



Pontificia Universidad  
Católica del Ecuador | Sede  
Ambato

## **ESCUELA DE INGENIERÍAS**

**Tema:**

**LÍNEA DE BISUTERÍA ESTILO PANDORA, INSPIRADA EN LOS ELEMENTOS  
DE LA FILOSOFÍA FENG SHUI**

**Proyecto de investigación previo a la obtención del título de Licenciada en  
Diseño de Productos**

**Línea de investigación:**

**IDENTIDADES, EDUCACIÓN, CULTURAS, COMUNICACIÓN Y VALORES**

**Autora:**

**Brigitte Nahomi Gallardo Estrada**

**Director:**

**Mg. Daniel Marcelo Acurio Maldonado**

**Ambato – Ecuador**

**Agosto 2025**

## DECLARACIÓN DE AUTENTICIDAD Y RESPONSABILIDAD

Yo: **BRIGITTE NAHOMI GALLARDO ESTRADA**, con cédula de ciudadanía **1805390828**, autora del trabajo de titulación intitulado: "LÍNEA DE BISUTERÍA ESTILO PANDORA, INSPIRADA EN LOS ELEMENTOS DE LA FILOSOFÍA FENG SHUI", previo a la obtención del título profesional de **LICENCIADA EN DISEÑO DE PRODUCTOS**, en la escuela de **INGENIERÍAS**.

1. Declaro tener pleno conocimiento de la obligación que tiene la Pontificia Universidad Católica del Ecuador, de conformidad con el artículo 144 de la Ley Orgánica de Educación Superior, de entregar a la SENESCYT en formato digital una copia del referido trabajo de graduación para que sea integrado al Sistema Nacional de Información de la Educación Superior del Ecuador para su difusión pública respetando los derechos de autor.
2. Autorizo a la Pontificia Universidad Católica del Ecuador a difundir a través del sitio web de la Biblioteca de la PUCE Ambato, el referido trabajo de titulación, respetando las políticas de propiedad intelectual de la Universidad.

Ambato, agosto 2025



Brigitte Nahomi Gallardo Estrada

CC. 1805390828

PONTIFICIA UNIVERSIDAD CATÓLICA DEL ECUADOR  
SEDE AMBATO  
APROBACIÓN DEL TRIBUNAL DE GRADO

**Tema:**

**LÍNEA DE BISUTERÍA ESTILO PANDORA, INSPIRADA EN LOS ELEMENTOS DE LA FILOSOFÍA FENG SHUI**

**Línea de investigación**

IDENTIDADES, EDUCACIÓN, CULTURAS, COMUNICACIÓN Y VALORES

**Autora:**

Brigitte Nahomi Gallardo Estrada

Daniel Marcelo Acurio Maldonado, Ing. Mg.

f. 

**CC. 0501649172**

**CALIFICADOR**

Francisco Javier Echeverría Tamayo, Ing. Mg.

f. 

**CALIFICADOR**

Gabriel Alejandro Núñez Escobar, Ing. Mg.

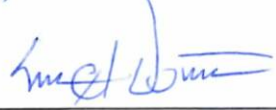
f. 

**CALIFICADOR**

Darío Javier Robayo Jácome, Ing. Mg.

f. 

**DIRECTOR ESCUELA DE INGENIERÍAS**

Diego Gonzalo Coca Chanalata, Dr.

f. 

**SECRETARIO GENERAL PUCESA**

  
Pontificia Universidad  
Católica del Ecuador  
**SECRETARIA GENERAL  
PROCURADURÍA**

**Ambato - Ecuador**

**Agosto 2025**

## **DEDICATORIA**

Dedico este trabajo a todas las personas que de una u otra forma han formado parte de este camino, a quienes estuvieron en los momentos más exigentes y también a quienes que con pequeños gestos marcaron una diferencia en aquellos días. Cada palabra, cada idea y cada esfuerzo, han sido pasos que han formado parte de esta gran experiencia.

A mi familia en especial a mi mamá, que ha sido mi mayor refugio y mi motor, gracias por su cariño inalcanzable, por sostenerme en los momentos difíciles, por mostrarme, sin palabras el valor de la constancia y la entrega.

A mi pareja y amigos que me acompañaron en este proceso, gracias por cada gesto, por hacerme reír cuando más lo necesitaba y por recordarme que nunca estuve sola.

Les dedico con el corazón este proyecto.

## **AGRADECIMIENTO**

Llegar al final de este proyecto ha sido un camino largo y lleno de aprendizajes, al concluir esta etapa quiero expresar mi más profundo agradecimiento, a quienes me han acompañado durante todo el proceso.

Agradezco enormemente a mi familia, especialmente a mi mamá por brindarme su apoyo incondicional y constante, aunque han sido muchos los días de incertidumbre, siempre han estado ahí con una palabra de aliento y un abrazo brindándome tranquilidad y motivación para seguir adelante.

A mi pareja y amigos por estar a mi lado en cada paso de este camino, su apoyo y compañía hicieron este proceso más llevadero, gracias a sus consejos y palabras hicieron que los días más duros se sintieran más livianos.

A todos, gracias.

## RESUMEN

La presente investigación surge de la necesidad de combinar el Feng Shui y la bisutería estilo Pandora, una temática aún no explorada, pero con un notable potencial de aceptación. El objetivo principal radica en concebir y diseñar una línea de bisutería que integre de manera armoniosa los principios del Feng Shui, generando no solo una estética visual atractiva, sino también estados de calma y energía, enfocada en entender de qué manera la combinación de elementos del Feng Shui en la bisutería estilo Pandora puede influir en la generación de energía positiva y sensación de calma, sin dejar de ser atractiva.

Tiene un enfoque cualitativo de tipo etnográfico, el grupo objetivo seleccionado fueron mujeres de 20 a 40 años, que incluyó la obtención de información mediante cuestionarios de preguntas abiertas dirigidos a cinco expertos en Feng Shui y cinco orfebres, permitiendo identificar relaciones entre los elementos y concebir alternativas de diseño. Adicionalmente, se aplicó la metodología de *Design Thinking* para desarrollar piezas innovadoras que cumplieran con los objetivos planteados, la propuesta de diseño fue sometida a evaluación y validación por parte del grupo objetivo y expertos.

En conclusión, los diseños presentados lograron exitosamente combinar los principios del Feng Shui con la bisutería, generando no solo energía positiva y sensaciones de calma, sino también obteniendo una aceptación positiva por parte del grupo objetivo. Este éxito resalta la importancia de seguir explorando la integración de principios del Feng Shui en el diseño de bisutería, sugiriendo así posibles líneas de investigación para futuros proyectos.

**Palabras clave:** bisutería, pandora, feng, shui, energía, diseño, productos.

## ABSTRACT

*The present research arises from the need to combine Feng Shui and Pandora-style jewelry, a theme not yet explored, but with a notable potential for acceptance. The main objective lies in conceiving and designing a line of jewelry that harmoniously integrates the principles of Feng Shui, generating not only an attractive visual aesthetic, but also states of calm and energy, focused on understanding how the combination of elements of the Feng Shui in Pandora style jewelry can influence the generation of positive energy and a feeling of calm, while still being attractive.*

*It has a qualitative ethnographic approach, the selected target group was women between 20 and 40 years old, which included obtaining information through open question questionnaires addressed to five Feng Shui experts and five goldsmiths, allowing to identify relationships between the elements and conceive design alternatives. Additionally, the Design Thinking methodology was applied to develop innovative pieces that met the stated objectives; the design proposal was subjected to evaluation and validation by the target group and experts.*

*In conclusion, the designs presented successfully combined the principles of Feng Shui with jewelry, generating not only positive energy and feelings of calm, but also obtaining positive acceptance by the target group. This success highlights the importance of continuing to explore the integration of Feng Shui principles in jewelry design, thus suggesting possible lines of research for future projects.*

**Keywords:** *jewelry, pandora, feng shui, energy, product, design.*

## ÍNDICE GENERAL DE CONTENIDOS

DECLARACIÓN DE AUTENTICIDAD Y RESPONSABILIDAD .....	ii
APROBACIÓN DEL TRIBUNAL DE GRADO .....	iii
DEDICATORIA .....	iv
AGRADECIMIENTO .....	v
RESUMEN.....	vi
ABSTRACT .....	vii
INTRODUCCIÓN.....	1
CAPÍTULO I. ESTADO DEL ARTE Y LA PRÁCTICA.....	5
1.1. Filosofía Feng Shui .....	5
1.2. Línea de bisutería .....	14
1.3. Clasificación de la bisutería.....	16
1.4. Tipos de bisutería.....	19
CAPÍTULO II. DISEÑO METODOLÓGICO .....	25
2.1. Enfoque de investigación.....	25
2.2. Diseño de la investigación .....	25
2.3. Grupo de estudio .....	26
2.4. Técnicas e instrumentos.....	30
CAPÍTULO III. ANÁLISIS DE LOS RESULTADOS DE LA INVESTIGACIÓN .....	121
3.1. Análisis del usuario .....	121
CONCLUSIONES.....	128
RECOMENDACIONES .....	130
BIBLIOGRAFÍA.....	131
ANEXOS.....	137

## ÍNDICE DE GRÁFICOS

Figura 1. Circulo de los elementos de la filosofía Feng Shui .....	10
Figura 2. Medidas de los collares .....	20
Figura 3. Medidas de las pulseras.....	21
Figura 4. Tipo de pendientes según el rostro .....	22
Figura 5. Mapa de empatía para Design Thinking.....	59
Figura 6. Elementos Feng Shui .....	62
Figura 7. Conceptualización de la filosofía Feng Shui .....	63
Figura 8. Elemento madera .....	64
Figura 9. Conceptualización elemento madera .....	65
Figura 10. Elemento fuego .....	66
Figura 11. Conceptualización elemento fuego.....	66
Figura 12. Elemento tierra .....	68
Figura 13. Conceptualización elemento tierra .....	69
Figura 14. Elemento Metal.....	70
Figura 15. Conceptualización elemento metal.....	71
Figura 16. Elemento agua .....	72
Figura 17. Conceptualización elemento agua.....	73
Figura 18. Conceptualización de la marca.....	74
Figura 19. Diseño y construcción de la marca.....	75
Figura 20. Boceto collar - pulsera 1-2.....	77
Figura 21. Boceto collar - pulsera 3-4.....	77
Figura 22. Boceto collar - pulsera 5-6.....	78
Figura 23. Boceto collar - pulsera 7-8.....	78
Figura 24. Boceto seleccionado para la elaboración final - collar.....	80
Figura 25. Ilustración Collar.....	81
Figura 26. Representación fotorrealista, collar .....	82
Figura 27. Representación fotorrealista, despiece collar.....	82
Figura 28. Ficha de aplicación estética collar .....	83
Figura 29. Ficha de aplicación funcional collar .....	84

Figura 30. Ficha de medidas estándares collar .....	85
Figura 31. Boceto seleccionado para la construcción final - pulsera.....	86
Figura 32. Ilustración pulsera .....	87
Figura 33. Representación fotorrealista pulsera, vista frontal.....	88
Figura 34. Representación fotorrealista, despiece pulsera - vista frontal .....	88
Figura 35. Representación pulsera, vista superior .....	89
Figura 36. Representación fotorrealista, despiece pulsera - vista lateral .....	89
Figura 37. Ficha de aplicación estética pulsera.....	90
Figura 38. Ficha de aplicación funcional pulsera.....	91
Figura 39. Ficha de medidas estándares pulsera.....	92
Figura 40. Boceto seleccionado para la elaboración final, pulsera.....	93
Figura 41. Ilustración anillo.....	94
Figura 42. Representación fotorrealista, anillo .....	95
Figura 43. Representación fotorrealista, despiece - anillo.....	95
Figura 44. Ficha de aplicación estética anillo .....	96
Figura 45. Ficha funcional anillo .....	97
Figura 46. Ficha de medidas estándar anillo.....	98
Figura 47. Boceto seleccionado para la elaboración final, aretes.....	99
Figura 48. Ilustración aretes .....	100
Figura 49. Representación fotorrealista, aretes.....	101
Figura 50. Representación fotorrealista, aretes - despiece .....	101
Figura 51. Ficha de aplicación estética artes.....	102
Figura 52. Ficha de aplicación funcional aretes.....	103
Figura 53. Ficha de medidas estándar aretes .....	104
Figura 54. Ficha de aplicación de materiales para los productos .....	105
Figura 55. Ficha de proceso aplicativo - combinación de elementos .....	106
Figura 56. Fotografía del producto real – collar .....	107
Figura 57. Fotografía del producto real, pulsera.....	107
Figura 58. Fotografía del producto real, pulsera - vista frontal .....	108
Figura 59. Fotografía del producto real, anillo .....	108
Figura 60. Fotografía real del producto, anillo - vista lateral.....	109

Figura 61. Fotografía real del producto, aretes.....	110
Figura 62. Adaptación del producto al usuario – atuendo 1 .....	111
Figura 63. Adaptación del producto al usuario - atuendo 2 .....	112
Figura 64. Muestra de los productos para exhibición 1 .....	113
Figura 65. Muestra de los productos para exhibición 2 .....	113

## ÍNDICE DE TABLAS

Tabla 1. Interpretación Feng Shui elemento madera.....	11
Tabla 2. Interpretación Feng Shui elementó fuego .....	12
Tabla 3. Interpretación Feng Shui elementó tierra.....	12
Tabla 4. Interpretación Feng Shui elementó metal .....	13
Tabla 5. Interpretación Feng Shui elementó agua.....	13
Tabla 6. Medidas de los anillos .....	23
Tabla 7. Requisitos para el experto en Feng Shui.....	26
Tabla 8. Requisitos para el experto en orfebrería.....	27
Tabla 9. Datos personales de expertos en Feng Shui .....	28
Tabla 10. Datos personales de orfebres .....	29
Tabla 11. Necesidades y requerimientos de Feng Shui .....	60
Tabla 12. Necesidades y requerimientos de bisutería .....	61
Tabla 13. Costos fijos collar.....	114
Tabla 14. Costos indirectos collar.....	115
Tabla 15. Explicación de costos collar.....	115
Tabla 16. Resultados de costos collar .....	115
Tabla 17. Costos fijos pulsera .....	116
Tabla 18. Costos indirectos Pulsera .....	116
Tabla 19. Explicación de costos pulsera .....	117
Tabla 20. Resultados de costos pulsera.....	117
Tabla 21. Costos fijos aretes .....	117
Tabla 22. Costos indirectos aretes .....	118
Tabla 23. Explicación de costos aretes .....	118
Tabla 24. Resultados de costo aretes .....	118
Tabla 25. Costos directos anillo.....	119
Tabla 26. Costos indirectos anillo.....	119
Tabla 27. Explicación de costos anillo .....	120
Tabla 28. Resultados de costo anillo.....	120

## INTRODUCCIÓN

El Feng Shui es una filosofía que se originó hace más de 3500 años en China. Inicialmente estudió los cambios en el clima, las estrellas y la naturaleza para comprender cómo afectaban la energía vital humana, transformándose luego en una técnica de diseño y decoración que relaciona los espacios y la disposición de sus elementos con el bienestar y el desarrollo energético, ganando popularidad a nivel mundial en la última década del siglo XX; y en Latinoamérica (Ochoa, 2021). Para lograr sus objetivos, el Feng Shui presta atención a los cinco elementos fundamentales de la naturaleza: madera, fuego, tierra, metal y agua; cada uno representando diferentes aspectos de la vida y se asocian con colores, formas y materiales específicos. Al integrar estos elementos en los espacios, se busca crear una armonía elemental que propicie la fluidez de la energía vital conocida como Chi (Salas, 2023). Por otra parte, la bisutería es un arte tan antiguo como la humanidad misma. Desde los albores de la civilización, los seres humanos han utilizado adornos, hechos a base de conchas, piedras, huesos y plumas, para embellecer su aspecto, expresar su identidad y transmitir mensajes simbólicos.

Durante el siglo XIX, la revolución industrial y los avances en la fabricación en masa permitieron la producción de bisutería a gran escala, facilitando la creación de diseños más elaborados y accesibles para un público más amplio. La joyería de moda se convirtió en una forma de expresión personal que incorporaba elementos de la naturaleza, diseños abstractos, formas geométricas y diversos materiales como naturales y sintéticos. En el siglo XX, la bisutería adquirió un nuevo impulso con el surgimiento de estilos y movimientos artísticos, como el Art Nouveau y el Art Deco, que influenciaron la creación de diseños innovadores con materiales alternativos, como la bakelita y la resina.

En Ecuador, entre los diseñadores destacados se encuentran nombres como Coralia o Eriza de Orafe, cuyos diseños se inspiran en la cultura ecuatoriana, y en su fabricación se usan materiales como la tagua y la paja toquilla, aportando autenticidad y

originalidad, a la vez que reflejan la riqueza cultural y las tradiciones del país. La amplia difusión de la bisutería en los tiempos modernos está íntimamente relacionada con las tendencias de la moda. Por ello, fabricantes que han establecido su nombre a nivel mundial como Pandora, Graff, Mikimoto, Chopard, Dulceida, entre otros, investigan los principios estéticos y las preferencias de los consumidores para desarrollar sus diseños. Con respecto a Pandora, sobresalen sus pulseras, que ha influenciado ampliamente el mundo de la joyería y la bisutería. Su inspiración radica en la idea de contar historias a través de la combinación de *charms* o abalorios variados, cada uno con un significado o simbolismo personal.

La idea principal detrás de las pulseras estilo Pandora es permitir a las personas crear joyas únicas y personalizadas que reflejen sus gustos, experiencias y recuerdos. La versatilidad de estas pulseras y la capacidad de personalizarlas según las preferencias individuales ha sido una fuente de inspiración tanto para los diseñadores de joyas como para las personas que las usan, les brinda la oportunidad de expresar su estilo único y contar su historia a través de una pieza de joyería o bisutería. Existe, sin embargo, una problemática relacionada a la bisutería. Esta se refiere a los materiales no preciosos, como plástico, vidrio, piedras semipreciosas, cuentas, entre otros, que se contraponen a la joyería fina, que está hecha de metales preciosos como oro, plata y platino. No obstante, la bisutería es más accesible en términos de costo y se utiliza principalmente con fines estéticos y decorativos, siendo una opción popular tanto para uso personal como para la industria de la moda, siendo hoy en día, una industria con tintes locales, regionales y globales, que se caracteriza por requerir producción, distribución, y tener consumo.

Ahora bien, el Feng Shui aplicado a la bisutería hace que los diseñadores y fabricantes apliquen los principios de esta antigua práctica en la creación y diseño de piezas, considerando el simbolismo y significado de los elementos utilizados, para lograr el equilibrio de energías Yin y Yang, formas que transmitan armonía, equilibrio y energía positiva a quienes las llevan.

En Ecuador, aunque existen consultores y expertos locales que ofrecen servicios de asesoramiento y consultoría en Feng Shui, estos se centran en aplicar sus conocimientos en entornos como hogares, oficinas, restaurantes, hoteles y espacios públicos, pero prácticamente ninguno en el diseño de bisutería.

Esta problemática crea una sub-oferta y una demanda insatisfecha de bisutería que incorpore los principios y elementos del Feng Shui, generándose la ausencia de una oferta adecuada para satisfacer la demanda, lo que crea un vacío en el mercado y origina la necesidad de desarrollar una línea de bisutería estilo Pandora inspirada en el Feng Shui. Por ende, la oferta de bisutería elegante que incluye elementos de balance energético basados en el Feng Shui se justifica en la creciente búsqueda de bienestar integral y espiritualidad por parte de los consumidores. Al combinar la estética con la armonía energética, se brinda no solo un accesorio decorativo, sino también un recordatorio simbólico de equilibrio en la vida diaria, agregando valor percibido a las piezas, diferenciando la propuesta en un mercado competitivo y ofreciendo una conexión emocional significativa con los usuarios.

Por tanto, la presente investigación pretende defender la idea de que la creación de una línea de bisutería estilo Pandora inspirada en los principios y elementos del Feng Shui generará un mayor interés y demanda en el mercado, brindando al grupo objetivo de consumidores, constituido por mujeres, de entre 20 a 40 años, de la ciudad de Ambato, con capacidad adquisitiva y tendencia al uso de bisutería, la oportunidad de adquirir accesorios que promuevan la armonía, el equilibrio y la energía positiva en su vida diaria.

### **Objetivo general**

- Diseñar una línea de bisutería estilo Pandora, inspirada en los y elementos de la filosofía Feng Shui.

## Objetivos específicos

1. Identificar las relaciones existentes entre los elementos del Feng Shui logrando combinaciones adecuadas que permitan atraer energía positiva.
2. Reconocer las características de la bisutería estilo Pandora, proponiendo diferentes alternativas de bisutería.
3. Aplicar la metodología de Design Thinking para productos innovadores.
4. Proponer una línea de bisutería que adopte las interrelaciones del Feng Shui bajo el estilo Pandora, como aporte al complemento estético a la belleza de una mujer.

Para lograr estos objetivos, se lleva a cabo un estudio exhaustivo que comprende los principios y conceptos fundamentales del Feng Shui, examinando detalladamente literatura que abarca la temática, así como los aportes de expertos reconocidos en el campo. Además del estudio teórico, se realizan investigaciones prácticas sobre los materiales y elementos como piedras, metales, colores y formas, y se busca comprender cómo pueden integrarse en diseños de joyería significativos.

Se hace uso de una investigación de tipo cualitativa descriptiva con un enfoque etnográfico, pues se centra en comprender y explorar fenómenos complejos desde la perspectiva de los participantes, buscando comprender cómo las personas perciben y experimentan la filosofía del Feng Shui y cómo se relaciona con la bisutería tipo Pandora, para cuyo fin se entrevista a cinco expertos en Feng Shui y cinco orfebres del país, de quienes se obtienen opiniones y conocimientos sobre la temática.

Los datos recolectados son luego interpretados y analizados, para extraer conclusiones útiles para la propuesta del desarrollo de diseños de bisutería estilo Pandora, explorando técnicas y elementos que muestren energía positiva y un sentido de armonía.

## **CAPÍTULO I. ESTADO DEL ARTE Y LA PRÁCTICA**

### **1.1. Filosofía Feng Shui**

El feng shui es una filosofía antigua que nace en la cultura oriental, en su afán de búsqueda del equilibrio espiritual, que surge de la relación armónica entre el estado físico y mental del ser humano; condición fundamental para llevar a cabo todas nuestras actividades con plenitud, controlar nuestras emociones, ser funcionales y productivos para la sociedad en la que vivimos. Para poder entender los principios que maneja el Feng Shui existen escuelas, que tienen principios y guías sobre los conocimientos necesarios para usar esta filosofía (Aguirre, 2018). En este sentido, se comprende que el objetivo de la filosofía Feng Shui es atraer y captar la buena energía hacia nuestras vidas, con el fin de lograr una armonía entre el cuerpo y el alma, y de esta manera conseguir una vida con armonía, estabilidad, serenidad.

En base a estos principios se procura abarcar la relación entre las creencias y el lado positivo que podemos encontrar en la naturaleza, y dentro del Feng Shui está representado por cinco elementos: madera, fuego, tierra, metal y agua (Too, 2002). Gracias a la investigación y el desarrollo de la filosofía Feng Shui, su uso ha incrementado tanto en oriente como en occidente, principalmente con la finalidad de atraer buena energía.

En base a esta filosofía se han creado espacios y ambientes que logren armonía en nuestras vidas (Cardoso Villegas & Serrano Acuña, 2021). Tomando en cuenta que como seres humanos somos energía y la misma tiene que fluir, el Feng Shui tiene como objetivo equilibrarla, mediante la utilización de los cinco elementos que maneja esta filosofía, observándose grandes resultados de productividad (Spear, 2005). Cabe resaltar que esta filosofía, cuenta con muchos principios, que se enfocan en armonizar lo espiritual con lo físico, bajo el concepto: como es arriba es abajo y como es adentro es afuera, haciendo referencia a muchas de las expresiones y características de las diferentes personalidades de cada ser humano.

En general, muchas veces somos el reflejo de las emociones propias, que en la mayoría de los casos no se encuentran estables y tampoco alineadas, por aquello el Feng Shui busca cuidar la parte mental, que se verá traducido en lo físico, dando por resultado una vida más alegre y feliz (Koppel, 2013). en ese sentido, la filosofía del Feng Shui, ha ido tomando cada vez más fuerza, nos ofrece un sinfín de beneficios, particularmente porque se basa en los elementos de la naturaleza y en cómo ubicar los objetos a diferencia de otros credos o filosofía en las cuales se realizan oraciones o rezos (Lau, 1998).

Visto desde la perspectiva espiritual, el Feng Shui simboliza y a la vez envía un mensaje de paz. A diferencia de otras creencias esta filosofía busca el buen estado anímico de los seres humanos mediante los elementos de la naturaleza, procurando cuidar y proteger la energía que poseemos (Anne, 2016). De acuerdo con Álvarez (2007), esta filosofía invita a la percepción de los seres humanos desde un punto subjetivo, pero siempre tomando en cuenta que sus principios se basan en la atracción de buena energía, la búsqueda de la serenidad y paz. En ese sentido, la aplicación del Feng Shui requiere de mucha valoración en cuanto a colores, formas, perfiles, y su conexión con el ser humano, tomando en cuenta que la elección, implica un cambio para la vida y el entorno.

Al aplicar el arte del diseño del Feng Shui, se considera la ubicación de los objetos, los colores, la iluminación, entre otros aspectos, para promover una sensación de flujo energético positivo, y maximizar la comodidad, la funcionalidad y la belleza de un espacio, al tiempo que se evitan bloqueos o desequilibrios energéticos. En este sentido, contribuye a crear espacios visualmente atractivos, funcionales y que fomenten un ambiente saludable y equilibrado, que genere un impacto positivo en la calidad de vida y en la sensación de bienestar de las personas (Roszbach, 2000).

## **Elementos Feng Shui**

La práctica del Feng Shui es amplia y compleja, y puede variar según sus escuelas y enfoques específicos. Sin embargo, se puede considerar que para el ejercicio del Feng Shui existen elementos que se utilizan como medios para equilibrar y armonizar los espacios. Cada uno de estos elementos tiene su nombre y su definición específicos, así como sus características únicas que simbolizan aspectos particulares de la naturaleza y la vida. Estos son conocidos como los elementos fundamentales, y son: madera, fuego, tierra, metal y agua, junto con otros elementos como por ejemplo el Chi, el YingYang, los colores, etc (Altafaj Gómez & Shú-Yuán, 2022).

### **Elemento Madera**

La madera representa el crecimiento, la expansión y la vitalidad en la naturaleza. Se asocia con la energía ascendente y simboliza el renacimiento y la renovación. La madera se considera un elemento dinámico y en constante movimiento que está relacionada con la creatividad, la inspiración y la capacidad de adaptarse a nuevas situaciones. Según el Feng- shui, la presencia equilibrada de la madera en un espacio puede fomentar la vitalidad y el desarrollo personal, estimulando la imaginación, la claridad mental, y la toma de decisiones acertadas (Hale,2017).

### **Elemento Fuego**

El elemento Fuego se asocia con cualidades como la pasión, el entusiasmo y la transformación. El fuego simboliza la energía ardiente y la luz radiante, un elemento poderoso y dinámico, que representa la chispa de la vida y la capacidad de generar cambio y movimiento, y por está relacionado con la inspiración y la actividad. Según Henderson (2012) el elemento fuego fomenta el espíritu creativo y despierta la pasión por la vida, su energía luminosa puede atraer atención y logros destacados.

## **Elemento Tierra**

El elemento Tierra se asocia con la estabilidad, el equilibrio y la nutrición, representa la energía sólida y estable presente en la naturaleza, y simboliza la base sólida sobre la cual se construye la vida y lo que la rodea. La Tierra nos brinda una sensación de seguridad emocional, generando un ambiente acogedor y cálido. La energía terrestre conecta con la sensación de hogar, de pertenencia y de estar enraizados (ChicaCasasola,2008).

## **Elemento Metal**

El metal se asocia con cualidades como la precisión, la claridad y la resistencia, simbolizando la fuerza y la resistencia estructural, al igual que los minerales y los metales en la naturaleza. Se piensa que representa la capacidad de mantenerse firme, la organización y la atención a los detalles. Según los defensores del Feng Shui, el metal representa el poder de perseverar y superar obstáculos en busca del éxito, aportando una sensación de autoridad y prestigio (Cardoso Villegas y Serrano, Los fundamentos del diseño gráfico a través de la filosofía del Feng Shui,2013).

## **Elemento Agua**

El elemento agua representa la fluidez, la intuición y la sabiduría. Simboliza la tranquilidad y la calma, evocando una sensación de serenidad y armonía. Como elemento de diseño, crea claridad mental y mejora la capacidad de percibir con precisión, promoviendo la intuición, la percepción y la sabiduría interior. De acuerdo con Xu (2022), la presencia equilibrada del elemento agua en un espacio puede ayudar a reducir el estrés, aportar una sensación de paz y favorecer la toma de decisiones conscientes, mientras mejora la capacidad de adaptarse a los cambios y atraer la prosperidad.

## **El uso de los cinco elementos**

Estos cinco elementos suelen ser usados según un principio conocido como el "Ciclo de Generación" que describe la combinación de estos y cómo influyen mutuamente para mantener un equilibrio en el entorno. Según este principio la "generación" implica que cada elemento genera y nutre al siguiente elemento en orden secuencial, como se muestra en la Figura 1. El agua nutre la madera, el agua es esencial para el crecimiento de las plantas. La madera, alimenta al fuego. El fuego genera cenizas, que se convierten en tierra. La tierra genera metal, los minerales se encuentran en la tierra. Finalmente, el metal condensa el vapor de agua y crea condensación, cerrando el ciclo generativo; mientras que el "control" tiene que ver con que cada elemento controla o debilita al elemento que le sigue en orden secuencial. El agua controla el fuego, el agua puede apagar el fuego. El fuego controla al metal, el fuego puede fundir y derretir el metal. El metal controla la madera, las herramientas de metal pueden cortar y dar forma a la madera. La madera controla a la tierra, las raíces de los árboles pueden descomponer y penetrar la tierra. Finalmente, la tierra controla el agua, la tierra puede contener y canalizar el flujo del agua (Koppel & Koppel, FengShuitradicional,2012).

**Figura 1.** Circulo de los elementos de la filosofía Feng Shui

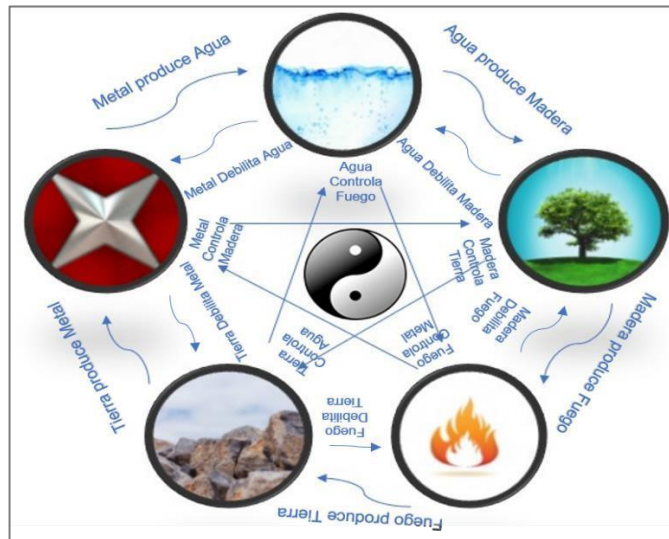

Fuente: Las interacciones entre los elementos del Feng Shui, por Mi Feng Shui (2018), <https://twitter.com/MiFengShui1/status/983702264215932929>

## Interpretación de los cinco elementos

Cada uno de los elementos del Feng Shui posee atributos distintivos que incluyen dirección cardinal, estación asociada, color representativo, clima, forma, sentido sensorial, órganos del cuerpo, acciones generativas e inhibidoras, así como significados simbólicos y valores asociados. Estos elementos, intrínsecamente interconectados, conforman un sistema que se utiliza para equilibrar y armonizar espacios o diseños, creando flujos de energía armónicos y propicios para el bienestar y la vitalidad (Zhen, 2018). De la tabla 1 a la 5 se muestra la información asociada con cada uno de los elementos del Feng Shui.

**Tabla 1.** Interpretación Feng Shui elemento madera  
**Elemento Madera**

<b>Categoría</b>	<b>Interpretación</b>
Dirección	Este
Estación	Primavera
Color	Naranja
Clima	Cálido – Húmedo
Forma	Línea perpendicular
Sentido	Tacto
Órganos	Hígado – Vesícula
Acción Generativa	Abastecer
Acción Controladora	Crece
Acción Inhibidora	Penetrar
Significado	Crecimiento
Valores	Dinamismo – Tenacidad

Fuente: elaboración propia

**Tabla 2.** Interpretación Feng Shui elemento fuego  
**Elemento Fuego**

<b>Categoría</b>	<b>Interpretación</b>
Dirección	Sur
Estación	Verano
Color	Rojo
Clima	Cálido – Seco
Forma	Triángulo
Sentido	Olfato
Órganos	Corazón – Intestino Delgado
Acción Generativa	Nutrir
Acción Controladora	Fundir
Acción Inhibidora	Controlar
Significado	Energía
Valores	Transformación – Liderazgo

Fuente: elaboración propia

**Tabla 3.** Interpretación Feng Shui elemento tierra  
**Elemento Tierra**

<b>Categoría</b>	<b>Interpretación</b>
Dirección	Centro
Estación	Final de Cada Estación
Color	Verde
Clima	Húmedo
Forma	Línea
Sentido	Gusto
Órganos	Estomago – Páncreas
Acción Generativa	Contener
Acción Controladora	Absorber
Acción Inhibidora	Crecer
Significado	Hogar
Valores	Fertilidad – Equilibrio

Fuente: elaboración propia

**Tabla 4.** Interpretación Feng Shui elementó metal  
**Elemento Metal**

<b>Categoría</b>	<b>Interpretación</b>
Dirección	Oeste
Estación	Otoño
Color	Gris
Clima	Seco
Forma	Rombo
Sentido	Visión
Órganos	Pulmón – Intestino Grueso
Acción Generativa	Formar
Acción Controladora	Penetrar
Acción Inhibidora	Fundir
Significado	Fuerza
Valores	Resistencia – Disciplina

Fuente: elaboración propia

**Tabla 5.** Interpretación Feng Shui elementó agua  
**Elemento Agua**

<b>Categoría</b>	<b>Interpretación</b>
Dirección	Norte
Estación	Invierno
Color	Azul
Clima	Frio – Húmedo
Forma	Ondulado – Irregular
Sentido	Gusto
Órganos	Riñones Vejiga
Acción Generativa	Alimentar
Acción Controladora	Apagar
Acción Inhibidora	Absorber
Significado	Fluidez
Valores	Calma – Adaptabilidad

Fuente: elaboración propia

## 1.2. Línea de bisutería

La bisutería es un tipo de accesorio que ha existido durante siglos y ha desempeñado un papel importante en la moda y la cultura. A diferencia de la joyería fina, que es costosa, la bisutería es una alternativa más accesible, sin que deje de ser elegante (Segovia, 2005). Los materiales usados en bisutería incluyen plástico, vidrio, resina, madera, cerámica, piedras semipreciosas, cuero, metales no preciosos como el cobre o el latón, entre otros; razón por la cual la bisutería puede ofrecer artículos de una gran variedad y muy llamativos como collares, pendientes, anillos, camafeos, que estarán a la moda e incluso mostrarse como una expresión artística (Helbig & Helbig, 2010).

La historia de la bisutería va de la mano con la historia de la civilización. En todo pueblo se han usado elementos de la naturaleza como piedras, madera, ámbar, conchas, etc., con fines decorativos. Desde el Paleolítico, se fabricaban objetos para mostrar fortaleza física o poder. En la Antigua Grecia, Egipto y Roma, era común usar piezas brillantes como adornos. Era frecuente ver a familias con collares, pendientes o anillos para destacar la apariencia física (Helbig & Helbig, 2010).

En la Edad Media las piezas se reservaban únicamente a los miembros del clero o comerciantes con gran patrimonio económico. En otras culturas, como las precolombinas, sus habitantes utilizaban las conchas y piedras de las playas para confeccionar adornos con el objetivo de ponerlos a la venta. Sin embargo, el inicio del trabajo de la bisutería se data en el siglo XVII, época en la que aparece casi en paralelo con el desarrollo del comercio entre países (Medina, 2020).

Sin embargo, según Tremer & Baumgartner (2006), el origen real de la bisutería data de 1724 (siglo XVIII), cuando Georges Frédéric Strass creó las primeras piedras en vidrio que imitaban los diamantes. En 1892, Daniel Swarovski desarrolló en Austria los primeros cristales, en la marca que lleva su nombre. Para el siglo XIX, la producción industrializada de la bisutería junto con la mejora en las condiciones económica y la mayor oferta y demanda, condujo a una mayor accesibilidad de la bisutería para más

personas, popularizándose la bisutería de imitación, que imitaba las joyas de alto valor, pero a un costo mucho más bajo. La bisutería se convirtió en un accesorio de moda popular y accesible para hombres y mujeres, que se importaba de diferentes partes del mundo (Serrano Tierz y otros, 2013).

Llegado el siglo XX, la bisutería se diversificó y evolucionó significativamente en términos de materiales, estilos y tendencias. Durante las primeras décadas de este siglo, la bisutería se volvió más sofisticada y elegante, gracias a la influencia artística de movimientos como el Art Nouveau y el Art Deco (Serrano Tierz y otros, 2013). En las décadas de 1950 y 1960, la bisutería se vio influenciada por el estilo retro, la moda pop y el movimiento hippie. Surgieron piezas de bisutería más informales y desenfadadas. En las décadas posteriores, la bisutería introdujo el uso de nuevos materiales y técnicas, con estilos eclécticos, así como diseños minimalistas y contemporáneos. La bisutería artesanal y personalizada también ganó popularidad. En suma, la bisutería ha ido de la mano de los adelantos en materiales, estilos y tendencias, siendo un reflejo de los cambios sociales, culturales y estéticos de cada época (Codina, 2022).

Por su parte, la bisutería en Latinoamérica tiene una rica historia como parte importante de la cultura y la expresión personal. La bisutería latinoamericana se caracteriza por su variedad de estilos, colores vibrantes y la incorporación de elementos tradicionales y culturales, en diseños que se ha transmitido de generación en generación. En México, por ejemplo, la bisutería se destaca por su rica herencia indígena prehispánica y su vínculo con el arte popular iconográfico. Las técnicas de tejido de cuentas, y el uso de la plata juega un papel importante en la bisutería mexicana (Stromberg, 2008).

En los países andinos, como Ecuador, Perú y Bolivia, la bisutería refleja la influencia de la cultura indígena y la herencia ancestral. Las joyas elaboradas con plata, piedras semipreciosas y cuentas de colores brillantes son comunes. El uso de símbolos y patrones tradicionales, como los diseños de la cultura Inca, añade un significado cultural adicional a las piezas. Mientras que, en otros países, como Colombia y Brasil, destacan los collares y aretes elaborados con hilos y cuentas coloridas, semillas y las piedras

naturales. Además de las técnicas tradicionales, la bisutería latinoamericana también ha evolucionado para incluir estilos contemporáneos y modernos, adaptándose a las tendencias de la moda (Raquel Vicente, 2011).

Las estaciones desplegadas cuentan con la aplicación de plgado y desplegado, a través de los sistemas mencionadas anteriormente. También, se los aplica dentro de stands, sistemas de rescate o módulos de vivienda, etc., poseen paneles rígidos o segmentos físicos que brindan el soporte necesario para contar con una estructura rígida y estable en las variantes medioambientales. Algunas de las clasificaciones con las que cuentan estas estaciones dependen de los movimientos y dirección, en el primero por el tipo de movimiento puede ser deslizante, plegado y rotatorios, mientras que, en el segundo por su dirección, ser paralelo, central, circular y periférico. Sin embargo, en estos módulos siempre da la combinación de ambos permite estructuras únicas, que se acoplan a la necesidad o resuelven el problema que posee el usuario.

### **1.3. Clasificación de la bisutería**

La bisutería puede variar según diferentes criterios, como el tipo de material utilizado, el estilo de diseño o la ocasión de uso. La más conocida es aquella que hace referencia al tipo de material.

#### **Bisutería de Madera**

La bisutería de madera hace uso de maderas como el bambú, la madera de olivo, el ébano, el roble, el arce, la caoba, el nogal, el cerezo, entre otras, que aportan características únicas en color, textura y durabilidad. Con maderas se hacen desde collares y pulseras hasta aretes y anillos, en combinación con metales, piedras preciosas o incluso materiales reciclados, creando piezas únicas que resaltan tanto por su simplicidad como por su sofisticación. Además, la bisutería de madera no solo es apreciada por su estética, sino también por su durabilidad y la facilidad con la que se

puede trabajar este material, permitiendo una amplia gama de diseños y estilos que van desde lo tradicional hasta lo contemporáneo (Castro y otros, 2018).

### **Bisutería de Metal**

La bisutería de metal abarca joyas elaboradas con metales no preciosos. Estos metales pueden incluir acero inoxidable, cobre, latón, aluminio, entre otros. La elección de estos metales se debe a su disponibilidad, durabilidad y costo más accesible en comparación con los metales preciosos como el oro o la plata. Las joyas de metal pueden ser simples y minimalistas, o elaboradas y decorativas, dependiendo de las preferencias del diseñador y del uso previsto. Una característica común de esta bisutería es la posibilidad de chapado en oro o plata, lo que le confiere un aspecto más elegante y sofisticado, mejorando la apariencia de las joyas, y aumentando su durabilidad y resistencia al desgaste, a la vez que permite la incorporación de detalles y acabados más elaborados, como incrustaciones de piedras, esmaltes o texturas grabadas. La bisutería de metal es popular debido a su asequibilidad y la amplia variedad de opciones disponibles, pues puede ser visualmente similar a las joyas de metales preciosos, como el oro o la plata, pero su valor intrínseco y características pueden diferir significativamente (Kronquist,1972).

### **Bisutería de Cristal**

La bisutería de cristal se distingue por el uso de cristales en diferentes colores y formas, a veces pueden ser de material sintético, y suelen ser redondos, cuadrados, ovalados, cónicos o con formas más elaboradas, como corazones o flores. Estas formas y cortes permiten que los cristales capturen y reflejen la luz de manera especial, lo que contribuye a su brillo y atractivo visual. En cuanto a colores, pueden ser transparentes, imitando al diamante, o ser de color rojo, azul, verde, púrpura, etc. Los cristales son utilizados como acentos decorativos en combinación con otros materiales, como metales o perlas, o pueden formar el elemento central de la pieza. Los cristales usados en la bisutería están diseñados para ser resistentes a los golpes y a la decoloración, lo

que garantiza que las joyas mantengan su brillo y apariencia a lo largo del tiempo (Draeger, 2010).

### **Bisutería de Piedras Semipreciosas**

La bisutería de piedras semipreciosas es una categoría de joyería que se destaca por el uso de piedras naturales consideradas semipreciosas, como: cuarzo, ágata, turquesa, jade, amatista, aventurina, o howlita. Estas gemas se combinan con otros materiales, como metales, cuentas, hilos o cuerdas. Pueden utilizarse técnicas de engaste, trenzado o enhebrado para resaltar y realzar la belleza de las piedras. Las joyas de piedras semipreciosas tienen un costo más accesible en comparación con las joyas con piedras preciosas, debido a que son más comunes y abundantes en la naturaleza. Asimismo, se cree que estas piedras poseen propiedades metafísicas y energéticas, y se les atribuyen diferentes beneficios y significados, lo cual agrega un elemento atractivo adicional (Owen & ampo Sáez, 2011).

### **Bisutería de Perlas Sintéticas**

Las perlas sintéticas o perlas falsas están diseñadas para imitar el aspecto y la belleza de las perlas reales a un costo más asequible. Están hechas de diferentes materiales, como vidrio, plástico o resina. Estas perlas son una opción ética y sostenible, no implican la extracción de perlas naturales de ostras o mejillones. La bisutería de perlas falsas se utiliza en una variedad de estilos y diseños de joyas, como collares, pulseras, pendientes y anillos (Newman, 2010).

### **Bisutería de Plástico y Resina**

En este tipo de bisutería se destaca el uso de materiales como plástico, resina o acrílico. Estos materiales se moldean y dan forma para crear diseños únicos y originales. Las ventajas de la bisutería de plástico y resina es la variedad de colores disponibles, desde brillantes hasta tonos suaves; también ofrece efectos especiales,

como translucidez, opacidad o incluso brillo. Asimismo, esta bisutería permite la incorporación de elementos decorativos, como flores, hojas, formas geométricas o elementos tridimensionales. Otra ventaja de esta bisutería es su ligereza, y su costo, en comparación con las joyas elaboradas con materiales preciosos (Smith, 2022).

## **Bisutería Textil**

La bisutería textil se caracteriza por el uso de materiales textiles, como tela, hilo, cuero o cordón. Esta bisutería se caracteriza por su ligereza y flexibilidad. Se pueden emplear telas como seda, algodón, terciopelo o encaje, así como también hilos y cuerdas de diversos grosores y colores. Estos materiales se pueden combinar entre sí para crear capas, trenzas, nudos o tejidos que aporten textura y dimensiones a las joyas, a la vez que permite la incorporación de elementos decorativos como cuentas, abalorios, pedrería, botones, pompones, flecos u otros adornos textiles, que pueden ser cosidos, pegados o entrelazados en las joyas. Para la creación de estas joyas, se usan técnicas de tejido, como el macramé o el croché, que permiten crear patrones intrincados y estructuras tridimensionales. También se pueden utilizar técnicas de bordado, apliques o pintura sobre tela para agregar detalles artísticos a las piezas (Galton & Rodríguez, 2013).

### **1.4. Tipos de bisutería**

La fabricación de bisutería tiene un sinnúmero de posibilidades a la hora de realizar un diseño, es importante conocer los tipos de bisutería, o por lo menos saber cuáles son los principales productos de bisutería que tienen mayor aceptación en el mercado.

#### **Collares**

Los collares son una forma popular de bisutería que se lleva alrededor del cuello y puede ser tanto un accesorio elegante como una declaración de estilo. Existen numerosos diseños de collares, de simples a minimalistas, hasta diseños elaborados y

llamativos. En su forma más básica, consiste en una cadena delgada, y a partir de esta, se puede llegar a crear diseños complejos que pueden incluir colgantes, cuentas o piedras como elementos decorativos, los cuales pueden ser pequeños y delicados, como un dije con un símbolo o una piedra preciosa, o pueden ser más grandes y llamativos, como un medallón o un colgante con un diseño intrincado (Flores, Castro, & Hernández, 2017).

Los collares pueden variar en longitud, lo que afecta su apariencia y cómo se usan. Algunos collares son cortos y se colocan cerca del cuello, como los collares de gargantilla. Los collares de longitud media, como los collares princesa, caen justo por encima del escote, y los collares largos, como los collares matiné o los collares largos, caen más abajo (Flores, Castro, & Hernández, 2017).

**Figura 2.** Medidas de los collares



Fuente: Sosa, M. (2016, 29 abril). *Diy Jewelry Tools*. Pinterest. Recuperado 6 de febrero de 2024, de <https://www.pinterest.com.mx/pin/363032419944852353/>

## Pulseras

Las pulseras son accesorios que se llevan alrededor de la muñeca y son una forma popular de expresar estilo y complementar un conjunto. Las pulseras pueden clasificarse en: rígidas y flexibles. Las pulseras rígidas, también conocidas como brazaletes, son estructuras sólidas y generalmente no se pueden ajustar ni doblar, pueden ser anchas o delgadas, y suelen estar hechas de metales como acero inoxidable, cobre, latón o aleaciones. También pueden estar decoradas con grabados, incrustaciones de piedras, esmaltes o elementos texturizados. Por otro lado, las pulseras flexibles se adaptan a la forma de la muñeca y pueden ajustarse, están compuestas por una cadena o un cordón, y se cierran con un cierre ajustable o un broche. Las pulseras con cadena suelen ser delicadas y versátiles, y se pueden usar solas o en capas con otras pulseras, y pueden tener colgantes, charms o dijes, que representan símbolos, intereses o momentos importantes (Bellot, 2016).

**Figura 3.** Medidas de las pulseras



Fuente: León, K. (2018, 8 enero). *Bracelet Craft Diy*. Pinterest. Recuperado 6 de febrero de 2024, de <https://ar.pinterest.com/pin/775956210770257593/>

## Pendientes

Los pendientes son una forma popular de joyería que se lleva en las orejas. Hay una amplia variedad de estilos de pendientes, cada uno con su propio atractivo y diseño distintivo, desde simples y sutiles hasta opciones más elaboradas y llamativas. Pueden

ser pequeñas perlas o aros, pero también pueden ser más elaborados con colgantes largos, con cuentas, piedras preciosas, cristales o elementos decorativos diversos. (Brambatti y otros, 2018). Los pendientes pueden estar hechos de diferentes metales, como oro, plata, acero inoxidable o aleaciones, y pueden estar chapados en oro o plata para añadir un toque de brillo adicional. También pueden estar hechos de materiales no metálicos, como plástico, resina o cerámica (Brambatti y otros, 2018).

**Figura 4.** Tipo de pendientes según el rostro

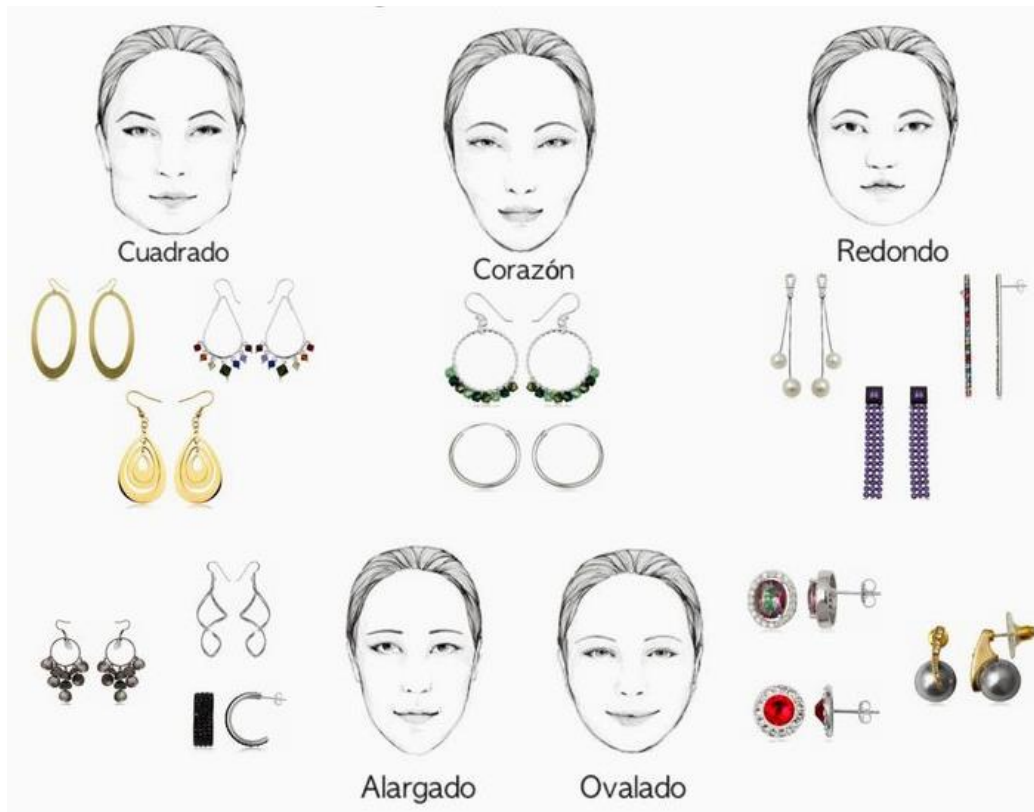

Fuente: Lima, T. (2017, 5 enero). *pendientes para rostros redondos*. Pinterest. Recuperado 6 de febrero de 2024, de <https://www.pinterest.es/pin/455074737332614993/>

## Anillos

Los anillos son joyas que se llevan en los dedos y son una forma popular de expresar estilo, elegancia y significado. Pueden ser simples bandas de metal, hechas de oro, plata, acero inoxidable, aleaciones o inclusive de material plástico, cerámica, vidrio o

resina. Los anillos pueden ser adornados con piedras preciosas o semipreciosas, perlas u otros elementos decorativos, tanto naturales como sintéticas, pueden incluir diseños grabados, detalles intrincados, patrones entrelazados o elementos tridimensionales. Estas joyas pueden tener un significado especial, como los anillos de compromiso y de boda, otros pueden tener símbolos culturales o religiosos, o pueden ser usados como recordatorios de momentos importantes o logros personales (McGrath, 2018).

**Tabla 6.** Medidas de los anillos

TALLA	CIRCUNFERENCIA	DIÁMETRO INTERIOR
3	44,1 mm	14 mm
5	52,8 mm	16 mm
6	54,5 mm	17 mm
7	57,1 mm	18 mm
8	59,3 mm	19 mm
9	64,9 mm	20 mm
10	66,9 mm	21 mm
11	72,2 mm	22 mm
12	72,9 mm	23 mm

Fuente: Stéphanie Lefebvre. (2023, 4 julio). *Centre d'évaluation et d'intervention multidisciplinaire pour enfants*. Centre d'évaluation et d'intervention multidisciplinaire pour enfants. <https://ceime.ca/?w=c%C3%B3mo-saber-tu-talla-de-anillo-qq-eZa23AcM>

### Otro tipo de bisutería

Además de las indicadas se puede tener otro tipo de bisuterías como broches los cuales se utilizan para sujetar prendas de vestir, como chales, bufandas, blusas o abrigos. Suelen tener formas clásicas, como círculos, óvalos o rectángulos, o pueden presentar formas más intrincadas (Seecharran & Jiménez, 2010). Brazaletes, los cuales son pulseras rígidas que se llevan alrededor del brazo, que pueden ir desde modelos estrechos y delicados hasta diseños anchos que cubren una parte significativa del brazo (Olver, 2000). Tobilleras las cuales son pulseras diseñadas específicamente para ser llevadas alrededor del tobillo, siendo mayormente una prenda femenina, aunque no

exclusiva. Son joyas conocidas por su delicadeza y suelen estar decoradas con cuentas, colgantes o charms (Kachidurian y otros, 2016).

### **Bisutería Estilo Pandora**

Así como hay diseñadores individuales, también se han desarrollado verdaderas industrias que han llevado el campo de la bisutería a otros niveles, creando marcas propias que han adquirido renombre internacional y son referentes de productos diseñados con características particulares y distintivas, una de esas empresas es Pandora. Esta es una marca internacional de joyería famosa por sus pulseras de abalorios personalizables. Cada pulsera puede ser adornada con una variedad de abalorios o charms, que son pequeñas piezas de joyería que pueden ser añadidas a la pulsera. Los abalorios de Pandora están disponibles en una amplia variedad de formas, desde animales hasta símbolos del zodiaco, pasando por todo tipo de diseños. (Martínez Navarro, 2018).

Pandora es una marca de joyería de diseño danesa que fundada en 1982 por Per Enevoldsen y su esposa, Winnie Enevoldsen. Inicialmente, la pareja importaba joyería de Tailandia y la vendía a consumidores en Dinamarca. Ellos decidieron establecer su propia fábrica en Tailandia y comenzaron a centrarse en creaciones propias, que lanzaron por primera vez en 2000. Las pulseras fueron un éxito instantáneo y ayudaron a establecer Pandora como una marca de joyería líder a nivel mundial. Desde entonces, han ampliado su gama para incluir anillos, pendientes, collares y relojes. Los productos de Pandora son conocidos por su durabilidad, sus diseños atemporales y su amplia gama de opciones de personalización (Martínez Navarro, 2018).

Al referirnos a "Bisutería estilo Pandora", hablamos de joyería que imita este estilo de diseño. Al igual que Pandora, esta bisutería permite personalizar las joyas añadiendo, quitando o cambiando abalorios en una pulsera o collar, y aunque no puede tener la misma calidad o precio que las joyas auténticas de Pandora, ofrece una alternativa más asequible y a menudo puede ser igualmente atractiva y personalizable (Pandora, 2021).

## **CAPÍTULO II. DISEÑO METODOLÓGICO**

### **2.1. Enfoque de investigación**

El enfoque de investigación se refiere a la perspectiva teórica y metodológica que guía el diseño y desarrollo de un estudio. Es la forma en que se aborda el problema de investigación y como se busca obtener respuestas a las preguntas planteadas. En la presente investigación sobre la creación de bisutería tipo Pandora inspirada en la filosofía del Feng Shui, se hace uso de un enfoque cualitativo de tipo descriptivo, pues se busca la comprensión y descripción detallada del problema desde la perspectiva de los participantes.

Dado que los objetivos principales explorar, interpretar y comprender las experiencias, percepciones y significados que los individuos atribuyen al contexto o situación que se les presenta (Hernández, Fernández, & Baptista, 2014). En este tipo de enfoque, se recopilan datos cualitativos a través de técnicas como entrevistas en profundidad, observación participante, análisis de documentos y/o análisis de contenido. Estos datos se analizan de manera inductiva, en lugar de buscar validar hipótesis preestablecidas (Hernández, Fernández, & Baptista, 2014). En ese sentido, el enfoque cualitativo permite capturar y analizar los significados que las personas atribuyen a la problemática, en este caso, a la bisutería inspirada en el Feng Shui, en su contexto social y cultural, explorando cómo estas joyas se relacionan con las creencias, valores y prácticas asociadas al Feng Shui, así como su influencia en la vida cotidiana de las personas. El enfoque cualitativo permite comprender la complejidad y riqueza de estas relaciones simbólicas.

### **2.2. Diseño de la investigación**

El diseño de investigación que se toma en consideración para la presente investigación es de tipo etnográfico, pues busca comprender y describir las prácticas de uso de bisutería estilo pandora en mujeres de 20 a 40 años, mediante la inmersión del

investigador en el entorno natural de estudio durante un período de tiempo, lo que permite una comprensión profunda de las perspectivas, comportamientos y significados que tiene esta problemática (Hernández, Fernández, & Baptista, 2014).

Al ser un diseño etnográfico, se usa como técnicas de recolección de datos, entrevistas en profundidad, para recopilar datos sobre las experiencias y prácticas de las mujeres participantes. Es relevante considerar que en un diseño etnográfico la subjetividad del investigador se reconoce y se considera parte integral del proceso de investigación (Hernández, Fernández, & Baptista, 2014).

### 2.3. Grupo de estudio

El grupo de este estudio se centra en dos grupos principales: expertos en Feng Shui y orfebres, específicamente dentro del contexto ecuatoriano. Estos grupos son fundamentales para la investigación debido a su conocimiento y experiencia en áreas clave que se cruzan en el diseño de una línea de bisutería al estilo Pandora, inspirada en los elementos de la filosofía Feng Shui.

**Tabla 7.** Requisitos para el experto en Feng Shui

<b>Aspecto</b>	<b>Requisito</b>
<b>Formación</b>	Formación formal en Feng Shui, preferiblemente con certificaciones reconocidas
<b>Experiencia</b>	Mínimo 5 años de práctica en el Feng Shui.
<b>Publicaciones</b>	Haber escrito libros, artículos o blogs sobre Feng Shui en publicaciones reconocidas en revistas especializadas o sitios web relevantes.
<b>Decoraciones</b>	Haber participado en la decoración de un número mínimo de 20 espacios aplicando los principios del Feng Shui.
<b>Conferencias</b>	Haber impartido conferencias o charlas sobre Feng Shui. Participación en eventos o simposios relacionados con Feng Shui.
<b>Capacitaciones o Diplomados</b>	Ha completado programas de capacitación en Feng Shui, con diplomas o certificados de instituciones reconocidas en la materia
<b>Referencias de Clientes</b>	Poseer testimonios de clientes satisfechos con sus servicios de consultoría o diseño de espacios
<b>Afiliación a Gremios</b>	Pertenecer activamente a asociaciones o gremios de profesionales del Feng Shui

Fuente: elaboración propia

**Tabla 8.** Requisitos para el experto en orfebrería

<b>Aspecto</b>	<b>Requisito</b>
<b>Formación</b>	Tener educación formal en orfebrería o joyería, con preferencia en escuelas o programas reconocidos.
<b>Habilidades Técnicas</b>	Dominar de las técnicas de orfebrería y joyería Destreza en el diseño y modelado de joyas.
<b>Creatividad</b>	Poseer portafolio que demuestre la diversidad y calidad de los diseños.
<b>Materiales</b>	Tener conocimiento profundo de los materiales utilizados en orfebrería.
<b>Título o Certificaciones</b>	Poseer de títulos o certificados en orfebrería o joyería de instituciones reconocidas.
<b>Formación continua</b>	Haber participado en programas de formación continua en la materia.
<b>Experiencia Comercial</b>	Tener experiencia en la comercialización y venta de joyas, incluyendo marketing y atención al cliente.
<b>Reconocimiento y Premios</b>	Poseer reconocimientos o premios en la industria de la orfebrería. Inclusión en exposiciones o ferias de joyería.
<b>Referencias de Clientes</b>	Poseer evidencia de proyectos exitosos y clientes recurrentes.
<b>Afiliación a Gremios</b>	Pertenecer activamente a asociaciones o gremios de profesionales de orfebres o joyeros.

Fuente: elaboración propia

**Tabla 9.** Datos personales de expertos en Feng Shui

<b>Nombre</b>	<b>Cargo</b>	<b>Formación</b>	<b>Experiencia</b>	<b>Afiliación</b>
<b>Julián Álvarez</b>	Especialista en Feng Shui	Academia EUROINNOVA Maestría en Radiestesia, Geobiología y Feng Shui”, en el Instituto DYN de España	Más de dos docenas de decoraciones en ambientes de hogar y de oficina.	Ninguna
<b>María Elena Mayorga</b>	Maestra en Feng Shui	Formación en línea en Feng Shui Talleres presenciales y en línea relacionados con el Feng Shui y la decoración	Varias decoraciones de espacios pequeños, como habitaciones y áreas de trabajo.	Ninguna
<b>Ana Lucia Vasco</b>	Experta en decoración de interiores y en Feng Shui	Técnica Superior en Diseño, cursos de Feng Shui en Nueva Acrópolis, Eudes Universitatis, Euroinnova, etc.	43 diseños en todo el país.	Ninguna
<b>Carmen Lucia Murcia</b>	Asesora de feng shui y astrología china	Profesional de cuarto nivel en diseño de interiores y experta en Feng Shui	4600 asesorías personalizadas.	Ninguna
<b>Liu Alejandra Telles Paris</b>	Directora de Energía Feng Shui	Especialista certificada en Feng Shui y Metafísica China	Más de 200 asesorías	Feng Shui Research Center – Canadá

Fuente: elaboración propia

Tabla 10. Datos personales de orfebres

Nombre	Cargo	Formación	Referencias	Afiliación
<b>Miguel Rodríguez</b>	Maestro Orfebre	Aprendizaje por tradición familiar y cursos de capacitación.	Testimonios de clientes satisfechos que respaldan la calidad de mi trabajo	Ninguna
<b>Juan Andrés Ulloa</b>	Orfebre artesano	Escuela de Formación Artesanal Orfebre de Pichincha, y aprendizaje por tradición familiar.	Referencias positivas de clientes satisfechos con mi trabajo.	Asociación de Orfebres de la provincia de Pichincha.
<b>Juan Lara González</b>	Orfebre, Técnico Superior en Diseño de Joyas	Formación como orfebre la Joyería Quito y Técnico Superior en Diseño de Joyas.	Numerosos testimonios de clientes satisfechos.	Ninguna
<b>Joanna Correa</b>	Diseñadora de joyas	Instituto Tecnológico Eurodiseño, de la ciudad de Guayaquil	Referencias de clientes finales e intermediarios	Ninguna
<b>Milena Crespo</b>	Diseñadora de joyas	Instituto Tecnológico Eurodiseño, de la ciudad de Guayaquil y en la Escuela Colombiana de Alta Joyería.	Testimonios de clientes en Ecuador y Colombia	Ninguna

Fuente: elaboración propia

Adicionalmente, se tiene el grupo objetivo que evaluará la propuesta de diseño de joyas estilo Pandora basada en los elementos del Feng Shui, y que consta de 10 mujeres de entre 20 a 40 años, de estatus social medio a medio alto, residentes en la ciudad de Ambato.

## 2.4. Técnicas e instrumentos

Para la recolección de datos, se utiliza la entrevista en profundidad como técnica principal de recolección de datos (Anexos 1 y 2), herramienta que es especialmente adecuada para explorar percepciones, opiniones y experiencias en profundidad. (Pereyra, 2020). Las entrevistas en profundidad son conversaciones detalladas y focalizadas en temas específicos, que permiten una exploración exhaustiva de las opiniones y experiencias del entrevistado. Fueron aplicadas para profundizar en aspectos específicos como la selección de materiales, simbolismo en el Feng Shui, y técnicas de fabricación.

Como instrumentos para la aplicación de las entrevistas se usó una guía de entrevista, que es el documento que contiene las preguntas y temas a tratar, y sirve como marco para asegurar que se cubran todos los aspectos relevantes del estudio, e incluye preguntas abiertas para abarcar la mayor cantidad de información.

También se utilizó una grabadora de audio para registrar las entrevistas, y asegurar que toda la información se capture fielmente, antes de la aplicación de las entrevistas se obtuvo el consentimiento informado de los participantes para grabar las entrevistas, asegurando la confidencialidad y el uso adecuado de los datos.

El proceso para recolección de datos inició con el desarrollo de la guía de entrevista y se realizó una prueba piloto para ajustar las preguntas según fuera necesario. A continuación, se contactó a los participantes, explicando el propósito del estudio y obteniendo su consentimiento. Luego, las entrevistas se llevaron a cabo en un lugar conveniente para el entrevistado, ya sea en persona o a través de plataformas digitales, dependiendo de la disponibilidad, asegurando la confidencialidad para fomentar respuestas abiertas y honestas. Finalmente se transcribieron las grabaciones de audio para su análisis. La información recolectada a través de la entrevista se encuentra representada mediante tablas y gráficas con el respectivo análisis de las respuestas de cada una de las preguntas.

## **Análisis de Resultados**

El análisis de los datos recogidos a través de las entrevistas (véase anexo 1) se realizó mediante técnicas de codificación temática, para identificar patrones, temas y categorías emergentes relacionadas con el diseño de bisutería inspirada en el Feng Shui y las prácticas de orfebrería. Este proceso permitió una comprensión profunda y matizada de los datos recopilados, que se analizan e interpretan a continuación.

### **Análisis e interpretación de entrevistas a expertos en Feng Shui**

#### **¿Cuál es la importancia del equilibrio en el diseño y la selección de materiales en la práctica del Feng Shui y cómo contribuye al bienestar de las personas?**

Los cinco expertos coinciden en que el equilibrio en el diseño y la selección de materiales son fundamentales para el bienestar. Todos resaltan la armonía y el flujo de energía en los espacios habitados. La mayoría destaca la relevancia de los cinco elementos y la relación directa con la salud y la prosperidad; también enfatizan la calidad, sostenibilidad y adaptación al entorno natural del espacio.

**Análisis:** La información proporcionada destaca la importancia del equilibrio, la armonía y el flujo de energía en el diseño de bisutería, sugiriendo la conexión entre los cinco elementos y la salud y prosperidad. Esta perspectiva sugiere la creación de piezas que no solo sean estéticamente atractivas, sino que también incorporen los principios de bienestar. Este *insight* es importante para el desarrollo de una línea de bisutería que sea bella, significativa y respetuosa con el medio ambiente.

**¿Qué recomendaciones puedes brindar para lograr un equilibrio adecuado en el diseño de espacios y en la elección de materiales en el contexto del Feng Shui, con el objetivo de promover un mayor bienestar y armonía en la vida de las personas?**

La totalidad de los entrevistados subraya la importancia de la personalización y la adaptación a las necesidades individuales, enfatizando en el mantenimiento del flujo de energía y la utilización de elementos naturales. La mayoría menciona la relevancia de la iluminación adecuada, la distribución equilibrada del espacio, la simbología y el uso de colores apropiados, refiriéndose al mapa Bagua como una herramienta esencial.

**Análisis:** El énfasis en el flujo de energía y el uso de elementos naturales indica una tendencia hacia piezas que sean tanto atractivas, como motivadoras del bienestar y la conexión con la naturaleza. Además, la importancia de la iluminación adecuada, la distribución equilibrada del espacio y la incorporación de simbología y colores apropiados, con una referencia al mapa Bagua, sugiere que integrar principios de armonía y simbolismo cultural añade un valor significativo que es necesario para la creación de bisutería.

**¿Cómo influyen los colores y las formas suaves en la creación de un ambiente pacífico y armonioso según los principios del Feng Shui?**

Todos los expertos coinciden en que los colores y formas suaves son fundamentales en la creación de un ambiente pacífico y armonioso, y concuerdan en que favorecen el flujo de energía, el chi, y evitan la agresión visual. Por otra parte, los colores suaves señalan al elemento Metal como relevante.

**Análisis:** Colores y formas suaves generan un ambiente pacífico y armonioso en la bisutería fomentan energía positiva. Incorporar estos elementos en los diseños de bisutería promoverán serenidad y equilibrio. Así como, la asociación de los colores

suaves con metales como la plata o el oro blanco, contribuyen a la sensación de calma y fluidez.

**¿Qué recomendaciones puedes brindar para integrar colores y formas suaves en la decoración y diseño de espacios, con el objetivo de promover la paz y la serenidad en el entorno según los principios del Feng Shui?**

Los expertos enfatizan la importancia de adaptar la selección de colores y formas a las necesidades individuales y a la estructura energética; con un grupo menor indicando que el uso incorrecto de objetos, colores y formas en espacios resulta inadecuado.

**Análisis:** La información proporcionada es fundamental para que el diseño sea estéticamente atractivo, personalizado y beneficioso para el bienestar del usuario. La advertencia sobre el uso inadecuado de ciertos objetos, colores y formas subraya la necesidad de un diseño cuidadoso y consciente, que considere el impacto de estos elementos en la armonía y el bienestar del individuo.

**En el contexto del Feng Shui, ¿cómo pueden los materiales naturales y los colores suaves contribuir a crear un ambiente que promueva la calma y la serenidad?**

Todas las respuestas, coinciden en que los materiales naturales y los colores suaves son fundamentales en el Feng Shui para generar calma y serenidad, mencionando la conexión con la naturaleza como un factor clave para el bienestar, reducir el estrés y promover la claridad mental.

**Análisis:** Los materiales naturales y colores suaves son importantes en el Feng Shui. Incorporar materiales naturales como piedras, maderas o metales no tratados, y optar por una paleta de colores suaves, resultaría en una bisutería atractiva, que sirvan como un recordatorio de la serenidad y equilibrio.

### **¿Cuáles son los materiales naturales y los colores suaves más recomendados para lograr una sensación de calma en el diseño de interiores según los principios del Feng Shui?**

Todos los expertos identifican a la madera como material natural recomendado, seguido por la piedra y el bambú. Igualmente, recomiendan tonos azules pálidos, verdes suaves y beige, recalando también, la importancia de materiales que representan el elemento tierra, como la cerámica y las terracotas.

**Análisis:** Los expertos recomiendan el uso de madera, piedra y bambú, junto con tonos azules pálidos, verdes suaves y beige, pues reflejan sensaciones de calma y serenidad. Asimismo, sugieren el uso de la cerámica y las terracotas, que aportan estabilidad y conexión con la naturaleza. Al integrar estos elementos se puede crear piezas con los valores de bienestar y armonía.

### **¿Cómo puede el uso de diseños minimalistas y líneas suaves contribuir a crear un entorno que promueva la serenidad según los principios del Feng Shui?**

El 100% de los expertos menciona que reducir el desorden, tanto visual como físico, es crucial para permitir un flujo de energía armonioso. suavizar la energía del ambiente y evitan confrontaciones de energías. La mayoría destaca el minimalismo y líneas suaves en base a materiales naturales y colores suaves.

**Análisis:** La reducción del desorden visual y físico ofrece una perspectiva esencial para el diseño de bisutería, con orientación al minimalismo y líneas suaves, que permitirá crear diseños simples y elegantes, alineados con principios de bienestar y armonía energética.

**En el contexto del Feng Shui, ¿qué recomendaciones puedes ofrecer para incorporar diseños minimalistas y líneas suaves en la decoración de espacios, con el objetivo de fomentar un ambiente sereno y tranquilo?**

De acuerdo al 100% de los expertos es importante mantener un espacio ordenado y despejado para fomentar la serenidad, junto con colores neutros y suaves, el diseño simple y el uso de elementos naturales.

**Análisis:** Es de suma importancia mantener un espacio ordenado y despejado, usar colores neutros y suaves, preferir el diseño simple y usar elementos naturales. Esta información sugiere que, al crear piezas de joyería, se debe priorizar la simplicidad y la elegancia, utilizando colores neutros y suaves que transmitan serenidad y calma.

**Según los principios del Feng Shui, ¿qué combinaciones de colores y formas armoniosas en el diseño de interiores contribuyen a crear un ambiente que promueva la armonía general?**

Todos los expertos concuerdan en que según el Feng Shui, la armonía se logra mediante la combinación equilibrada de colores y formas que representan los cinco elementos: madera, fuego, tierra, metal y agua, tomando como base el Bagua para potenciar aspectos específicos de la vida.

**Análisis:** Esta información sugiere que, al crear joyas, se debe considerar cuidadosamente la incorporación de los cinco elementos del Feng Shui, alineando los diseños con el Bagua, lo cual potenciará aspectos específicos de la vida, como la riqueza, la salud o el amor, según el orden y equilibrio entre elementos.

**¿Qué técnicas o herramientas específicas se pueden utilizar para seleccionar colores y formas que se complementen entre sí y creen una sensación de armonía en el entorno?**

Todos los expertos mencionan el uso del Bagua, la brújula Feng Shui, la rueda de colores y paletas del Feng Shui como herramientas para identificar direcciones magnéticas y elementos asociados. Asimismo, la mayoría recomienda la consulta con un profesional de Feng Shui para obtener orientación, sin dejar de lado el uso de

software de diseño o *mood boards* para visualizar combinaciones, así como la observación y la intuición personal.

**Análisis:** Las herramientas mencionadas pueden guiar en la selección de materiales, colores y formas para los diseños, asegurando que estén alineados con los principios del Feng Shui. Consultar a un profesional de Feng Shui y el uso de softwares de diseño junto con la creatividad personal, serán factores clave para crear joyas armoniosas que generen bienestar personal.

**En el contexto del Feng Shui, ¿Qué elementos específicos del diseño referentes a formas, patrones o símbolos, se recomiendan para transmitir este sentido de alivio y liberación mental?**

La mayoría de los expertos sugieren el uso de líneas curvas y espirales, para inducir la relajación, así como el uso del color blanco, los azules claros y los tonos neutros. Una gran parte, aconseja incorporar símbolos de paz y tranquilidad, como el Yin y el Yang o el loto, y patrones naturales inspirados en la naturaleza.

**Análisis:** La sugerencia de la mayoría de los expertos en cuanto a formas, colores, y elementos propios del Feng Shui, proporciona una dirección clara para crear piezas que promuevan calma y serenidad, debido a que producen sensación de suavidad y fluidez, paz y tranquilidad, mostrando a la vez un valor estético con un significado profundo.

**¿Cuáles colores, texturas o técnicas de diseño particulares se pueden utilizar para crear un ambiente que favorezca el alivio y la liberación mental en el entorno?**

La mayoría de los entrevistados sugiere el uso de colores como el azul claro, verde suave y tonos pastel, además de materiales como la madera, la piedra, linos y algodones, resaltando la importancia de la luz natural y espacios despejados para la meditación.

**Análisis:** Los colores y materiales sugeridos no solo reflejan una paleta suave y natural que es visualmente atractiva, sino que también evocan una sensación de calma y conexión con la naturaleza. Al incorporar estos elementos en las piezas de bisutería, se puede crear colecciones estéticamente hermosas, y que evoquen meditación y paz interior.

**¿Qué elementos de diseño específicos se recomiendan para transmitir este sentido de inclusión y aceptación en el espacio?**

Para el 100% de los expertos, es esencial el uso de colores cálidos y acogedores, como tonos tierra y colores suaves. La mayoría recomienda el uso adecuado del espacio, incorporando elementos simbólicos como el Yin-Yang, mándalas o arte multicultural. Y un menor porcentaje menciona la utilidad de elementos naturales y de agua para simbolizar la unidad.

**Análisis:** Los colores, elementos como el Yin-Yang, y el elemento Agua, pueden añadir una capa de profundidad y narrativa a las piezas de bisutería, al simbolizar la unidad, la armonía y la conexión.

**¿Qué símbolos, colores o elementos de diseño particulares se pueden utilizar para promover la aceptación y la diversidad en el entorno?**

La totalidad de los entrevistados apuntan al uso de símbolos, como el Yin y el Yang o el círculo, y la mayoría sugieren el uso de una paleta de colores variada, así como elementos que reflejen diferentes tradiciones, o textiles étnicos.

**Análisis:** Los entrevistados destacan la importancia de incorporar símbolos, colores y elementos culturales, que tienen un significado profundo y universal. Estos elementos pueden aportar un valor agregado a la bisutería, al añadir significado cultural, espiritual y simbólico.

**Según los principios del Feng Shui, ¿Qué elementos de diseño específicos se recomiendan para transmitir este sentido de inspiración y optimismo en el espacio?**

Los resultados muestran que la mayoría sugiere el uso de colores como el amarillo, el naranja y el rojo, el uso de elementos naturales, como plantas y luz natural, y símbolos de éxito y prosperidad, como el árbol de dinero chino o el símbolo de la suerte fu, para fomentar la inspiración y estimular la energía positiva y el entusiasmo.

**Análisis:** Los colores, elementos y símbolos mencionados energéticos, son ideales para crear piezas que estimulen la energía positiva, el entusiasmo, la vitalidad y el optimismo. Asimismo, fermentarán sentimientos de abundancia y buena fortuna.

**¿Qué colores, formas o elementos decorativos particulares se pueden utilizar para infundir una sensación de esperanza y optimismo en el entorno?**

Todos los expertos sugieren el uso de colores como el amarillo y el verde, que evocan alegría y crecimiento. La mayoría recomienda incorporar elementos naturales, como plantas y flores, y formas con movimiento ascendente, como líneas verticales y espirales, que simbolizan progreso, esperanza y optimismo.

**Análisis:** La recomendación de los expertos de usar colores como el amarillo y el verde, que simbolizan alegría y crecimiento, junto con la sugerencia de incorporar elementos naturales y formas ascendentes, ofrece una guía clara para el diseño de bisutería, pues se lograrán piezas estéticamente atractivas, que transmitan un sentido positivo de esperanza y optimismo.

**¿Qué combinaciones específicas de colores y elementos de diseño se recomiendan para transmitir una sensación de alegría y optimismo en el entorno?**

Todos los expertos proponen el uso de colores brillantes, como el amarillo y el naranja, así como detalles dorados y metálicos, generan felicidad y energía positiva. Igualmente, la mayoría aconseja usar elementos, como plantas y flores, pues infunden vitalidad y frescura; y, las formas redondas o circulares, que simbolizan la continuidad y la energía positiva.

**Análisis:** Los colores, materiales y elementos naturales mencionados, pueden ser empleados para crear piezas que irradian felicidad y energía positiva, aportando un sentido de armonía, junto con un mensaje de optimismo y vitalidad.

### **¿Qué símbolos, patrones o técnicas de diseño particulares se pueden utilizar para infundir una sensación de alegría y felicidad en el entorno?**

Según el 100% de los expertos, añadir vitalidad al espacio se logra mediante el uso de símbolos y patrones positivos, como motivos florales y geométricos, colores brillantes y alegres como el amarillo, el naranja y el rosa. Un alto porcentaje menciona la importancia de la luminosidad y la presencia de elementos de fuego y símbolos solares que están asociados con la energía y la vitalidad.

**Análisis:** Los elementos sugeridos, especialmente los motivos florales y geométricos, junto con los símbolos solares, pueden ser utilizados para crear piezas que sean visualmente atractivas, y transmitan energía, alegría y vitalidad.

### **¿Qué símbolos específicos se recomiendan para transmitir este sentido de amor y afecto en el espacio?**

La totalidad de los expertos menciona el uso del corazón como un símbolo universal del amor. Una mayoría sugiere la incorporación de parejas de objetos animales, como patos mandarines, que simbolizan la unión y la relación amorosa, así como el uso de colores cálidos como el rosa y el rojo, asociados con el amor y la pasión; y, a la par, el símbolo del infinito y la flor de loto, que representan amor eterno y la pureza.

**Análisis:** Usar el corazón como símbolo universal del amor, junto con la sugerencia de incorporar parejas de objetos animales como patos mandarines y colores cálidos como el rosa y el rojo, sumados al símbolo del infinito y la flor de loto, pueden ser utilizados para crear piezas que transmitan mensajes de amor, unión y pasión.

### **¿Qué colores, formas o elementos decorativos particulares se pueden utilizar para infundir una sensación de amor y afecto en el entorno?**

Todos los expertos sugieren el uso de colores cálidos como el rojo y el rosa, asociados con el amor y la ternura, junto con formas curvas y suaves, como corazones o líneas fluidas, para añadir una sensación de suavidad y amor. La mayoría menciona la importancia de elementos decorativos que inviten a la intimidad y al afecto, como velas aromáticas, almohadones acogedores y fotografías familiares felices.

**Análisis:** La sugerencia unánime de los expertos de usar colores cálidos como el rojo y el rosa, y formas curvas y suaves en el diseño de bisutería, apunta a crear piezas que evoquen amor y ternura. La inclusión de elementos decorativos que fomenten la intimidad y el afecto puede inspirar diseños visualmente atractivos que transmitan calidez y conexión emocional.

### **¿Qué piedras específicas o materiales se recomiendan para atraer y mantener la energía positiva en el entorno?**

Para atraer y mantener la energía positiva en un entorno, el 100% de los expertos sugiere el uso de cristales y piedras, como el cuarzo transparente o rosa, la amatista, la turmalina negra y lámparas de sal del Himalaya, debido a sus propiedades de purificación y serenidad. La mayoría aconseja el uso de materiales como la madera y la piedra para anclar energía y crear estabilidad.

**Análisis:** La recomendación de usar cristales y piedras, por sus propiedades de energía positiva y purificación, junto con madera y piedra para estabilidad, sugiere la

creación de diseños que combinan belleza estética con beneficios para el bienestar emocional y espiritual.

**¿Qué prácticas o técnicas específicas se pueden realizar para activar y aprovechar al máximo la energía positiva de estos materiales en el entorno?**

Todos expertos recomiendan limpiar las piedras regularmente, utilizando agua corriente, sal marina, o la exposición a la luz del sol o la luna. La mayoría sugiere programar las piedras con intenciones positivas, o metas y deseos específicos; además destacan la importancia de colocar las piedras en puntos estratégicos del espacio para distribuir su energía de manera efectiva. Un menor porcentaje menciona la combinación de elementos como agua o velas, para potenciar la energía.

**Análisis:** La recomendación de limpiar regularmente las piedras en bisutería, usando métodos específicos, y la sugerencia de programarlas con pensamientos positivos, junto con colocarlas estratégicamente para distribuir su energía, además de combinarlas con elementos Agua para potenciar su energía, pueden maximizar su impacto sobre el diseño de las piezas.

**¿Qué elementos de diseño específicos se recomiendan para transmitir este sentido de autocuidado en el espacio?**

Todas las respuestas dan importancia al uso de colores en tonos de azul y verde. La mayoría sugiere la incorporación de elementos naturales del elemento Madera, y la utilización de efectos de iluminación suave. Un menor porcentaje menciona la utilización de textiles suaves.

**Análisis:** La importancia del uso de colores en azul y verde, junto con la incorporación de elementos Madera y efectos de iluminación suave, así como textiles suaves, puede sugerir la creación de piezas con diseño que evoque el autocuidado.

**¿Qué colores, texturas o elementos decorativos particulares se pueden utilizar para crear un espacio acogedor y relajante, que invite a las prácticas de autocuidado y promueva un equilibrio en la vida diaria?**

Todos los expertos entrevistados, sugieren el uso de colores suaves y naturales, en azul y verde, y la incorporación de texturas cálidas como tejidos de lana o terciopelo. Un porcentaje alto sugiere el uso de elementos decorativos con forma de plantas u objetos inspiradores.

**Análisis:** La sugerencia unánime de usar colores suaves y naturales, junto con textiles cálidos como lana o terciopelo, y elementos decorativos con formas de plantas u objetos inspiradores, pueden insinuar la creación de diseños de bisutería que sean visual y táctilmente reconfortantes.

**¿Qué elementos de diseño específicos se recomiendan para transmitir este sentido de compasión en el espacio?**

El 100% de los expertos coinciden en la importancia de crear un ambiente que inspire compasión y conexión, mediante el uso de colores en tonos de rosa, lila y melocotón, que representan compasión y comprensión. Asimismo, la mayoría sugiere la incorporación de elementos decorativos que muestren afecto y unidad, como figuras de animales cariñosos.

**Análisis:** El uso de colores como rosa, lila y melocotón, y de elementos decorativos que simbolizen afecto y unidad, como figuras de animales cariñosos, sugieren un enfoque en crear diseños de bisutería que fomenten sentimientos de empatía y conexión emocional.

**¿Qué símbolos, colores o elementos decorativos particulares se pueden utilizar para infundir una sensación de compasión y generosidad en el entorno?**

Todos los expertos sugieren el uso de colores como el rosa, el amarillo pálido y el verde claro, que simbolizan cariño, bondad y generosidad, junto con símbolos universales de amor y generosidad, como el corazón, las manos entrelazadas y la flor de loto. Un menor porcentaje subraya la importancia de usar objetos que representen flores frescas y plantas para evocar vitalidad y conexión con la naturaleza.

**Análisis:** La recomendación de usar colores específicos, y símbolos de amor y generosidad, junto con objetos que representen flores y plantas, sirve de base para la creación de diseños de bisutería que evocan vitalidad, amor y conexión con la naturaleza.

**Según los principios del Feng Shui, ¿Cuáles son los símbolos o palabras que representan convicción personal contribuir a fortalecer la determinación y la confianza en uno mismo en un entorno?**

Todos los expertos coinciden en que los símbolos y palabras deben ser inspiradores y representar fortaleza y valentía. Igualmente, la mayoría apunta al uso de imágenes de dragones, que simbolizan coraje. Un menor porcentaje recomienda incorporar representaciones de montañas y afirmaciones positivas.

**Análisis:** Usar símbolos y palabras que representen fortaleza, coraje y valentía, como imágenes de dragones, montañas y afirmaciones positivas, sugiere un enfoque para la creación de diseños de bisutería que inspiren coraje y resiliencia.

**¿Qué recomendaciones puedes ofrecer para incorporar símbolos o palabras que representen convicción personal en la decoración de espacios, con el objetivo de promover una atmósfera de seguridad y confianza en uno mismo según los principios del Feng Shui?**

El 100% de los expertos enfatizan en la importancia de la personalización y la elección de símbolos y palabras que sean significativos para el individuo. Un menor porcentaje menciona el uso del elemento Metal y colores como el blanco, dorado o plateado.

**Análisis:** La elección de símbolos y palabras significativos para el individuo, y la mención del elemento Metal y colores como blanco, dorado o plateado, permiten tener una idea para crear diseños de bisutería que promuevan seguridad y autoconfianza.

#### **Análisis e interpretación de entrevista a orfebres**

**¿Cuáles son los materiales más recomendados en términos de durabilidad y cómo se puede garantizar la calidad en el proceso de fabricación?**

El 100% de los orfebres menciona que los metales preciosos, como el oro y la plata, son altamente recomendados en términos de durabilidad, resistencia a la corrosión y desgaste. Todos hacen hincapié en la importancia de seleccionar materiales de alta calidad y usar técnicas precisas de fabricación, junto con un control de calidad riguroso.

**Análisis:** Todos los orfebres coinciden en la elección de materiales de alta calidad, especialmente metales preciosos, para lograr la durabilidad de las piezas, enfocándose en llevar a cabo un control de calidad riguroso y aplicar técnicas precisas en el proceso de fabricación. Estas prácticas garantizarán la calidad de la bisutería fabricada.

**¿Qué técnicas o procesos especiales se pueden utilizar para mejorar la resistencia y calidad de las piezas, sin comprometer su estética y diseño?**

Un bajo porcentaje de respuestas menciona la importancia de utilizar aleaciones, tratamientos térmicos y temple, para fortalecer los materiales sin afectar la estética de las piezas. Otro porcentaje señala el uso de soldadura y acabados protectores contra la corrosión y la oxidación, como el baño de rodio. Asimismo, el 50% de los encuestados destaca la importancia de realizar pruebas de calidad rigurosas en cada etapa del proceso de fabricación.

**Análisis:** Estos hallazgos sugieren que al diseñar bisutería están hay que estar dispuestos a invertir tiempo y esfuerzo para asegurar que los diseños sean tanto atractivos como resistentes.

**¿Cuáles técnicas de montaje o acabado se pueden aplicar para garantizar la comodidad al usar la bisutería, como pulido suave de bordes o sistemas de cierre seguros y fáciles de manipular?**

Todos los encuestados indican la relevancia de aplicar técnicas de montaje y acabado como el pulido suave de bordes, para evitar rozaduras o irritaciones en la piel de los clientes. Igualmente, destacan el uso de sistemas de cierre seguros, como broches y cierres magnéticos, para asegurar que las piezas se mantengan en su lugar.

**Análisis:** Los sistemas de cierre en la bisutería deben ser no solo estéticamente atractivos, sino también funcionales y cómodos de usar. La comodidad es un factor clave para garantizar la satisfacción del cliente y la fidelidad a la marca.

**¿Qué materiales o métodos de fabricación se recomiendan para crear piezas de bisutería que sean livianas y cómodas de usar, al tiempo que mantengan su durabilidad y estética?**

Los resultados muestran que todos los encuestados usan aleaciones de aluminio, acero inoxidable o resinas sintéticas para minimizar el peso de las piezas; así como utilizan estructuras huecas, o fundición a la cera perdida, para reducir el grosor de las piezas sin comprometer su resistencia. Todos enfatizan en la necesidad de mantener la estética de las piezas, mediante el uso de resinas protectoras, acabados suaves y pulidos, junto con el diseño cuidadoso de las piezas.

**Análisis:** Al crear piezas de bisutería atractivas y cómodas de usar, hay que considerar materiales livianos y técnicas de fabricación adecuadas que permitan un equilibrio entre comodidad, estética y durabilidad.

**¿Cuál es tu enfoque para mantenerse al tanto de las tendencias y preferencias cambiantes del mercado y ofrecer opciones diversas que se adapten a diferentes gustos y estilos personales?**

El 100% de los orfebres menciona la importancia de mantenerse informado en diversas fuentes, como internet, ferias y exposiciones de bisutería; llevar una formación continua, así como asistir a talleres y eventos sobre orfebrería. Señalan también, la necesidad de escuchar las opiniones de los clientes, y realizar investigación activa, mediante la lectura de revistas y páginas web especializadas, para identificar tendencias actuales.

**Análisis:** Un enfoque holístico para estar al tanto de las tendencias del mercado y ofrecer una variedad de opciones a los clientes es un aspecto necesario para crear piezas de bisutería que satisfagan gustos y estilos personales.

### **¿Qué técnicas creativas o innovadoras se pueden aplicar para ofrecer una gama amplia y atractiva de opciones a los clientes?**

Todos los entrevistados señala a la personalización de piezas como una técnica creativa para satisfacer las preferencias individuales, pues permite a los clientes elegir colores, tamaños y estilos que se adapten a sus gustos. El mismo porcentaje destaca la importancia de usar materiales no convencionales, como textiles, materiales reciclados o elementos eco amigable, para crear piezas únicas y atractivas, sin dejar de lado la colaboración con otros orfebres, artistas o diseñadores como una forma de inspiración y creatividad.

**Análisis:** Estos datos sugieren que diseñar bisutería requiere un enfoque multifacético, que incluye la personalización, la incorporación de materiales no convencionales, la experimentación y la colaboración con otros creativos.

### **Como orfebre, ¿Cuál es tu enfoque creativo y cómo te aseguras de que cada pieza tenga un sello distintivo que las diferencie de otras en el mercado?**

Todos los orfebres mencionan su inspiración en la cultura local, la naturaleza y la identidad del país para crear piezas únicas, implicando la fusión de elementos tradicionales de la orfebrería con técnicas y materiales contemporáneos. Por ello, un buen diseño es el resultado de la búsqueda constante de nuevas técnicas, materiales y métodos de fabricación.

**Análisis:** La inspiración en la cultura y la naturaleza, así como la fusión de elementos tradicionales y contemporáneos, permite crear piezas con identidad única. Por ello es necesario la búsqueda constante de nuevas técnicas y la disposición para colaborar con otros artistas y artesanos.

**¿Qué técnicas específicas referentes a la combinación de materiales inusuales o el uso de técnicas de fabricación especializadas, pueden utilizarse para lograr la diferenciación deseada en el diseño de la bisutería?**

El 100% de las respuestas, sugiere la combinación de materiales inusuales como estrategia clave en la creación de bisutería, junto con el uso de técnicas específicas como la fundición a la cera perdida, la microfusión, el grabado a mano y el esmaltado a mano.

**Análisis:** La combinación de materiales inusuales y el uso de técnicas específicas llevan a un enfoque innovador que permitirá la creación de bisutería con características propias y únicas.

**¿Qué elementos de diseño específicos, como símbolos o formas, se recomiendan para infundir una sensación de calma y equilibrio en las piezas de bisutería?**

Para infundir una sensación de calma y equilibrio en las piezas de bisutería, el 100% de los orfebres menciona elementos de diseño como formas suaves y curvas, colores suaves y tonos naturales, así como símbolos relacionados con la naturaleza y la dualidad, como el Yin-Yang.

**Análisis:** La recomendación de los orfebres de usar formas curvas, colores suaves y símbolos como el Yin-Yang, sugiere un enfoque de creación de bisutería que evoca calma y equilibrio.

**¿Qué colores, materiales o técnicas de acabado se pueden aplicar para crear una experiencia sensorial que transmita una sensación de tranquilidad y armonía a quienes usan la bisutería?**

Los colores suaves como el azul y el verde son mencionados en un 100% de las respuestas, seguido de materiales como la madera o piedras semipreciosas. Las

técnicas de acabado mate o satinado también son mencionadas por un porcentaje significativo, para crear una experiencia sensorial de tranquilidad y armonía.

**Análisis:** Colores suaves, madera, piedras semipreciosas, y técnicas de acabado específicas, serán útiles para crear bisutería que ofrezca la sensación de tranquilidad y armonía.

**¿Cuál es tu enfoque creativo para crear piezas que transmitan un sentido de refinamiento y sofisticación, mientras se mantiene la asequibilidad y versatilidad de la bisutería?**

De acuerdo al 100% de los entrevistados, la selección de materiales de alta calidad, como metales nobles o piedras semipreciosas, es la base de su enfoque creativo. Un menor porcentaje menciona también la aplicación de técnicas de diseño con sistemas de enganche ajustables y elementos intercambiables, que procuran la versatilidad y la adaptabilidad de la bisutería.

**Análisis:** La selección de materiales de alta calidad, y el uso de técnicas de diseño con sistemas de enganche ajustables y elementos intercambiables, es un enfoque a tener en cuenta para crear bisutería con calidad, versatilidad y adaptabilidad.

**¿Qué técnicas específicas, como el uso de piedras preciosas o metales finos en combinación con otros materiales, se pueden aplicar para elevar el aspecto y la sensación de elegancia en las piezas de bisutería?**

Todos los orfebres mencionan el uso estratégico de piedras preciosas, como zafiros, rubíes o esmeraldas y metales finos, como oro de 18 quilates o plata esterlina, en combinación con otros materiales, como acero inoxidable, cuero de calidad o resina acrílica. Un menor porcentaje hace referencia a las técnicas de engaste preciso y pulido al fabricar joyas de buen aspecto y elegancia.

**Análisis:** Tanto los materiales finos como las técnicas de fabricación en orfebrería son factores importantes para lograr un aspecto superior. Combinar estos materiales con otros menos nobles, agrega un toque de elegancia a las piezas sin aumentar su costo. Estas son variables valiosas a tener en cuenta para diseñar y crear la mejor bisutería.

**¿Cuáles técnicas de diseño o características funcionales se pueden incorporar en las piezas para facilitar su adaptabilidad, como sistemas de intercambio de elementos o elementos ajustables en la joyería?**

En todas las respuestas, se menciona la incorporación de elementos ajustables, como cadenas con extensiones o cierres ajustables, que permiten personalizar la longitud de collares, pulseras y otros accesorios. Asimismo, un porcentaje alto de las respuestas destaca la importancia de los sistemas de intercambio de elementos, como colgantes removibles o charms.

**Análisis:** La inclusión de elementos ajustables, permite personalizar la longitud de los collares y pulseras. Además, los sistemas de intercambio de elementos ofrecen versatilidad, agregando un toque único a cada pieza. Estas características en el diseño de bisutería brindan la posibilidad de crear piezas con alta adaptabilidad.

**¿Qué elementos de diseño o características específicas se recomiendan para asegurar la versatilidad de las piezas, permitiendo a los clientes utilizarlas de diversas formas y adaptarlas a diferentes atuendos o eventos?**

El 100% de los orfebres coincide en la importancia de incorporar cierres intercambiables o ajustables que permiten dar a una pieza diferentes aspectos. Asimismo, todos enfatizan en la combinación de colores neutros y detalles que combinen entre sí para garantizar piezas con adaptabilidad y versatilidad.

**Análisis:** Elementos intercambiables o ajustables permiten a los clientes adaptar las joyas según sus preferencias. Esta versatilidad es una característica deseable para la creación de piezas atractivas y de una amplia variedad.

**¿Qué pruebas específicas existen para evaluar la resistencia de las piezas antes de ponerlas en el mercado?**

De acuerdo con las respuestas proporcionadas, el 100% de los entrevistados realizan pruebas para evaluar la resistencia de sus piezas antes de ponerlas en el mercado. Estas incluyen pruebas de tensión, de torsión, de desgaste, y de resistencia a la corrosión.

**Análisis:** Las pruebas de resistencia garantizan que las piezas sean duraderas y resistentes al desgaste y a las condiciones ambientales. Esto ayuda a mantener la calidad del producto y puede ser útil para crear piezas que resistan al uso diario y el paso del tiempo.

**¿Qué materiales o recubrimientos especiales se pueden utilizar para mejorar la resistencia a la corrosión, los impactos y otros factores que pueden afectar la durabilidad de la bisutería?**

El 100% de los orfebres hacen uso de materiales resistentes, como el acero inoxidable o aleaciones de metales nobles, para proteger contra la corrosión. Asimismo, todos mencionan la aplicación de recubrimientos especiales, como el rodio o el galvanizado, para agregar una capa protectora adicional.

**Análisis:** El uso de materiales de recubrimiento indica compromiso con la calidad y la durabilidad. La elección de materiales resistentes a la corrosión, es fundamental para garantizar que las piezas soporten la humedad y otros elementos corrosivos. El uso de estas prácticas demuestra responsabilidad por la calidad del producto final.

**Como orfebre, ¿qué medidas de seguridad tomas para garantizar que los mecanismos de cierre utilizados en la bisutería sean seguros y confiables para los usuarios?**

Se observa que el 100% de los entrevistados da relevancia a seleccionar cierres de alta calidad y realizar pruebas rigurosas en cada pieza, mencionando la aplicación de técnicas de soldadura para reforzar los puntos de unión de los cierres.

**Análisis:** Los orfebres comprenden la importancia de la seguridad en la bisutería y toman medidas para garantizarla como la selección de cierres confiables y la realización de pruebas. Estos aspectos son relevantes para el diseño de productos de calidad.

**¿Qué estándares específicos utilizas en términos de resistencia y funcionalidad de los cierres utilizados en tus piezas?**

Los orfebres, en su totalidad, enfatizan la importancia de seleccionar materiales de alta calidad y de seguir normas sobre resistencia y funcionamiento de los cierres. Todos mencionan la realización de pruebas rigurosas para garantizar la confiabilidad de los cierres en su uso diario.

**Análisis:** La selección de materiales de alta calidad y las pruebas rigurosas para la resistencia y funcionamiento de los cierres, muestran un enfoque que busca la durabilidad y seguridad en la creación de bisutería.

**¿Qué elementos de diseño o símbolos específicos se recomiendan para transmitir un sentido de inspiración y motivación en las piezas?**

Según las respuestas dadas, un 20% de los orfebres menciona el uso de símbolos de superación, como flechas que representan progreso y crecimiento personal, un 40% hace referencia al uso de palabras y frases motivadoras grabadas en las piezas, un 20% destaca la importancia de símbolos como estrellas y soles, que rememoran

aspiración y energía positiva, y un 20% restante menciona los colores vibrantes y la incorporación de piedras semipreciosas, como el cuarzo rosa y la amatista, para transmitir una sensación de inspiración y motivación.

**Análisis:** Los símbolos de superación, las palabras y frases motivadoras, símbolos como estrellas y soles, los colores vibrantes, y las piedras semipreciosas, usadas en conjunto, transmiten inspiración y motivación, factores que dan a la bisutería diseñada un sentido de energía positiva y de aspiración.

### **¿Qué tipos de diseños inspiradores y motivadores en la bisutería estilo Pandora creas para satisfacer la necesidad de motivación de los clientes?**

Un 40% de las respuestas se centra en la creación de dijes que incluyen palabras positivas y frases inspiradoras, como "sueña", "logra" o "cree", un 20% de las respuestas destacan el uso de símbolos como estrellas, árboles o llaves, un 20% menciona la opción de personalización, y un 20% se refiere a colores brillantes y piedras preciosas, como el citrino o la cornalina, para infundir energía y optimismo en las piezas de bisutería.

**Análisis:** Los dijes con palabras y frases positivas, los símbolos como estrellas y árboles, la personalización, los colores brillantes, y las piedras preciosas, aportan energía y optimismo en el diseño y creación de las piezas de bisutería.

### **¿Qué símbolos o formas específicas recomiendas para transmitir este sentido de equilibrio y serenidad en las piezas de bisutería?**

Un 60% de las respuestas sugieren el uso de símbolos y formas como el yin-yang, así como círculos o mandalas, un 40% menciona la importancia de la elección de colores suaves y tonos naturales, como el azul claro, el verde suave y el blanco.

**Análisis:** El uso de símbolos y formas como el yin-yang, círculos o mandalas, y de colores suaves y tonos naturales evocan serenidad en la bisutería, además de equilibrio.

**¿Qué técnicas de diseño con respecto a la simetría o el uso de colores y materiales específicos, se pueden utilizar para transmitir una sensación de equilibrio y serenidad en las piezas de bisutería?**

Todas las respuestas destacan la importancia de la simetría, ya sea a través de figuras de simetría radial o bilateral. Por otra parte, la mayoría de las respuestas mencionan la elección de colores en tonos de azul, verde y blanco, como técnica clave para evocar serenidad en las piezas; asimismo, resaltan la importancia de la elección de materiales naturales, como piedras de cuarzo rosa, perlas, madera o conchas marinas.

**Análisis:** La simetría, los colores serenos, y el uso de materiales naturales, son indispensables para crear piezas que evoquen tranquilidad, equilibrio y serenidad.

**¿Qué colores o formas, se recomiendan para infundir una sensación de alegría y felicidad en las piezas?**

Se observa un fuerte consenso por el uso de colores como el amarillo, el naranja y el rosa; así como por la incorporación de formas que despiertan emociones positivas y una sensación de diversión como corazones, estrellas o flores.

**Análisis:** El uso de colores alegres y de formas como corazones, estrellas o flores, son fundamentales en la bisutería para crear piezas que generan la sensación de alegría y felicidad.

**¿Qué técnicas de diseño, relacionadas con el uso de gemas coloridas o diseños lúdicos, se pueden aplicar para crear piezas que transmitan una vibración positiva y contribuyan a la felicidad del usuario?**

Un 100% de las respuestas, destaca la importancia de utilizar gemas coloridas como el citrino, el cuarzo rosa, zafiros, topacios, amatistas y piedras semipreciosas en tonos brillantes. Asimismo, el 100% de los entrevistados señalan la incorporación de diseños lúdicos, como formas de estrellas, flores, símbolos de la suerte y personajes de caricaturas para generar positivismo.

**Análisis:** Usar gemas coloridas, y piedras semipreciosas en tonos brillantes, así como la incorporación de diseños lúdicos, fomenta positivismo en el diseño de la bisutería.

**¿Qué estrategias específicas se pueden implementar para mantener los costos de producción controlados y poder ofrecer precios competitivos en el mercado?**

Un 100% de las respuestas, mencionan como estrategias: la compra al por mayor de materiales, la optimización de los procesos de fabricación, la minimización de desperdicios y la búsqueda de materiales asequibles y de calidad.

**Análisis:** Todas las respuestas coinciden en estrategias como: la compra al por mayor de materiales, optimización de procesos de fabricación, minimización de desperdicios y la selección de materiales asequibles y de calidad para la creación de bisutería de calidad.

**¿Qué materiales alternativos o técnicas de fabricación se pueden utilizar para lograr una relación óptima entre calidad y precio, permitiendo a más personas disfrutar de la belleza y la elegancia de la bisutería estilo Pandora sin que sea una carga económica?**

Un 100% destaca prácticas como el uso de materiales alternativos, como aleaciones de metales no preciosos o resinas de alta calidad, así como la aplicación de técnicas de fabricación eficientes para reducir costos laborales.

**Análisis:** Las prácticas como el uso de materiales alternativos, y la aplicación de técnicas de fabricación eficientes para reducir costos laborales, son puntos claves para el aspecto económico en la creación de bisutería.

**¿Qué principios o consideraciones específicas de diseño sigues para garantizar que las piezas sean visualmente atractivas y capten la atención de las personas?**

Las respuestas proporcionadas muestran que para el 100% se destaca la importancia de principios como la armonía en la combinación de colores, la proporción adecuada de elementos y la elección de formas y símbolos significativos para lograr un diseño visualmente atractivo.

**Análisis:** La armonía en la combinación de colores, la proporción adecuada de elementos y la elección de formas y símbolos significativos, son factores relevantes para lograr un diseño visualmente atractivo en la bisutería, y debe ser usados para tal efecto.

**¿Qué combinaciones de colores, proporciones o técnicas de acabado se pueden aplicar para lograr una apariencia visualmente agradable en las piezas de bisutería y crear un impacto duradero en quienes las observan?**

Se observa una alta concordancia en las estrategias y técnicas que aplican los diseñadores para lograr una apariencia visualmente agradable en sus piezas. Es así que en un 100% se utilizan combinaciones de colores complementarios y armoniosos, proporciones equilibradas en el diseño y técnicas de acabado que realzan la calidad y los detalles de las piezas.

**Análisis:** Usar combinaciones de colores complementarios, proporciones equilibradas y técnicas de acabado que realzan la calidad y los detalles, son variables fundamentales para lograr una apariencia visualmente atractiva en las piezas de bisutería.

**¿Qué elementos de diseño específicos o técnicas se recomiendan para lograr una compatibilidad versátil y permitir a los usuarios personalizar sus conjuntos de joyas de acuerdo a sus preferencias y ocasiones?**

En un 100%, las respuestas mencionan la importancia de utilizar sistemas de enganche y cierre que sean compatibles entre las piezas, lo que facilita la combinación de collares, pulseras y pendientes de manera modular. Asimismo, para un 100%, el uso de elementos intercambiables, como dijes o charms, da versatilidad a la bisutería.

**Análisis:** Usar sistemas de enganche y cierre que sean compatibles, así como el uso de elementos intercambiables, añaden versatilidad a la bisutería, dando la posibilidad de personalización tanto de las piezas individuales como de los conjuntos de bisutería.

**¿Qué características específicas, referentes a los sistemas de enganche o elementos intercambiables, se pueden incorporar en el diseño para facilitar la compatibilidad y la adaptabilidad de las piezas con otras joyas?**

Según la información recogida, el 100% de las respuestas hace referencia a la necesidad de utilizar sistemas de enganche estándar, como cierres de mosquetón, ganchos, broches y anillos de salto, para afirmar los elementos y para que puedan combinarse de manera sencilla.

**Análisis:** La utilización de sistemas de enganche estándar, son un medio útil para asegurar los elementos y facilitar su combinación en la bisutería, lo que hace que esta sea tanto versátil como personalizable, dos características que llaman la atención del cliente.

### **Propuesta de la investigación**

La propuesta del presente estudio es el diseño de piezas de bisutería estilo Pandora inspirados en los elementos del Feng-Shui, para ello se hace uso de la metodología Design Thinking. Este es un enfoque creativo y centrado en el usuario para resolver problemas y desarrollar soluciones innovadoras. Se caracteriza por su proceso iterativo, que involucra empatía (comprensión empática), definir (definición del problema), idear (generación de ideas), prototipado y prueba. Dicho proceso busca comprender las necesidades y deseos de los usuarios para crear piezas significativas y estéticamente atractivas.

### **Etapa 1 – Empatizar**

La empatía en el contexto Design Thinking representa la capacidad fundamental de comprender profundamente las emociones, pensamientos y perspectivas de los usuarios. En el proceso de diseño, la empatía se convierte en un pilar central, permite

conectar de manera significativa con las necesidades reales de las personas para quienes se están creando productos o servicios.

En el presente proceso, la empatía en el Design Thinking se utiliza para informar y guiar las decisiones de diseño, asegurando que las soluciones creadas aborden los problemas reales de los usuarios y generen un impacto significativo en sus vidas. Para una herramienta para comprender al usuario la cual fue el mapa de empatía que se muestra en la imagen número 5.

**Figura 5.** Mapa de empatía para *Design Thinking*

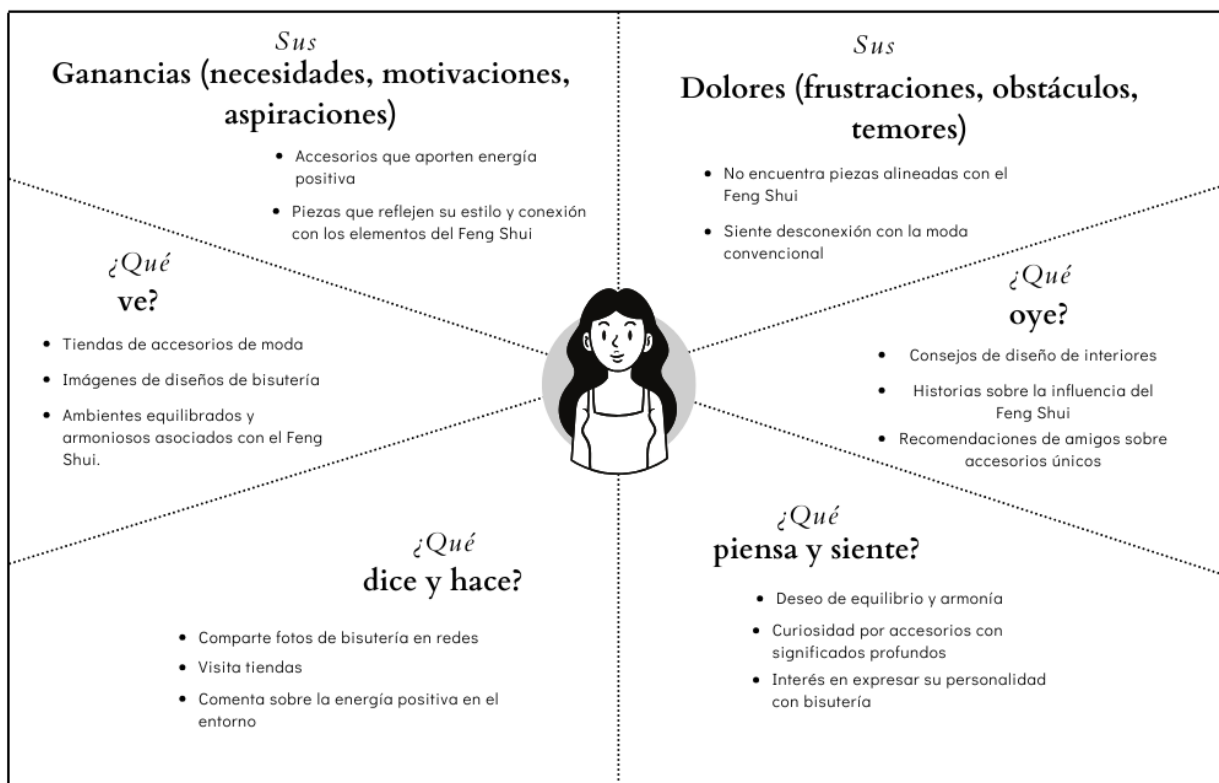

Fuente: elaboración propia

## Etapa 2 - Definir

Definir el problema en el contexto del Design Thinking implica comprender a fondo cuál es la dificultad o desafío que se está enfrentando y delimitar el área en la que se necesita trabajar para encontrar una solución. En el presente proyecto, el problema se

define como: Encontrar la manera de crear una línea de bisutería estilo Pandora que no solo incorpore elementos estéticos del Feng Shui, sino que también refleje significativamente los principios y valores filosóficos de esta disciplina, satisfaciendo así las necesidades de los usuarios en búsqueda de accesorios que proporcionen equilibrio, armonía y conexión con estos principios, a la vez que mantienen un atractivo estilístico contemporáneo. Las tablas 11 y 12 son referentes a las necesidades y requerimientos del Feng Shui y la bisutería, respectivamente, permiten definir el problema.

**Tabla 11.** Necesidades y requerimientos de Feng Shui

<b>Necesidades</b>	<b>Requerimientos</b>
<b>Equilibrio</b>	Porcentaje de materiales equilibrados según principios del Feng Shui.
<b>Armonía</b>	Evaluación de combinación armoniosa según los estándares del Feng Shui.
<b>Serenidad</b>	Porcentaje de materiales naturales en la composición.
<b>Tranquilidad</b>	Número de colores suaves utilizados en el diseño.
<b>Energía</b>	Índice de flexibilidad y ligereza de los materiales.

Fuente: elaboración propia

**Tabla 12.** Necesidades y requerimientos de bisutería

<b>Necesidades</b>	<b>Requerimientos</b>
<b>Durabilidad</b>	Porcentaje de materiales resistentes de alta calidad
<b>Comodidad</b>	Evaluación de diseño ergonómico y ligero mediante encuestas de satisfacción del usuario.
<b>Diversidad</b>	Número de estilos y variedad de materiales disponibles en la línea de bisutería
<b>Diferenciación</b>	Verificación de elementos distintivos y únicos en el diseño mediante estudios de mercado o encuestas.
<b>Alta Resistencia</b>	Pruebas de resistencia a elementos externos y desgaste diario con estándares de calidad establecidos.

Fuente: elaboración propia

### **Etapas 3 - Idear**

La etapa de ideación se enfoca en proponer soluciones creativas y variadas que respondan al problema planteado. En el desarrollo del proyecto de diseño de bisutería estilo Pandora inspirada en el Feng Shui, la generación de ideas incluye ideas base para poder satisfacer al usuario y parcialmente poder plasmar ideas para la construcción de los productos finales, la primera etapa es la construcción de: *Mood board* la cual es una herramienta visual que sirve para generar ideas, en este caso se realizó un *Mood board*, genérico acerca de la filosofía oriental Feng Shui y cinco *Mood Boards*, los cuales representan de forma simbólica cada uno de los cinco elementos de la filosofía: madera, fuego, tierra, metal y agua.

Figura 6. Elementos Feng Shui

ELEMENTOS  
FENG SHUI

# Feng Shui



REFERENCIAS





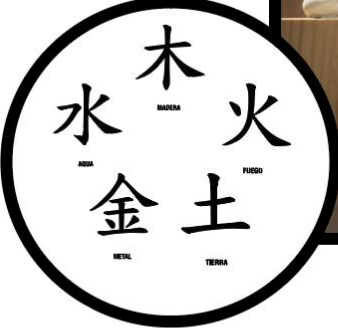



JUSTIFICACIÓN

El Feng Shui, una antigua filosofía china, que se ha convertido en una práctica popular y relevante en la sociedad moderna, presenta un enfoque que radica en la creación de espacios equilibrados y armoniosos para promover la energía positiva y el bienestar general. Esta filosofía se basa en la creencia de que el entorno físico en el que vivimos y trabajamos tiene un impacto significativo en nuestro estado mental, emocional y espiritual.

Ficha Estética

Descripción:  
- Referencias gráficas  
- Palabras claves

Ficha 01

Fuente: elaboración propia

Figura 7. Conceptualización de la filosofía Feng Shui

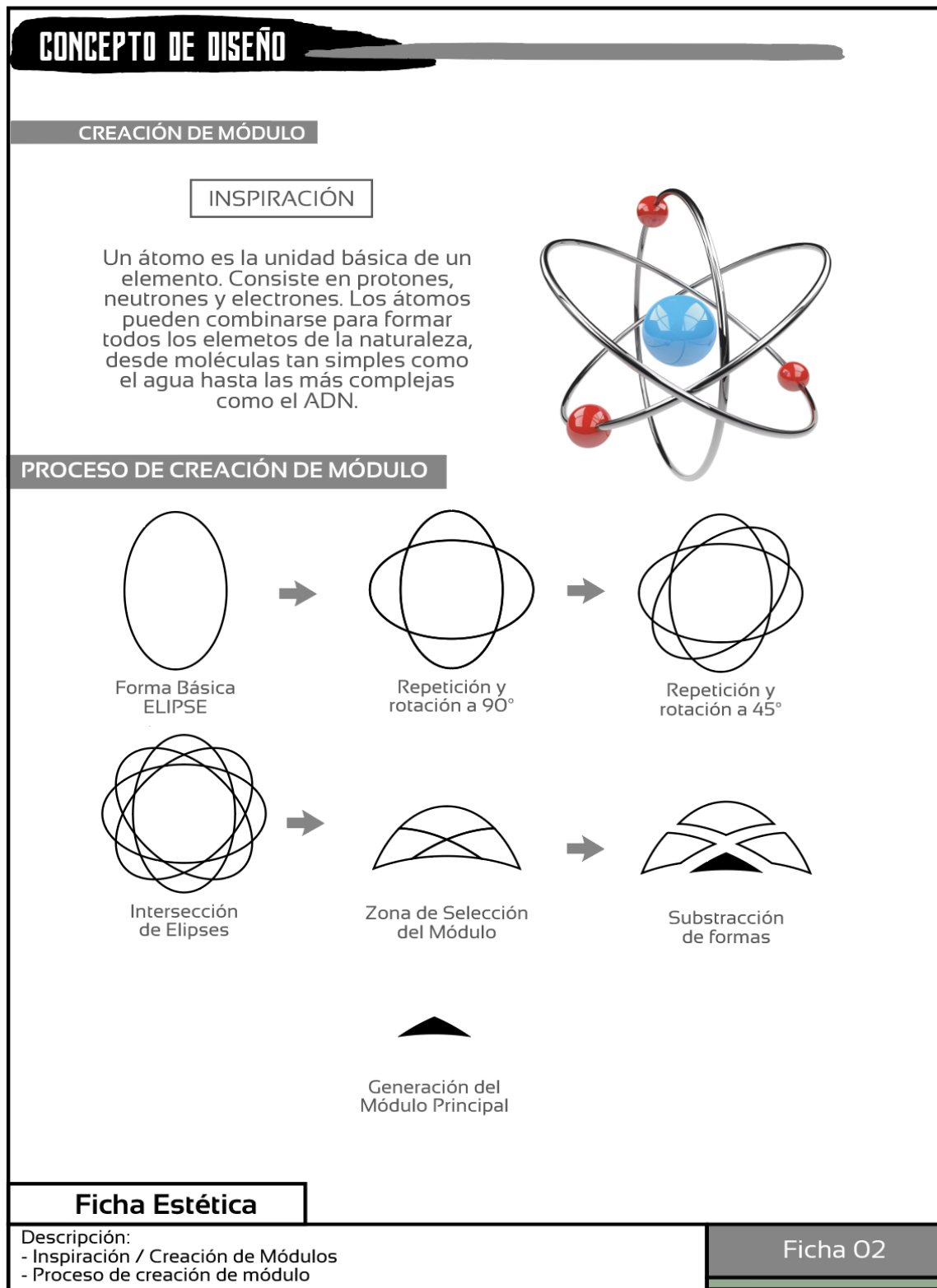

Fuente: elaboración propia

Figura 8. Elemento madera



ELEMENTOS  
FENG SHUI



# Madera

木

MOODBOARD

REFERENCIAS

PALABRAS CLAVE	
DIRECCIÓN	Este
ESTACIÓN	Primavera
COLOR	Naranja
CLIMA	Cálido - Humedo
FORMA	Línea Perpendicular
Sentido	Tacto
ÓRGANOS	Hígado - Vesícula
ACCIÓN GENERATIVA	La madera abastece el fuego
ACCIÓN CONTROLADORA	La madera crece en la tierra
ACCIÓN INHIBIDORA	La madera es penetrada por el metal
SIGNIFICADO	Crecimiento
VALORES	Dinamismo -Tenacidad

Ficha Estética

Ficha 03

Descripción:  
- Referencias gráficas  
- Palabras claves

Fuente: elaboración propia

Figura 9. Conceptualización elemento madera

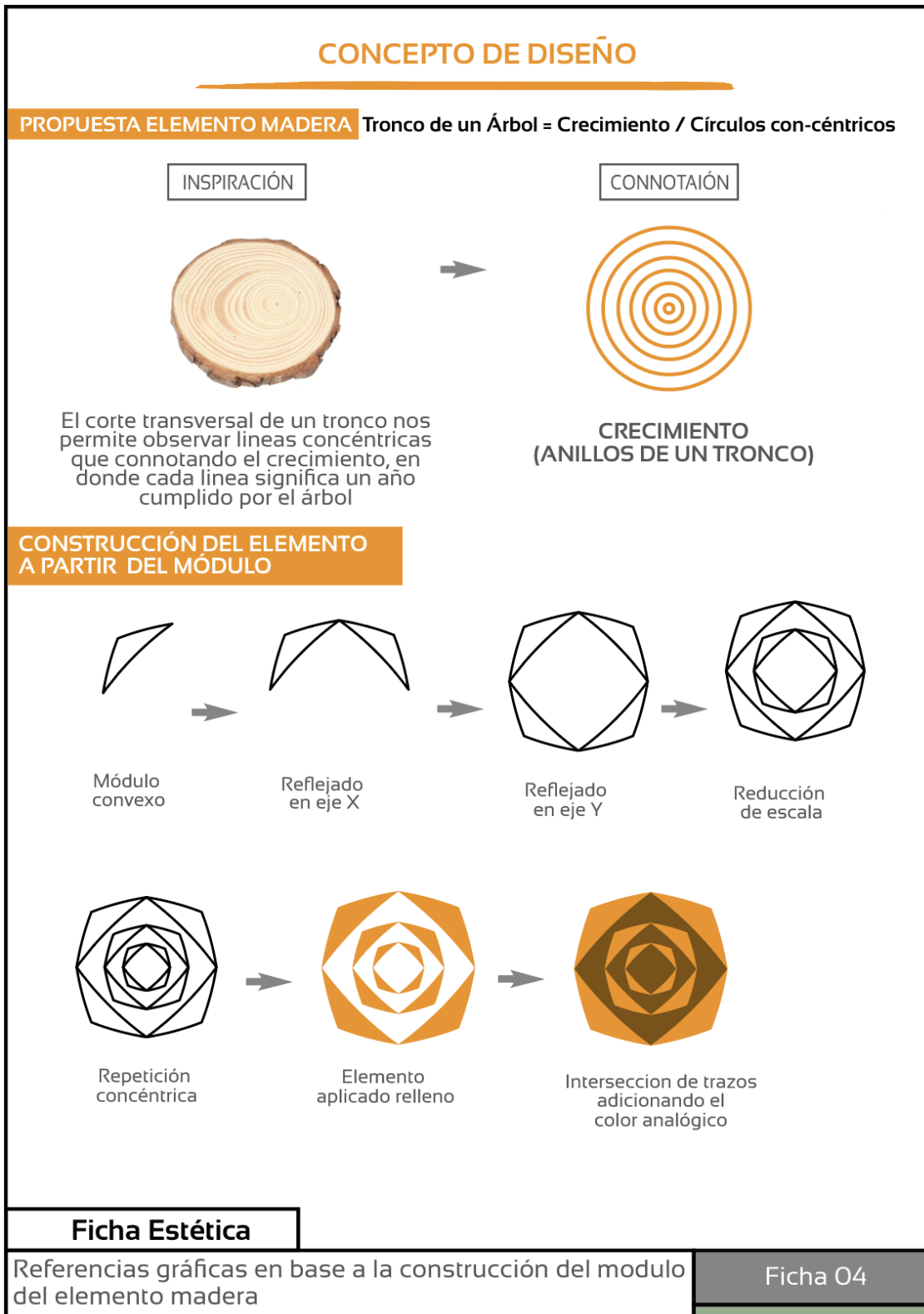

Fuente: elaboración propia

Figura 10. Elemento fuego

ELEMENTOS  
FENG SHUI

# Fuego

火

MOODBOARD

REFERENCIAS



PALABRAS CLAVE	
DIRECCIÓN	Sur
ESTACIÓN	Verano
COLOR	Rojo
CLIMA	Calido - Seco
FORMA	Triángulo
Sentido	Olfato
ÓRGANOS	Corazón - Intestino Delgado
ACCIÓN GENERATIVA	El fuego (cenizas) nutre la tierra
ACCIÓN CONTROLADORA	El fuego funde el metal
ACCIÓN INHIBIDORA	El fuego es controlado por el agua
SIGNIFICADO	Energía
VALORES	Transformación - Liderazgo

Ficha Estética

Ficha 05

Descripción:

- Referencias gráficas
- Palabras claves

Fuente: elaboración propia

Figura 11. Conceptualización elemento fuego

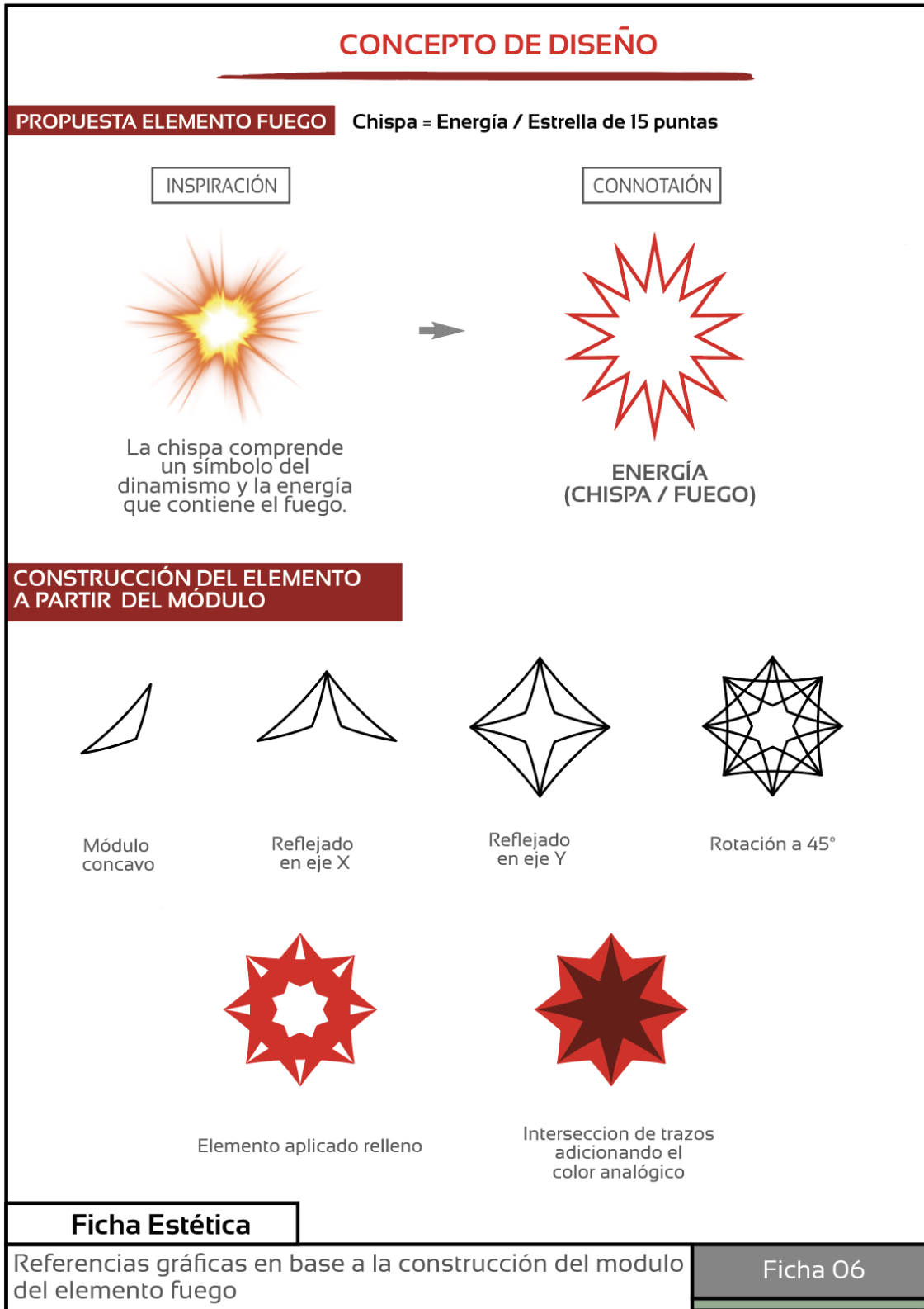

Fuente: elaboración propia

Figura 12. Elemento tierra

ELEMENTOS  
FENG SHUI

# Tierra

土

MOODBOARD

REFERENCIAS



PALABRAS CLAVE	
DIRECCIÓN	Centro
ESTACIÓN	Final de Cada Estación
COLOR	Verde
CLIMA	Húmedo
FORMA	Línea
Sentido	Gusto
ÓRGANOS	Estómago - Páncreas
ACCIÓN GENERATIVA	La tierra contiene minerales
ACCIÓN CONTROLADORA	La tierra absorbe el agua
ACCIÓN INHIBIDORA	En la tierra crece la madera
SIGNIFICADO	Hogar
VALORES	Fertilidad - Equilibrio

Ficha Estética

Ficha 07

Descripción:

- Referencias gráficas
- Palabras claves

Fuente: Elaboración propia

Figura 13. Conceptualización elemento tierra

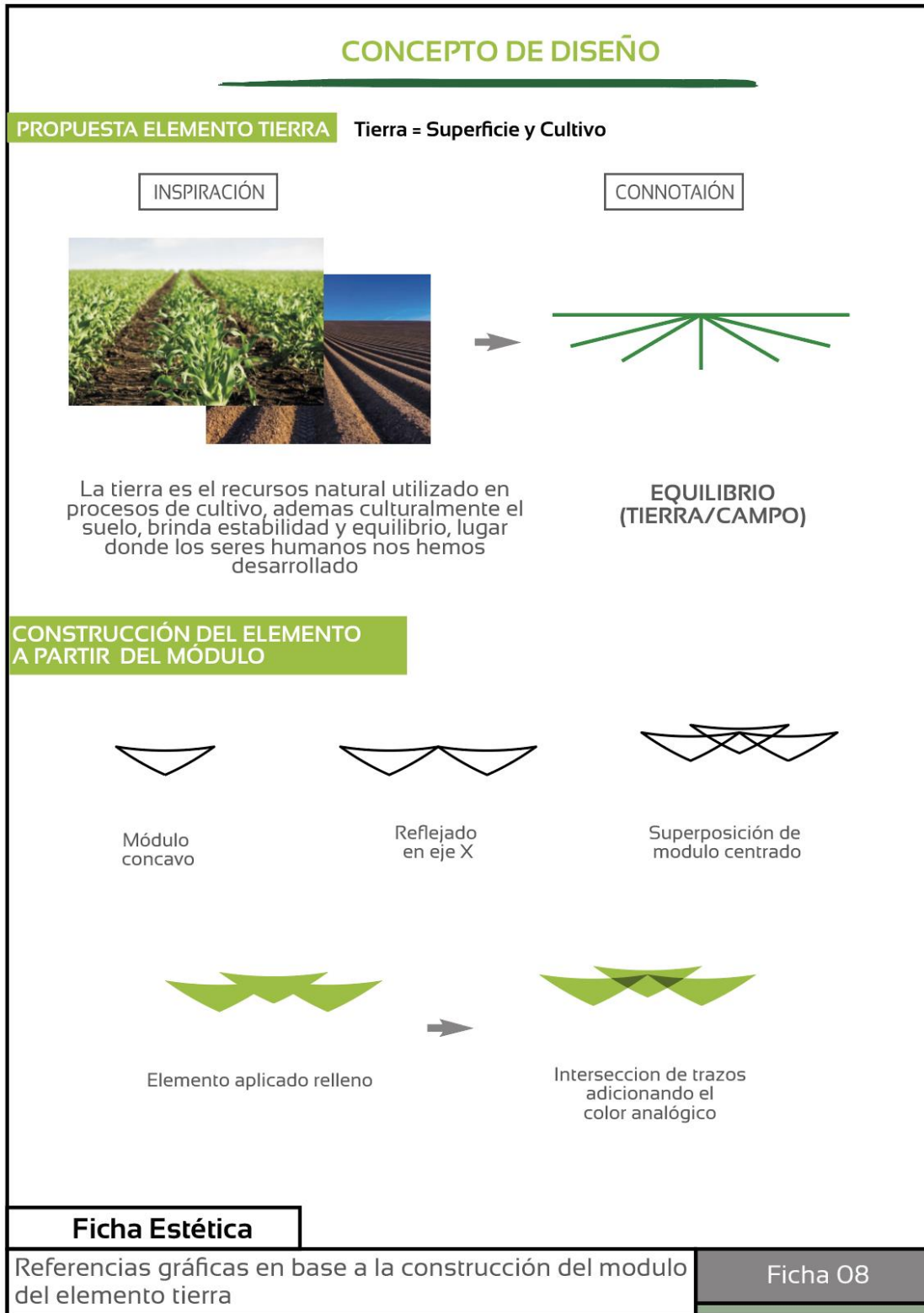

Fuente: elaboración propia

Figura 14. Elemento Metal

ELEMENTOS  
FENG SHUI

# Metal

金

MOODBOARD

REFERENCIAS





PALABRAS CLAVE	
DIRECCIÓN	Oeste
ESTACIÓN	Otoño
COLOR	Gris
CLIMA	Seco
FORMA	Rombo
Sentido	Visión
ÓRGANOS	Pulmón - Intestino Grueso
ACCIÓN GENERATIVA	El metal forma el agua
ACCIÓN CONTROLADORA	En metal penetra la madera
ACCIÓN INHIBIDORA	El metal es fundido por fuego
SIGNIFICADO	Fuerza
VALORES	Resistencia - Disciplina

**Ficha Estética**

Descripción:  
- Referencias gráficas  
- Palabras claves

Ficha 09

Fuente: elaboración propia

Figura 15. Conceptualización elemento metal



Figura 16. Elemento agua

ELEMENTOS  
FENG SHUI

# Agua

水

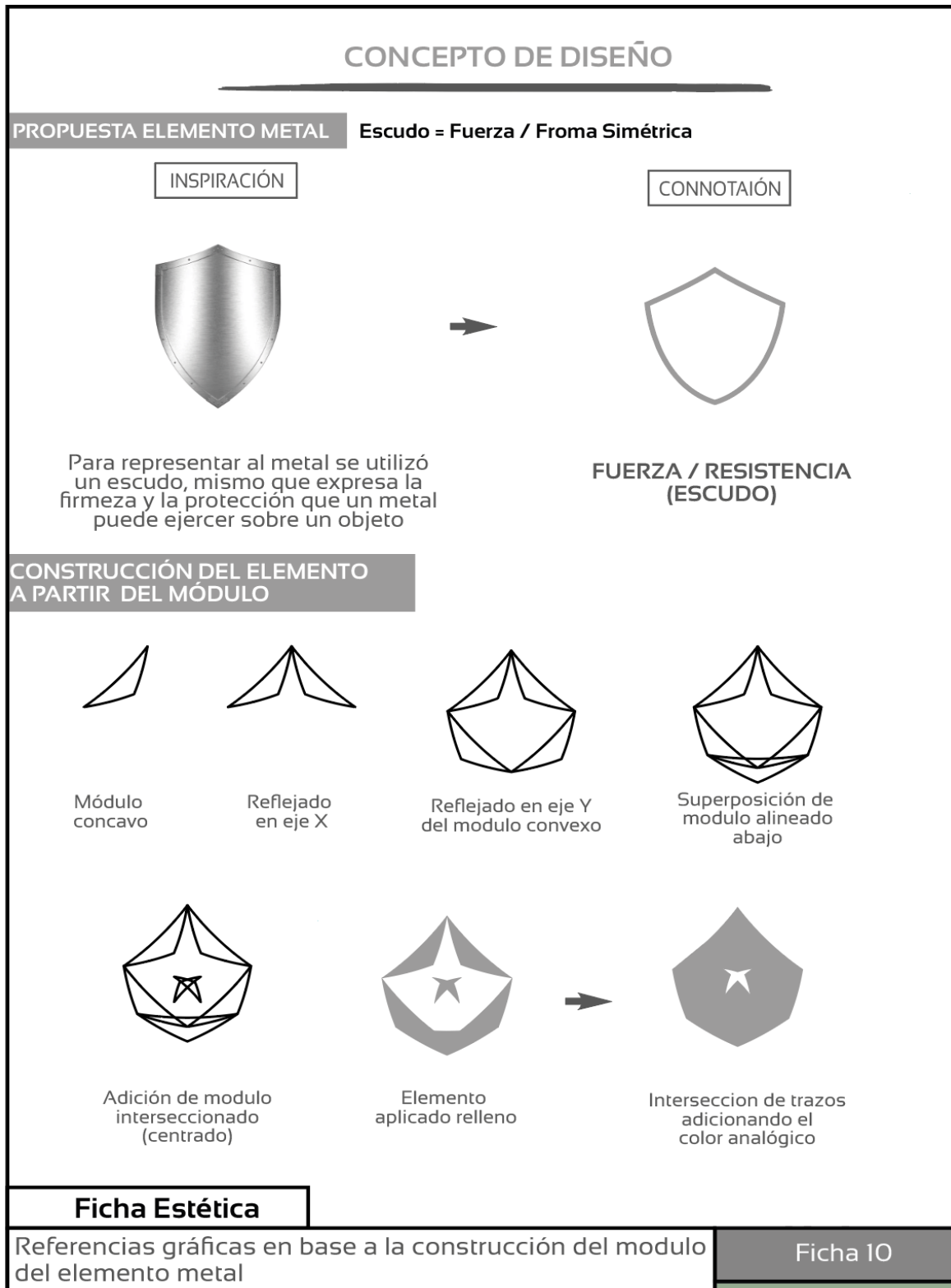
MOODBOARD

REFERENCIAS



PALABRAS CLAVE	
DIRECCIÓN	Norte
ESTACIÓN	Invierno
COLOR	Azul
CLIMA	Frio - Húmedo
FORMA	Ondulado - Irregular
SENTIDO	Gusto
ÓRGANOS	Riñones - Vejiga
ACCIÓN GENERATIVA	El agua alimenta la madera
ACCIÓN CONTROLADORA	El agua apaga el fuego
ACCIÓN INHIBIDORA	El agua es absorbida por la tierra
SIGNIFICADO	Fluidez
VALORES	Calma- Adaptabilidad

Ficha Estética

Ficha 11

Descripción:  
- Referencias gráficas  
- Palabras claves

Fuente: elaboración propia

Figura 17. Conceptualización elemento agua

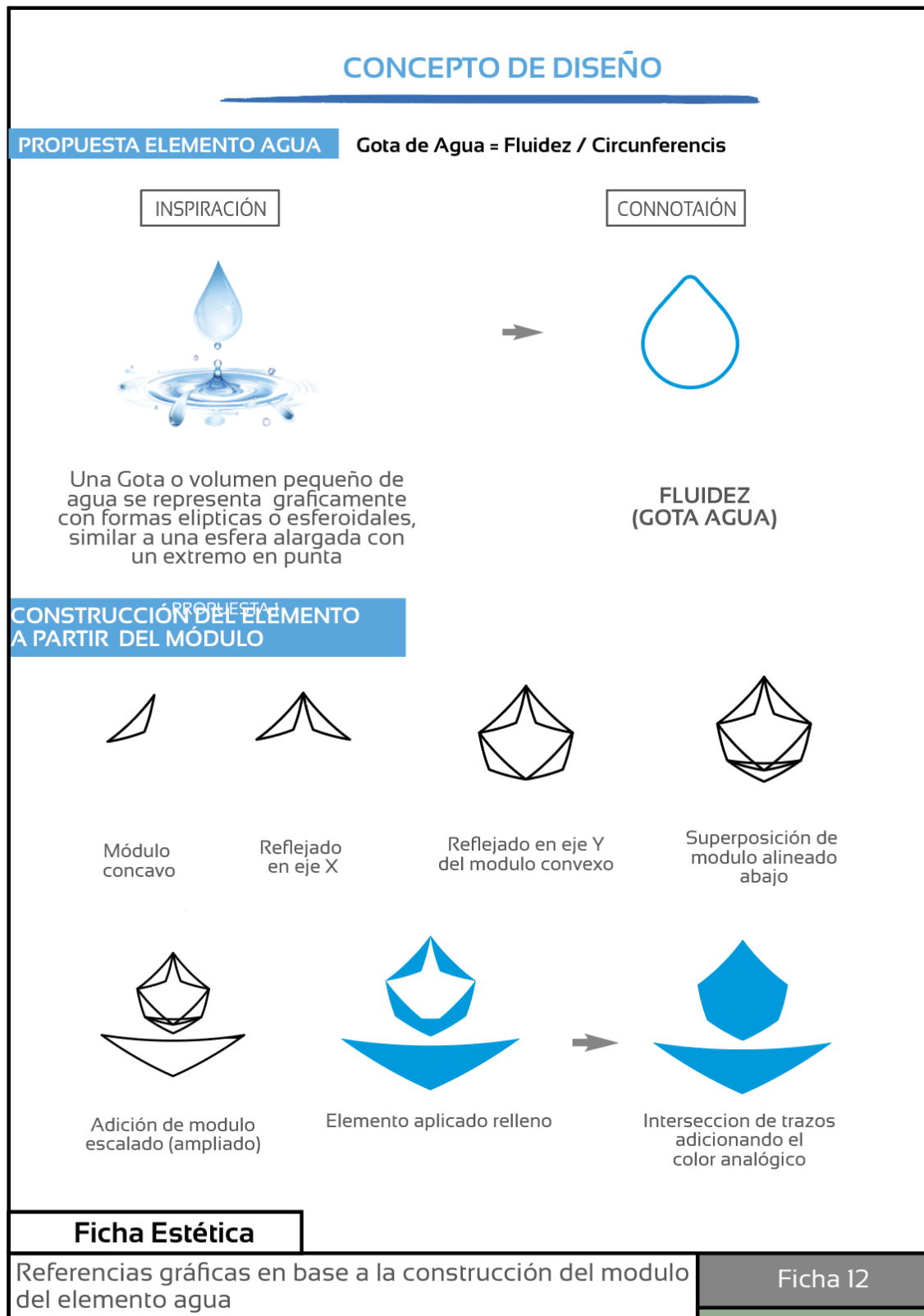

Fuente: elaboración propia

Figura 18. Conceptualización de la marca



**CONCEPTUALIZACIÓN DE LA MARCA**

El nombre ARMONIA ELEMENTAL es una excelente elección para una marca de bisutería con concepto del feng shui y sus elementos. El término “armonía” se refiere a la combinación equilibrada de diferentes elementos para crear un todo coherente y agradable a la vista. Por otro lado, “elemental” hace referencia a los cinco elementos del feng shui: madera, fuego, tierra, metal y agua. Estos elementos son fundamentales para lograr el equilibrio y la armonía en el hogar y en la vida cotidiana.

En conjunto, ARMONIA ELEMENTAL sugiere una marca que se enfoca en la creación de piezas de bisutería que no solo son hermosas, sino que también están diseñadas para ayudar a las personas a encontrar el equilibrio y la armonía en su vida diaria. Espero que esto haya sido útil para ti.

**TIPOGRAFÍA**

	<p><b>Photograph signature</b></p> <hr style="width: 50%; margin: 0 auto;"/> <p>ABCDEFGHIJKLMNOPQRSTUVWXYZ          abcdefghijklmnopqrstuvwxyz          0123456789</p>
<p><b>ELEMENTAL</b></p>	<p><b>Klavika</b></p> <hr style="width: 50%; margin: 0 auto;"/> <p>ABCDEFGHIJKLMNOPQRSTUVWXYZ          abcdefghijklmnopqrstuvwxyz          0123456789</p>

<b>Ficha Estética - Conceptualización de Marca</b>	
Descripción: - Justificación textual del Naming de la marca - Tipografía	<b>Ficha 13</b>

Fuente: elaboración propia

**Figura 19.** Diseño y construcción de la marca

**RETÍCULA DE CONSTRUCCIÓN**

**VERSIONES**

Escala de Grises      Negativo      Positivo

**CROMÁTICA**

C: 60%	C: 50%	C: 0%
M: 0%	M: 20%	M: 0%
Y: 0%	Y: 50%	Y: 0%
K: 0%	K: 0%	K: 0%

**Ficha Estética**

Diseño y construcción de la marca  
Retícula de construcción – Cromática

Ficha 14

Fuente: elaboración propia

## Bocetos

El proceso creativo inició con una introducción amplia en los principios del Feng Shui, recolectando imágenes de símbolos, elementos naturales, colores y texturas. Estas imágenes se organizaron en *Mood boards*, creando una amalgama visual que sirvió como fuente de inspiración clave. En base a estos elementos específicos del Feng Shui, se ideó la creación de piezas de bisutería correspondientes a cada uno de ellos: madera, fuego, tierra, metal y agua con cada elemento representando no solo un diseño único, sino también un significado profundo alineado con esta filosofía. Para ello, se exploraron distintos diseños, desde pendientes y collares hasta pulseras, que transmitieran la esencia del elemento Feng Shui, experimentando con una variedad de materiales, desde piedras naturales hasta metales y maderas recicladas.

Así, las primeras ideas surgieron de la combinación cuidadosa de materiales, formas y colores, buscando equilibrio entre la estética distintiva de Pandora y el simbolismo de los elementos del Feng Shui. Las ideas se materializaron en prototipos, creados y diseñados mediante un proceso iterativo de refinamiento, y evaluación de la funcionalidad, comodidad y coherencia estética de cada diseño. Se valoró, para cada caso, la durabilidad, la comodidad y la singularidad de cada pieza, asegurando que no solo fuera estéticamente atractiva, sino también significativa en su conexión con los principios del Feng Shui.

Finalmente, tras numerosos ensayos en prueba y error, nacieron las piezas, que pretende cada una, contar una historia única y transmitir armonía y energía, ofreciendo a los potenciales usuarios una experiencia estética significativa y un vínculo con la filosofía milenaria del equilibrio y la conexión con la naturaleza.

Figura 20. Boceto collar - pulsera 1-2

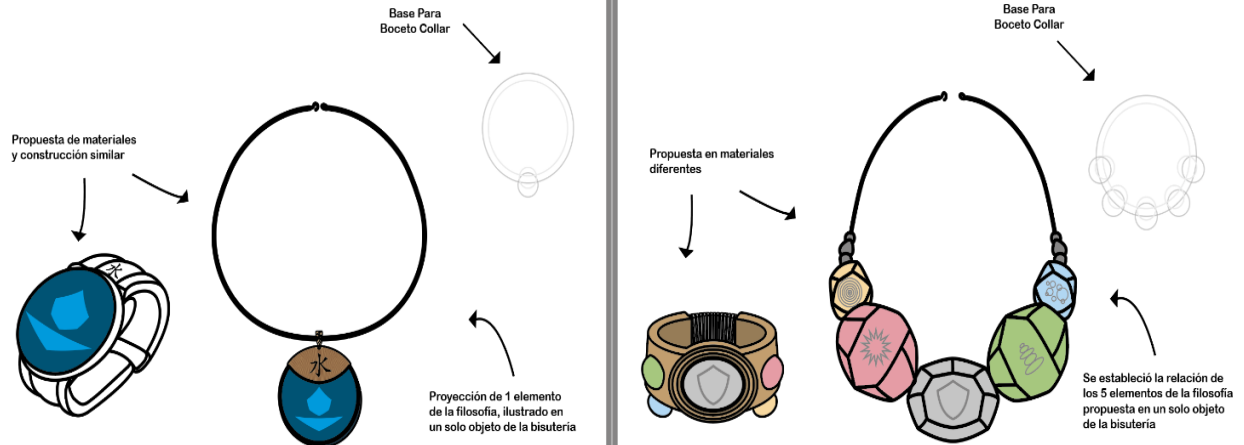

Fuente: elaboración propia

Figura 21. Boceto collar - pulsera 3-4

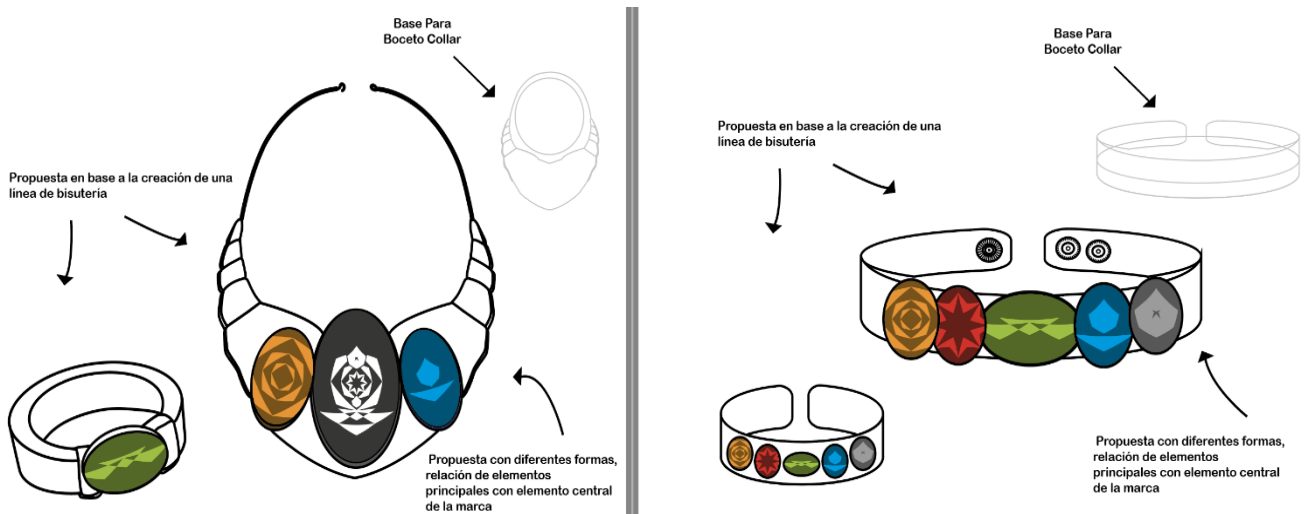

Fuente: elaboración propia

**Figura 22.** Boceto collar - pulsera 5-6

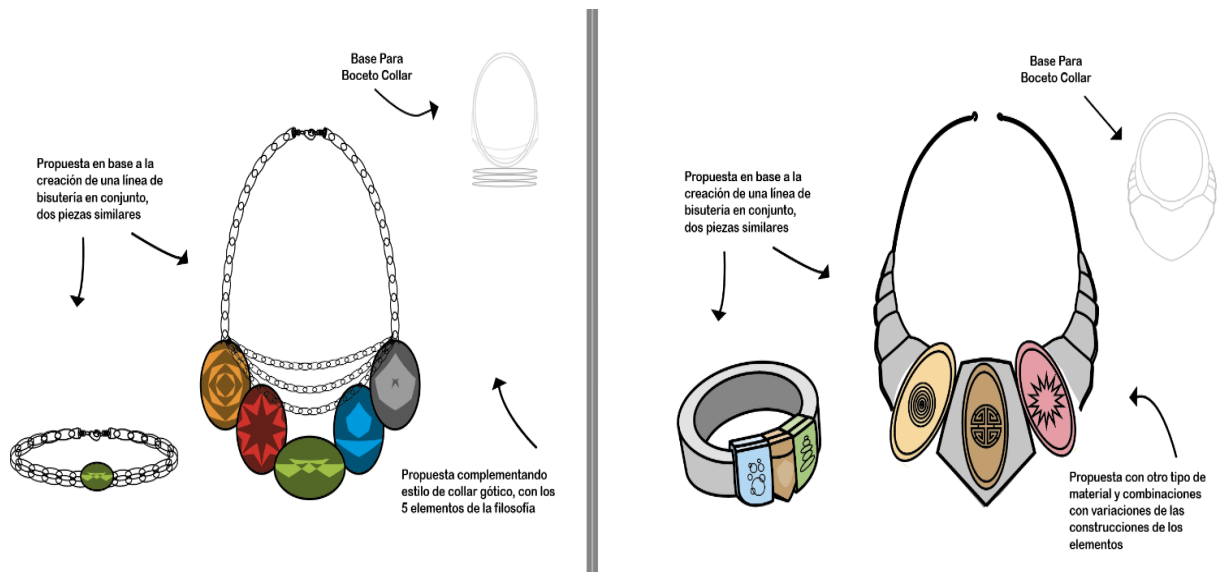

Fuente: elaboración propia

**Figura 23.** Boceto collar - pulsera 7-8

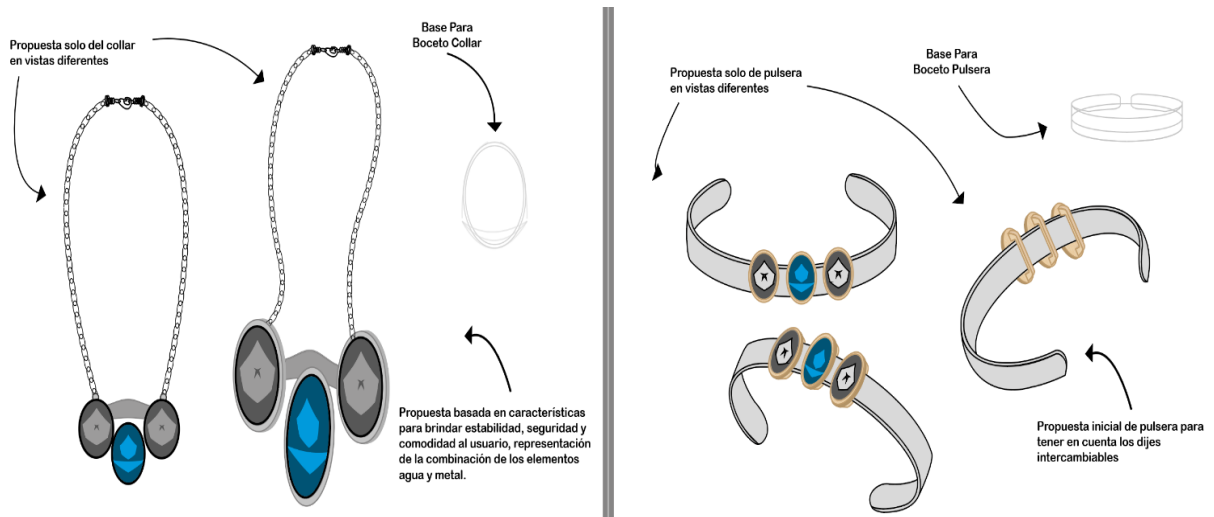

Fuente: elaboración propia

## Etapa 4 – Prototipar

Una vez realizados los primeros bocetos se eligió las propuestas más viables y las cuales cumplen con los objetivos planteados, tomando en cuenta la retroalimentación que se logró adquirir en las etapas anteriores. Las ideas que fueron escogidas pudieron

resolver los requerimientos de los usuarios, entre ellos complementan una armonía con la parte estética y funcional. Se logro una conexión emocional gracias a la construcción visual de los cinco elementos del Feng Shui junto con las propuestas planteadas de diferentes formas y estilos de las piezas céntricas que fueron pulseras y collares, los cuales fueron las bases para poder realizar la construcción de los otros elementos que se incluyeron después que son anillo y aretes, con lo cual se complementa la línea de bisutería. El prototipo fue un instrumento que me permitió experimentar con apariencias, estructuras y propósitos operativos, en el papel no se pueden apreciar.

Los prototipos de la línea de bisutería que está conformada por cuatro elementos los cuales son: anillo, collar, pulsera y un par de aretes, se realizaron mediante impresión 3D en resina estándar plus 10k, los complementos son imanes de neodimio, cadenas de acero inoxidable y placas de tol galvanizado, todos los complementos que se describen se ensamblaron para obtener los prototipos finales. Su aspecto y funcionalidad fueron aprobados por los usuarios.

Figura 24. Boceto seleccionado para la elaboración final - collar

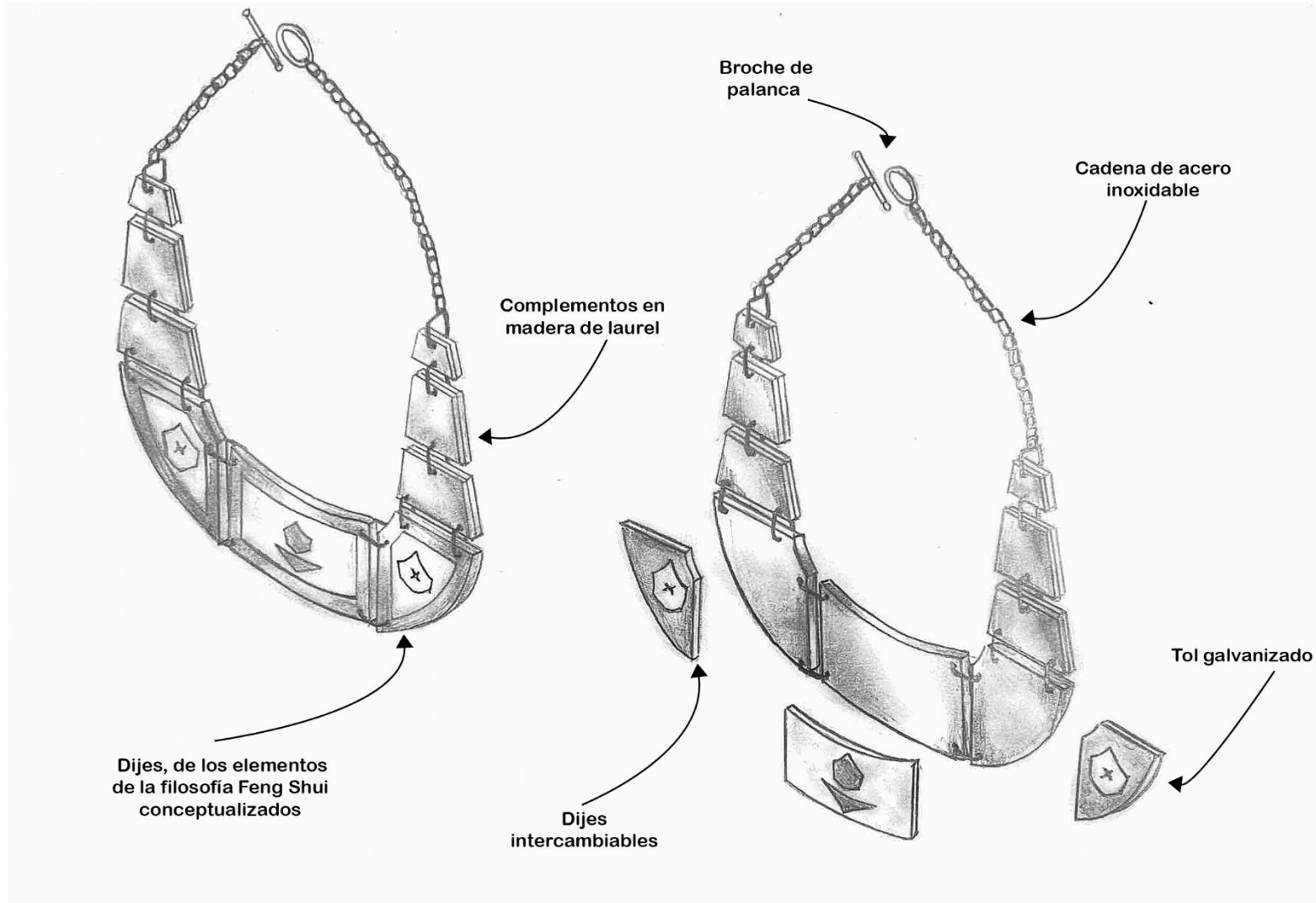

Fuente: elaboración propia

Figura 25. Ilustración Collar

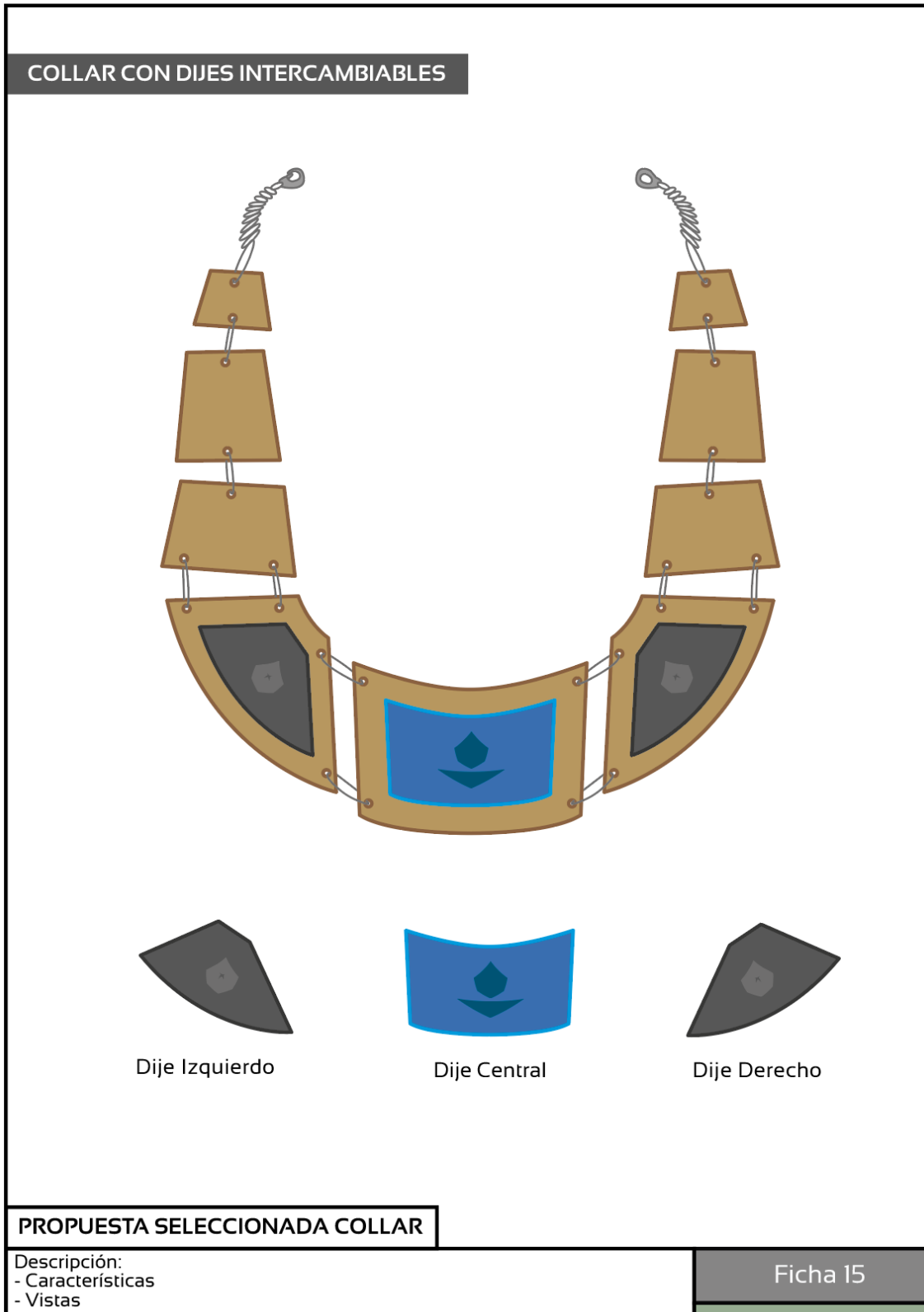

Fuente: elaboración propia

**Figura 26.** Representación fotorrealista, collar



Fuente: elaboración propia

**Figura 27.** Representación fotorrealista, despiece collar







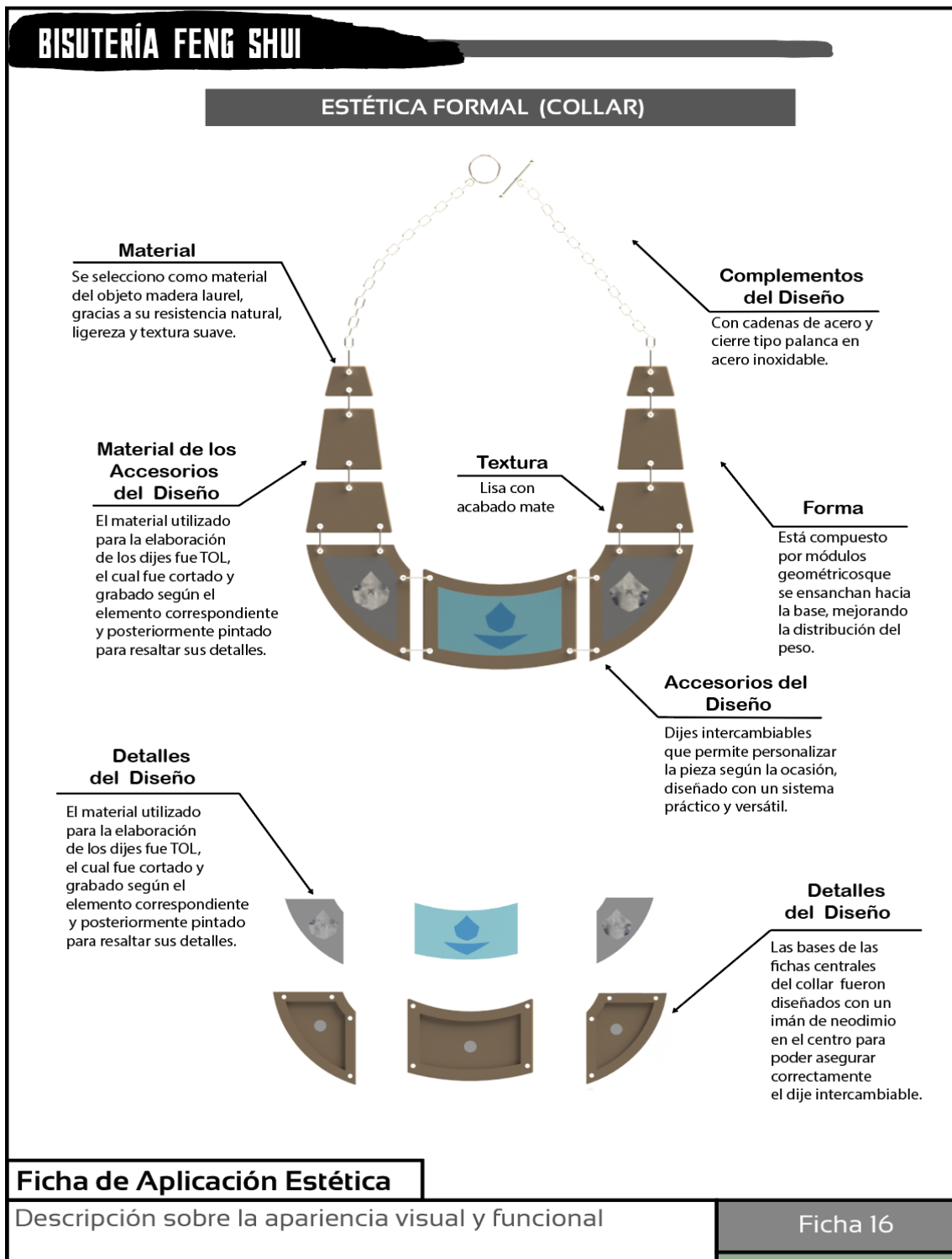

Fuente: elaboración propia

Figura 28. Ficha de aplicación estética collar

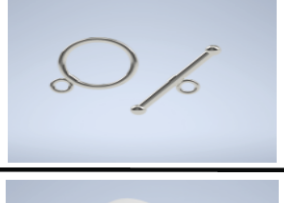

Fuente: elaboración propia

Figura 29. Ficha de aplicación funcional collar

<b>BISUTERÍA FENG SHUI</b>	
<b>FUNCIONALIDAD (COLLAR)</b>	
	El diseño de este collar modular responde a una propuesta estética y funcional pensada para ofrecer equilibrio visual, movimiento fluido y personalización. Su estructura se compone de segmentos geométricos que varían en tamaño, dispuestos de manera escalonada para adaptarse al contorno natural del cuello y distribuir el peso de forma cómoda y armónica.
	Las piezas centrales del collar fueron diseñadas con una forma curva y cóncava para adaptarse de manera al contorno del cuello, a la vez que permiten destacar visualmente los dijes intercambiables. Su estructura presenta cavidades circulares en el centro, pensadas para albergar imanes de sujeción que aseguran cada dije de forma práctica y discreta.
	Los dijes fueron diseñados con formas específicas que se adaptan con precisión a las cavidades centrales del collar. Esta decisión responde tanto a criterios funcionales como estéticos. La geometría curva de cada dije replica el contorno de las piezas base, permitiendo un encaje armonioso y estable mediante un sistema de imanes ocultos.
	Para complementar el diseño del collar, se seleccionó cadenas de acero inoxidable con forma rectangular abierta. Esta elección responde tanto a criterios estéticos como funcionales. Su forma limpia y geométrica refuerza el lenguaje visual del conjunto, aportando modernidad y continuidad entre las partes del arete.
	Se eligió un cierre tipo palanca en acero inoxidable para por su facilidad de uso, seguridad y valor estético, Este tipo de cierre permite al usuario colocar y retirar la pieza con una facilidad, lo cual mejora la experiencia de uso sin comprometer la firmeza de la sujeción. El uso de acero inoxidable no solo proporciona un acabado pulido y elegante, sino que garantiza resistencia, durabilidad y una excelente tolerancia al contacto con la piel.
	Se incorporó un imán de neodimio en el centro de las piezas como mecanismo de sujeción para mantener fijo los dijes. Este tipo de imán, conocido por su alta fuerza magnética en reducido volumen, permite una unión segura y discreta entre los componentes, garantizando estabilidad sin comprometer el diseño estético.

**Ficha de Aplicación Funcional**

Documentación técnica del diseño

Ficha 17

Fuente: elaboración propia

Figura 30. Ficha de medidas estándares collar

BISUTERÍA FENG SHUI

MEDIDAS ESTÁNDARES (COLLAR)

Las medidas de los collares se determinan según su longitud total (en centímetros o pulgadas), ya que esto define como posicionar el objeto en el cuerpo al usarse.

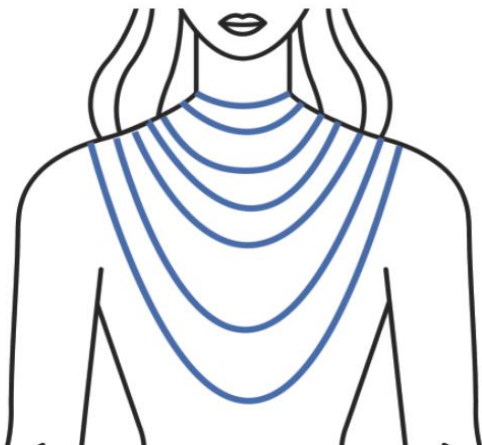

Estas longitudes están estandarizadas en la industria de la joyería para facilitar su clasificación y asegurar una experiencia ergonómica y estética para el usuario.

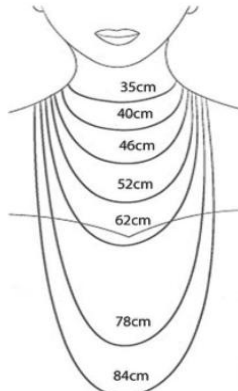

**¿CÓMO SABER LA MEDIDA DE MI COLLAR?**

1. Mida el largo que desee para el collar
2. Tome la medida en Centímetros
3. Compare la medida con la siguiente tabla

**DIFERENTES ESCOTES Y COLLARES**



Cada ubicación se asocia a un estilo específico en el cuello o el torso, permitiendo adaptar el diseño según el tipo de prenda, la ocasión y la complejión de la persona. Las medidas promedio del cuello y el torso femenino sirvieron de base para definir longitudes que se ajusten de forma ergonómica y estética.

Ficha de Aplicación Medidas Estandarizadas

Ficha 18

Registro técnico de las dimensiones

Fuente: elaboración propia

**Figura 31.** Boceto seleccionado para la construcción final - pulsera

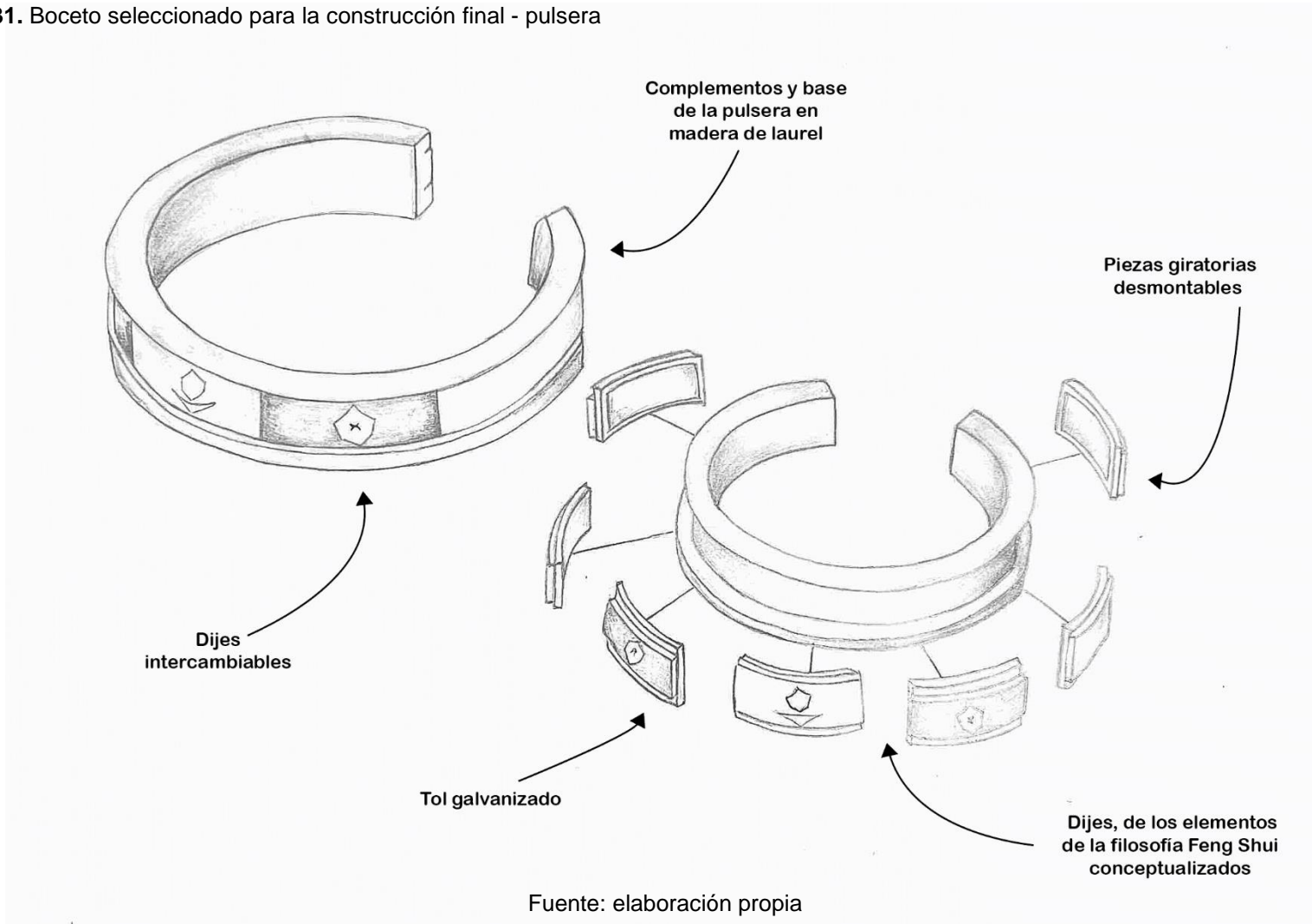

**Figura 32.** Ilustración pulsera

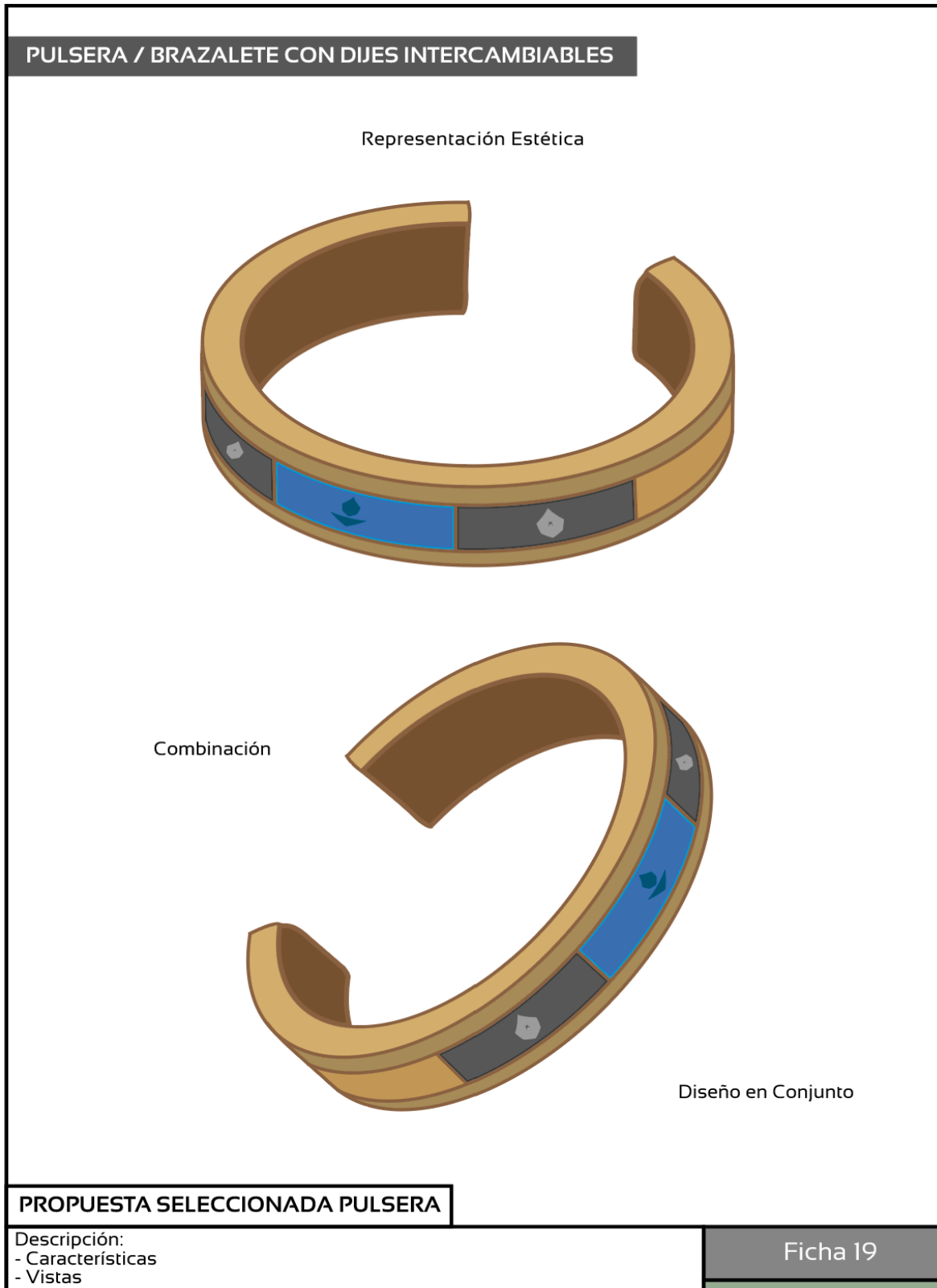

Fuente: elaboración propia

**Figura 33.** Representación fotorrealista pulsera, vista frontal



Fuente: elaboración propia

**Figura 34.** Representación fotorrealista, despiece pulsera - vista frontal



Fuente: elaboración propia

**Figura 35.** Representación pulsera, vista superior



Fuente: elaboración propia

**Figura 36.** Representación fotorrealista, despiece pulsera - vista lateral



Fuente: elaboración propia

Figura 37. Ficha de aplicación estética pulsera

BISUTERÍA FENG SHUI

ESTÉTICA FORMAL (PULSERA)

**Forma**

Con una estructura redonda, con función estética y funcional. Su diseño se adapta de forma natural a la anatomía de la muñeca, proporcionando un ajuste cómodo incluso durante un uso prolongado.

**Textura**

Lisa con acabado mate

**Accesorios del Diseño**

Dijes intercambiables que permite personalizar la pieza según la ocasión, diseñado con un sistema práctico y versátil.

**Material**

Se selecciono como material del objeto madera laurel, gracias a su resistencia natural, ligereza y textura suave.

**Material de los Accesorios del Diseño**

El material utilizado para la elaboración de los dijes fue TOL, el cual fue cortado y grabado según el elemento correspondiente, y posteriormente pintado para resaltar sus detalles.

**Detalles del Diseño**

La pulsera fue diseñada con imanes en los extremos, los cuales permitieron asegurar correctamente las piezas intercambiables.



Ficha de Aplicación Estética

Ficha 20

Descripción sobre la apariencia visual y funcional

Fuente: elaboración propia

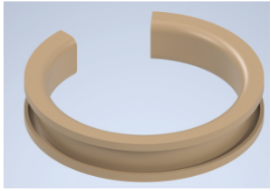
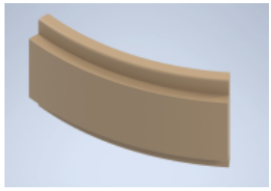
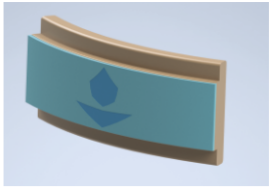
Figura 38. Ficha de aplicación funcional pulsera

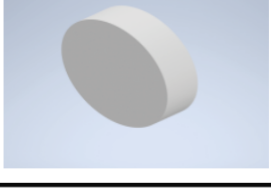
<b>BISUTERÍA FENG SHUI</b>	
<b>FUNCIONALIDAD (PULSERA)</b>	
	El diseño corresponde a una pulsera de estructura circular compuesta por un cuerpo base, sobre el cual se ensamblan módulos los cuales están enumerados como elementos del 1 al 7. Los tres módulos centrales son dijes que presentan la construcción de creación gracia de los elementos de la filosofía del Feng Shui, lo que permite personalizar la pieza.
	Cada módulo encaja de forma precisa en la estructura base, mediante un sistema de anclaje que asegura estabilidad y facilita el intercambio de piezas. Los dijes se distribuyen alrededor de la pulsera en este caso en la parte central, respetando la curvatura del diseño, brindando un alto grado de flexibilidad estética.
	Este dije fue diseñado con una forma curva para integrarse visualmente al módulo central de la pulsera, su superficie plana resalta el símbolo del elemento agua.
	Las piezas modulares finales del diseño incorporan un imán en la parte interna de la pieza, que refuerza la sujeción de toda la pulsera completa, asegurando una fijación firme y estable. Esta solución garantiza que los elementos permanezcan en su lugar durante el uso, también facilita su colocación y retiro sin comprometer la estética de la pieza.
	Se incorporó un imanes de neodimio al final de la pulsera como mecanismo de sujeción para mantener fijas las piezas modulares. Este tipo de imán, conocido por su alta fuerza magnética en reducido volumen, permite una unión segura y discreta entre los componentes, garantizando estabilidad sin comprometer el diseño estético del conjunto.

<b>Ficha de Aplicación Funcional</b>	
Documentación técnica del diseño	Ficha 21

Fuente: elaboración propia

Figura 39. Ficha de medidas estándares pulsera

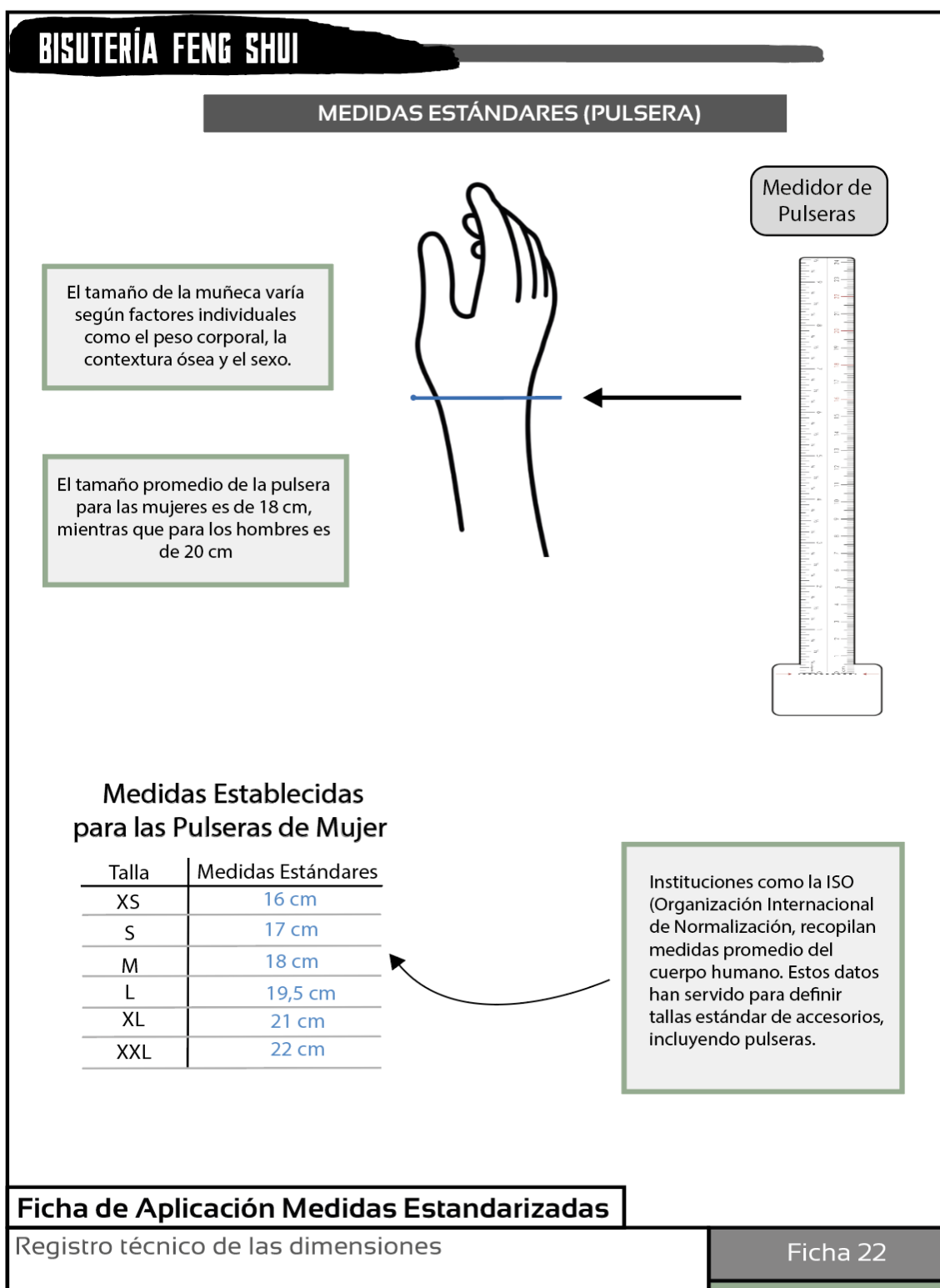

Fuente: elaboración propia

**Figura 40.** Boceto seleccionado para la elaboración final, pulsera

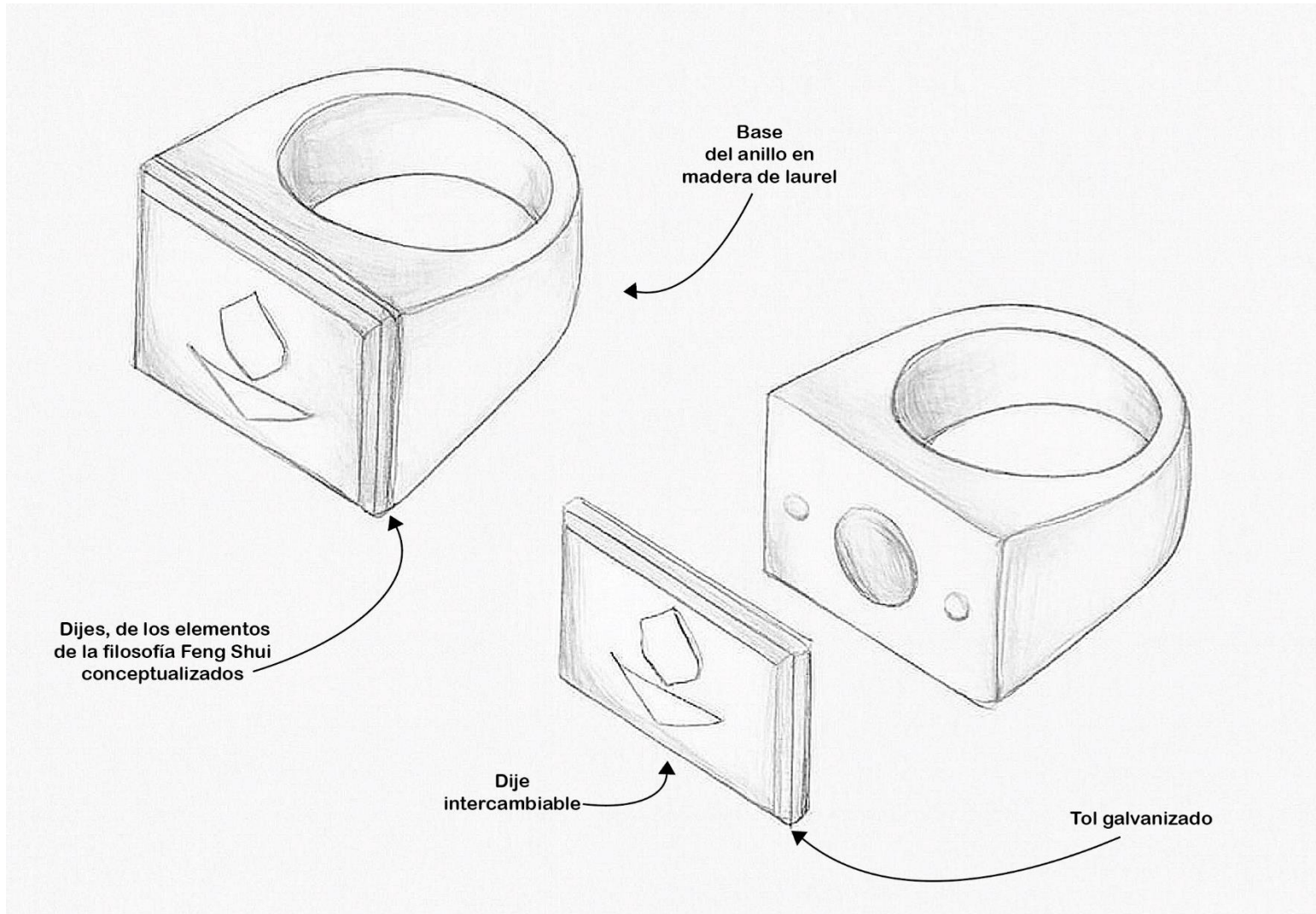

Fuente: elaboración propia

Figura 41. Ilustración anillo

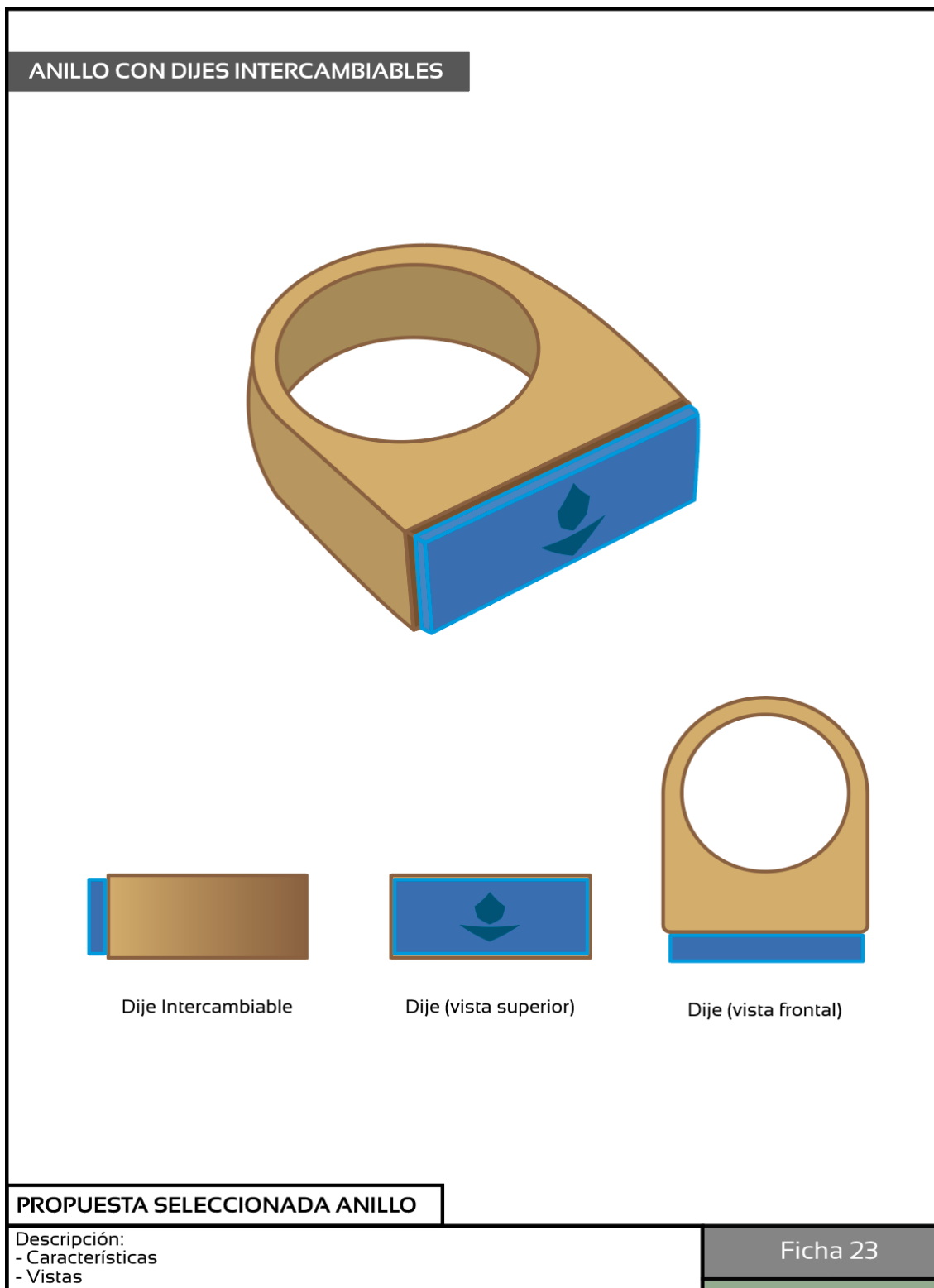

Fuente: elaboración propia

**Figura 42.** Representación fotorrealista, anillo

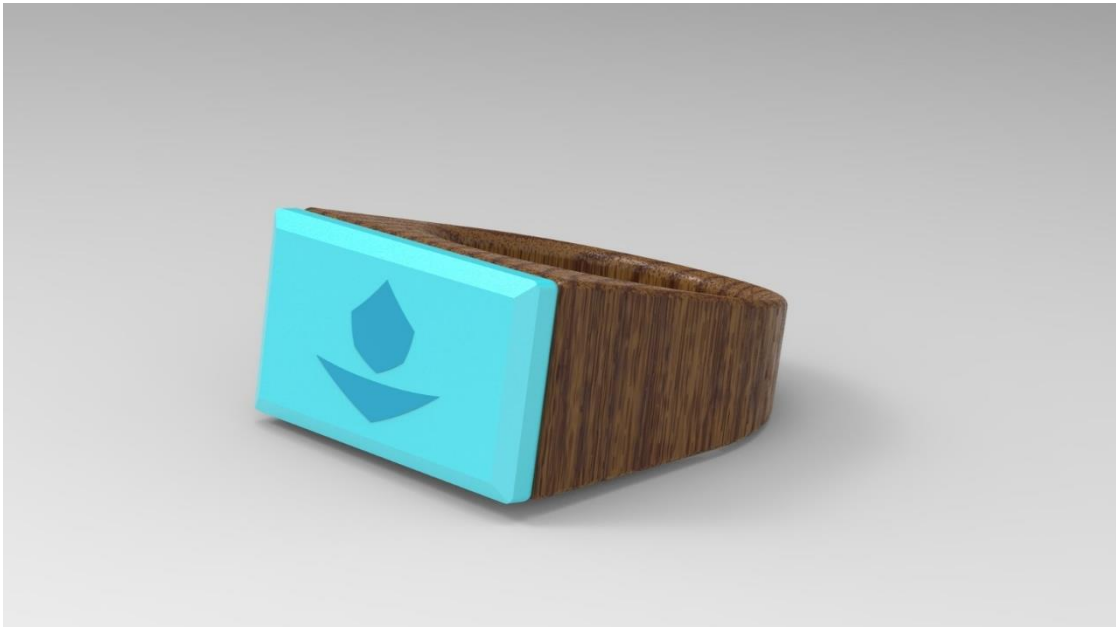

Fuente: elaboración propia

**Figura 43.** Representación fotorrealista, despiece - anillo

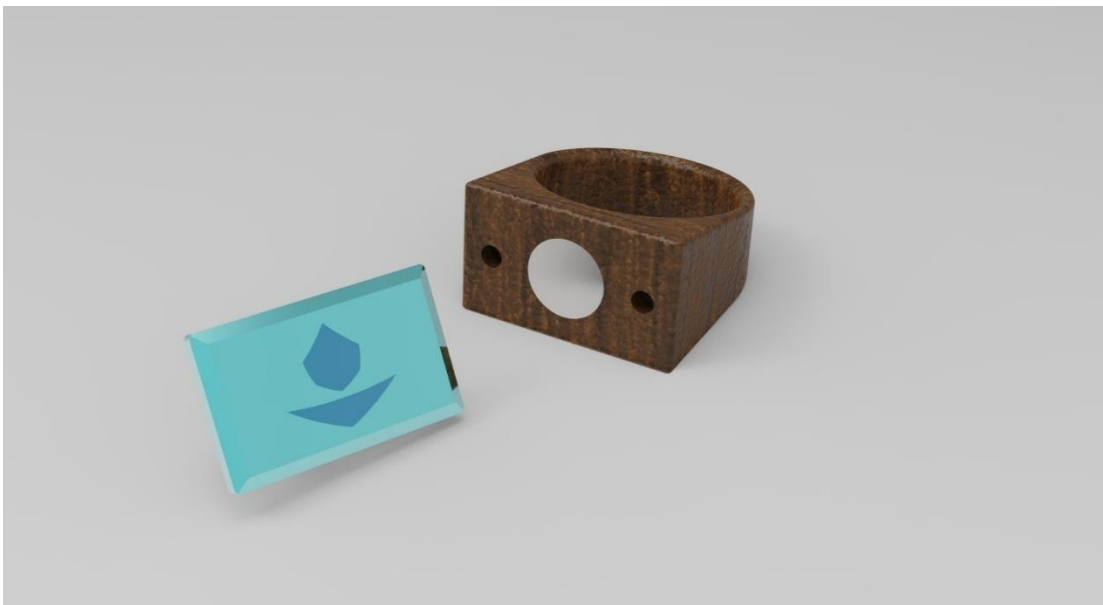

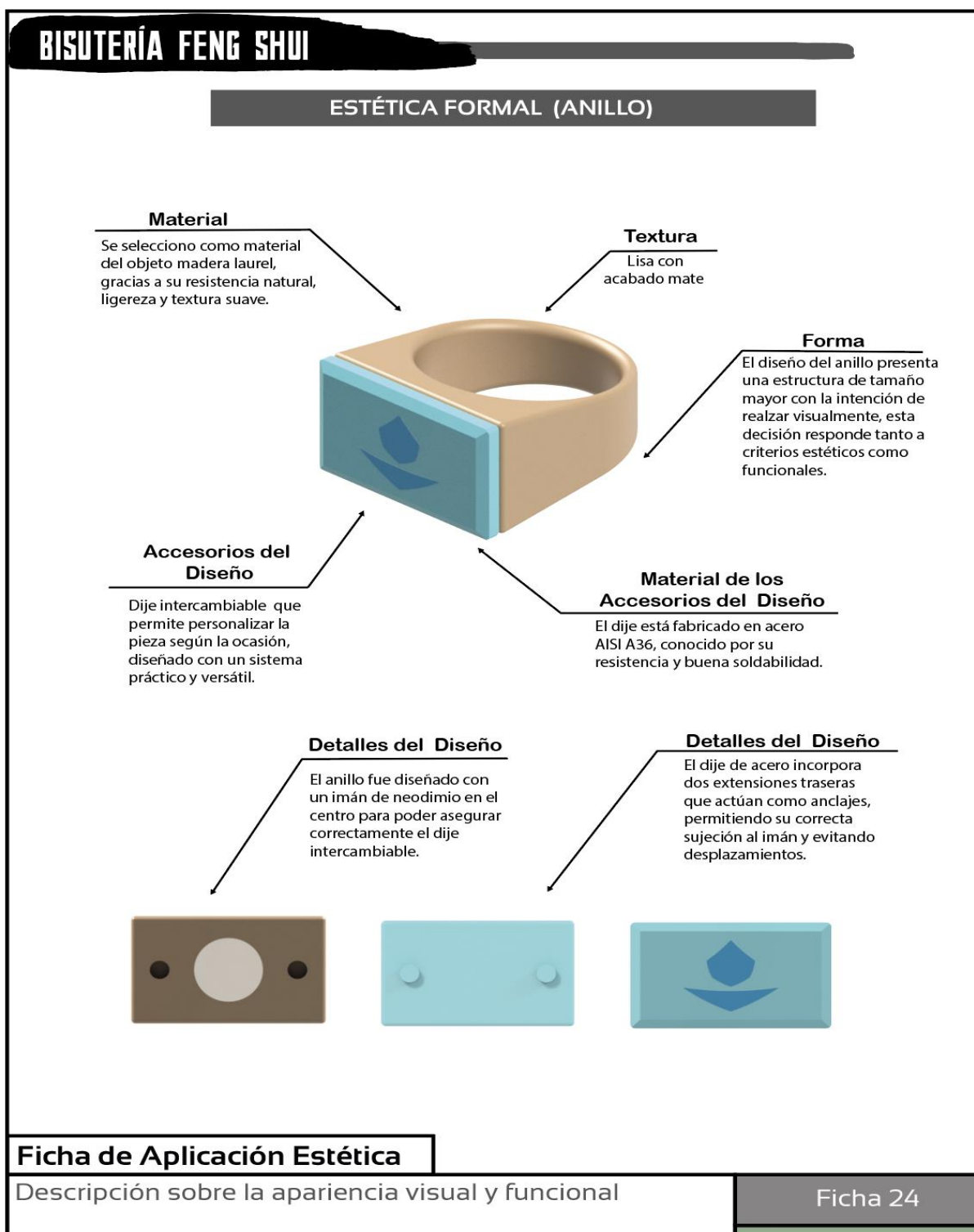

Fuente: elaboración propia

Figura 44. Ficha de aplicación estética anillo



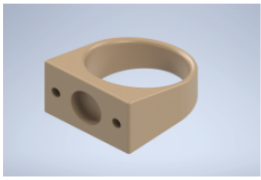
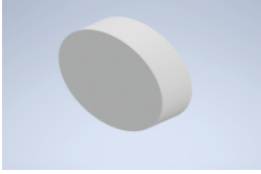

Fuente: elaboración propia

Figura 45. Ficha funcional anillo

BISUTERÍA FENG SHUI	
FUNCIONALIDAD (ANILLO)	
	<p>El diseño del anillo parte de una estructura robusta con forma cúbica, aporta una estética contemporánea y audaz, y cumple una función práctica: albergar un sistema de sujeción para dijes intercambiables. El frente plano incluye cavidades circulares que permiten insertar y fijar elementos mediante imanes, ofreciendo versatilidad y personalización.</p>
	<p>Se incorporó un imán de neodimio en el centro del anillo como mecanismo de sujeción para mantener fijo los dijes. Este tipo de imán, conocido por su alta fuerza magnética en reducido volumen, permite una unión segura y discreta entre los componentes, garantizando estabilidad sin comprometer el diseño estético.</p>
	<p>Este dije fue diseñado específicamente para integrarse al anillo modular, respondiendo a una intención estética y simbólica. Su forma rectangular y bordes suavemente biselados permiten una inserción precisa en la base del anillo, el diseño plano y geométrico busca equilibrio visual y facilidad de intercambio,</p>
<b>Ficha de Aplicación Funcional</b>	
Documentación técnica del diseño	Ficha 25

Fuente: elaboración propia

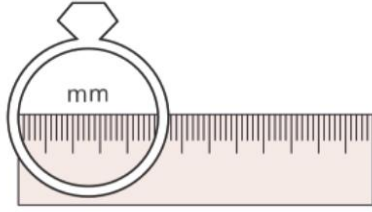
Figura 46. Ficha de medidas estándar anillo

<b>BISUTERÍA FENG SHUI</b>	
<b>MEDIDAS ESTÁNDARES (ANILLO)</b>	
<p>Las medidas de los anillos siguen una escala numérica (incluyendo medios números), típicamente desde la talla 3 hasta la 13.5 para adultos. Los anillos para dama suelen estar típicamente entre las tallas 3 y 9, mientras que los de los hombres suelen estar entre las tallas 8 y 14. Esas unidades coinciden con el ancho de su dedo en milímetros.</p>	 <p>Medida Interior</p>
<p>Existen herramientas especializadas que permiten determinar con precisión la talla de un anillo o del dedo, asegurando un ajuste cómodo y exacto.</p>	<p><b>Cintas o medidores flexibles</b>  Son tiras plásticas o de papel con medidas impresas, similares a una cinta métrica, que se ajustan al dedo para estimar su circunferencia. Son útiles para uso doméstico o en línea.</p>
	
<b>Ficha de Aplicación Medidas Estandarizadas</b>	
Registro técnico de las dimensiones	Ficha 26

Fuente: elaboración propia

Figura 47. Boceto seleccionado para la elaboración final, aretes

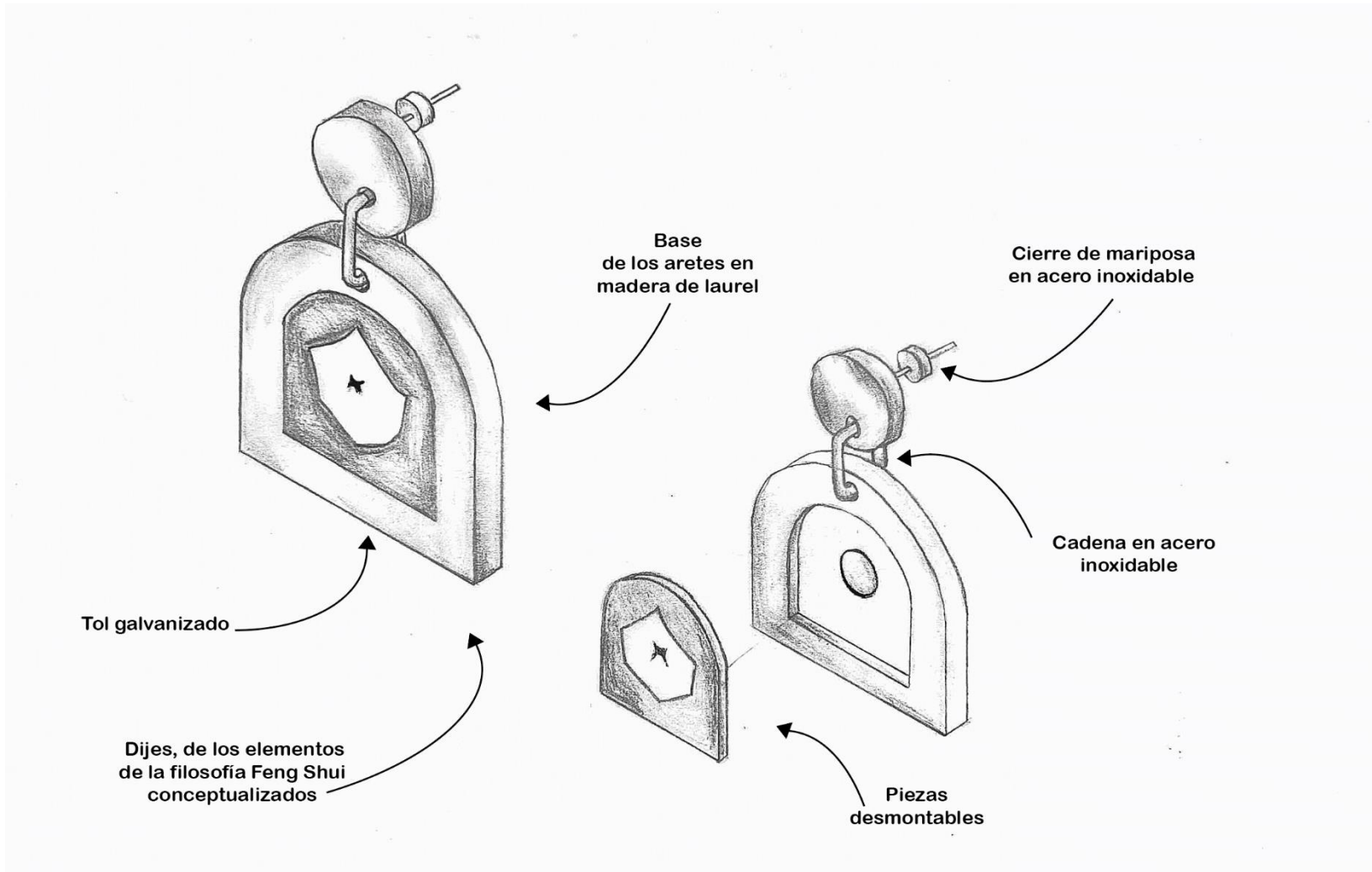

Fuente: elaboración propia

Figura 48. Ilustración aretes

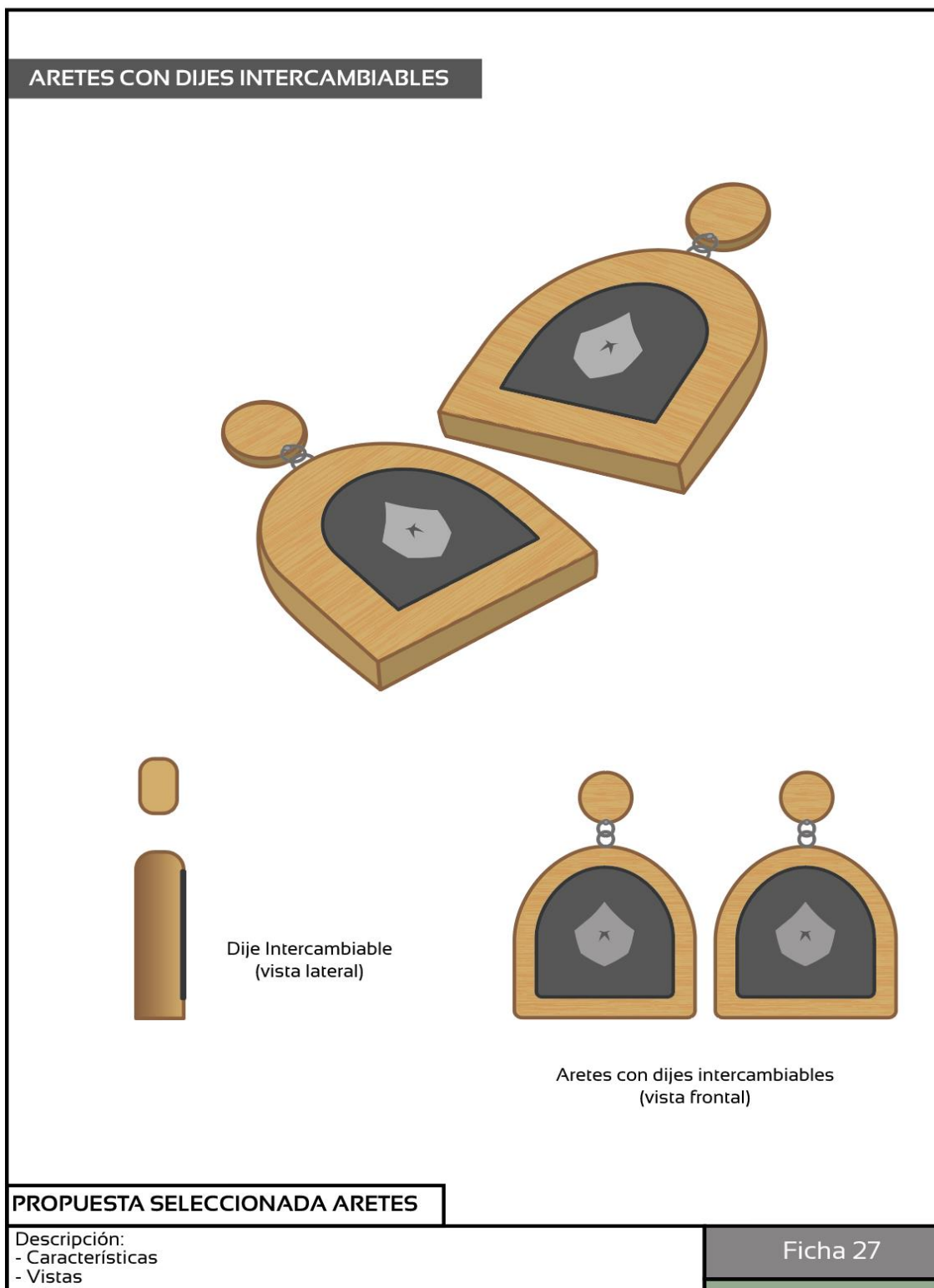

Fuente: elaboración propia

**Figura 49.** Representación fotorrealista, aretes

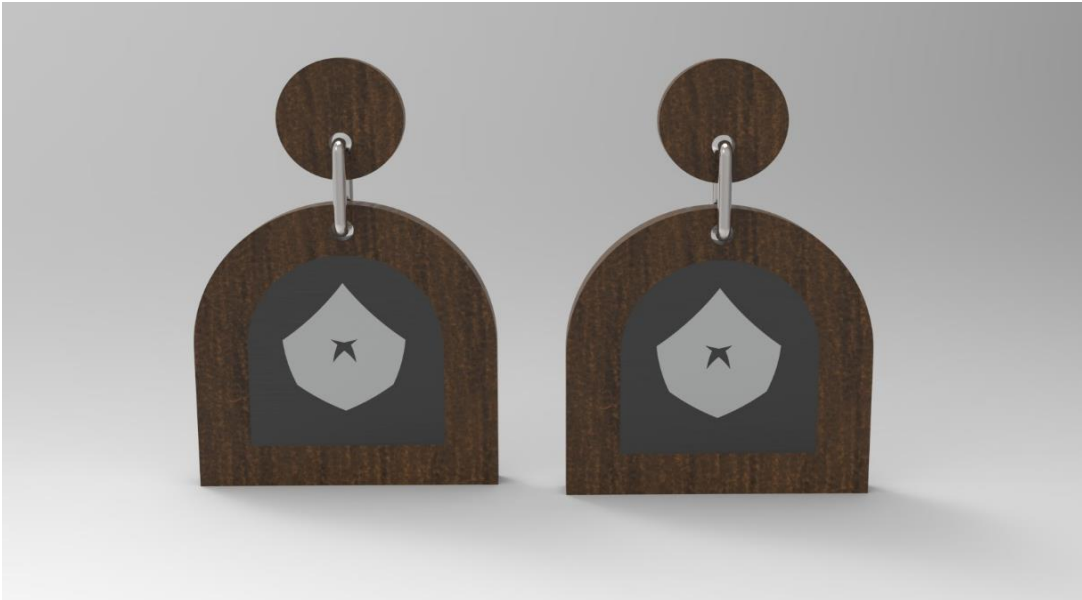

Fuente: elaboración propia

**Figura 50.** Representación fotorrealista, aretes - despiece



Fuente: elaboración propia

Figura 51. Ficha de aplicación estética artes

## BISUTERÍA FENG SHUI

ESTÉTICA FORMAL (ARETES)

**Material**

Se selecciono como material del objeto madera laurel, gracias a su resistencia natural, ligereza y textura suave.

**Forma**

La forma de los aretes fue diseñada con una silueta semicircular con base recta que aporta estabilidad visual generando un equilibrio entre lo geométrico y lo orgánico.

**Textura**

Lisa con acabado mate

**Accesorios del Diseño**

Dijes intercambiables que permite personalizar la pieza según la ocasión, diseñado con un sistema práctico y versátil.

**Material de los Accesorios del Diseño**

El material utilizado para la elaboración de los dijes fue TOL, el cual fue cortado y grabado según el elemento correspondiente, y posteriormente pintado para resaltar sus detalles.

**Detalles del Diseño**

El material utilizado para la elaboración de los dijes fue TOL, el cual fue cortado y grabado según el elemento correspondiente, y posteriormente pintado para resaltar sus detalles.

**Detalles del Diseño**

Las bases de loa aretes fueron diseñados con un imán de neodimio en el centro para poder asegurar correctamente el dije intercambiable.

Ficha de Aplicación Estética

Ficha 28

Descripción sobre la apariencia visual y funcional

Fuente: elaboración propia

Figura 52. Ficha de aplicación funcional aretes

BISUTERÍA FENG SHUI	
FUNCIONALIDAD (ARETES)	
	La base presenta un cuerpo rectangular con bordes superiores redondeados, lo que suaviza su apariencia y aporta armonía visual. Esta estructura permite integrar con claridad el dije central, que representa un símbolo gráfico relacionado con el elemento correspondiente, generando un punto focal dentro de la pieza.
	Este dije fue creado específicamente para complementar los aretes, con un diseño que refuerza tanto la estética como el simbolismo de la colección. Su forma semicircular con base recta permite un encaje visual armonioso dentro del marco del arete, manteniendo un equilibrio entre suavidad y estructura.
	La parte superior de los aretes presenta una forma circular simple que cumple una doble función: estética y estructural. Esta forma permite una transición suave hacia el resto del diseño, generando un equilibrio visual frente a la base de líneas rectas y curvas. Su geometría compacta y simétrica proporciona un punto de apoyo sólido para el sistema de sujeción.
	Para complementar el diseño de los aretes, se seleccionó una cadena de acero inoxidable con forma rectangular abierta. Esta elección responde tanto a criterios estéticos como funcionales. Su forma limpia y geométrica refuerza el lenguaje visual del conjunto, aportando modernidad y continuidad entre las partes del arete.
	Se optó por un sistema de sujeción cierre de mariposa en acero inoxidable, por su practicidad seguridad y comodidad. El uso de acero inoxidable no solo proporciona un acabado pulido y elegante, sino que garantiza resistencia, durabilidad y una excelente tolerancia al contacto con la piel.
	Se incorporó un imán de neodimio en el centro de cada uno de los aretes como mecanismo de sujeción para mantener fijo los dijes. Este tipo de imán, conocido por su alta fuerza magnética en reducido volumen, permite una unión segura y discreta entre los componentes, garantizando estabilidad sin comprometer el diseño estético.

## Ficha de Aplicación Funcional

Documentación técnica del diseño

Ficha 29

Fuente: elaboración propia

Figura 53. Ficha de medidas estándar aretes

## BISUTERÍA FENG SHUI

### MEDIDAS ESTÁNDARES (ARETES)

La elección y diseño de los aretes no solo responde a criterios estéticos o de moda, sino también a la armonía visual con las proporciones del rostro. Cada tipo de cara posee características únicas, y los aretes adecuados pueden ayudar a equilibrar, alargar o suavizar esas formas

Las medidas de los aretes no siguen un sistema de tallas estandarizado, pueden guiarse según el tipo de rostro que tenga o según las dimensiones comunes que se consideran durante el diseño y fabricación, especialmente por razones estéticas.

Elegir la talla o el modelo incorrecta puede provocar molestias o daños en las perforaciones; sin embargo, con la información adecuada, se puede asegurar de que los pendientes elegidos luzcan y se sientan perfectos en todo momento.







**Ficha de Aplicación Medidas Estandarizadas**

Registro técnico de las dimensiones

Ficha 30











Fuente: elaboración propia

Figura 54. Ficha de aplicación de materiales para los productos

<b>BISUTERÍA FENG SHUI</b>		
<b>APLICACIÓN DE MATERIALES (LÍNEA DE BISUTERÍA )</b>		
<b>IMAGEN</b>	<b>NOMBRE DEL MATERIAL</b>	<b>DESCRIPCIÓN</b>
	<b>Madera Laurel</b>	Debido a su textura fina, suave, ligereza y acabado estético se eligió la madera del laurel para realizar la construcción de la línea de bisutería ya que es de fácil manejo y compatibilidad con procesos de grabado y pintura, sus propiedades naturales, aportaron una sensación orgánica así como auténtica al diseño final.
	<b>Plancha de Acero Galvanizado (Tol)</b>	El tol fue determinado como el material ideal para la construcción de los dijes debido a su resistencia, maleabilidad, ligereza y compatibilidad con procesos de corte, grabado y pintado. Su superficie uniforme permitió una excelente definición en los detalles, lo que resultó fundamental para lograr formas simbólicas. Además, el tol ofreció una base estable para aplicar acabados decorativos, lo que lo convirtió en un material funcional y estéticamente adaptable a diversas propuestas de los diseños planteados.
	<b>Imán de Neodimio</b>	Los imanes de neodimio fueron seleccionados como la mejor opción para sostener los dijes intercambiables debido a su alta fuerza magnética en un tamaño reducido, lo que permite una sujeción segura y discreta sin comprometer el diseño estético de la bisutería. Su potencia garantizó que las piezas se mantuvieran firmemente en su lugar durante el uso, a la vez que permitan un sistema de intercambio rápido.
	<b>Cadenas de Acero Inoxidable</b>	Las cadenas en acero inoxidable fueron la elección más adecuada para completar la línea de bisutería debido a su resistencia, durabilidad y estética contemporánea. Este material no se oxida ni se mancha con el tiempo, lo que garantiza una larga vida útil sin necesidad de mantenimiento constante. Además, el acero inoxidable es hipoalérgico, lo que lo hace seguro para todo tipo de pieles. Su firmeza estructural permitió integrar un sistema de sujeción confiable y cómodo.
	<b>Cierre Tipo Palanca en Acero Inoxidable</b>	El cierre tipo palanca en acero inoxidable fue elegido como la mejor opción para completar la línea de bisutería gracias a su combinación de funcionalidad, seguridad y estética. Su diseño práctico permite un cierre y apertura rápidos sin necesidad de mecanismos complejos, facilitando el uso. El acero inoxidable, por su parte, proporciona alta resistencia a la corrosión, al desgaste y al paso del tiempo, asegurando una fijación confiable sin perder su apariencia original.
	<b>Cierre de Mariposa en Acero Inoxidable</b>	El cierre tipo mariposa en acero inoxidable fue seleccionado para los aretes por su practicidad, seguridad y confort durante el uso. Este tipo de cierre garantiza una sujeción firme, evitando que la pieza se desprenda accidentalmente, lo que resulta fundamental en accesorios de uso cotidiano. El acero inoxidable, además de ser resistente a la oxidación y al desgaste, es hipoalérgico, lo que lo hace ideal para el contacto directo con la piel. Su tamaño discreto y acabado pulido complementan el diseño general sin interferir con la estética de los aretes.
<b>Ficha de Aplicación de Materiales</b>		
Documentación de las características, uso y aspecto de los materiales.		<b>Ficha 31</b>

Fuente: elaboración propia

Figura 55. Ficha de proceso aplicativo - combinación de elementos

BISUTERÍA FENG SHUI				
TABLA EXPLICATIVA DE LA COMBINACION DE ELEMENTOS				
ELEMENTO	COMBINACIÓN	TRIADA ELEMENTAL	ACCIÓN GENERATIVA	REACCIÓN EMOCIONAL
<b>FUEGO</b> 		FUEGO-MADERA-FUEGO FUEGO-TIERRA-FUEGO FUEGO-AGUA-FUEGO FUEGO-METAL-FUEGO	El fuego quema la madera El fuego nutre la tierra El fuego es apagado por el agua El fuego funde el metal	FUERZA VIGOROSIDAD CALMA ADAPTABILIDAD
<b>MADERA</b> 		MADERA-AGUA-MADERA MADERA-TIERRA-MADERA MADERA-FUEGO-MADERA MADERA-METAL-MADERA	La madera es hidratada por el agua La madera crece en la tierra La madera alimenta el fuego La madera es cortada por el metal	ESPERANZA CRECIMIENTO ENERGÍA TRANSFORMACIÓN
<b>TIERRA</b> 		TIERRA-MADERA-TIERRA TIERRA-FUEGO-TIERRA TIERRA-AGUA-TIERRA TIERRA-METAL-TIERRA	La tierra nutre la madera La tierra apaga el fuego La tierra es hidratada por el agua La tierra contiene minerales	FIRMEZA CONTROL APRENDIZAJE PROVEEDOR
<b>AGUA</b> 		AGUA-MADERA-AGUA AGUA-TIERRA-AGUA AGUA-FUEGO-AGUA AGUA-METAL-AGUA	El agua hidrata la madera El agua hidrata la tierra El agua apaga el fuego El agua es aforada por el metal	MALEABILIDAD PRODUCTIVIDAD TRANQUILIDAD APRENDIZAJE
<b>METAL</b> 		METAL-MADERA-METAL METAL-TIERRA-METAL METAL-AGUA-METAL METAL-FUEGO-METAL	El metal corta la madera El metal es contenido la tierra El metal afora el agua El metal es forjado por el fuego	CREATIVIDAD SOSTENIBILIDAD SABIDURÍA PERCEPCIÓN

Fuente: elaboración propia

## Etapa 5 – Evaluar

Esta etapa fue crucial para validar y observar la interacción con el consumidor, de esta manera se puede asegurar que se logró cumplir con las expectativas reales de los usuarios, realizar las modificaciones correspondientes y revisar con el cumplimiento de los objetivos planteados. Los prototipos realizados están sujetos a pruebas, con las cuales se puede evidenciar la eficiencia, desempeño, funcionamiento y apariencia física.

**Figura 56.** Fotografía del producto real – collar



Fuente: elaboración propia

**Figura 57.** Fotografía del producto real, pulsera



Fuente: elaboración propia

**Figura 58.** Fotografía del producto real, pulsera - vista frontal



Fuente: elaboración propia

**Figura 59.** Fotografía del producto real, anillo



Fuente: elaboración propia

**Figura 60.** Fotografía real del producto, anillo - vista lateral

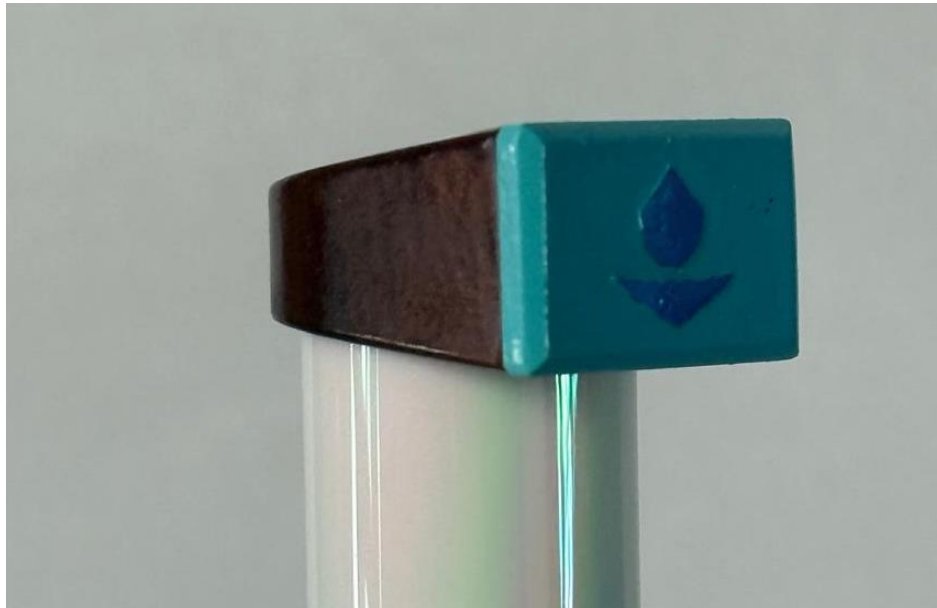

Fuente: elaboración propia

**Figura 61.** Fotografía real del producto, aretes



Fuente: elaboración propia

**Figura 62.** Adaptación del producto al usuario – atuendo 1



Fuente: elaboración propia

**Figura 63.** Adaptación del producto al usuario - atuendo 2



Fuente: elaboración propia

**Figura 64.** Muestra de los productos para exhibición 1



Fuente: elaboración propia

**Figura 65.** Muestra de los productos para exhibición 2

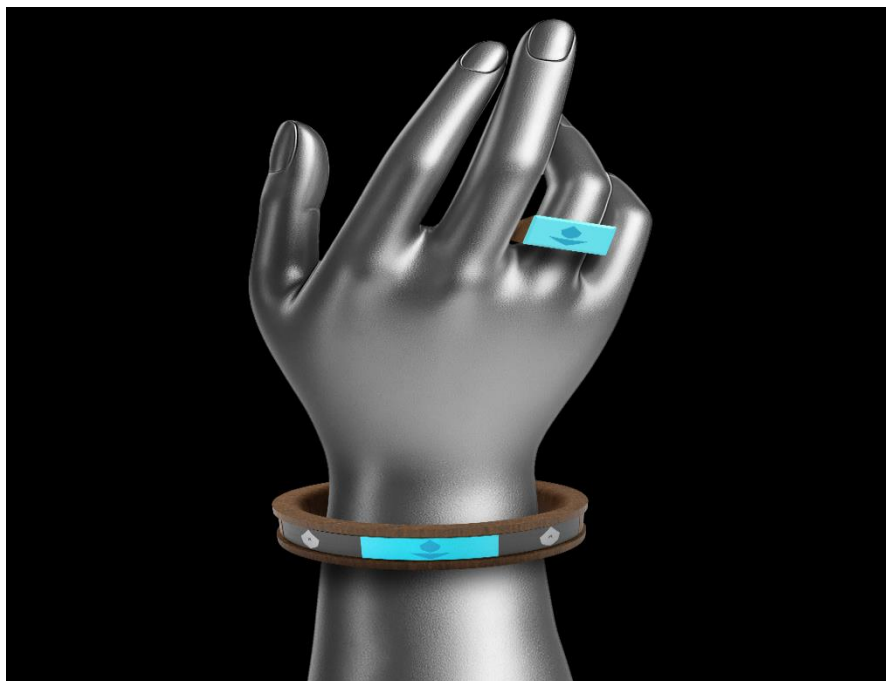

Fuente: elaboración propia

En base al planteamiento inicial de la creación de una línea de bisutería estilo pandora inspirada en los elementos del feng shui, comparándola con las respuestas de las entrevistas tanto a expertos en feng shui como orfebres, se evidencia que los prototipos desarrollados experimentaron evaluaciones estéticas y funcionales. Se confirmó que los prototipos cumplen con los criterios establecidos, los cuales son adaptabilidad, estética armónica, simbolismo representativo de los cinco elementos del Feng Shui y alternativas de personalización estilo Pandora.

### Cuadros de Costos

**Tabla 13.** Costos fijos collar

<b>Costos Fijos Directos Collar</b>				
<b>Concepto</b>	<b>Cantidad</b>	<b>Unidad</b>	<b>Costo Unitario</b>	<b>Costo Total</b>
Mano de Obra (Carpintero)	9	Piezas	\$0,20	\$1,80
Aplicación de Pintura	12	Piezas	\$0,078	\$0,94
Plancha de Acero Galvanizado	3	Piezas	\$0,06	\$0,18
Imán de Neodimio	2	Piezas	\$0,45	\$0,90
Cadenas de Acero Inoxidable	0,5	m	\$0,72	\$0,36
Cierre Tipo Palanca en Acero Inoxidable	1	Pieza	\$0,12	\$0,12
Pintura Azul	1	Pieza	\$0,0004	\$0,00
Pintura Celeste	1	Pieza	\$0,0004	\$0,00
Pintura Gris	2	Piezas	\$0,0004	\$0,00
Pintura metálica	2	Piezas	\$0,0004	\$0,00
Barniz sintético	3	Piezas	\$0,04	\$0,12
Pintura Café	3	Piezas	\$0,162	\$0,49
Thinner	3	Piezas	\$0,05	\$0,15
Pega Super Bonder Extra	2	Piezas	\$0,08	\$0,16
<b>TOTAL</b>				<b>\$5,21</b>

Fuente: elaboración propia

**Tabla 14.** Costos indirectos collar

<b>Costos Indirectos</b>		
<b>Especificaciones</b>		<b>Costos</b>
Electricidad	Uso de computadora y energía eléctrica	\$1,24
Teléfono	Asesoría y asistencia	\$0,50
Internet	Consultas e Investigaciones	\$0,50
Transporte	movilización por asesoría y adquisición de materiales	\$2,00
<b>TOTAL</b>		<b>\$4,24</b>

Fuente: elaboración propia

**Tabla 15.** Explicación de costos collar

<b>Resumen</b>	<b>Especificación</b>	<b>Costos</b>
Mano de Obra	Carpintero	\$1,80
Mano de Obra	Aplicación de Pintura	\$0,94
Materiales	Insumos	\$2,48
Costos	Indirectos	\$4,24

Fuente: elaboración propia

**Tabla 16.** Resultados de costos collar

<b>Total, de Costos</b>	<b>\$9,45</b>
<b>Utilidad Total de Costos 50%</b>	<b>\$4,73</b>
<b>TOTAL</b>	<b>\$14,18</b>

Fuente: elaboración propia

**Tabla 17.** Costos fijos pulsera

<b>Costos Fijos Directos Pulsera</b>				
<b>Concepto</b>	<b>Cantidad</b>	<b>Unidad</b>	<b>Costo Unitario</b>	<b>Costo Total</b>
Mano de Obra (Carpintero)	8	Piezas	\$0,20	\$1,60
Aplicación de Pintura	11	Piezas	\$0,078	\$0,86
Madera Laurel	8	Piezas	\$0,007	\$0,06
Plancha de Acero Galvanizado	5	Piezas	\$0,002	\$0,01
imán de Neodimio	2	Piezas	\$0,45	\$0,90
Pintura Azul	1	Pieza	\$0,0004	\$0,00
Pintura Celeste	1	Pieza	\$0,0004	\$0,00
Pintura Gris	2	Piezas	\$0,0004	\$0,00
Pintura metálica	2	Piezas	\$0,0004	\$0,00
Barniz sintético	3	Piezas	\$0,04	\$0,12
Pintura Café	3	Piezas	\$0,162	\$0,49
Thinner	3	Piezas	\$0,05	\$0,15
Pega Super Bonder Extra	2	Piezas	\$0,08	\$0,16
<b>TOTAL</b>				<b>\$4,34</b>

Fuente: elaboración propia

**Tabla 18.** Costos indirectos Pulsera

<b>Costos Indirectos</b>		
<b>Especificaciones</b>		<b>Costos</b>
Electricidad	Uso de computadora y energía eléctrica	\$1,24
Teléfono	Asesoría y asistencia	\$0,50
Internet	Consultas e Investigaciones	\$0,50
Transporte	movilización por asesoría y adquisición de materiales	\$2,00
<b>TOTAL</b>		<b>\$4,24</b>

Fuente: elaboración propia

**Tabla 19.** Explicación de costos pulsera

<b>Resumen</b>	<b>Especificación</b>	<b>Costos</b>
Mano de Obra	Carpintero	\$1,60
Mano de Obra	Aplicación de Pintura	\$0,86
Materiales	Insumos	\$1,88
Costos	Indirectos	\$4,24

Fuente: elaboración propia

**Tabla 20.** Resultados de costos pulsera

<b>Total, de Costos</b>	<b>\$8,58</b>
<b>Utilidad Total de Costos 50%</b>	<b>\$4,29</b>
<b>TOTAL</b>	<b>\$12,88</b>

Fuente: elaboración propia

**Tabla 21.** Costos fijos aretes

<b>Costos Fijos Directos Aretes</b>				
<b>Concepto</b>	<b>Cantidad</b>	<b>Unidad</b>	<b>Costo Unitario</b>	<b>Costo Total</b>
Mano de Obra (Carpintero)	4	Piezas	\$0,20	\$0,80
Aplicación de Pintura	6	Piezas	\$0,078	\$0,47
Madera Laurel	4	Piezas	\$0,007	\$0,03
Plancha de Acero Galvanizado	2	Piezas	\$0,002	\$0,00
imán de Neodimio	2	Piezas	\$0,45	\$0,90
Pintura Gris	2	Piezas	\$0,0004	\$0,00
Pintura metálica	2	Piezas	\$0,0004	\$0,00
Barniz sintético	2	Piezas	\$0,04	\$0,08
Pintura Café acrílica para Resina	2	Piezas	\$0,162	\$0,32
Thinner	2	Piezas	\$0,05	\$0,10
Pega Super Bonder Extra	2	Piezas	\$0,08	\$0,16
<b>TOTAL</b>				<b>\$2,87</b>

Fuente: elaboración propia

**Tabla 22.** Costos indirectos aretes

<b>Costos Indirectos</b>		
<b>Especificaciones</b>		<b>Costos</b>
Electricidad	Uso de computadora y energía eléctrica	\$0,62
Teléfono	Asesoría y asistencia	\$0,20
Internet	Consultas e Investigaciones	\$0,20
Transporte	movilización por asesoría y adquisición de materiales	\$2,00
<b>TOTAL</b>		<b>\$3,02</b>

Fuente: elaboración propia

**Tabla 23.** Explicación de costos aretes

<b>Resumen</b>	<b>Especificación</b>	<b>Costos</b>
Mano de Obra	Carpintero	\$0,80
Mano de Obra pintura	aplicación de Pintura	\$0,47
Materiales	Insumos	\$1,60
Costos	Indirectos	\$3,02

Fuente: elaboración propia

**Tabla 24.** Resultados de costo aretes

<b>Total, de Costos</b>	<b>\$5,89</b>
<b>Utilidad Total de Costos 50%</b>	<b>\$2,94</b>
<b>TOTAL</b>	<b>\$8,83</b>

Fuente: elaboración propia

**Tabla 25.** Costos directos anillo

<b>Costos Fijos Directos Anillo</b>				
<b>Concepto</b>	<b>Cantidad</b>	<b>Unidad</b>	<b>Costo Unitario</b>	<b>Costo Total</b>
Mano de Obra (Carpintero)	1	Piezas	\$0,20	\$0,20
Aplicación de Pintura	2	Piezas	\$0,078	\$0,16
Madera Laurel	1	Piezas	\$0,007	\$0,01
Plancha de Acero Galvanizado	1	Piezas	\$0,002	\$0,00
imán de Neodimio	1	Piezas	\$0,45	\$0,45
Pintura Azul	1	Pieza	\$0,0004	\$0,00
Pintura Celeste	1	Pieza	\$0,0004	\$0,00
Barniz sintético	3	Piezas	\$0,04	\$0,12
Pintura Café acrílica para Resina	3	Piezas	\$0,162	\$0,49
Thinner	3	Piezas	\$0,05	\$0,15
Pega Super Bonder Extra	2	Piezas	\$0,08	\$0,16
<b>TOTAL</b>				<b>\$1,73</b>

Fuente: elaboración propia

**Tabla 26.** Costos indirectos anillo

<b>Costos Indirectos</b>		
<b>Especificaciones</b>		<b>Costos</b>
Electricidad	Uso de computadora y energía eléctrica	\$0,22
Teléfono	Asesoría y asistencia	\$0,20
Internet	Consultas e Investigaciones	\$0,20
Transporte	movilización por asesoría y adustión de materiales	\$2,00
<b>TOTAL</b>		<b>\$2,62</b>

Fuente: elaboración propia

**Tabla 27.** Explicación de costos anillo

<b>Resumen</b>	<b>Especificación</b>	<b>Costos</b>
Mano de Obra	Carpintero	\$0,20
Mano de Obra	Aplicación de Pintura	\$0,16
Materiales	Insumos	\$1,38
Costos	Indirectos	\$2,62

Fuente: elaboración propia

**Tabla 28.** Resultados de costo anillo

<b>Total, de Costos</b>	<b>\$4,35</b>
<b>Utilidad Total de Costos 50%</b>	<b>\$2,18</b>
<b>TOTAL</b>	<b>\$6,53</b>

Fuente: elaboración propia

## CAPÍTULO III. ANÁLISIS DE LOS RESULTADOS DE LA INVESTIGACIÓN

### 3.1. Análisis del usuario

El presente análisis se centra en la evaluación de la propuesta de la línea de bisutería estilo pandora, inspirada en los elementos de la filosofía Feng Shui. Para ello se usa la metodología de *Focus Group*, en primer lugar, con mujeres participantes interesadas en moda y accesorios, con edades comprendidas entre 20 a 40 años, a quienes se presentó una línea de bisutería diseñada siguiendo los principios y elementos del Feng Shui. Se busca evaluar la recepción, la percepción y la aceptación de esta colección en el mercado actual.

Entre los principales elementos que se valoraron fueron:

- Atracción por la Conceptualización Feng Shui
- Diseño y Estética
- Calidad y Materiales
- Potencial de Comercialización
- Recomendaciones y Sigüientes Pasos

<b>Cuestionario para el Grupo Objetivo</b>				
<p><b>Estamos interesados en conocer sus opiniones sobre los diseños de bisutería inspirados en los principios del Feng Shui que presentamos hoy. Marque con una X en la opción que crea pertinente, tomando en cuenta que (1) Nunca, (2) Raramente, (3) Ocasionalmente, (4) Frecuentemente, (5) Siempre</b></p>				
<p>¿Usaría los diseños de bisutería con elementos inspirados en el Feng Shui que se le han presentado?</p>				
1	2	3	4	5
<input type="checkbox"/>	<input type="checkbox"/>	<input type="checkbox"/>	<input checked="" type="checkbox"/>	<input type="checkbox"/>
<p>¿Calificaría el diseño y la estética de estos diseños de bisutería basados en el Feng Shui como atractivos?</p>				
1	2	3	4	5
<input type="checkbox"/>	<input type="checkbox"/>	<input type="checkbox"/>	<input checked="" type="checkbox"/>	<input type="checkbox"/>
<p>¿Consideraría la calidad de los materiales utilizados en estos diseños como de alta resistencia y durabilidad?</p>				
1	2	3	4	5
<input type="checkbox"/>	<input type="checkbox"/>	<input type="checkbox"/>	<input type="checkbox"/>	<input checked="" type="checkbox"/>
<p>¿Consideraría que las características de la bisutería estilo Pandora inspirada en el Feng Shui serían factores que ayudarían a que se comercialicen con éxito?</p>				
1	2	3	4	5
<input type="checkbox"/>	<input type="checkbox"/>	<input type="checkbox"/>	<input checked="" type="checkbox"/>	<input type="checkbox"/>
<p>¿Recomendaría los diseños de bisutería estilo Pandora inspirados en el Feng Shui a otras personas?</p>				
1	2	3	4	5
<input type="checkbox"/>	<input type="checkbox"/>	<input checked="" type="checkbox"/>	<input type="checkbox"/>	<input type="checkbox"/>

**Conclusión:**

El Focus Group mostró una recepción altamente positiva hacia la bisutería inspirada en los elementos del Feng Shui. Las participantes mostraron interés en la conexión entre las características de las piezas, en lo referente a diseño, materiales, calidad, y el mensaje que pretenden transmitir, lo que sugiere su potencial para resultar atractivas, así como la promesa para tener éxito en su comercialización y proporciona motivación para el desarrollo de otros diseños en el futuro.

En segundo lugar, se llevó a cabo una valoración con los expertos en Feng Shui sobre las piezas de bisutería estilo Pandora diseñada, lo cual se realizó con el uso de un cuestionario que toma en cuenta los siguientes elementos de valoración.

- Integración de Elementos del Feng Shui
- Equilibrio y Armonía Estética
- Transmisión de Significados Profundos
- Positividad y Energía

<b>Cuestionario para Expertos en Feng Shui</b>				
<b>Evaluación de Diseños de Bisutería</b>				
<b>Marque con una X en la opción que crea pertinente, tomando en cuenta que (1) es totalmente en desacuerdo, (2) en desacuerdo, (3) neutral, (4) de acuerdo, (5) totalmente de acuerdo</b>				
Por favor, evalúe la capacidad de los diseños para transmitir una sensación de equilibrio y armonía energética.				
1	2	3	4	5
<input type="checkbox"/>	<input type="checkbox"/>	<input checked="" type="checkbox"/>	<input type="checkbox"/>	<input type="checkbox"/>
¿Considera que los diseños reflejan correctamente los principios fundamentales del Feng Shui?				
1	2	3	4	5
<input type="checkbox"/>	<input type="checkbox"/>	<input type="checkbox"/>	<input checked="" type="checkbox"/>	<input type="checkbox"/>
¿Cree que estos diseños tienen un efecto positivo en las emociones y el bienestar espiritual de quien los use?				
1	2	3	4	5
<input type="checkbox"/>	<input type="checkbox"/>	<input type="checkbox"/>	<input type="checkbox"/>	<input checked="" type="checkbox"/>
¿Los diseños incorporan la construcción visual de elementos de la filosofía Feng Shui?				
1	2	3	4	5
<input type="checkbox"/>	<input type="checkbox"/>	<input type="checkbox"/>	<input checked="" type="checkbox"/>	<input type="checkbox"/>
¿Considera que estos diseños y las combinaciones tienen el potencial de atraer y mantener energías positivas para quienes los usan?				
1	2	3	4	5
<input type="checkbox"/>	<input type="checkbox"/>	<input checked="" type="checkbox"/>	<input type="checkbox"/>	<input type="checkbox"/>

**Conclusión:**

La evaluación general refleja una alineación coherente entre la línea de bisutería estilo Pandora y los principios del Feng Shui, destacando la coherencia y efectividad de los diseños al incorporar y transmitir los principios fundamentales del Feng Shui. Sin embargo, los expertos recomiendan enfatizar la narrativa detrás de cada pieza para una comprensión más profunda de su significado simbólico. Se sugiere, por otra parte, diseñar una estrategia de marketing que resalte la conexión entre la belleza estética y la intención espiritual detrás de la colección, para llegar a un público más amplio interesado en la moda consciente y espiritual.

En tercer lugar, se hizo el análisis de la bisutería estilo Pandora en base a la valoración realizada por parte de los orfebres. Estos especialistas, respondieron a un cuestionario que consideró los siguientes aspectos estéticos y funcionales de los diseños.

- Estética y técnica.
- Equilibrio y proporción.
- Calidad y durabilidad de los materiales.
- Nivel de detalles.

### Cuestionario para Expertos Orfebres

#### Evaluación de Diseños de Bisutería

Marque con una X en la opción que crea pertinente, tomando en cuenta que (1) es totalmente en desacuerdo, (2) en desacuerdo, (3) neutral, (4) de acuerdo, (5) totalmente de acuerdo

¿Calificaría como buena la integración entre la estética y la técnica en las piezas de bisutería estilo Pandora inspirada en los elementos de Feng Shui?

1	2	3	4	5
<input type="checkbox"/>	<input type="checkbox"/>	<input type="checkbox"/>	<input type="checkbox"/>	<input checked="" type="checkbox"/>

¿Consideraría que los diseños muestran un adecuado equilibrio y proporción de elementos en su composición?

1	2	3	4	5
<input type="checkbox"/>	<input type="checkbox"/>	<input type="checkbox"/>	<input checked="" type="checkbox"/>	<input type="checkbox"/>

¿Evaluaría en alto grado la calidad y durabilidad de los materiales utilizados en la bisutería presentada?

1	2	3	4	5
<input type="checkbox"/>	<input type="checkbox"/>	<input type="checkbox"/>	<input type="checkbox"/>	<input checked="" type="checkbox"/>

¿Consideraría que el nivel de detalles en los diseños presentados es suficiente para piezas de este tipo?

1	2	3	4	5
<input type="checkbox"/>	<input type="checkbox"/>	<input type="checkbox"/>	<input checked="" type="checkbox"/>	<input type="checkbox"/>

¿Estimaría que las piezas diseñadas presentan un alto grado de seguridad para su uso cotidiano?

1	2	3	4	5
<input type="checkbox"/>	<input type="checkbox"/>	<input type="checkbox"/>	<input type="checkbox"/>	<input checked="" type="checkbox"/>

## **Conclusión análisis del usuario**

La evaluación realizada con los orfebres mostró resultados altamente positivos y alentadores. En primer lugar, la integración entre estética y técnica fue calificada mayoritariamente como excelente, destacando la armonía y la combinación de elementos en cada pieza, recalcando la proporción y el equilibrio en las creaciones presentadas. Además, evaluaron como buena la calidad de los materiales utilizados, observando que las piezas presentan un alto grado de seguridad para su uso cotidiano. Por ello, sugieren mantener los estándares de calidad en materiales y procesos, así como la inclusión de detalles distintivos que realcen la singularidad de cada pieza. El usuario valorara los indicadores tomados a partir de la matriz de selección como del diagrama de Pugh, los cuales evaluarán en la tabla de análisis de usuario mediante la utilización de la escala de Likert: del 1 al 5; 1 es el valor más bajo que significa “totalmente en desacuerdo” y 5 es la más alta que significa “totalmente desacuerdo”.

## CONCLUSIONES

- Se logró identificar las relaciones entre los elementos del Feng Shui, respaldado por una investigación minuciosa en la literatura especializada y la información aportada por expertos en el campo, estas combinaciones mencionadas son las siguientes: Acción Generativa: Mezcla los elementos de fuego y madera, la madera abastece el fuego, Acción Controladora: Mezcla de los elementos de madera y tierra, la madera crece en la tierra, Acción Generativa: Mezcla de los elementos fuego y tierra, el fuego (cenizas) nutre la tierra. Acción Controladora: Mezcla de los elementos fuego y metal, el fuego funde el metal. Acción Generativa: Mezcla de los elementos tierra y metal, la tierra contiene minerales. Acción Controladora: Mezcla de los elementos agua y tierra, la tierra absorbe el agua. Acción Generativa: Mezcla de los elementos agua y tierra, el agua alimenta y nutre a la tierra. Acción Controladora: Mezcla de los elementos agua y fuego, el agua apaga el fuego. Acción Generativa: Mezcla de los elementos metal y agua, el metal afora el agua. Acción Controladora: Mezcla de los elementos madera y agua, el agua alimenta la madera.
- Se logró reconocer las características esenciales de materiales, colores, formas y símbolos que constituyen la base de la bisutería estilo Pandora inspirada en los principios del Feng Shui. En base a un análisis minucioso se identificaron los elementos específicos que no solo cumplen con criterios estéticos, sino que también tienen un significado simbólico en el contexto del Feng Shui. La aceptación entusiasta por parte de aquellos que evaluaron las piezas subraya la eficacia de la combinación de conocimiento teórico y habilidades prácticas en la creación de una línea de bisutería única y atractiva.
- Se identificó la metodología de Design Thinking mostró ser un factor trascendental en el proceso de diseño y manufacturación de las piezas de bisutería. Este enfoque, que fomenta la experimentación y la innovación, permitió la generación de ideas funcionales y técnicas que cumplen tanto con criterios

estéticos, como también priorizan las necesidades y expectativas del usuario final. La importancia de este método radica en su capacidad para desarrollar productos que no solo son visualmente atractivos, sino también profundamente significativos para quienes los usan.

- Se determino la propuesta de una línea de bisutería que adopta las interrelaciones de los elementos del Feng Shui bajo el estilo Pandora representa una síntesis armoniosa entre el conocimiento teórico de este antiguo sistema filosófico chino y las habilidades prácticas de diseño. La cuidadosa combinación de elementos como materiales, colores y formas se ha traducido en accesorios que no solo resaltan el atractivo físico, sino que también buscan promover el equilibrio emocional y espiritual en las mujeres que las usan. La aceptación positiva de estas piezas valido la eficacia de esta síntesis.

## RECOMENDACIONES

- Se recomienda continuar explorando y refinando la fusión entre la estética única de la bisutería Pandora y los principios del Feng Shui, mediante una investigación constante de nuevas combinaciones de elementos, colores y símbolos asociados con los cinco elementos fundamentales del Feng Shui, con el fin de desarrollar diseños aún más atractivos y significativos.
- Se recomienda ofrecer más versatilidad, diseñar piezas versátiles que puedan adaptarse a diferentes estilos y ocasiones, esto ampliará el atractivo de la línea de bisutería, permitiendo a las personas integrar estas piezas en su día a día.
- Se debe llegar a ofrecer recursos explicativos o consejos sobre cómo utilizar estas piezas de manera consciente según los principios del Feng Shui, esto puede ayudar a los clientes a aprovechar al máximo la energía positiva que estas joyas pretenden aportar.
- Se debe llegar a incluir detalles sobre la historia y la tradición detrás de la inspiración Feng Shui en tu línea de bisutería, esto puede generar un mayor interés y aprecio por las piezas.

## BIBLIOGRAFÍA

Aguirre, M. (2018). SAN HE FENG SHUI. *Psicología y Feng Shui* , 1-5.

Altafaj Gómez, L., & Shú-Yuán, C. (2022). *Arquitectura y feng shui: El arte de equilibrar el espacio* . Arsitek - Estudio de arquitectura.

Alvarez, J. (2007). *Feng Shui La Armonía del Vivir* . Buenos Aires : Editorial Kier S.A., Argentina .

Anne, N. (2016). *Feng Shui Para la Vida Moderna* . Milán : Editorial De Vecchi, S.A,

Bellot, F. (2016). *Pulseras brasileñas*. Penguin Random House Grupo Editorial España.

Brambatti, M., Vinci, C., & Possamai, A. (2018). *Jewellery Illustration and Design, vol.1: From Technical Drawing to Professional Rendering*. Promopress.

Cardoso Villegas, A., & Serrano Acuña, M. (2021). Los fundamentos del diseño gráfico a través de la filosofía del Feng Shui. *Actas de Diseño Nº15(15)*, 55-60.

Cardoso Villegas, A., & y Serrano, M. (2013). Los fundamentos del diseño gráfico a través de la filosofía del Feng Shui. *Actas de Diseño 15* (págs. 55-60). Palermo: Facultad de Diseño y Comunicación. Universidad de Palermo.

Castro, M., Lastres, M., Ruiz-Zapata, T., Magallanes, A., & Araujo, E. (2018). Plantas utilizadas para la elaboración de artesanías en comunidades costeras de Venezuela. *Polibotánica*, 1(46), 305-325.

Cegarra Sánchez, J. (2011). *Metodología de la Investigación Científica y Tecnológica*. Ediciones Díaz de Santos S. A.

- Chica Casasola, J. (2008). *Feng Shui de la Tierra. Principios de Geoterapia*. Queralt Illa.
- Codina, C. (2022). *Artes & Oficios. Nueva joyería. Un concepto actual de la joyería y la bisutería*. Parramón Paidotribo.
- Crafts, M. (2020). *Macramè*. Top Edition Limited.
- Dismore, H. (2014). *Bisutería y complementos para Dummies*. Grupo Planeta. Draeger,
- A. (2010). *Crystal Brilliance: Making Designer Jewelry with Crystal Beads* Kalmbach Books.
- Englebert, C. (2000). *Feng Shui Desmitificando y al alcance de Todas* . Barcelona : Gestión 2000, S.A.
- Flores, B., Castro, E., & Hernández, E. (2017). *Los collares*. Lee & Low Books Incorporated. Galton, E., & Rodríguez, I. (2013). *Diseño de joyería*. Editorial GG.
- Göhr, S. (2007). *Bisutería con filigrana*. Drac.
- Hale, G. (2017). *Feng Shui: La energía de la Madera y su impacto en el diseño de interiores*. Editorial Harmony.
- Helbig, M., & Helbig, N. (2010). *Bisutería resplandeciente con piedras de strass y cuentas de cristal Swarovski*. Drac.
- Henderson, P. (2012). *Feng Shui, Arte & Ciencia*. Ediciones Lea S. A.
- Hernández, R., Fernández, C., & Baptista, M. (2014). *Metodología de la Investigación*. McGrawHill.
- Kachidurian, D., Kachidurian, M., & Kachidurian, K. (2016). *Bring on the Bling! Bracelets, Anklets, and Rings for All Occasions*. Capstone.

- Koch, S. (2009). *Pulseras y collares tejidos con cuentas*. Drac.
- Koppel, M. (2013). *El Gran Libro del Feng Shui*. Grupo Santillana.
- Koppel, M. (s.f.). *Feng Shui Fácil Para el Hogar*.
- Koppel, M., & Koppel, B. (2012). *Feng Shui tradicional*. Alama. Tradiciones de Oriente.
- Kronquist, E. (1972). *Metalwork for Craftsmen*. Dover Publication.
- Lau, K. (1998). *Feng Shui Reordene su Entorno para La Salud y el Bienestar*. Buenos Aires: Edaf S.A.
- Law, B. (2010). *Feng Shui 1 2 3*. Independent Publisher Services.
- Le Guilloux, C. (2016). *Bisutería con Fimo*. Penguin Random House Grupo Editorial España.
- León, K. (2018, 8 enero). *Bracelet Craft Diy*. Pinterest. Recuperado 6 de febrero de 2024, de <https://ar.pinterest.com/pin/775956210770257593/>
- Liever, C. (23 de Agosto de 2016). *The Charmed Life of Pandora*. Obtenido de Racked: <https://www.racked.com/2016/8/23/12525316/pandora-jewelry-charm-bracelets>
- Lima, T. (2017, 5 enero). *Pendientes para rostros redondos*. Pinterest. Recuperado 6 de febrero de 2024, de <https://www.pinterest.es/pin/455074737332614993/>
- López Del Prado, E. (2022). *Técnicas Decorativas. Bisutería*. Parramón Paidotribo.
- Martínez Navarro, G. (2018). *Marketing y comunicación de moda*. ESIC Editorial.
- McGrath, J. (2018). *The Rings Book*. Herbert Press.
- Medina, M. (26 de julio de 2020). *Un breve repaso por la historia de la bisutería*. Obtenido de Cinconoticias: <https://www.cinconoticias.com/historia-de-la-bisuteria/>

Moore, E. (2014). *The Art of Bead Stringing*. ERM Publications.

Newman, R. (2010). *Pearl Buying Guide: How to Identify and Evaluate*. Intl Jewelry Pubns. Olver, E. (2000). *Jewelry Design: The Artisan's Reference*. North Light Books.

Olver, E. (2002). *The Art of Jewelry Design: From Idea to Reality*. North Light

Books. Owen, C., & SÁEZ, L. (2011). *Trabajos Paso a Paso de Joyería: Con Piedras Preciosas y Semipreciosas*. Libsa.

PÁEZ, V. (2020). *EMPRENDIMIENTO EN JOYERÍA, UNA PROPUESTA DENTRO DE LAS INDUSTRIAS CREATIVAS Y CULTURALES*. Tesis de Maestría, Universidad El Bosque, Bogotá.

Pandora. (2021). *About Pandora*. Obtenido de Pandoragroup: <https://www.pandoragroup.com/about>

Pereyra, L. (2020). *Metodología de la investigación*. Klik.

Raquel Vicente, S. (2011). *Arte Popular Latinoamericano*. Editorial Académica Española.

Rossbach, S. (2000). *Feng Shui: The Chinese Art of Placement*. Penguin/Arkana.

Sánchez Rivera, I. (2020). *Aprende Feng Shui*. Pequeños cambios, grandes transformaciones. Red Social Crecer S.L.

Santias de Bertrán, J. (2000). *Feng shui. Bagua y cinco elementos*. El Carro del Sol.

Seecharran, V., & Jiménez, N. (2010). *Técnicas de Joyería Contemporánea*. Blume. Segovia, T. (2005). *Bisutería*. Ediciones Sin Nombre.

Serrano Tierz, A., Biel Ibáñez, M., & Biel Ibáñez, P. (2013). *Estética del producto industrial y su representación gráfica*. Prensas de la Universidad de Zaragoza.

Smith, S. (2022). *Epoxy Resin Art for Beginners*. Independently published. Strada, A. (2022). *Cómo hacer joyas y bisutería*. Parkstone International.

Sosa, M. (2016, 29 abril). *Diy Jewelry Tools*. Pinterest. Recuperado 6 de febrero de 2024, de <https://www.pinterest.com.mx/pin/363032419944852353/>

Stéphanie Lefebvre. (2023, 4 julio). *Centre d'évaluation et d'intervention multidisciplinaire pour enfants*. Centre d'évaluation et d'intervention multidisciplinaire pour enfants. <https://ceime.ca/?w=c%C3%B3mo-saber-tu-talla-de-anillo-qq-eZa23AcM>

Strada, A. (2022). *Cómo hacer joyas y bisutería*. De Vecchi, Editorial, S.A.

Stromberg, G. (2008). *Silver Seduction: The Art of Mexican Modernist Antonio Pineda*. Fowler Museum at UCLA.

Too, L. (2002). *Feng Shui (Complete Illustrated Guide)*. Element.

Tremer, M., & Baumgartner, S. (2006). *Bisutería y accesorios, ideas creativas a la última moda con cuentas de cristal*. Drac.

Vázquez Borau, J. (2019). *Taoísmo : ying-yang, feng shui, tai-chi, falun gong* . Digital Reasons SC.

Withers, S., & Arnold, X. (2010). *The Encyclopedia of Wire Jewellery Making Techniques*. Search.

Xu, P. (2022). Healthy Living in the Built Environment in Light of Feng-shui. *International Journal of e-Healthcare Information Systems*, 1(1).

Zhen, W. (2018). *Feng shui para principiantes. Guía y consejos para atraer la energía positiva a tu vida*. Plutón Ediciones.

## ANEXOS

## Anexo 1. Entrevista para expertos en Feng Shui

<b>Entrevista a experto en Feng Shui</b>		
Nombre del investigador	Brigitte Gallardo	
Fecha	19 de abril de 2025	
<b>Primera parte: Datos informativos</b>		
Nombre del entrevistado:	Julián Álvarez	
Cargo:	Especialista en Feng Shui	
¿Qué tipo de formación y certificaciones posees en Feng Shui?	Tengo formación en Feng Shui por la Academia EUROINNOVA, con una comprensión profunda del tema.	
¿Cuántos libros ha escrito sobre el Feng Shui?	Aun no tengo publicado ningún libro, pero estoy redactando uno sobre el Feng Shui como medio para el equilibrio emocional	
¿Cuántas decoraciones usando Feng Shui ha realizado?	Tengo experiencia en más de dos docenas de decoraciones en ambientes de hogar y de oficina.	
¿Cuántas conferencias o ponencias ha presentado?	No he presentado conferencias públicas o privadas sobre el tema	
¿Cuántas capacitaciones o diplomados sobre el Feng Shui tiene?	Me encuentro cursando una maestría en Radiestesia, Geobiología y Feng Shui”, en el Instituto DYN de España.	
¿Cuenta con referencias de clientes satisfechos de su trabajo con Feng Shui?	No tengo referencias tangibles, pero los usuarios de mis servicios han mostrado satisfacción con mi trabajo, y estarían, con seguridad, dispuestos a extender cualquier referencia escrita.	
¿Está afiliado a alguna asociación profesional de Feng Shui? ¿Cuál?	No, a ninguna.	
<b>Segunda parte: Desarrollo</b>		
Bienestar	Pregunta:	<p><b>¿Cuál es la importancia del equilibrio en el diseño y la selección de materiales en la práctica del Feng Shui y cómo contribuye al bienestar de las personas?</b></p> <p>El equilibrio es fundamental en Feng Shui, ya que se busca que el chi, energía vital, fluya armoniosamente. Una correcta selección de materiales y diseño permite que el chi circule sin obstrucciones, contribuyendo a un estado de bienestar y salud para sus habitantes.</p>
	Pregunta:	<p><b>¿Qué recomendaciones puedes brindar para lograr un equilibrio adecuado en el diseño de espacios y en la elección de materiales en el contexto del Feng Shui, con el objetivo de promover un mayor bienestar y armonía en la vida de las personas?</b></p> <p>Para lograr un equilibrio en el diseño y materiales según el Feng Shui, es crucial aplicar el mapa Bagua, optar por materiales naturales, mantener espacios despejados de desorden, garantizar una iluminación adecuada y natural, incorporar elementos como plantas y agua en movimiento, seleccionar colores según las áreas del Bagua, posicionar los muebles evitando enfrentar directamente las puertas, preferir bordes suaves y utilizar objetos simbólicos que resuenen personalmente.</p>
Paz	Pregunta:	<p><b>¿Cómo influyen los colores y las formas suaves en la creación de un ambiente pacífico y armonioso según los principios del Feng Shui?</b></p> <p>Los colores suaves reflejan energías calmantes y las formas suaves evitan que el chi se estanque o se vuelva agresivo. Juntos, crean un ambiente sereno y acogedor, reduciendo el estrés y favoreciendo la paz mental.</p>
	Pregunta:	<p><b>¿Qué recomendaciones puedes brindar para integrar colores y formas suaves en la decoración y diseño de espacios, con el objetivo de promover la paz y la serenidad en el entorno según los principios del Feng Shui?</b></p> <p>Para integrar colores y formas suaves en la decoración y diseño de espacios según el Feng Shui, se aconseja utilizar paletas de colores pastel, como azules pálidos, verdes menta o rosas suaves, ya que estos tonos fomentan la tranquilidad y el reposo. Evita contrastes abruptos, eligiendo en su lugar transiciones de color armoniosas. En cuanto a las formas, opta por muebles con contornos redondeados y evita aquellos con esquinas agudas. Las curvas suaves en decoraciones, como cojines redondos, alfombras ovaladas o arte con patrones fluidos ayudan a suavizar la energía y a fomentar un ambiente de paz y serenidad.</p>

Calma	Pregunta:	<p><b>En el contexto del Feng Shui, ¿cómo pueden los materiales naturales y los colores suaves contribuir a crear un ambiente que promueva la calma y la serenidad?</b></p> <p>Los materiales naturales, como la madera y la piedra, conectan a las personas con la naturaleza y equilibran las energías. Los colores suaves, como el azul pastel o el beige, aportan una sensación de paz y tranquilidad. Juntos, ofrecen un refugio sereno frente al caos exterior.</p>
	Pregunta:	<p><b>¿Cuáles son los materiales naturales y los colores suaves más recomendados para lograr una sensación de calma en el diseño de interiores según los principios del Feng Shui?</b></p> <p>Para inducir calma en el diseño de interiores según el Feng Shui, se sugiere usar materiales naturales como la madera, que aporta calidez; piedra, que da estabilidad; bambú, símbolo de resistencia y paz; y tejidos como el lino y el algodón, que ofrecen suavidad. En cuanto a colores, los tonos pastel como azules pálidos, verdes suaves y beiges son ideales para cultivar un ambiente sereno y relajante.</p>
Serenidad	Pregunta:	<p><b>¿Cómo puede el uso de diseños minimalistas y líneas suaves contribuir a crear un entorno que promueva la serenidad según los principios del Feng Shui?</b></p> <p>El uso de diseños minimalistas y líneas suaves en el Feng Shui contribuye a la serenidad al reducir el desorden visual y físico, permitiendo un flujo libre y armonioso del chi. Un diseño simple y despejado evita distracciones y agobios, creando un espacio donde la mente puede descansar. Las líneas suaves, por su parte, evitan la confrontación directa de energías y favorecen la fluidez y continuidad, promoviendo una sensación de calma y equilibrio en el entorno. En otras palabras, el minimalismo y las curvas suaves crean un refugio pacífico, facilitando la meditación, el descanso y la renovación energética.</p>
	Pregunta:	<p><b>En el contexto del Feng Shui, ¿qué recomendaciones puedes ofrecer para incorporar diseños minimalistas y líneas suaves en la decoración de espacios, con el objetivo de fomentar un ambiente sereno y tranquilo?</b></p> <p>Para fomentar un ambiente sereno y tranquilo mediante el Feng Shui, es esencial adoptar un enfoque minimalista, lo que significa reducir el desorden y mantener solo los elementos esenciales y significativos. Prioriza muebles con contornos</p>
Armonía general	Pregunta:	<p><b>Según los principios del Feng Shui, ¿qué combinaciones de colores y formas armoniosas en el diseño de interiores contribuyen a crear un ambiente que promueva la armonía general?</b></p> <p>Para promover la armonía general en el diseño de interiores, es beneficioso combinar colores y formas que representen y equilibren los cinco elementos: madera, fuego, tierra, metal y agua. Utilizar tonos verdes y formas rectangulares apoya la energía de la madera. Los colores rojos y las formas triangulares amplifican el elemento fuego. Los tonos beige y amarillos, junto con formas cuadradas, representan la tierra. Los colores metálicos como el oro o la plata, y formas circulares, complementa con el metal. Por otra parte, el azul y el negro, acompañados de formas onduladas, emulan el elemento agua. Al equilibrar estos colores y formas en un espacio, se fomenta un flujo de energía equilibrado y se promueve la armonía general.</p>
	Pregunta:	<p><b>¿Qué técnicas o herramientas específicas se pueden utilizar para seleccionar colores y formas que se complementen entre sí y creen una sensación de armonía en el entorno?</b></p> <p>Para seleccionar colores y formas armoniosas, es fundamental usar el Bagua, un mapa energético que guía sobre áreas y colores propicios. También es útil observar cómo la luz natural interactúa con el espacio, usar software de diseño para visualizar combinaciones y considerar paletas asociadas a los cinco elementos del Feng Shui. Siempre es recomendable probar muestras de color y buscar inspiración en la naturaleza para lograr un diseño equilibrado.</p>
Alivio mental	Pregunta:	<p><b>En el contexto del Feng Shui, ¿Qué elementos específicos del diseño referentes a formas, patrones o símbolos, se recomiendan para transmitir este sentido de alivio y liberación mental?</b></p> <p>Para transmitir alivio y liberación mental, se aconseja incorporar formas curvas, el símbolo Yin-Yang, tonos azules y verdes claros, mantener espacios despejados y usar elementos naturales como piedras, en particular amatista y cuarzo claro. Estos componentes, especialmente cuando evocan patrones naturales, promueven un ambiente de relajación mental y reducción de tensiones.</p>
	Pregunta:	<p><b>¿Qué colores, texturas o técnicas de diseño particulares se pueden utilizar para crear un ambiente que favorezca el alivio y la liberación mental en el entorno?</b></p> <p>Para favorecer el alivio y la liberación, se sugiere utilizar colores como el azul cielo, verde claro y tonos pastel, ya que estos aportan calma y serenidad. Las texturas suaves y naturales, como linos y algodones, proporcionan confort. Técnicas como el uso de fuentes de agua, la disposición de muebles para facilitar el flujo y la incorporación de elementos naturales como plantas y piedras, promueven un ambiente relajante y liberador. Es esencial mantener un diseño simple y despejado para reducir el ruido visual y mental.</p>
Aceptación	Pregunta:	<p><b>¿Qué elementos de diseño específicos se recomiendan para transmitir este sentido de inclusión y aceptación en el espacio?</b></p> <p>Para este aspecto es clave implementar un diseño universal que sea accesible para todos, usar una paleta diversa de colores, incorporar arte multicultural, y tener espacios abiertos que promuevan la interacción. Las plantas de diferentes orígenes y elementos de agua, como fuentes, simbolizan unidad y fluidez entre distintas culturas, creando un ambiente de respeto y unidad.</p>
	Pregunta:	<p><b>¿Qué símbolos, colores o elementos de diseño particulares se pueden utilizar para promover la aceptación y la diversidad en el entorno?</b></p> <p>Para promover la aceptación y diversidad es recomendable incorporar símbolos como el círculo y el Yin-Yang, utilizar una paleta de colores variada con tonos tierra y colores arcoíris, y adornar con elementos de diseño que reflejen diversas culturas, como arte y textiles globales, en espacios abiertos que interacción y unidad.</p>

Esperanza	Pregunta:	<p><b>Según los principios del Feng Shui, ¿Qué elementos de diseño específicos se recomiendan para transmitir este sentido de inspiración y optimismo en el espacio?</b></p> <p>Para infundir optimismo en un espacio, se recomienda incorporar fuentes o acuarios que simbolizan renovación, plantas como el bambú para resiliencia, colores vivos como el amarillo y naranja, objetos con formas ascendentes, espejos para amplificar la luz, y arte que evoca la naturaleza y amaneceres, promoviendo así una sensación de nuevo comienzo y positividad.</p>
	Pregunta:	<p><b>¿Qué colores, formas o elementos decorativos particulares se pueden utilizar para infundir una sensación de esperanza y optimismo en el entorno?</b></p> <p>Para infundir esperanza y optimismo hay que utilizar colores claros y luminosos como azules cielo y verdes pastel, que evocan tranquilidad y renacimiento. Las formas ascendentes y curvas, como arcos y espirales, simbolizan progresión y movimiento hacia adelante. Elementos decorativos como mariposas, aves en vuelo, y plantas florecientes, junto con arte que represente amaneceres, pueden servir como recordatorios visuales de nuevos comienzos y posibilidades infinitas.</p>
Alegría	Pregunta:	<p><b>¿Qué combinaciones específicas de colores y elementos de diseño se recomiendan para transmitir una sensación de alegría y optimismo en el entorno?</b></p> <p>Se recomienda combinar colores brillantes y enérgicos como el amarillo, naranja y rosa, con elementos de diseño que incluyan patrones circulares o espirales que simbolizan continuidad y energía positiva. Además, objetos decorativos como flores frescas, arte con paisajes soleados y objetos de diseño con movimientos fluidos o dinámicos, como móviles o fuentes de agua, pueden amplificar la sensación de alegría y vivacidad en el ambiente.</p>
	Pregunta:	<p><b>¿Qué símbolos, patrones o técnicas de diseño particulares se pueden utilizar para infundir una sensación de alegría y felicidad en el entorno?</b></p> <p>Para infundir alegría y felicidad se pueden emplear símbolos como el doble pez, el loto, y el dragón. Patrones con curvas suaves, espirales y formas circulares simbolizan el flujo continuo de energía positiva. Técnicas de diseño como la incorporación de espejos para ampliar la luz, el uso de tejidos con texturas agradables al tacto y la colocación de objetos decorativos en grupos de tres pueden potenciar un ambiente alegre y armonioso.</p>
Amor	Pregunta:	<p><b>¿Qué símbolos específicos se recomiendan para transmitir este sentido de amor y afecto en el espacio?</b></p> <p>Se recomiendan símbolos como el par de patos mandarines, que representan amor y compromiso; el corazón, universalmente reconocido como el símbolo del amor; y el nudo infinito, que simboliza una conexión inquebrantable y eterna. También, la rosa, especialmente en tonos rosados o rojos, es un emblema tradicional de amor y pasión. Integrar estos símbolos en el diseño del espacio puede ayudar a cultivar y fortalecer las energías del amor y la conexión en el entorno.</p>
	Pregunta:	<p><b>¿Qué colores, formas o elementos decorativos particulares se pueden utilizar para infundir una sensación de amor y afecto en el entorno?</b></p> <p>Para infundir una sensación de amor y afecto en el entorno, los colores rosados y rojos son ideales, ya que representan pasión y amor. Formas circulares y curvas suaves evocan unidad y continuidad, reforzando la idea de conexiones armoniosas. Elementos decorativos como velas aromáticas, cojines suaves, fotografías con momentos felices y tejidos con texturas cálidas y agradables, sumados a la integración de símbolos tradicionales de amor, pueden crear un ambiente acogedor y lleno de afecto.</p>
Buena energía	Pregunta:	<p><b>¿Qué piedras específicas o materiales se recomiendan para atraer y mantener la energía positiva en el entorno?</b></p> <p>En el Feng Shui, se recomienda utilizar piedras como el cuarzo rosa, ámbar, amatista, cuarzo claro, aventurina, jade y citrino para atraer y mantener la energía positiva en el entorno. Es esencial colocarlas en áreas clave y limpiarlas regularmente para mantener su potencial energético.</p>
	Pregunta:	<p><b>¿Qué prácticas o técnicas específicas se pueden realizar para activar y aprovechar al máximo la energía positiva de estos materiales en el entorno?</b></p> <p>Para activar y aprovechar al máximo la energía de las piedras en el Feng Shui, es esencial limpiarlas regularmente, exponerlas a la luz del sol o de la luna, y ubicarlas en puntos estratégicos del hogar, como el área de la riqueza o la entrada principal. También se puede combinar con elementos complementarios como agua o velas para potenciar su energía.</p>
Promover el Cuidado de uno Mismo	Pregunta:	<p><b>¿Qué elementos de diseño específicos se recomiendan para transmitir este sentido de autocuidado en el espacio?</b></p> <p>Según el Feng Shui, se recomiendan elementos como fuentes de agua para flujo y purificación, espejos que reflejen áreas tranquilas, zonas de meditación con cojines y alfombras suaves, plantas como la lavanda o el bambú que promuevan la tranquilidad, y colores suaves como azules y verdes pastel que inviten a la relajación y reflexión. También, la organización y decluttering son esenciales para crear un ambiente libre de estrés.</p>
	Pregunta:	<p><b>¿Qué colores, texturas o elementos decorativos particulares se pueden utilizar para crear un espacio acogedor y relajante, que invite a las prácticas de autocuidado y promueva un equilibrio en la vida diaria?</b></p> <p>Para crear un espacio acogedor y relajante orientado al autocuidado, es recomendable usar colores suaves como tonos pastel, beige, azules y verdes suaves. Las texturas cálidas como lana, algodón y lino brindan un toque de confort. Elementos como velas aromáticas, cojines mullidos, mantas suaves, alfombras de pelo largo y plantas de interior como la sansevieria o el espatifilo potencian la sensación de bienestar y equilibrio en el espacio.</p>

Compasión	Pregunta:	<b>¿Qué elementos de diseño específicos se recomiendan para transmitir este sentido de compasión en el espacio?</b>  Para transmitir compasión en el diseño, se sugiere incorporar elementos que evoquen cuidado y conexión, tales como imágenes o esculturas que representen figuras humanas en gestos amorosos, manos entrelazadas, o animales en actitudes protectoras. Además, colores cálidos como rosados, corales y suaves tonos terrosos pueden evocar sentimientos de empatía y cuidado. El uso de materiales naturales y reciclados también puede transmitir una sensación de responsabilidad hacia los otros.
	Pregunta:	<b>¿Qué símbolos, colores o elementos decorativos particulares se pueden utilizar para infundir una sensación de compasión y generosidad en el entorno?</b>  Para infundir una sensación de compasión y generosidad, es recomendable utilizar símbolos como el corazón, manos abiertas o imágenes de abrazos. Los colores cálidos como el rosa pálido, beige y dorado evocan sentimientos de empatía y bondad. Elementos decorativos como cojines suaves, tejidos artesanales y obras de arte que representen actos de bondad o comunidades unidas pueden fortalecer este sentimiento en el entorno. Integrar piezas hechas a mano o artesanías locales también puede enfatizar la idea de apoyo y generosidad.
Convicción	Pregunta:	<b>Según los principios del Feng Shui, ¿Cuáles son los símbolos o palabras que representan convicción personal contribuir a fortalecer la determinación y la confianza en uno mismo en un entorno?</b>  Símbolos como el dragón, que simboliza fortaleza y coraje, y la tortuga, representando estabilidad y perseverancia, pueden fortalecer la determinación y confianza en uno mismo. Incorporar también representaciones de montañas y afirmaciones positivas en el espacio puede servir como recordatorios de autoestima y determinación personal. Estos elementos, cuando se integran adecuadamente, pueden potenciar la confianza y la convicción propia.
	Pregunta:	<b>¿Qué recomendaciones puedes ofrecer para incorporar símbolos o palabras que representen convicción personal en la decoración de espacios, con el objetivo de promover una atmósfera de seguridad y confianza en uno mismo según los principios del Feng Shui?</b>  Para fomentar confianza y convicción personal en la decoración siguiendo el Feng Shui, ubica símbolos poderosos como el dragón en áreas estratégicas, como el norte o sureste. Incorpora afirmaciones positivas en lugares visibles, eligiendo palabras que resuenen contigo. Prefiere materiales sólidos y colores fuertes, y asegura una buena iluminación para potenciar su energía, creando así un ambiente que fortalezca tu autoestima y determinación.

#### Entrevista a experto en Feng Shui

Nombre del investigador	Brigitte Gallardo
Fecha	22 de noviembre de 2024
<b>Primera parte: Datos informativos</b>	
Nombre del entrevistado:	María Elena Mayorga
Cargo:	Maestra en Feng Shui
¿Qué tipo de formación y certificaciones posee en Feng Shui?	He completado un programa de formación en línea en Feng Shui y decoración, lo que me ha permitido obtener una certificación en el campo.
¿Cuántos libros ha escrito sobre el Feng Shui?	Hasta el momento, no he escrito libros sobre Feng Shui, pero estoy considerando la posibilidad de hacerlo en el futuro, a medida que continúe mi aprendizaje y experiencia en este campo.
¿Cuántas decoraciones usando Feng Shui ha realizado?	A pesar de mi reciente graduación, he tenido la oportunidad de aplicar los principios de Feng Shui en varias decoraciones de espacios pequeños, como habitaciones y áreas de trabajo.
¿Cuántas conferencias o ponencias ha presentado?	Aún no he tenido la oportunidad de presentar conferencias o ponencias, pero estoy en constante búsqueda de oportunidades para compartir mis conocimientos a medida que adquiera más experiencia en este campo.
¿Cuántas capacitaciones o diplomados sobre el Feng Shui tiene?	Además de mi formación en línea, estoy participando en cursos y talleres presenciales y en línea relacionados con el Feng Shui y la decoración para seguir ampliando mis conocimientos.
¿Cuenta con referencias de clientes satisfechos de su trabajo con Feng Shui?	Dado que soy recién graduada, todavía no tengo una larga lista de clientes en mi historial, pero estoy trabajando en algunos proyectos, demostrando mi habilidad en Feng Shui.
¿Está afiliado a alguna asociación profesional de Feng Shui? ¿Cuál?	Actualmente, no estoy afiliado a ninguna asociación profesional de Feng Shui, pero estoy considerando unirme a una en el futuro para seguir aprendiendo y conectando con otros expertos en esta arte.

Segunda parte: Desarrollo		
Bienestar	Pregunta:	<p><b>¿Cuál es la importancia del equilibrio en el diseño y la selección de materiales en la práctica del Feng Shui y cómo contribuye al bienestar de las personas?</b></p> <p>El equilibrio en el diseño y la elección de materiales en el Feng Shui es esencial para armonizar las energías en un espacio, promoviendo un ambiente saludable y equilibrado. Esto se logra mediante la selección cuidadosa de materiales y la disposición de elementos para crear una sensación de calma y flujo de energía positiva, lo que contribuye al bienestar de las personas que ocupan el espacio.</p>
	Pregunta:	<p><b>¿Qué recomendaciones puedes brindar para lograr un equilibrio adecuado en el diseño de espacios y en la elección de materiales en el contexto del Feng Shui, con el objetivo de promover un mayor bienestar y armonía en la vida de las personas?</b></p> <p>Para lograr un equilibrio adecuado en el diseño de espacios y elección de materiales en Feng Shui, recomiendo utilizar una paleta de colores equilibrada, preferir materiales naturales, mantener el orden, distribuir el mobiliario de manera equilibrada, proporcionar una iluminación adecuada, incorporar elementos decorativos simbólicos, agregar plantas y crear un rincón de cuidado personal. Estas prácticas promueven el bienestar y la armonía en la vida de las personas.</p>
Paz	Pregunta:	<p><b>¿Cómo influyen los colores y las formas suaves en la creación de un ambiente pacífico y armonioso según los principios del Feng Shui?</b></p> <p>Los colores suaves, como los tonos pastel y los colores suaves de la naturaleza, tienden a tener un efecto calmante en la mente y las emociones, promoviendo la relajación y la serenidad. Por otro lado, las formas suaves, como las curvas suaves y las líneas orgánicas, crean una sensación de flujo y movimiento armonioso en el espacio, en contraste con las formas agudas o angulares que pueden generar tensión. En conjunto, los colores y las formas suaves contribuyen a un ambiente que invita a la paz y la armonía, promoviendo un estado de bienestar y equilibrio para quienes ocupan el espacio.</p>
	Pregunta:	<p><b>¿Qué recomendaciones puedes brindar para integrar colores y formas suaves en la decoración y diseño de espacios, con el objetivo de promover la paz y la serenidad en el entorno según los principios del Feng Shui?</b></p> <p>Para incorporar colores y formas suaves en la decoración, utiliza una paleta de colores pastel y tonos naturales en paredes y textiles, selecciona mobiliario con líneas suaves y curvas, y elige obras de arte y decoración que representen la naturaleza y escenas serenas.</p>
Calma	Pregunta:	<p><b>En el contexto del Feng Shui, ¿cómo pueden los materiales naturales y los colores suaves contribuir a crear un ambiente que promueva la calma y la serenidad?</b></p> <p>Los materiales naturales como la madera, la piedra y el bambú, junto con colores suaves como tonos pastel y colores neutros, contribuyen a crear un ambiente que promueve la calma y la serenidad de varias maneras, al evocar una conexión con la naturaleza, lo que puede transmitir una sensación de seguridad y arraigo. Los colores suaves tienen un efecto calmante en la mente y las emociones, ayudando a reducir el estrés y la agitación. Estos elementos crean un espacio que invita a la relajación y la serenidad.</p>
	Pregunta:	<p><b>¿Cuáles son los materiales naturales y los colores suaves más recomendados para lograr una sensación de calma en el diseño de interiores según los principios del Feng Shui?</b></p> <p>Se usan materiales naturales como la madera, el bambú y el barro, junto con colores suaves que aportan calidez, creando un ambiente sereno y armonioso en el espacio.</p>
Serenidad	Pregunta:	<p><b>¿Cómo puede el uso de diseños minimalistas y líneas suaves contribuir a crear un entorno que promueva la serenidad según los principios del Feng Shui?</b></p> <p>Para lograr una sensación de calma en el diseño de interiores, se recomienda utilizar materiales naturales como la madera, la piedra y el bambú, junto con colores suaves como tonos de azul, verde, tierra y rosado. Estos evocan la naturaleza y transmiten una sensación de serenidad y equilibrio en el espacio.</p>
	Pregunta:	<p><b>En el contexto del Feng Shui, ¿qué recomendaciones puedes ofrecer para incorporar diseños minimalistas y líneas suaves en la decoración de espacios, con el objetivo de fomentar un ambiente sereno y tranquilo?</b></p> <p>Para incorporar diseños minimalistas y líneas suaves en la decoración de espacios y fomentar la serenidad, elige muebles sencillos y funcionales, utiliza colores neutros en las paredes y muebles, mantiene el espacio despejado y ordenado, agrega elementos decorativos con líneas suaves, utiliza iluminación suave y natural, incorpora elementos naturales como plantas y prioriza la simplicidad y la calidad sobre la cantidad en la decoración.</p>

Armonía general	Pregunta:	<p><b>Según los principios del Feng Shui, ¿qué combinaciones de colores y formas armoniosas en el diseño de interiores contribuyen a crear un ambiente que promueva la armonía general?</b></p> <p>Las combinaciones armoniosas de colores incluyen la combinación de los cinco elementos: madera, en verde y marrón; fuego, en rojo y morado; tierra de color amarillo y beige; metal en blanco y grises; y, agua en azul y negro. Estos colores deben equilibrarse en un espacio para promover la armonía. En cuanto a las formas, las líneas suaves y las formas orgánicas son mejores que las líneas agudas, ya que crean un flujo de energía armonioso y suavizan la atmósfera.</p>
	Pregunta:	<p><b>¿Qué técnicas o herramientas específicas se pueden utilizar para seleccionar colores y formas que se complementen entre sí y creen una sensación de armonía en el entorno?</b></p> <p>Para seleccionar colores y formas que se complementen y creen armonía en el entorno, puedes utilizar una rueda de colores para identificar combinaciones complementarias o análogas. Asimismo, presta atención a la teoría de los cinco elementos y equilibra los colores relacionados con estos elementos. En cuanto a las formas, busca equilibrar las líneas suaves y curvas con las líneas más rectas y angulares para crear un flujo de energía armonioso. La observación y la intuición también son herramientas importantes; simplemente observa cómo te sientes en el espacio y ajusta los colores y las formas según la sensación de armonía que desees lograr.</p>
Alivio mental	Pregunta:	<p><b>En el contexto del Feng Shui, ¿qué elementos específicos del diseño referentes a formas, patrones o símbolos, se recomiendan para transmitir este sentido de alivio y liberación mental?</b></p> <p>Para transmitir un sentido de alivio y liberación mental, se recomiendan formas suaves y curvas que fluyan sin obstáculos en el diseño, evitando líneas rectas agudas. Los patrones y símbolos que representan el agua, como ondas o motivos acuáticos, pueden ser beneficiosos, ya que el agua simboliza el flujo y la relajación mental. Además, imágenes de la naturaleza, como paisajes serenos o motivos relacionados con la espiritualidad, pueden fomentar un ambiente de liberación mental y calma.</p>
	Pregunta:	<p><b>¿Cuáles colores, texturas o técnicas de diseño particulares se pueden utilizar para crear un ambiente que favorezca el alivio y la liberación mental en el entorno?</b></p> <p>Se pueden utilizar colores como el azul suave y el verde claro, que evocan la calma y la relajación mental. Las texturas suaves y acogedoras, como telas suaves o alfombras mullidas, contribuyen a la sensación de comodidad y liberación. Además, técnicas de diseño como la utilización de espacios despejados, mobiliario minimalista y la incorporación de elementos acuáticos en la decoración, como fuentes o cuadros con motivos marinos, pueden promover la liberación y la sensación de bienestar en el espacio.</p>

Aceptación	Pregunta:	<p><b>¿Qué elementos de diseño específicos se recomiendan para transmitir este sentido de inclusión y aceptación en el espacio?</b></p> <p>Se utilizan elementos de diseño que fomenten la conexión y la armonía entre las personas. Esto incluye muebles que promuevan la interacción, como asientos circulares o una mesa de comedor redonda, que inviten a la conversación. También es útil incorporar colores cálidos y acogedores, como tonos de tierra y colores suaves, que creen un ambiente acogedor y propicio para la interacción positiva. La disposición de los muebles de manera que permita un flujo de energía suave y la inclusión de elementos decorativos que simbolizan la diversidad y la unidad, como obras de arte que representen la multiculturalidad, pueden reforzar las sensaciones que se buscan.</p>
	Pregunta:	<p><b>¿Qué símbolos, colores o elementos de diseño particulares se pueden utilizar para promover la aceptación y la diversidad en el entorno?</b></p> <p>Se pueden utilizar símbolos como el círculo, que representa la unidad y la inclusión de todas las personas. Los colores que simbolizan la diversidad, como el arco iris, pueden ser incorporados en la decoración o en detalles como cojines o cuadros. Además, la inclusión de elementos de diseño que celebren diferentes culturas y tradiciones, como obras de arte étnicas o textiles multiculturales, contribuye a crear un ambiente que fomente la aceptación y la diversidad. Es importante que estos elementos se integren de manera armoniosa en el espacio.</p>
Esperanza	Pregunta:	<p><b>Según los principios del Feng Shui, ¿qué elementos de diseño específicos se recomiendan para transmitir este sentido de inspiración y optimismo en el espacio?</b></p> <p>Se puede hacer uso de elementos de diseño energéticos. Los colores cálidos y vibrantes como el rojo, el naranja y el amarillo pueden infundir entusiasmo y pasión en el ambiente. La incorporación de símbolos que representen la prosperidad y el éxito, como el símbolo del árbol de dinero chino o el símbolo de la suerte fu, puede ser inspirador. Además, el uso de iluminación brillante y natural, así como la disposición de muebles de manera que fomente la creatividad y la expansión, puede contribuir a crear un espacio de optimismo.</p>
	Pregunta:	<p><b>¿Qué colores, formas o elementos decorativos particulares se pueden utilizar para infundir una sensación de esperanza y optimismo en el entorno?</b></p> <p>Colores como el amarillo brillante y el verde claro, que representan la alegría y el crecimiento. Formas redondas y curvas suaves dan una sensación de armonía y fluidez. Los elementos decorativos que simbolizan la prosperidad, como imágenes de flores florecientes o símbolos de abundancia, pueden inspirar esperanza y positividad en el espacio. Además, la luz natural y las plantas vivas contribuyen a una atmósfera revitalizante y optimista.</p>

Alegría	Pregunta:	<p><b>¿Qué combinaciones específicas de colores y elementos de diseño se recomiendan para transmitir una sensación de alegría y optimismo en el entorno?</b></p> <p>Se recomienda utilizar combinaciones de colores vivos y alegres como el amarillo y el naranja, que dan la felicidad y la vitalidad. Incorporar elementos de diseño que representen la naturaleza, como flores coloridas o paisajes exuberantes. Además, el uso de patrones y decoraciones que reflejen la energía positiva, como el símbolo de la risa fu, puede reforzar aún más la sensación de alegría y optimismo.</p>
	Pregunta:	<p><b>¿Qué símbolos, patrones o técnicas de diseño particulares se pueden utilizar para infundir una sensación de alegría y felicidad en el entorno?</b></p> <p>Se pueden utilizar símbolos como el símbolo de la risa fu, así como imágenes de niños riendo, que simbolizan la alegría. Los patrones con motivos florales, especialmente aquellos que representan flores en plena floración, pueden dar una sensación de vitalidad y felicidad. Además, técnicas de diseño que incorporan colores vibrantes como el amarillo, el naranja y el rosa, junto con una disposición de muebles que fomente la interacción y la diversión, ayudan a crear un ambiente alegre y feliz.</p>
Amor	Pregunta:	<p><b>¿Qué símbolos específicos se recomiendan para transmitir este sentido de amor y afecto en el espacio?</b></p> <p>Símbolos como el par de patos mandarines, que representan el amor y la fidelidad en las relaciones. También se pueden utilizar imágenes de parejas felices, como fotografías de familiares o amigos cercanos, para promover el afecto y la conexión. En cuanto a los colores, los tonos cálidos y suaves como el rosa y el rojo suave evocan sentimientos de amor y cariño. Además, elementos decorativos como corazones, velas aromáticas o figuras de parejas abrazadas pueden ser símbolos efectivos.</p>
	Pregunta:	<p><b>¿Qué colores, formas o elementos decorativos particulares se pueden utilizar para infundir una sensación de amor y afecto en el entorno?</b></p> <p>Utilizar colores como el rojo, que simboliza la pasión y la conexión emocional, y el rosa, que representa el amor y la ternura, y</p>
Buena energía	Pregunta:	<p><b>¿Qué piedras específicas o materiales se recomiendan para atraer y mantener la energía positiva en el entorno?</b></p> <p>Piedras y materiales naturales que tengan propiedades armoniosas y equilibrantes, como el cuarzo rosa, que promueve el amor y la armonía, y la amatista, que ayuda a limpiar la energía negativa. También se pueden utilizar cristales de sal del Himalaya para purificar el aire y la energía del espacio. En cuanto a los materiales, la madera natural, especialmente en muebles y decoración, contribuye a una sensación de calidez y equilibrio. Además, objetos de cerámica hechos a mano y materiales orgánicos como el bambú o la seda pueden ser beneficiosos para mantener la energía positiva.</p>
	Pregunta:	<p><b>¿Qué prácticas o técnicas específicas se pueden realizar para activar y aprovechar al máximo la energía positiva de estos materiales en el entorno?</b></p> <p>Para activar y aprovechar al máximo la energía positiva de los materiales en el entorno, es importante mantenerlos limpios y en buen estado. Limpia y purifica regularmente las piedras y cristales utilizando métodos como el agua salada o la luz del sol y la luna. La disposición estratégica de estos materiales en áreas clave del espacio, como el centro o el rincón suroeste, puede potenciar su influencia positiva. Además, establece una intención clara y positiva al colocar estos materiales, y mantén una actitud de gratitud y aprecio hacia ellos, lo que intensificará su efecto beneficioso en la energía del entorno.</p>
Promover el Cuidado de uno Mismo	Pregunta:	<p><b>¿Qué elementos de diseño específicos se recomiendan para transmitir este sentido de autocuidado en el espacio?</b></p> <p>Se recomiendan elementos de diseño que promuevan la relajación y la comodidad, como muebles cómodos y acogedores, por ejemplo, sofás y sillas mullidas, así como textiles suaves y cálidos como almohadas y mantas. La iluminación ambiental suave y regulable contribuye a crear una atmósfera relajante. Además, elementos naturales como plantas de interior y fuentes de agua pueden ser beneficiosos para promover la relajación y el autocuidado. La disposición del espacio es importante para facilitar las prácticas de autocuidado y promover un equilibrio en la vida diaria.</p>
	Pregunta:	<p><b>¿Qué colores, texturas o elementos decorativos particulares se pueden utilizar para crear un espacio acogedor y relajante, que invite a las prácticas de autocuidado y promueva un equilibrio en la vida diaria?</b></p> <p>Para crear un espacio acogedor y relajante, se recomiendan colores suaves y cálidos como el beige, el gris claro y el azul suave. Texturas suaves y agradables al tacto, como tejidos de lana o algodón, añaden confort. Elementos decorativos como velas aromáticas, cuadros con paisajes naturales y plantas de interior aportan una sensación de serenidad y relajación. Además, hay que mantener el espacio ordenado y despejado para facilitar la práctica de autocuidado y promover un equilibrio armonioso en la vida diaria.</p>
Compasión	Pregunta:	<p><b>¿Qué elementos de diseño específicos se recomiendan para transmitir este sentido de compasión en el espacio?</b></p> <p>La incorporación de elementos de diseño evoca la ternura y la empatía. Entonces, los colores suaves y cálidos como el rosa y el tono melocotón, son útiles ya que simbolizan la compasión y la amabilidad. Además, elementos decorativos que representen la naturaleza, como imágenes de animales cariñosos o plantas en flor, pueden añadir un toque de compasión al espacio.</p>
	Pregunta:	<p><b>¿Qué símbolos, colores o elementos decorativos particulares se pueden utilizar para infundir una sensación de compasión y generosidad en el entorno?</b></p> <p>Para infundir una sensación de compasión y generosidad en el entorno, se pueden utilizar colores como el rosa suave y el verde claro, que simbolizan el amor y la generosidad. Símbolos como el símbolo de la flor de loto, que representa la pureza y la compasión, son efectivos. Elementos decorativos que reflejen actos de bondad y generosidad, como imágenes de manos ayudando o donando, pueden recordar la importancia de la compasión en el espacio.</p>

Convicción	Pregunta:	<b>Según los principios del Feng Shui, ¿Cuáles son los símbolos o palabras que representan convicción personal contribuir a fortalecer la determinación y la confianza en uno mismo en un entorno?</b>  Para fortalecer la determinación y la confianza en uno mismo, se pueden utilizar símbolos y palabras que evocan la convicción personal y la autosuperación. Algunos ejemplos de símbolos efectivos incluyen imágenes del fénix, que simboliza la renovación y la resiliencia, así como palabras como "éxito" o "determinación" en obras de arte o carteles motivacionales.
	Pregunta:	<b>¿Qué recomendaciones puedes ofrecer para incorporar símbolos o palabras que representen convicción personal en la decoración de espacios, con el objetivo de promover una atmósfera de seguridad y confianza en uno mismo según los principios del Feng Shui?</b>  Se pueden incorporar símbolos y palabras que representen convicción personal. Esto incluye la colocación estratégica de elementos decorativos como cuadros con frases inspiradoras, carteles con afirmaciones positivas o figuras que simbolicen el empoderamiento. Además, se puede elegir una paleta de colores que inspire confianza, como tonos cálidos y profundos, y utilizar espacios bien ubicados para reflejar la autoestima y la determinación. Estos elementos visuales actúan como

#### Entrevista a experta en Feng Shui

Nombre del investigador	Brigitte Gallardo
Fecha	23 de octubre de 2024
<b>Primera parte: Datos informativos</b>	
Nombre del entrevistado:	Ana Lucia Vasco
Cargo:	Experta en decoración de interiores y en Feng Shui
¿Qué tipo de formación y certificaciones posee en Feng Shui?	Técnica Superior en Diseño, cursos de Feng Shui en Nueva Acrópolis, Eudes Universitat, Euroinnova, etc.
¿Cuántos libros ha escrito sobre el Feng Shui?	Ninguno
¿Cuántas decoraciones usando Feng Shui ha realizado?	Aproximadamente a la fecha unos 43 en todo el país
¿Cuántas conferencias o ponencias ha presentado?	Ninguna
¿Cuántas capacitaciones o diplomados sobre el Feng Shui tiene?	Capacitaciones en Euroinnova.
¿Cuenta con referencias de clientes satisfechos de su trabajo con Feng Shui?	Las mismas que los trabajos realizados.
¿Está afiliado a alguna asociación profesional de Feng Shui? ¿Cuál?	No.

#### Segunda parte: Desarrollo

Bienestar	Pregunta:	<b>¿Cuál es la importancia del equilibrio en el diseño y la selección de materiales en la práctica del Feng Shui y cómo contribuye al bienestar de las personas?</b>  El equilibrio en el diseño y la selección de materiales es fundamental en el Feng Shui. Contribuye al bienestar de las personas al armonizar la energía en un espacio. Un equilibrio adecuado de colores, formas y elementos naturales genera una sensación de paz y comodidad, lo que puede mejorar la salud emocional y física de quienes ocupan el espacio. El uso de materiales de calidad y sostenibles también es importante.
	Pregunta:	<b>¿Qué recomendaciones puedes brindar para lograr un equilibrio adecuado en el diseño de espacios y en la elección de materiales en el contexto del Feng Shui, con el objetivo de promover un mayor bienestar y armonía en la vida de las personas?</b>  Para lograr equilibrio, distribuya los muebles con fluidez, use colores apropiados, introduzca elementos naturales, opte por materiales de calidad y sostenibles, garantice una iluminación adecuada, mantenga espacios libres de desorden, posicione la cama y el escritorio correctamente, equilibre las cualidades yin-yang, y armonice los cinco elementos de manera equilibrada.

Paz	Pregunta:	<p><b>¿Cómo influyen los colores y las formas suaves en la creación de un ambiente pacífico y armonioso según los principios del Feng Shui?</b></p> <p>Los colores suaves, como tonos de azul, verde y beige tienden a transmitir una sensación de calma y tranquilidad, reduciendo el estrés y promoviendo la relajación. Las formas suaves, como las curvas y las líneas fluidas, suavizan la energía del espacio y evitan la sensación de agresión visual, contribuyendo a un ambiente más acogedor y equilibrado. Los colores y las formas suaves mejoran la calidad del chi o energía vital en un espacio.</p>
	Pregunta:	<p><b>¿Qué recomendaciones puedes brindar para integrar colores y formas suaves en la decoración y diseño de espacios, con el objetivo de promover la paz y la serenidad en el entorno según los principios del Feng Shui?</b></p> <p>Según el Feng Shui, opta por colores suaves como azul, verde y beige en las paredes, y añade acentos de estos colores en elementos decorativos. Elige muebles con líneas curvas y formas suaves en lugar de ángulos agudos para suavizar la energía del espacio y crear un ambiente pacífico y armonioso.</p>
Calma	Pregunta:	<p><b>En el contexto del Feng Shui, ¿cómo pueden los materiales naturales y los colores suaves contribuir a crear un ambiente que promueva la calma y la serenidad?</b></p> <p>Según el Feng Shui, la incorporación de materiales naturales, como la madera y la piedra, junto con colores suaves, como los tonos de azul y verde, contribuye significativamente a crear un ambiente de calma y serenidad. Los materiales naturales conectan el espacio con la naturaleza, generando una sensación de autenticidad y armonía. Los colores suaves, por su parte, reducen la estimulación visual y emocional, fomentando la relajación. Combinar estos elementos equilibra la energía del entorno.</p>
	Pregunta:	<p><b>¿Cuáles son los materiales naturales y los colores suaves más recomendados para lograr una sensación de calma en el diseño de interiores según los principios del Feng Shui?</b></p> <p>Los materiales naturales recomendados para lograr una sensación de calma incluyen la madera, la piedra, el bambú, la cerámica y el cuero natural. Estos materiales crean una conexión con la naturaleza y transmiten una sensación de autenticidad y equilibrio. En cuanto a los colores, se recomiendan tonos como el azul claro, el verde suave, el beige, el blanco roto y el gris pálido. Estos colores tienden a transmitir calma, tranquilidad y serenidad, reduciendo la estimulación visual y emocional.</p>

Serenidad	Pregunta:	<p><b>¿Cómo puede el uso de diseños minimalistas y líneas suaves contribuir a crear un entorno que promueva la serenidad según los principios del Feng Shui?</b></p> <p>Los diseños minimalistas reducen el desorden visual y promueven la claridad mental, lo que facilita la relajación y la concentración. Las líneas suaves, como las curvas y las formas orgánicas, suavizan la energía del ambiente. Al combinar diseños minimalistas con líneas suaves, se reduce la estimulación visual y se favorece la fluidez del chi o energía vital en el espacio, promoviendo un ambiente sereno y armonioso de acuerdo con los principios del Feng Shui. Esto mejora la calidad de vida, y reduce el estrés.</p>
	Pregunta:	<p><b>En el contexto del Feng Shui, ¿qué recomendaciones puedes ofrecer para incorporar diseños minimalistas y líneas suaves en la decoración de espacios, con el objetivo de fomentar un ambiente sereno y tranquilo?</b></p> <p>Se puede optar por diseños minimalistas con colores suaves y neutros, muebles de líneas simples y formas orgánicas, iluminación suave, y elementos naturales. Mantén el espacio ordenado y equilibrado en términos de los cinco elementos, y crea una zona de meditación o relajación. Combinar así estos elementos suaviza la energía, promueve la calma.</p>
Armonía general	Pregunta:	<p><b>Según los principios del Feng Shui, ¿qué combinaciones de colores y formas armoniosas en el diseño de interiores contribuyen a crear un ambiente que promueva la armonía general?</b></p> <p>Combina colores de acuerdo con los cinco elementos, equilibra formas curvas y rectas, incorpora elementos naturales y crea simetría. Agrega toques de contraste suave y utiliza una iluminación adecuada. Ajusta las combinaciones de colores y formas de acuerdo con el Bagua para potenciar aspectos específicos de tu vida en cada área de tu hogar.</p>
	Pregunta:	<p><b>¿Qué técnicas o herramientas específicas se pueden utilizar para seleccionar colores y formas que se complementen entre sí y creen una sensación de armonía en el entorno?</b></p> <p>Utiliza herramientas como la rueda de colores y paletas específicas del Feng Shui. Considera el equilibrio de los cinco elementos y usa software de diseño o mood boards para visualizar combinaciones. Si es necesario, busca asesoría de un profesional y experimenta con muestras antes de tomar decisiones finales, asegurándote de crear un entorno equilibrado y armonioso.</p>
Alivio mental	Pregunta:	<p><b>En el contexto del Feng Shui, ¿qué elementos específicos del diseño referentes a formas, patrones o símbolos, se recomiendan para transmitir este sentido de alivio y liberación mental?</b></p> <p>Se recomienda utilizar formas suaves y curvas, patrones naturales inspirados en la naturaleza, símbolos de paz, colores suaves y relajantes, iluminación suave, espacio abierto y ordenado, y rincones de meditación para transmitir un sentido de alivio y liberación mental en el diseño de interiores.</p>
	Pregunta:	<p><b>¿Cuáles colores, texturas o técnicas de diseño particulares se pueden utilizar para crear un ambiente que favorezca el alivio y la liberación mental en el entorno?</b></p> <p>Elige colores suaves como azul y verde, incorpora texturas suaves y minimalismo en el diseño, utiliza iluminación suave y difusa, incluye elementos naturales, opta por muebles ergonómicos, selecciona arte calmante, crea espacios de meditación, emplea espejos estratégicos y considera aromaterapia. Estas elecciones de diseño y elementos promueven la sensación de calma y bienestar.</p>

Aceptación	Pregunta:	<p><b>¿Qué elementos de diseño específicos se recomiendan para transmitir este sentido de inclusión y aceptación en el espacio?</b></p> <p>Se recomienda utilizar colores cálidos, muebles cómodos y acogedores, una distribución que fomente la interacción, decoración personalizada, arte inspirador, elementos naturales, iluminación suave, áreas de reunión y relajación, y elementos que promuevan la armonía y el bienestar, como fuentes de agua. Estos elementos de diseño contribuyen a crear un ambiente acogedor.</p>
	Pregunta:	<p><b>¿Qué símbolos, colores o elementos de diseño particulares se pueden utilizar para promover la aceptación y la diversidad en el entorno?</b></p> <p>Utiliza símbolos de unidad como el yin-yang, colores diversos, arte inclusivo, muebles mixtos, textiles étnicos, elementos de conexión como círculos, espacios de reunión acogedores, elementos naturales variados y mensajes positivos que hablen de pluralidad cultural y fomenten la armonía entre las personas.</p>
Esperanza	Pregunta:	<p><b>Según los principios del Feng Shui, ¿Qué elementos de diseño específicos se recomiendan para transmitir este sentido de inspiración y optimismo en el espacio?</b></p> <p>Se recomienda utilizar colores alegres, elementos de fuego como velas, muebles cómodos y funcionales, iluminación brillante, arte motivador, símbolos de éxito; también, elementos metálicos y naturales, y mensajes positivos, pues estos infunden energía positiva y promueven una actitud optimista.</p>
	Pregunta:	<p><b>¿Qué colores, formas o elementos decorativos particulares se pueden utilizar para infundir una sensación de esperanza y optimismo en el entorno?</b></p> <p>Has uso de colores brillantes como el amarillo, formas ascendentes como líneas verticales, flores frescas y elementos naturales, ubica espejos estratégicamente, junto con símbolos de buena suerte, iluminación alegre, elementos dorados o metálicos, y muebles funcionales. Esto refuerza la energía y fomenta un ambiente optimista.</p>
Alegria	Pregunta:	<p><b>¿Qué combinaciones específicas de colores y elementos de diseño se recomiendan para transmitir una sensación de alegría y optimismo en el entorno?</b></p> <p>Recomiendo colores como el amarillo y el naranja, utiliza formas redondas, añade flores y plantas de colores vivos, combina tonos de azul y verde, has uso de detalles dorados o metálicos, iluminación brillante, y símbolos de celebración en la decoración. Debes crear un ambiente alegre y optimista que genere una actitud positiva en el espacio.</p>
	Pregunta:	<p><b>¿Qué símbolos, patrones o técnicas de diseño particulares se pueden utilizar para infundir una sensación de alegría y felicidad en el entorno?</b></p> <p>Se puede utilizar símbolos de la suerte, patrones florales y en espiral, elementos de fuego, colores vivos, mobiliario ergonómico, iluminación brillante, y símbolos solares, para crear un ambiente alegre y positivo.</p>
Amor	Pregunta:	<p><b>¿Qué símbolos específicos se recomiendan para transmitir este sentido de amor y afecto en el espacio?</b></p> <p>Te puedo sugerir usar símbolos como corazones, mándalas del amor y parejas de objetos, fotografías de seres queridos, flores, espejos pareados y velas aromáticas, y exhibe objetos personales significativos relacionados con el amor. Fomentar la energía del amor y la conexión emocional es lo que cuenta.</p>
	Pregunta:	<p><b>¿Qué colores, formas o elementos decorativos particulares se pueden utilizar para infundir una sensación de amor y afecto en el entorno?</b></p> <p>Son muy útiles los colores cálidos como el rosa y el rojo suave, formas redondeadas y suaves, elementos de madera, fotografías de momentos felices, almohadas y textiles suaves, velos y cortinas translúcidas, objetos artesanales, iluminación suave, y plantas frescas. La conexión emocional en el espacio promueve la energía del amor.</p>
Buena energía	Pregunta:	<p><b>¿Qué piedras específicas o materiales se recomiendan para atraer y mantener la energía positiva en el entorno?</b></p> <p>Según el Feng Shui, se recomienda el uso de piedras como el cristal de cuarzo, el ámbar, la amatista, el jade y el cuarzo rosa, o la turmalina negra para protección. Las lámparas de sal del Himalaya y materiales naturales como la madera también ayudan.</p>
	Pregunta:	<p><b>¿Qué prácticas o técnicas específicas se pueden realizar para activar y aprovechar al máximo la energía positiva de estos materiales en el entorno?</b></p> <p>Comienza por limpiar y purificar las piedras, programa su energía con intención positiva, colócalas estratégicamente en áreas específicas, combina materiales de manera armoniosa, visualiza y medita con ellas, mantén un mantenimiento regular y una intención constante, y considera renovar o reemplazar los materiales si es necesario.</p>
Promover el Cuidado de uno Mismo	Pregunta:	<p><b>¿Qué elementos de diseño específicos se recomiendan para transmitir este sentido de autocuidado en el espacio?</b></p> <p>Para transmitir un sentido de autocuidado, utiliza mobiliario cómodo, colores suaves, iluminación regulable, aromaterapia, textiles suaves, elementos naturales, música tranquila, y mantén el espacio organizado. Estos elementos crean un ambiente de relajación y bienestar.</p>
	Pregunta:	<p><b>¿Qué colores, texturas o elementos decorativos particulares se pueden utilizar para crear un espacio acogedor y relajante, que invite a las prácticas de autocuidado y promueva un equilibrio en la vida diaria?</b></p> <p>Utiliza colores suaves como el azul y el verde, iluminación cálida y regulable, cortinas opacas, cojines y mantas de colores suaves, plantas de interior, fragancias suaves, y objetos personales significativos. Estos elementos invitan al equilibrio.</p>

Compasión	Pregunta:	<b>¿Qué elementos de diseño específicos se recomiendan para transmitir este sentido de compasión en el espacio?</b> Utiliza colores suaves y cálidos, elementos naturales, textiles suaves, iluminación suave, sonidos relajantes, arte hecho a mano. Estos elementos crean un ambiente que inspira compasión y bondad en el espacio.
	Pregunta:	<b>¿Qué símbolos, colores o elementos decorativos particulares se pueden utilizar para infundir una sensación de compasión y generosidad en el entorno?</b> Utiliza símbolos como el "Mantra Om Mani Padme Hum" o imágenes de Quan Yin, colores cálidos y suaves, representaciones de actos de bondad, figuras de animales benevolentes, iluminación suave, elementos naturales, y flores frescas. Un ambiente propicio para la generosidad se crea con estos elementos.
Convicción	Pregunta:	<b>Según los principios del Feng Shui, ¿Cuáles son los símbolos o palabras que representan convicción personal contribuir a fortalecer la determinación y la confianza en uno mismo en un entorno?</b> Los símbolos y palabras de convicción personal, fortaleza, determinación y autoconfianza pueden variar según las creencias y preferencias personales. Sin embargo, algunas opciones comunes incluyen imágenes de dragones, palabras como "confianza" o "determinación", o incluso citas inspiradoras que refuercen la confianza en uno mismo. La elección de estos elementos debe ser personal y significativa para la persona que habita el espacio.
	Pregunta:	<b>¿Qué recomendaciones puedes ofrecer para incorporar símbolos o palabras que representen convicción personal en la decoración de espacios, con el objetivo de promover una atmósfera de seguridad y confianza en uno mismo según los principios del Feng Shui?</b> Elige símbolos o palabras significativas que reflejen tu convicción personal. Ubícalos estratégicamente en áreas visibles.

#### Entrevista a experta en Feng Shui

Nombre del investigador	Brigitte Gallardo
Fecha	21 de diciembre de 2024
<b>Primera parte: Datos informativos</b>	
Nombre del entrevistado:	Carmen Lucia Murcia
Cargo:	Asesora de feng shui y astrología china
¿Qué tipo de formación y certificaciones posees en Feng Shui?	Hojas de vida- anexas
¿Cuántos libros ha escrito sobre el Feng Shui?	Ninguno, h escrito para revistas y periódicos. Anexo en hoja de vida
¿Cuántas decoraciones usando Feng Shui ha realizado?	Desde el año 2000: son 23 años y más o menos 200 asesorías por año. 4600 asesorías personalizadas.
¿Cuántas conferencias o ponencias ha presentado?	Dicto talleres uno al mes desde el año 2020.
¿Cuántas capacitaciones o diplomados sobre el Feng Shui tiene?	Esta en mi hoja de vida anexa
¿Cuenta con referencias de clientes satisfechos de su trabajo con Feng Shui?	Muchos..
¿Está afiliado a alguna asociación profesional de Feng Shui? ¿Cuál?	Asociación como tal, no existe,

#### Segunda parte: Desarrollo

Bienestar	Pregunta:	¿Cuál es la importancia del equilibrio en el diseño y la selección de materiales en la práctica del Feng Shui y cómo contribuye al bienestar de las personas? El feng shui se basa en el uso de los cinco elementos, y los materiales están incluidos dentro de estos 5 elementos. EL bienestar de las personas depende 100% del lugar donde viven, duermen y trabajan, así que un espacio armonizado con feng shui trae bienestar a las personas que se ve reflejado en prosperidad y abundancia en su economía, buenas relaciones y salud. el uso adecuado de materiales en las direcciones magnéticas correctas trae a las personas salud, todo depende de las direcciones magnéticas. hay personas que al cambiar la ubicación de la cama duermen mejor, personas que al cambiar la orientación de su escritorio trabajan mejor, personas que al comunicarse en un espacio determinado de su casa o de su oficina, trabajan, se desempeñan de forma proactiva.
	Pregunta:	<b>¿Qué recomendaciones puedes brindar para lograr un equilibrio adecuado en el diseño de espacios y en la elección de materiales en el contexto del Feng Shui, con el objetivo de promover un mayor bienestar y armonía en la vida de las personas?</b> Recomendaciones muy generales y particulares dependiendo de cada caso en particular. El feng shui no se hace para todos, cada persona tiene un espacio diferente y unas metas específicas, por lo que se trabaja de forma individual. Dar recomendaciones generales es más decoración, ubicación de objetos, pero el feng shui es mucho más es un arte de origen milenario que tiene por principal herramienta el uso de la brújula para determinar las direcciones magnéticas que influyen en tu bienestar. Sabiendo por fecha de nacimiento cuales son las direcciones más favorables de una persona, se le puede indicar que objetos, formas, materiales puede ubicar encada espacio de su casa.

Bienestar	Pregunta:	<p>¿Cuál es la importancia del equilibrio en el diseño y la selección de materiales en la práctica del Feng Shui y cómo contribuye al bienestar de las personas?</p> <p>El feng shui se basa en el uso de los cinco elementos, y los materiales están incluidos dentro de estos 5 elementos. El bienestar de las personas depende 100% del lugar donde viven, duermen y trabajan, así que un espacio armonizado con feng shui trae bienestar a las personas que se ve reflejado en prosperidad y abundancia en su economía, buenas relaciones y salud. el uso adecuado de materiales en las direcciones magnéticas correctas trae a las personas salud, todo depende de las direcciones magnéticas. hay personas que al cambiar la ubicación de la cama duermen mejor, personas que al cambiar la orientación de su escritorio trabajan mejor, personas que al comunicarse en un espacio determinado de su casa o de su oficina, trabajan, se desempeñan de forma proactiva.</p>
	Pregunta:	<p><b>¿Qué recomendaciones puedes brindar para lograr un equilibrio adecuado en el diseño de espacios y en la elección de materiales en el contexto del Feng Shui, con el objetivo de promover un mayor bienestar y armonía en la vida de las personas?</b></p> <p>Recomendaciones muy generales y particulares dependiendo de cada caso en particular. El feng shui no se hace para todos, cada persona tiene un espacio diferente y unas metas específicas, por lo que se trabaja de forma individual. Dar recomendaciones generales es más decoración, ubicación de objetos, pero el feng shui es mucho más es un arte de origen milenario que tiene por principal herramienta el uso de la brújula para determinar las direcciones magnéticas que influyen en tu bienestar. Sabiendo por fecha de nacimiento cuales son las direcciones más favorables de una persona, se le puede indicar que objetos, formas, materiales puede ubicar encada espacio de su casa.</p>
Paz	Pregunta:	<p><b>¿Cómo influyen los colores y las formas suaves en la creación de un ambiente pacífico y armonioso según los principios del Feng Shui?</b></p> <p>Los colores están dentro de los cinco elementos. ¿Colores suaves se refiere a tonos pastel y blanco? Si es esa gama de colores, pertenecen al elemento METAL, que representa propiedades como rectitud, liderazgo, resistencia, organización, lealtad, prudencia, perfeccionismo, eficiencia, ética, integridad.</p>
	Pregunta:	<p><b>¿Qué recomendaciones puedes brindar para integrar colores y formas suaves en la decoración y diseño de espacios, con el objetivo de promover la paz y la serenidad en el entorno según los principios del Feng Shui?</b></p> <p>La paz y la serenidad, no depende de formas o colores suaves, porque cada persona es diferente, no se puede generalizar que el blanco o colores suaves sean favorables para todos. La paz y serenidad para una persona por ejemplo pueden ser los tonos azules por que en su espacio necesita del elemento agua. O formas onduladas, pero para otras personas la paz o serenidad está en formas alargadas y colores madera verdes. Cada caso es particular. Que recomendaciones: usarlos, pero en las direcciones magnéticas que corresponde, usar objetos, colores y formas en espacios que no son, puede generar todo lo contrario a paz y serenidad.</p>
Calma	Pregunta:	<p><b>En el contexto del Feng Shui, ¿cómo pueden los materiales naturales y los colores suaves contribuir a crear un ambiente que promueva la calma y la serenidad?</b></p> <p>En el Feng Shui, los materiales naturales y los colores suaves desempeñan un papel esencial para crear un ambiente de calma y serenidad. Los materiales como la madera y la piedra conectan con la naturaleza, equilibrando los elementos en el espacio, mientras que los colores suaves, como los tonos pastel, reducen el estrés y promueven la claridad mental. Esta combinación fomenta una sensación de tranquilidad, conexión con la naturaleza y equilibrio, contribuyendo al bienestar en el entorno interior.</p>
	Pregunta:	<p><b>¿Cuáles son los materiales naturales y los colores suaves más recomendados para lograr una sensación de calma en el diseño de interiores según los principios del Feng Shui?</b></p> <p>Cada elemento y son cinco dentro de la metafísica china, de la cual hace parte el feng shui, los materiales pertenecen a un elemento diferente. Materiales como el metal trae enfoque, materiales como la madera trae crecimiento, el agua trae fluidez y comunicación, cabiduría, el fuego trae reconocimiento y la tierra trae estabilidad y confianza.</p>
Serenidad	Pregunta:	<p><b>¿Cómo puede el uso de diseños minimalistas y líneas suaves contribuir a crear un entorno que promueva la serenidad según los principios del Feng Shui?</b></p> <p>Menos, es más, mientras menos objetos tenga, la energía circula mejor, no tener objetos dañados, en desuso, que no le guste o que no estén siendo usados para lo que fueron hechos.</p>
	Pregunta:	<p><b>En el contexto del Feng Shui, ¿qué recomendaciones puedes ofrecer para incorporar diseños minimalistas y líneas suaves en la decoración de espacios, con el objetivo de fomentar un ambiente sereno y tranquilo?</b></p> <p>En el Feng Shui, para lograr un ambiente sereno y tranquilo con diseños minimalistas y líneas suaves, es importante mantener un equilibrio. Recomendando seleccionar muebles y elementos de decoración de diseño limpio y sencillo, evitando el exceso de objetos. Los colores neutros y suaves, como el blanco o los tonos pastel, pueden ser ideales para las paredes y los textiles. Las líneas suaves y curvas en el mobiliario pueden ayudar a suavizar la energía del espacio. No olvide equilibrar el Yin y el Yang, ya que esto es clave para la tranquilidad. Por último, mantén el espacio ordenado y despejado para promover la serenidad en el ambiente.</p>
Armonía general	Pregunta:	<p><b>Según los principios del Feng Shui, ¿qué combinaciones de colores y formas armoniosas en el diseño de interiores contribuyen a crear un ambiente que promueva la armonía general?</b></p> <p>Las combinaciones de colores y formas armoniosas son clave para crear un ambiente equilibrado. Por ejemplo, el verde y las formas alargadas pueden fomentar el crecimiento y la estabilidad, mientras que el rojo y las formas triangulares pueden estimular la vitalidad. Sin embargo, estas recomendaciones varían según las direcciones magnéticas favorables de cada persona.</p>
	Pregunta:	<p><b>¿Qué técnicas o herramientas específicas se pueden utilizar para seleccionar colores y formas que se complementen entre sí y creen una sensación de armonía en el entorno?</b></p> <p>Se pueden usar herramientas específicas del Feng Shui, como el Bagua y la brújula Feng Shui, para identificar direcciones magnéticas y elementos asociados. Paletas de colores específicas y formas relacionadas con los elementos pueden guiar la elección de materiales y tonalidades. Pero lo más importante es adaptar estas herramientas a las necesidades y preferencias individuales de cada persona. Siempre es útil consultar a un profesional de Feng Shui para obtener orientación personalizada y crear un entorno armonioso y equilibrado.</p>

Alivio mental	Pregunta:	<b>En el contexto del Feng Shui, ¿Qué elementos específicos del diseño referentes a formas, patrones o símbolos, se recomiendan para transmitir este sentido de alivio y liberación mental?</b> Dentro del Feng Shui, para lograr un sentido de alivio y liberación mental en el diseño de interiores, recomiendo utilizar formas suaves y orgánicas, como líneas curvas y espirales, que induzcan a la relajación. Incluir símbolos de paz y tranquilidad, como el Yin y el Yang o el loto, da esta sensación. En cuanto a los colores, optar por tonos suaves y neutros, como el blanco y los azules claros, crean un ambiente mentalmente relajante. Hay que mantener un equilibrio entre estos elementos para promover la serenidad y el bienestar mental en el espacio.
	Pregunta:	<b>¿Cuáles colores, texturas o técnicas de diseño particulares se pueden utilizar para crear un ambiente que favorezca el alivio y la liberación mental en el entorno?</b> Para crear un ambiente que fomente el alivio y la liberación mental, es importante utilizar colores suaves y relajantes, como el azul claro o el verde suave, junto con texturas naturales como la madera y la piedra. La luz natural y espacios despejados contribuyen a una sensación de claridad y tranquilidad mental. Incorporar arte y elementos decorativos que inspiren paz y serenidad también puede ser beneficioso. En última instancia, la clave está en armonizar estos elementos para crear un entorno que promueva el bienestar mental y emocional.
Aceptación	Pregunta:	<b>¿Qué elementos de diseño específicos se recomiendan para transmitir este sentido de inclusión y aceptación en el espacio?</b> Para transmitir tal sentido, recomiendo utilizar elementos de diseño que promuevan la armonía y la conexión, usando colores con tonos tierra y suaves, que inviten a las personas a sentirse bienvenidas. El uso de muebles y decoración que fomente la interacción y la comunicación, como asientos cómodos en grupos y espacios de encuentro, puede crear un ambiente donde las personas se sientan aceptadas y parte de un conjunto armonioso. También es útil incorporar elementos simbólicos de unión, como el símbolo del Yin y el Yang o la mánala, para recordar la importancia de la diversidad y la complementariedad en el espacio.
	Pregunta:	<b>¿Qué símbolos, colores o elementos de diseño particulares se pueden utilizar para promover la aceptación y la diversidad en el entorno?</b> Se pueden utilizar símbolos como el Yin y el Yang, que representan la complementariedad de opuestos y la armonía en la diversidad. Los colores inclusivos como el blanco y el arco iris pueden transmitir un mensaje de igualdad y unidad. Utilizar elementos de diseño que reflejen diversas culturas y perspectivas, como obras de arte de diferentes tradiciones o muebles que mezclen estilos, puede ser poderosa para fomentar un ambiente inclusivo y acogedor. Hay que celebrar la diversidad y la aceptación a través del diseño para crear un entorno donde todas las personas se sientan valoradas y respetadas.
Esperanza	Pregunta:	<b>Según los principios del Feng Shui, ¿Qué elementos de diseño específicos se recomiendan para transmitir este sentido de inspiración y optimismo en el espacio?</b> Sugiero incorporar elementos de diseño que estimulen la energía positiva. Colores vivos y alegres como el amarillo, el naranja y el rojo, pueden infundir vitalidad y entusiasmo. La introducción de elementos naturales como plantas y luz natural puede inspirar una sensación de crecimiento y claridad mental. Utilizar obras de arte inspiradoras y decoración que evoca la creatividad y el logro también puede contribuir a un ambiente que motive y eleve el espíritu. La combinación balanceada de estos elementos puede ayudar a promover la inspiración y el optimismo en el entorno.
	Pregunta:	<b>¿Qué colores, formas o elementos decorativos particulares se pueden utilizar para infundir una sensación de esperanza y optimismo en el entorno?</b> Utiliza colores como el amarillo soleado y el verde fresco, que rememoran la alegría y el crecimiento. Las formas que representan el movimiento ascendente, como líneas verticales y espirales, pueden inspirar un sentido de progreso y esperanza. Los elementos decorativos que simbolizan la renovación, como flores en floración o fuentes de agua en movimiento, pueden añadir una sensación de revitalización y positividad al espacio. Combinar estos elementos contribuye
	Pregunta:	<b>¿Qué combinaciones específicas de colores y elementos de diseño se recomiendan para transmitir una sensación de alegría y optimismo en el entorno?</b> Te recomendaría combinar colores como el amarillo y el blanco, ya que el amarillo simboliza la alegría y la energía positiva, mientras que el blanco representa la claridad y la pureza. Utilizar colores brillantes y vibrantes como el naranja, el rojo y el verde puede añadir vitalidad y entusiasmo al espacio. Incorporar elementos de diseño que representen la naturaleza, como plantas y flores, también puede infundir una sensación de alegría y vitalidad en el entorno. La clave está en que estos elementos estén en equilibrio para crear un espacio que promueva felicidad y optimismo.
Alegría	Pregunta:	<b>¿Qué símbolos, patrones o técnicas de diseño particulares se pueden utilizar para infundir una sensación de alegría y felicidad en el entorno?</b> Usa símbolos y elementos positivos. Incluye patrones de diseño con motivos florales y geométricos, que pueden añadir un toque de vitalidad. También puedes incorporar símbolos como el sol, que simboliza la luz y la felicidad, o el símbolo de la sonrisa, que representa la alegría. La elección de colores brillantes y alegres, como amarillo, naranja y rosa, puede contribuir a un ambiente festivo. Además, técnicas de diseño como la disposición armoniosa de los elementos y la creación de espacios de relajación y esparcimiento pueden mejorar el bienestar y la alegría en el entorno.
Amor	Pregunta:	<b>¿Qué símbolos específicos se recomiendan para transmitir este sentido de amor y afecto en el espacio?</b> Te recomendaría utilizar símbolos como el corazón, que es universalmente reconocido como un símbolo del amor. Además, las parejas de aves, como palomas o patos mandarines, simbolizan la unión y la relación amorosa. Otros símbolos incluyen el símbolo del infinito, que representa un amor eterno, y la flor de loto, que simboliza la pureza y la devoción. Incorporar estos símbolos en el diseño interior o como elementos decorativos ayuda a crear un ambiente de amor y afecto en el espacio.
	Pregunta:	<b>¿Qué colores, formas o elementos decorativos particulares se pueden utilizar para infundir una sensación de amor y afecto en el entorno?</b> Utiliza colores cálidos y suaves como el rojo, el rosa y el blanco, que dan idea de romance y ternura. Las formas curvas y suaves, como corazones o líneas fluidas, pueden añadir una sensación de suavidad y amor al diseño. Los elementos decorativos como velas aromáticas, almohadones acogedores y fotografías familiares felices pueden crear un ambiente que invite a la intimidad y al afecto en el espacio. Hay que equilibrar estos elementos para crear una sensación de amor y conexión en el entorno.

Buena energía	Pregunta:	<b>¿Qué piedras específicas o materiales se recomiendan para atraer y mantener la energía positiva en el entorno?</b> Para atraer y mantener la energía positiva en el entorno, recomendaría piedras como el cuarzo transparente, que se cree que purifica y equilibra la energía, y la amatista, que fomenta la serenidad y la espiritualidad. También, el uso de materiales naturales como la madera y la piedra puede ayudar a anclar la energía y crear una sensación de estabilidad. Usar elementos decorativos como espejos bien ubicados reflejan la luz y la energía positiva en el espacio. La elección de estos materiales y piedras debe ajustarse a las preferencias personales y las necesidades específicas de cada espacio para lograr el máximo efecto positivo.
	Pregunta:	<b>¿Qué prácticas o técnicas específicas se pueden realizar para activar y aprovechar al máximo la energía positiva de estos materiales en el entorno?</b> Para activar y aprovechar al máximo la energía positiva de los materiales como el cuarzo transparente y la amatista en el entorno, realizar prácticas como la limpieza y la programación de estas piedras. Puedes limpiarlas periódicamente utilizando agua corriente o sal marina, y luego cargarlas bajo la luz del sol o la luna para revitalizar su energía. Puedes programar estas piedras con intenciones específicas, concentrándote en tus metas y deseos mientras las sostienes. Colocar estas piedras en puntos estratégicos de tu espacio, como en el centro de una habitación o cerca de la entrada, ayuda a distribuir su energía positiva en todo el entorno.
Promover el Cuidado de uno Mismo	Pregunta:	<b>¿Qué elementos de diseño específicos se recomiendan para transmitir este sentido de autocuidado en el espacio?</b> Te sugeriría incorporar elementos de diseño que fomenten la relajación y el bienestar personal. Esto incluye colores suaves y apacibles, como tonos de azul y verde, que promueven la calma. Además, la inclusión de muebles cómodos y acogedores, como sillas reclinables o cojines mullidos, invita al descanso y la relajación. La iluminación suave y regulable crea un ambiente sereno, y elementos naturales como plantas y elementos de madera pueden añadir una sensación de conexión con la naturaleza. Incorporar un rincón de meditación o una zona de lectura tranquila también es una forma efectiva de promover el autocuidado en el entorno.
	Pregunta:	<b>¿Qué colores, texturas o elementos decorativos particulares se pueden utilizar para crear un espacio acogedor y relajante, que invite a las prácticas de autocuidado y promueva un equilibrio en la vida diaria?</b> Todo depende de lo que necesite cada persona; sin embargo, te recomendaría utilizar colores suaves y naturales como tonos de azul y verde, que transmiten tranquilidad. Incorpora texturas cálidas como tejidos de lana o terciopelo en cojines y mantas para añadir comodidad. Elementos decorativos como velas aromáticas, cuadros inspiradores y espejos estratégicamente ubicados pueden contribuir a un ambiente sereno. Incluir muebles ergonómicos y un rincón de meditación con cojines y plantas puede invitar a prácticas de autocuidado y equilibrio en la vida cotidiana. La clave está en crear un espacio que sea un refugio de calma y comodidad para el cuidado personal.

Compasión	Pregunta:	<b>¿Qué elementos de diseño específicos se recomiendan para transmitir este sentido de compasión en el espacio?</b> Puedes utilizar objetos y colores agua, colores suaves y armoniosos como tonos de rosa y lila, que representan la compasión y la comprensión. Incorpora elementos decorativos que muestren el afecto y la unidad, como fotografías familiares felices o arte que refleje relaciones cercanas. Muebles y textiles suaves y acogedores crean un ambiente que invite a la comodidad y la conexión. La clave está en crear un espacio que inspire sentimientos de ternura y apoyo hacia uno mismo y los demás.
	Pregunta:	<b>¿Qué símbolos, colores o elementos decorativos particulares se pueden utilizar para infundir una sensación de compasión y generosidad en el entorno?</b> Utilizar colores suaves y cálidos como el rosa y el amarillo pálido, que simbolizan el cariño y la bondad. Incorpora símbolos universales de amor y generosidad, como el corazón y las manos entrelazadas, en elementos decorativos como cuadros y almohadones. Elementos naturales como flores frescas y plantas pueden evocar una sensación de vitalidad y conexión con la naturaleza, lo que contribuye a un ambiente compasivo y generoso. La elección de estos elementos debe ajustarse a tus preferencias y objetivos específicos para crear un espacio que inspire estos sentimientos positivos.
Convicción	Pregunta:	<b>Según los principios del Feng Shui, ¿Cuáles son los símbolos o palabras que representan convicción personal contribuir a fortalecer la determinación y la confianza en uno mismo en un entorno?</b> Según los principios del Feng Shui, algunos símbolos y palabras que pueden contribuir a fortalecer la determinación y la confianza en uno mismo en un entorno incluyen símbolos de fortaleza y valentía, como el tigre o el dragón, así como palabras inspiradoras como "confianza", "éxito" o "determinación". Estos elementos pueden ser incorporados en la decoración o como recordatorios visuales para recordar y fortalecer la convicción personal y la autoconfianza en el espacio. La elección específica de símbolos y palabras dependerá de las preferencias personales y de los objetivos de cada individuo.
	Pregunta:	<b>¿Qué recomendaciones puedes ofrecer para incorporar símbolos o palabras que representen convicción personal en la decoración de espacios, con el objetivo de promover una atmósfera de seguridad y confianza en uno mismo según los principios del Feng Shui?</b> Utilizar elemento metal. Y también elegir símbolos que te inspiren y te llenen de confianza, como el tigre o el león, y utilizarlos en elementos decorativos como cuadros o estatuillas. Puedes incorporar palabras de afirmación en la decoración, como "éxito", "determinación" o "autoconfianza", en forma de cuadros o letreros. Coloca estos elementos en áreas clave de tu espacio, como tu área de trabajo o tu dormitorio, para recordarte constantemente tu convicción personal y fomentar una sensación de seguridad y confianza en ti mismo.

**Entrevista a experta en Feng Shui**

Nombre del investigador	Brigitte Gallardo
Fecha	20 de octubre de 2024
<b>Primera parte: Datos informativos</b>	
Nombre del entrevistado:	LIU ALEJANDRA TELLES PARIS
Cargo:	Directora de Energía Feng Shui
¿Qué tipo de formación y certificaciones posees en Feng Shui?	Especialista certificada en Feng Shui y Metafísica China con más de 10 años de experiencia
¿Cuántos libros ha escrito sobre el Feng Shui?	1 libro electrónico de mi autoría. Título: Guía de Iniciación al Feng Shui
¿Cuántas decoraciones usando Feng Shui	Más de 200
¿Cuántas capacitaciones o diplomados sobre el Feng Shui tiene?	<p>Interpretación de hexagramas con Feng Shui Dictado por: Feng Shui Art Center - España</p> <p>Interpretación de planos con Feng Shui Feng Shui Art Center - España</p> <p>Feng Shui para empresas Feng Shui Art Center - España</p> <p>Feng Shui para profesionales Feng shui Research Center - España</p> <p>Practitioner training - Entrenamiento para consultores Feng shui Research Centre - Australia</p> <p>Luo Pan Mastery Feng Shui Research Centre - Australia</p> <p>Certificación como Consultor profesional de Feng Shui Escuela hispanoamericana de Feng Shui - Argentina</p>

¿Cuenta con referencias de clientes satisfechos de su trabajo con Feng Shui?	Si. Enlace: <a href="https://www.energiafengshui.com/clientes-feng-shui/">https://www.energiafengshui.com/clientes-feng-shui/</a>
¿Está afiliado a alguna asociación profesional de Feng Shui? ¿Cuál?	Feng Shui Research Center – Canadá Esta asociación está dirigida por el maestro Joseph Yu, quien es uno de los 5 exponentes de Feng Shui más reputados del mundo. En su asociación, he sido distinguida con el grado de: Senior Practitioner. Enlace: <a href="https://www.astro-fengshui.com">https://www.astro-fengshui.com</a>

Segunda parte: Desarrollo		
Bienestar	Pregunta:	<p><b>¿Cuál es la importancia del equilibrio en el diseño y la selección de materiales en la práctica del Feng Shui y cómo contribuye al bienestar de las personas?</b></p> <p>El Feng Shui es un arte tradicional chino que nació como una forma de equilibrar al hombre con la naturaleza.</p> <p>Literalmente significa «viento y agua», lo que representa la armonía y hace referencia al adecuado flujo de la energía que debería existir en los lugares que habitamos.</p> <p>Los chinos de esos tiempos creían (y no se equivocaban) que era muy importante respetar la naturaleza y de esa forma, al armonizarse con ella, obtener beneficios que se asociaban a la longevidad, la salud, la abundancia de alimentos y el bienestar.</p> <p>Cuando desde el Feng Shui se hace la aplicación al diseño arquitectónico de espacios y la selección de materiales, se busca incorporar aspectos definidos de formas y colores que lleven armonía a un espacio o lugar físico. Esto se realiza una vez que se identifica la energía predominante en un lugar y sus requerimientos para poder expresarse de una forma adecuada. Considerando estos requerimientos es posible identificar los aspectos de diseño y materiales a implementar, para crear ambientes que promuevan el bienestar.</p>
	Pregunta:	<p><b>¿Qué recomendaciones puedes brindar para lograr un equilibrio adecuado en el diseño de espacios y en la elección de materiales en el contexto del Feng Shui, con el objetivo de promover un mayor bienestar y armonía en la vida de las personas?</b></p> <p>Cuando se realiza una asesoría en Feng Shui se realizan recomendaciones según sea el tipo de proyecto:</p> <ol style="list-style-type: none"> <li>1. Arquitectónico: aplicable cuando se diseña desde cero una construcción. En este caso, las recomendaciones van enfocadas a la ubicación de áreas sobre el lote, la ubicación de entradas, accesos, ventanas, zonas de estudio, habitaciones, baños y demás.</li> <li>2. Decoración: basadas en uso adecuado de colores en la decoración general para cada uno de los espacios de la construcción, la selección de formas ideales en artículos como el mobiliario y la elección de materiales para la ambientación y decoración del lugar.</li> <li>3. Elección de Lotes o viviendas: identificando las condiciones del terreno y orientando la futura construcción de acuerdo al aprovechamiento de estas condiciones.</li> </ol> <p>De acuerdo al Feng Shui, al estar en armonía con el entorno y las condiciones originales de la energía en un espacio, las personas pueden tener beneficios asociados a una mejor experiencia de vida, e incluso; es posible potenciar algunas de estas condiciones aportando los aspectos faltantes que la energía requiera.</p> <p>Estas condiciones y la estructura de energía de un lugar son calculada bajo un basamento matemático. Los datos de origen para el cálculo son el año de construcción de un lugar y la orientación en grados medido con una brújula calibrada.</p>

Paz	Pregunta:	<p><b>¿Cómo influyen los colores y las formas suaves en la creación de un ambiente pacífico y armonioso según los principios del Feng Shui?</b></p> <p>De acuerdo con los principios del Feng Shui, la energía vital del planeta se mueve de forma sinuosa y suave. Por lo cual, este mismo concepto de formas suaves es la ideal cuando hablamos de obtener mejores beneficios en el comportamiento de la energía que, a su vez, alimenta la armonía en los espacios ocupados por seres humanos. Recuerda que el Feng Shui nació como una forma de equilibrar al hombre con la naturaleza y dentro de los lugares o espacios físicos, tratamos de crear el mismo tipo de ambiente favorable.</p>
	Pregunta:	<p><b>¿Qué recomendaciones puedes brindar para integrar colores suaves y formas suaves en la decoración y diseño de espacios, con el objetivo de promover la paz y la serenidad en el entorno según los principios del Feng Shui?</b></p> <p>Las recomendaciones aplicables de acuerdo al Feng Shui van enfocadas específicamente al uso determinado de colores según la estructura energética de un lugar, por lo cual, suelen ser recomendaciones de forma personalizada según sea el caso en estudio.</p>

Calma	Pregunta:	<p><b>En el contexto del Feng Shui, ¿cómo pueden los materiales naturales y los colores suaves contribuir a crear un ambiente que promueva la calma y la serenidad?</b></p> <p>En general, los materiales naturales suelen conectar al ser humano con la naturaleza y al permitir menores usos de materiales sintéticos, se evita la posibilidad de una carga de estática o un aumento de la carga de energía electromagnética en el cuerpo. En este sentido, el Feng Shui recomienda una conexión más limpia del ser con los materiales de su entorno. Al usar colores suaves promovemos una experiencia más tranquila y estimulamos una experiencia del color más apacible.</p>
	Pregunta:	<p><b>¿Cuáles son los materiales naturales y los colores suaves más recomendados para lograr una sensación de calma en el diseño de interiores según los principios del Feng Shui?</b></p> <ul style="list-style-type: none"> <li>• En aspectos de construcción: el uso de materiales naturales como las terracotas, las cerámicas y en general, los materiales hechos de tierra natural.</li> <li>• En aspectos de color: el uso del elemento tierra que componen los colores: beige, tipo arena, amarillos y marrones en sus gamas; ayudan a aportar a las personas una percepción de un espacio relajado y tranquilo.</li> </ul>
Serenidad	Pregunta:	<p><b>¿Cómo puede el uso de diseños minimalistas y líneas suaves contribuir a crear un entorno que promueva la serenidad según los principios del Feng Shui?</b></p> <p>Es científicamente comprobado que la exposición a espacios abarrotados de objetos, la exposición a múltiples colores y de forma abundante; promueve estados alterados de comportamiento en los seres humanos. Es por ello, que el uso de tonalidades más suaves o pasteles en ambientes más minimalistas; pueden ayudar a suavizar la excesiva emotividad y promover un espacio sereno y amable.</p>
	Pregunta:	<p><b>En el contexto del Feng Shui, ¿qué recomendaciones puedes ofrecer para incorporar diseños minimalistas y líneas suaves en la decoración de espacios, con el objetivo de fomentar un ambiente sereno y tranquilo?</b> La mejor opción es elegir diseños de líneas simples y en áreas con mobiliario, que considere usar solo lo necesario. Aun así, en Feng Shui se considera también el estilo de vida y el estilo de decoración de los habitantes u ocupantes de un espacio, de forma que pueda verse reflejado su estilo personal en esas áreas que ellos ocupan para generar una conexión emocional con sus viviendas.</p>

Armonía general	Pregunta:	<p><b>Según los principios del Feng Shui, ¿qué combinaciones de colores y formas armoniosas en el diseño de interiores contribuyen a crear un ambiente que promueva la armonía general?</b></p> <p>De forma generalizada la unión en un espacio de los 5 elementos provee ambientes más vistosos y agradables. Ejemplo:</p> <p>Metal: uso de formas circulares, redondeadas o esféricas. Colores: blanco, dorado o plateado.</p> <p>Tierra: uso de formas cuadradas o cúbicas. Colores: beige, tipo arena, amarillos y marrones en sus gamas.</p> <p>Madera: uso de formas verticales, altas y alargadas. Colores: verde en sus gamas.</p> <p>Fuego: uso de formas triangulares o puntiagudas. Colores: rojo, naranja, rosa, púrpura, fucsia.</p> <p>Agua: uso de formas sinuosas o indefinidas. Colores: azules en su gama y negro.</p>
	Pregunta:	<p><b>¿Qué técnicas o herramientas específicas se pueden utilizar para seleccionar colores y formas que se complementen entre sí y creen una sensación de armonía en el entorno?</b></p> <p>El Feng Shui es la técnica ideal, pero, aun así, este estudio tiene 100% de personalización para ofrecer mejores resultados.</p>
Alivio mental	Pregunta:	<p><b>En el contexto del Feng Shui, ¿Qué elementos específicos del diseño referentes a formas, patrones o símbolos, se recomiendan para transmitir este sentido de alivio y liberación mental?</b></p> <p>De acuerdo con el Feng Shui hay 2 tipos de energía que promueven alivio mental y corresponden a los elementos metal y tierra.</p> <p>Los elementos asociados son:</p> <p>Metal: uso de formas circulares, redondeadas o esféricas. Colores: blanco, dorado o plateado.</p> <p>Tierra: uso de formas cuadradas o cúbicas. Colores: beige, tipo arena, amarillos y marrones en sus gamas.</p>
	Pregunta:	<p><b>¿Cuáles colores, texturas o técnicas de diseño particulares se pueden utilizar para crear un ambiente que favorezca el alivio y la liberación mental en el entorno?</b></p> <p>Los mismos elementos metal y tierra sugeridos en la pregunta anterior.</p>

Aceptación	Pregunta:	<p><b>¿Qué elementos de diseño específicos se recomiendan para transmitir este sentido de inclusión y aceptación en el espacio?</b></p> <p>El sentido de inclusión o aceptación es una característica intrínseca del ser que no depende del uso de colores o las características de un ambiente.</p>
------------	-----------	--

	Pregunta:	<p><b>¿Qué símbolos, colores o elementos de diseño particulares se pueden utilizar para promover la aceptación y la diversidad en el entorno?</b></p> <p>El sentido de aceptación es una característica intrínseca del ser que no depende del uso de colores o las características de un ambiente.</p>
--	-----------	--

Esperanza	Pregunta:	<p><b>Según los principios del Feng Shui, ¿Qué elementos de diseño específicos se recomiendan para transmitir este sentido de inspiración y optimismo en el espacio?</b></p> <p>Los sentidos de inspiración, creatividad y optimismo podrían ser estimulados por la presencia de los elementos madera y fuego. Los elementos asociados son:  Madera: uso de formas verticales, altas y alargadas. Colores: verde en sus gamas.  Fuego: uso de formas triangulares o puntiagudas. Colores: rojo, naranja, rosa, purpura, fucsia.</p>
	Pregunta:	<p><b>¿Qué colores, formas o elementos decorativos particulares se pueden utilizar para infundir una sensación de esperanza y optimismo en el entorno?</b></p> <p>Es posible que estas sensaciones estén inspiradas de forma inicial en el uso del elemento madera, ya que representa la creatividad y el crecimiento constante. Aun así, las sensaciones de esperanza y optimismo son sentimientos humanos que podrían relacionarse con proyecciones personales de lo que eso signifique para cada uno.</p> <p>Por ejemplo, la esperanza es la expectativa favorable del futuro, pero no está determinada por un color específico sino por la meta o lo que represente para cada ser su esperanza.</p> <p>Considerando que el Feng Shui busca conectar a las personas con el entorno, no necesariamente un elemento específico proyecta este nivel de emocionalidad o sentimientos en cada persona por igual.</p>
Alegria	Pregunta:	<p><b>¿Qué combinaciones específicas de colores y elementos de diseño se recomiendan para transmitir una sensación de alegría y optimismo en el entorno?</b></p> <p>Los ambientes de energía asociados a la alegría o a una intensidad alta de energía están influidos por el elemento fuego.</p> <p>Fuego: uso de formas triangulares o puntiagudas. Colores: rojo, naranja, rosa, purpura, fucsia.</p>
	Pregunta:	<p><b>¿Qué símbolos, patrones o técnicas de diseño particulares se pueden utilizar para infundir una sensación de alegría y felicidad en el entorno?</b></p>

		<p>Para infundir una sensación de alegría y felicidad en el entorno es necesario tener luminosidad y la presencia de la armonía de acuerdo con la estructura de energía de un espacio que podría incorporar acentos del elemento fuego.</p>
Amor	Pregunta:	<p><b>¿Qué símbolos específicos se recomiendan para transmitir este sentido de amor y afecto en el espacio?</b></p> <p>El amor, la compasión y el sentido afectivo; podría estar relacionado con el uso del elemento fuego en su aspecto sutil o suave. En este caso esta referido al uso del color rosado.</p>
	Pregunta:	<p><b>¿Qué colores, formas o elementos decorativos particulares se pueden utilizar para infundir una sensación de amor y afecto en el entorno?</b></p> <p>El uso de ambientación que incorpore este color rosa como parte de la decoración de un lugar, siempre y cuando las energías del lugar lo requieran. Ejemplo: cojines, mantas o mobiliario que incluya tonalidades rosas.</p>
Buena energía	Pregunta:	<p><b>¿Qué piedras específicas o materiales se recomiendan para atraer y mantener la energía positiva en el entorno?</b></p> <p>En general, el uso de piedras o cristales está asociado al elemento tierra considerando su origen.</p>
	Pregunta:	<p><b>¿Qué prácticas o técnicas específicas se pueden realizar para activar y aprovechar al máximo la energía positiva de estos materiales en el entorno?</b></p> <p>El Feng Shui es la técnica por excelencia, ya que busca el balance entre la energía original de un espacio y las personas que lo ocupan, con la intención de promover ambientes que permitan experimentar mayores niveles de bienestar. Sin embargo, el Feng Shui se trata de la experiencia dentro de un lugar y no se relaciona con lo que la persona lleve consigo o el color del cual se vista.</p>

Promover el Cuidado de uno Mismo	Pregunta:	<p><b>¿Qué elementos de diseño específicos se recomiendan para transmitir este sentido de autocuidado en el espacio?</b></p> <p>El sentido de autocuidado es una característica intrínseca del ser que no depende del uso de colores o las características de un ambiente.</p>
	Pregunta:	<p><b>¿Qué colores, texturas o elementos decorativos particulares se pueden utilizar para crear un espacio acogedor y relajante, que invite a las prácticas de autocuidado y promueva un equilibrio en la vida diaria?</b></p> <p>El uso adecuado de colores, texturas y elementos decorativos; dependen de las características de un espacio tales como: el año de construcción de un lugar y su orientación medida con brújula. De allí, puede definirse que requiere un espacio para promover un espacio acogedor y relajante.</p>

		<p><i>En Feng Shui no siempre se puede generalizar ya que dependiendo de las condiciones de un espacio es que se definen las recomendaciones.</i></p>
Compasión	Pregunta:	<p><b>¿Qué elementos de diseño específicos se recomiendan para transmitir este sentido de compasión en el espacio?</b></p> <p>Considerando que el Feng Shui busca conectar a las personas con el entorno, no necesariamente un elemento específico proyecta este nivel de emocionalidad o sentimientos en cada persona por igual.</p>
	Pregunta:	<p><b>¿Qué símbolos, colores o elementos decorativos particulares se pueden utilizar para infundir una sensación de compasión y generosidad en el entorno?</b></p> <p>Considerando que el Feng Shui busca conectar a las personas con el entorno, no necesariamente un elemento específico proyecta este nivel de emocionalidad o sentimientos en cada persona por igual.</p>
Convicción	Pregunta:	<p><b>Según los principios del Feng Shui, ¿Cuáles son los símbolos o palabras que representan convicción personal contribuir a fortalecer la determinación y la confianza en uno mismo en un entorno?</b></p> <p>El elemento metal representa en Feng Shui el pensamiento claro y analítico. En este sentido, es posible que pueda relacionarse a valores como la determinación. Aun así, este sentimiento es una característica intrínseca del ser que no depende del uso de colores específico o las características de un ambiente.</p>
	Pregunta:	<p><b>¿Qué recomendaciones puedes ofrecer para incorporar símbolos o palabras que representen convicción personal en la decoración de espacios, con el objetivo de promover una atmósfera de seguridad y confianza en uno mismo según los principios del Feng Shui?</b></p> <p>El elemento metal está representado por: formas circulares, redondeadas o esféricas. Colores: blanco, dorado o plateado.</p>

## Anexo 2. Entrevista a orfebres

Entrevista a artesano orfebre		
Nombre del investigador	Brigitte Gallardo	
Fecha	28 de octubre de 2024	
<b>Primera parte: Datos informativos</b>		
Nombre del entrevistado:	Miguel Rodríguez	
Cargo:	Maestro Orfebre	
¿Cuántos años de experiencia tiene en la orfebrería?	Tengo 40 años de experiencia en la orfebrería.	
¿Dónde has recibido tu formación como orfebre?	Aprendí el oficio de la orfebrería de mi padre y he seguido cursos de capacitación artesanal a lo largo de mi carrera.	
¿Tiene referencia o testimonios de clientes satisfechos con su trabajo?	Sí, cuento con numerosas referencias y testimonios de clientes satisfechos que respaldan la calidad de mi trabajo como orfebre.	
¿Tiene certificaciones de capacitaciones en orfebrería?	A lo largo de mi carrera, he participado en diversas capacitaciones y talleres relacionados con la orfebrería, aunque no tengo certificaciones formales.	
¿Pertenece a algún gremio o asociación de orfebres?	Si bien no pertenezco a un gremio o asociación formal de orfebres, he establecido conexiones y colaboraciones con otros artesanos en la comunidad.	
¿Participa en talleres, exposiciones o conferencias relacionadas con la orfebrería?	Sí, participo regularmente en exposiciones y conferencias relacionadas con la orfebrería para compartir mi experiencia y conocimiento con otros entusiastas de este arte.	
<b>Segunda parte: Desarrollo</b>		
Durable	Pregunta:	<p><b>¿Cuáles son los materiales más recomendados en términos de durabilidad y cómo se puede garantizar la calidad en el proceso de fabricación?</b></p> <p>En la orfebrería, los materiales más recomendados en términos de durabilidad suelen ser metales preciosos como el oro, la plata y el platino debido a su resistencia a la corrosión y al desgaste. Para garantizar la calidad, es esencial seguir ciertas prácticas, que incluyen la selección de materiales de alta calidad, la fundición precisa, el diseño y la mano de obra. Además, las técnicas de soldadura adecuadas, la inspección de cada pieza y la aplicación de acabados protectores, como el baño de rodio para la plata, por ejemplo.</p>
	Pregunta:	<p><b>¿Qué técnicas o procesos especiales se pueden utilizar para mejorar la resistencia y calidad de las piezas, sin comprometer su estética y diseño?</b></p> <p>Para mejorar la resistencia y calidad de las piezas en orfebrería, se pueden emplear aleaciones, tratamientos térmicos, baños protectores, buenas técnicas de soldadura, acabados resistentes y pruebas de calidad rigurosas. Estos métodos fortalecen las piezas sin sacrificar su belleza.</p>
Comodidad	Pregunta:	<p><b>¿Cuáles técnicas de montaje o acabado se pueden aplicar para garantizar la comodidad al usar la bisutería, como pulido suave de bordes o sistemas de cierre seguros y fáciles de manipular?</b></p> <p>Para garantizar la comodidad al usar bisutería, se pueden aplicar técnicas como el pulido suave de bordes, el uso de sistemas de cierre seguros y fáciles de manipular, materiales hipoalérgicos, ajuste de longitud, forros protectores y la elección de gemas y materiales ligeros. Estas técnicas mejoran la comodidad sin sacrificar el estilo.</p>
	Pregunta:	<p><b>¿Qué materiales o métodos de fabricación se recomiendan para crear piezas de bisutería que sean livianas y cómodas de usar, al tiempo que mantengan su durabilidad y estética?</b></p> <p>Se recomienda utilizar materiales livianos como aleaciones de aluminio, acero inoxidable o resinas sintéticas, y técnicas como el moldeado por inyección o laminado para crear piezas de bisutería livianas, cómodas y duraderas sin comprometer su estética.</p>

Diversidad	Pregunta:	<p><b>¿Cuál es tu enfoque para mantenerse al tanto de las tendencias y preferencias cambiantes del mercado y ofrecer opciones diversas que se adapten a diferentes gustos y estilos personales?</b></p> <p>Mi enfoque consiste en mantenerme informado sobre las tendencias a través del internet, asistir a ferias y exposiciones de bisutería, y escuchar las opiniones y sugerencias de los clientes para ofrecer una variedad de opciones que se adapten a diferentes gustos personales.</p>
	Pregunta:	<p><b>¿Qué técnicas creativas o innovadoras se pueden aplicar para ofrecer una gama amplia y atractiva de opciones a los clientes?</b></p> <p>Se pueden aplicar técnicas como la personalización de piezas, incorporar materiales no convencionales como textiles o reciclados, y el contacto con otros artistas o diseñadores para ofrecer una gama amplia y atractiva a los clientes.</p>
Diferenciación	Pregunta:	<p><b>Como orfebre, ¿Cuál es tu enfoque creativo y cómo te aseguras de que cada pieza tenga un sello distintivo que las diferencie de otras en el mercado?</b></p> <p>Mi enfoque creativo se centra en combinar la tradición artesanal con elementos modernos. Para asegurarme de que cada pieza sea distinta, me inspiro en la naturaleza, la cultura local y la colaboración con otros artesanos, y siempre busco formas originales de expresar mi creatividad en cada creación.</p>
	Pregunta:	<p><b>¿Qué técnicas específicas referentes a la combinación de materiales inusuales o el uso de técnicas de fabricación especializadas, pueden utilizarse para lograr la diferenciación deseada en el diseño de la bisutería?</b></p> <p>Técnicas como la combinación de materiales, como madera y metal, y el uso de técnicas de fabricación especializadas, como la fundición a la cera perdida, pueden utilizarse para lograr la diferenciación deseada en el diseño de bisutería.</p>

Estabilidad Emocional	Pregunta:	<p><b>¿Qué elementos de diseño específicos, como símbolos o formas, se recomiendan para infundir una sensación de calma y equilibrio en las piezas de bisutería?</b></p> <p>Elementos de diseño como formas suaves y curvas, así como símbolos de equilibrio como el yin y el yang, se recomiendan para infundir una sensación de calma y equilibrio en las piezas.</p>
	Pregunta:	<p><b>¿Qué colores, materiales o técnicas de acabado se pueden aplicar para crear una experiencia sensorial que transmita una sensación de tranquilidad y armonía a quienes usan la bisutería?</b></p> <p>Se pueden aplicar colores suaves como el azul y el verde, materiales naturales como la madera o piedras como el cuarzo rosa, y técnicas de acabado mate o satinado para crear una sensación de tranquilidad y armonía.</p>
Elegancia	Pregunta:	<p><b>¿Cuál es tu enfoque creativo para crear piezas que transmitan un sentido de refinamiento y sofisticación, mientras se mantiene la asequibilidad y versatilidad de la bisutería?</b></p> <p>Mi enfoque creativo se basa en utilizar materiales de alta calidad, como acero inoxidable o aleaciones de metales nobles, así como la incorporación de gemas naturales, sin comprometer la asequibilidad y versatilidad de la bisutería, para que las piezas sean accesibles y adaptables a diferentes ocasiones.</p>
	Pregunta:	<p><b>¿Qué técnicas específicas, como el uso de piedras preciosas o metales finos en combinación con otros materiales, se pueden aplicar para elevar el aspecto y la sensación de elegancia en las piezas de bisutería?</b></p> <p>Se pueden aplicar técnicas como el uso estratégico de piedras preciosas o metales finos en combinación con otros materiales de alta calidad, como acero inoxidable o cuero de calidad, para elevar el aspecto y la sensación de elegancia en las piezas, agregando un toque de lujo sin aumentar significativamente el costo.</p>

Elegancia	Pregunta:	<p><b>¿Cuál es tu enfoque creativo para crear piezas que transmitan un sentido de refinamiento y sofisticación, mientras se mantiene la asequibilidad y versatilidad de la bisutería?</b></p> <p>Mi enfoque creativo se basa en utilizar materiales de alta calidad, como acero inoxidable o aleaciones de metales nobles, así como la incorporación de gemas naturales, sin comprometer la asequibilidad y versatilidad de la bisutería, para que las piezas sean accesibles y adaptables a diferentes ocasiones.</p>
	Pregunta:	<p><b>¿Qué técnicas específicas, como el uso de piedras preciosas o metales finos en combinación con otros materiales, se pueden aplicar para elevar el aspecto y la sensación de elegancia en las piezas de bisutería?</b></p> <p>Se pueden aplicar técnicas como el uso estratégico de piedras preciosas o metales finos en combinación con otros materiales de alta calidad, como acero inoxidable o cuero de calidad, para elevar el aspecto y la sensación de elegancia en las piezas, agregando un toque de lujo sin aumentar significativamente el costo.</p>
Versatilidad	Pregunta:	<p><b>¿Cuáles técnicas de diseño o características funcionales se pueden incorporar en las piezas para facilitar su adaptabilidad, como sistemas de intercambio de elementos o elementos ajustables en la joyería?</b></p> <p>Se pueden incorporar técnicas de diseño como sistemas de intercambio de elementos, como colgantes removibles o charms, y elementos ajustables, como cierres extensibles o pulseras con cadenas de extensión, para facilitar la adaptabilidad de las piezas.</p>
	Pregunta:	<p><b>¿Qué elementos de diseño o características específicas se recomiendan para asegurar la versatilidad de las piezas, permitiendo a los clientes utilizarlas de diversas formas y adaptarlas a diferentes atuendos o eventos?</b></p> <p>Para asegurar la versatilidad de las piezas, se recomienda incorporar elementos como cierres intercambiables que permitan usar una pieza de múltiples formas, cuando son collares y pulseras, elementos desmontables que se pueden agregar o quitar según la ocasión, y combinaciones de colores neutros y otros detalles que combinen entre sí</p>

Alta resistencia	Pregunta:	<p><b>¿Qué pruebas específicas existen para evaluar la resistencia de las piezas antes de ponerlas en el mercado?</b></p> <p>Las pruebas específicas incluyen pruebas de resistencia al desgaste, pruebas de durabilidad de los cierres, pruebas de corrosión en metales, y pruebas de calidad de los materiales, que aseguran que las piezas cumplan con estándares de resistencia antes de ponerlas a la venta.</p>
	Pregunta:	<p><b>¿Qué materiales o recubrimientos especiales se pueden utilizar para mejorar la resistencia a la corrosión, los impactos y otros factores que pueden afectar la durabilidad de la bisutería?</b></p> <p>Se pueden utilizar materiales como acero inoxidable, aleaciones de metales nobles y recubrimientos especiales como el rodio para mejorar la resistencia a la corrosión y los impactos, garantizando la durabilidad de la bisutería.</p>
Seguridad	Pregunta:	<p><b>Como orfebre, ¿qué medidas de seguridad tomas para garantizar que los mecanismos de cierre utilizados en la bisutería sean seguros y confiables para los usuarios?</b></p> <p>Yo aseguro que los mecanismos de cierre sean seguros y confiables mediante la inspección minuciosa de cada cierre, utilizando materiales resistentes y probando su funcionamiento antes de poner las piezas a la venta.</p>
	Pregunta:	<p><b>¿Qué estándares específicos utilizas en términos de resistencia y funcionalidad de los cierres utilizados en tus piezas?</b></p> <p>Utilizo estándares de resistencia que aseguran que los cierres sean capaces de soportar un uso diario sin problemas, y me aseguro de que sean funcionales y seguros, abriendo y cerrando correctamente de manera consistente, siguiendo las normas de calidad de la industria.</p>

Motivación	Pregunta:	<p><b>¿Qué elementos de diseño o símbolos específicos se recomiendan para transmitir un sentido de inspiración y motivación en las piezas?</b></p> <p>Para aquello, se pueden incorporar elementos como símbolos de logro o palabras motivadoras, como "éxito" o "perseverancia", en diseños que muestren positividad y superación personal, por ejemplo</p>
	Pregunta:	<p><b>¿Qué tipos de diseños inspiradores y motivadores en la bisutería estilo Pandora creas para satisfacer la necesidad de motivación de los clientes?</b></p> <p>Creo diseños estilo Pandora utilizando charms con símbolos de logro, palabras positivas y elementos de superación personal, de modo que los clientes lleven consigo un recordatorio constante de sus metas y motivaciones.</p>

Equilibrio emocional	Pregunta:	<p><b>¿Qué símbolos o formas específicas recomiendas para transmitir este sentido de equilibrio y serenidad en las piezas de bisutería?</b></p> <p>Recomiendo utilizar símbolos como el yin y el yang, así como formas equilibradas y armoniosas, como círculos o mandalas, para transmitir un sentido de equilibrio y serenidad en las piezas.</p>
	Pregunta:	<p><b>¿Qué técnicas de diseño con respecto a la simetría o el uso de colores y materiales específicos, se pueden utilizar para transmitir una sensación de equilibrio y serenidad en las piezas de bisutería?</b></p> <p>Para transmitir una sensación de equilibrio y serenidad en las piezas de bisutería, se pueden utilizar técnicas de diseño que empleen simetría en la disposición de elementos, así como colores suaves y materiales naturales, como piedras de cuarzo rosa o perlas en tonos suaves.</p>
Felicidad	Pregunta:	<p><b>¿Qué colores o formas, se recomiendan para infundir una sensación de alegría y felicidad en las piezas?</b></p> <p>Se recomiendan colores vibrantes y formas alegres, como el uso de piedras de colores vivos como el amarillo o el naranja, así como la incorporación de formas como corazones, estrellas o flores para infundir una sensación de alegría y felicidad.</p>
	Pregunta:	<p><b>¿Qué técnicas de diseño, relacionadas con el uso de gemas coloridas o diseños lúdicos, se pueden aplicar para crear piezas que transmitan una vibración positiva y contribuyan a la felicidad del usuario?</b></p> <p>Para crear piezas que transmitan una vibración positiva y contribuyan a la felicidad del usuario, se pueden utilizar gemas coloridas y diseños lúdicos, como la combinación de piedras preciosas en tonos alegres como el citrino o el cuarzo rosa, junto con diseños que incluyan símbolos de la suerte, como tréboles de cuatro hojas o el símbolo del sol.</p>

Económico	Pregunta:	<p><b>¿Qué estrategias específicas se pueden implementar para mantener los costos de producción controlados y poder ofrecer precios competitivos en el mercado?</b></p> <p>Se pueden aplicar estrategias como la compra al por mayor de materiales, optimizar los procesos de fabricación, y minimizar los desperdicios. Además, la atención a las tendencias de demanda puede ayudar a mantener costos bajos y precios atractivos para los clientes.</p>
	Pregunta:	<p><b>¿Qué materiales alternativos o técnicas de fabricación se pueden utilizar para lograr una relación óptima entre calidad y precio, permitiendo a más personas disfrutar de la belleza y la elegancia de la bisutería estilo Pandora sin que sea una carga económica?</b></p> <p>Se pueden utilizar materiales como aleaciones de metales no preciosos, cerámica, cuero sintético y resinas de alta calidad para lograr una relación óptima entre calidad y precio en la bisutería estilo Pandora, manteniendo la estética y la durabilidad a un costo más asequible.</p>
Estético	Pregunta:	<p><b>¿Qué principios o consideraciones específicas de diseño sigues para garantizar que las piezas sean visualmente atractivas y capten la atención de las personas?</b></p> <p>Para garantizar que las piezas sean visualmente atractivas, sigo principios de equilibrio, armonía en la combinación de colores, uso elementos llamativos como gemas de colores vivos o diseños originales, y considero las tendencias estéticas actuales para mantener mis creaciones atractivas para los clientes.</p>
	Pregunta:	<p><b>¿Qué combinaciones de colores, proporciones o técnicas de acabado se pueden aplicar para lograr una apariencia visualmente agradable en las piezas de bisutería y crear un impacto duradero en quienes las observan?</b></p> <p>Para lograr una apariencia agradable en las piezas, es importante utilizar combinaciones de colores complementarios, proporciones armónicas en el diseño y técnicas de acabado que resalten los detalles y la calidad. Además, considerar el contraste entre los materiales y utilizar gemas o detalles que aporten brillo y atractivo visual.</p>

Compatibilidad	Pregunta:	<p><b>¿Qué elementos de diseño específicos o técnicas se recomiendan para lograr una compatibilidad versátil y permitir a los usuarios personalizar sus conjuntos de joyas de acuerdo con sus preferencias y ocasiones?</b></p> <p>Para lograr una compatibilidad en las piezas de bisutería y permitir a los usuarios personalizar sus conjuntos, se pueden incorporar elementos de diseño como cierres intercambiables, charms o colgantes desmontables, y utilizar sistemas de engarce que faciliten la adición o eliminación de elementos según las preferencias personales.</p>
	Pregunta:	<p><b>¿Qué características específicas, referentes a los sistemas de enganche o elementos intercambiables, se pueden incorporar en el diseño para facilitar la compatibilidad y la adaptabilidad de las piezas con otras joyas?</b></p> <p>Se pueden emplear sistemas de enganche estandarizados, como broches o ganchos, que sean estándar en la industria de la joyería. Además, es útil utilizar charms o elementos colgantes con cierres de mosquetón que permitan la fácil adición o extracción de componentes para personalizar los conjuntos de joyas.</p>

## Entrevista a artesano orfebre

Nombre del investigador	Brigitte Gallardo
Fecha	27 de octubre de 2024
<b>Primera parte: Datos informativos</b>	
Nombre del entrevistado:	Juan Andrés Ulloa
Cargo:	Orfebre artesano
¿Cuántos años de experiencia tiene en la orfebrería	Tengo más de 10 años de experiencia en el oficio.
¿Dónde has recibido tu formación como orfebre?	Mi formación la recibí principalmente de mi padre, quien también era orfebre, y posteriormente en la Escuela de Formación Artesanal Orfebre de Pichincha.
¿Tiene referencia o testimonios de clientes satisfechos con su trabajo?	A lo largo de mi carrera, he acumulado referencias positivas de clientes satisfechos con mi trabajo, aunque no cuento con certificaciones formales en orfebrería.
¿Tiene certificaciones de capacitaciones en orfebrería?	Si, varias, ya que constantemente asisto a talleres de formación y actualización, especialmente en la Escuela de Formación Artesanal de Pichincha.
¿Pertenece a algún gremio o asociación de orfebres?	Soy miembro de la Asociación de Orfebres de la provincia de Pichincha.
¿Participa en talleres, exposiciones o conferencias relacionadas con la orfebrería?	He participado en diversos talleres y exposiciones relacionados con la orfebrería a lo largo de los años. Y he publicado artículos en periódicos locales y nacionales con respecto al tema.

<b>Durable</b>	Pregunta:	<p><b>¿Cuáles son los materiales más recomendados en términos de durabilidad y cómo se puede garantizar la calidad en el proceso de fabricación?</b></p> <p>Los materiales que prefiero utilizar en mis creaciones de bisutería, que usualmente son de estilo Pandora, incluyen la tagua, cuero y piedras semipreciosas, ya que estos materiales son duraderos y reflejan la belleza natural de Ecuador. Para garantizar la calidad en el proceso de fabricación, selecciono cuidadosamente los materiales y me aseguro de que sean auténticos y de alta calidad. También aplico técnicas de artesanía precisas y detalladas en cada pieza y realizo inspecciones de calidad rigurosas antes de poner las piezas a la venta. Esto me permite ofrecer a mis clientes bisutería que es resistente y bien elaborada, y que pueden disfrutar durante mucho tiempo.</p>
	Pregunta:	<p><b>¿Qué técnicas o procesos especiales se pueden utilizar para mejorar la resistencia y calidad de las piezas, sin comprometer su estética y diseño?</b></p> <p>Para mejorar la resistencia y calidad de mis piezas de bisutería, empleo técnicas de ensamblaje y montaje que aseguran la durabilidad de cada componente. Además, utilizo técnicas de pulido suave en los bordes para garantizar la comodidad al usar las piezas y aplico recubrimientos protectores en caso necesario. Esto me permite mantener la estética y diseño originales mientras incremento la resistencia y calidad de mis creaciones.</p>

Comodidad	Pregunta:	<p><b>¿Cuáles técnicas de montaje o acabado se pueden aplicar para garantizar la comodidad al usar la bisutería, como pulido suave de bordes o sistemas de cierre seguros y fáciles de manipular?</b></p> <p>En mi trabajo como orfebre, me enfoco en garantizar la comodidad al usar la bisutería. Por ello, aplico un pulido suave en los bordes de las piezas, evitando cualquier aspereza o arista que pueda causar molestias al cliente, utilizo sistemas de cierre seguros y fáciles de manipular, como broches y ganchos bien diseñados, para asegurar que las piezas se mantengan en su lugar. Estas técnicas contribuyen a la satisfacción y comodidad de mis clientes al utilizar mis creaciones.</p>
	Pregunta:	<p><b>¿Qué materiales o métodos de fabricación se recomiendan para crear piezas de bisutería que sean livianas y cómodas de usar, al tiempo que mantengan su durabilidad y estética?</b></p> <p>En mi experiencia como orfebre, he encontrado que el uso de materiales como la tagua y el cuero, que son livianos y cómodos de llevar, es ideal para crear piezas de bisutería que son cómodas de usar durante todo el día. Además, combino estos materiales con piedras semipreciosas que añaden un toque de elegancia y color a mis creaciones. En cuanto a los métodos de fabricación, me aseguro de utilizar técnicas que mantengan la durabilidad de las piezas sin comprometer su estética, como la aplicación de resinas protectoras para preservar los materiales y el diseño a lo largo del tiempo. Esto garantiza que mis clientes disfruten de bisutería que es ligera, cómoda y resistente.</p>
Diversidad	Pregunta:	<p><b>¿Cuál es tu enfoque para mantenerse al tanto de las tendencias y preferencias cambiantes del mercado y ofrecer opciones diversas que se adapten a diferentes gustos y estilos personales?</b></p> <p>Yo me mantengo al tanto de las tendencias y preferencias cambiantes del mercado, y estoy siempre dispuesto a aprender y adaptarme. Asisto regularmente a talleres y exposiciones relacionadas con la orfebrería para mantenerme actualizado sobre las últimas tendencias en diseño y materiales. Además, leo publicaciones nacionales e internacionales sobre orfebrería y estoy atento a lo que mis clientes buscan y solicitan. Esto me permite ofrecer una variedad de opciones en mis creaciones, desde diseños clásicos hasta piezas más contemporáneas, para satisfacer diferentes gustos y estilos personales.</p>
	Pregunta:	<p><b>¿Qué técnicas creativas o innovadoras se pueden aplicar para ofrecer una gama amplia y atractiva de opciones a los clientes?</b></p> <p>Para ofrecer una gama amplia y atractiva de opciones a los clientes, es importante explorar técnicas creativas en el diseño de bisutería estilo Pandora. Una estrategia efectiva es experimentar con combinaciones inusuales de materiales autóctonos de Ecuador, como la tagua, el cuero y las piedras semipreciosas, para crear piezas únicas y auténticas. También se pueden aplicar técnicas de teñido y texturización en la tagua para lograr efectos visuales interesantes; así como, elementos intercambiables en las piezas, como variados dijes. Siempre me mantengo abierto a la inspiración de la naturaleza y las tradiciones culturales locales.</p>

Diferenciación	Pregunta:	<p><b>Como orfebre, ¿Cuál es tu enfoque creativo y cómo te aseguras de que cada pieza tenga un sello distintivo que las diferencie de otras en el mercado?</b></p> <p>Como orfebre, mi enfoque creativo se basa en dos pilares: la inspiración en la riqueza natural y cultural de Ecuador y la búsqueda constante de la innovación. Me aseguro de que cada pieza tenga un sello distintivo al fusionar materiales autóctonos, con técnicas de diseño contemporáneas. También, incorporo elementos culturales y tradicionales de Ecuador en mis creaciones más recientes para transmitir una historia única. Suelo prestar atención a los detalles, la calidad artesanal y la versatilidad de mis diseños, tomando en cuenta, sobre todo, la opinión de mis clientes.</p>
	Pregunta:	<p><b>¿Qué técnicas específicas referentes a la combinación de materiales inusuales o el uso de técnicas de fabricación especializadas, pueden utilizarse para lograr la diferenciación deseada en el diseño de la bisutería?</b></p> <p>Usualmente combino materiales inusuales, como la tagua, con técnicas de fabricación especializadas. Por ejemplo, puedo tallar la tagua en formas únicas y luego combinarla con otros materiales como cuero o tejidos locales. También puedo experimentar con técnicas de teñido y acabado personalizado para lograr colores y texturas exclusivas en mis piezas. La clave está en la creatividad y en buscar maneras únicas de combinar materiales y técnicas que no se encuentren comúnmente en el mercado, lo que garantiza que mis diseños sean distintivos y atractivos para los clientes.</p>

Estabilidad Emocional	Pregunta:	<p><b>¿Qué elementos de diseño específicos, como símbolos o formas, se recomiendan para infundir una sensación de calma y equilibrio en las piezas de bisutería?</b></p> <p>Con respecto a ese punto, diría que uso elementos de diseño como formas orgánicas suaves, como círculos y óvalos; así como, colores suaves y tonos naturales, como el azul claro, el verde suave o el beige, que transmiten una sensación de tranquilidad. Además, puedo incluir símbolos de pares opuestos, que representan el equilibrio y la dualidad en la vida, o motivos inspirados en la naturaleza, como hojas y flores. Estos elementos de diseño me ayudan a crear piezas de bisutería que inspiren calma y equilibrio en quienes las usen.</p>
	Pregunta:	<p><b>¿Qué colores, materiales o técnicas de acabado se pueden aplicar para crear una experiencia sensorial que transmita una sensación de tranquilidad y armonía a quienes usan la bisutería?</b></p> <p>Para impactar los sentidos, suelo utilizar colores suaves y relajantes como el azul claro, el verde suave o el blanco, colores de paz y serenidad. En cuanto a los materiales, puedo optar por aquellos que sean naturales y tengan una textura suave, como la madera, la seda o la cerámica. Las técnicas de acabado pueden ser el pulido suave de las superficies para que sean agradables al tacto y la incorporación de elementos sutiles, como incrustaciones de piedras semipreciosas o patrones suaves grabados en las piezas.</p>
Elegancia	Pregunta:	<p><b>¿Cuál es tu enfoque creativo para crear piezas que transmitan un sentido de refinamiento y sofisticación, mientras se mantiene la asequibilidad y versatilidad de la bisutería?</b></p> <p>Mi enfoque creativo para la bisutería consiste en seleccionar materiales de alta calidad en piedras semipreciosas y metales bañados en oro o plata, y aplicar técnicas de diseño que realzan la elegancia de las piezas. Además, busco la versatilidad mediante sistemas de enganche ajustables y elementos intercambiables que permiten a los usuarios personalizar las piezas según sus preferencias.</p>
	Pregunta:	<p><b>¿Qué técnicas específicas, como el uso de piedras preciosas o metales finos en combinación con otros materiales, se pueden aplicar para elevar el aspecto y la sensación de elegancia en las piezas de bisutería?</b></p> <p>Para mejorar la elegancia en mis piezas de bisutería, combino cuidadosamente piedras preciosas como zafiros, topacios o esmeraldas con metales finos como oro de 18 quilates o plata esterlina. Además, utilizo técnicas de engaste y pulido precisas para realzar la apariencia de las piedras y garantizar que los metales tengan un acabado brillante y duradero.</p>
Versatilidad	Pregunta:	<p><b>¿Cuáles técnicas de diseño o características funcionales se pueden incorporar en las piezas para facilitar su adaptabilidad, como sistemas de intercambio de elementos o elementos ajustables en la joyería?</b></p> <p>Con el propósito de hacer mis piezas adaptables, a menudo incorporo elementos ajustables en el diseño. Por ejemplo, utilizo cadenas con extensiones que permiten a los usuarios ajustar la longitud de los collares o pulseras. También empleo cierres de gancho ajustables que pueden engancharse en diferentes puntos de la cadena para lograr un ajuste perfecto. Además, diseñé un sistema de intercambio de dijes que permite a los clientes personalizar sus pulseras o collares agregando o cambiando dijes fácilmente, lo que brinda versatilidad y un toque único a cada pieza.</p>
	Pregunta:	<p><b>¿Qué elementos de diseño o características específicas se recomiendan para asegurar la versatilidad de las piezas, permitiendo a los clientes utilizarlas de diversas formas y adaptarlas a diferentes atuendos o eventos?</b></p> <p>Para garantizar la versatilidad de mis piezas de bisutería, me enfoco en elementos de diseño que sean atemporales y versátiles en su apariencia. Utilizo formas simples y elegantes que se adaptan a diversos estilos y ocasiones, incorporando siempre cierres o enganches que permiten a los usuarios usar una pieza de diferentes maneras, como un collar largo o corto, o una pulsera ajustable en tamaño. También fomento la combinación de diferentes piezas para crear conjuntos personalizados para cada cliente.</p>

Alta resistencia	Pregunta:	<p><b>¿Qué pruebas específicas existen para evaluar la resistencia de las piezas antes de ponerlas en el mercado?</b></p> <p>Para mis creaciones hago pruebas de resistencia. Realizo pruebas de tracción en cierres y enganches para asegurar que sean seguros, pruebas de resistencia a la corrosión en los materiales utilizados y pruebas de desgaste para evaluar cómo resisten el uso diario. Estas pruebas me ayudan a asegurarme de que mis piezas cumplan con estándares de calidad antes de ponerlas en el mercado.</p>
	Pregunta:	<p><b>¿Qué materiales o recubrimientos especiales se pueden utilizar para mejorar la resistencia a la corrosión, los impactos y otros factores que pueden afectar la durabilidad de la bisutería?</b></p> <p>Para evitar la corrosión y proteger de los impactos a mis creaciones, suelo utilizar materiales como el acero inoxidable. También aplico recubrimientos protectores, como el rodio o el galvanizado, para añadir una capa adicional de protección a las piezas, además de agregar un aspecto atractivo a la bisutería. Además, en el caso de piezas de bisutería estilo Pandora en los que uso materiales como la tagua o el cuero, aplico tratamientos para protegerlos contra la humedad y el desgaste, mejorando así su durabilidad.</p>
Seguridad	Pregunta:	<p><b>Como orfebre, ¿qué medidas de seguridad tomas para garantizar que los mecanismos de cierre utilizados en la bisutería sean seguros y confiables para los usuarios?</b></p> <p>En mi taller de bisutería, me aseguro de seguir medidas de seguridad apropiadas. Esto incluye verificar que los cierres cumplan con estándares de calidad, como pruebas de resistencia y funcionamiento. Suelo utilizar cierres de alta calidad de proveedores de confianza. También realizo inspecciones minuciosas durante el proceso de fabricación para asegurarme de que los cierres estén debidamente ajustados y funcionen sin problemas. La seguridad de mis clientes es una prioridad.</p>
	Pregunta:	<p><b>¿Qué estándares específicos utilizas en términos de resistencia y funcionalidad de los cierres utilizados en tus piezas?</b></p> <p>En mi taller, como mencioné, sigo estándares específicos en términos de resistencia y funcionalidad. Me aseguro de que los cierres sean capaces de soportar el uso diario sin desgastarse prematuramente ni romperse. También, realizo pruebas de resistencia de materiales antes de incorporarlos a mis diseños. También tomo en cuenta la facilidad de uso de los cierres para garantizar que sean cómodos y funcionales para los clientes.</p>

Motivación	Pregunta:	<p><b>¿Qué elementos de diseño o símbolos específicos se recomiendan para transmitir un sentido de inspiración y motivación en las piezas?</b></p> <p>En mis piezas de bisutería, incorporo elementos de diseño que transmitan un sentido de inspiración y motivación. Uso símbolos universales de superación, como una flecha que apunta hacia arriba para representar el progreso o el crecimiento personal. También uso palabras o frases inspiradoras grabadas en las piezas, como "creer en ti mismo" o "perseverar". Seleccione colores y materiales que generen emociones positivas, como tonos brillantes y piedras con significados inspiradores, como el cuarzo rosa que simboliza el amor propio y la curación emocional. La combinación de estos elementos de diseño me permite crear piezas de bisutería que empoderen a quienes las usan.</p>
	Pregunta:	<p><b>¿Qué tipos de diseños inspiradores y motivadores en la bisutería estilo Pandora creas para satisfacer la necesidad de motivación de los clientes?</b></p> <p>En mi bisutería estilo Pandora, me enfoco en crear diseños que inspiren y motiven a los clientes. Algunas de las piezas que desarrollo incluyen pulseras con dije que representan metas y logros personales, como una estrella que simboliza alcanzar los sueños o una llave que representa oportunidades. También diseño collares con colgantes que llevan palabras inspiradoras, como "fortaleza" para recordar a las personas su capacidad de superarse. Además, incorporo colores y materiales que atraen energía positiva, alegría y optimismo. Estas piezas están pensadas en que los clientes puedan llevar consigo una fuente constante de inspiración en su vida diaria.</p>

Equilibrio emocional	Pregunta:	<p><b>¿Qué símbolos o formas específicas recomiendas para transmitir este sentido de equilibrio y serenidad en las piezas de bisutería?</b></p> <p>Yo recomiendo utilizar símbolos y formas que simbolicen el equilibrio entre fuerzas opuestas, como el símbolo del ying-yang; mándalas, que representen armonía y unidad; y la espiral, que sugiere un ciclo de calma y transformación. También se pueden utilizar formas orgánicas suaves, como las ondas o las curvas. En cuanto a los colores, uso tonos suaves y apacibles como el azul claro, el verde suave y el blanco que pueden transmitir una atmósfera de calma y equilibrio a quienes usen la bisutería.</p>
	Pregunta:	<p><b>¿Qué técnicas de diseño con respecto a la simetría o el uso de colores y materiales específicos, se pueden utilizar para transmitir una sensación de equilibrio y serenidad en las piezas de bisutería?</b></p> <p>Para esto se pueden aplicar técnicas de diseño que busquen la simetría y el uso de colores y diversos materiales. Usar figuras de simetría radial o bilateral, puede crear una sensación de equilibrio visual, lo mismo que colores suaves y armoniosos, como tonos de azul, verde y blanco, pueden contribuir a la sensación de serenidad. Es importante, también, la elección de materiales naturales como piedras semipreciosas, madera o conchas marinas puede evocar una conexión con la naturaleza y promover el equilibrio. La combinación de estos elementos transmite la sensación de equilibrio y serenidad.</p>
Felicidad	Pregunta:	<p><b>¿Qué colores o formas, se recomiendan para infundir una sensación de alegría y felicidad en las piezas?</b></p> <p>Para buscar esas sensaciones de alegría y felicidad, se pueden utilizar colores brillantes como el amarillo, el naranja y el rosa que se asocian con la alegría. Formas como corazones, estrellas o flores, pueden transmitir una sensación de felicidad. La combinación de estos colores y formas en el diseño de las piezas de bisutería ayudar a crear una experiencia de alegría y felicidad al usar las joyas.</p>
	Pregunta:	<p><b>¿Qué técnicas de diseño, relacionadas con el uso de gemas coloridas o diseños lúdicos, se pueden aplicar para crear piezas que transmitan una vibración positiva y contribuyan a la felicidad del usuario?</b></p> <p>Para transmitir positivismo en la bisutería, yo empleo gemas coloridas, diseños y combinaciones de colores vibrantes, incluyendo mensajes positivos y opciones de personalización permite crear accesorios que conectan emocionalmente con los clientes y les brindan una experiencia de uso positiva y personalizada.</p>
Económico	Pregunta:	<p><b>¿Qué estrategias específicas se pueden implementar para mantener los costos de producción controlados y poder ofrecer precios competitivos en el mercado?</b></p> <p>Para controlar costos utilizo materiales locales y accesibles, como la tagua y el cuero, que son asequibles; también, optimizo los procesos de fabricación, trato de minimizar el desperdicio de materiales y aprovecho al máximo los recursos disponibles para mantener los costos bajos. Ayuda también fabricar piezas en lotes para aprovechar económicamente los materiales. Los convenios con proveedores contribuyen a obtener mejores costos para mejorar la competitividad en precios.</p>
	Pregunta:	<p><b>¿Qué materiales alternativos o técnicas de fabricación se pueden utilizar para lograr una relación óptima entre calidad y precio, permitiendo a más personas disfrutar de la belleza y la elegancia de la bisutería estilo Pandora sin que sea una carga económica?</b></p> <p>Para conseguir una relación óptima entre calidad y precio en la fabricación de bisutería, se pueden emplear materiales alternativos como la tagua, que es una alternativa sostenible y económica a las piedras preciosas. Además, se pueden utilizar técnicas de fabricación que reduzcan los costos de mano de obra, como la producción en lotes. Combinar estos materiales y técnicas puede dar elegancia a la bisutería sin que sea una carga económica.</p>

Estético	Pregunta:	<b>¿Qué principios o consideraciones específicas de diseño sigues para garantizar que las piezas sean visualmente atractivas y capten la atención de las personas?</b>  Suelo enfocarme en principios de diseño como la armonía en la combinación de colores y materiales, la proporción adecuada de elementos y la elección de formas y símbolos con significado positivo. También busco versatilidad en el diseño, manteniendo equilibrio entre la sofisticación y la simplicidad en el diseño, lo que me permite que las joyas destaquen con calidad.
	Pregunta:	<b>¿Qué combinaciones de colores, proporciones o técnicas de acabado se pueden aplicar para lograr una apariencia visualmente agradable en las piezas de bisutería y crear un impacto duradero en quienes las observan?</b>  Para lograr una apariencia visualmente agradable en las piezas de bisutería y crear un impacto duradero, suelo utilizar combinaciones de colores que generen contraste y armonía al mismo tiempo. Las técnicas de acabado, como el pulido suave para suavizar bordes y superficies, y la aplicación de recubrimientos protectores para realzar el brillo y la durabilidad de los materiales, también son clave para mejorar la apariencia y la calidad de las piezas. En decir, la elección de colores, buenas proporciones y técnicas de acabado adecuadas contribuyen a la estética y el impacto visual de la bisutería.
Compatibilidad	Pregunta:	<b>¿Qué elementos de diseño específicos o técnicas se recomiendan para lograr una compatibilidad versátil y permitir a los usuarios personalizar sus conjuntos de joyas de acuerdo a sus preferencias y ocasiones?</b>  Desde mi punto de vista, es importante emplear sistemas de enganche y cierre que sean compatibles entre diferentes piezas. Esto facilita la combinación de collares, pulseras y pendientes de manera modular. También es útil incluir elementos intercambiables, como dijes o charms, que los clientes puedan agregar o quitar fácilmente según sus preferencias y ocasiones. Además, diseñar piezas que se adapten a diferentes estilos, desde lo casual hasta lo elegante, brinda a los clientes la posibilidad de personalizar sus conjuntos según sus necesidades y gustos.
	Pregunta:	<b>¿Qué características específicas, referentes a los sistemas de enganche o elementos intercambiables, se pueden incorporar en el diseño para facilitar la compatibilidad y la adaptabilidad de las piezas con otras joyas?</b>  Para facilitar la compatibilidad y la adaptabilidad de las piezas de bisutería con otras joyas, es importante considerar sistemas de enganche y elementos intercambiables que sean universales. Esto significa que los cierres y ganchos deben tener tamaños y diseños estándar que se ajusten a la mayoría de las piezas. Los cierres de tipo mosquetón o de rosca son opciones comunes. Además, como mencioné, los elementos intercambiables, como dijes o charms, deben tener anclajes que se adapten a los sistemas de enganche estándar, lo que permite a los clientes combinar piezas de diferentes diseñadores o colecciones. La versatilidad en el diseño de estos elementos facilita la personalización y la creación de conjuntos únicos.
Fecha	29 de octubre de 2024	
<b>Primera parte: Datos informativos</b>		
Nombre del entrevistado:	Juan Lara González	
Cargo:	Orfebre, Técnico Superior en Diseño de Joyas	
¿Cuántos años de experiencia tiene en la orfebrería?	Tengo 15 años de experiencia en la orfebrería.	
¿Dónde has recibido tu formación como orfebre?	Recibí mi formación como orfebre en la Joyería Quito y también soy Técnico Superior en Diseño de Joyas.	
¿Tiene referencia o testimonios de clientes satisfechos con su trabajo?	Sí, cuento con numerosas referencias y testimonios de clientes satisfechos con mi trabajo en orfebrería.	
¿Tiene certificaciones de capacitaciones en orfebrería?	Además de mi formación inicial, continuamente me capacito en cursos y talleres de orfebrería para mantenerme actualizado en las últimas técnicas y tendencias.	
¿Pertenece a algún gremio o asociación de orfebres?	No pertenezco a un gremio o asociación de orfebres en este momento.	
¿Participa en talleres, exposiciones o conferencias relacionadas con la orfebrería?	Sí, participo regularmente en talleres, exposiciones y conferencias relacionadas con la orfebrería para seguir aprendiendo y compartiendo conocimientos con otros profesionales del campo.	

Diversidad	Pregunta:	<b>¿Cuál es tu enfoque para mantenerse al tanto de las tendencias y preferencias cambiantes del mercado y ofrecer opciones diversas que se adapten a diferentes gustos y estilos personales?</b>
		Mi enfoque consiste en estar constantemente investigando y siguiendo las últimas tendencias en moda y diseño de joyas. Mantengo una comunicación activa con mis clientes y recibo sus comentarios y sugerencias para adaptar mi trabajo a sus gustos personales. También asisto a eventos relacionados con la orfebrería para conocer las últimas novedades y establecer contactos con otros diseñadores.
Diferenciación	Pregunta:	<b>¿Qué técnicas creativas o innovadoras se pueden aplicar para ofrecer una gama amplia y atractiva de opciones a los clientes?</b>
		Una técnica que aplico es la incorporación de elementos de reciclaje en mis diseños. Utilizo materiales inusuales, como madera de deriva, vidrio reciclado y otros elementos eco amigables, para crear piezas atractivas. Además, experimento con técnicas de fundición a la cera perdida para lograr diseños exclusivos.
Diferenciación	Pregunta:	<b>Como orfebre, ¿Cuál es tu enfoque creativo y cómo te aseguras de que cada pieza tenga un sello distintivo que las diferencie de otras en el mercado?</b>
		Mi enfoque se basa en la fusión de la tradición orfebre con elementos de diseño contemporáneo. Me inspiro en la riqueza cultural de mi país para crear piezas que reflejan la identidad y la belleza del Ecuador. Me enfoco en los detalles. También, consulto con artesanos cercanos para incorporar nuevas técnicas, como el tejido en tagua y el esmaltado a mano. Esto garantiza que mis creaciones sean auténticas y se destaquen en el mercado por ser originales.
Diferenciación	Pregunta:	<b>¿Qué técnicas específicas referentes a la combinación de materiales inusuales o el uso de técnicas de fabricación especializadas, pueden utilizarse para lograr la diferenciación deseada en el diseño de la bisutería?</b>
		Una técnica que empleo para lograr diferenciación en mis diseños es la combinación de metales poco convencionales, como el cobre y el bronce, con gemas exóticas que provienen de la región amazónica de Ecuador. Además, utilizo la técnica de la micro fusión para crear piezas únicas que incorporan elementos de la naturaleza, como hojas y semillas, fundidos en plata.

#### Segunda parte: Desarrollo

Durable	Pregunta:	<b>¿Cuáles son los materiales más recomendados en términos de durabilidad y cómo se puede garantizar la calidad en el proceso de fabricación?</b>
		Sin duda, los materiales clave en términos de durabilidad en la orfebrería son los metales preciosos, como el oro de 18 quilates y la plata esterlina, debido a su resistencia a la corrosión y su longevidad. Es fundamental adquirir materiales de proveedores confiables y trabajar con una técnica precisa. También es importante llevar a cabo un control de calidad riguroso para verificar la integridad de cada pieza antes de que salga de mi taller.
Comodidad	Pregunta:	<b>¿Qué técnicas o procesos especiales se pueden utilizar para mejorar la resistencia y calidad de las piezas, sin comprometer su estética y diseño?</b>
		Es esencial emplear técnicas de forja y temple que fortalezcan los metales sin comprometer la estética. Además, el uso de técnicas de soldadura de precisión y la aplicación de acabados adecuados, como el pulido y el baño de rodio para la protección contra la oxidación, pueden mejorar significativamente la durabilidad de las piezas sin afectar belleza.
Comodidad	Pregunta:	<b>¿Cuáles técnicas de montaje o acabado se pueden aplicar para garantizar la comodidad al usar la bisutería, como pulido suave de bordes o sistemas de cierre seguros y fáciles de manipular?</b>
		Es crucial aplicar técnicas de montaje que incluyan pulido suave de bordes, eliminando cualquier aspereza que pueda causar incomodidad en la piel. Además, la elección de sistemas de cierre seguros y fáciles de manipular, como broches de langosta de alta calidad o cierres magnéticos, aseguran que las piezas sean fáciles de poner y quitar sin comprometer la comodidad de quien las usa.
Comodidad	Pregunta:	<b>¿Qué materiales o métodos de fabricación se recomiendan para crear piezas de bisutería que sean livianas y cómodas de usar, al tiempo que mantengan su durabilidad y estética?</b>
		El uso de materiales como acero inoxidable, aluminio o aleaciones de metales ligeros, que son duraderos y resistentes a la corrosión, garantiza que las piezas mantengan su calidad a lo largo del tiempo. También, se pueden emplear técnicas de fabricación que reduzcan el peso de las piezas sin comprometer su durabilidad, como el grabado en relieve o el diseño de estructuras huecas que conserven la resistencia.

Estabilidad Emocional	Pregunta:	<p><b>¿Qué elementos de diseño específicos, como símbolos o formas, se recomiendan para infundir una sensación de calma y equilibrio en las piezas de bisutería?</b></p> <p>Para infundir una sensación de calma y equilibrio en mis piezas de bisutería, suelo incorporar símbolos inspirados en la naturaleza, como hojas y olas suaves, que representan la armonía y la fluidez. Además, utilizo colores suaves y tonos tierra, como verdes suaves y marrones cálidos, para transmitir esa sensación de serenidad.</p>
	Pregunta:	<p><b>¿Qué colores, materiales o técnicas de acabado se pueden aplicar para crear una experiencia sensorial que transmita una sensación de tranquilidad y armonía a quienes usan la bisutería?</b></p> <p>Para lograr una experiencia sensorial de tranquilidad y armonía en mis piezas de bisutería, suelo utilizar materiales naturales como maderas suaves y semipreciosas con texturas suaves al tacto. Además, incorporo colores suaves y tonos pastel, como azules suaves y rosas pálidos, que evocan una sensación de serenidad. En cuanto a las técnicas de acabado, a menudo empleo el pulido a mano para obtener superficies suaves y agradables al tacto, lo que contribuye a la experiencia sensorial de las piezas.</p>

Elegancia	Pregunta:	<p><b>¿Cuál es tu enfoque creativo para crear piezas que transmitan un sentido de refinamiento y sofisticación, mientras se mantiene la asequibilidad y versatilidad de la bisutería?</b></p> <p>Mi enfoque se centra en el uso de materiales cuidadosamente seleccionados, como metales de calidad y gemas sintéticas de aspecto lujoso, para lograr un sentido de refinamiento en mis piezas de bisutería. Al mismo tiempo, me esfuerzo por mantener la asequibilidad y versatilidad al elegir materiales alternativos de alta calidad que imitan la apariencia de los metales y piedras preciosos. Esto me permite ofrecer joyas que tienen un aspecto elegante, pero que son de costo accesible.</p>
	Pregunta:	<p><b>¿Qué técnicas específicas, como el uso de piedras preciosas o metales finos en combinación con otros materiales, se pueden aplicar para elevar el aspecto y la sensación de elegancia en las piezas de bisutería?</b></p> <p>Para elevar la sensación de elegancia en las piezas de bisutería, suelo utilizar una técnica que consiste en combinar pequeñas piedras preciosas, como zirconia cúbica, con metales finos, como el oro vermeil o la plata esterlina chapada en oro. Esto crea un efecto de alta calidad y brillo que aporta un toque de lujo a las piezas sin comprometer su asequibilidad. Además, incorporo detalles de diseño como engastes meticulosos y pulidos de alta calidad para realzar aún más la elegancia de cada joya.</p>
Versatilidad	Pregunta:	<p><b>¿Cuáles técnicas de diseño o características funcionales se pueden incorporar en las piezas para facilitar su adaptabilidad, como sistemas de intercambio de elementos o elementos ajustables en la joyería?</b></p> <p>Para facilitar la adaptabilidad de mis piezas, a menudo diseño elementos ajustables o intercambiables. Por ejemplo, en mis brazaletes, suelo incorporar cadenas extensoras que permiten ajustar la longitud para que se adapten a diferentes tamaños de muñeca. También, en algunos collares y pulseras, utilizo cierres que permiten cambiar fácilmente los colgantes o dijes. Estas características funcionales añaden valor a mis creaciones.</p>
	Pregunta:	<p><b>¿Qué elementos de diseño o características específicas se recomiendan para asegurar la versatilidad de las piezas, permitiendo a los clientes utilizarlas de diversas formas y adaptarlas a diferentes atuendos o eventos?</b></p> <p>Una de las formas en que promuevo la versatilidad en mis piezas es incorporando sistemas de enganche y cierres que permiten a los clientes modificar la longitud o el estilo de la bisutería fácilmente. Por ejemplo, en mis collares, utilizo cierres adicionales en diferentes puntos a lo largo de la cadena para que se puedan ajustar según la preferencia de quien lo lleva. También diseño piezas que pueden usarse como broches o colgantes intercambiables, lo que brinda la posibilidad de cambiar el aspecto de un collar o pulsera de manera sencilla. De esta manera, mis clientes pueden adaptar sus piezas de bisutería a diferentes atuendos y ocasiones de manera creativa.</p>

Alta resistencia	Pregunta:	<p><b>¿Qué pruebas específicas existen para evaluar la resistencia de las piezas antes de ponerlas en el mercado?</b></p> <p>Realizo pruebas de resistencia en mis piezas utilizando técnicas específicas, como pruebas de tensión y torsión para evaluar la durabilidad de los enganches y cierres. También someto las piezas a pruebas de desgaste simulado para asegurarme de que mantengan su apariencia y calidad con el uso continuo. También, realizo pruebas de exposición a diferentes condiciones ambientales para evaluar la resistencia a la corrosión y otros factores que puedan afectar la durabilidad de la bisutería. Estas pruebas me permiten garantizar la calidad y resistencia de mis piezas antes de ponerlas en el mercado.</p>
	Pregunta:	<p><b>¿Qué materiales o recubrimientos especiales se pueden utilizar para mejorar la resistencia a la corrosión, los impactos y otros factores que pueden afectar la durabilidad de la bisutería?</b></p> <p>Para mejorar la resistencia a la corrosión y otros factores que afectan la durabilidad de la bisutería, utilizo materiales como el rodio o el rutenio para recubrir las piezas. Estos metales preciosos forman una capa protectora que ayuda a prevenir la corrosión y el desgaste. Además, utilizo técnicas de pulido y acabado de alta calidad para fortalecer la superficie de las piezas sin comprometer su estética. También incorporo elementos de refuerzo estratégicamente, como forros de metal en áreas de alta tensión, para mejorar la resistencia a los impactos. Estas</p>
Seguridad	Pregunta:	<p><b>Como orfebre, ¿qué medidas de seguridad tomas para garantizar que los mecanismos de cierre utilizados en la bisutería sean seguros y confiables para los usuarios?</b></p> <p>Para garantizar la seguridad de los mecanismos de cierre en mi bisutería, primero selecciono cuidadosamente cierres de alta calidad y probados en la industria, como cierres de mosquetón o broches de langosta, que son conocidos por su confiabilidad. Luego, realizo pruebas rigurosas en cada pieza para asegurarme de que los cierres funcionen correctamente y se mantengan seguros durante el uso normal. Además, aplico técnicas de soldadura y soldadura fuerte para reforzar los puntos de unión de los cierres a las piezas, lo que aumenta su resistencia y durabilidad. También educo a mis clientes sobre el cuidado adecuado de la bisutería y les proporciono instrucciones para evitar situaciones que puedan comprometer la seguridad de los cierres. La seguridad del cliente es una prioridad en mi trabajo.</p>
	Pregunta:	<p><b>¿Qué estándares específicos utilizas en términos de resistencia y funcionalidad de los cierres utilizados en tus piezas?</b></p> <p>Mis estándares en cuanto a la resistencia y funcionalidad de los cierres son altos. Antes de utilizar cualquier cierre en mis piezas, me aseguro de que haya pasado pruebas de calidad y durabilidad en la industria de la orfebrería. Además, realizo pruebas adicionales en cada pieza que fabrico para garantizar que los cierres sean confiables y seguros en situaciones cotidianas de uso. También me aseguro de que los cierres sean fáciles de manipular para brindar comodidad a los usuarios, y los selecciono según el tipo de pieza y su función específica. La satisfacción de mis clientes es fundamental, por lo que solo uso cierres que cumplan con mis estándares de calidad y rendimiento.</p>
Motivación	Pregunta:	<p><b>¿Qué elementos de diseño o símbolos específicos se recomiendan para transmitir un sentido de inspiración y motivación en las piezas?</b></p> <p>En mis piezas, me enfoco en utilizar símbolos y elementos de diseño que inspiren y motiven a quienes las usan. Esto incluye la incorporación de símbolos como estrellas, que representan la aspiración y el crecimiento personal, así como palabras o frases motivadoras grabadas en las piezas. También busco inspiración en la naturaleza, incorporando formas orgánicas que evocan belleza y armonía. La elección de colores vibrantes y elementos que reflejan la energía y la vitalidad también contribuye a transmitir un sentido de inspiración y motivación en mis creaciones.</p>
	Pregunta:	<p><b>¿Qué tipos de diseños inspiradores y motivadores en la bisutería estilo Pandora creas para satisfacer la necesidad de motivación de los clientes?</b></p> <p>Dentro de la bisutería estilo Pandora que creo, me enfoco en diseños que incorporan encantos o dijes con significados inspiradores y motivadores. Por ejemplo, puedo diseñar piezas con encantos que representen palabras como "crecimiento" o "éxito", junto con elementos como estrellas, corazones o alas que evocan la idea de alcanzar metas y sueños. También utilizo gemas y colores que transmiten energía positiva, como el citrino para la claridad mental o el cuarzo rosa para el amor propio, para añadir un toque adicional de inspiración a mis creaciones. Además, me aseguro de ofrecer a los clientes la opción de personalizar sus propias piezas con los encantos que más resuenen con sus metas y aspiraciones, lo que les brinda una experiencia única para cada cliente particular.</p>

Equilibrio emocional	Pregunta:	<p><b>¿Qué símbolos o formas específicas recomiendas para transmitir este sentido de equilibrio y serenidad en las piezas de bisutería?</b></p> <p>Para transmitir un sentido de equilibrio y serenidad en las piezas de bisutería, recomiendo el uso de símbolos y formas de tipo yin-yang, que representan el equilibrio entre fuerzas opuestas pero complementarias. También puedes incorporar elementos naturales, como hojas o flores estilizadas, que evocan la armonía de la naturaleza. Además, las formas geométricas simples y simétricas, como círculos y espirales, pueden crear una sensación de equilibrio visual. Los colores suaves y tonos naturales, como el azul claro, el verde suave o el blanco, también contribuyen a transmitir serenidad en las piezas de bisutería</p>
	Pregunta:	<p><b>¿Qué técnicas de diseño con respecto a la simetría o el uso de colores y materiales específicos, se pueden utilizar para transmitir una sensación de equilibrio y serenidad en las piezas de bisutería?</b></p> <p>Para lograr un sentido de equilibrio y serenidad en las piezas de bisutería, es importante utilizar técnicas de diseño que enfatizan la simetría y la armonía. Puedes crear piezas simétricas con patrones repetitivos, donde los elementos se equilibren entre sí. La elección de colores suaves y tonos neutros, como el blanco, el beige o el gris, puede contribuir a una sensación de serenidad. Además, el uso de materiales naturales como madera, piedras suaves y perlas puede añadir una textura orgánica que evoca la tranquilidad. Incorporar formas geométricas simples y limpias, como círculos o rectángulos, también ayuda a mantener un diseño equilibrado y sereno en las piezas de bisutería.</p>
Felicidad	Pregunta:	<p><b>¿Qué colores o formas, se recomiendan para infundir una sensación de alegría y felicidad en las piezas?</b></p> <p>Para lograr este tipo de sensaciones en las piezas de bisutería, es aconsejable utilizar colores vibrantes y formas lúdicas. Los colores como el amarillo brillante, el naranja y el rojo pueden transmitir energía y alegría. Las formas circulares, como los círculos y las espirales, suelen evocar sentimientos positivos. Además, puedes incorporar elementos divertidos como pequeñas estrellas, corazones o figuras abstractas que sugieran movimiento y vitalidad. La elección de gemas de colores vivos o cuentas en tonos alegres también contribuirá a crear una sensación de alegría en las piezas de bisutería.</p>
	Pregunta:	<p><b>¿Qué técnicas de diseño, relacionadas con el uso de gemas coloridas o diseños lúdicos, se pueden aplicar para crear piezas que transmitan una vibración positiva y contribuyan a la felicidad del usuario?</b></p> <p>Para crear piezas que transmitan una vibración positiva y contribuyan a la felicidad del cliente, se aplican diversas técnicas de diseño. Una opción es utilizar gemas coloridas y transparentes, como zafiros, amatistas, o piedras semipreciosas en tonos brillantes como el turquesa o el coral. Estas piedras aportarán destellos de color y alegría a las piezas. Además, puedes incorporar diseños lúdicos, como la creación de dijes con formas de estrellas, flores, o incluso personajes de caricaturas. El uso de esmaltes en tonos vivos y brillantes para resaltar detalles en las piezas también puede añadir un toque de alegría y positividad. En general, la combinación de colores alegres, y materiales brillantes puede contribuir a crear bisutería que transmitan una vibra positiva y aporten felicidad al usuario.</p>
Económico	Pregunta:	<p><b>¿Qué estrategias específicas se pueden implementar para mantener los costos de producción controlados y poder ofrecer precios competitivos en el mercado?</b></p> <p>Para mantener costos controlados y ofrecer precios competitivos en la industria de la bisutería, es esencial optimizar los procesos de fabricación, reducir desperdicios y buscar materiales asequibles, pero de calidad. Diversificar la oferta de productos en diferentes rangos de precio y materiales permite llegar a un público más amplio, y estar al tanto de las tendencias del mercado es crucial. Además, la venta en línea y la promoción a través de las redes sociales son estrategias efectivas para reducir costos de distribución y publicidad, lo que contribuye a mantener precios competitivos y atractivos para los clientes.</p>
	Pregunta:	<p><b>¿Qué materiales alternativos o técnicas de fabricación se pueden utilizar para lograr una relación óptima entre calidad y precio, permitiendo a más personas disfrutar de la belleza y la elegancia de la bisutería estilo Pandora sin que sea una carga económica?</b></p> <p>Para lograr una relación óptima entre calidad y precio en la bisutería estilo Pandora, se pueden considerar materiales alternativos como resinas de alta calidad o aleaciones de metales no preciosos, que imitan la apariencia de materiales más costosos sin comprometer la durabilidad ni la estética. Asimismo, técnicas de fabricación eficientes pueden reducir los costos laborales. También es importante mantener una cadena de suministro eficiente y buscar proveedores que ofrezcan materiales asequibles, pero de buena calidad. La innovación en el diseño, como la creación de piezas con menos componentes, pero igualmente atractivas, permite ofrecer opciones elegantes a precios accesibles para lograr una clientela más amplia.</p>

Estético	Pregunta:	<p><b>¿Qué principios o consideraciones específicas de diseño sigues para garantizar que las piezas sean visualmente atractivas y capten la atención de las personas?</b></p> <p>En mi enfoque de diseño, priorizo la simplicidad y la atención a los detalles para garantizar que las piezas sean visualmente atractivas. Busco inspiración en la naturaleza y la cultura local, utilizando elementos y patrones que resalten la belleza de lo simple. Además, considero la ergonomía y la comodidad al diseñar las piezas, para asegurarme de que se ajusten cómodamente al cuerpo del cliente. La elección de colores brillantes y contrastantes, así como la incorporación de elementos sutiles, contribuyen a que mis creaciones destaquen y capten la atención de las personas.</p>
	Pregunta:	<p><b>¿Qué combinaciones de colores, proporciones o técnicas de acabado se pueden aplicar para lograr una apariencia visualmente agradable en las piezas de bisutería y crear un impacto duradero en quienes las observan?</b></p> <p>Para tener una apariencia agradable en mis piezas de bisutería, combino colores y texturas de manera armoniosa, prestando atención a la proporción y el equilibrio. Utilizo técnicas de acabado que realzan la belleza natural de los materiales, como pulidos suaves y acabados mate. También juego con la simetría y la asimetría, creando piezas que atraen la mirada con diseños únicos y equilibrados. Además, me gusta incorporar detalles como pequeñas piedras preciosas o</p>
Compatibilidad	Pregunta:	<p><b>¿Qué elementos de diseño específicos o técnicas se recomiendan para lograr una compatibilidad versátil y permitir a los usuarios personalizar sus conjuntos de joyas de acuerdo a sus preferencias y ocasiones?</b></p> <p>Para mis piezas de bisutería, suelo incorporar sistemas de cierre y enganches que permiten a los clientes intercambiar elementos de manera sencilla y segura. Además, diseño algunas piezas con múltiples puntos de conexión o elementos ajustables, como cadenas extensibles, para que los clientes puedan adaptarlas a diferentes longitudes y estilos. También considero la elección de materiales y colores, de manera que las piezas puedan combinarse fácilmente con otros accesorios y atuendos, brindando a los usuarios la flexibilidad para personalizar sus conjuntos.</p>
	Pregunta:	<p><b>¿Qué características específicas, referentes a los sistemas de enganche o elementos intercambiables, se pueden incorporar en el diseño para facilitar la compatibilidad y la adaptabilidad de las piezas con otras joyas?</b></p> <p>Para facilitar la compatibilidad y la adaptabilidad de mis piezas con otras joyas, suelo utilizar sistemas de enganches como los mosquetones, ganchos y broches que son comunes y fáciles de encontrar en el mercado, lo que permite a los clientes combinar mis creaciones con otras joyas que puedan tener. Además, diseño elementos intercambiables, como colgantes que se pueden unir o separar fácilmente de las cadenas o pulseras, lo que brinda versatilidad a las piezas. También considero la inclusión de pequeños anillos o ganchos adicionales en el diseño para que los usuarios puedan conectar varias piezas juntas y crear conjuntos personalizados.</p>

## Entrevista a artesano orfebre

Nombre del investigador	Brigitte Gallardo
Fecha	25 de octubre de 2024
<b>Primera parte: Datos informativos</b>	
Nombre del entrevistado:	Milena Crespo
Cargo:	Diseñadora de joyas
¿Cuántos años de experiencia tiene en la orfebrería?	4 años de experiencia en el diseño de joyas.
¿Dónde has recibido tu formación como orfebre?	En el Instituto Tecnológico euro diseño, de la ciudad de Guayaquil y en la Escuela Colombiana de Alta Joyería,
¿Tiene referencia o testimonios de clientes satisfechos con su trabajo?	Testimonios de mis clientes quienes han gustado de mi trabajo
¿Tiene certificaciones de capacitaciones en orfebrería?	Si, de cursos realizados en Colombia, y en el país.
¿Pertenece a algún gremio o asociación de orfebres?	No, por el momento no pertenezco a ningún gremio de joyería
¿Participa en talleres, exposiciones o conferencias relacionadas con la orfebrería?	Las capacitaciones a las que hice referencia, y en ferias locales e internacionales de joyería

## Segunda parte: Desarrollo

Durable	Pregunta:	<b>¿Cuáles son los materiales más recomendados en términos de durabilidad y cómo se puede garantizar la calidad en el proceso de fabricación?</b>  Metales preciosos como el oro y la plata son los más recomendados en términos de durabilidad. Para garantizar la calidad, se requiere un control riguroso de la fundición y una atención meticulosa a los detalles en cada paso del proceso de fabricación.
	Pregunta:	<b>¿Qué técnicas o procesos especiales se pueden utilizar para mejorar la resistencia y calidad de las piezas, sin comprometer su estética y diseño?</b>  El uso de técnicas de endurecimiento como el temple y la aleación con otros metales puede mejorar la resistencia sin comprometer la estética. El control de la calidad en cada etapa del proceso es esencial para mantener altos estándares.
Comodidad	Pregunta:	<b>¿Cuáles técnicas de montaje o acabado se pueden aplicar para garantizar la comodidad al usar la bisutería, como pulido suave de bordes o sistemas de cierre seguros y fáciles de manipular?</b>  Para lograr comodidad, es esencial pulir suavemente los bordes para evitar rozaduras en la piel. Yo uso sistemas de cierre seguros y fáciles de manipular, como los cierres de mosquetón o los imanes, que además pueden mejorar la experiencia del cliente.
	Pregunta:	<b>¿Qué materiales o métodos de fabricación se recomiendan para crear piezas de bisutería que sean livianas y cómodas de usar, al tiempo que mantengan su durabilidad y estética?</b>  Para lograr piezas livianas y duraderas, se pueden emplear materiales como aluminio, acero inoxidable o resinas sintéticas de alta calidad. Además, técnicas de fabricación como el corte láser y el moldeado por inyección pueden mantener la ligereza y la estética sin comprometer la durabilidad.

Diversidad	Pregunta:	<p><b>¿Cuál es tu enfoque para mantenerse al tanto de las tendencias y preferencias cambiantes del mercado y ofrecer opciones diversas que se adapten a diferentes gustos y estilos personales?</b></p> <p>Mi punto de vista para mantenerme al tanto de las tendencias y preferencias cambiantes del mercado es asistir regularmente a talleres de joyería y seguir de cerca las publicaciones especializadas en diseño de joyas. Además, escucho las opiniones y sugerencias de mis clientes.</p>
	Pregunta:	<p><b>¿Qué técnicas creativas o innovadoras se pueden aplicar para ofrecer una gama amplia y atractiva de opciones a los clientes?</b></p> <p>Para aquello suelo aplicar técnicas creativas como la combinación de materiales, la experimentación con formas y texturas, y la incorporación de elementos temáticos en mis diseños. También utilizo técnicas de personalización, donde los clientes pueden elegir entre una variedad de colores, tamaños y estilos para adaptar las piezas según sus preferencias individuales.</p>
Diferenciación	Pregunta:	<p><b>Como orfebre, ¿Cuál es tu enfoque creativo y cómo te aseguras de que cada pieza tenga un sello distintivo que las diferencie de otras en el mercado?</b></p> <p>Mi forma de ver el diseño de joyas se basa en la fusión de elementos tradicionales y contemporáneos. Me inspiro en la riqueza cultural de Ecuador y en las últimas tendencias de diseño. Busco constantemente incorporar elementos y técnicas de fabricación especializadas, como la combinación de metales con materiales sintéticos, la creación de patrones exclusivos y la atención a los detalles en el acabado.</p>
	Pregunta:	<p><b>¿Qué técnicas específicas referentes a la combinación de materiales inusuales o el uso de técnicas de fabricación especializadas, pueden utilizarse para lograr la diferenciación deseada en el diseño de la bisutería?</b></p> <p>En mi trabajo como diseñadora de joyas, busco diferenciarme a través de la combinación de materiales y el uso de técnicas de fabricación especializadas. A menudo combino metales con resinas o acrílicos. Utilizo técnicas de esmaltado a mano para agregar detalles a las piezas. A veces me enfoco en incorporar elementos de la naturaleza, como conchas o piedras semipreciosas, para crear joyas que reflejen la belleza de Ecuador.</p>
Estabilidad Emocional	Pregunta:	<p><b>¿Qué elementos de diseño específicos, como símbolos o formas, se recomiendan para infundir una sensación de calma y equilibrio en las piezas de bisutería?</b></p> <p>Utilizo elementos inspirados en la naturaleza, como hojas, y líneas suaves que evocan tranquilidad. Incorporo símbolos como el yin y el yang. Uso colores suaves y tonos naturales que contribuyen a crear una sensación de calma en mis diseños.</p>
	Pregunta:	<p><b>¿Qué colores, materiales o técnicas de acabado se pueden aplicar para crear una experiencia sensorial que transmita una sensación de tranquilidad y armonía a quienes usan la bisutería?</b></p> <p>Uso colores como tonos de azul, verde y beige, que recuerdan la serenidad de la naturaleza. Incorporo materiales naturales como la madera, piedras semipreciosas como el cuarzo rosa, y técnicas de acabado suaves como el pulido a mano para lograr una textura agradable al tacto. También, uso cuentas o perlas en tonos suaves para crear una experiencia sensorial agradable y relajante.</p>

Elegancia	Pregunta:	<p><b>¿Cuál es tu enfoque creativo para crear piezas que transmitan un sentido de refinamiento y sofisticación, mientras se mantiene la asequibilidad y versatilidad de la bisutería?</b></p> <p>Es la búsqueda del equilibrio y la calidad a precios asequibles. Usos materiales de alta calidad como metales chapados en oro o plata de ley y piedras semipreciosas. Para mantener precios competitivos, busco proveedores de materiales a precios razonables y optimizo procesos de fabricación.</p>
	Pregunta:	<p><b>¿Qué técnicas específicas, como el uso de piedras preciosas o metales finos en combinación con otros materiales, se pueden aplicar para elevar el aspecto y la sensación de elegancia en las piezas de bisutería?</b></p> <p>Combino piedras preciosas como zafiros, rubíes o esmeraldas con metales finos como oro de 18 quilates o plata de ley. También incorporo técnicas de engaste de alta calidad, como el engaste en garras, para resaltar las piedras preciosas. A veces utilizo perlas cultivadas para un toque clásico y elegante en mis diseños.</p>
Versatilidad	Pregunta:	<p><b>¿Cuáles técnicas de diseño o características funcionales se pueden incorporar en las piezas para facilitar su adaptabilidad, como sistemas de intercambio de elementos o elementos ajustables en la joyería?</b></p> <p>Uso sistemas de cierre ajustables en pulseras y collares, lo que permite a los clientes personalizar la longitud según sus preferencias. También, diseños pendientes con cierres de presión seguros y fáciles de usar. En pulseras, utilizo extensiones removibles para que se ajusten cómodamente a diferentes tamaños de muñeca. Esto garantiza que mis creaciones se adapten al cliente y sus necesidades.</p>
	Pregunta:	<p><b>¿Qué elementos de diseño o características específicas se recomiendan para asegurar la versatilidad de las piezas, permitiendo a los clientes utilizarlas de diversas formas y adaptarlas a diferentes atuendos o eventos?</b></p> <p>Recomiendo elementos como cierres de gancho que permiten ajustar la longitud de los collares y pulseras fácilmente. También diseño broches desmontables en algunas piezas, lo que permite a los clientes usar elementos intercambiables, como colgantes o dijes. Esta versatilidad brinda a mis clientes la opción de crear conjuntos únicos y adaptar sus joyas a diferentes estilos de vestimenta.</p>
Alta resistencia	Pregunta:	<p><b>¿Qué pruebas específicas existen para evaluar la resistencia de las piezas antes de ponerlas en el mercado?</b></p> <p>Hago pruebas de tensión para evaluar la durabilidad de los cierres y enganches, pruebas de desgaste, pruebas de resistencia, pruebas de corrosión para evaluar la durabilidad de los materiales. Estas pruebas garantizan que mis piezas sean resistentes y duraderas.</p>
	Pregunta:	<p><b>¿Qué materiales o recubrimientos especiales se pueden utilizar para mejorar la resistencia a la corrosión, los impactos y otros factores que pueden afectar la durabilidad de la bisutería?</b></p> <p>Puedo utilizar materiales como el acero inoxidable o el titanio que son resistentes a la oxidación y a la corrosión. Suelo aplicar recubrimientos protectores de rodio o uso el galvanizado para proporcionar una capa adicional de protección contra la corrosión. Para la resistencia, uso materiales más duros como el tungsteno o el cerámico en combinación con técnicas de montaje que absorban impactos.</p>

Seguridad	Pregunta:	<p><b>Como orfebre, ¿qué medidas de seguridad tomas para garantizar que los mecanismos de cierre utilizados en la bisutería sean seguros y confiables para los usuarios?</b></p> <p>Seleccióno cierres de alta calidad, realizo inspecciones visuales y pruebas de funcionamiento en cada pieza, asegurándome de que los cierres se abran y cierren de manera suave y segura. Además, considero el tipo de bisutería y su uso previsto al seleccionar los cierres adecuados. También brindo instrucciones claras sobre cómo abrir y cerrar los cierres a los clientes para garantizar un uso seguro.</p>
	Pregunta:	<p><b>¿Qué estándares específicos utilizas en términos de resistencia y funcionalidad de los cierres utilizados en tus piezas?</b></p> <p>Los estándares que aplico en términos de resistencia y funcionalidad de los cierres utilizados se basan en la normativa de seguridad y calidad del sector joyero, así como en mis propios estándares de calidad. Aseguro que los cierres cumplan con las</p>
Motivación	Pregunta:	<p><b>¿Qué elementos de diseño o símbolos específicos se recomiendan para transmitir un sentido de inspiración y motivación en las piezas?</b></p> <p>Para transmitir un sentido de inspiración y motivación incorporo elementos de diseño y símbolos específicos como símbolos relacionados con la superación, como una flecha apuntando hacia arriba o una escalera que represente el progreso, o palabras o frases motivadoras grabadas en las piezas, como "creer en ti mismo" o "perseverancia". Uso de piedras preciosas o semipreciosas que se asocian con la fuerza y la energía, como el ónix o el cuarzo.</p>
	Pregunta:	<p><b>¿Qué tipos de diseños inspiradores y motivadores en la bisutería estilo Pandora creas para satisfacer la necesidad de motivación de los clientes?</b></p> <p>Para mi bisutería estilo Pandora, mis diseños incluyen dijes con palabras o frases positivas, como "esperanza", "fuerza" o "sueños", grabadas en ellos. También utilizo dijes con formas simbólicas, como estrellas, corazones y alas, que representan la aspiración y el crecimiento personal. Combino colores brillantes y piedras preciosas que se asocian con la energía y la positividad, como el citrino o la cornalina.</p>
Equilibrio emocional	Pregunta:	<p><b>¿Qué símbolos o formas específicas recomiendas para transmitir este sentido de equilibrio y serenidad en las piezas de bisutería?</b></p> <p>Yo sugiero utilizar símbolos y formas como el símbolo del yin y yang, que representa la armonía y el equilibrio entre fuerzas opuestas; y formas naturales como hojas o gotas de agua que sugieren serenidad y conexión con la naturaleza. Además, los colores suaves y relajantes, como los tonos pastel o los colores inspirados en la naturaleza, como el verde suave o el azul cielo, también contribuyen a crear una sensación de equilibrio y serenidad en las piezas.</p>
	Pregunta:	<p><b>¿Qué técnicas de diseño con respecto a la simetría o el uso de colores y materiales específicos, se pueden utilizar para transmitir una sensación de equilibrio y serenidad en las piezas de bisutería?</b></p> <p>Se pueden utilizar técnicas de diseño que enfatizan la simetría equilibrada, usando colores suaves y armoniosos, como tonos pastel o colores naturales, que aporten a una estética relajante. Los materiales como la piedra lunar, la amazonita o la calcedonia, conocidos por sus propiedades calmantes, también pueden ser incorporados en el diseño para promover esa sensación de equilibrio y serenidad.</p>

Felicidad	Pregunta:	<p><b>¿Qué colores o formas, se recomiendan para infundir una sensación de alegría y felicidad en las piezas?</b></p> <p>Personalmente recomiendo los colores como el amarillo brillante, el naranja, el rosa y la verde manzana que son colores alegres. Estos tonos pueden utilizarse en gemas, esmaltes o cuentas que tengan formas como corazones, flores, estrellas y diseños abstractos alegres. La combinación de colores vivos con formas alegres transmite una vibración positiva.</p>
	Pregunta:	<p><b>¿Qué técnicas de diseño, relacionadas con el uso de gemas coloridas o diseños lúdicos, se pueden aplicar para crear piezas que transmitan una vibración positiva y contribuyan a la felicidad del usuario?</b></p> <p>Para crear piezas de bisutería que transmitan alegría y felicidad, se pueden utilizar gemas coloridas como zafiros, topacios y amatistas, además de diseños alegres, esmaltes de colores vibrantes, texturas variadas y elementos inspirados en la naturaleza. Estos elementos combinados aportan un toque de vitalidad y positividad a las piezas.</p>

Económico	Pregunta:	<p><b>¿Qué estrategias específicas se pueden implementar para mantener los costos de producción controlados y poder ofrecer precios competitivos en el mercado?</b></p> <p>Se pueden aplicar diversas estrategias, como reducir el desperdicio de materiales, la compra de materiales a granel para obtener descuentos, la búsqueda de proveedores confiables con buenos precios. A más de aquello, es importante mantener un control estricto de los costos operativos y de mano de obra, y buscar constantemente formas de mejorar la eficiencia en la fabricación de las joyas.</p>
	Pregunta:	<p><b>¿Qué materiales alternativos o técnicas de fabricación se pueden utilizar para lograr una relación óptima entre calidad y precio, permitiendo a más personas disfrutar de la belleza y la elegancia de la bisutería estilo Pandora sin que sea una carga económica?</b></p> <p>Se pueden emplear materiales alternativos como aleaciones metálicas de alta calidad, como el acero inoxidable o el aluminio anodizado; piedras semipreciosas o sintéticas en lugar de gemas naturales para reducir costos, sin comprometer la estética. Además, el uso de técnicas como la fundición a presión o la impresión 3D, puede optimizar la producción y reducir los costos.</p>
Estético	Pregunta:	<p><b>¿Qué principios o consideraciones específicas de diseño sigues para garantizar que las piezas sean visualmente atractivas y capten la atención de las personas?</b></p> <p>Primero, considero la proporción y la armonía en la disposición de elementos, buscando que haya equilibrio en el diseño. Luego, elijo cuidadosamente la combinación de colores y materiales. También, incorporo detalles y elementos distintivos que hacen que mis piezas se destaquen.</p>
	Pregunta:	<p><b>¿Qué combinaciones de colores, proporciones o técnicas de acabado se pueden aplicar para lograr una apariencia visualmente agradable en las piezas de bisutería y crear un impacto duradero en quienes las observan?</b></p> <p>Yo considero cuidadosamente las combinaciones de colores, proporciones y técnicas de acabado. Combino colores que se complementen, eligiendo tonos que resalten las características de los materiales utilizados. Mantengo proporciones equilibradas en el diseño, asegurándome de que ningún elemento domine excesivamente. Aplico técnicas de acabado como el pulido suave de bordes para garantizar la comodidad al usar la bisutería.</p>

Compatibilidad	Pregunta:	<p><b>¿Qué elementos de diseño específicos o técnicas se recomiendan para lograr una compatibilidad versátil y permitir a los usuarios personalizar sus conjuntos de joyas de acuerdo a sus preferencias y ocasiones?</b></p> <p>Yo recomiendo utilizar elementos de diseño como cierres de fácil enganche que permitan combinar y ajustar las piezas con facilidad. Usar elementos intercambiables, como colgantes desmontables o charms, que los usuarios puedan agregar o quitar según sus preferencias y ocasiones. En suma, elementos de diseño como cierres funcionales, elementos intercambiables y versatilidad en la longitud y colores son clave para lograr la compatibilidad en la bisutería.</p>
	Pregunta:	<p><b>¿Qué características específicas, referentes a los sistemas de enganche o elementos intercambiables, se pueden incorporar en el diseño para facilitar la compatibilidad y la adaptabilidad de las piezas con otras joyas?</b></p> <p>Se pueden incorporar sistemas de enganche, como cierres de tipo mosquetón o langosta, charms y colgantes desmontables, extensores de cadena ajustables y cierres de rosca o presión en el diseño de la bisutería. Esto permite ofrecer juegos de combinación que permiten a los clientes personalizar sus conjuntos de joyas de</p>

#### Entrevista a artesano orfebre

Nombre del investigador	Brigitte Gallardo
Fecha	10 de enero de 2025
<b>Primera parte: Datos informativos</b>	
Nombre del entrevistado:	Joanna Correa
Cargo:	Diseñadora de joyas
¿Cuántos años de experiencia tiene en la orfebrería	8 años de experiencia en el diseño de joyas
¿Dónde has recibido tu formación como orfebre?	En el Instituto Tecnológico euro diseño, de la ciudad de Guayaquil
¿Tiene referencia o testimonios de clientes satisfechos con su trabajo?	Las referencias de mis clientes, tanto clientes finales, como intermediarios
¿Tiene certificaciones de capacitaciones en orfebrería?	Además del título de tecnóloga superior en diseño de joyas, diplomados de talleres y cursos realizados
¿Pertenece a algún gremio o asociación de orfebres?	No, actualmente no pertenezco a ningún gremio.
¿Participa en talleres, exposiciones o conferencias relacionadas con la orfebrería?	En exposiciones, en ferias alrededor de todo el país, además de que tengo islas en dos centros comerciales, uno en Quito u otra en Guayaquil

<b>Segunda parte: Desarrollo</b>		
<b>Durable</b>	<b>Pregunta:</b>	<p><b><i>¿Cuáles son los materiales más recomendados en términos de durabilidad y cómo se puede garantizar la calidad en el proceso de fabricación?</i></b></p> <p>Los metales preciosos como el oro en varios quilates y la plata son altamente recomendados por su durabilidad. Para garantizar la calidad en el proceso de fabricación, es esencial utilizar técnicas precisas de fundición y soldadura, así como realizar pruebas de calidad y controlar el espesor de los metales en cada pieza. Asimismo, hay que seleccionar piedras semipreciosas con buena dureza y resistencia para la durabilidad de las joyas.</p>
	<b>Pregunta:</b>	<p><b><i>¿Qué técnicas o procesos especiales se pueden utilizar para mejorar la resistencia y calidad de las piezas, sin comprometer su estética y diseño?</i></b></p> <p>Para mejorar resistencia y calidad sin comprometer la estética y el diseño, se pueden utilizar técnicas como el recocido para aliviar tensiones internas en los metales, la pavimentación de piedras para una sujeción segura, y el pulido con acabados de alta calidad para mantener la belleza. También es importante realizar un control de calidad riguroso en cada etapa del proceso de fabricación para garantizar que las piezas cumplan con los estándares de durabilidad.</p>
<b>Comodidad</b>	<b>Pregunta:</b>	<p><b><i>¿Cuáles técnicas de montaje o acabado se pueden aplicar para garantizar la comodidad al usar la bisutería, como pulido suave de bordes o sistemas de cierre seguros y fáciles de manipular?</i></b></p> <p>Para garantizar la comodidad al usar la bisutería, es importante aplicar técnicas de montaje y acabado que incluyan el pulido suave de bordes para evitar irritaciones en la piel y sistemas de cierre seguros y fáciles de manipular, como cierres magnéticos. Además, se pueden utilizar materiales livianos y suaves en áreas de contacto con la piel para asegurar una experiencia cómoda para el usuario.</p>
	<b>Pregunta:</b>	<p><b><i>¿Qué materiales o métodos de fabricación se recomiendan para crear piezas de bisutería que sean livianas y cómodas de usar, al tiempo que mantengan su durabilidad y estética?</i></b></p> <p>Para crear piezas de bisutería livianas y cómodas de usar, mientras se mantiene la durabilidad y estética, se pueden recomendar materiales como aleaciones de aluminio, acero inoxidable o titanio, que son ligeros y resistentes a la corrosión, utilizando técnicas de fabricación que minimicen el peso de la pieza, como el diseño de estructuras huecas o la utilización de técnicas de fundición a la cera perdida para reducir el grosor de las piezas sin comprometer la resistencia. Además, es fundamental aplicar acabados suaves y pulidos para asegurar la comodidad al usarlas.</p>
<b>Diversidad</b>	<b>Pregunta:</b>	<p><b><i>¿Cuál es tu enfoque para mantenerse al tanto de las tendencias y preferencias cambiantes del mercado y ofrecer opciones diversas que se adapten a diferentes gustos y estilos personales?</i></b></p> <p>Mi enfoque para mantenerme al tanto de las tendencias y preferencias cambiantes del mercado es la observación constante de la industria de la joyería y la participación en ferias, exposiciones y eventos relacionados. También suelo investigar en revistas especializadas y plataformas en línea para identificar las tendencias emergentes. Además, interactúo con mis clientes para comprender sus gustos y estilos personales. Todo eso es clave para mantenerme relevante en el mercado de la joyería.</p>
	<b>Pregunta:</b>	<p><b><i>¿Qué técnicas creativas o innovadoras se pueden aplicar para ofrecer una gama amplia y atractiva de opciones a los clientes?</i></b></p> <p>Para ofrecer una gama amplia y atractiva de opciones a los clientes, aplico técnicas como la experimentación con materiales diversos, la personalización de diseños, el modularidad en el diseño, el uso de tecnología 3D y la colaboración con otros artistas. Esto me permite satisfacer una amplia variedad de gustos y estilos personales en mis joyas y mantener un enfoque innovador en mi trabajo como diseñadora de joyas.</p>

Diferenciación	Pregunta:	<p><b>Como orfebre, ¿Cuál es tu enfoque creativo y cómo te aseguras de que cada pieza tenga un sello distintivo que las diferencie de otras en el mercado?</b></p> <p>Mi enfoque creativo se basa en la combinación de elementos tradicionales y contemporáneos en el diseño de joyas. Para asegurarme de que cada pieza tenga un sello distintivo, enfatizo la artesanía de alta calidad, la originalidad en los diseños y la atención meticulosa a los detalles. Busco constantemente nuevas técnicas y materiales para incorporar en mis creaciones y mantenerme a la vanguardia de las tendencias de la orfebrería y la joyería</p>
	Pregunta:	<p><b>¿Qué técnicas específicas referentes a la combinación de materiales inusuales o el uso de técnicas de fabricación especializadas, pueden utilizarse para lograr la diferenciación deseada en el diseño de la bisutería?</b></p> <p>Para lograr la diferenciación en el diseño de bisutería, suelo combinar materiales inusuales, como maderas locales, con técnicas de fabricación especializadas. Utilizo grabados a mano y esmaltes personalizados en algunas piezas para darles un aspecto único. También experimento con la fusión de metales y la incorporación de piedras semipreciosas de colores inusuales en mis diseños. Esta combinación de materiales y técnicas poco convencionales me permite crear piezas distintivas y atractivas.</p>
Estabilidad Emocional	Pregunta:	<p><b>¿Qué elementos de diseño específicos, como símbolos o formas, se recomiendan para infundir una sensación de calma y equilibrio en las piezas de bisutería?</b></p> <p>Para lograr una sensación de calma y equilibrio en mis piezas de bisutería, suelo utilizar elementos de diseño como líneas suaves y curvas, así como símbolos relacionados con la naturaleza, como hojas o flores estilizadas. Además, los tonos suaves y naturales en la paleta de colores, como verdes suaves o azules apacibles, contribuyen a transmitir esa sensación. La elección de formas geométricas equilibradas, como círculos o elipses, también desempeña un papel importante en la búsqueda de esta armonía en mis diseños.</p>
	Pregunta:	<p><b>¿Qué colores, materiales o técnicas de acabado se pueden aplicar para crear una experiencia sensorial que transmita una sensación de tranquilidad y armonía a quienes usan la bisutería?</b></p> <p>Suelo utilizar colores suaves y naturales como el azul cielo, el verde suave o el blanco perla. Estos colores evocan la serenidad y la frescura. En cuanto a los materiales, me inclino hacia aquellos que tienen una textura suave al tacto, como la madera, la seda o el cuero suave. Las técnicas de acabado suelen incluir pulidos suaves y mateados para crear una superficie suave y agradable al contacto con la piel. También considero el uso de gemas como la amazonita o la calcedonia, que tienen colores suaves y propiedades calmantes.</p>
Elegancia	Pregunta:	<p><b>¿Cuál es tu enfoque creativo para crear piezas que transmitan un sentido de refinamiento y sofisticación, mientras se mantiene la asequibilidad y versatilidad de la bisutería?</b></p> <p>Mi enfoque de creación se centra en la combinación de materiales de alta calidad y técnicas de diseño que incluyen metales como la plata esterlina o el acero inoxidable de alta calidad, que proporcionan un aspecto elegante y duradero sin aumentar los costos. Además, diseño piezas con elementos desmontables o diseños atemporales que pueden combinarse con una variedad de atuendos. Esta combinación permite que mis piezas de bisutería transmitan un sentido de refinamiento sin comprometer la accesibilidad para una amplia gama de clientes.</p>
	Pregunta:	<p><b>¿Qué técnicas específicas, como el uso de piedras preciosas o metales finos en combinación con otros materiales, se pueden aplicar para elevar el aspecto y la sensación de elegancia en las piezas de bisutería?</b></p> <p>Para elevar el aspecto y la sensación de elegancia, suelo utilizar técnicas como la incrustación de piedras preciosas en combinación con metales finos. Por ejemplo, puedo usar zafiros, rubíes o esmeraldas de alta calidad en engastes de oro o plata esterlina para agregar un toque de lujo a mis diseños. Además, combino estos materiales preciosos con piedras semipreciosas de colores complementarios o materiales como el cuero de alta calidad o la resina acrílica para crear contrastes y texturas interesantes.</p>

Versatilidad	Pregunta:	<p><b>¿Cuáles técnicas de diseño o características funcionales se pueden incorporar en las piezas para facilitar su adaptabilidad, como sistemas de intercambio de elementos o elementos ajustables en la joyería?</b></p> <p>Suelo incorporar técnicas de diseño que permiten el intercambio de elementos, como sistemas de cierre que permiten a los usuarios cambiar colgantes, dijes o charms de manera sencilla. También diseño cadenas o pulseras con eslabones adicionales que se pueden ajustar en longitud para adaptarse a diferentes tamaños o preferencias de uso. Estos elementos añaden versatilidad y brindan a los clientes la libertad de personalizar su bisutería según sus gustos.</p>
	Pregunta:	<p><b>¿Qué elementos de diseño o características específicas se recomiendan para asegurar la versatilidad de las piezas, permitiendo a los clientes utilizarlas de diversas formas y adaptarlas a diferentes atuendos o eventos?</b></p> <p>Para aquello, incorporo elementos de diseño como cierres magnéticos que facilitan la unión y separación de las piezas. También diseño colgantes y dijes con ganchos o anillos que se pueden quitar y colocar fácilmente en diferentes cadenas o pulseras, lo que brinda a los clientes la flexibilidad de adaptar sus joyas a diferentes atuendos o eventos. Además, opto por colores y diseños atemporales que se integren bien con una variedad de estilos y ocasiones.</p>
Alta resistencia	Pregunta:	<p><b>¿Qué pruebas específicas existen para evaluar la resistencia de las piezas antes de ponerlas en el mercado?</b></p> <p>Antes de poner mis piezas de bisutería a la venta, realizo pruebas de resistencia que incluyen pruebas de tensión y torsión para evaluar la durabilidad de los materiales y las uniones. También, pruebas de desgaste y de resistencia a la corrosión para garantizar que mis piezas sean resistentes a factores ambientales que puedan afectar su durabilidad. Estas pruebas me permiten asegurar la calidad y resistencia de mis creaciones.</p>
	Pregunta:	<p><b>¿Qué materiales o recubrimientos especiales se pueden utilizar para mejorar la resistencia a la corrosión, los impactos y otros factores que pueden afectar la durabilidad de la bisutería?</b></p> <p>Para mejorar la resistencia a la corrosión y los impactos, utilizo materiales como acero inoxidable 316L, que es altamente resistente a la oxidación y la corrosión. También aplico recubrimientos de rodio u otros metales preciosos, como el oro o el rutenio, que proporcionan una capa protectora adicional. Uso esmaltes cerámicos de alta calidad para proteger las superficies y mantener la apariencia de las piezas a lo largo del tiempo. Estas medidas garantizan que mis creaciones de bisutería sean resistentes a los factores externos.</p>
Seguridad	Pregunta:	<p><b>Como orfebre, ¿qué medidas de seguridad tomas para garantizar que los mecanismos de cierre utilizados en la bisutería sean seguros y confiables para los usuarios?</b></p> <p>Para asegurar la seguridad y confiabilidad de los mecanismos de cierre en mi bisutería, implemento varios pasos. En primer lugar, realizo pruebas exhaustivas de funcionalidad y resistencia en los cierres. Además, utilizo materiales de alta calidad, como cierres de acero inoxidable o aleaciones de metales resistentes, que son duraderos y confiables. Considero el diseño ergonómico de los cierres para que sean fáciles de abrir y cerrar, pero al mismo tiempo seguros. Finalmente, sigo estándares de calidad para garantizar que mis piezas cumplan con los requisitos de seguridad y confiabilidad.</p>
	Pregunta:	<p><b>¿Qué estándares específicos utilizas en términos de resistencia y funcionalidad de los cierres utilizados en tus piezas?</b></p> <p>Como estándares, utilizo materiales de calidad, como aleaciones de metales resistentes o acero inoxidable. Realizo pruebas internas de calidad y resistencia en los cierres para asegurarme de que funcionen correctamente y puedan soportar el uso diario. También me mantengo al tanto de las normativas y estándares internacionales relacionados con la joyería y la bisutería para garantizar que mis piezas cumplan con las expectativas de resistencia y funcionalidad.</p>

Motivación	Pregunta:	<p><b>¿Qué elementos de diseño o símbolos específicos se recomiendan para transmitir un sentido de inspiración y motivación en las piezas?</b></p> <p>Para transmitir inspiración y motivación en mis piezas de bisutería, empleo frases y símbolos motivadoras, como "creer" y estrellas o soles. También selecciono piedras semipreciosas con significados empoderados, como la amatista, y ofrezco personalización para crear un vínculo personal.</p>
	Pregunta:	<p><b>¿Qué tipos de diseños inspiradores y motivadores en la bisutería estilo Pandora creas para satisfacer la necesidad de motivación de los clientes?</b></p> <p>Para mi bisutería estilo Pandora, incorporo dijes con palabras inspiradoras, como "sueña", "logra" o "cree". También utilizo símbolos de crecimiento personal, como árboles o llaves. Además, ofrezco la opción de personalizar dijes con las metas y logros de los clientes, lo que les brinda una conexión significativa con la joya y les recuerda sus objetivos y motivaciones personales.</p>
Equilibrio emocional	Pregunta:	<p><b>¿Qué símbolos o formas específicas recomiendas para transmitir este sentido de equilibrio y serenidad en las piezas de bisutería?</b></p> <p>Recomiendo el uso de símbolos que recuerden la armonía, la tranquilidad y el equilibrio en el diseño de las joyas. Por ejemplo, las formas geométricas simétricas, como círculos y espirales, contribuyen a crear una sensación de equilibrio visual en las piezas. Combino con colores suaves, materiales naturales como la madera o las piedras semipreciosas, para lograr un diseño que inspire serenidad y equilibrio.</p>
	Pregunta:	<p><b>¿Qué técnicas de diseño con respecto a la simetría o el uso de colores y materiales específicos, se pueden utilizar para transmitir una sensación de equilibrio y serenidad en las piezas de bisutería?</b></p> <p>Es recomendable utilizar técnicas de diseño que involucren la simetría, con diseños en los que los elementos se distribuyan de manera equitativa en ambos lados de la pieza. En cuanto a los colores, tonos suaves, como los azules suaves, verdes, blancos y grises pueden contribuir a esa sensación de tranquilidad. El uso de materiales naturales como piedras semipreciosas, maderas pulidas y perlas también puede añadir una calidad serena a las piezas.</p>

Felicidad	Pregunta:	<p><b>¿Qué colores o formas, se recomiendan para infundir una sensación de alegría y felicidad en las piezas?</b></p> <p>Si se desea mostrar alegría y felicidad, es recomendable los colores vibrantes como el amarillo brillante, el naranja, el rosa y el turquesa. Las formas redondas y suaves, como círculos y corazones, tienden a ser asociadas con la alegría y la felicidad. También se pueden incorporar elementos como diseños de animales, flores o elementos de la naturaleza. La combinación de colores alegres y formas atractivas contribuirá a transmitir una vibración positiva en las piezas.</p>
	Pregunta:	<p><b>¿Qué técnicas de diseño, relacionadas con el uso de gemas coloridas o diseños lúdicos, se pueden aplicar para crear piezas que transmitan una vibración positiva y contribuyan a la felicidad del usuario?</b></p> <p>Se pueden emplear técnicas como el uso de gemas coloridas, diseños con formas de la naturaleza y animales, combinaciones de colores alegres, efectos de iluminación para un brillo radiante y la inclusión de mensajes inspiradores. Estos elementos se combinan para crear piezas que irradian energía positiva y contribuyan al bienestar emocional de quienes las usan.</p>

Económico	Pregunta:	<p><b>¿Qué estrategias específicas se pueden implementar para mantener los costos de producción controlados y poder ofrecer precios competitivos en el mercado?</b></p> <p>Es fundamental implementar estrategias como la búsqueda de proveedores de materiales asequibles, pero de calidad, la optimización de los procesos de fabricación para reducir el desperdicio de materiales y tiempo, la diversificación de productos para aprovechar diferentes segmentos de mercado. También es importante mantener un control de los costos de mano de obra y gastos generales.</p>
	Pregunta:	<p><b>¿Qué materiales alternativos o técnicas de fabricación se pueden utilizar para lograr una relación óptima entre calidad y precio, permitiendo a más personas disfrutar de la belleza y la elegancia de la bisutería estilo Pandora sin que sea una carga económica?</b></p> <p>Se pueden emplear materiales alternativos como aleaciones de metales no preciosos, resinas de alta calidad, cuero sintético, cordones textiles resistentes y piedras sintéticas en lugar de gemas naturales. Se pueden utilizar técnicas de fabricación, como el moldeo por inyección para piezas metálicas, y procesos de pulido y recubrimiento para mejorar la apariencia y durabilidad de las piezas. La estandarización de diseños también puede ayudar a reducir costos.</p>
Estético	Pregunta:	<p><b>¿Qué principios o consideraciones específicas de diseño sigues para garantizar que las piezas sean visualmente atractivas y capten la atención de las personas?</b></p> <p>Para garantizar que las piezas sean visualmente atractivas y capten la atención de las personas, sigo principios de diseño como la simplicidad elegante, la combinación de colores y materiales, y la atención al equilibrio de formas y proporciones. Considero las tendencias actuales de la moda y la preferencia del público.</p>
	Pregunta:	<p><b>¿Qué combinaciones de colores, proporciones o técnicas de acabado se pueden aplicar para lograr una apariencia visualmente agradable en las piezas de bisutería y crear un impacto duradero en quienes las observan?</b></p> <p>Es importante considerar una variedad de factores. Las combinaciones de colores en tonos complementarios que resalten los detalles. El tamaño y la forma de los elementos en relación con el conjunto es esencial para una apariencia armoniosa. Las técnicas de acabado pueden mejorar la textura y el brillo de las piezas. Es fundamental la elección de materiales de alta calidad, así como mantenerse al tanto de las tendencias de diseño y las preferencias del público.</p>
Compatibilidad	Pregunta:	<p><b>¿Qué elementos de diseño específicos o técnicas se recomiendan para lograr una compatibilidad versátil y permitir a los usuarios personalizar sus conjuntos de joyas de acuerdo a sus preferencias y ocasiones?</b></p> <p>Para lograr una compatibilidad versátil y personalización en las joyas, se pueden utilizar sistemas de enganche intercambiables, elementos modulares y una variedad de tamaños y formas que se complementen entre sí. Mantener una paleta de colores coordinados y ofrecer kits de bricolaje también facilita la creación de conjuntos personalizados. Proporcionar accesorios de intercambio, como cadenas de diferentes longitudes, brinda a los usuarios la flexibilidad de adaptar la bisutería a diferentes ocasiones, aumentando así su versatilidad.</p>
	Pregunta:	<p><b>¿Qué características específicas, referentes a los sistemas de enganche o elementos intercambiables, se pueden incorporar en el diseño para facilitar la compatibilidad y la adaptabilidad de las piezas con otras joyas?</b></p> <p>Se pueden incorporar sistemas de enganche estándar, como cierres de mosquetón o anillos de salto, que sean comunes en la industria y permitan conectar fácilmente las piezas entre sí. Yo uso elementos intercambiables, como dijes desmontables o charms, que se ajusten a cadenas o pulseras estándar. Esto crea una mayor flexibilidad y adaptabilidad en el diseño de la bisutería.</p>

Anexo 3. Planos Técnicos

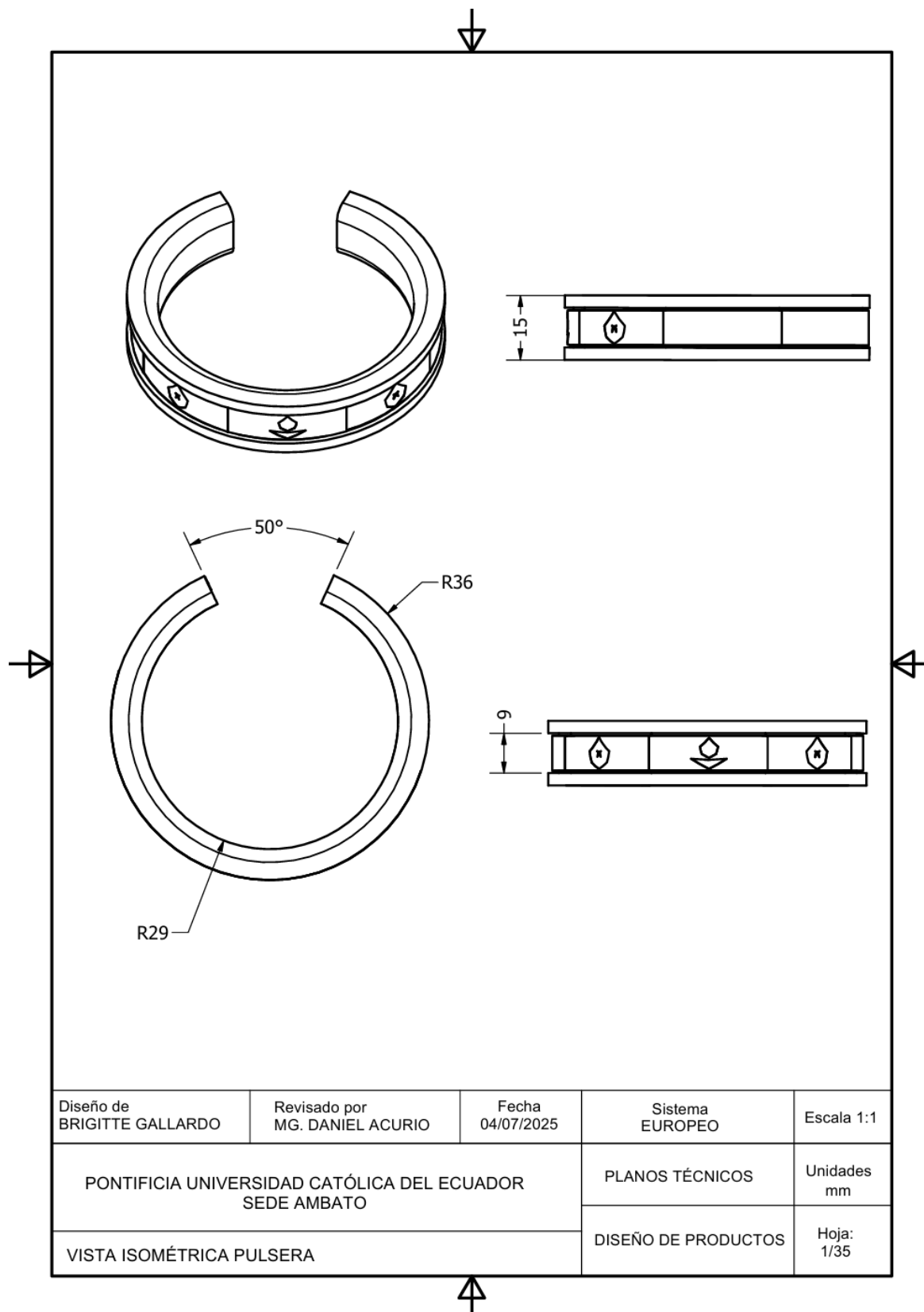

Diseño de BRIGITTE GALLARDO	Revisado por MG. DANIEL ACURIO	Fecha 04/07/2025	Sistema EUROPEO	Escala 1:1
PONTIFICIA UNIVERSIDAD CATÓLICA DEL ECUADOR SEDE AMBATO			PLANOS TÉCNICOS	Unidades mm
			DISEÑO DE PRODUCTOS	Hoja: 1/35
VISTA ISOMÉTRICA PULSERA				

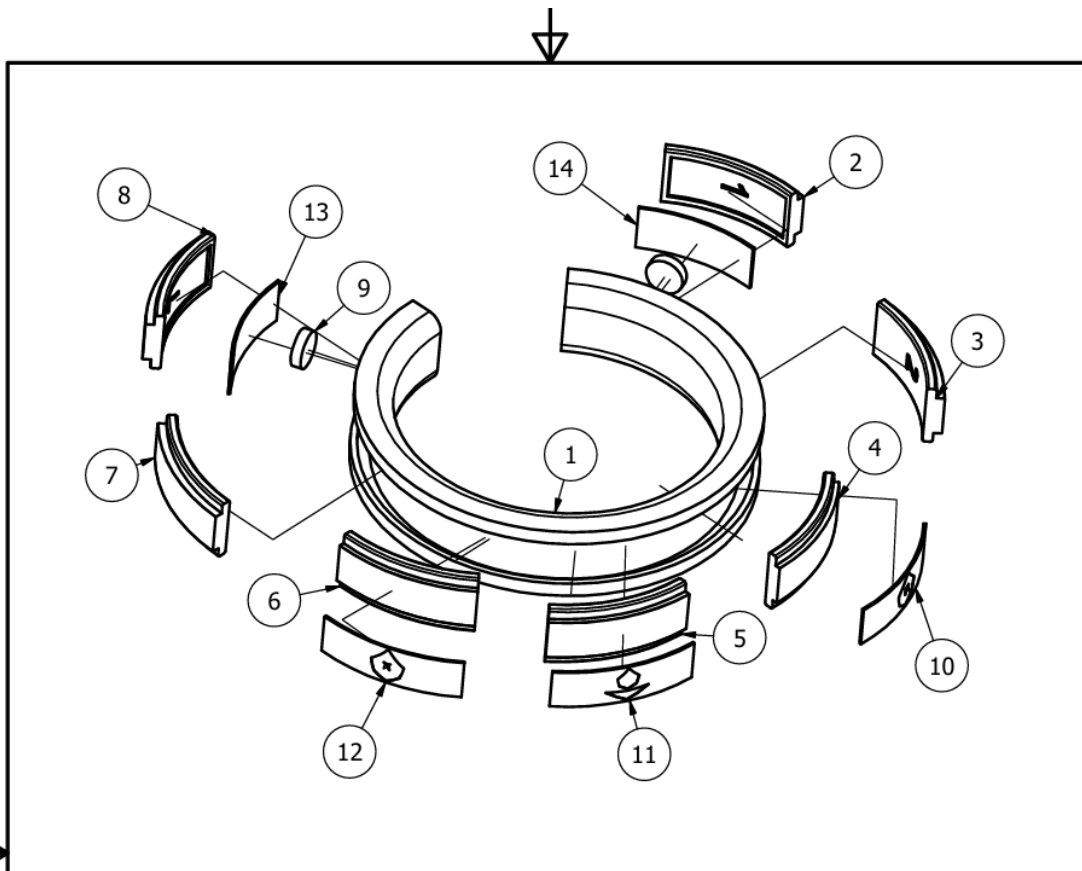

## LISTA DE PIEZAS

ELEMENTO	CTDAD	Nº DE PIEZA	MATERIAL		
1	1	Pieza Central	Madera (Laurel)		
2	1	Pieza 2 Complemento	Madera (Laurel)		
3	1	Pieza 3 Complemento	Madera (Laurel)		
4	1	Pieza 4 Complemento	Madera (Laurel)		
5	1	Pieza 5 Complemento	Madera (Laurel)		
6	1	Pieza 6 Complemento	Madera (Laurel)		
7	1	Pieza 7 Complemento	Madera (Laurel)		
8	1	Pieza 8 Complemento	Madera (Laurel)		
9	2	Imán	Imán de Neodimio de 7 x 2 mm		
10	1	Parte Metalica Elemento Metal 1	Tool Galvanizado de 0,4 mm		
11	1	Parte Metalica Elemento Agua	Tool Galvanizado de 0,4 mm		
12	1	Parte Metalica Elemento Metal 2	Tool Galvanizado de 0,4 mm		
13	1	Complemento Imán Pieza 8	Tool Galvanizado de 0,2 mm		
14	1	Complemento Imán Pieza 2	Tool Galvanizado de 0,2 mm		
Diseño de BRIGITTE GALLARDO		Revisado por MG. DANIEL ACURIO	Fecha 04/07/2025	Sistema EUROPEO	Escala 1:1
PONTIFICIA UNIVERSIDAD CATÓLICA DEL ECUADOR SEDE AMBATO				PLANOS TÉCNICOS	Unidades mm
				DISEÑO DE PRODUCTOS	Hoja: 2/35
PLANOS TÉCNICOS DESPIECE PULSERA					

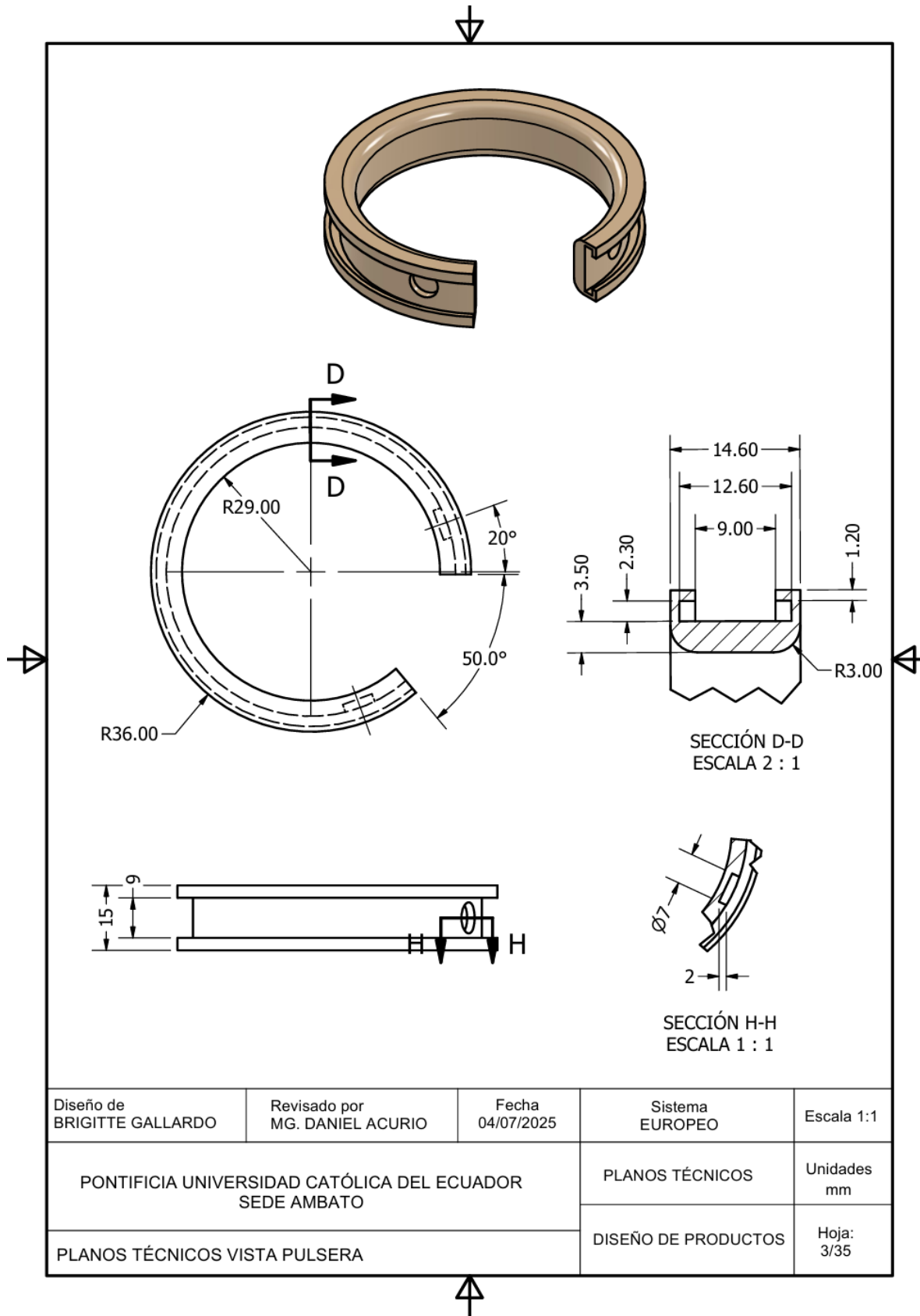

Diseño de BRIGITTE GALLARDO	Revisado por MG. DANIEL ACURIO	Fecha 04/07/2025	Sistema EUROPEO	Escala 1:1
PONTIFICIA UNIVERSIDAD CATÓLICA DEL ECUADOR SEDE AMBATO			PLANOS TÉCNICOS	Unidades mm
			DISEÑO DE PRODUCTOS	Hoja: 3/35
PLANOS TÉCNICOS VISTA PULSERA				

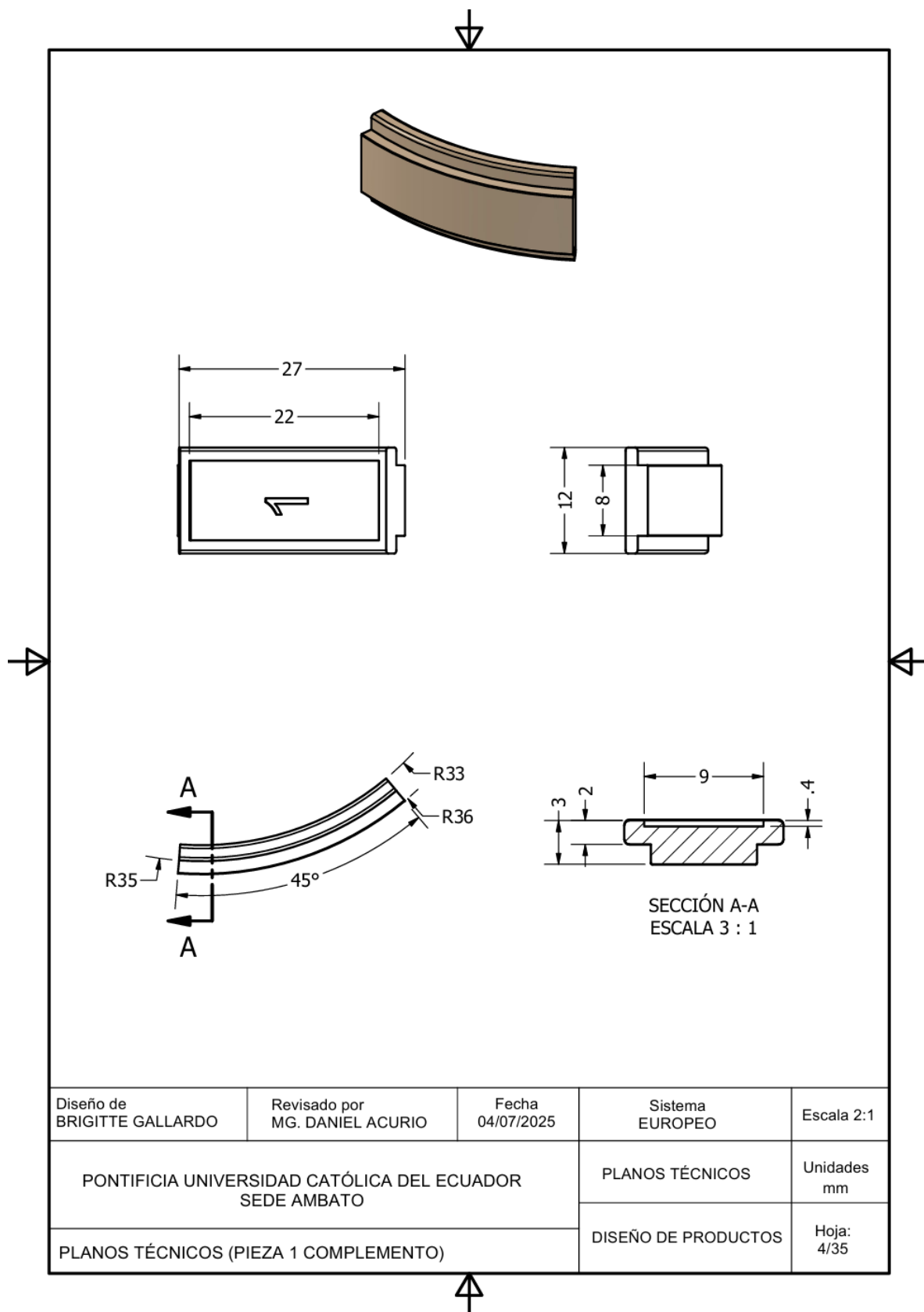

Diseño de BRIGITTE GALLARDO	Revisado por MG. DANIEL ACURIO	Fecha 04/07/2025	Sistema EUROPEO	Escala 2:1
PONTIFICIA UNIVERSIDAD CATÓLICA DEL ECUADOR SEDE AMBATO			PLANOS TÉCNICOS	Unidades mm
			DISEÑO DE PRODUCTOS	Hoja: 4/35
PLANOS TÉCNICOS (PIEZA 1 COMPLEMENTO)				

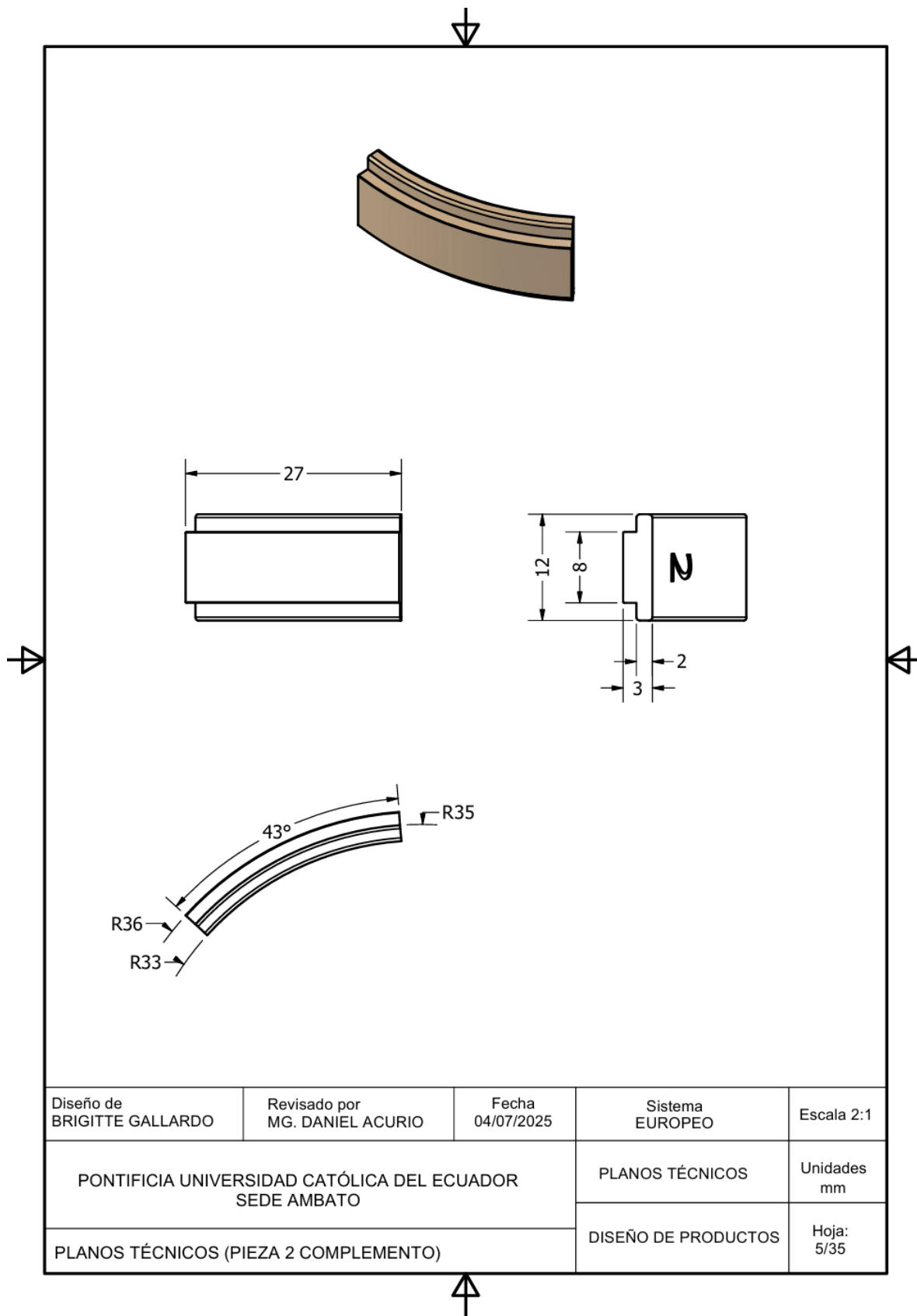

Diseño de BRIGITTE GALLARDO	Revisado por MG. DANIEL ACURIO	Fecha 04/07/2025	Sistema EUROPEO	Escala 2:1
PONTIFICIA UNIVERSIDAD CATÓLICA DEL ECUADOR SEDE AMBATO			PLANOS TÉCNICOS	Unidades mm
			DISEÑO DE PRODUCTOS	Hoja: 5/35
PLANOS TÉCNICOS (PIEZA 2 COMPLEMENTO)				

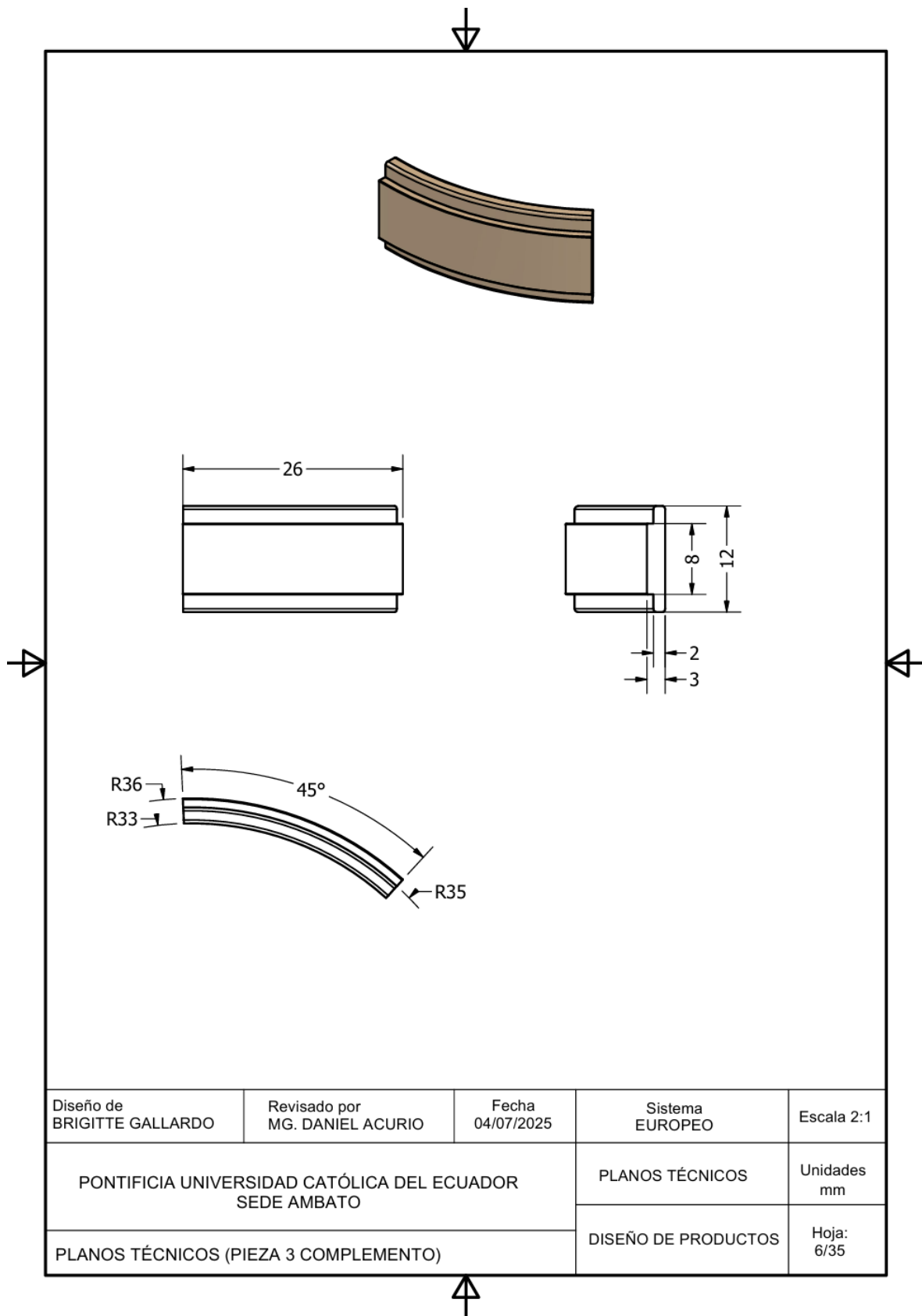

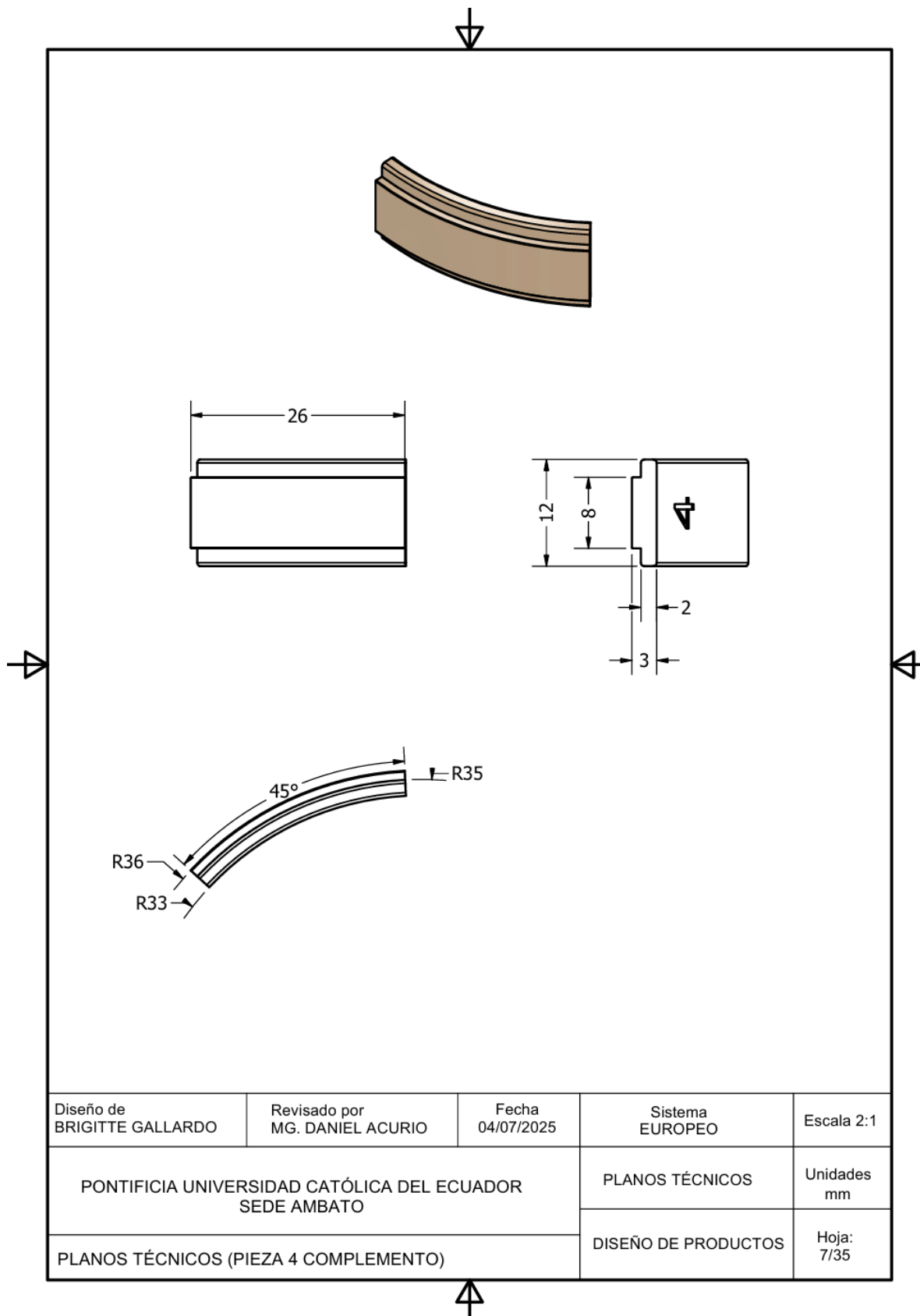

Diseño de BRIGITTE GALLARDO	Revisado por MG. DANIEL ACURIO	Fecha 04/07/2025	Sistema EUROPEO	Escala 2:1
PONTIFICIA UNIVERSIDAD CATÓLICA DEL ECUADOR SEDE AMBATO			PLANOS TÉCNICOS	Unidades mm
			DISEÑO DE PRODUCTOS	Hoja: 7/35
PLANOS TÉCNICOS (PIEZA 4 COMPLEMENTO)				

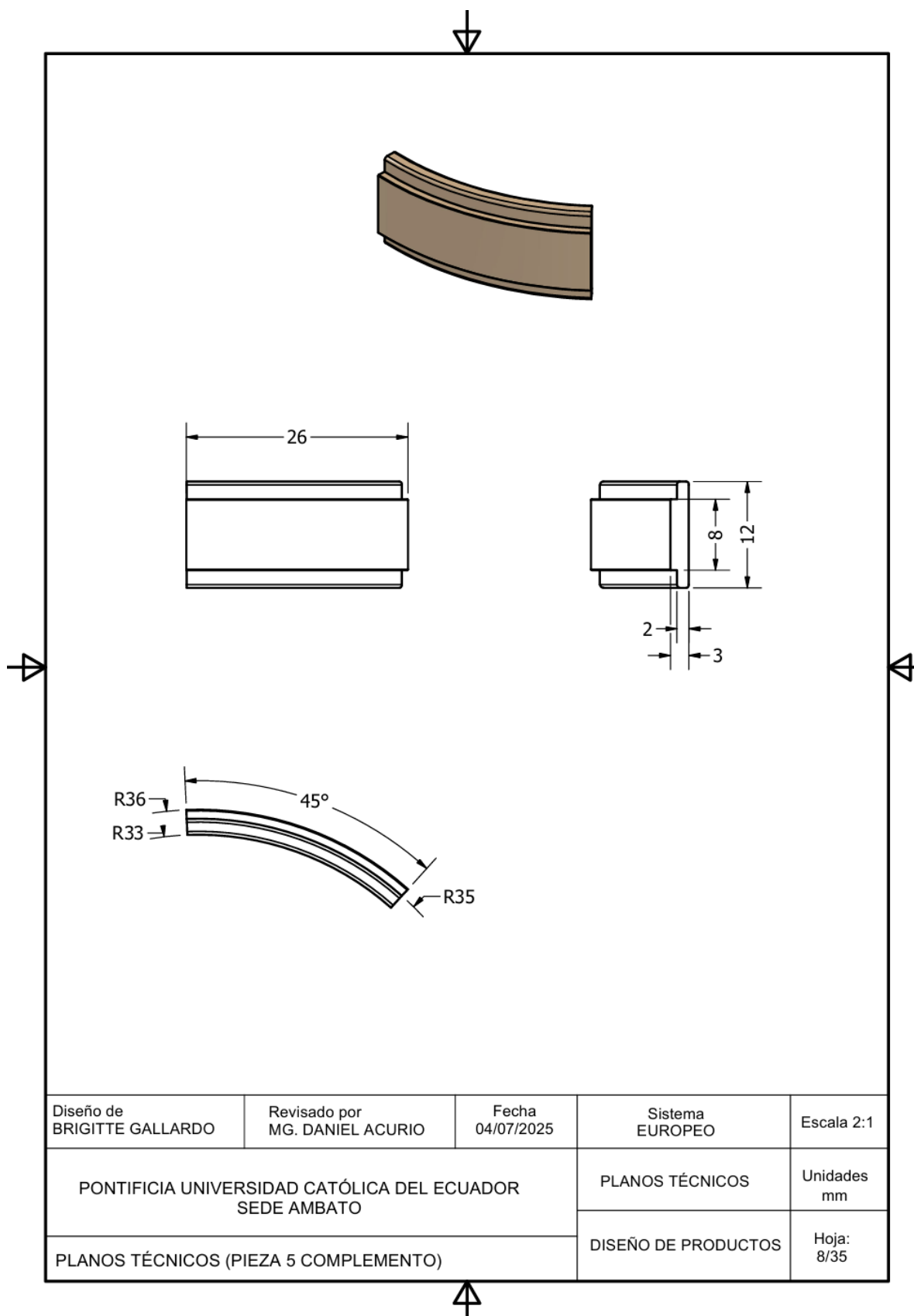

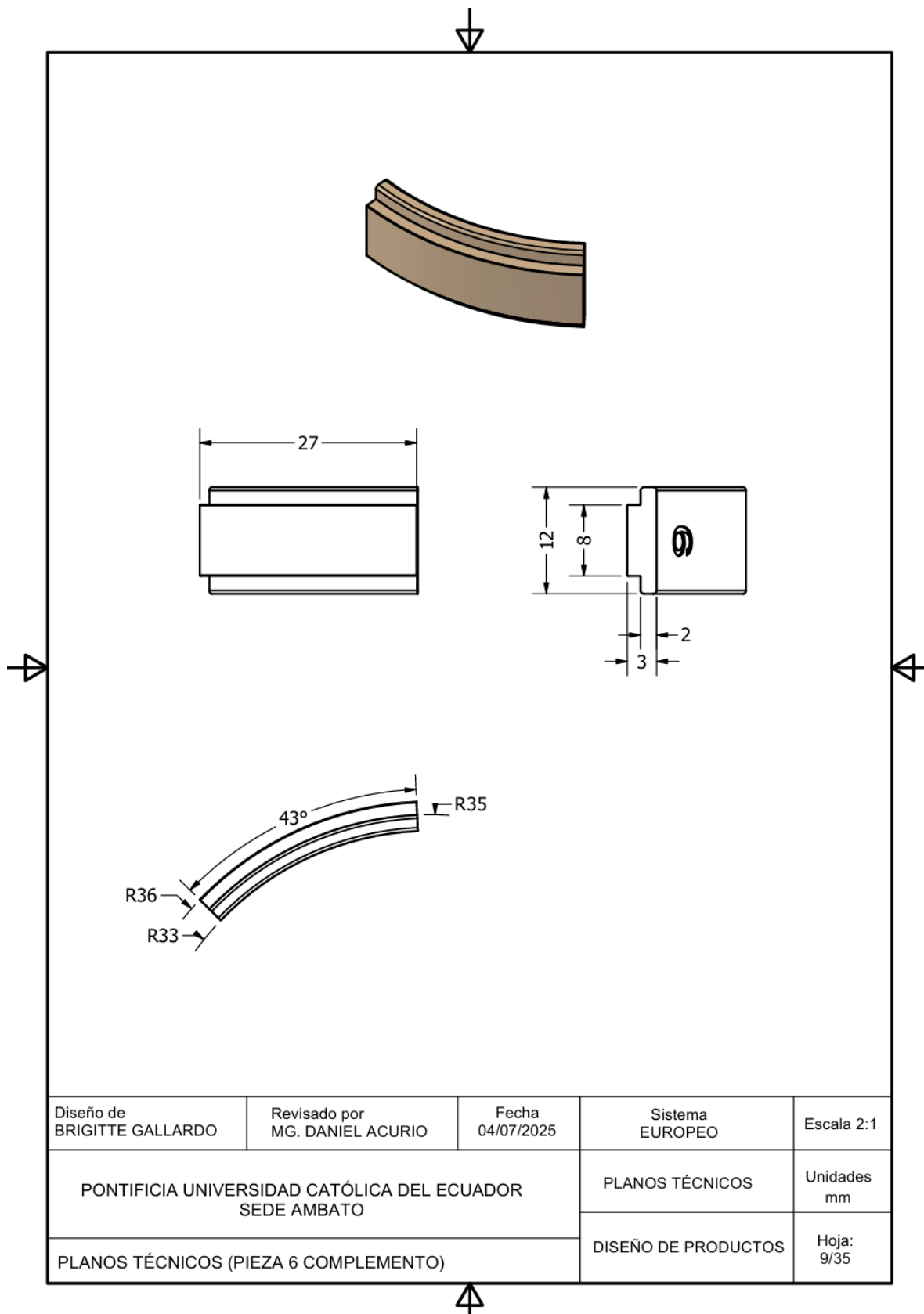

Diseño de BRIGITTE GALLARDO	Revisado por MG. DANIEL ACURIO	Fecha 04/07/2025	Sistema EUROPEO	Escala 2:1
PONTIFICIA UNIVERSIDAD CATÓLICA DEL ECUADOR SEDE AMBATO			PLANOS TÉCNICOS	Unidades mm
			DISEÑO DE PRODUCTOS	Hoja: 9/35
PLANOS TÉCNICOS (PIEZA 6 COMPLEMENTO)				

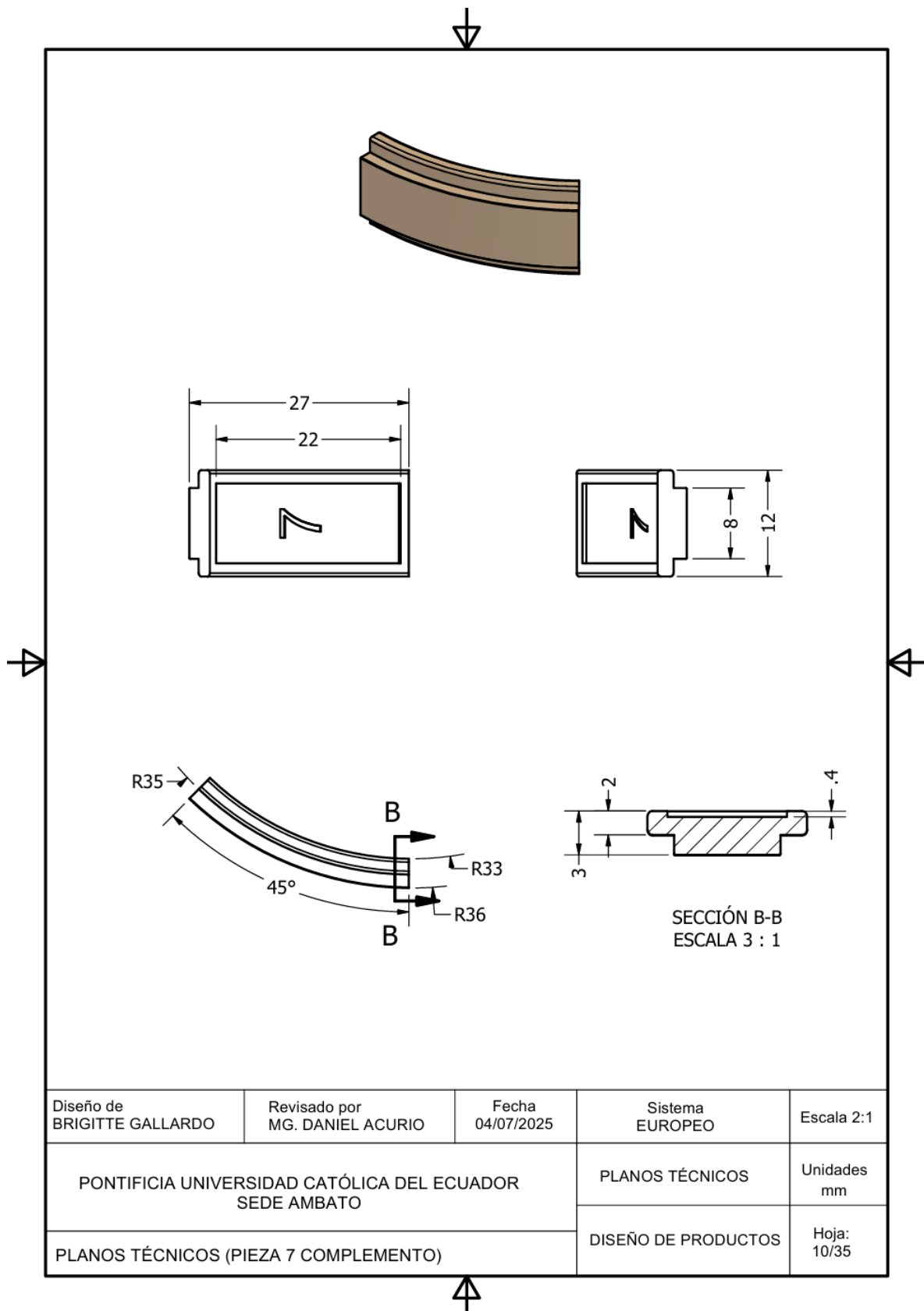

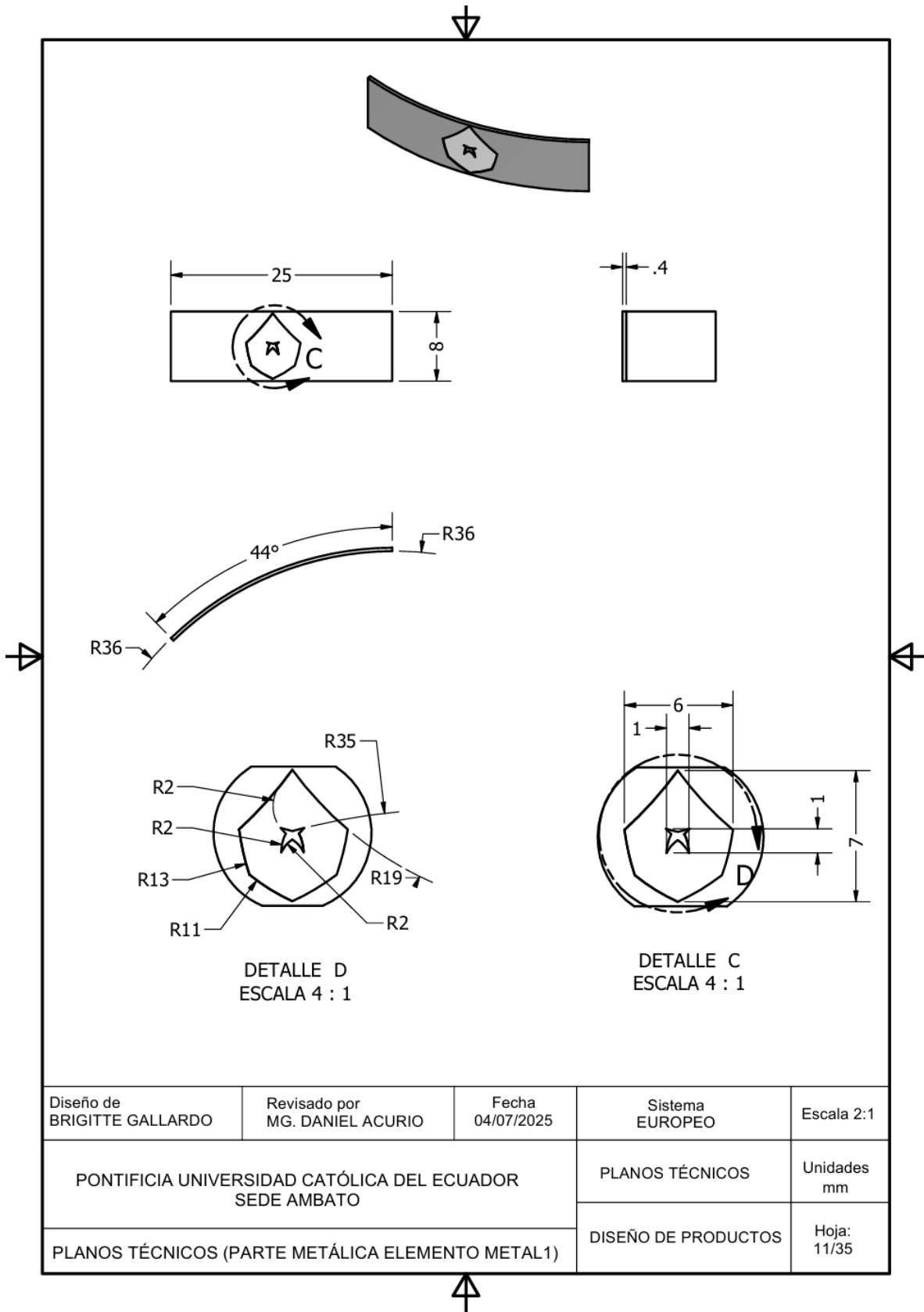

Diseño de BRIGITTE GALLARDO	Revisado por MG. DANIEL ACURIO	Fecha 04/07/2025	Sistema EUROPEO	Escala 2:1
PONTIFICIA UNIVERSIDAD CATÓLICA DEL ECUADOR SEDE AMBATO			PLANOS TÉCNICOS	Unidades mm
			DISEÑO DE PRODUCTOS	Hoja: 11/35
PLANOS TÉCNICOS (PARTE METÁLICA ELEMENTO METAL1)				

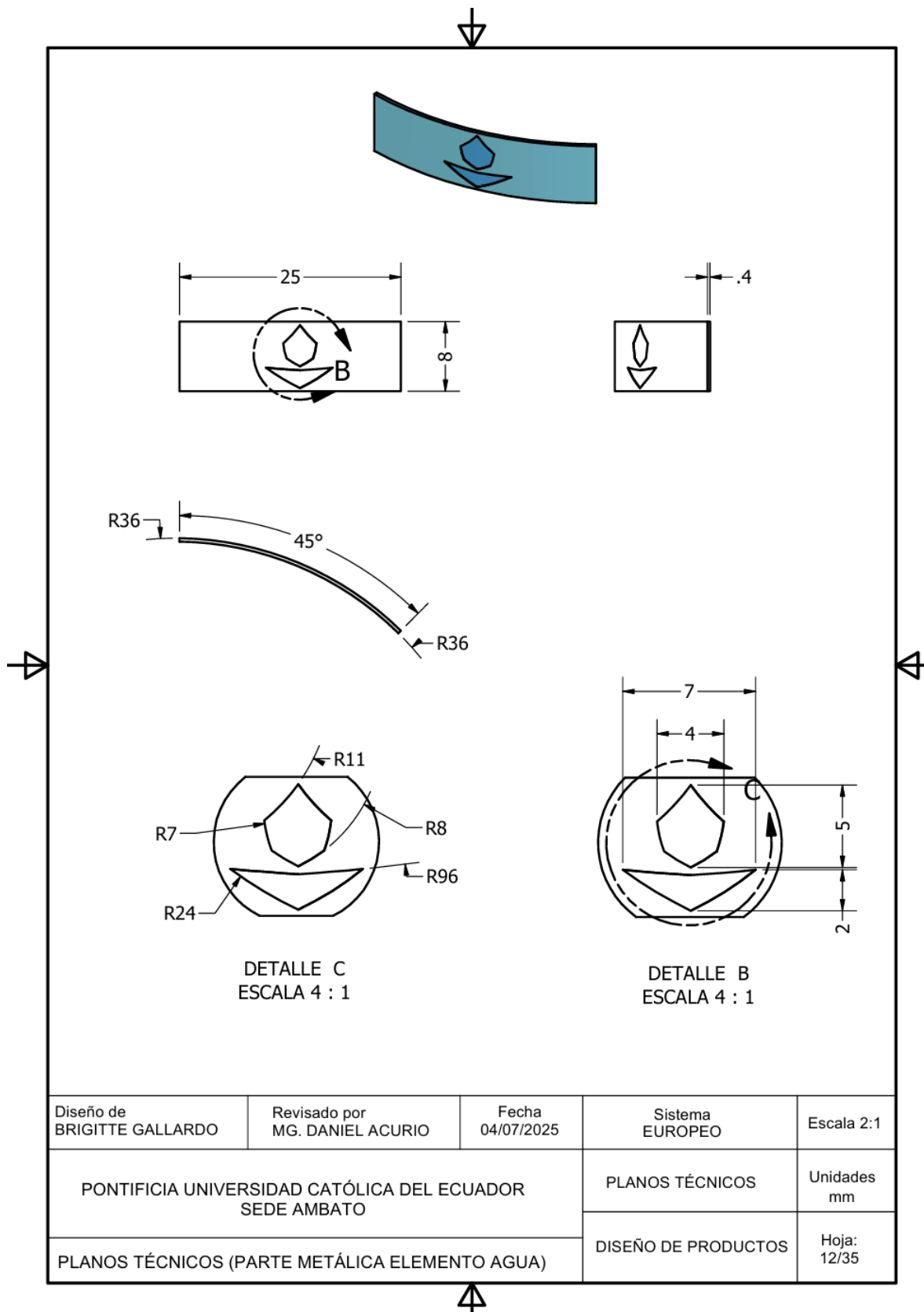

DETALLE C  
ESCALA 4 : 1

DETALLE B  
ESCALA 4 : 1

Diseño de BRIGITTE GALLARDO	Revisado por MG. DANIEL ACURIO	Fecha 04/07/2025	Sistema EUROPEO	Escala 2:1
PONTIFICIA UNIVERSIDAD CATÓLICA DEL ECUADOR SEDE AMBATO			PLANOS TÉCNICOS	Unidades mm
			DISEÑO DE PRODUCTOS	Hoja: 12/35

PLANOS TÉCNICOS (PARTE METÁLICA ELEMENTO AGUA)

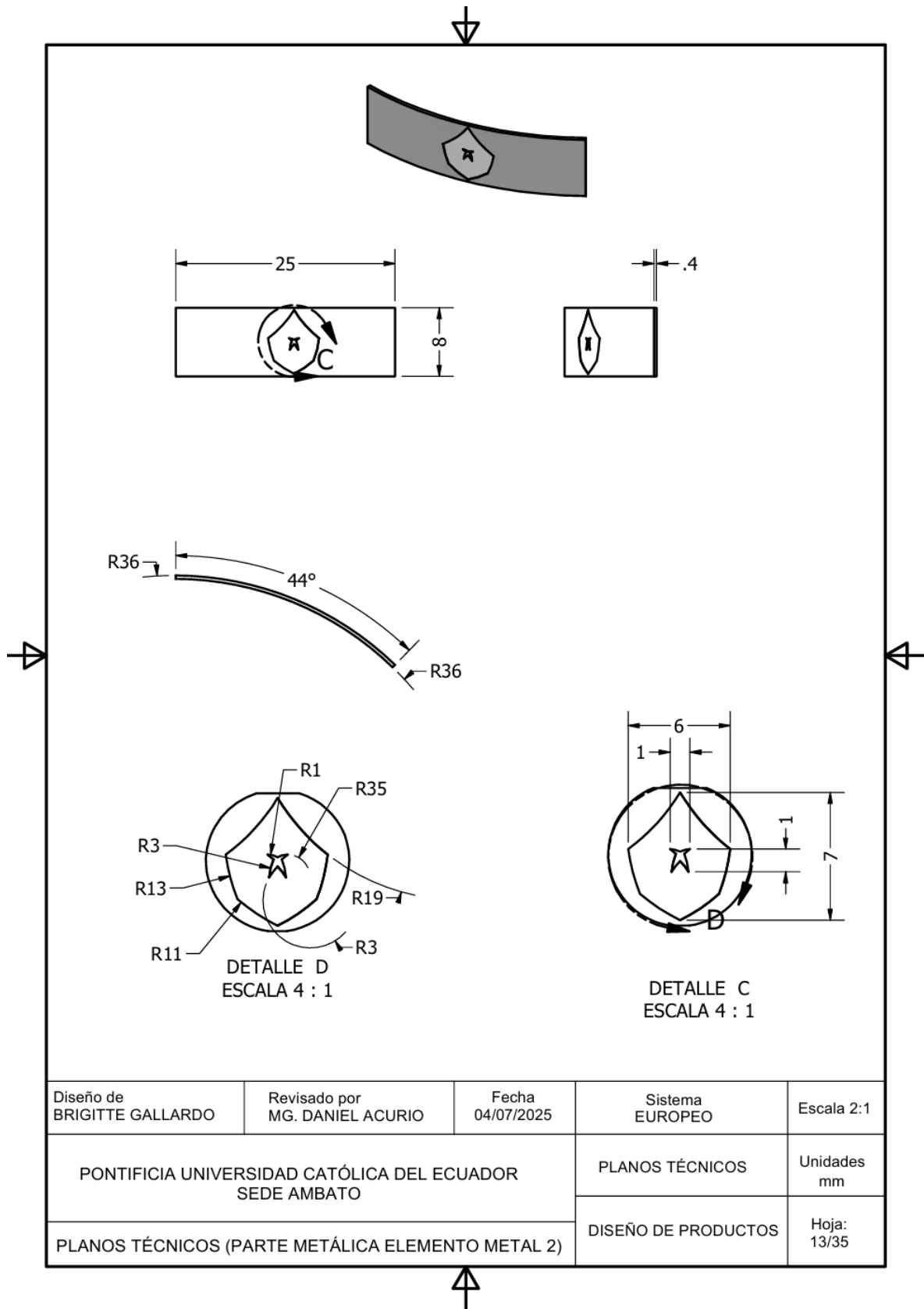

Diseño de BRIGITTE GALLARDO	Revisado por MG. DANIEL ACURIO	Fecha 04/07/2025	Sistema EUROPEO	Escala 2:1
PONTIFICIA UNIVERSIDAD CATÓLICA DEL ECUADOR SEDE AMBATO			PLANOS TÉCNICOS	Unidades mm
			DISEÑO DE PRODUCTOS	Hoja: 13/35
PLANOS TÉCNICOS (PARTE METÁLICA ELEMENTO METAL 2)				

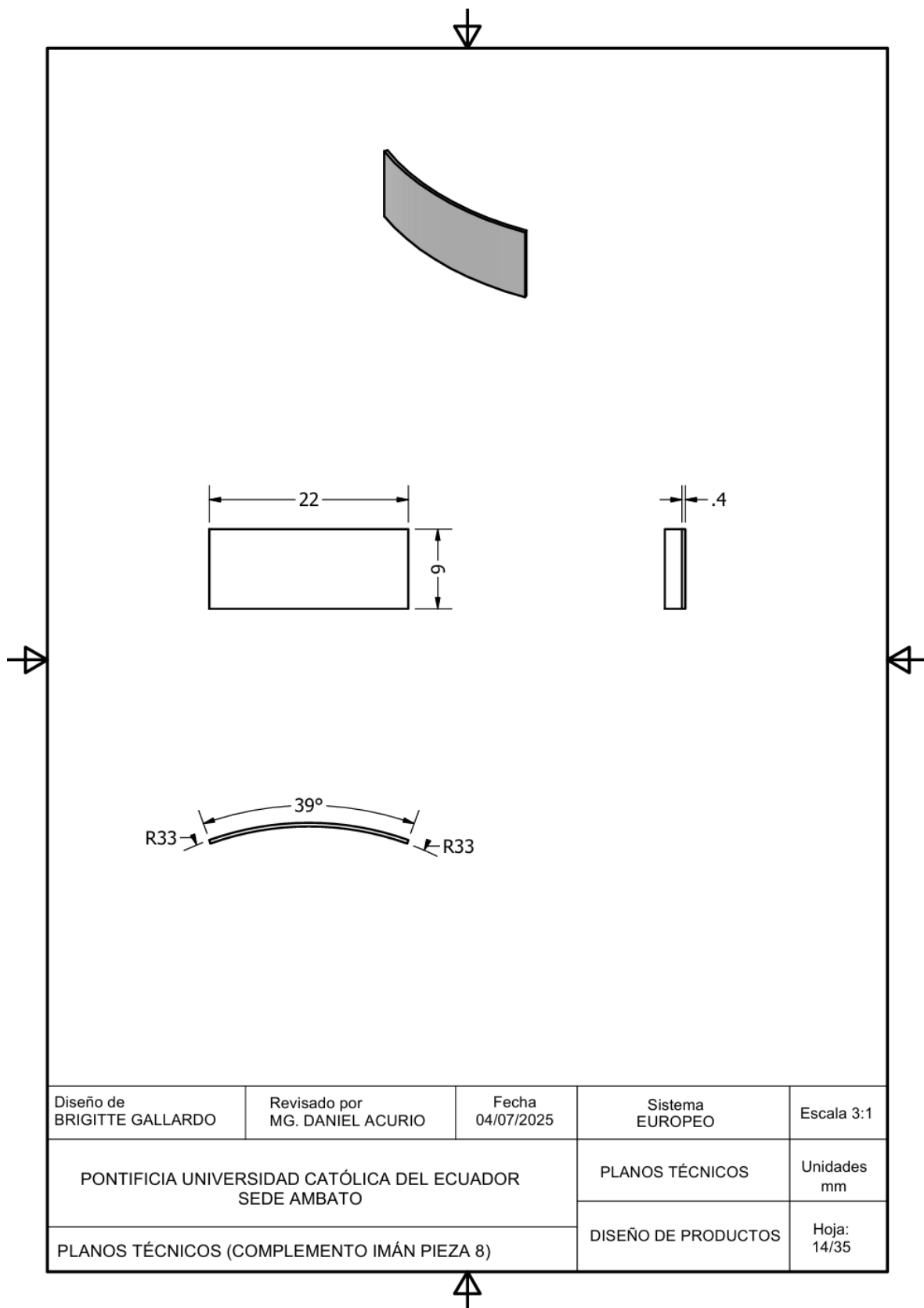

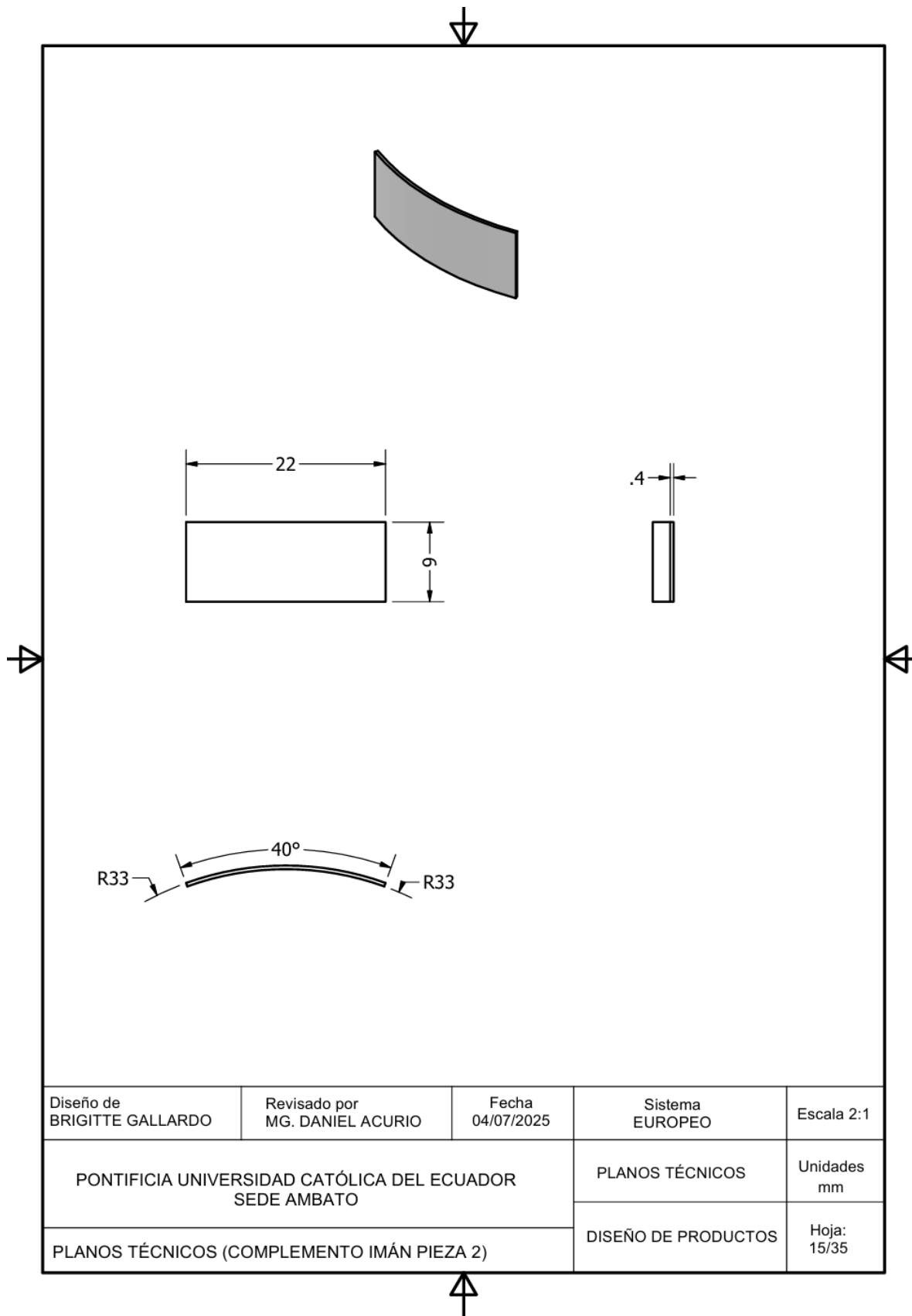

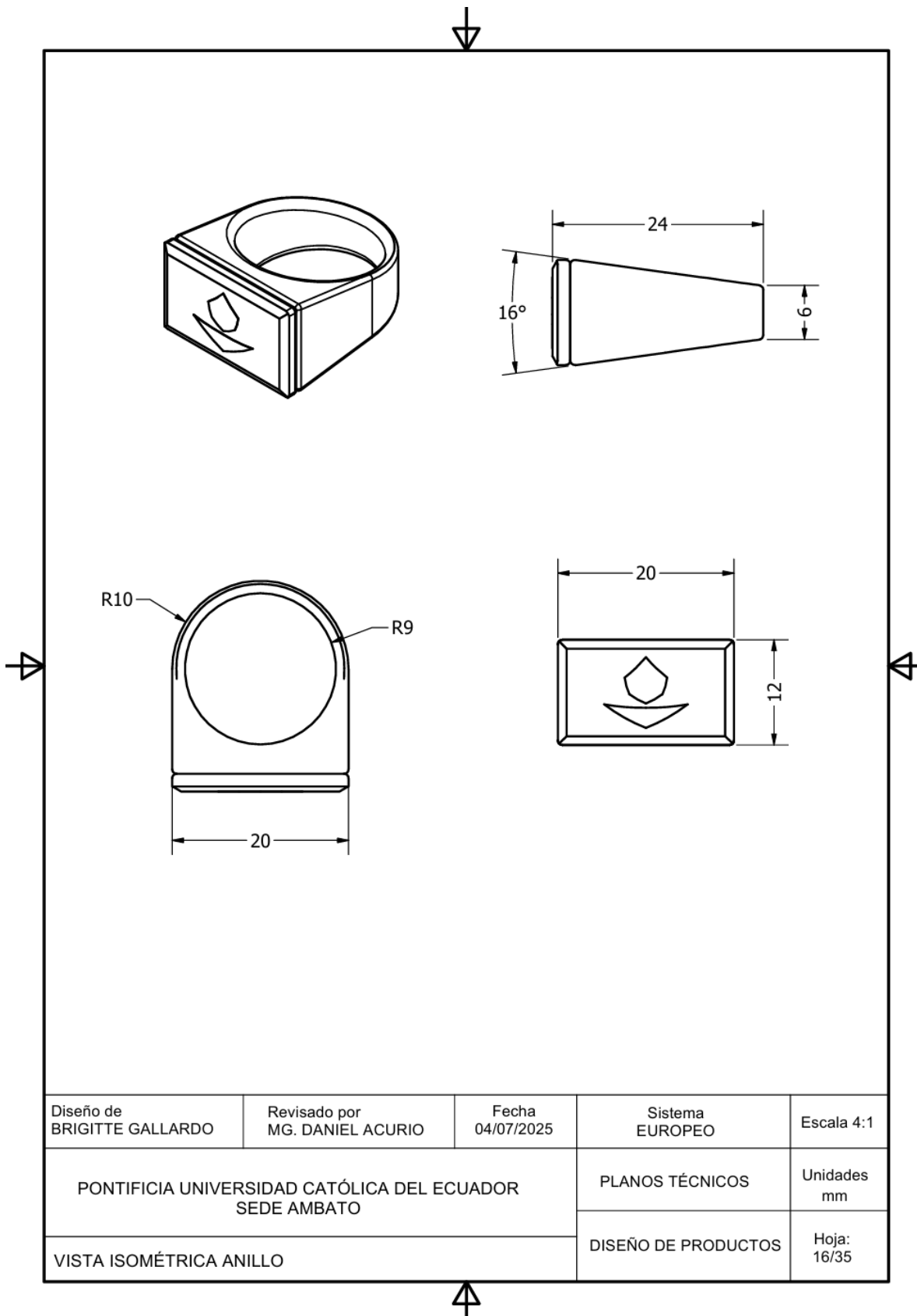

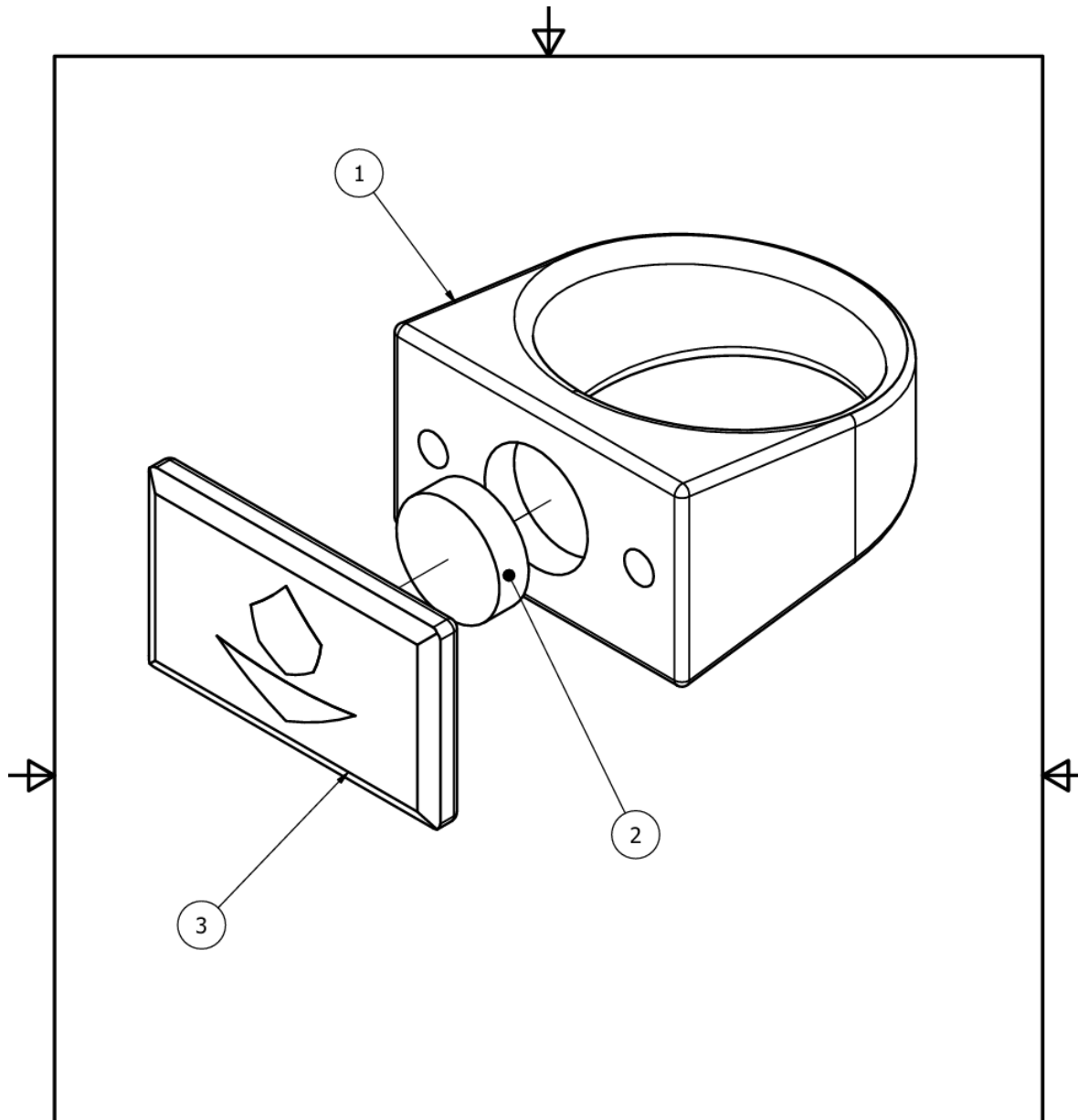

LISTA DE PIEZAS

ELEMENTO	CTDAD	Nº DE PIEZA	MATERIAL	
1	1	Pieza Inicial	Madera (Laurel)	
2	1	Imán	Imán de Neodimio 7 X 2 mm	
3	1	Pieza Complemento Anillo	AISI A36	
Diseño de BRIGITTE GALLARDO	Revisado por MG. DANIEL ACURIO	Fecha 04/07/2025	Sistema EUROPEO	Escala 4:1
PONTIFICIA UNIVERSIDAD CATÓLICA DEL ECUADOR SEDE AMBATO			PLANOS TÉCNICOS	Unidades mm
PLANOS TÉCNICOS DESPIECE ANILLO			DISEÑO DE PRODUCTOS	Hoja: 17/35



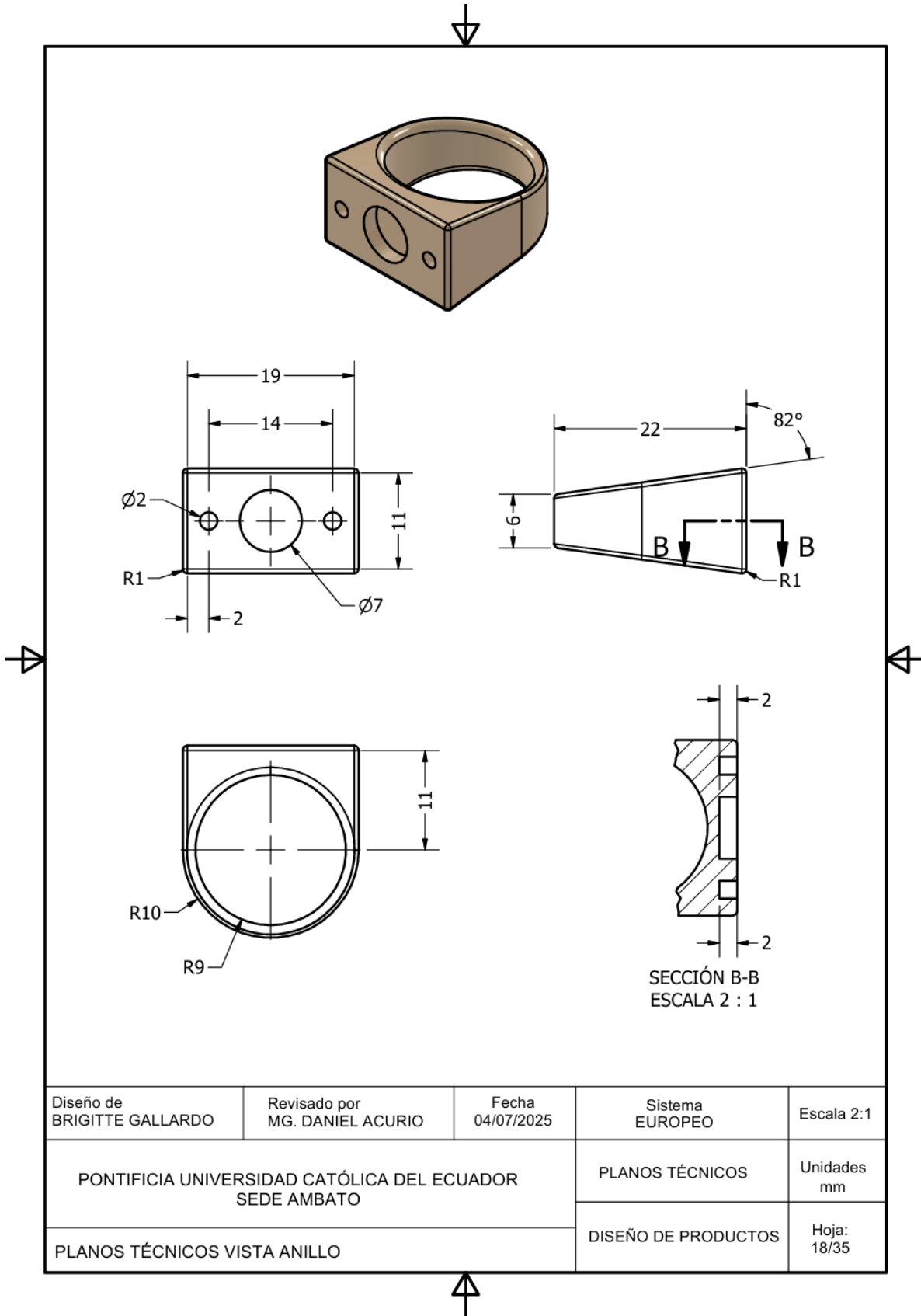

Diseño de BRIGITTE GALLARDO	Revisado por MG. DANIEL ACURIO	Fecha 04/07/2025	Sistema EUROPEO	Escala 2:1
PONTIFICIA UNIVERSIDAD CATÓLICA DEL ECUADOR SEDE AMBATO			PLANOS TÉCNICOS	Unidades mm
			DISEÑO DE PRODUCTOS	Hoja: 18/35
PLANOS TÉCNICOS VISTA ANILLO				

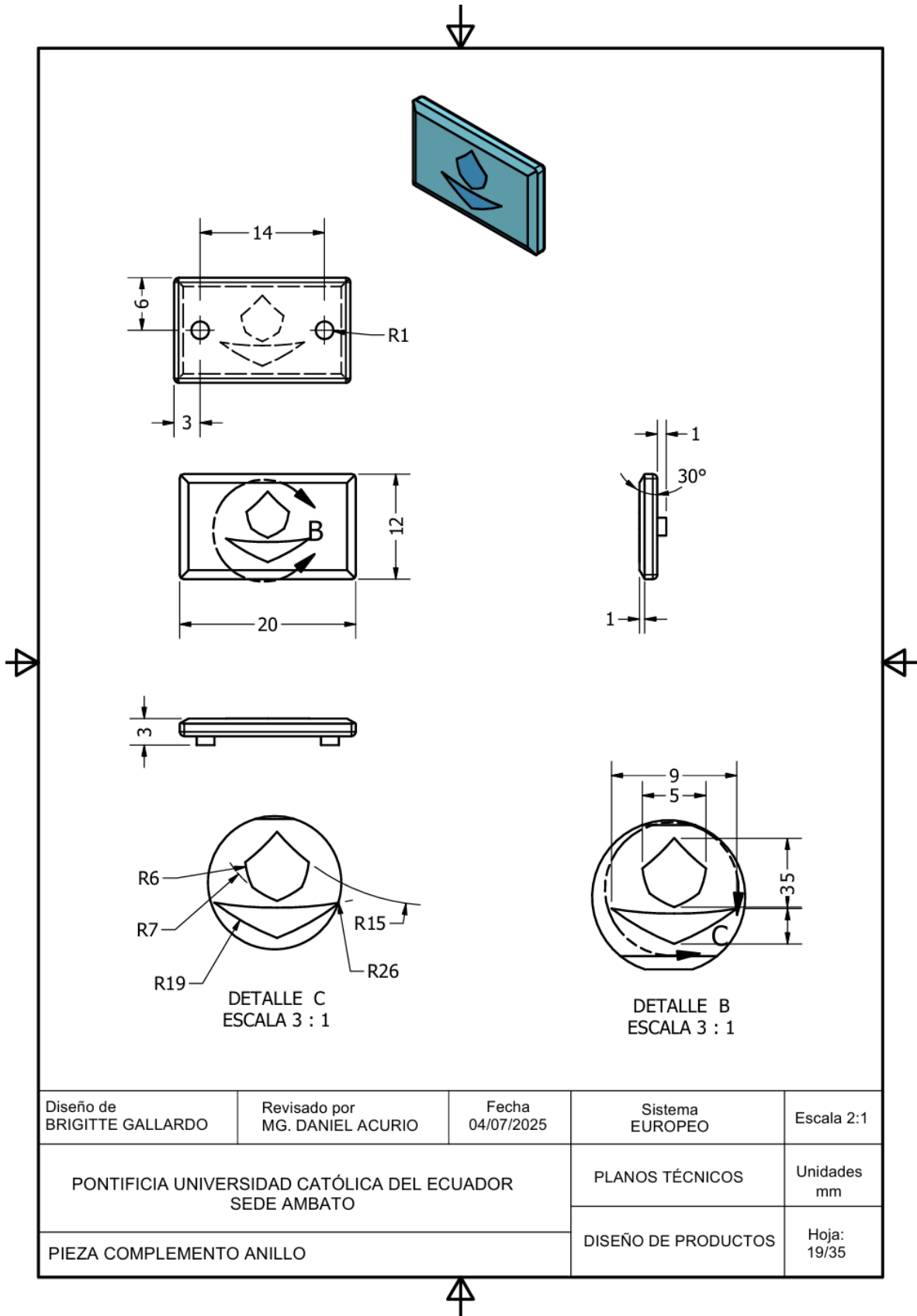

Diseño de BRIGITTE GALLARDO	Revisado por MG. DANIEL ACURIO	Fecha 04/07/2025	Sistema EUROPEO	Escala 2:1
PONTIFICIA UNIVERSIDAD CATÓLICA DEL ECUADOR SEDE AMBATO			PLANOS TÉCNICOS	Unidades mm
PIEZA COMPLEMENTO ANILLO			DISEÑO DE PRODUCTOS	Hoja: 19/35

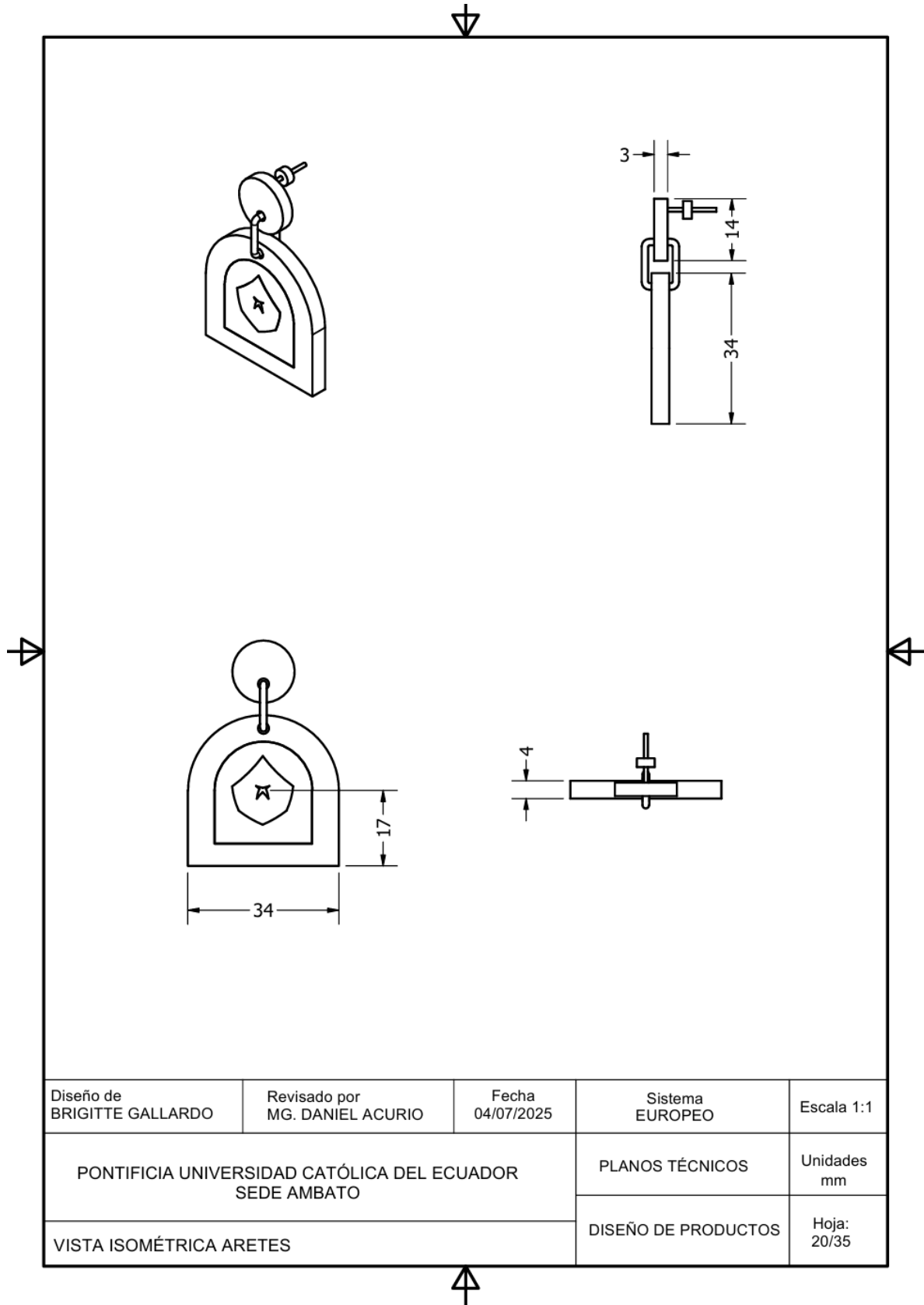

Diseño de BRIGITTE GALLARDO	Revisado por MG. DANIEL ACURIO	Fecha 04/07/2025	Sistema EUROPEO	Escala 1:1
PONTIFICIA UNIVERSIDAD CATÓLICA DEL ECUADOR SEDE AMBATO			PLANOS TÉCNICOS	Unidades mm
			DISEÑO DE PRODUCTOS	Hoja: 20/35

VISTA ISOMÉTRICA ARETES

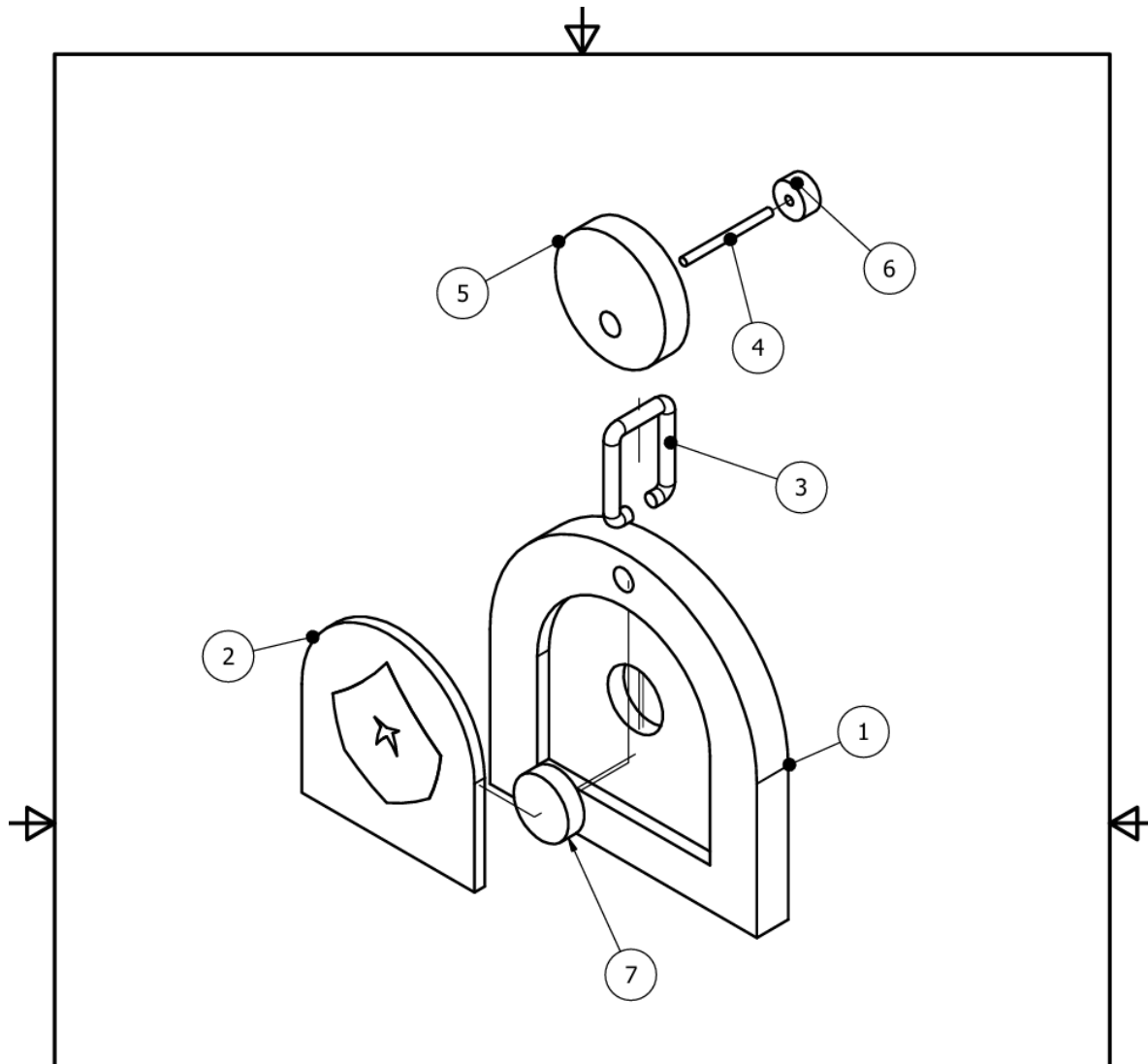

## LISTA DE PIEZAS

ELEMENTO	CTDAD	Nº DE PIEZA	MATERIAL		
1	2	Base Aretes	Madera (Laurel)		
2	2	Complemento Metálico Aretes	Tool Galvanizado 0,7 mm		
3	2	Cadena	Cadena de Acero Inoxidable Tipo Clip		
4	2	Palillo	Palillo de Pendientes de Acero Inoxidable		
5	2	Parte Alta Aretes	Madera (Laurel)		
6	2	Cierre	Cierre de Mariposa Acero Inoxidable		
7	2	Imán	Imán de Neodimio de 7 x 2 mm		
Diseño de BRIGITTE GALLARDO		Revisado por MG. DANIEL ACURIO	Fecha 04/07/2025	Sistema EUROPEO	Escala 2:1
PONTIFICIA UNIVERSIDAD CATÓLICA DEL ECUADOR SEDE AMBATO			PLANOS TÉCNICOS		Unidades mm
			DISEÑO DE PRODUCTOS		Hoja: 21/35
PLANOS TÉCNICOS DESPIECE ARETES					

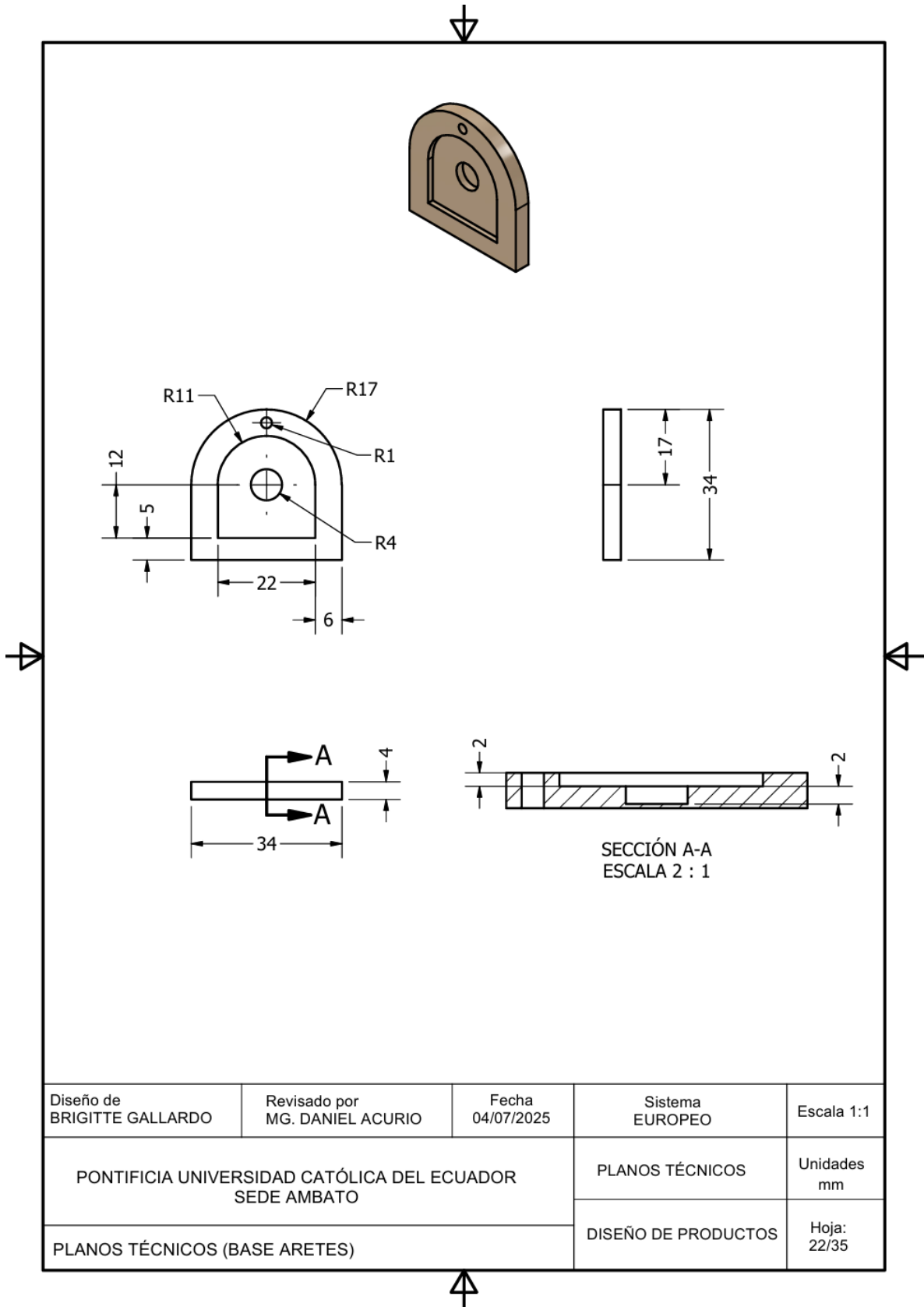

Diseño de BRIGITTE GALLARDO	Revisado por MG. DANIEL ACURIO	Fecha 04/07/2025	Sistema EUROPEO	Escala 1:1
PONTIFICIA UNIVERSIDAD CATÓLICA DEL ECUADOR SEDE AMBATO			PLANOS TÉCNICOS	Unidades mm
			DISEÑO DE PRODUCTOS	Hoja: 22/35
PLANOS TÉCNICOS (BASE ARETES)				

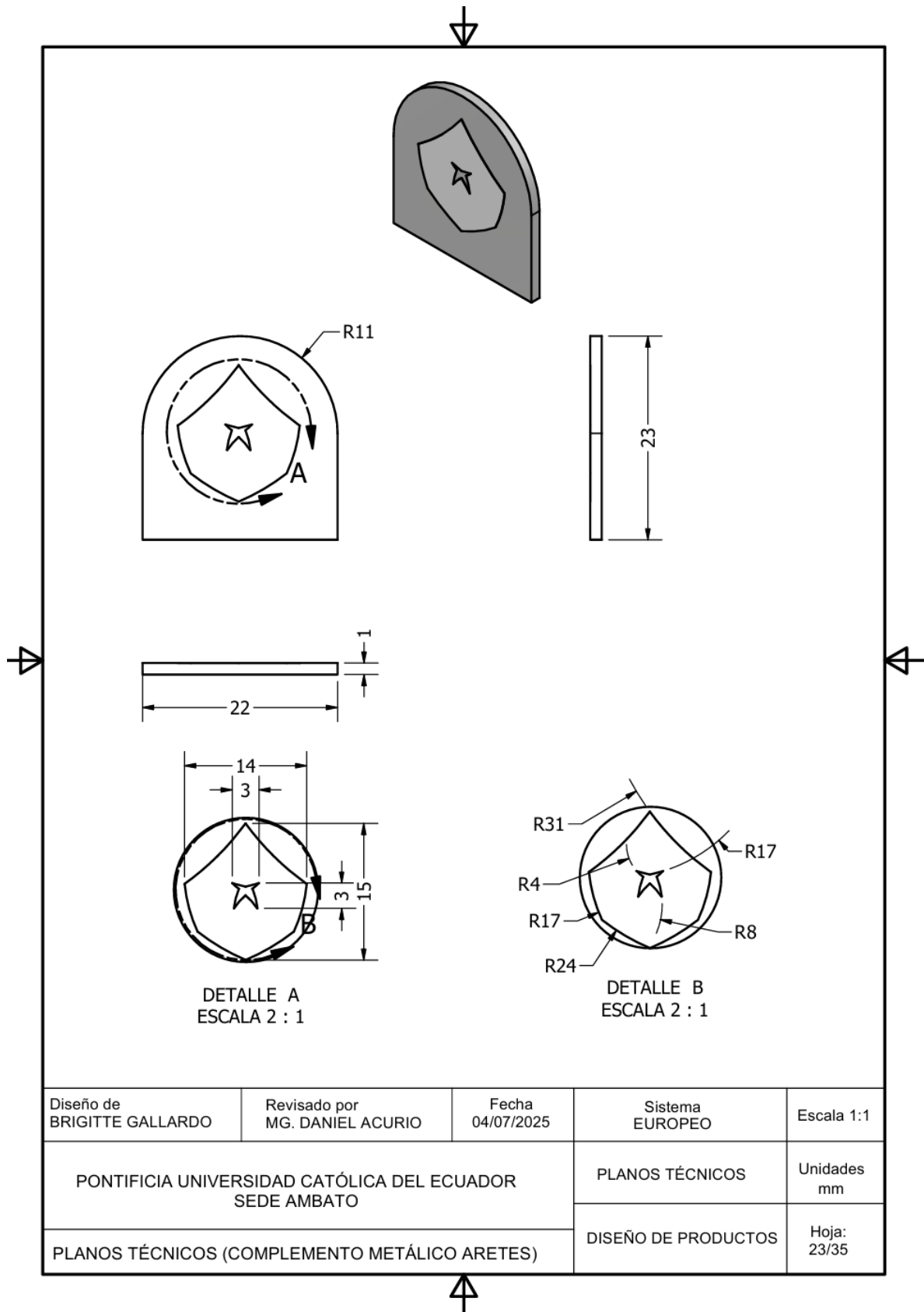

Diseño de BRIGITTE GALLARDO	Revisado por MG. DANIEL ACURIO	Fecha 04/07/2025	Sistema EUROPEO	Escala 1:1
PONTIFICIA UNIVERSIDAD CATÓLICA DEL ECUADOR SEDE AMBATO			PLANOS TÉCNICOS	Unidades mm
			DISEÑO DE PRODUCTOS	Hoja: 23/35
PLANOS TÉCNICOS (COMPLEMENTO METÁLICO ARETES)				

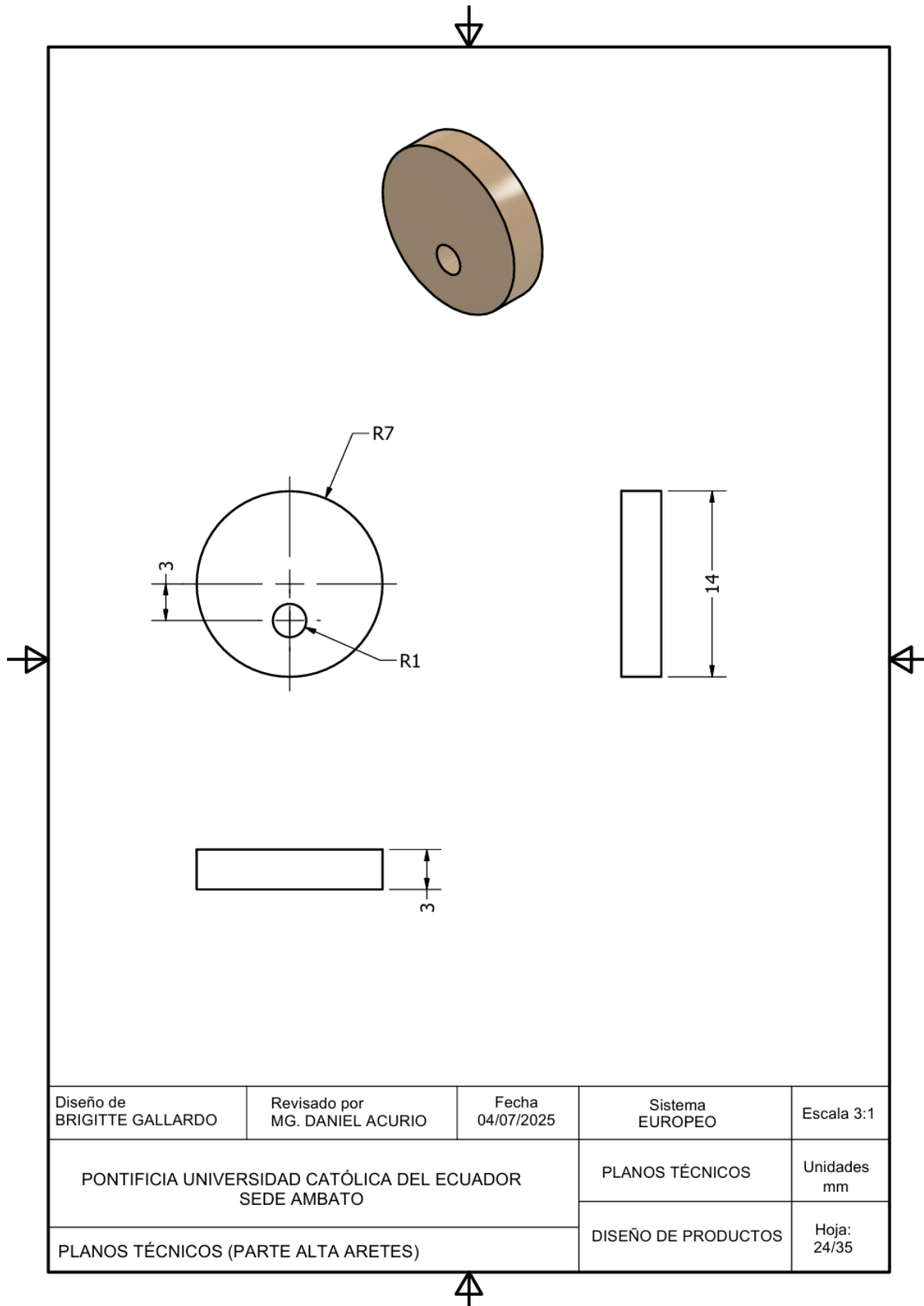

Diseño de BRIGITTE GALLARDO	Revisado por MG. DANIEL ACURIO	Fecha 04/07/2025	Sistema EUROPEO	Escala 3:1
PONTIFICIA UNIVERSIDAD CATÓLICA DEL ECUADOR SEDE AMBATO			PLANOS TÉCNICOS	Unidades mm
			DISEÑO DE PRODUCTOS	Hoja: 24/35
PLANOS TÉCNICOS (PARTE ALTA ARETES)				

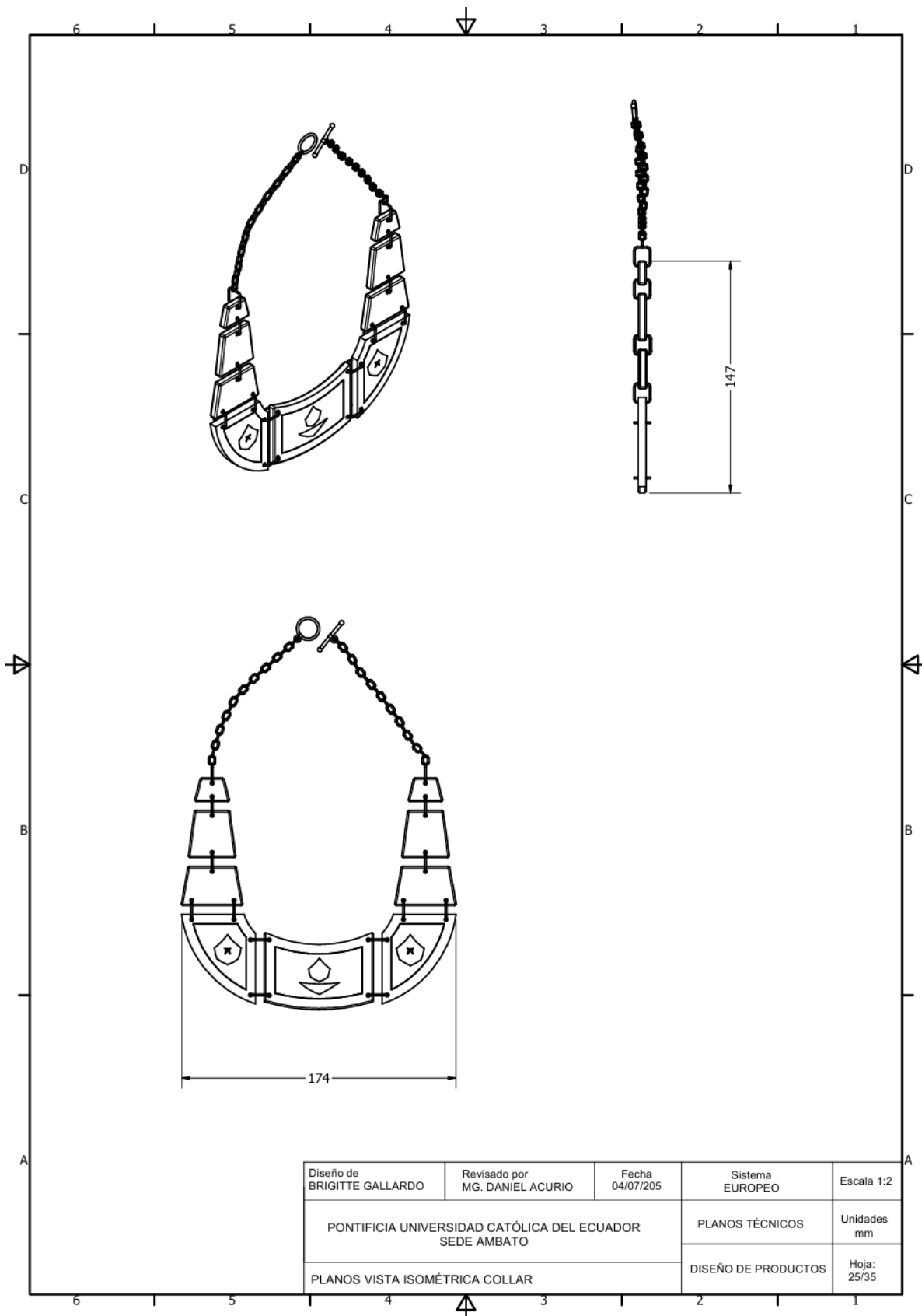

Diseño de BRIGITTE GALLARDO	Revisado por MG. DANIEL ACURIO	Fecha 04/07/205	Sistema EUROPEO	Escala 1:2
PONTIFICIA UNIVERSIDAD CATÓLICA DEL ECUADOR SEDE AMBATO			PLANOS TÉCNICOS	Unidades mm
PLANOS VISTA ISOMÉTRICA COLLAR			DISEÑO DE PRODUCTOS	Hoja: 25/35

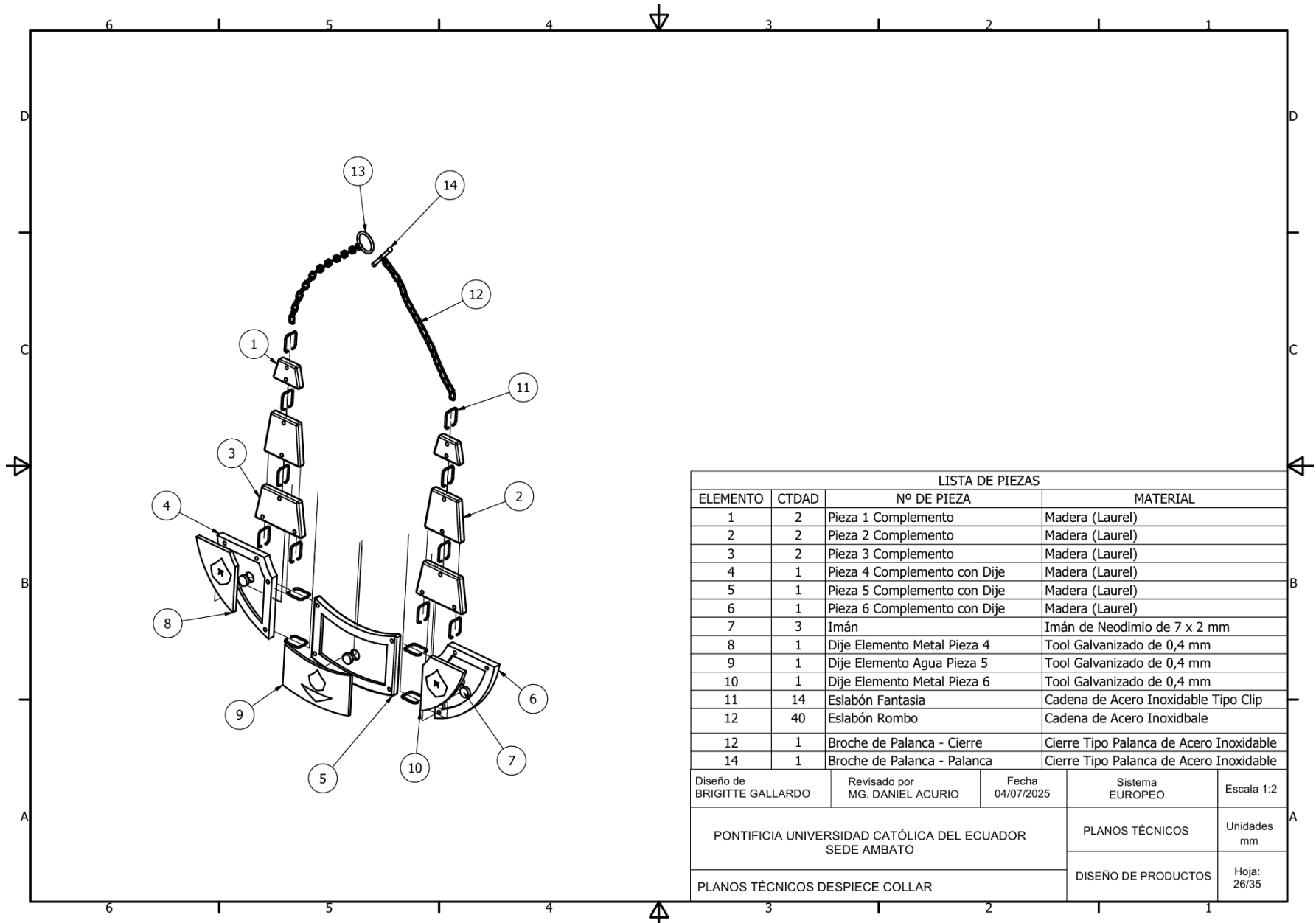

LISTA DE PIEZAS					
ELEMENTO	CTDAD	Nº DE PIEZA	MATERIAL		
1	2	Pieza 1 Complemento	Madera (Laurel)		
2	2	Pieza 2 Complemento	Madera (Laurel)		
3	2	Pieza 3 Complemento	Madera (Laurel)		
4	1	Pieza 4 Complemento con Dije	Madera (Laurel)		
5	1	Pieza 5 Complemento con Dije	Madera (Laurel)		
6	1	Pieza 6 Complemento con Dije	Madera (Laurel)		
7	3	Imán	Imán de Neodimio de 7 x 2 mm		
8	1	Dije Elemento Metal Pieza 4	Tool Galvanizado de 0,4 mm		
9	1	Dije Elemento Agua Pieza 5	Tool Galvanizado de 0,4 mm		
10	1	Dije Elemento Metal Pieza 6	Tool Galvanizado de 0,4 mm		
11	14	Eslabón Fantasia	Cadena de Acero Inoxidable Tipo Clip		
12	40	Eslabón Rombo	Cadena de Acero Inoxidable		
12	1	Broche de Palanca - Cierre	Cierre Tipo Palanca de Acero Inoxidable		
14	1	Broche de Palanca - Palanca	Cierre Tipo Palanca de Acero Inoxidable		
Diseño de BRIGITTE GALLARDO		Revisado por MG. DANIEL ACURIO	Fecha 04/07/2025	Sistema EUROPEO	Escala 1:2
PONTIFICIA UNIVERSIDAD CATÓLICA DEL ECUADOR SEDE AMBATO				PLANOS TÉCNICOS	Unidades mm
PLANOS TÉCNICOS DESPIECE COLLAR				DISEÑO DE PRODUCTOS	Hoja: 26/35

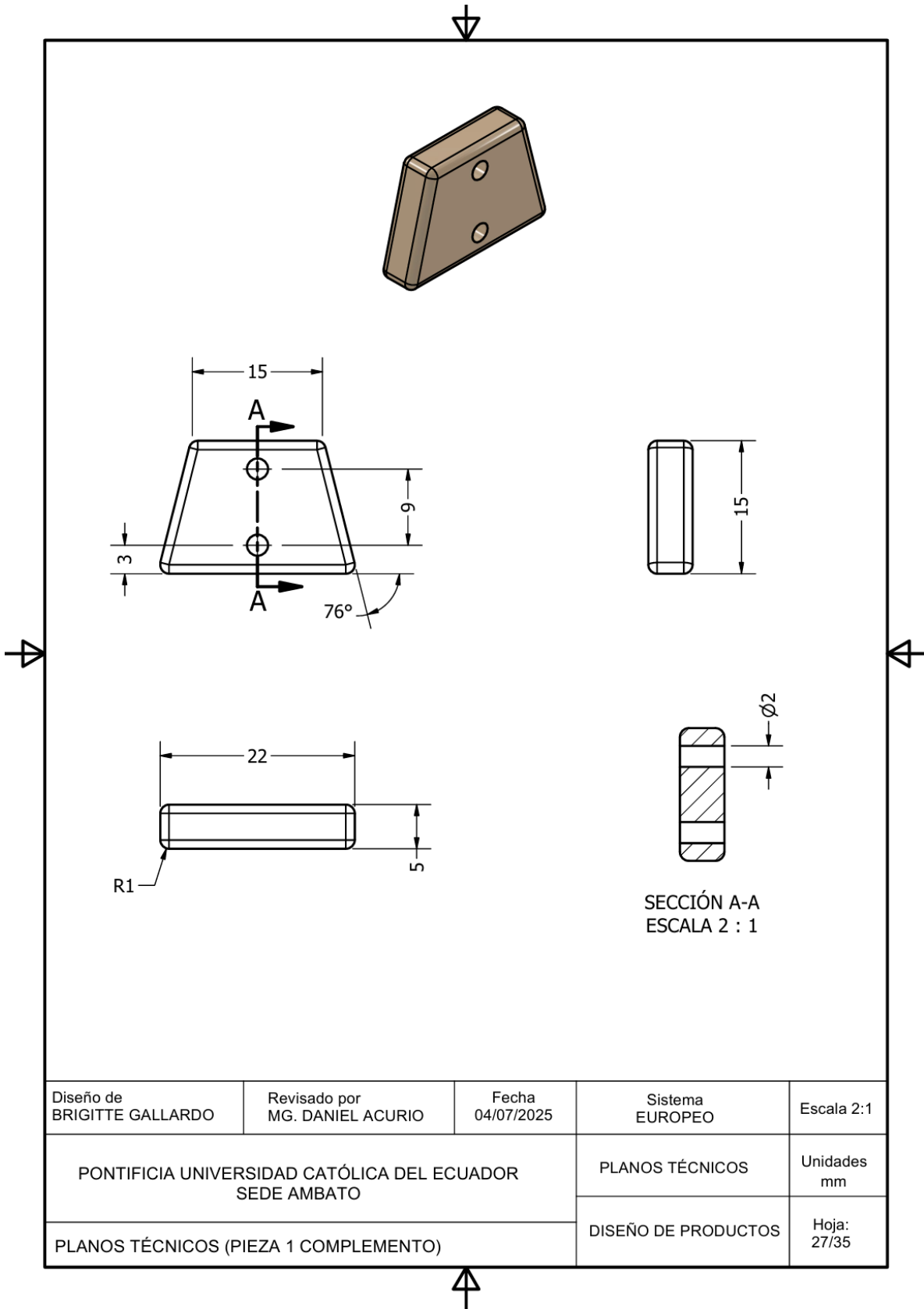

Diseño de BRIGITTE GALLARDO	Revisado por MG. DANIEL ACURIO	Fecha 04/07/2025	Sistema EUROPEO	Escala 2:1
PONTIFICIA UNIVERSIDAD CATÓLICA DEL ECUADOR SEDE AMBATO			PLANOS TÉCNICOS	Unidades mm
			DISEÑO DE PRODUCTOS	Hoja: 27/35
PLANOS TÉCNICOS (PIEZA 1 COMPLEMENTO)				

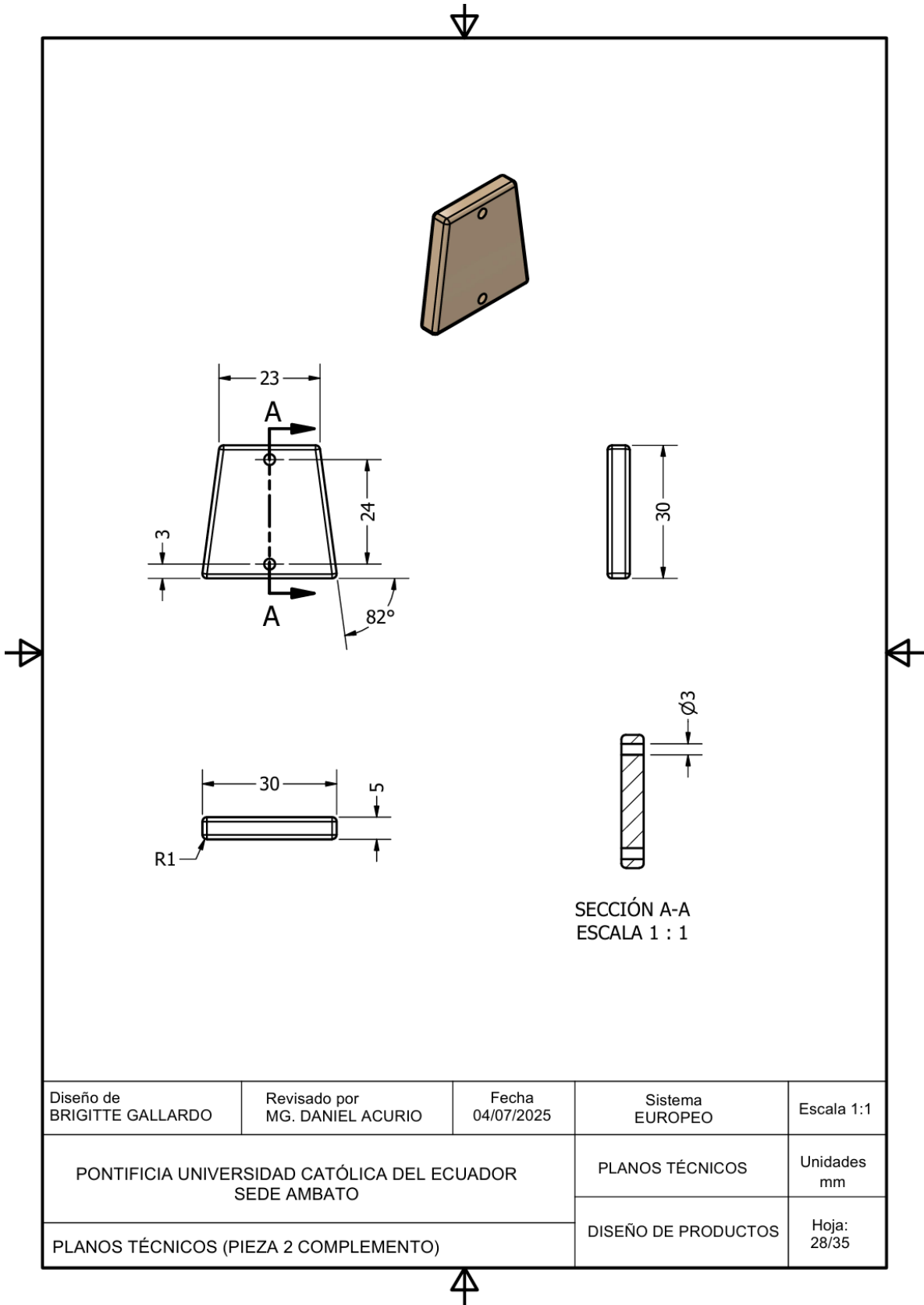

Diseño de BRIGITTE GALLARDO	Revisado por MG. DANIEL ACURIO	Fecha 04/07/2025	Sistema EUROPEO	Escala 1:1
PONTIFICIA UNIVERSIDAD CATÓLICA DEL ECUADOR SEDE AMBATO			PLANOS TÉCNICOS	Unidades mm
			DISEÑO DE PRODUCTOS	Hoja: 28/35
PLANOS TÉCNICOS (PIEZA 2 COMPLEMENTO)				

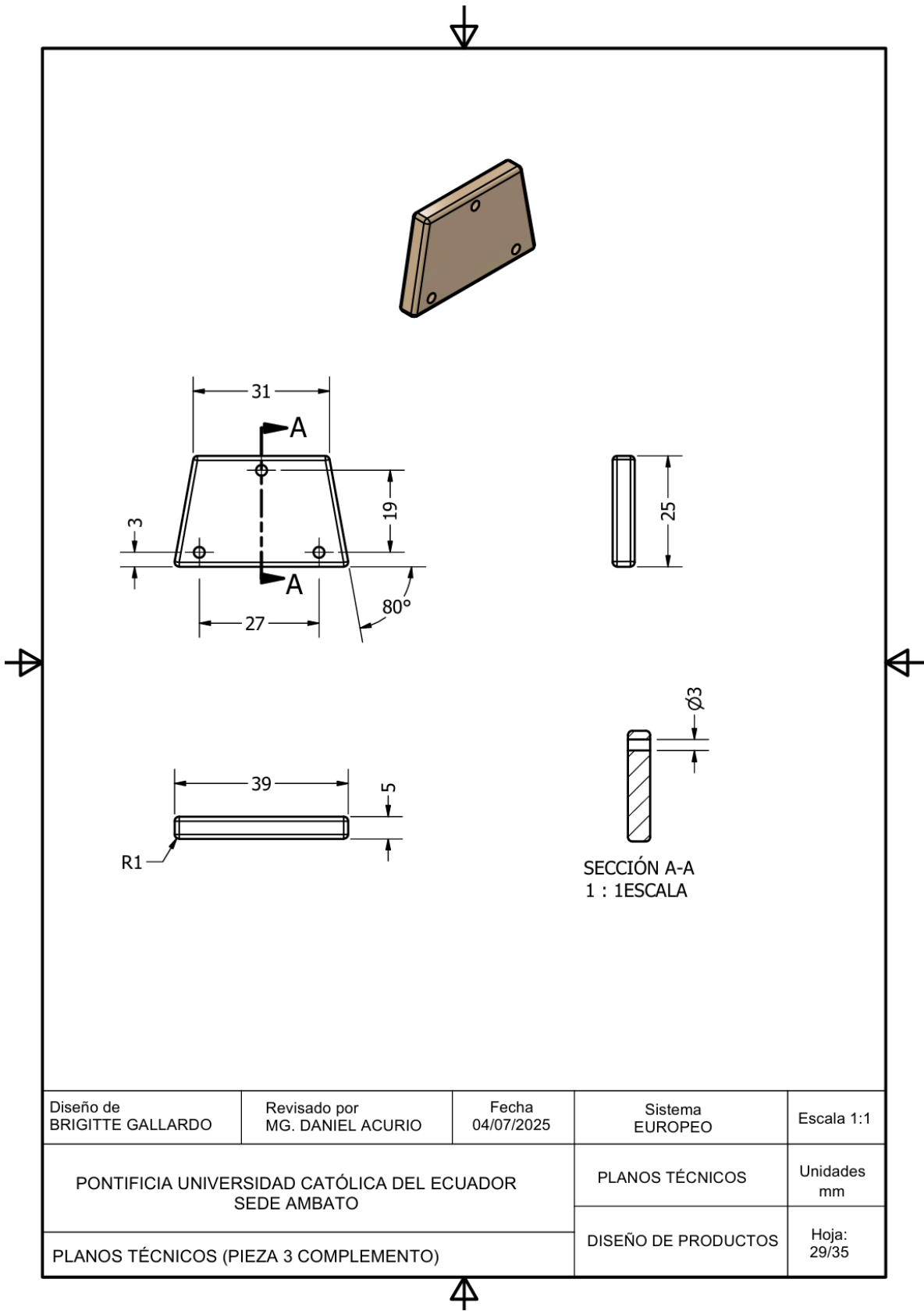

Diseño de BRIGITTE GALLARDO	Revisado por MG. DANIEL ACURIO	Fecha 04/07/2025	Sistema EUROPEO	Escala 1:1
PONTIFICIA UNIVERSIDAD CATÓLICA DEL ECUADOR SEDE AMBATO			PLANOS TÉCNICOS	Unidades mm
			DISEÑO DE PRODUCTOS	Hoja: 29/35
PLANOS TÉCNICOS (PIEZA 3 COMPLEMENTO)				

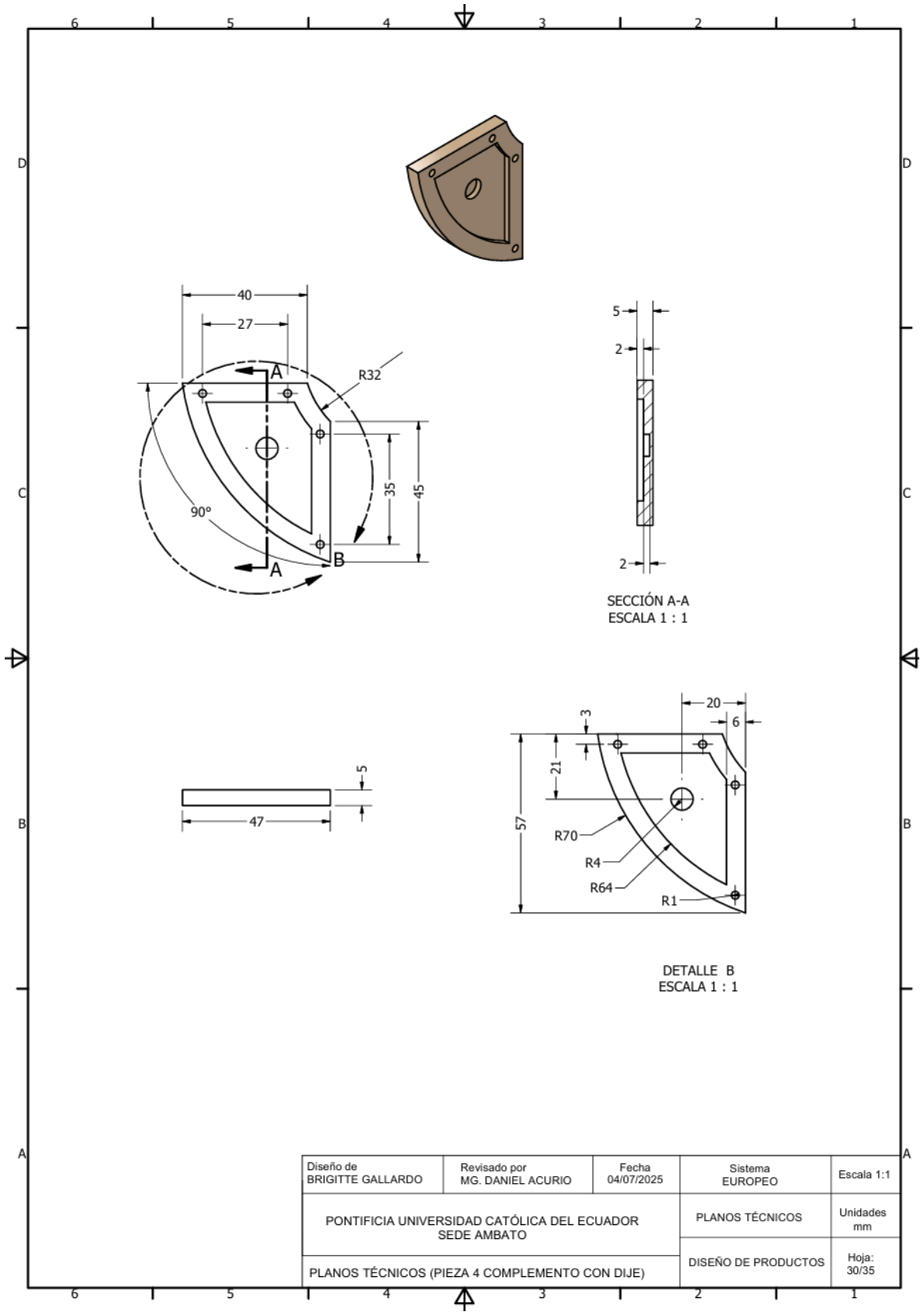

Diseño de BRIGITTE GALLARDO	Revisado por MG. DANIEL ACURIO	Fecha 04/07/2025	Sistema EUROPEO	Escala 1:1
PONTIFICIA UNIVERSIDAD CATÓLICA DEL ECUADOR SEDE AMBATO			PLANOS TÉCNICOS	Unidades mm
PLANOS TÉCNICOS (PIEZA 4 COMPLEMENTO CON DIJE)			DISEÑO DE PRODUCTOS	Hoja: 30/35



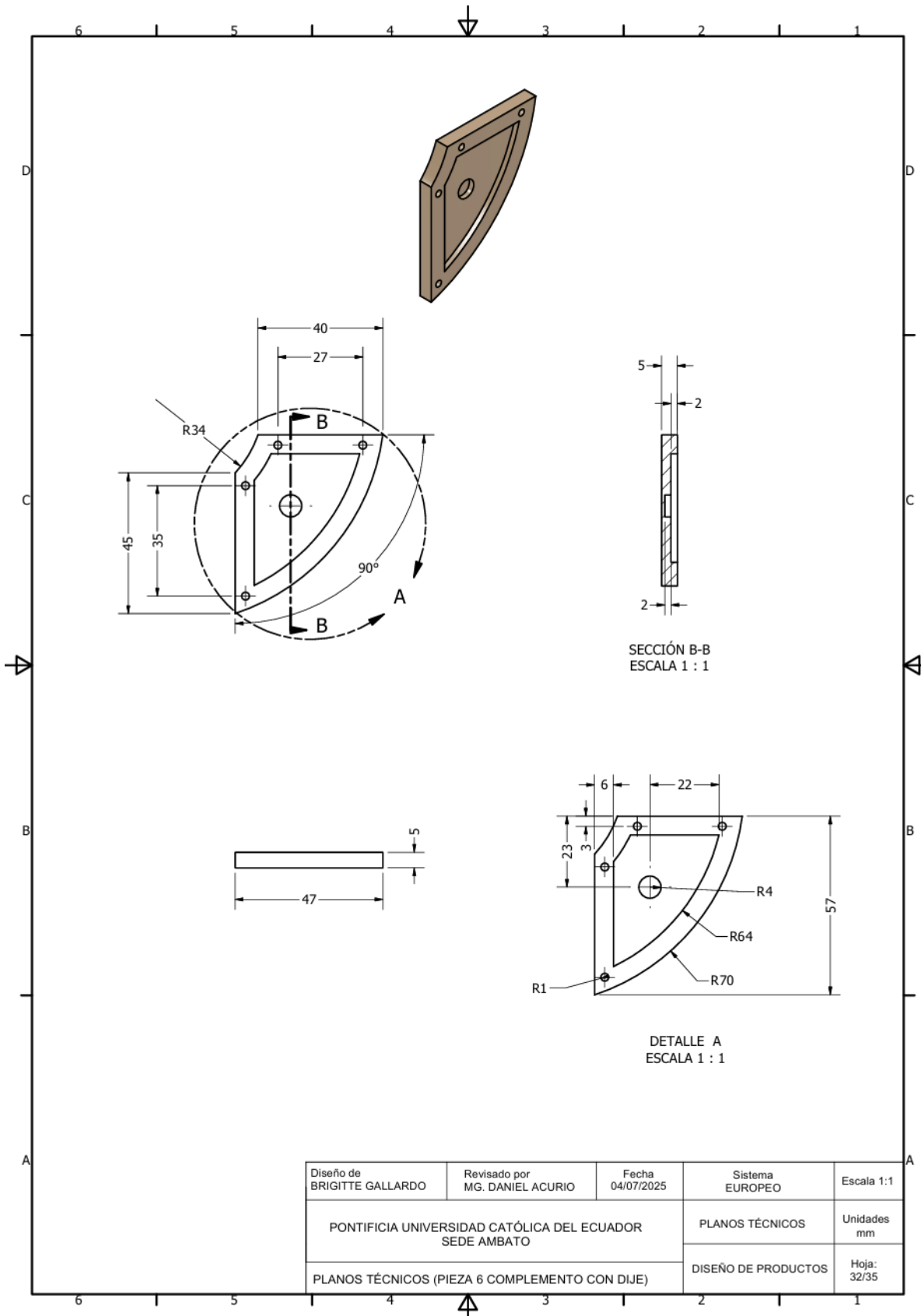

SECCIÓN B-B  
ESCALA 1 : 1

DETALLE A  
ESCALA 1 : 1

Diseño de BRIGITTE GALLARDO	Revisado por MG. DANIEL ACURIO	Fecha 04/07/2025	Sistema EUROPEO	Escala 1:1
PONTIFICIA UNIVERSIDAD CATÓLICA DEL ECUADOR SEDE AMBATO			PLANOS TÉCNICOS	Unidades mm
PLANOS TÉCNICOS (PIEZA 6 COMPLEMENTO CON DIJE)			DISEÑO DE PRODUCTOS	Hoja: 32/35

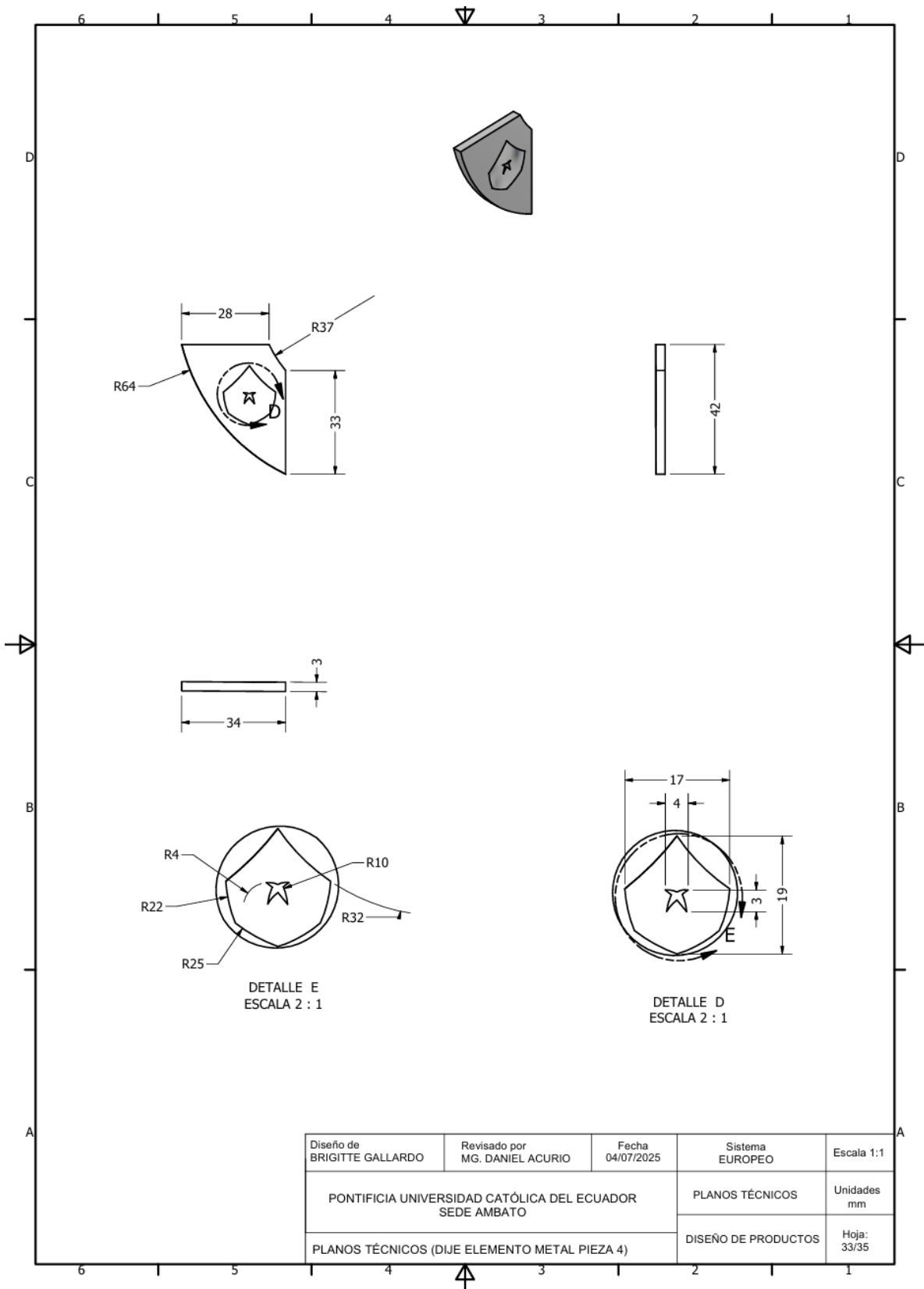

Diseño de BRIGITTE GALLARDO	Revisado por MG. DANIEL ACURIO	Fecha 04/07/2025	Sistema EUROPEO	Escala 1:1
PONTIFICIA UNIVERSIDAD CATÓLICA DEL ECUADOR SEDE AMBATO			PLANOS TÉCNICOS	Unidades mm
PLANOS TÉCNICOS (DIJE ELEMENTO METAL PIEZA 4)			DISEÑO DE PRODUCTOS	Hoja: 33/35

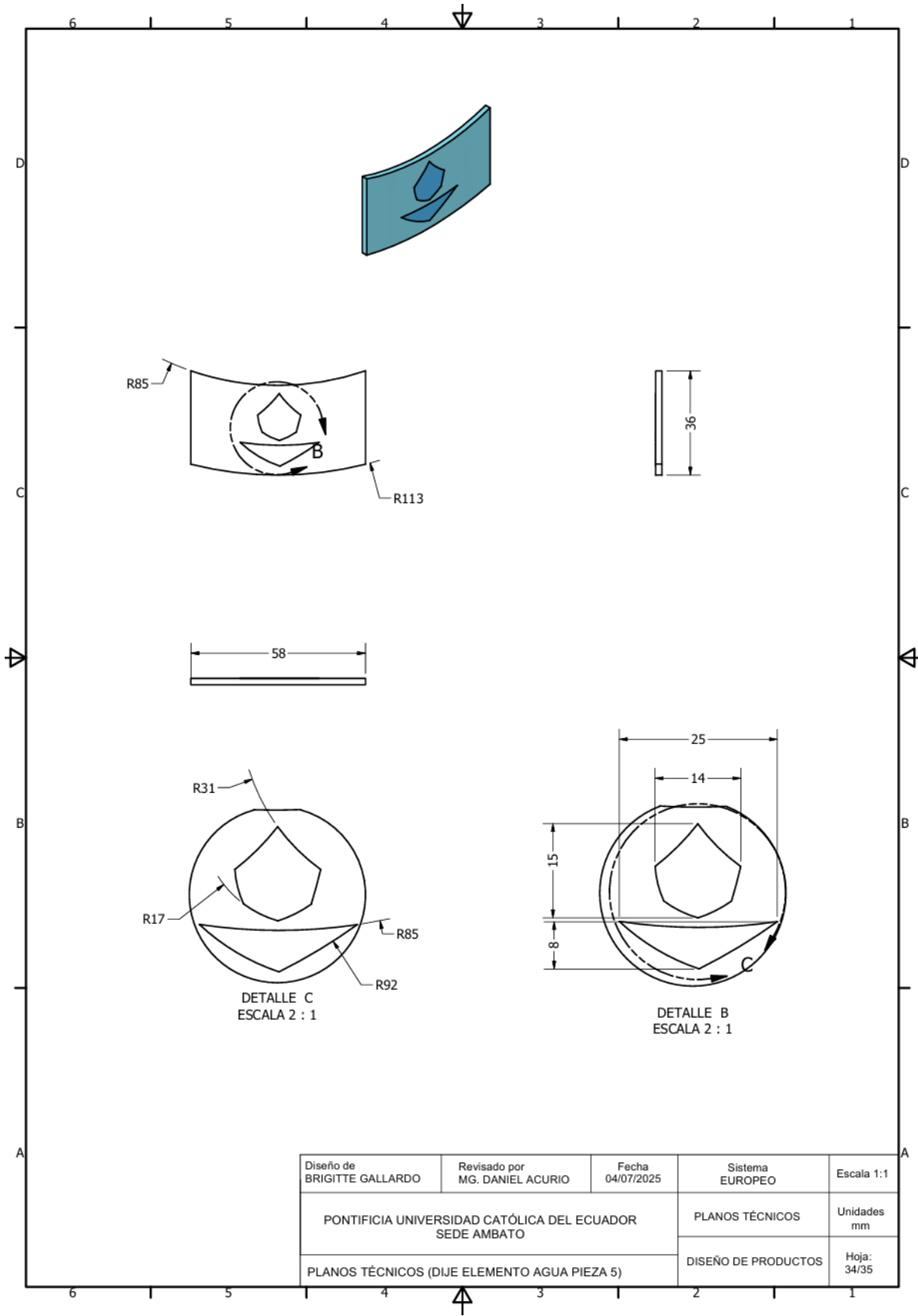

Diseño de BRIGITTE GALLARDO	Revisado por MG. DANIEL ACURIO	Fecha 04/07/2025	Sistema EUROPEO	Escala 1:1
PONTIFICIA UNIVERSIDAD CATÓLICA DEL ECUADOR SEDE AMBATO			PLANOS TÉCNICOS	Unidades mm
PLANOS TÉCNICOS (DIJE ELEMENTO AGUA PIEZA 5)			DISEÑO DE PRODUCTOS	Hoja: 34/35

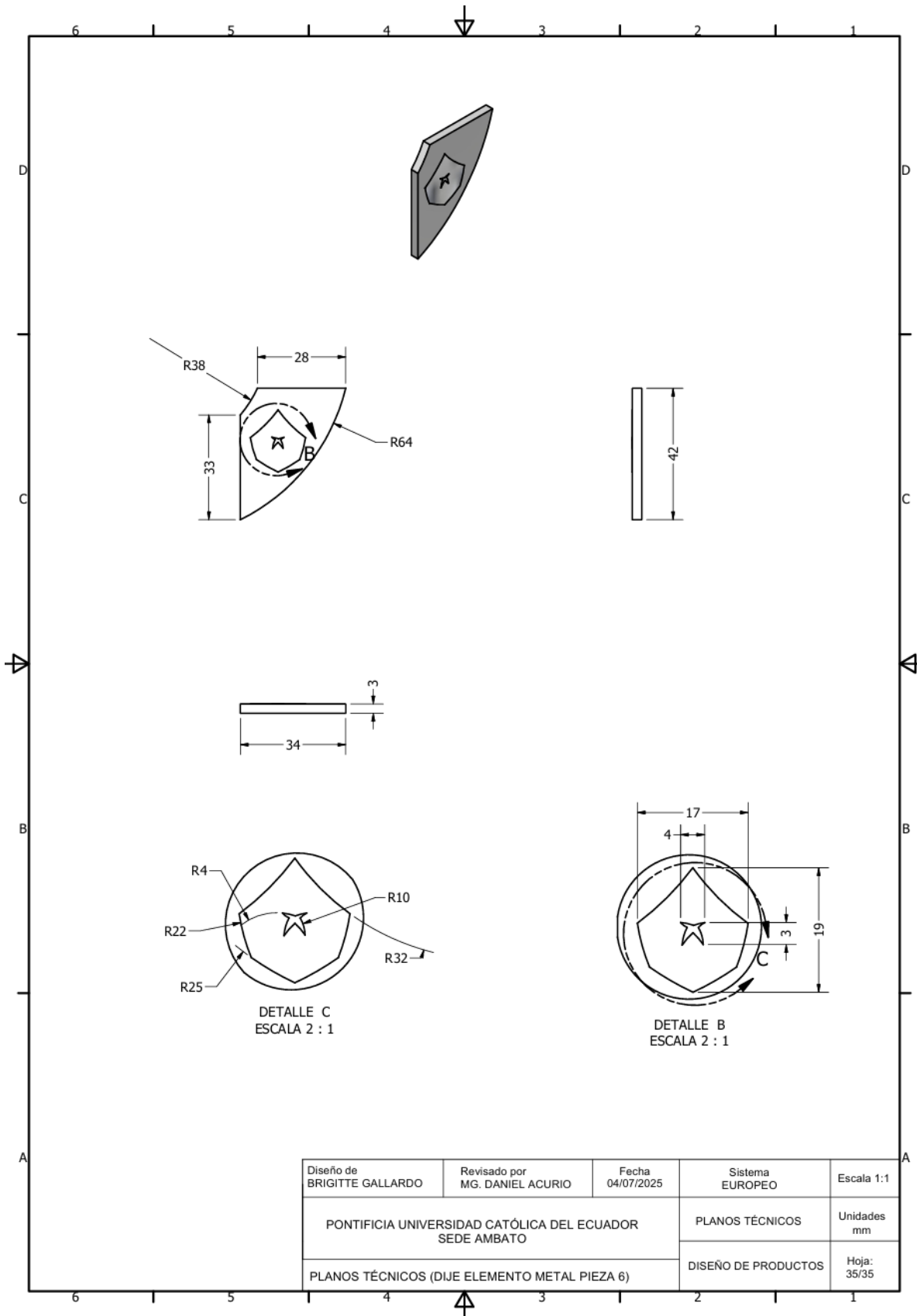

Diseño de BRIGITTE GALLARDO	Revisado por MG. DANIEL ACURIO	Fecha 04/07/2025	Sistema EUROPEO	Escala 1:1
PONTIFICIA UNIVERSIDAD CATÓLICA DEL ECUADOR SEDE AMBATO			PLANOS TÉCNICOS	Unidades mm
PLANOS TÉCNICOS (DIJE ELEMENTO METAL PIEZA 6)			DISEÑO DE PRODUCTOS	Hoja: 35/35