



ESCUELA DE PSICOLOGÍA

Tema:

FUNCIONAMIENTO FAMILIAR Y BIENESTAR PSICOLÓGICO EN ESTUDIANTES DE
PSICOLOGÍA DE LA PONTIFICIA UNIVERSIDAD CATÓLICA DEL ECUADOR SEDE
AMBATO.

Proyecto de investigación previo a la obtención del título de Psicóloga Clínica

Línea de Investigación:

Desarrollo Humano y Salud Mental

Autora:

ALEJANDRA MARÍA GUZMÁN RAMOS

Directora:

DRA. LUCÍA ALMEÍDA MARQUEZ MG.

Ambato – Ecuador

Diciembre 2019

PONTIFICIA UNIVERSIDAD CATÓLICA DEL ECUADOR

SEDE AMBATO

HOJA DE APROBACIÓN

Tema:

FUNCIONAMIENTO FAMILIAR Y BIENESTAR PSICOLÓGICO EN ESTUDIANTES DE
PSICOLOGÍA DE LA PONTIFICIA UNIVERSIDAD CATÓLICA DEL ECUADOR SEDE
AMBATO.

Línea de Investigación:

Desarrollo Humano y Salud Mental

Autora:

ALEJANDRA MARÍA GUZMÁN RAMOS

Lucía Almeida Márquez, Dra, Mg.

CALIFICADORA

f. 

Norma Marlene Macías Herrera, Ps. Cl, Mg.

CALIFICADORA

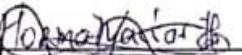
f. 

Víctor Manuel Cuadrado Rodríguez, Ps. Cl, Mg.

CALIFICADOR

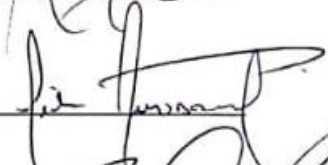
f. 

María Isabel Ramos Noboa, Ps. Cl, Mg.

DIRECTORA DE LA ESCUELA DE PSICOLOGÍA

f. 

Hugo Rogelio Altamirano Villaroel, Dr.

SECRETARIO GENERAL PUCESA

f. 

Ambato – Ecuador

Diciembre 2019

Pontificia Universidad
Católica del Ecuador
**SECRETARÍA GENERAL
PROCURADURÍA**

Pontificia Universidad
Católica del Ecuador
BIBLIOTECA

DECLARACIÓN DE AUTENCIDAD Y RESPONSABILIDAD

Yo: **ALEJANDRA MARÍA GUZMÁN RAMOS**, con CC. **1803818556**, autora del trabajo de graduación intitulado: "FUNCIONAMIENTO FAMILIAR Y BIENESTAR PSICOLÓGICO EN ESTUDIANTES DE PSICOLÓGIA DE LA PONTIFICIA UNIVERSIDAD CATÓLICA DEL ECUADOR", previo a la obtención del título profesional de **PSICÓLOGA CLÍNICA**, en la escuela de **PSICOLOGÍA**.

- 1.- Declaro tener pleno conocimiento de la obligación que tiene la Pontificia Universidad Católica del Ecuador, de conformidad con el artículo 144 de la Ley Orgánica de Educación Superior, de entregar a la SENESCYT en formato digital una copia del referido trabajo de graduación para que sea integrado al Sistema Nacional de Información de la Educación Superior del Ecuador para su difusión pública respetando los derechos de autor.
- 2.- Autorizo a la Pontificia Universidad Católica del Ecuador a difundir a través de sitio web de la Biblioteca de la PUCE Ambato, el referido trabajo de graduación, respetando las políticas de propiedad intelectual de Universidad.

Ambato, Diciembre 2019

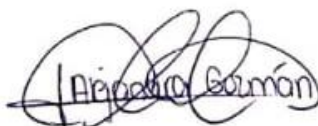

ALEJANDRA MARÍA GUZMÁN RAMOS

CC. 1803818556



AGRADECIMIENTO

Agradezco a Dios, por sus bendiciones y por ser mi pilar fundamental durante este proceso universitario. A la Santísima Virgen María, que supo insuflarme de constante fuerza en mis empeños. A mis padres, que, con su ejemplo de lucha y perseverancia, han sido el eje principal y motor para lograr mis objetivos. A mi tutora Mg. Lucía Almeida, sin cuya dirección orientada y eficaz no habría sido posible la culminación de este proyecto de investigación.

DEDICATORIA

A mi madre María Ramos, a mi padre Marlon Guzmán, a mis hermanos: Michelle y Sebastián, a mis abuelitos: Lupita Paredes y Milton Ramos. A todos ellos dedico este gran paso dado en el empeñoso tránsito de alcanzar nuevas metas. Ustedes son mi antecedente genético desde cuyas raíces se alimenta mi vida con la sabiduría de vuestro ejemplo. Gracias por haber sido mis compañeros y guías en el camino de mi formación como persona y profesional.

RESUMEN

La presente investigación tiene como objetivo determinar la relación existente entre el funcionamiento familiar y el bienestar psicológico en estudiantes de Psicología de la Pontificia Universidad Católica del Ecuador Sede Ambato. El estudio realizado es una investigación con un enfoque empírico cuantitativo, de alcance descriptivo correlacional y de corte transversal. Dentro del proceso investigativo, se contó con la participación de los estudiantes de la escuela de Psicología, quienes se encuentran dentro de las carreras de Psicología clínica, Psicología organizacional y Licenciatura en Psicología de la PUCE-A; se trabajó con una muestra de 200 alumnos, quienes han sido seleccionados por medio de un muestreo no probabilístico. Los cuestionarios aplicados a los estudiantes fueron: Cuestionario de Funcionamiento Familiar (FF-SIL) y la Escala de Bienestar Psicológico de Ryff. En el análisis correlacional, se obtuvo como resultado una correlación moderada positiva entre el funcionamiento familiar y bienestar psicológico ρ de Spearman = ,645**, $p < 0,01$ $R^2 = .416$ en los estudiantes de Psicología, es decir, se evidencia un 42% de relación entre las variables de estudio. Además, se resaltó que la subescala de Armonía se correlaciona de manera significativa con la subdimensión de Autoaceptación $\rho = .592$, $p < 0,01$ al igual que la subescala de Rol con la subdimensión de Propósito de vida $\rho = .572$, $p < 0,01$. Finalmente, por medio de la investigación realizada y el análisis de datos estadísticos, se llegó a comprobar la hipótesis de estudio, dado que existe relación entre el funcionamiento familiar y el bienestar psicológico.

Palabras Clave: familia, funcionamiento familiar, bienestar psicológico, psicología positiva.

ABSTRACT

The purpose of this research is to determine the relationship between family functioning and psychological well-being in Psychology students at Pontifical Catholic University of Ecuador in the city of Ambato (PUCE-A). This research has a quantitative empirical approach, with a descriptive correlational scope and a cross-sectional approach. To develop the research, it was necessary the participation of the students from Psychology School, who are involved in the degree of Clinical Psychology, Organizational Psychology and Bachelor of Psychology at PUCE-A. The number of students selected for this research was 200 and they were chosen through a non-probabilistic sampling. The questionnaires applied to the students were: Family Functioning Questionnaire (FF-SIL) and the Ryff Psychological Welfare Scale. In the correlational analysis, there was a positive moderate correlation between family functioning and psychological well-being of Spearman rho = .645**, $p < 0.01$ $R^2 = .416$ in the students of Psychology. It means, there is a 42% relationship between the study variables. In addition, the Harmony subscale was correlated with the Self-Acceptance sub-dimension Rho = .592, $p < 0.01$ the same as the Rol subscale with the Life Purpose sub-dimension Rho = .572, $p < 0.01$. Finally, based on the research and the analysis of statistical data, the hypothesis was proved due to there is a relationship between family functioning and psychological well-being.

Key words: *family, family functioning, psychological well-being, positive psychology.*

ÍNDICE DE CONTENIDOS

DECLARACION DE AUTENTICIDAD Y RESPONSABILIDAD	iii
AGRADECIMIENTO	iv
DEDICATORIA.....	v
RESUMEN	vi
ABSTRACT	vii
INTRODUCCIÓN.....	1
CAPITULO I: MARCO TEÓRICO.....	6
1.1 Familia.....	6
1.1.1 Tipos de Familias.....	7
1.1.2 Subsistemas Familiares.....	9
1.1.3 Funciones de la Familia.....	11
1.1.4 Funcionamiento Familiar.....	13
1.1.5 Características de Familias Funcionales.....	13
1.1.6 Componentes de la Funcionalidad Familiar	15
1.2 Bienestar Humano	17
1.2.1 Psicología Positiva.....	19
1.2.3 Bienestar Psicológico	20
1.2.4 Tipos de Bienestar	21
1.2.5 Modelo Multidimensional de Bienestar Psicológico de Carol Ryff	24
1.3 Funcionamiento Familiar y Bienestar Psicológico.....	27
CAPITULO II: DISEÑO METODOLÓGICO.....	29
2.1 Metodología de la Investigación.....	29
2.2 Técnicas e Instrumentos	31

2.2.1 Técnicas.....	31
2.2.2 Instrumentos	32
2.3 Participantes y Características sociodemográficas	37
2.4 Procedimiento Metodológico	43
CAPITULO III: ANÁLISIS DE RESULTADOS DE LA INVESTIGACIÓN	45
CONCLUSIONES.....	65
RECOMENDACIONES	66
BIBLIOGRAFÍA	67
ANEXOS	78
ANEXO 1: Carta de Consentimiento Informado	78
ANEXO 2: Ficha Sociodemográfica	79
ANEXO 3: CUESTIONARIO DE PERCEPCIÓN DEL FUNCIONAMIENTO FAMILIAR. FF-SIL	82
ANEXO 4: ESCALA DE BIENESTAR PSICOLÓGICO DE CAROL RYFF.....	83

INTRODUCCIÓN

El presente proyecto se encuentra enfocado en una línea de investigación al desarrollo humano y salud mental; el cual se basa en el estudio de la correlación existente entre el funcionamiento familiar y el bienestar psicológico en estudiantes de Psicología de la Pontificia Universidad Católica del Ecuador PUCE-Ambato. Para el desarrollo de esta temática se han elaborado varios capítulos, los mismos que puntualizan cada detalle de la presente investigación.

La familia es definida por la OMS (2019) como un conjunto de integrantes que tienen un objetivo en común, estos se encuentran unidos ya sea por consanguineidad, adopción y matrimonio. De este modo se da origen a la funcionalidad familiar, que se determina en base a la dinámica existente dentro de los miembros que la conforman. Por lo tanto, una disfuncionalidad en el grupo primario interfiere en el bienestar psicológico de las personas, por lo que autores como (Blanco & Díaz, 2005) indican que el bienestar psicológico se enfoca principalmente en el desenvolvimiento de la persona durante su vida, es decir, como la persona se desarrolla y enfrenta sus desafíos, con la finalidad de poder alcanzar sus objetivos planteados.

Antecedentes Teóricos

En los estudios referentes al funcionamiento familiar a nivel de América del Norte, Tabasco; se investigó a 100 estudiantes, dado que se pretendió medir los niveles de riesgo de cada familia según su funcionalidad, por lo que manifiestan Hernández, Cargill & Gutierrez (2012) que la mayoría de las familias son moderadamente funcionales en la mencionada población. Por otra parte, en México, en un estudio relacionado a la funcionalidad en la familia, con 291 estudiantes de nivel superior, indican Guadarrama, Márquez, Veytia y León (2011) que se logró determinar que, la mayoría de los estudiantes consideran a su familia como disfuncional, es así como resaltan la importancia de brindar un óptimo desarrollo tanto académico como también en potencializar las habilidades personales, con el propósito de obtener un adecuado desenvolvimiento en el área profesional y que de esta forma su profesión no se vea afectada a causa de conflictos familiares.

En Latinoamérica, específicamente en Centro América y el Caribe, Cuba; se llevó a cabo una investigación dirigida a familias pertenecientes a un área de salud del Municipio Cienfuegos, en las que se determinó características relevantes propias de los miembros que integran cada grupo primario de esta población, de tal forma que como menciona Ortega, Fernández y Osorio (2003) se encontró como resultado el predominio de las respuestas positivas para los componentes del APGAR familiar como crecimiento espiritual, resolución y participación. De esta manera, se identificó que, personas de la tercera edad mantienen una percepción de sus familias como funcionales, al contrario de los grupos etáreos con menor edad. Por otro lado, en Puerto Rico, según Bueno (2007) estudió acerca de cómo los inconvenientes familiares afectan a los estudiantes, de tal manera que se ven perjudicados en cuanto a su motivación, memoria, concentración, interés a nivel académico y vida personal. Por lo que la autora, se centró principalmente en el éxito o fracaso que generan los estudiantes a causa de la carencia de funcionalidad familiar.

En el continente europeo, específicamente en España, se investigó acerca del bienestar psicológico en cuanto a la edad y género de 180 estudiantes universitarios, menciona García (2013) que existieron diferencias en cuanto a personas con una edad superior a 30 años, en la que presentaban autoaceptación, dominio del entorno, crecimiento personal y propósito en la vida. Además, se evidencia que, las mujeres en comparación a los hombres, muestran mayor crecimiento personal; finalmente, respecto a la edad, se arrojó resultados de que existen variaciones enfocadas en cuanto a la motivación que ha existido a lo largo de su vida.

Seguidamente, en América del Sur, Argentina, hay un estudio realizado sobre el bienestar psicológico y relación con: rasgos de personalidad y objetivos de vida, en estudiantes universitarios, según Páramo et al., (2012) se determinó una correlación positiva entre los rasgos de personalidad y bienestar psicológico, no obstante, se encontró una correlación negativa en cuanto a los objetivos de vida.

A nivel regional, en la ciudad de Ambato, autores como Moreta, Gaibor, Barrera (2017) presentaron una investigación denominada: El bienestar psicológico y la satisfacción con la vida como predictores del bienestar social en una muestra de universitarios ecuatorianos. Los resultados del estudio demostraron que el bienestar psicológico es un predictor del bienestar

social y por lo tanto impacta en su dinámica. Igualmente, se encuentra otra investigación, según Moreta et al., (2018) describen que, en la satisfacción con la vida, bienestar psicológico y social como predictores de la salud mental en ecuatorianos, se extrae como conclusión que los indicadores relacionados con el bienestar individual predicen considerablemente la salud mental.

Finalmente, en cuanto a las variables de funcionamiento familiar y bienestar psicológico, según Elera (2018) se realizó un estudio, con una población de 100 estudiantes de Lima, el cual se centró en relación existente entre la cohesión familiar y vínculos con demás personas, de esta forma se obtuvo como resultados que mientras exista mayor nivel de cohesión dentro de la familia, se obtendrá mayor capacidad en la persona para entablar relaciones interpersonales.

Situación Problémica

En la escuela de Psicología de la PUCE-Ambato, se observa de manera no sistematizada en un segmento de estudiantes, dificultades relacionadas con el autoconcepto, relaciones interpersonales positivas, autonomía, dominio del entorno, propósito en la vida, crecimiento personal, las cuales se asemejan con el bienestar psicológico. Dichos indicadores son aquellos que se presume que se presentan en el desenvolvimiento de vida por la influencia del funcionamiento familiar en cuanto a la cohesión, armonía, comunicación, afectividad, rol, permeabilidad.

La funcionalidad dentro del sistema familiar es definida por Sigüenza (2015) como “una forma de vida en común, constituida para satisfacer las diversas necesidades emocionales de sus miembros, a través, de sus distintas interacciones” (p.20). Es decir, el funcionamiento del grupo primario es considerado como un factor principal que incide en el comportamiento futuro de las personas, principalmente en el bienestar psicológico. Esta alteración de habilidades en cuanto al desarrollo en su vida, aparentemente es provocada por la inestabilidad que se presenta dentro de los miembros de la familia de los estudiantes.

El bienestar psicológico es conceptualizado por Díaz (2001) como “la evaluación que las personas hacen de sus vidas, incluye una dimensión cognitiva (que se refiere a la satisfacción

con la vida) y otra afectiva (relacionada con la frecuencia e intensidad de emociones positivas y negativas)” (p.10). Por lo tanto, es considerado como un indicador de la calidad de vida de las personas que se basa en la interacción del nivel de satisfacción, no obstante, esta variable de estudio se desarrolla según el nivel de funcionamiento familiar que mantengan los individuos.

Hipótesis de la Investigación

El funcionamiento familiar de los estudiantes de la escuela de Psicología de la Pontificia Universidad Católica del Ecuador Sede Ambato posee relación con su bienestar psicológico. La cual llegará a ser comprobada por medio de la utilización de técnicas e instrumentos psicológicos, además de investigación teórica. Los resultados obtenidos, permitirán conocer a fondo los fenómenos que se originan dentro de la familia que hacen que incida en el bienestar psicológico.

Objetivos de la Investigación

Para el desarrollo de la presente investigación, se ha planteado como objetivo general:

- Determinar la relación existente entre el Funcionamiento Familiar y el Bienestar Psicológico en estudiantes de Psicología de la Pontificia Universidad Católica del Ecuador Sede Ambato.

Además, se han establecido objetivos específicos y son:

- Fundamentar teóricamente los aspectos relacionados con el Funcionamiento Familiar y Bienestar Psicológico.
- Diagnosticar las condiciones actuales del Funcionamiento Familiar y Bienestar Psicológico en estudiantes de Psicología de la Pontificia Universidad Católica del Ecuador Sede Ambato.
- Desarrollar un análisis estadístico correlacional con los datos obtenidos del Funcionamiento Familiar y el Bienestar Psicológico en estudiantes de Psicología de la Pontificia Universidad Católica del Ecuador Sede Ambato.

- Construir un modelo empírico explicativo de la relación entre el Funcionamiento Familiar y Bienestar Psicológico en estudiantes de Psicología de la Pontificia Universidad Católica del Ecuador Sede Ambato.

Metodología

La presente investigación es de modalidad cuantitativa, con un alcance exploratorio, descriptivo, correlacional, de corte transversal. El método general de la investigación corresponde al método científico aplicado al desarrollo humano y salud mental.

Justificación

El funcionamiento familiar, en el que se desarrolla cada persona, se encuentran una serie de factores que inciden en el desenvolvimiento de la vida de los individuos. Y es por ello que, uno de los principales factores que se encuentra involucrado, es el bienestar psicológico. Por tal motivo, al existir dificultades en el funcionamiento familiar, el bienestar de los estudiantes se ve afectado. Las alteraciones que se destacan se encuentran inmersas en cuanto a la aceptación, relaciones positivas, propósitos personales, crecimiento personal, autonomía, entre otros. Por tal motivo, la evaluación del funcionamiento familiar de los universitarios, contribuye en el análisis de la funcionalidad familiar que se ha generado dentro de cada familia a lo largo de su existencia, mismas que han hecho que se perjudique o no su bienestar psicológico.

En la historia de la escuela de psicología de la PUCE-Ambato, no se ha realizado investigaciones las cuales se enfoquen en la incidencia del funcionamiento familiar en el bienestar psicológico. Por tal razón, el actual proyecto investigativo es de mucha relevancia, a causa de que aporta con conocimientos científicos a los estudiantes y demás miembros que la integran. Es importante resaltar que existe limitación de producción científica acerca de esta temática, debido a que la cantidad de artículos científicos son mínimos tanto a nivel nacional como internacional. Sin embargo, la presente investigación contribuye a una ampliación del estado del arte, de esta forma se favorece conocimientos científicos acerca del valor que posee el sistema familiar para un óptimo desarrollo personal.

CAPITULO I: MARCO TEÓRICO

1.1 Familia

El término familia, es un vocablo que presenta complejidad para lograr definirlo. En la actualidad, existe gran variedad de familias respecto a su origen y estructura. Es por ello que, cada sistema familiar se constituye de forma única, asimismo como las relaciones que se produce entre los individuos que la componen. Además, es necesario señalar que este grupo de personas se encuentra en proceso de cambio continuo. Por lo que según Morgan indica: “es el elemento activo; nunca permanece estacionada, sino que pasa de una forma inferior a una forma superior a medida que la sociedad evoluciona de un grado más bajo a otro más alto” (Engels, 2011, pág. 33). Por tal motivo, se requiere de un estudio constante y actualizado de los cambios que se originan dentro de este fenómeno social.

La familia, también conocida como grupo primario, es el precursor de desarrollar en los seres humanos la habilidad de socialización, en la cual, ésta unidad sirve como un ente interactivo, inicialmente entre los miembros que la conforman. Igualmente, la familia se encuentra ligada por un sinnúmero de reglas y límites que sirven para delimitar e imponer de cierta forma el comportamiento de sus miembros y el cómo estas personas que la componen logren interactuar entre sí de forma sintónica.

La constitución familiar es ejercida por un conjunto de dos o más personas, la mismas que mantienen características propias (Gómez & Guardiola, 2014) señalan lo siguiente:

Cada familia es única, como distintos son sus miembros, con diferentes modos de pensar y de sentir, sin embargo, algunas de las problemáticas más comunes por las que atraviesa el grupo en términos generales, tienen que ver con el fortalecimiento de la capacidad de la familia para atender sus propias necesidades, el equilibrio entre el trabajo y las responsabilidades familiares; la reducción de la violencia doméstica y el alivio de la pobreza. (p.14).

Dentro del área de la biología, la familia envuelve la existencia en común de dos individuos dentro de la evolución humana, con sexos contrarios, se mantiene un objetivo específico, como

es el de la reproducción, por tal forma es que se efectúa la prolongación de la especie durante la historia (Gómez & Guardiola, 2014). A esto se añade que “mediante su función reproductiva asegura la mantención de la especie; al brindarle protección física a sus miembros dependientes, velará por su sobrevivencia hasta preparar a los hijos para una vida adulta autónoma” (Montenegro, 2007, pág. 30). A causa de ello, en ocasiones la familia demuestra unión por los lazos sanguíneos existentes en los miembros, situación que ocurre a causa de la descendencia genética de familiares pasados.

1.1.1 Tipos de Familias

En la historia, durante la transformación de la familia, en los últimos años han existido cambios precipitados y a la vez relevantes, debido a que existe una serie de estructuras familiares, aquellas que son evidentes en la actual sociedad. Por lo que, según la UNICEF & UDELAR (2003) indican “puede decirse con cierto fundamento que ninguna época comparable, exceptuando tiempos de guerra, ha visto cambios tan rápidos en la conformación de los hogares y el comportamiento de las familias” (p.11). De modo que, a continuación, se menciona una breve explicación acerca de las diferentes tipologías existentes dentro del grupo primario.

- **Familia Nuclear**

Este tipo de familia, es la más común y se encuentra compuesta por padre, madre e hijos, los mismos que forman una unidad conjunta. Cabe mencionar que, es la sociedad aquella que impulsa a las personas que se mantenga este estilo familiar, además gracias a la influencia de la cultura este tipo de familia es vista como un estereotipo en el cual, es aparentemente bien calificado por la forma en la que este grupo se encuentra constituido.

- **Familia Monoparental**

Esta familia, actualmente tiene una relevante importancia, dado que, un gran porcentaje de la población deja de lado a la familia tradicional. Lo que trae como consecuencia que esta composición familiar sea cada vez más común a nivel social a causa de su

crecimiento. Es por ello, que a este tipo de familia se la conceptualiza como a “aquellas en las que hay un solo progenitor, ya sea por muerte o separación o porque los hijos nacieron fuera del matrimonio” (Puello, Silva & Silva, 2014, p. 231). De modo que, existe gran probabilidad de que sea la madre quien opte por la función de criar y mantener mayor convivencia con sus hijos. Por otro lado, bajo términos legales, la patria potestad de los menores de edad se determina al progenitor que permita el desarrollo de una vida óptima y saludable para sus hijos.

- **Familia Compuesta**

Se conoce a la familia compuesta, en donde la pareja ha procreado hijos en matrimonios anteriores, y se manifiesta de esta forma “integrada por dos o más familias que entre sí no están unidas por vínculos consanguíneos, sin embargo, la cohabitación los lleva a compartir relaciones y procesos de la dinámica interna propias de la familia” (Agudelo, 2005, p. 8). De tal forma que, en este tipo de grupos por la manera en la que se constituye, trae como consecuencias conflictos en cuanto a la dinámica y relación entre los miembros.

- **Familia Extensa**

Se encuentra constituida por miembros como conyugues, hijos, tíos, primos, abuelos bisabuelos, etc., los mismos que llevan entre sí parentesco de consanguineidad o de afinidad familiar pero con aspectos en común, como las responsabilidades que conlleva estar dentro del grupo primario. Se tiene en cuenta que la parte central de esta familia es su composición, en la que las personas que la conforman conviven en un solo espacio de manera conjunta. Poseen la finalidad de mantener latente el apoyo entre los familiares, además de la colaboración económica y sin exceptuar la formación y desarrollo de las nuevas generaciones.

- **Familia Homosexual**

En la actual sociedad, es una realidad la formación de familias en las cuales están conformada por parejas del mismo sexo, por lo que “El hijo puede ser de uno de los

miembros separado que se une a otro soltero o también puede ser adoptado; muy aparte de la aceptación ética y moral de esta familia cumple con las funciones básicas” (Paladines & Quinde, 2010, p.23). Es por ello que, la pareja homosexual no se ve exceptuada de ejercer responsabilidades para establecer una familia estable. En cuanto a la adopción de niños, se rige a las leyes de cada país, debido a que este tipo de familia no es aceptada en ciertas naciones a nivel mundial.

Es trascendental el delimitar a las familias por el número de integrantes, por lo que Camejo, 2015) establece lo siguiente:

Familia grande: Se encuentra constituida por seis integrantes.

Familia mediana: La conforman entre cuatro a seis integrantes.

Familia pequeña: Está formada al menos de uno a tres integrantes.

1.1.2 Subsistemas Familiares

El sistema familiar además de encontrarse constituido por personas entre los que no necesariamente existe algún tipo de consanguinidad, éste su vez se encuentra compuesto por subsistemas. Existen alianzas entre dos o más miembros, dichas coaliciones son típicas de cada familia, se manifiestan a nivel de padres, hermanos, madre e hijos, padre e hijos, etc. Es necesario definir el termino *holón* dentro de las familias, por lo que autores como Dörr, Gorostegui, & Bascuñán (2008) lo definen como “es todo y parte al mismo tiempo. Cada holón en contacto con los demás despliega su energía a favor de su autonomía y de su autoconsecución como un todo, pero también despliega energía integradora en su condición de parte” (p.331). Dentro de estos subsistemas se genera un ambiente de interacción, reciprocidad y comunicación de forma continua.

Se ha determinado que, dentro del sistema familiar, son evidentes principalmente cuatro tipos de holones, los mismos que serán explicados a continuación:

- **Holón Individual**

Enfatiza en el concepto de sí mismo dentro del contexto familiar. Existe la contribución del entorno social, familiar en cuanto a la historia personal del individuo; situación que determina la influencia que ejerce la familia sobre el sujeto, y viceversa. Se manifiesta una relación recíproca e influyente entre sí.

- **Holón Conyugal**

En este holón, es donde se da origen al principio de la familia, y se encuentra formado por “una pareja (generalmente heterosexual), en una relación definida como tal y a menudo sancionada legalmente a través del matrimonio. Implica que cada miembro aporta para el mantenimiento de dicha relación y ofrece apoyo al otro miembro del subsistema” (Pesántez & Quito, 2010, p.15). Es por esta razón que, al contrario del holón anteriormente descrito, se deja la parte individual para llegar a potencializar una relación, en la cual se emergen nuevas formas de interacción, reglas, costumbres dentro del sistema de pareja.

- **Holón Parental**

Se centra en la formación y crianza de los descendientes directos de la pareja, es decir, los hijos. Existe una serie de cambios a causa del desarrollo evolutivo que cursan los nuevos integrantes del sistema familiar. El niño tiene la habilidad de adquirir nuevos conocimientos de aquellas figuras que le representen con mayores recursos y a su vez fuerza, de tal forma que se siente en la capacidad de estipular cómo es que se maneja la autoridad (Dörr, Gorostegui, & Bascuñán, 2008). Por lo tanto, se establece comunicación entre los miembros con la finalidad de lograr satisfacer necesidades, además, los padres se ven en la obligación ya de imponer roles para el bienestar de la familia.

- **Holón Fraternal**

La experimentación de una relación horizontal es una de las principales características. Este vínculo fraternal de acuerdo a Bank y Kahn (1988) citado en Reusche (2011)

“vendría a ser una conexión, tanto a nivel íntimo como público entre dos hermanos. Pero no existe un solo tipo de vínculo para todas las situaciones de la relación ni en todos los períodos de la vida” (p. 9). Por lo que, en este holón fraternal, los individuos desarrollan su individualidad, por lo tanto, generan ese sentimiento de pertenencia, en donde se sienten en la capacidad de poder decidir y elegir (Dörr, Gorostegui, & Bascañán, 2008). Además, se da lugar a que los hermanos sientan en ocasiones la necesidad de competir entre ellos, buscan sobresalir uno del otro.

1.1.3 Funciones de la Familia

En el sistema familiar, además de componerse de forma independiente, tiene varias funciones que son cumplidas respecto a los miembros que la conforman. Estas funciones son conocidas como la base para dar el cumplimiento de las necesidades básicas que presenta toda familia, por lo que según (Louro, 2003) indica que cada grupo primario:

Cumple funciones importantes en el desarrollo biológico, psicológico y social del individuo, encargada de la formación y desarrollo de la personalidad y asegura, junto a otros grupos sociales, la socialización y educación de este para su inserción en la vida social y la transmisión generacional de valores culturales, ético - morales y espirituales. (pp. 50-51).

Por otro lado, se ha establecido principales funciones, mismas que se detallan a continuación (Camejo, 2015):

- **Función Biosocial**

La principal función es la biológica, la cual se encarga de prolongar la especie humana, es por ello que la reproducción garantiza la descendencia de los individuos, en la cual se garantiza el desarrollo a nivel social, físico y a nivel mental.

- **Función Económica**

Se obtiene por medio de la ejecución de un sinnúmero de actividades, en la que las personas por medio del cumplimiento laboral tienen como resultado la obtención

económica. Los recursos monetarios son de principal beneficio para la satisfacción y bienestar de las necesidades que se presenten alrededor de los integrantes. Logra garantizar una vida beneficiosa, con la conservación del sistema familiar.

- **Función Educativa-Cultural**

La familia es un ente precursor de enseñanza de valores, costumbres, tradiciones, etc., es así como influye en el proceso de aprendizaje de sus miembros, por lo que “Se produce el proceso de transmisión de experiencia histórico social en la vida cotidiana, la transmisión de valor ético-morales que se derivan de los principios, norma regulaciones que se observan y aprenden en la familia” (Valladares, 2008, p.5). Esto explica el poder que posee la familia en la contribución y formación de cada individuo, sea en cuanto a su personalidad o forma de relacionarse ante los demás.

- **Función Afectiva**

El cuidado, protección y aporte económico no son suficientes en cuanto a la dinámica que se lleva a cabo dentro de la institución familiar, a causa de que es necesario implementar relaciones con una carga afectuosa, por lo que se afirma “la familia es el más afectivo espacio, muro o puntal de contención que tiene el individuo para tolerar las exigentes provenientes del propio proceso de su desarrollo, de los otros grupos e instituciones y de la vida social” (Camejo, 2015, p.5). Desde esta perspectiva, las emociones, sentimientos, comunicación familiar son componentes que están presentes de forma positiva, con la finalidad de que se establezca un ambiente estable y armónico (Pi & Cobián, 2009).

- **Función Psicosocial**

En esta función, enmarca todas las anteriores, a causa de que todo lo descrito anteriormente, a más de verse relacionados con el desarrollo personal del individuo, también hace gran énfasis en el área psicológica y social. En donde es ineludible que se lleve a cabo el cumplimiento de todas estas funciones para lograr un desempeño favorable de la persona durante su trayecto en la vida.

1.1.4 Funcionamiento Familiar

La funcionalidad dentro de la familia, implica una conceptualización implícita a causa del manejo individual que posee cada grupo. Desde el punto de vista sistémico se entiende como: “el término familia funcional, que se refiere al sistema transaccional implícito en los procesos de cambio a través del tiempo” (Dörr, Gorostegui, & Bascuñán, 2008, p.236). Por lo que, dentro del marco funcional se explica a la capacidad de lograr adaptarse a cambios, se demuestra estabilidad en cuanto a la dinámica y roles que se produzca de forma interna en los individuos que la componen. Desde otro punto de vista, autores como Paz, Rodríguez, & Martínez (2009) afirman que “El funcionamiento familiar es el resultado de la interacción familiar, en el cual la familia expresa en toda cultura el sentido de identidad de sus miembros” (p.7). Con lo expuesto, las relaciones que se crean dentro de grupo primario, dan lugar a generar un sentido amplio de pertenencia, en el cual exista disposición para estar apto ante las posibles inestabilidades que se le presentan a cada familia; en la cual se demuestra la apertura y el trabajo en equipo ante experiencias nuevas.

Se conoce que este tipo de familias, tienen la destreza de resolución de conflictos con un mayor grado de éxito, sin dejar de lado las interacciones entre sí. Por lo que para Friedemann y Smith (1997) citado en Madrid, Valdés, & Valadez (2015) “las familias funcionales son capaces de crear un entorno que promueve el desarrollo cognitivo y socioemocional de sus miembros” (p.56). No obstante, una de las partes principales que no se dejan de lado son los roles y figuras de autoridad que son partícipes en la familia “un sistema funcional se organiza de una forma jerárquica. El poder es la capacidad de influencia que tiene un individuo determinado para controlar la conducta de otro. Idealmente el poder debe ser empleado por quien tiene la posición de autoridad” (González, 2000, p.3). Adicionalmente, hay que considerar que una persona dentro del sistema familiar mantiene el poder, pero para ello, no necesariamente es la autoridad, es ahí donde se hace énfasis en la importancia de establecer roles en la familia.

1.1.5 Características de Familias Funcionales

La funcionalidad familiar, se enfoca en la relación de pareja, se trata en lo posible de que esta ocurra de manera armoniosa y estable, para que los conyugues lleven a cabo sus obligaciones

de forma adecuada. Y así, transmitir a sus hijos o demás miembros estabilidad, en la cual se encuentren fortalecidos para enfrentar cualquier tipo de desequilibrio interno o externo.

Entre las características principales que forman parte de la funcionalidad según señala (Montenegro, 2007) son:

- Los miembros generan una unidad, en el que existe apoyo continuo. El principal causante es la intensa cohesión y compromiso que se ha establecido desde el inicio de este sistema.
- Para obtener un desempeño adecuado en cuanto al bienestar y desarrollo de todos los integrantes, se hace hincapié en un valor fundamental como es el respeto hacia la individualidad de cada uno. Permite que se establezca autonomía. Esto es entendido desde los miembros con menor o mayor edad.
- La responsabilidad, apoyo, respeto entre ambas partes, son unas de las particularidades elementales que manejan una relación de pareja.
- Si existe la crianza de hijos, es ineludible dejar de lado la protección y la habilidad de socialización. Esto se precisa al momento que se halla una conexión de pareja con profundo liderazgo y a la vez autoridad.
- Adecuada organización y estabilidad en cuanto a su estructura e interacción.
- Manejo adecuado ante factores internos o externos, con un apropiado moldeamiento ante dichas situaciones que representan retos o desafíos para la familia.
- Presencia de comunicación, en la que se transmite reglas, claridad y expectativas, se demuestra empatía e importancia a los miembros que componen la familia, es así que “comunicarse es entrar en contacto con alguien, es penetrar de algún modo en el mundo de otro. Es darle al otro, participación en lo mío. La comunicación supone un contacto, una relación entre las personas que participan en ella” (Franco, 2005, pág. 22). Además, gracias a la comunicación permite un mejor crecimiento y desarrollo a nivel social.
- Los conflictos, sin duda alguna son una problemática que no se evitan y más aún dentro de la familia, por lo que se mantiene la certeza en poder resolverlos.

- La familia es la primera escuela de los individuos, por consiguiente, es donde se comparte valores, principios éticos, ideologías, confianza entre sí, preocupación por las demás personas.
- En cuanto a la economía, es preciso en lo posible mantener estabilidad económica y apoyo de la red familiar, es decir, de aquellos familiares que no se encuentran inmersos en el núcleo de la familia.

1.1.6 Componentes de la Funcionalidad Familiar

Los indicadores que influyen en el funcionamiento familiar, son contribuyentes para que exista la conservación de una familia estable y con salud, por lo que existe “capacidad del sistema para enfrentar y superar cada una de las etapas del ciclo vital y las crisis por las que atraviesa” (Rangel et al., 2004, p.24). De esta manera se entiende que, la funcionalidad se encuentra vinculada a una fuerte cohesión, adaptabilidad, comunicación, permeabilidad, armonía, afectividad, y roles dentro de los miembros que forman este sistema, por lo que autores como González et al., (2012) mencionan “familias funcionales son aquellas capaces de crear un entorno que facilite el desarrollo personal de sus miembros, son familias que en general no sufren crisis ni trastornos psicológicos graves” (p.35). Seguidamente se expone los componentes influyentes mencionados anteriormente según (González et al., 1997):

- **Cohesión**

Es la alianza dentro del grupo familiar tanto física como emocional, con la habilidad de afrontar el entorno y capacidad de tomar decisiones en conjunto. De acuerdo a Irigoyen & Morales (2006) citado en Sánchez & González (2011) “es el ligame emocional que los miembros de una familia tienen entre sí” (p.83). Por lo tanto, existe unión a más de respaldo entre los miembros.

- **Adaptabilidad**

Es la destreza para realizar cambios en cuanto a su dinámica, ya sea en los roles de los miembros, leyes y reglas establecidas, figuras de poder, ante estímulos que lo

demanden. Por otro lado, es “la capacidad de un sistema conyugal o familiar de cambiar su estructura de poder, sus relaciones de roles y sus reglas de relación en respuesta al estrés situacional o evolutivo” (Sánchez & González, 2011, p. 83). Así, a fin de enfrentar modificaciones y lograr adaptarse al medio en el que se desenvuelve.

- **Comunicación**

Existe la capacidad de emitir vivencias, mensajes, información, etc., en la que se identifique conocimientos directos. A partir de esto, se indica que “todas las relaciones se construyen a partir de la interacción. Esto sugiere que toda comunicación construye el mundo social de las familias a partir de las interacciones y los significados comprendidos entre sus integrantes” (Gallego, 2006, pág. 89). De esta forma, se mantiene latente y establece la relación en este conjunto de individuos, además de establecer sus límites y espacios de cada uno dentro y fuera de la sociedad.

- **Permeabilidad**

Apertura de la familia para adquirir vivencias y a su vez transmitir experiencias de otros sistemas, como menciona González (2000):

La permeabilidad es otro recurso familiar que se refiere a la capacidad de la familia de abrirse hacia otras instituciones de la sociedad, permitiendo la relación prudente de sus miembros con otros subsistemas. Se manifiesta en la posibilidad de solicitar y permitir la ayuda desde fuera del sistema familiar. La apertura del sistema facilita el apoyo social de otras familias, de los amigos y compañeros más cercanos, y de otras instituciones sociales como pudiera ser el Médico de la Familia. (p.283).

- **Armonía**

Existe reciprocidad en cuanto los deseos y requerimientos de la familia, en la que demuestra estabilidad emocional.

- **Afectividad**

Es una cualidad que no todas las familias poseen, es definida como “capacidad de experimentar cariño y preocupación por cada miembro de la familia y de demostrar distintas emociones como afecto, amor, pena o rabia” (Horwitz, Florenzano & Ringeling, 1985, p. 150). De acuerdo con ello, es esencial el hecho de poder expresar los afectos, puesto que esto garantiza funcionalidad e interacción en la que se demuestra interés e importancia entre todos los miembros de la familia.

- **Rol**

Para definirlo en la actualidad, este término representa ambigüedad. En la composición de la familia desde años atrás, se conoce que los roles tanto para el hombre y la mujer estaban muy bien definidos. El primero tenía el rol de proveedor y la segunda de cuidadora. En base a la opinión de Gallego (2012) “Al interior de la familia se tejen vínculos a travesados por el amor, desamor, descontentos, desacuerdo, acuerdo, vínculos, aspectos que configuran un entramado de roles asimétricos e interactivos que son asumidos y vivenciados de modos distintos por cada miembro” (p.337). Por lo expuesto, se evidencia en el presente, una transformación de roles, a causa de la igualdad que se genera en las familias.

1.2 Bienestar Humano

Es un tema que está en estudio perseverante, a causa de que se busca el poder satisfacer cualquier tipo de necesidad que presente el individuo. En cuanto al bienestar humano “Se refiere a cómo y por qué las personas vivencian sus vidas de manera positiva, y está muy relacionado con temas como bienestar psicológico, felicidad, satisfacción moral y afectos positivos” (Oramas, Santana & Vergara, 2006, p.35). Lo que corrobora la estrecha relación con el bienestar psicológico. En general las personas tienden a buscar su propia realización, en la que encuentran su desarrollo en áreas como sí mismo, salud, afectivas, sociales, económicas, etc. Por lo que, es evidente el deseo que mantiene cada persona para poder desarrollarse en la vida. No obstante, dentro de esta satisfacción se encuentra el bienestar psicológico que se encuentra ligado con la realización de metas a futuro en la que potencializa su crecimiento de manera integral.

Es necesario mencionar que no existe un concepto en el cual se logre definir de forma concreta lo que respecta al bienestar humano, debido a todos los factores que lo componen, según la Real Academia Española (2018) lo define como “estado de la persona en el que se le hace sensible el buen funcionamiento de su actividad somática y psíquica”. Es decir, se percibe una sintonía principalmente con el cuerpo y mente; también expresa Parker (1998) que “El bienestar humano tiene un componente social, además de los componentes físicos y mentales” (p.90). De esta manera, se alcanza un nivel de estabilidad, por lo que se relaciona con una calidad de vida positiva. La felicidad de todo individuo se la considera como un término relacionado netamente con el bienestar, dado a que esta es una de las diversas metas de vida de cada persona (Aguado et al, 2012). Por consiguiente, para determinar la calidad de vida difiere mucho de la subjetividad del individuo en las que influyen pensamientos, sentimientos, historia de vida, además del objetivo en donde interviene la sociedad.

El bienestar abarca tres factores fundamentales, según Cosentino et al., (2010) son:

- Afecto positivo
- Afecto negativo
- Componente cognitivo o satisfacción vital o bienestar

En lo que se respecta al componente cognitivo de cada persona, hace énfasis en una meditación acerca de los sucesos que han transcurrido a lo largo de la vida, se estima los aspectos positivos y negativos, dado que son aquellos que inducen a diagnosticar como se desarrolla su existencia. Por otra parte, los afectos positivos y negativos han causado controversia, puesto que se trata de conocer si existe conexión entre ellos. Bradburn (1969) indica que dentro de las dimensiones del bienestar no se encuentra correlación y se perciben de forma diferente. Tiempo después, en la década de los ochenta se determinó que “los afectos positivos y negativos correlacionaban negativamente si eran evaluados en periodos breves, pero en el largo plazo tendían a ser independientes” (Cosentino et al., 2010, p.45). En torno a lo señalado, se percibe un grado de complejidad para el lograr experimentar estas emociones en el mismo tiempo, sin embargo, en períodos largos se entiende de mejor forma a la satisfacción y bienestar humano.

Los autores concluyeron que el problema residía en la frecuencia y no en la intensidad.

Si bien es raro que se experimente afecto negativo y positivo de modo intenso y en alta

frecuencia, es esta última y no la intensidad la responsable de la satisfacción percibida por los individuos a largo de sus vidas. Una persona muy feliz no necesita alta intensidad, sino alta frecuencia de afectos positivos. Una persona infeliz no necesita haber vivido eventos catastróficos, sino que muchos eventos negativos de baja intensidad serán suficientes para hacer que se sienta miserable (Cosentino et al., 2010, p.45).

El ser humano tiene la capacidad de sentirse con bienestar, a lo largo de su vida diaria se presentan acontecimientos que causan displacer, siempre y cuando esto ocurra de forma inusual.

1.2.1 Psicología Positiva

Es una nueva rama de la psicología, y fue Martin Seligman quien tuvo la iniciativa de crearla para años después haber logrado un fuerte impacto en la sociedad y a nivel de la psicología, con bases filosóficas y humanistas. Se la conoce como “el estudio científico de las experiencias positivas, los rasgos individuales positivos, las instituciones que facilitan su desarrollo y los programas que ayudan a mejorar la calidad de vida de los individuos, mientras previene o reduce la incidencia de la psicopatología” Seligman (1999) citado en Contreras & Esguerra (2006). Esto indica que está enfocada netamente en resaltar las fortalezas de cada individuo, en el cual genera un giro al área de psicología con el fin de llegar a resaltar la parte positiva existente en la individualidad de la humanidad.

En la historia, la psicología se ha enfocado en la realización de estudios centrados en lo contrario de la felicidad del ser humano, en donde se percibe acontecimientos poco agradables dentro de la vida de las personas, deja de lado las virtudes existentes, sin embargo, estas “actúan como amortiguadoras contra el trastorno mental y parece existir suficiente evidencia empírica para afirmar que determinadas características positivas y fortalezas humanas, como el optimismo, la esperanza, la perseverancia o el valor, entre otras, actúan como barreras contra dichos trastornos” (Vera, 2006, p. 4). Es por ello que, lo expuesto contribuye a la mejora de calidad de vida en la que proporciona salud mental, dado que se resalta las cualidades positivas y una de ellas es la adaptación que permite dar un crecimiento personal y proporcionarse un desarrollo personal profundo.

Ahora bien, gracias a investigaciones recientes dirigidas por la psicología positiva se establece mayor significación en los beneficios que posee una persona feliz.

A continuación, se presenta las principales características que se encuentra en el perfil de un individuo.

Tabla 1
Perfil de las personas felices.

Disfrutan más de sus relaciones sociales.
Se sienten mejor expresando gratitud hacia los demás.
Son más propensas a tener conductas de ayuda hacia los demás.
Son más optimistas respecto a su futuro.
Disfrutan (<i>savor</i>) de lo que hacen y viven el presente.
Hacen de la actividad física un hábito.
Son generalmente más espirituales y religiosas.

Fuente: Lyubomirsky (2007) tomado de Castro (2010)

1.2.3 Bienestar Psicológico

La definición del bienestar psicológico, tiene mayor relevancia, a causa de que la psicología pone mayor énfasis en cuanto al estudio de características positivas dentro del ser humano, es decir, no se ve enfocada solamente en las patologías mentales, según Moreta, Gaibor & Barrera (2017): “hay una preferencia por los estudios sobre las conductas anormales que aquellas relacionadas con comportamientos normales o vinculados con la salud mental” (p. 173). Por lo tanto, hoy en día se da mayor relevancia en las apreciaciones del individuo sobre sí mismo y si se manifiesta de forma asertiva, como argumentan Oramas, Santana & Vergara (2006) “Hace énfasis en procesos psicológicos asociados con el funcionamiento del sí mismo como regulador, mediador y motivador del bienestar” (p. 34). Es así, como se potencializa hacia la investigación de los componentes fundamentales que se encuentran dentro del bienestar psicológico. Además, se explica que tan complacido se encuentra la persona en su vida, esto parte de la interacción que se suscita entre el individuo y su entorno sea micro o macrosocial, integra su historia de vida o factores actuales (García, Carmen & González, 2000). De tal forma que, se identifican factores objetivos materiales y de igual forma lo social, son características influyentes para lograr un óptimo desarrollo en cuanto a la realización de cada persona.

El bienestar psicológico tiene el objetivo de maximizar todas aquellas habilidades que posee el ser humano, como manifiestan (Ryff & Keyes, 1995) hace énfasis a una batalla por obtener la perfección, en cuanto al sentimiento de realización, en el cual se potencializa sus capacidades. De este modo, influye las cogniciones del individuo para dar un mejor entendimiento del manejo de su desenvolvimiento con sí mismo y la sociedad, por lo que el bienestar psicológico indica que “su atención en el desarrollo de las capacidades y el crecimiento personal, concebidos ambos como los principales indicadores del funcionamiento positivo” (Matalinares et al., 2016, p.125). Por lo tanto, esto interviene a más de la satisfacción, con las aspiraciones de metas y objetivos a futuro para así darlos cumplimiento.

La finalidad de destacar el bienestar psicológico en las personas, es que se busca el reconocimiento de aquellos factores eficientes dentro de su vida, que posiblemente se encontraban olvidados o sin mayor importancia, de tal manera que se busca encontrar beneficio individual, como argumenta García (2005) “la resultante de afrontar adecuadamente las situaciones de estrés de la vida cotidiana, pero a la vez una persona con alto nivel de bienestar está mejor preparada y, de hecho, afronta mejor las demandas y desafíos del ambiente” (p.9). Dicho de otra forma, no se trata de que el individuo mantenga una vida en la que no existan inconvenientes o que aparentemente se torne “perfecta”, sino más bien el que experimente acontecimientos positivos como negativos, los mismos que le aportan un mayor crecimiento personal.

1.2.4 Tipos de Bienestar

Referente a los tipos de bienestar tienen distintos enfoques, pero el mismo fin y es la felicidad. Y son en estas clasificaciones que los autores contemporáneos se han basado para dar un mejor entendimiento acerca de la conceptualización del término felicidad debido a que es causante de ambigüedad, denota varios juicios para cada individuo. No obstante, y sin duda alguna tiene un significado global en el que se centra en brindar satisfacción al ser humano.

A continuación, se detalla con mayor profundidad acerca del bienestar hedónico y eudamónico.

- **Bienestar Hedónico**

Llamado de igual forma como bienestar subjetivo, el cual se enfoca netamente en satisfacer su vitalidad y relacionarse con las demás personas. Sencillamente es mantenerse con una estabilidad mental y mantener conexión con la felicidad en el presente o pasado reciente, es decir, estar bien con la vida. Se ha establecido dos tipos conceptualización para un mejor entendimiento de la felicidad, según Csikszentmihalyi (2005) propone:

- **Plano Sincrónico:** El estado mental o estímulos externos del medio son aquellos que intervienen para que se manifieste la felicidad por un estado corto de tiempo en el que se asocia como un acontecimiento temporal.
- **Plano Diacrónico:** Se refiere a las distintas reacciones que provoca la felicidad de una persona a otra, dado que esto difiere principalmente del juicio hacia la felicidad y también de la forma en cómo se experimente.

El hedonismo al estar ligado de manera subjetiva a la felicidad, se entiende que si un individuo la experimenta es porque presenció mayor cantidad de emociones positivas. Por esta razón se explica que existe la posibilidad de mantenerse en mejor estado la salud y a su vez la posibilidad de tener una vida más prolongada, para ello se necesita de actividad física, alimentación y además un adecuado desenvolvimiento social, se tiene como resultado a que “una persona feliz vive una mayor cantidad de años, tiene una mejor salud física, obtiene mejores trabajos y establece relaciones interpersonales de alta calidad” (Diener & Biswas, 2008). Esto indica la importancia de mantener concordancia con el estado psicofísico y con sus relaciones interpersonales, para así notar la presencia de bienestar y estabilidad.

- **Bienestar Eudamónico**

Es conocido también como bienestar psicológico. Este se basa en el conocer acerca del grado de satisfacción con la vida, según Vázquez et al., (2009) “se centra en el contenido de la propia vida y en los procesos implicados en vivir bien” (p.18). Por consiguiente, el ser humano presencia la capacidad para explorar y desenvolver su crecimiento

personal. Esto implica que se potencialice su desarrollo para proyecciones a futuro en las que se desencadenan “los propósitos de vida, el potencial humano y el crecimiento personal como antes se indicó, es decir, con aquellos aspectos relacionados con la salud mental que devienen en un estado de funcionamiento pleno, cognitivo y afectivo del sujeto ” (Vielma, Alonso, 2010, p.269).

Una vez explicado los tipos de bienestar psicológico, a continuación, se presenta las diferencias entre ellos.

Tabla 2

Diferencias entre Bienestar Hedónico y Eudaemónico

Concepto	Tipo de Bienestar	Definición
Afecto positivo y negativo	Hedónico	Es el tono afectivo con el que reaccionamos ante los eventos vitales; los clasificamos como negativos o positivos según las emociones suscitadas sean agradables o desagradables
Bienestar (Well-being) – Satisfacción con la vida	Hedónico o eudaemónico	Depende de la naturaleza de los objetivos vitales propuestos. Si tenemos una orientación más hedónica o hacia el placer el cual resultará hedónico. Si estamos orientados hacia una vida con significado el logro de esta meta vital resultará en bienestar eudaemónico
Flow	Eudaemónico	Resultado de actividades que se hacen por el propio gusto de hacerlas. No está caracterizado por la emoción positiva, sino por la concentración y la implicación personal. A la larga, trae aparejadas emociones positivas, como resultado de haber experimentado el proceso.
Bienestar psicológico (Bienestar Social)	Eudaemónico	Incluye la percepción de uno mismo; la capacidad de manejar el medio y la propia vida de forma efectiva; la calidad de los vínculos; la creencia de que la vida tiene sentido y significado a través del proyecto vital.

Fuente: Cosentino et al, (2010)

1.2.5 Modelo Multidimensional de Bienestar Psicológico de Carol Ryff

El modelo multidimensional incluye componentes relacionados con el desarrollo humano: autonomía, autoaceptación, relaciones positivas con otros, dominio ambiental, propósito en la vida y crecimiento personal. En este modelo, el bienestar psicológico se desarrolla a través del ciclo de vida, se conceptualiza como una meta en ese proceso de desarrollo dirigida a la perfección que representa el desarrollo del potencial verdadero de cada individuo (Ryff & Singer, 2001).

Tabla 3

Definiciones de las Dimensiones Modelo de Bienestar Psicológico

Dimensión	Definición
Autoaceptación	Evaluación positiva presente y pasado.
Autonomía	Sentido de autodeterminación.
Crecimiento Personal	Sentido de crecimiento y desarrollo como persona.
Propósito en la Vida	Creer que la vida tiene significado y propósito
Relaciones positivas con otros	Poseer o desarrollar relaciones de calidad con otros.
Dominio del entorno	Capacidad de manejarse efectivamente en el ambiente que le rodea.

Fuente: Ryff & Keyes (1995)

A continuación, se detallará las conceptualizaciones de cada dimensión correspondiente al bienestar psicológico, según Rodríguez & Berrios (2012) las mismas que contribuyen en el desarrollo de las personas y que a su vez son indicadores de un estado psíquico estable.

- **Autoaceptación**

Esta dimensión es la primera y una de las más importantes dentro del modelo multidimensional, se basa en la aceptación de los acontecimientos pasados, así estos hayan sido positivos o negativos, lo que hace que la persona los acoja sin mayor resistencia y los haga parte de su experiencia de vida, no obstante, el individuo se

encuentra centrado en el presente con la capacidad de desenvolverse sin mayor dificultad.

- **Autonomía**

Es una de las características que están en pleno desarrollo por la edad en la que se encuentran las personas sujetas a la presente investigación. Sin embargo, se la conceptualiza como la destreza que posee el individuo para tener la capacidad de desenvolverse de forma individual ante la sociedad, es decir, tiene la capacidad de tomar decisiones en cuanto a su comportamiento y pensamiento, lo que hace que se enfrente a la vida de forma independiente.

- **Crecimiento personal**

Esta dimensión es aquella que lleva a la persona a potencializar sus capacidades, por lo que incentiva a sí mismo a conocer todas aquellas habilidades y talentos para ejecutarlos. De tal modo que, el individuo lleva a la búsqueda de oportunidades para realizar progresos en su vida y de esta forma desarrollar continuo crecimiento, no obstante, la persona en base a estas experiencias irá presentando mejoras paulatinamente de tal forma que se llevará a cabo su evolución y confianza.

- **Propósito en la vida**

En lo que respecta a esta dimensión, se basa en todos aquellos objetivos planteados en la vida, además del deseo de cumplir cada una de las metas personales planteadas. Es por ello que para que se las efectúe, existe una lucha persistente para alcanzarlas, de esta forma, se evidencia un proceso de desarrollo y la capacidad de adaptación frente a los diferentes sucesos que se presenten. Las expectativas propuestas es sinónimo de que el individuo goza de aspiraciones y de salud psíquica.

- **Relaciones positivas con otros**

Es aquella dimensión que se enfoca en la importancia de las relaciones interpersonales pero que estas ocurran de forma óptima. Es una necesidad del ser humano el poder relacionarse con el resto de personas y que mejor si estas ocurren de forma estable debido

a que es un factor que indica que la persona posee bienestar, es por ello que esta subescala promueve relaciones estables, empáticas, sintónicas, armónicas, dando lugar a un manejo de forma positiva.

- **Dominio del entorno**

Esta dimensión se centra en el manejo del medio externo, en el que tiene la habilidad de adecuarlo de forma favorable para poder desarrollarse y dar lugar al crecimiento personal. Además, de mantener la sensación de controlar el medio y de influir de manera positiva, se contribuye a su contexto y así mismo satisface las necesidades o deseos personales.

Seguidamente se presenta la *Tabla 4*, la cual describe con mayor precisión el cómo las personas se comportan con niveles óptimos o deficitarios de bienestar psicológico.

Tabla 4
Dimensiones propuestas en el modelo de bienestar de Carol Ryff.

Dimensión	Nivel Óptimo	Nivel Deficitario
Control Ambiental	<ul style="list-style-type: none"> • Sensación de control y competencia. • Control de actividades. • Saca provecho de oportunidades. • Capaz de crearse o elegir contextos. 	<ul style="list-style-type: none"> • Sentimientos de indefensión. • Locus externo generalizado. • Sensación de descontrol.
Crecimiento personal	<ul style="list-style-type: none"> • Sensación de desarrollo continuo. • Se ve a sí mismo en progreso. • Abierto a nuevas experiencias. • Capaz de apreciar mejoras personales 	<ul style="list-style-type: none"> • Sensación de no aprendizaje. • Sensación de no mejora. • No transferir logros pasados al presente.
Propósito en la vida	<ul style="list-style-type: none"> • Objetivos en la vida. • Sensación de llevar un rumbo. • Sensación de que el pasado y el presente tienen sentido. 	<ul style="list-style-type: none"> • Sensación de estar sin rumbo. • Dificultades psicosociales. • Funcionamiento premórbido bajo.
Autonomía	<ul style="list-style-type: none"> • Capaz de resistir presiones sociales. • Es independiente y tiene determinación. • Regula su conducta desde dentro. • Se autoevalúa con sus propios criterios. 	<ul style="list-style-type: none"> • Bajo nivel de asertividad. • No mostrar preferencias. • Actitud sumisa y complaciente. • Indecisión.

Autoaceptación	<ul style="list-style-type: none"> •Actitud positiva hacia uno mismo. •Acepta aspectos positivos y negativos. •Valora positivamente su pasado. 	<ul style="list-style-type: none"> •Perfeccionismo. •Más uso de criterios externos
Relaciones positivas con otros	<ul style="list-style-type: none"> •Relaciones estrechas y cálidas con otros. •Le preocupa el bienestar de los demás. •Capaz de fuerte empatía, afecto e intimidad. 	<ul style="list-style-type: none"> •Déficit en afecto, intimidad, empatía.

Fuente: Hervás (2009)

1.3 Funcionamiento Familiar y Bienestar Psicológico

La funcionalidad familiar es una de las variables que inciden de forma significativa en el bienestar psicológico de las personas. En la investigación realizada por Ballesteros, Medina, & Caycedo (2006) manifiestan que “las personas asocian su bienestar psicológico con las relaciones basadas en el buen trato entre los miembros de la familia. También hicieron alusión a la integración familiar, estar bien con la familia o simplemente estar en paz en el hogar” (p. 246). Por lo tanto, se explica que los individuos que gocen de bienestar en su vida, es a causa que dentro de su ambiente familiar hay la presencia de características positivas en cuanto a la dinámica de la familia.

En otro estudio realizado, se determinó que los adolescentes presentan inconvenientes en el bienestar en el caso de que no haya existido una adecuada relación, principalmente con los miembros de la familia y con sus compañeros, por lo que presentan altos niveles de inseguridad y poca aceptación (Gómez & Cogollo, 2010). Se entiende que la carencia de vínculos entre cuidadores primarios o demás miembros afecta directamente en la existencia de inconvenientes en las relaciones sociales, lo que hace que estas no se establezcan de forma positiva, a causa de la inhibición que se genera en la persona.

En las parejas conyugales, también incide el manejo que se ha mantenido dentro del núcleo familiar, por lo que en la investigación realizada por (Cunha, Soares & Pinto, 2008) se estableció que en las relaciones de padres en donde se perciba todo tipo de intimidaciones, violencia o abandono tiene como resultado el surgimiento de altos niveles de inestabilidad emocional. Por lo tanto, es evidente que dentro de estos hogares disfuncionales con presencia de maltrato físico o psicológico interfiere en que las personas no logren concebir un bienestar psicológico en el

que se pueda desarrollar de forma óptima sino más bien estos inconvenientes psíquicos se repetirán como un patrón en futuras generaciones.

Finalmente, en el estudio establecido por Cassidy (2000), asegura que el sistema familiar es el responsable de facilitar o no un camino amplio en el que se encuentre bienestar psicológico. Es así como una familia con un ambiente armonioso siempre será fuente de cohesión, comunicación, adaptación, etc. De esta forma, se conoce como el primer y principal grupo que contribuye para que las personas desarrollen bienestar a nivel psíquico, en el cual demuestren autoaceptación, establezcan relaciones positivas y se implanten metas y objetivos, en donde se permita evolución individual y se origine crecimiento personal, el cual se enlaza con la satisfacción de vida de cada individuo.

CAPITULO II: DISEÑO METODOLÓGICO

2.1 Metodología de la Investigación

La investigación acerca del funcionamiento familiar y bienestar psicológico, en una muestra de estudiantes de la escuela de Psicología de la Pontificia Universidad Católica del Ecuador Sede Ambato PUCE-Ambato, tiene un enfoque cuantitativo con un alcance exploratorio, de tipo descriptivo y correlacional de corte transversal.

Método General

En cuanto al método general de la investigación, es el denominado hipotético deductivo o clínico, aplicado al desarrollo humano y salud mental. Referente a su conceptualización, “este método posibilita la reestructuración constante del sistema teórico, conceptual o metodológico de la investigación y, por tanto, se puede clasificar esencialmente como método para la construcción de conocimientos” (Rodríguez & Pérez, 2017, p.189). Por consiguiente, con la afirmación o rechazo de la hipótesis planteada, se prevé aportar un nuevo conocimiento, en el cual genere una contribución para la sociedad y una ampliación del estado del arte, dado que, existe carencia de información académica en cuanto a la temática establecida dentro del país.

Enfoque

El enfoque es de tipo cuantitativo, debido a que dentro del método científico es el más utilizado para la realización de estudios. La investigación cuantitativa según Guerrero & Guerrero (2014) “consiste en contrastar hipótesis desde el punto de vista probabilístico y, en caso de ser aceptadas y demostradas en circunstancias distintas, a partir de ellas elaborar teorías generales” (p.48). De esta forma, es ajustable al proyecto de investigación, a causa de que accede a aceptar o rechazar la hipótesis en base al funcionamiento familiar y bienestar psicológico, por medio de los resultados obtenidos, gracias a que estos son medibles y cuantificables. De este modo, la obtención de información es por medio de la utilización de instrumentos psicométricos, los mismos que son confiables para ser sujeto a un estudio estadístico.

Alcance

En la investigación respecto a su alcance, es de tipo exploratorio, descriptivo y correlacional. El objetivo fundamental en el que se centra la investigación exploratoria, sostiene Namakforoosh (2000) es “captar una perspectiva general del problema. Este tipo de estudios ayuda a dividir un problema muy grande y llegar a unos subproblemas, más precisos hasta en la forma de expresar las hipótesis” (p.89). Es decir, contribuye en el análisis de factores influyentes en la investigación. Por otro lado, en cuanto al estudio exploratorio se entiende Hernández, Fernández, & Baptista (2010) a la exploración de una temática de interés con escasa información, dado que no se ha sido estudiada a profundidad o no se ha dado mayor importancia al tema. De tal modo que, indica la realización de una investigación en cuanto a un tema determinado, el mismo que no ha sido objeto de estudio con anterioridad o existe muy poca información de aquello. Es así, como las nuevas exploraciones académicas generan nuevos conocimientos científicos en cuanto a temas que han sido limitantes de estudio.

Una vez obtenido el estudio exploratorio, se marca como el puente para elaborar una investigación de tipo descriptiva. La misma que se entiende como “dar cuenta de las características de un fenómeno u objeto sujeto a investigación, de sus propiedades, características, atributos, componentes, elementos y relaciones entre ellos” (Muñoz, 2015). Gracias a esto, con el alcance de la presente investigación se contribuye en cuanto a la ampliación del estado del arte. Asimismo, se realiza un análisis a profundidad acerca de los resultados. En los cuales se describan las características influyentes dentro de las variables para que exista la correlación entre el Funcionamiento Familiar y Bienestar Psicológico, con la finalidad de interpretar los indicadores sobresalientes sobre el tema en mención, dentro de los estudiantes de psicología.

El método específico de la investigación o alcance final es correlacional, según Cazau (2006) menciona que tiene como objetivo “medir el grado de relación que eventualmente pueda existir entre dos o más conceptos o variables, en los mismos sujetos. Más concretamente, buscan establecer si hay o no una correlación, de qué tipo es y cuál es su grado” (p.27). De esta forma, el alcance correlacional es establecer el grado de relación que existe entre la variable del funcionamiento familiar; con la variable de bienestar psicológico. En este caso, existe una

muestra de 200 estudiantes de la escuela de Psicología de la PUCE-Ambato. Seguidamente, la correlación se realizó por medio de reactivos, los mismos que presentan confiabilidad y validez con objeto de dar mayor relevancia a la investigación. Los cuestionarios a utilizarse son: Cuestionario de Funcionamiento Familiar (FF-SIL) y Escala de Bienestar Psicológico de Ryff.

Corte de la Investigación

La investigación es de corte transversal. Según Heinemann (2003) “se recopilan los datos una sola vez en un momento determinado (llamado por esto también análisis puntual o sincrónico)” (p.176). En otras palabras, la investigación se lleva a cabo de un tiempo y espacio determinado, en donde se obtiene resultados de acuerdo a la mencionada temporalidad. El fenómeno de estudio dentro de los estudiantes es acorde a la actualidad. Se escoge este corte a causa de que es el adecuado, debido a las variables que están sujetas a estudio, por lo que el funcionamiento familiar y el bienestar psicológico están sometidos a constantes cambios según el contexto en el que se desarrolla la persona. La finalidad de este proyecto investigativo es poder determinar la correlación existente en los estudiantes de psicología.

2.2 Técnicas e Instrumentos

2.2.1 Técnicas

En cuanto a las técnicas, se empleó el uso de test psicométricos y la encuesta, los cuales permiten llegar a comprobar o rechazar la hipótesis planteada, se tiene como finalidad obtener resultados que permita concluir la investigación, asimismo se logra dar un ampliamento al estado del arte.

Técnicas Psicométricas: Son aquellas que se están destinadas para cuantificar todas las cualidades de cada uno de los individuos sujetos a evaluación, es así como los resultados obtenidos por medio de estas técnicas contribuyen para realizar una descripción específica y contrastable del comportamiento humano, específicamente ante situaciones determinadas que se desea estudiar. La utilización de los test psicométricos sirven para la evaluación de cada persona con la finalidad de poder llegar a un diagnóstico preciso por medio de procesos estadísticos, no obstante, es importante tener en cuenta que para poder concluir un diagnóstico de forma correcta se posee confiabilidad y consistencia

interna alta en los diferentes cuestionarios, así se tendrá mayor veracidad en cuanto a la interpretación de fenómenos dentro de la investigación.

Encuesta: Es una técnica utilizada para la recolección de información, la misma que sirve para investigaciones acerca de varios temas. Además, sirve para la recopilación de datos expuestos por las personas con el fin de tener conocimiento acerca de información personal. Las encuestas son de gran utilidad para que se pueda dar el cumplimiento de objetivos propuestos en estudios, para ello se las presenta a los participantes con igualdad de condiciones, de esta manera no existirá variación en la información obtenida y así no se encuentre sesgo alguno.

2.2.2 Instrumentos

Los instrumentos utilizados para la investigación son: ficha Ad Hoc sociodemográfica, conjuntamente con dos cuestionarios psicológicos, uno para cada variable: Cuestionario de Funcionamiento Familiar (FF-SIL) y Escala de Bienestar Psicológico de Ryff.

Ficha Ad Hoc Sociodemográfica

En relación a la ficha sociodemográfica, es un instrumento que tiene como objetivo recolectar información específica y necesaria de la población de estudio. Se extrajo datos según las variables individuales, que se relacionan con edad, zona de procedencia, vivienda actual, tipo de familia a la que pertenece, independencia económica. Por otro lado, están las variables de funcionamiento familiar. Y finalmente las variables de bienestar psicológico que se refieren a la satisfacción sentimental, desenvolvimiento social, satisfacción con la vida, metas a futuro, autonomía.

Test de Percepción del Funcionamiento Familiar (FF-SIL)

Este cuestionario fue creado y validado en el año de 1994 por Isabel Louro Bernal en la Habana, Cuba. “El instrumento confeccionado permite diagnosticar el funcionamiento familiar (dinámica relacional sistémica que se da entre los miembros de una familia), a través de la percepción de uno de los miembros” (Pérez et al, 1997, p.64). Es de gran utilidad, puesto que su aplicación, calificación e interpretación es de forma sencilla y directa. El test consta de 7

escalas distribuidas en 14 preguntas, las mismas que tienen como opción a respuesta escala de tipo Likert del 1 al 5 con su respectivo valor para poder obtener el resultado y son: Casi nunca (1 punto), Pocas veces (2 puntos), A veces (3 puntos), Muchas veces (4 puntos) y Casi siempre (5 puntos).

Las escalas que se miden dentro del cuestionario de funcionamiento familiar según Gonzáles (1997) indica que:

- **Cohesión:** es la capacidad que tiene la familia para mantenerse en unión principalmente en dos aspectos como son de tipo físico y emocional, así también es la habilidad que se maneja dentro de este grupo para lograr enfrentar cualquier inestabilidad familiar.
- **Armonía:** es la existencia de intereses los mismos que son transmitidos entre los miembros, esto genera mayor estabilidad en cuanto al aspecto emocional.
- **Comunicación:** es una de las principales cualidades que existe dentro de la familia, en el cual conste de la capacidad para poder comunicar aspectos que interfieren en cada uno de sus miembros, con la finalidad de transmitir ideas de forma concreta.
- **Adaptabilidad:** es idoneidad que posee el grupo primario para poder cambiar de espacio y aclimatarse al mismo, en cuanto a su ambiente, roles, reglas y límites.
- **Afectividad:** es el sentimiento existente entre los miembros que la componen, en donde existe demostración afecto y formación de vínculos.
- **Rol:** cada miembro tiene como función el dar cumplimiento a sus responsabilidades dentro de la familia.
- **Permeabilidad:** es la exposición familiar a recibir y brindar nuevas experiencias familiares.

En cuanto a la calificación e interpretación del test, se inicia con la sumatoria de las respuestas obtenidas por el participante, seguidamente se procede a determinar la interpretación correspondiente. Entre las puntuaciones totales son:

Tabla 5.

Interpretación de Puntuaciones de Test de Percepción del Funcionamiento Familiar (FF-SIL)

Puntuación	Interpretación
70 a 57	Familia Funcional
56 a 43	Familia moderadamente funcional
42 a 28	Familia disfuncional
27 a 14	Familia severamente disfuncional

Fuente: Elaboración propia en base a Ortega, De la Cuesta & Días (1999).

Seguidamente, se mencionan los datos de fiabilidad del test de Percepción del Funcionamiento Familiar (FF-SIL), el cual ha sido obtenido por medio del coeficiente de confiabilidad Alfa de Cronbach (α). Se obtiene satisfactoriamente las respuestas de los participantes, en el cual se corrobora la confiabilidad del test.

Tabla 6.

Cuadro Comparativo de alfa de Cronbach del Cuestionario de Funcionamiento Familia (FF-SIL)

Factores	Pérez de la Cuesta Louro A	Estudio Actual α
Escala Total	,94	,90

Fuente: Elaboración propia

A causa de los resultados obtenidos, se interpreta que el FF- SIL demuestra una alta confiabilidad en cuanto a sus preguntas y áreas medibles, presenta fiabilidad y consistencia interna óptima para la presente investigación.

Escala de Bienestar Psicológico de Ryff

El cuestionario fue creado por Carol Ryff en el año de 1989, sin embargo, existe una versión adaptada por Van Dierendonck en el 2004 y traducida al español por Díaz, Rodríguez, Blanco, Moreno, Gallardo, Valle y van Dierendonck en el año 2006. La versión que se utiliza consta de 6 escalas, mismas que constan en la versión original del test. Estas se encuentran distribuidas en 39 preguntas, las mismas que tienen como opción a respuesta escala de tipo Likert del 1 al 6 con su respectivo valor para poder obtener el resultado y son: Totalmente en desacuerdo (1 punto),

En Desacuerdo (2 puntos), Parcialmente en desacuerdo (3 puntos), Parcialmente de acuerdo (4 puntos), De acuerdo (5 puntos), Totalmente de acuerdo (6 puntos).

Las escalas que se miden dentro del test según Ryff (1995):

- Autoaceptación: es la capacidad que posee el individuo para sentirse bien con sí mismo en los aspectos de su vida, presenta satisfacción en cuanto a sus actitudes, comportamientos, en su forma de ser.
- Relaciones positivas: habilidad que corresponde al poder relacionarse con los demás, es decir, estas generen estabilidad, sean poco conflictivas y exista interés por el resto de personas.
- Dominio del entorno: el individuo se encuentra en la capacidad de poder determinar los contextos que le son favorables o útiles, con el fin de poder mantener mayor contacto con el entorno de forma positiva.
- Autonomía: es la capacidad de las personas para poder realizar actividades sin la dependencia de otros. En donde el individuo logra resolver conflictos o irregularidades que se le presenten durante su vida.
- Propósito en la vida: la persona posee una visión a futuro, en la que denota la presencia de metas u objetivos con el deseo de que se cumplan.
- Crecimiento personal: es la habilidad de la persona para poder desarrollar al máximo sus virtudes con el fin de tener un crecimiento personal continuo.

En cuanto a la calificación e interpretación de la escala, se inicia con la sumatoria de las respuestas obtenidas por el participante, seguidamente se procede a determinar la interpretación correspondiente. Entre las puntuaciones totales son:

Tabla 7.

Interpretación de Puntuaciones de la Escala de Bienestar Psicológico de Ryff

Puntuación	Interpretación
>176	Bienestar Psicológico Elevado
141 – 175	Bienestar Psicológico Alto
117 – 140	Bienestar Psicológico Moderado
< 116	Bienestar Psicológico Bajo

Fuente: *Elaboración propia*

A continuación, se mencionan los datos de fiabilidad de la Escala de Bienestar Psicológico de Ryff, el cual ha sido obtenido por medio del coeficiente de confiabilidad Alfa de Cronbach (α). Se obtiene satisfactoriamente las respuestas de los participantes, en el cual se corrobora la confiabilidad del test.

Tabla 8.
Cuadro Comparativo de alfa de Cronbach de la Escala de Bienestar Psicológico de Ryff

<i>Factores</i>	<i>Carol Ryff</i> A	<i>Estudio Actual</i> α
Escala Total	,95	,66

Fuente: Elaboración propia

A causa de los resultados obtenidos en este estudio, (Morales, 2013) interpreta que la escala es confiable para diagnósticos individuales, descripción de grupos e investigación. Por otra parte, en varios trabajos realizados utilizan esta escala y demuestran una confiabilidad aceptable, como en el estudio realizado por Lía Barrera denominado “El bienestar psicológico y el rendimiento académico en los estudiantes de la escuela de Psicología de la Pontificia Universidad Católica del Ecuador Sede Ambato” en el año 2017, la escala de Ryff de 29 ítems tiene una un alfa de cronbach de .88. De igual forma en el estudio denominado “Satisfacción con la vida, bienestar psicológico y social como predictores de la salud mental en ecuatorianos” por Rodrigo Moreta, Claudio López, Paulina Gordon, William Ortíz e Ismael Gaibor, en el año 2018, en la escala reducida de 29 ítems tiene un alfa de cronbach de .91. En ambas investigaciones se obtiene un nivel alto de confiabilidad y validez interna.

Es necesario recalcar, que se aplicó a los estudiantes la escala de Bienestar Psicológico de Ryff completa que consta de 39 ítems. Además, al ser una población que estudia la carrera de Psicología se entiende que existe mayor conocimiento sobre la variable de bienestar psicológico, por lo tanto, los estudiantes dan una autoimagen positiva lo que constituye predominio de inteligencia interpersonal, por lo que existen conocimientos previos de esta variable, lo que hace que se demuestre un sesgo positivo, es por ello que se identifica como resultado la existencia de bienestar psicológico alto significativo.

2.3 Participantes y Características sociodemográficas

Población

En la investigación, los participantes fueron estudiantes de la escuela de Psicología de la PUCE-Ambato que cursan de primer a décimo semestre de la carrera de Psicología Clínica, Psicología Organizacional y Licenciatura en Psicología General. En el mes de febrero del 2019. La población es de 350 estudiantes y cuya edad promedio oscilan entre los 18 a 25 años de edad. No se excluye el estado civil, sexo, nivel socioeconómico, cultura o etnia.

Muestra

Para el cálculo respectivo del tamaño de la muestra se toma en cuenta el margen de error del 5%, con un nivel de confianza del 95% y una probabilidad de ocurrencia y no ocurrencia del 50%. De esta forma se obtiene el tamaño de la muestra de 200 estudiantes de la escuela de Psicología, quienes forman parte de Psicología Clínica, Psicología Organizacional y Licenciatura en Psicología General. Este número de participantes en la investigación es adecuado para estudios correlacionales.

Muestreo

Se emplea un muestreo de tipo no probabilístico a conveniencia con criterios de inclusión, como: encontrarse matriculados en la PUCE-Ambato, asistir regularmente a clases, que exista colaboración voluntaria por parte de los estudiantes. Estas características contribuyen para el desarrollo de la investigación.

Características Sociodemográficas

Se analiza las características sociodemográficas que denotan los participantes sujetos a esta investigación, el cual se consolida y se estudia a un grupo de 200 estudiantes. La exploración se trató de un proceso en el cual los alumnos de la escuela de Psicología se sometieron a evaluación de carácter psicométrico.

Tabla 9.
Análisis sociodemográfico de las variables individuales de los participantes

Edad	Media X	Desviación Estándar σ
	20,71	2,07
	Estadísticos	
VARIABLES	Frecuencia (f)	Porcentaje (%)
Sexo		
Masculino	58	29%
Femenino	142	71%
Vive Actualmente		
Padres	31	15,5%
Padres y Hermanos	81	40,5%
Otros Familiares	16	8%
Solo	20	10%
Madre	42	21%
Padre	10	5%
Estructura Familiar		
Nuclear	123	61,5%
Monoparental	49	24,5%
Reconstituida	12	6%
Extendida	14	7%
Adoptiva	2	1%
Independencia Económica		
Si	49	24,5%
No	151	75,5%

Nota: 200 observaciones

Fuente: Elaboración propia

Los participantes en cuanto a la edad, se encuentran entre los 18 a 25 años, por lo que se determina una media $X = 20,71$ años, con una desviación estándar de $\sigma = 2,07$ por lo que según la OMS las edades que oscilen entre los 19 y 25 años se los consideran en el periodo de juventud, como afirma Berger (2009) “la juventud se ha convertido en un nuevo estadio de vida” (p. 3), de tal modo que, esto no es indicador precisamente de una adultez madura, dado que el desenvolvimiento en esta etapa es muy similar al de la adolescencia, es así como afirman Papalia, Feldman, & Martorell (2012) “algunas personas nunca llegan a ser adultas, sin que importe su edad cronológica” (p.420). A causa de que aún en su madurez cognitiva y psicosocial no logran defenderse ante las adversidades de la vida de forma autónoma e independiente.

Respecto a la variable que se enfoca en el sexo de los participantes existe que el 29% de la muestra de estudiantes corresponde al sexo masculino, mientras que el 71% compete al sexo femenino. Los resultados denotan que existe mayor porcentaje de estudiantes en la carrera de

psicología de sexo femenino y por tal motivo también en la investigación. De esta forma, se corrobora en la teoría del razonamiento moral expuesta por Carol Gilligan, en la que se centra que las mujeres tienen sus juicios morales centrados en las demás personas, además de incluir la perspectiva del otro (Fascioli, 2010). Por lo tanto, es evidente que el sexo femenino demuestra mayor responsabilidad e interés por la sociedad.

En las variables que indaga a los estudiantes acerca de con quienes viven, predomina la convivencia con padres y hermanos en un 40,5%. Por lo tanto, en lo que respecta a la estructura familiar pertenecen al tipo nuclear, sin embargo, se mantiene a consideración lo que describe Vargas (2014) esta estructura familiar “no parecería ser imprescindible para el establecimiento de unas relaciones familiares positivas y un desarrollo saludable” (p. 57). Lo cual indica que en la adultez temprana no existe mayor incidencia de la estructura familiar para garantizar adecuado desenvolvimiento en su vida.

En cuanto al aspecto económico de los estudiantes, se verifica que el 24,5% posee una independencia económica, mientras que el 75,5% son dependientes económicamente de sus familiares. Como afirma Berger (2009) “hoy los adolescentes y jóvenes en todo el mundo postergan los roles adultos tanto tiempo como les es posible, buscando más educación e independencia que las generaciones anteriores” (p. 3). Lo que determina que en la actualidad al ser una época millennial, la mayoría de jóvenes se encuentran en una búsqueda de la prolongación de su formación académica con la finalidad de alargar la dependencia económica con los familiares.

Tabla 10.
Análisis de las variables familiares en función al bienestar psicológico

Variables	Estadísticos	
	Masculino n=58	Femenino n=142
	Frecuencia (f)	Porcentaje (%)
Socioeconomía Familiar		
Alto	16	7,5%
Medio	150	75%
Bajo	35	17,5%
Relación con los Padres		
Muy Buena	77	38,5%
Buena	86	43%
Regular	27	13,5%
Mala	6	3%
Inexistente	4	2%
Relación con los Hermanos		
Muy Buena	83	41,5%
Buena	70	35,5%
Regular	22	11%
Mala	14	7%
Inexistente	11	5,5%
Comunicación Familiar		
Muy Buena	46	23%
Buena	98	49%
Regular	42	21%
Mala	12	6%
Inexistente	2	1%

Nota: 200 observaciones

Fuente: Elaboración propia

Con respecto a la socioeconomía de la familia, se encuentra que mantienen un nivel medio en un 75%. Esta variable corresponde a una de las funciones que mantiene todo sistema familiar, como argumentan Oliva & Villa (2014) una de ellas es “dotar a todos sus integrantes, de los elementos materiales mínimos necesarios para suplir sus necesidades básicas” (p. 16). De esta forma, se corrobora que las familias de los estudiantes en su mayoría gozan y proporcionan estabilidad económica a los miembros que la conforman.

En la variable correspondiente a la relación que mantienen entre hijos y padres se interpreta que es buena en un 43%, lo cual se interpreta que, las relaciones positivas existentes entre estos subgrupos intervienen para establecer y brindar un ambiente emocional adecuado, en el que posibilita el bienestar y crecimiento de los hijos (Steinberg, Lamborn, Dornbusch y Darling, 1992). Por lo mencionado, se indica que es de gran relevancia mantener vínculo con los

cuidadores primarios, dado que en gran porcentaje de aquello influencia en un ajuste psicológico idóneo.

De acuerdo con la relación entre hermanos se la considera de forma mayoritaria como muy buena en un 41,5%. En el estudio realizado por Branje et al., (2004) refieren que al encontrar apoyo en la relación fraterna y al tener conocimiento y conciencia de la misma, da lugar a la carencia de inconvenientes internalizantes y externalizantes. Desde esta perspectiva, se entiende que al establecer una adecuada relación horizontal entre hermanos hay gran probabilidad de estar excepto de problemas psicológicos como ansiedad, depresión o dificultades comportamentales.

En cuanto a la variable enfocada a la comunicación familiar se obtiene que es buena en un 49%. Por lo que se conoce y afirma Álvarez (2003) dentro del sistema familiar se encuentran vínculos afectivos que, a causa de las interacciones continuas y comunicativas, se da paso a la estabilidad dentro de la familia, refuerza la cohesión entre sus miembros. Dicho de otro modo, las causas que hacen que los integrantes se vean en unión hacen que se fortalezcan sus vínculos por medio de la comunicación entre sí.

Tabla 11.
Análisis de las variables de bienestar psicológico en función al funcionamiento familiar.

Variables	Estadísticos	
	Masculino n=58	Femenino n=142
	Frecuencia (f)	Porcentaje (%)
Satisfacción Sentimental		
Muy Buena	26	13%
Buena	80	40%
Regular	61	30,5%
Mala	23	11,5%
Inexistente	10	5%
Desenvolvimiento Social		
Muy Buena	35	17,5%
Buena	110	55%
Regular	48	24%
Mala	7	3,5%
Satisfacción con la Vida		
Muy Buena	46	23%
Buena	115	57,5%
Regular	31	15,5%
Mala	8	4%
Metas a Futuro		
Siempre	125	62,5%
A veces	68	34
Nunca	7	3,5
Intervención de Padres en Problemas		
Siempre	50	29,5%
A veces	124	62%
Nunca	17	8,5%

Nota: 200 observaciones

Fuente: Elaboración propia

Con respecto a las variables que se enfocan al aspecto social se obtiene, en primera instancia con la satisfacción sentimental de los estudiantes, se determina que es buena con un 40%, y en segunda instancia respecto al de desenvolvimiento social, se conoce predominio de buena en un 55%. Según afirman Martínez et al., (2018) indican que “uno de los papeles más importantes de la familia, como es la socialización de los individuos, al entender que los padres fungen como el principal agente de socialización hacia los hijos” (p.2). Por lo tanto, sin duda alguna es el grupo primario que sirve como base para el desenvolvimiento de las relaciones sociales.

En la variable de satisfacción con la vida hay preponderancia en buena, con un 57,5%. En el estudio realizado por Cardona & Agudelo (2007) indica que esto parte “desde las percepciones, preocupaciones y apoyo recibido por la familia como red de apoyo social primario que le brinda

el soporte moral al adulto para enfrentar las diferentes situaciones de la vida diaria y con el soporte moral” (p. 6). Desde luego, la familia cumple con la función de apoyo y protección para que así los hijos puedan cumplir y satisfacer sus objetivos personales y encontrarse satisfechos con su vida.

En cuanto a la variable dirigida sobre las metas a futuro que poseen los estudiantes, se consideran que siempre las poseen con un 62,5%. Baltes, Lindenberger & Staudinger (1998) concuerdan en que las personas están en constante desarrollo, y esto depende de las metas o exigencias que se planteen de forma individual, además de tener en cuenta que estas se plantean según cada edad. No obstante, los individuos en estudio al encontrarse en la etapa de juventud, se conoce que, el hecho de encontrarse actualmente cursando su preparación académica ya es el cumplimiento de una meta, puesto que en lo posterior se dará lugar a la realización de objetivos futuros.

Al indagar acerca de la intervención de padres en los problemas de los estudiantes, manifiestan de forma mayoritaria que es a veces en un 62%, esto ocasiona según Agudelo (2005) a limitar “sus posibilidades de autonomía acordes con la edad” (p. 9). De esta forma, los alumnos en estudio se encuentran en una etapa transitoria, en donde están por culminar la etapa de la adolescencia, por tal razón estas personas aún se ven en la incapacidad de poder tomar sus propias decisiones y resolver sus problemas individuales por sí mismos, lo que genera dependencia hacia los progenitores.

2.4 Procedimiento Metodológico

Para que se lleve a cabo la presente investigación se inició con la indagación y recolección de información acerca de las variables de estudio, se obtuvo de referencias bibliográficas, artículos científicos y del estado del arte de investigaciones anteriores; de esta forma se realizó un entendimiento acerca de la temática con la información obtenida. Seguidamente, se ejecutó el análisis de instrumentos psicométricos, en los que se determinó la existencia de validez y confiabilidad de los mismos, además de que se relacionen con las variables de estudio. La investigación se llevó a cabo con la cooperación de 200 estudiantes de la escuela de Psicología en el mes de febrero del 2019 en la Pontificia Universidad Católica del Ecuador Sede Ambato.

La aplicación de los cuestionarios psicológicos se realizó en el mes de febrero del año 2019, de forma grupal, en los respectivos cursos de la escuela de Psicología en los que se encontraban los estudiantes, en el cual existió una duración de tiempo aproximado de 25 minutos por alumno. Por lo que, debían remitirse a contestar las preguntas establecidas de forma veraz por cada test, además de ello la colaboración fue totalmente anónima, no obstante, el portafolio de aplicación constó de: la carta de consentimiento informado; la ficha sociodemográfica y los cuestionarios, en primer lugar, el de Cuestionario de Funcionamiento Familiar (FF-SIL), y finalmente la Escala de Bienestar Psicológico de Ryff.

Seguidamente para la obtención de información, se inició por la tabulación e interpretación de las distintas respuestas de los estudiantes por medio del Sistema de Análisis Estadístico Startical Product and Service Solutions (SPSS), el cual tiene como función el poder interpretar datos y a su vez analizarlos, por medio de sus gráficas y tablas estadísticas; es así como se inició el análisis de tipo estadístico descriptivo correspondiente a la investigación. En base a los resultados obtenidos, se obtuvo nuevos estudios acerca del funcionamiento familiar y bienestar psicológico, no obstante, es necesario incentivar a que se realicen constantemente actualizaciones acerca de esta temática con el fin de poder contribuir en un mejor funcionamiento a nivel familiar, y por ende un bienestar psicológico.

CAPITULO III: ANÁLISIS DE RESULTADOS DE LA INVESTIGACIÓN

Análisis Descriptivo

A continuación, los resultados obtenidos gracias a la aplicación de los instrumentos aplicados para la medición de Funcionamiento Familiar y Bienestar Psicológico, se analizarán a nivel descriptivo.

Análisis de Resultados de Funcionamiento Familiar referentes al Cuestionario de Funcionamiento Familiar (FF-SIL)

El funcionamiento familiar está compuesto por siete áreas: cohesión, armonía, comunicación, permeabilidad, afectividad, roles y adaptabilidad. Las escalas mencionadas son detalladas con su puntuación global en cuanto a los estudiantes de la escuela de Psicología; se obtiene como objetivo el describir el perfil de los participantes en función a esta variable. Se precisa resultados mediante el mínimo (Min), máximo (Máx), la media aritmética (M) y desviación estándar (Ds).

Tabla 12.

Estadísticos descriptivos de las puntuaciones directas de la Cuestionario de Funcionamiento Familiar (FF-SIL)

Dimensiones	Mínimo	Máximo	M	Ds
Cohesión	3	10	7,42	1,63
Armonía	2	10	6,97	1,81
Comunicación	2	10	6,81	1,97
Permeabilidad	2	10	6,19	1,80
Afectividad	2	10	6,95	2,06
Roles	2	10	6,96	1,81
Adaptabilidad	2	10	6,81	1,55
Total FF	10	65	48,16	9,94

Nota: 200 observaciones

Como son evidentes, los puntajes obtenidos en la media los que más puntúan dentro del funcionamiento familiar es la cohesión y armonía, por otra parte, las escala que menos puntúa es la permeabilidad dentro de las familias. Sin embargo, a nivel global hay una interpretación positiva dentro de cada escala. Para una mejor comprensión de la distribución de las mismas, a continuación, se presenta la *Figura 1*, en donde se expone la media de las siete dimensiones en escala likert del instrumento con el punto de corte correspondiente.



Figura 1. Distribución de las medias obtenidas de Funcionamiento Familiar referentes al Cuestionario de Funcionamiento Familiar (FF-SIL) con sus respectivos puntos de corte en estudiantes de psicología.

Los valores de cohesión, armonía, comunicación, permeabilidad, afectividad, roles y adaptabilidad, se encuentran por encima del punto de corte (2,5 pts), lo que indica que, a mayor puntuación sobre la norma, existe mayor funcionamiento familiar, en los que se denota niveles óptimos.

En cuanto a la subdimensión de cohesión se obtiene una media de $M= 7.42$, la cual indica que existe un adecuado puntaje ante la unión entre los miembros dentro del sistema familiar. Young et al., (1995) al mantener una apreciación de una elevada cohesión familiar hace que aumente la satisfacción con la vida, además contribuye en la relación de sus integrantes para que no exista presencia de conflictos familiares. De este modo, al mantener los lazos que unen a los integrantes hace que se efectúe el sentimiento de apoyo entre sí, lo que hará que se genere mayor seguridad y denote mayor complacencia dentro de sí mismo y de la vida en general.

En la escala de armonía se presenta una media de $M= 6.97$, por lo que de igual forma existe una alta percepción en esta área, según Zaldívar (1998) la presencia de armonía “proporcionará a sus miembros la posibilidad de desarrollar sólidos sentimientos de identidad, seguridad y bienestar” (p.1). De tal modo que, dentro del sistema familiar se genera estabilidad emocional en cada persona que la conforma, a causa de que se identifica una adecuada interacción.

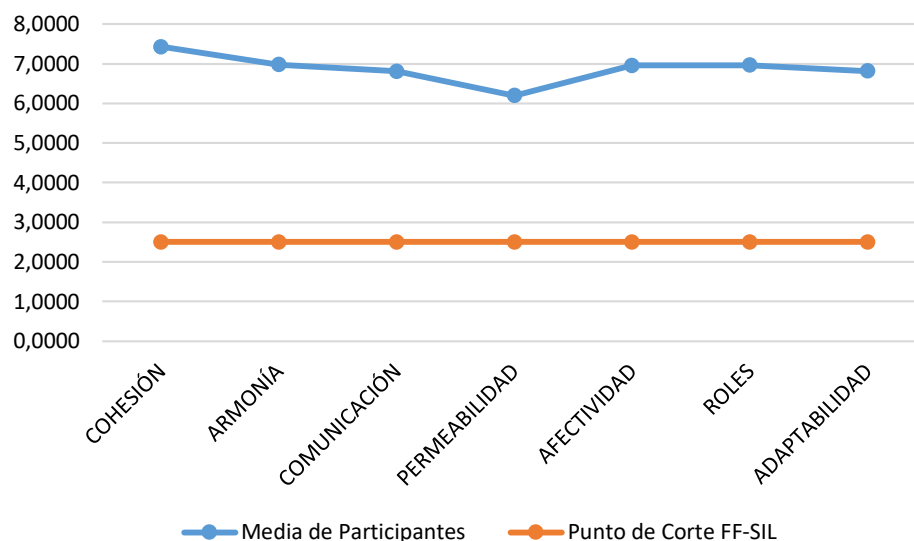
De igual forma en el indicador de comunicación posee una media de $M= 6.81$, lo que se interpreta a un puntaje elevado, autores como Rivero, Martínez & Iraurgi (2011) manifiestan que “las habilidades de comunicación positivas (empatía, escucha reflexiva, frases de apoyo, mensajes claros y congruentes y habilidades efectivas de resolución de problemas) permiten a las familias compartir entre ellos sus necesidades en relación con la cohesión y la adaptabilidad” (p. 176). Es así como este factor además de mantener una interacción constante fomenta la alianza entre los integrantes de la familia.

En cuanto a la subdimensión de permeabilidad se muestra una media de $M= 6.19$ a pesar de encontrarse sobre el punto de corte es la dimensión que menor puntaje presenta dentro del presente estudio. En la investigación realizada por Medellín. et al, (2012) indican que “Al manejarse altos niveles de cohesión, suele disminuirse el nivel de permeabilidad del sistema familiar” (p. 153). Respecto a lo mencionado, las familias que presentan un alto grado de unión no se encuentran en la obligación de buscar apoyo familiar en otros sistemas debido a que existe soporte familiar.

Respecto a la escala de afectividad presenta una media de $M= 6.95$, resalta que existe un alto grado de afectividad en las familias, además es relevante destacar que “la respuesta afectiva de un individuo a otro provee la recompensa básica de la vida familiar, está llamada a aportar el afecto que necesita cada uno de sus miembros, generando confianza, seguridad, apoyo y afecto que necesita todo ser humano” (Cid et al., 2014, p. 466). Por lo que al existir afecto en las familias contribuye en un adecuado desenvolvimiento a nivel social, y un desarrollo óptimo en su crecimiento personal.

En la subdimensión de roles se determina una media de $M= 6.96$, la cual indica una percepción satisfactoria de las funciones de cada integrante dentro de la familia. Lo mencionado es positivo a causa de que uno de los componentes que asegura una familia funcional es al momento que las tareas o roles son divididos para cada integrante, estos se encuentran establecidos de forma clara y son aprobados por los mismos (Herrera, 1997). El hecho que se otorgue un rol a cada individuo, conlleva una responsabilidad y compromiso con su contexto familiar, debido a que sus miembros dan cumplimiento a la función asignada generalmente por la autoridad.

En cuanto al indicador de adaptabilidad se indica una media de $M= 6.81$, dado a que con altos niveles en esta área da lugar a “la habilidad del sistema familiar para modificar las estructuras de poder, los roles y las reglas de relación, en respuesta al desarrollo evolutivo vital de la familia o en respuesta al estrés provocado por diversas situaciones concretas” (González, et al. 2003, p. 472). De esta forma, la familia se encuentra apta para enfrentarse a situaciones internas o externas que generen inestabilidad, además de buscar los mecanismos adecuados para poder salir de aquello, cuenta con una dinámica familiar que está preparada para prevalecer su funcionalidad.

Análisis de las categorías del Cuestionario de Funcionamiento Familiar (FF-SIL).

A continuación, se expone valores en base al grado de funcionamiento familiar total que experimentan los estudiantes. En la *Tabla 13*, presenta categorías del global del cuestionario, con sus respectivas frecuencias (f) y porcentajes (%).

Tabla 13.

Análisis de las categorías del Cuestionario de Funcionamiento Familiar (FF-SIL).

Funcionamiento Familiar	Frecuencia	Porcentaje
Funcional	40	20%
Moderadamente Funcional	112	56%
Disfuncional	38	19%
Severamente Disfuncional	10	5%

Nota: n=200

Las familias funcionales dentro de los estudiantes de la escuela de Psicología de la PUCE-Ambato, se encuentran de forma funcional en un 20%, lo cual indica que los alumnos presentan una apropiada armonía y relación entre los integrantes que conforman su familia, por lo tanto se demuestra que hay niveles funcionales tanto de cohesión, comunicación, flexibilidad, adecuado establecimiento de reglas, roles, de esta manera se tendrá como resultado según Herrera (2000) “una predisposición favorable a la salud en la familia como sistema” (p. 570). Es decir, que dentro de este ambiente familiar existe conciencia y cooperación por parte de los integrantes para contribuir con flexibilidad y mantener un ambiente primario sólido.

En la *Tabla 13*, se interpreta que existe en un 56% familias moderadamente funcionales, dicho porcentaje es el mayoritario dentro de la investigación. En este caso dentro de cada sistema familiar se produce una dinámica relacional en la que hace que el núcleo familiar cumpla con sus funciones de forma positiva y permita el desarrollo de la individualidad de sus miembros (Cuesta, Pérez, Louro, 1966). Por lo tanto, este nivel de funcionalidad es la más común, puesto que se encuentra un nivel de funcionalidad adecuado, permite que dentro de sus participantes exista crecimiento personal, sin embargo, no está exento de inconvenientes mínimos que se dan dentro de este sistema.

Se determina que dentro de la investigación el 19% corresponde a familias disfuncionales. Según afirma López et al., (2015) es “aquella en la que los conflictos, la mala conducta y, muchas veces, el abuso por parte de los miembros individuales, se produce continua y regularmente, lo que lleva a otros miembros a acomodarse a tales acciones” (p. 2). Por tal motivo, en este tipo de funcionalidad no se evidencia armonía entre los integrantes que la componen por lo que predomina la carencia de comunicación y de sintonía, esto hace que los inconvenientes que se presenten al sistema generen conflictos y no tengan la capacidad de buscar soluciones.

Las familias severamente disfuncionales se encuentran en tan solo un 5% dentro de los participantes en la investigación, lo que denota en buena hora que es la menor parte de la población. En este tipo de familia se encuentra generalmente la totalidad de desorganización dentro de los miembros, por lo que hay carencia de normas y en caso de que existan de igual forma llegan a incumplirse, además se encuentran otros indicadores como “sentimientos de falta de comunicación y hostilidad entre sus miembros, las riñas familiares constantes por parejas en permanente desacuerdo y disputa con agresión física o psicológica, la familia destruida por abandono físico o emocional de alguno de los padres” (Guibert & Torres, 2001, p. 453). Por lo tanto, se determinan problemas emocionales o incluso trastornos psicológicos.

Análisis de Resultados de Bienestar Psicológico referente a la Escala de Bienestar Psicológico de Ryff.

El bienestar psicológico está compuesto por seis áreas: autoaceptación, relaciones positivas, autonomía, dominio de entorno, crecimiento personal y propósito en la vida. Las escalas mencionadas son detalladas con su puntuación global en cuanto a los estudiantes de psicología; se obtiene como objetivo el describir el perfil de los participantes en función a esta variable. Se precisa resultados mediante el mínimo (Min), máximo (Máx), la media aritmética (M) y desviación estándar (Ds).

Tabla 14.

Estadísticos descriptivos de las puntuaciones directas de la Escala de Bienestar Psicológico de Ryff.

Dimensiones	Mínimo	Máximo	M	Ds
Autoaceptación	12	35	24,39	4,73
Relaciones Positivas	11	30	20,58	3,25
Autonomía	18	38	27,32	3,65
Dominio del Entorno	12	30	21,39	3,12
Crecimiento Personal	16	36	27,65	3,32
Propósito en la Vida	11	36	26,17	5,34
Total BP	105	184	147,51	13,41

Nota: 200 observaciones

En el análisis de los puntajes que tienen mayor predominio en la media del bienestar psicológico es el crecimiento personal. Por otro lado, la subescala que menos puntúa es en relaciones positivas de los estudiantes de la escuela de Psicología. Sin embargo, a nivel global hay una interpretación positiva dentro de cada escala. Para una mejor comprensión de la distribución de las mismas, a continuación, se presenta la *Figura 2*, en donde se evidencia la media de las seis dimensiones del instrumento con el punto de corte correspondiente.



Figura 2. Distribución de las medias tipo likert obtenidas de bienestar referente a la Escala de Bienestar Psicológico de Ryff con sus respectivos puntos de corte en estudiantes de psicología.

En la *Figura 2*, indica que los valores de autoaceptación, relaciones positivas, autonomía, dominio de entorno, crecimiento personal y propósito en la vida, se encuentran por encima del punto de corte (3 pts), lo que indica que, a mayor puntuación sobre la norma, existe mayor bienestar psicológico en los estudiantes.

La subdimensión de autoaceptación posee una media de $M= 4.06$, lo que indica que es uno de los indicadores que mejor puntuación posee, esto permite la existencia de una “evaluación positiva de uno mismo y la propia vida pasada” (Vivaldi & Barra, 2012, p. 24). De tal forma que, se evidencia la existencia de una correcta introspección de los acontecimientos que se han presentado en la vida y aquellos que suceden en la actualidad, esto da lugar a mantener conciencia y aceptación de sí mismo.

En cuanto a la escala de relaciones positivas se encuentra una media de $M= 3.43$, es una de las que menor puntúa, esto es a causa que las personas que participan de esta investigación se encuentran en una edad en la que las relaciones personales se tornan distintas a las que la adolescencia, según Papalia, Wendkos & Duskin (2005) “una motivación importante de la conducta humana es la necesidad de formar relaciones fuertes, estables, cercanas, de interés por

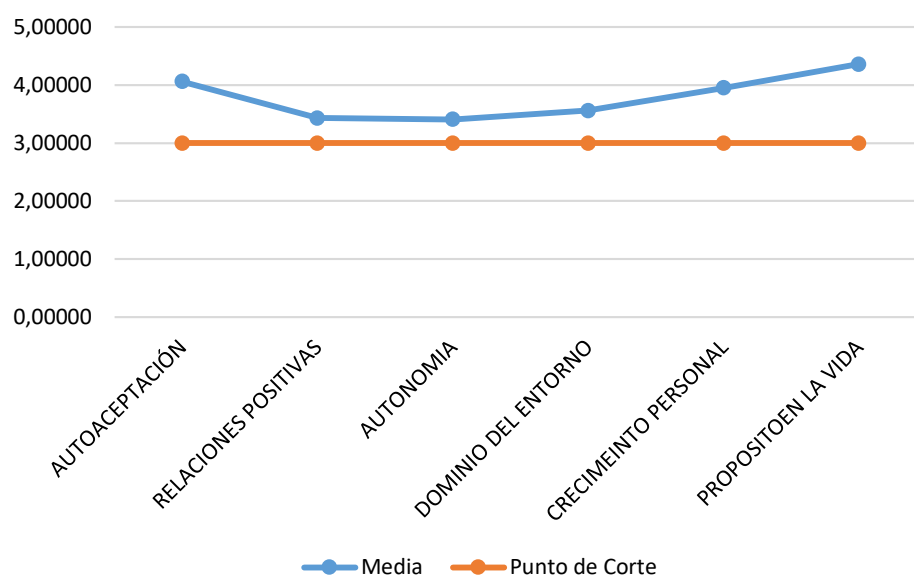
el otro” (p. 554). Es por esta razón que el desenvolvimiento social tiende a verse reducido por la búsqueda de estabilidad, sin embargo, estas tienden a desenvolverse de forma positiva sin mayor inconveniente, existe mayor compromiso, además de generar bienestar.

Por otro lado, en el indicador de autonomía se presenta una media de $M= 3.41$, lo que indica que esta es la subdimensión de menor valor obtenido, en el cual se constata que hay falencias en cuanto al “deseo de elección y sentimiento de ser es el iniciador/a de las propias acciones” (Balaguer, Castillo & Duda, 2008, p. 124). Esto se explica a que en la actualidad se ve alargada la dependencia con los familiares, lo que dificulta a que se desarrolle un mejor desenvolvimiento en la vida y este se vea estancado o tarde en llevarle en efecto para solución de problemas o toma de decisiones, etc.

Respecto a la subdimensión acerca del dominio del entorno existe una media de $M= 3.56$. Se evidencia carencias en cuanto al mantener mayor control sobre su entorno, además no existe la habilidad de intervenir e influir sobre el mundo (Véliz, 2012). Esta escala tiene relación con la antes mencionada, debido a que al notar carencia de autonomía y de decisión no se tiene control de los acontecimientos que se susciten en esta etapa de la vida, por lo que se dificulta de una u otra forma el desarrollo individual de las personas.

El indicador de crecimiento personal presenta una media de $M= 3.95$, el cual representa según Barra (2010) se enfoca en “la creencia de que la propia vida tiene un propósito y un significado” (p. 120). Por lo tanto, este indicador demuestra que los estudiantes presentan un objetivo en el cual se encaminan, el mismo que contribuye para que se ejecute un desarrollo en la vida personal, además de otorgarle un significado el cual satisfaga sus necesidades personales.

De acuerdo a la escala de propósito en la vida, se aprecia una media de $M= 4.36$, es la que mejor puntúa dentro de las subdimensiones, lo cual es positivo, busca el potencializar las capacidades de sí mismo, para poder poseer un crecimiento personal y poner en practica todas sus capacidades (Keyes et al., 2002). Esta dimensión es uno de los indicadores más importantes para asegurar que existe un bienestar psicológico, debido a que busca estar en constante cambio con la finalidad de poseer un beneficio propio en la vida.

Análisis de las categorías de la Escala de Bienestar Psicológico de Ryff.

A continuación, se expone valores en base al grado de bienestar familiar total que experimentan los estudiantes. La *Tabla 15*, presenta categorías del global del cuestionario, con sus respectivas frecuencias (f) y porcentajes (%).

Tabla 15.

Análisis de las categorías de la Escala de Bienestar Psicológico de Ryff.

Bienestar Psicológico	Frecuencia	Porcentaje
Elevado	1	0,5%
Alto	146	73%
Moderado	49	24,5%
Bajo	4	2%

Nota: n=200

En la *Tabla 15*, se interpreta que existe en un 0,5% bienestar psicológico elevado, lo que demuestra que este se presencia en forma mínima dentro de la investigación. Esto indica que las personas que se encuentran dentro de este nivel, se encuentran psicológicamente con un bienestar adecuado dentro de las dimensiones medibles de esta escala, reactivo por lo que se refiere que estas personas tienen la habilidad de “poseer un funcionamiento óptimo en diferentes áreas de la vida” (Arangure & Irrazabal, 2015, p. 73). Por lo tanto, a lo largo de su existencia, han desarrollado métodos de afrontamiento para un adecuado rendimiento.

La mayoría de estudiantes presentan un bienestar psicológico alto, correspondiente al 73%, según el estudio realizado por Bradburn la persona que tenga puntuaciones altas en el bienestar psicológico es a causa de que tiene mayor atención afectiva. Bradburn (1969) citado en Diener y Emmons (1984). Por lo tanto, se entiende a afectos como una mezcla de contestaciones emocionales de la persona ante estímulos que generan placer o displacer durante lo largo de la vida. es positivo que gran parte de las personas de la investigación se encuentren en este nivel, debido a que se evidencia que no existe mayor dificultad en el desenvolvimiento de sus actividades o en su realización personal.

Se indica que dentro del bienestar psicológico moderado está el 24,5% de las estudiantes en estudio. Por lo que estas personas presentan ciertas deficiencias en “expresar el sentir positivo y el pensar constructivo del ser humano acerca de sí mismo, que se define por su naturaleza

subjetiva vivencial y que se relaciona estrechamente con aspectos particulares del funcionamiento físico, psíquico y social” (García & Gonzáles, 2000, p. 588). De modo que, esto no representa que dichos individuos se encuentren con dificultades llamativas en torno a su vida, sino que se encuentran en un nivel bajo para lo óptimo, sin embargo, se desarrollan sin mayor dificultad.

Dentro del nivel bajo de bienestar psicológico de personas en la investigación, representan únicamente al 2%, a lo que hace relación según Cornejo & Lucero (2005) el “bienestar depende del desajuste entre expectativas y logros” (p. 145). De esta forma, se evidencia que las influencias del cumplimiento de expectativas a lo largo de la vida dan como resultado los niveles de bienestar psicológico, además de la subjetividad de cada individuo para realizar una introspección de todas las metas cumplidas y dar una autovaloración, para que de esta forma se llegue a una concientización de la satisfacción de sí mismo.

Análisis de categorías entre Funcionamiento Familiar y Bienestar Psicológico.

A continuación, se exhibe los valores en base a las variables de estudio que son funcionamiento familiar y bienestar psicológico. La *Tabla 16*, presenta las diferencias existentes entre los niveles de las variables con sus respectivas frecuencias (f) y porcentajes (%).

Tabla 16.

<i>Análisis de categorías entre Funcionamiento Familiar y Bienestar Psicológico</i>									
Niveles	Bienestar Psicológico								chi ²
	Elevado		Alto		Moderado		Bajo		
Funcionamiento Familiar	(f)	(%)	(f)	(%)	(f)	(%)	(f)	(%)	
Funcional	1	0.5%	37	18.5%	2	1%	0	0%	0,000
Moderadamente Funcional	0	0%	87	43.5%	25	12.5%	0	0%	0,000
Disfuncional	0	0%	21	10.5%	16	8%	1	0.5%	0,000
Severamente disfuncional	0	0%	1	0.5%	6	3%	3	1.5%	0,000

Nota: n=200

La *Tabla 16*, evidencia las diferencias significativas con un χ^2 de 0.000 entre las dos variables sujetas a estudio, la cual resalta la existencia de un grupo de estudiantes minoritario de Psicología con dificultades en cuanto al funcionamiento familiar y bienestar psicológico. Dentro de las familias disfuncionales con un bienestar psicológico moderado existe un 8% de alumnos, por otro lado, en las familias disfuncionales con un bienestar psicológico bajo existe un 0.5%. De igual forma en cuanto a familias severamente disfuncionales con un bienestar psicológico moderado hay un 3%. Finalmente, en familias severamente disfuncionales con un bienestar psicológico bajo hay un 1.5% de estudiantes. Por lo tanto, se halla un total del 13% de la población que presenta inconvenientes en su funcionamiento familiar y por consecuencia en su bienestar psicológico.

Análisis correlacional entre el Funcionamiento Familiar y el Bienestar Psicológico

A continuación, se presenta las correlaciones existentes entre las subdimensiones de funcionamiento familiar con el bienestar psicológico de los participantes en estudio.

Tabla 17.

Variables	Bienestar Psicológico									
	A ⁸		RP ⁹		DE ¹⁰		CP ¹¹		PV ¹²	
Funcionamiento Familiar	rho Spearman	R ²	rho Spearman	R ²	rho Spearman	R ²	rho Spearman	R ²	rho Spearman	R ²
C ¹	,356**	,126	-	-	-	-	,288**	,082	,288**	,082
AR ²	,592**	,350	-	-	-	-	,324**	,104	,552**	,304
CO ³	,499**	,249	-	-	-	-	,353**	,124	,489**	,239
P ⁴	,307**	,094	,285**	,081	-	-	-	-	,213**	,045
AF ⁵	,491**	,241	-	-	-	-	,325**	,105	,474**	,224
R ⁶	,443**	,196	-	-	-	-	,330**	,108	,572**	,327
AD ⁷	,345**	,119	,236**	,055	,249**	,062	,281**	,078	,427**	,182

Nota: ** La correlación es significativa al nivel 0,01 (bilateral)

¹C significa cohesión, ²AR significa armonía, ³CO significa comunicación, ⁴P significa permeabilidad, ⁵AF significa afectividad, ⁶R significa roles, ⁷AD significa adaptabilidad, ⁸A significa autoaceptación, ⁹RP significa relaciones positivas, ¹⁰DE significa dominio del entorno ¹¹CP significa crecimiento personal, ¹²PV significa propósito en la vida.

La *Tabla 17*, señala que existe en determinadas subdimensiones de las dos variables en estudio la presencia de correlación estadísticamente significativas ($p < 0,01$), por lo tanto, se entiende que a mayor funcionamiento familiar mayor bienestar psicológico en los estudiantes de la escuela de Psicología de la PUCE-Ambato.

Se aprecia la existencia de correlación entre la subescala de C= Cohesión y A= Autoaceptación de $Rho = .356$, $p < 0,01$, según afirman García et al., (2006) el “sentido de cohesión que se asume como el lazo emocional a partir del cual se crean las condiciones para la identificación con un grupo primario que fortalece la proximidad emocional, intelectual y física” (p. 93). De este modo, se crea el conocimiento de sí mismo, en el cual se establece la aceptación con todos aquellos acontecimientos sucedidos durante la vida, además, el hecho de experimentar la unión familiar y a su vez asumir el sentimiento de aceptación brinda mayor seguridad y aprobación en las personas en cuanto a su desenvolvimiento.

De igual forma se aprecia correlación entre la subescala de C= Cohesión y CR= Crecimiento Personal de $Rho = .288$, $p < 0,01$, en investigaciones realizadas por Gonzáles, et al. (2003) se conoce que “La cohesión familiar es el vínculo emocional y autonomía existente entre los miembros de la familia (vínculo emocional, independencia, límites internos y externos, límites generacionales, coaliciones, tiempo, espacio, amigos, toma de decisiones, interés y ocio)” (p. 472). Es decir, al mantener unión entre los miembros de la familia, permiten dar paso a que cada individuo busque su realización, por lo tanto, la familia se enmarca como fuente de apoyo.

Además, se evidencia correlación entre la subescala de C= cohesión y PV= Propósito de vida de $Rho = .288$, $p < 0,01$, es así como la unión entre los miembros de la familia aporta a que la persona se enfoque en el “cumplimiento de alguna función o al logro de algún objetivo, que nuestra vida tenga un sentido significa que tenemos un propósito y luchemos por alcanzarlo” (Oramas, Santana & Vergara, 2006, p. 36). Por consiguiente, existe un amplio desarrollo en cuanto a las metas personales establecidas, a partir del núcleo familiar estas llegan a implantarse para posterior llegar a efectuarse de forma individual o con apoyo familiar.

Se identifica la existencia de una correlación entre la subescala de AR= Armonía y A= autoaceptación de $Rho = .592$, $p < 0,01$, es así como en el estudio realizado por Lozano (2003) explica que es necesario que “los sentimientos de amor y lealtad prevalecen y se mantiene la

armonía familiar” (p. 92). Por consiguiente, al lograr establecer un ambiente armónico en la familia, además se involucra a la aceptación personal, dado que se crea el sentimiento de aprobación dentro del núcleo familiar.

Se conoce la existencia de una correlación entre la subescala de AR= Armonía y CR= Crecimiento personal $Rho = .324$, $p < 0,01$, por lo que se entiende que, desde edades tempranas del ser humano, la familia dota de factores elementales para que se dé la existencia de aspiraciones en el futuro. (Fiorentino, 2008). De esta forma es como se explica que la vivencia dentro de un ambiente armónico en el núcleo de la familia, se crea el deseo de llevar a cabo un crecimiento en todos los factores que impliquen la vida personal.

Se determina la existencia de una correlación entre la subescala de AR= Armonía y PV= Propósito de vida de $Rho = .552$, $p < 0,01$, de esta forma, se entiende que, al brindar un ambiente de consonancia entre los miembros, según el estudio realizado por Molina, Meléndez & Navarro (2008) indica que dentro del bienestar psicológico que mantienen los individuos, se implanta objetivos en la vida. Es así como al mantener lo antes mencionado, hacen que las personas mantengan el sentimiento de estar vivos, lo que contribuye al crecimiento personal (Ryan y Deci, 2001). Por lo tanto, es deducible como el mantener un ambiente armonioso en el grupo primario contribuye a que se genere aspiraciones individuales con el fin de encontrar realización personal.

Se conoce la existencia de una correlación entre la subescala de CO= Comunicación y A= Autoaceptación de $Rho = .499$, $p < 0,01$, según Crespo (2011) “es un proceso de carácter horizontal en el que los actores intercambian permanentemente sus papeles, de forma que el emisor se convierte en receptor y viceversa durante el transcurso del diálogo” (p. 93). La comunicación dentro de la familia permite dar espacio e importancia a todos los miembros, de esta forma contribuye a que el individuo al sentirse parte de un sistema también se desarrolle su propia aceptación.

Se identifica la existencia de una correlación entre la subescala de CO= Comunicación y CP= Crecimiento Personal de $Rho = .353$, $p < 0,01$, al mantener una comunicación positiva favorece en los miembros el sentimiento de apoyo, en estudios realizados por Gonzáles, et al. (2003) manifiesta que “los diferentes tipos de funcionamiento familiar inciden significativamente sobre

el desarrollo y ajuste emocional de los hijos” (p. 473). Por lo tanto, al mantener un ambiente comunicativo, es parte del incentivo para que cada miembro tenga la iniciativa hacia la búsqueda de una evolución a nivel personal.

De igual manera, se conoce la existencia de una correlación entre la subescala de CO= Comunicación y PV= Propósito de vida de $Rho = .489$, $p < 0,01$, de tal forma que “La comunicación positiva posee empatía, se escucha reflexivamente y existe un compromiso de apoyo” (Reusche, 1998, p. 37). Es evidente que, al palpar un adecuado intercambio de mensajes dentro de la familia, hacen que se instauren metas personales a cumplir en la vida de cada individuo, a causa de que cuenta con el apoyo familiar y existe la seguridad individual para plantearse objetivos con el fin de encontrar su satisfacción personal.

Se conoce la existencia de una correlación entre la subescala de P= Permeabilidad y A= Autoaceptación de $Rho = .307$, $p < 0,01$, es así como estas dimensiones “podrán plantearse poco a poco mayores aportes a la consecución de la armonía familiar e incrementar el agrado por compartir familiarmente” (Lozano, 2003, p. 108). Por lo que, el hecho de poder relacionarse de forma intrafamiliar y con sistemas familiares externos, permiten el poder generar autoaceptación y su identidad.

De igual manera, se conoce la existencia de una correlación entre la subescala de P= Permeabilidad y RP= Relaciones positivas de $Rho = .285$, $p < 0,01$, es decir, que los miembros de la familia al permitir la interacción no solo a nivel interno del grupo primario sino también con otras “se sienten parte de la sociedad, cultivan el sentimiento de pertenencia y tienden lazos sociales con la familia, amigos, vecinos, etc.” (Zubieta & Delfino, 2010, p. 279). Lo mencionado conlleva a generar un mayor bienestar psicológico social, en donde el individuo logre relacionarse con más sistemas de forma asertiva.

Se identifica la existencia de una correlación entre la subescala de P= Permeabilidad y PV= Propósito de vida de $Rho = .213$, $p < 0,01$, de esta forma se menciona en el estudio realizado por González (2000) que “La permeabilidad es otro recurso familiar que se refiere a la capacidad de la familia de abrirse hacia otras instituciones de la sociedad, permitiendo la relación prudente de sus miembros con otros subsistemas” (p. 283). Lo que interfiere para que la persona se proponga proyectos en torno a su vida, con la finalidad de que a estos se los dé cumplimiento.

Se aprecia una correlación entre la subescala de AF= Afectividad y A= Autoaceptación de $Rho = .491$, $p < 0,01$, al existir lazos afectivos en la familia se genera la aceptación de sí mismo.

Se identifica la existencia de una correlación entre la subescala de AF= Afectividad y CP= Crecimiento Personal de $Rho = .325$, $p < 0,01$, en lo que respectan a estas dos características, se entiende que, en la presencia de afecto, ayuda para que la persona tenga mejores alternativas en resolución de conflictos o inconvenientes, dado que poseen gran creatividad y la habilidad para saber manejar problemas (Avia y Vázquez, 1998). Por lo tanto, se distingue que, dentro del ambiente afectivo familiar brinda mayores herramientas para sobresalir en la vida y generar un desarrollo personal.

Se determina una correlación entre la subescala de AF= Afectividad y PV= Propósito de vida de $Rho = .474$, $p < 0,01$, de esta manera según el autor menciona Quilodrán & Castro (2009) que “en la actualidad el núcleo familiar continúa siendo la principal fuente de solidaridades, reciprocidades y afectos” (p. 283). Por lo cual, estos factores inciden en que se originen la presencia de objetivos personales en el individuo, los mismos que lo llevan a tener ideales en la vida.

Se identifica la existencia de una correlación entre la subescala de R= Roles y A= Autoaceptación de $Rho = .443$, $p < 0,01$, estas dimensiones se encuentran relacionadas dado que como refiere Saucedo (1990) “un rol equivale a la conducta que se espera de un individuo en determinado contexto. Todos los miembros del grupo familiar asumen una variedad de roles de cuya integración depende que la familia realice sus tareas con éxito” (p. 6). Es decir, desde la asignación de cada función para los miembros, asumen responsabilidad además de implicar propia aceptación en la cual se refleje un desenvolvimiento positivo.

Se determina una correlación entre la subescala de R= Roles y CP= Crecimiento Personal de $Rho = .330$, $p < 0,01$, lo cual según Viveros (2010) indica que la “familia contribuye en la formación de la cosmovisión que cada sujeto construye de su vida y de la sociedad; además, permite hacer conciencia de las tareas que se han de cumplir cuando se hace parte de un determinado estatus” (p. 396). Es por ello que, al pertenecer inicialmente al grupo primario y asumir un rol, es el aprendizaje para poder asumir roles futuros en otros sistemas y permitir un desarrollo a nivel personal con un adecuado desenvolvimiento.

Se aprecia la existencia de una correlación entre la subescala de R= Roles y PV= Propósito de vida de $Rho = .572$, $p < 0,01$, “la funcionalidad de los roles depende de su consistencia interna, la cual existe si cada miembro se ve a sí mismo como lo ven los demás y hay acuerdo sobre lo que se espera de él” (Sauceda, 1990, p. 6). Por lo tanto, el rol incide en la persona para encaminarse en cuanto al papel que desea desempeñarse y de esta forma enmarcar las aspiraciones que posee para su vida.

Se aprecia una correlación entre la subescala de AD= Adaptabilidad y A= Autoaceptación de $Rho = .345$, $p < 0,01$, por lo que según (Góngora, 2010) las personas se demuestran con comportamientos manejables, contribuyen a que ante cualquier situación logren responder de forma flexible y sin mayor dificultad, además de generar un adecuado funcionamiento. De tal modo que aporta a que se efectúe y se desarrolle en el individuo mayor seguridad y a su vez aceptación de sí mismo, a esto se le adhiere que no presenta inconveniente alguno para acoplarse a cualquier medio o inconveniente en la vida.

Se conoce una correlación entre la subescala de AD= Adaptabilidad y RP= Relaciones Positivas de $Rho = .236$, $p < 0,01$, al evidenciar la capacidad de adaptarse al entorno según la investigación realizada por Hervás (2009) demuestra que existe mejora en “relaciones interpersonales, más comunicación, más intimidad, con la mejora en la percepción de uno mismo, más fortaleza” (p. 31). De manera que se obtiene una reacción positiva ante las personas, a causa de que se forman relaciones interpersonales estables y con una adecuada sintonía, hacen notar la habilidad del poder relacionarse con los demás.

Se estima una correlación entre la subescala de AD= Adaptabilidad y DE= Dominio del Entorno de $Rho = .249$, $p < 0,01$, lo que demuestra que, al mantener estas dos dimensiones, la persona presenta “habilidad del grupo para el cambio, sea de la estructura de poder, sea el rol de los miembros en sus interacciones y las reglas que norman las interrelaciones en respuesta a nuevas situaciones.” (Alarcón, 2014, p.62). Por consiguiente, se entiende un adecuado control de los factores externos que se presenten, mantienen la habilidad del dominio del ambiente.

Se identifica la existencia de una correlación entre la subescala de AD= Adaptabilidad y CP= Crecimiento Personal de $Rho = .281$, $p < 0,01$, por lo que, en un estudio realizado por Rivero, Martínez & Iraurgi (2011) manifiestan que “un funcionamiento familiar central, en el que hay

un equilibrio en el nivel de cercanía de las personas (cohesión) y en su nivel de adaptación a los cambios (adaptabilidad) se asocian con mayor satisfacción con la vida” (p. 180). De esta manera, se identifica que la adaptabilidad contribuye para que se efectúe mayor desarrollo personal.

Se determina una correlación entre la subescala de AD= Adaptabilidad y PV= Propósito de vida de $Rho = .427$, $p < 0,01$, de tal modo que como indican Olson & Gorall (2003) “la cantidad de cambio en el liderazgo, en las relaciones de roles y en las reglas dentro de las relaciones de un sistema marital o familiar” (p. 519). Es así como la adaptación de una persona, repercute en que se plantee metas en la vida para llegar a cumplirlos con la finalidad de tener un fin por el bien de su crecimiento individual.



Figura 3. Correlaciones significativas del funcionamiento familiar y bienestar psicológico.

La Figura 3, representa las correlaciones de mayor significancia dentro de la investigación, se aprecia que, dentro de la variable de funcionamiento familiar, en las subescalas de cohesión, armonía, comunicación, permeabilidad y afectividad se encuentra correlación con la subescala de autoaceptación, la misma que pertenece al bienestar psicológico. Además, las subescalas de rol y adaptabilidad demuestran correlación principalmente con la subescala de propósito de vida, perteneciente al bienestar psicológico.

Modelo empírico explicativo entre las variables de funcionamiento familiar y bienestar psicológico

Por medio del modelo empírico explicativo se da a conocer la correlación significativa que existe entre la variable de Funcionamiento Familiar y la variable de Bienestar Psicológico.

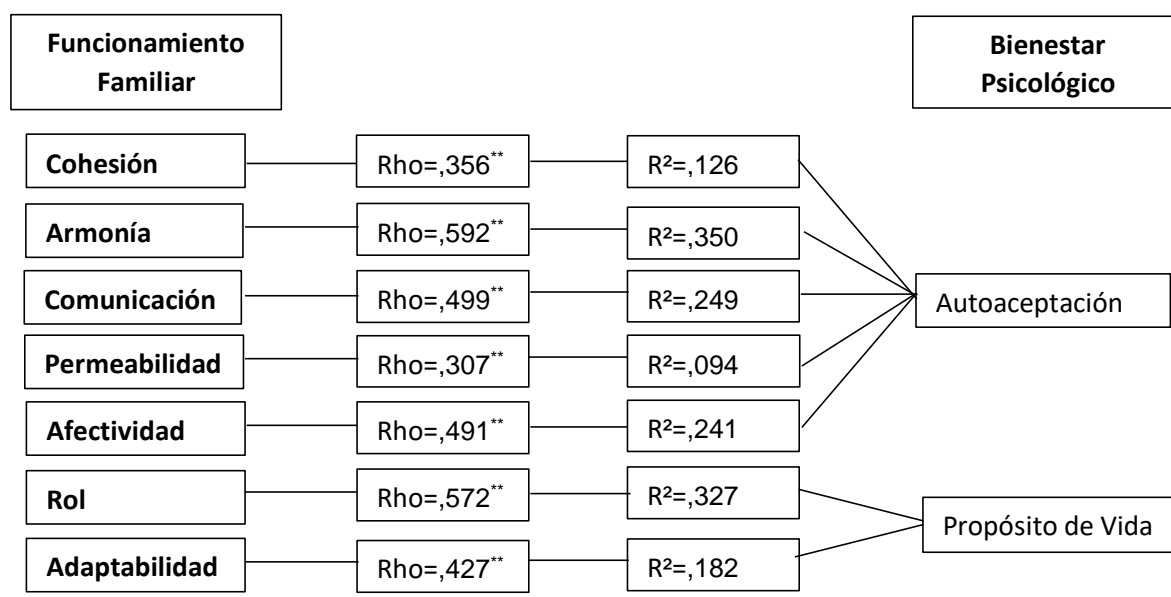

Figura 4. Modelo empírico explicativo entre las variables de funcionamiento familiar y bienestar psicológico

En el siguiente gráfico se observa que existe una correlación moderada entre Funcionamiento Familiar y la variable de Bienestar Psicológico de $\rho = .645$, $p < 0,01$ $R^2 = .416$. De acuerdo a estos resultados obtenidos, se entiende que existe una incidencia significativa de la funcionalidad que se produce dentro de la familia en la forma de cómo la persona se desenvuelve respecto a su bienestar psicológico. En la investigación realizada por Martínez et al., (2009) da a conocer que “Los hijos/as procedentes de familias intactas poco conflictivas son los que mejor bienestar presentan en todos los casos.” (p.13). Es por ello que, se resalta la importancia del brindar un ambiente armonioso dentro de la familia desde tempranas edades para posterior obtener resultados positivos en cuanto a su desenvolvimiento de sí mismo y con la sociedad.

De igual forma, es fundamental recalcar que el grupo primario al ser una fuente de apoyo para los miembros que lo integran, es a su vez cuestionado por su formación, dinámica, roles, etc. Es generalmente el espacio que brinda acogida a las ansiedades de sus integrantes en el proceso de desarrollo, previniendo patologías psíquicas (Gómez & Cogollo, 2010). Por consiguiente, al mantener funcionalidad en la familia da origen al desarrollo de personas, las cuales llegan a potencializar las habilidades, además se logra un desenvolvimiento óptimo en los diferentes contextos de la vida diaria. De esta forma se corrobora que la familia incide en el bienestar psicológico de los individuos.

Por otro lado, se recalca en estudios realizados que, dentro de la familia, al existir interacciones entre los miembros que la conforman se encuentra incidencia en varios aspectos como “factores personales, profesionales, sociales, de salud y demás en sus integrantes. Estos factores se encuentran a su vez insertos en un contexto sociocultural particular que muchas veces determina actitudes, atribuciones y roles hacia diversos aspectos de la vida en general” (Padilla & Díaz, 2011, p. 318). De tal forma que, en el mayor de los casos, la familia es el sistema que asegura tener una adecuada percepción de sí mismo y del resto, lo que le permitirá a la persona percibir satisfacción vital.

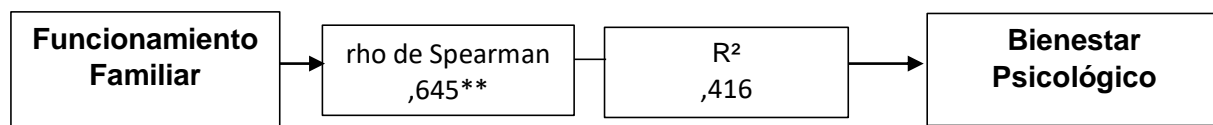
Además, se tiene presente que es sustancial el hecho que la persona, miembro de la familia, reconozca la función que lleva dentro de este sistema, dado que, en la investigación realizada por Albo et al., (2009) hace énfasis en que “la percepción que tenga el sujeto de su participación e implicación en el medio familiar, así como la percepción de su desempeño en las relaciones sociales, son fundamentales para experimentar un mejor funcionamiento autónomo” (p. 42). Por lo tanto, esto explica que, al establecer y mantener un rol dentro del núcleo familiar, incentiva a la persona a desarrollar su bienestar eudamónico lo cual evidencia esa búsqueda de crecimiento y potencial humano, lo que impone que los miembros de las familias puedan relacionarse de forma positiva.

CONCLUSIONES

- La funcionalidad dentro de la familia, se entiende a la capacidad de lograr adaptarse a cambios, en la que se demuestra estabilidad en cuanto a la dinámica y roles que se producen dentro del grupo primario, además influye en el sentimiento de realización y satisfacción con la vida con sí mismo y con la sociedad, es decir, contribuye en el desarrollo de un bienestar psicológico positivo.
- De acuerdo al análisis de resultados, se revela que, respecto a la variable de Funcionamiento Familiar, en cuanto a sus subdimensiones, la media se encuentra por encima del punto de corte. De esta forma, la subescala de Cohesión con una Media de $(\bar{X}) = 7.42$, es la que se presenta en mayor dominio.
- En el análisis de resultados, se obtiene que, respecto a la variable de Bienestar Psicológico, en cuanto a sus subdimensiones, la media se encuentra por encima del punto de corte. De esta forma, la subescala de Crecimiento Personal posee una Media de $(\bar{X}) = 27.65$, es la que se presenta en mayor dominio.
- En cuanto al análisis de niveles de funcionamiento familiar y bienestar psicológico, se aprecia un $\chi^2 = 0,00$, lo que indica la existencia de diferencias significativas entre las variables, por lo que se distingue un grupo minoritario del 13%, el cual proceden de familias disfuncionales y de un bienestar psicológico bajo.
- Se evidencia que, dentro de las correlaciones existentes en las variables de estudio, una de las que más resaltan es armonía con autoaceptación, con un $Rho = .592$, $p < 0,01$. Y de igual forma, otra subescala que sobresale es rol con propósito de vida con un $Rho = .572$, $p < 0,01$.
- Existe una correlación estadísticamente significativa entre las variables de estudio, la cual es moderada positiva $\rho_{Sperman} = .645^{**}$, lo que corresponde a un 42% de incidencia del Funcionamiento Familiar con el Bienestar Psicológico.

RECOMENDACIONES

- Es importante que se aborde el tema de una manera más profunda en futuras investigaciones, las cuales nos ayuden a entender y comprender de mejor forma este fenómeno social, para de esta forma poder conocer cómo el funcionamiento familiar y el bienestar psicológico influyen en personas de adultez temprana como son los estudiantes de la escuela de Psicología de la Pontificia Universidad Católica del Ecuador Sede Ambato.
- Realizar un estudio comparativo con las variables de la presente investigación, en la que se integre todas las escuelas de la Pontificia Universidad Católica del Ecuador Sede Ambato, debido a que en la escuela de Psicología existe un mayor sesgo interpersonal, lo que ocasiona un mayor y positivo bienestar psicológico.
- Al ejecutar futuras investigaciones sobre la temática planteada, se recomienda ampliar el estudio con muestras de grupos más numerosos y a su vez recolecte la información en períodos de tiempo más extensos, con el fin de enriquecer los resultados de la investigación.

BIBLIOGRAFÍA

- Aguado, M., Calvo, Dessal, C., Riechmann, J., Gónzales, J. & Montes, C. (2012). La necesidad de repensar el bienestar humano en un mundo cambiante. *Papeles de relaciones ecosociales y cambio global*, 119, 49-76.
- Agudelo, M. (2005). Descripción de la dinámica interna de las familias monoparentales, simultáneas, extendidas y compuestas del municipio de Medellín, vinculadas al proyecto de prevención temprana de la agresión. *Revista Latinoamericana de Ciencias Sociales, Niñez y Juventud*, 3(1), 153-179.
- Alarcón, R. (2014). Funcionamiento familiar y sus relaciones con la felicidad. *Revista Peruana de Psicología y Trabajo Social*, 3(1), 61-74.
- Albo, J., Núñez, J., Navarro, J., & Grijalvo, F. (2009). Un modelo motivacional explicativo del bienestar psicológico en la universidad. *Revista Mexicana de Psicología*, 26(1), 41-50.
- Álvarez, B. (2003). *Orientación familiar: Intervención familiar en el ámbito de la diversidad*. Madrid: Sanz y Torres.
- Aranguren, M., & Irrazabal, N. (2015). Estudio de las propiedades psicométricas de las escalas de bienestar psicológico de Ryff en una muestra de estudiantes argentinos. *Ciencias Psicológicas*, 9(1), 73-83.
- Avia, M., & Vázquez, C. (1998). *Optimismo inteligente. Psicología de las emociones positivas*. Madrid: Ed. Alianza.
- Balaguer, I., Castillo, I., & Duda, J. (2008). Apoyo a la autonomía, satisfacción de las necesidades, motivación y bienestar en deportistas de competición: Un análisis de la teoría de la autodeterminación. *Revista de Psicología del Deporte*, 24(1), 121-129.
- Baltes, P., Lindenberger, U., & Staudinger, U. (1998). Lifespan theory in developmental psychology. En R.M. Lerner (Ed.), *Handbook of child psychology* (Vol. 1, 5ª ed.) (pp. 1029-1043). New York: Wiley.

- Ballesteros, B., Medina, A., & Caycedo, C. (2006). El bienestar psicológico definido por asistentes a un servicio de consulta psicológica en Bogotá, Colombia. *Universitas psychologica*, 5(2), 239-258.
- Berger, K. (2009). *Psicología del Desarrollo*. España: Editorial Medica Panamericana S.A.
- Barra, E. (2010). Bienestar psicológico y orientación de rol sexual en estudiantes universitarios. *Terapia psicológica*, 28(1), 119-125.
- Bueno, G. (2007). El estudiante universitario y su entorno familiar. *Revista Griot*, 1(1), 29-35.
- Blanco, A., & Díaz, D. (2005). El bienestar social: su concepto y medición. *Psicothema*, 17 (4), 582-589.
- Bradburn, N. (1969). *The structure of psychological well-being*. Chicago: Aldine.
- Branje, S., Van Lieshout, C., Van Aken, M., & Haselager, G. (2004). Perceived support in sibling relationships and adolescent adjustment. *Journal of Child Psychology and Psychiatry*, 45, 1385-1396.
- Camejo, R. (2015). *La familia como institución*. Buenos Aires: El Cid editor.
- Cardona, D., & Agudelo, H. (2007). Satisfacción personal como componente de la calidad de vida de los adultos de Medellín. *Revista de Salud pública*, 9, 541-549.
- Cassidy, T. (2000). Social background, achievement motivation, optimism and health: a longitudinal study. *Counselling Psychology Quarterly*, 13(4), 399-412.
- Castro, A. (2010). *Fundamentos de psicología positiva*. Buenos Aires: Paidós.
- Cazau, P. (2006). *Introducción a la Investigación en Ciencias Sociales*. Buenos Aires: Consultado el.
- Cid., M., Montes de Oca, R., & Hernandez, O. (2014). La familia en el cuidado de la salud. *Revista Médica Electrónica*, 36(4), 462-472.
- Contreras, F., & Esguerra, G. (2006). Psicología positiva: una nueva perspectiva en psicología. *Diversitas*, 2(2), 311-319.

- Cornejo, M., & Lucero, M. (2005). Preocupaciones vitales en estudiantes universitarios relacionado con bienestar psicológico y modalidades de afrontamiento. *Fundamentos en humanidades*, 6(12), 143-153.
- Cosentino, A., Omar, A., Tarragona, M., & Tonon, G. (2010). *Fundamentos de Psicología Positiva*. Buenos Aires: Paidós.
- Cuesta D de la, Pérez E, Louro I. (1996). Un instrumento de evaluación familiar para el médico de la familia. *Rev Cubana Med Gen Integr*;12(1):24-32.
- Cunha, M., Soares, I. & Pinto, J. (2008). El papel del temperamento individual, la familia y los compañeros en el trastorno de ansiedad social: Un estudio controlado. *International Journal of Clinical and Health Psychology*, 8(3), 631-655.
- Csikszentmihalyi, M. (2005). *Fluir (Flow)*. Una psicología de la felicidad. (1era edición 1990). (Undécima edición 2005). Barcelona: Kairós. {Versión original en inglés: *Flow. The Psychology of Optimal Experience*, 1990}.
- Crespo, J. (2011). Bases para construir una comunicación positiva en la familia. *Revista de investigación en educación*, 9(2), 91-98.
- Díaz, D., Rodríguez, R., Blanco, A., Moreno, B., Gallardo, I., Valle, C., & Van Dierendonck, D. (2006). Adaptación española de las escalas de bienestar psicológico de Ryff. *Psicothema*, 18(3).
- Díaz, G. (2001). El bienestar subjetivo: Actualidad y perspectivas. *Revista Cubana de Medicina General Integral*, 17(6), 572-579.
- Diener, E., & Biswas, R. (2008). *Rethinking happiness: The science of psychological wealth*. Malden, MA: Blackwell Publishing.
- Diener, E., & Emmons, R. (1984). The independence of positive and negative affect. *Journal of Personality and Social Psychology*, 47(5), 1105-1117. doi: 10.1037/0022-3514.47.5.1105
- Dörr, A., Gorostegui, M., & Bascuñán, M. (2008). *Psicología General y Evolutiva*. Santiago de Chile: Mediterraneo Ltda.

- Elera, A. (2018). Funcionamiento familiar y bienestar psicológico en adultos jóvenes de Lima.
- Engels, F. (2011). *El origen de la familia, la propiedad privada y el estado*. Quito: Editorial Ecuador F.B.T Cía. Ltda.
- Fascioli, A. (2010). Ética del cuidado y ética de la justicia en la teoría moral de Carol Gilligan. *Revista Actio*, 12, 41-57.
- Florentino, M. (2008). La construcción de la resiliencia en el mejoramiento de la calidad de vida y la salud. *Suma Psicología*, 15(1), 95-114.
- Franco, G. (2005). *La Comunicación en la Familia*. España: Ediciones Palabra, S.A.
- Friedemann, M., & Smith, A. (1997). A triangulation approach to testing a family instrument. *Western Journal of Nursing Research*, 19, 364-378. <http://dx.doi.org/10.1177/019394599701900305>
- Gallego, A. (2012). Recuperación crítica de los conceptos de familia, dinámica familiar y sus características. *Revista Virtual Universidad Católica del Norte*, 1(35), 326-345.
- Gallego, S. (2006). *Comunicación Familiar: un mundo de construcciones simbólicas y relacionales*. Colombia: Universidad de Caldas.
- García, C. (2005). El bienestar psicológico: Dimensión subjetiva de la calidad de vida. *Revista electrónica de psicología Iztacala*, 8(2), 20.
- García, J. (2013). Bienestar psicológico, edad y género en universitarios españoles. *Salud & Sociedad*, 4(1), 48-58.
- García, M., Rivera, S., Reyes, I., & Díaz, R. (2006). Construcción de una escala de funcionamiento familiar. *Revista Iberoamericana de Diagnóstico y Evaluación-e Avaliação Psicológica*, 2(22), 91-110.
- García, V., Carmen, R., & Gonzales, I. (2000). La categoría bienestar psicológico: Su relación con otras categorías sociales. *Revista cubana de medicina general integral*, 16(6), 586-592.

- García, V. & González, I. (2000). La categoría bienestar psicológico: Su relación con otras categorías sociales. *Revista cubana de medicina general integral*, 16(6), 586-592.
- Gómez, E., & Cogollo, Z. (2010). Factores predictores relacionados con el bienestar general en adolescentes estudiantes de Cartagena, Colombia. *Revista de salud pública*, 12, 61-70.
- Gómez, E., & Guardiola, V. (2014). Hacia un concepto interdisciplinario de la familia. *Scielo*, 11-20.
- Góngora, V. (2010). Hacia una integración de los paradigmas positivos y de enfermedad en la prevención de los trastornos de la conducta alimentaria en adolescentes. *Psicodebate*, 10, 279-296.
- González, E., de la Cuesta, D., Louro, I., & Bayarre, H. (1997). Funcionamiento familiar.: Construcción y validación de un instrumento. *CIENCIA ergo-sum*, 4(1), 63-66.
- González, F., Gimeno, A., Meléndez, J. C., & Córdoba, A. (2012). La percepción de la funcionalidad familiar: Confirmación de su estructura bifactorial. *Escritos de Psicología (Internet)*, 5(1), 34-39.
- González, I. (2000). Las crisis familiares. *Revista cubana de medicina general integral*, 16(3), 270-276.
- González, J., Núñez, J., Álvarez, L., Roces, C., González, S., González, P., Muñiz, R., Valle, A., Cabanach, R., Rodríguez, S., & Bernardo, A. (2003). Adaptabilidad y cohesión familiar, implicación parental en conductas autorregulatorias, autoconcepto del estudiante y rendimiento académico. *Psicothema*, 15 (3).
- Guadarrama, R., Marquez, O., Veytia, M., & León, A. (2011). Funcionamiento familiar en estudiantes de nivel superior. *Revista Electrónica de Psicología Iztacala*, 14(2), 179-92.
- Guerrero, G., & Concepción, G. (2014). *Metodología de la Investigación*. México: Grupo Editorial Patria.
- Guibert, W., & Torres, N. (2001). Intento suicida y funcionamiento familiar. *Revista Cubana de Medicina General Integral*, 17(5), 452-460.

- Heinemann, K. (2003). *Introducción a la Metodología de la Investigación Empírica*. Barcelona: Paidotribo.
- Hernández, L., Cargill, N. R., & Gutiérrez, G. (2012). Funcionalidad familiar y conducta de riesgo en estudiantes de nivel medio superior Jonuta, Tabasco. *Salud en tabasco*, 18(1), 14-24.
- Hernández, R., Fernández, C., & Baptista, M. (2010). *Metodología de la Investigación*. México: Mac Graw Hill.
- Herrera, P. (1997). La familia funcional y disfuncional, un indicador de salud. *Revista cubana de medicina general integral*, 13(6), 591-595.
- Herrera, P. (2000). Rol de género y funcionamiento familiar. *Revista cubana de medicina general integral*, 16(6), 568-573.
- Hervás, G. (2009). Psicología positiva: una introducción. *Revista interuniversitaria de formación del profesorado*, 23(3), 23-41.
- Horwitz, N., Florenzano, R., & Ringeling, I. (1985). Familia y salud familiar. *Un enfoque para la atención primaria. Bol OPS*, 98(2), 37-49.
- Keyes, C., Ryff, C., y Shmotkin, D. (2002). Optimizing well-being: the empirical encounter of two traditions. *Journal of Personality and Social Psychology*, 82, 1007-1022.
- López, P., Barreto, A., Mendoza, E. & del Salto, M. (2015). Bajo rendimiento académico en estudiantes y disfuncionalidad familiar. *Medisan*, 19(9), 1163-1166.
- Louro, I. (2003). La familia en la determinación de la salud. *Revista Cubana de Salud Pública*, 29(1), 48-51.
- Lozano, M. (2003). Las relaciones intrafamiliares en la empresa familiar. *Pensamiento & gestión*, No. 15, (15), 83-110.
- Madrid, E., Valdés, A., & Valadez, M. (2015). Propiedades psicométricas de un instrumento para medir la dinámica familiar en niños. *Educación y Ciencia*, 4(43), 54-64.

- Matalinares, M., Díaz, G., Arenas, C., Raymundo, O., Baca, D., Uceda, J., & Yaringaño, J. (2016). Afrontamiento del estrés y bienestar psicológico en estudiantes universitarios de Lima y Huancayo. *Persona*, (019), 105-126.
- Martínez, A., Sanz, M., Iraurgi, I., & Iriarte, L. (2009). Impacto de la ruptura matrimonial en el bienestar físico y psicológico de los hijos. Síntesis de resultados de una línea de investigación. *La Revue du redif*, 2, 7-18.
- Martínez, J., Rodríguez, G., Díaz, A., & Reyes, M. (2018). Nociones y concepciones de parentalidad y familia. *Esc Anna Nery*, 1-9.
- Medellín, M., Rivera, M., López, J., Kanán, G & Rodríguez, A. (2012). Funcionamiento familiar y su relación con las redes de apoyo social en una muestra de Morelia, México. *Salud mental*, 35(2), 147-154.
- Molina, C., Meléndez, J. & Navarro, E. (2008). Bienestar y calidad de vida en ancianos institucionalizados y no institucionalizados. *Anales de Psicología/Annals of Psychology*, 24(2), 312-319.
- Montenegro, H. (2007). *Problemas de Familia*. Santiago, Chile: Mediterráneo Ltda.
- Moreta-Herrera, R., López-Calle, C., Gordón-Villalba, P., Ortíz-Ochoa, W., & Gaibor-González, I. (2018). Satisfacción con la vida, bienestar psicológico y social como predictores de la salud mental en ecuatorianos. *Actualidades en Psicología (Current Trends in Psychology)*, 32(124), 111-125.
- Moreta, R., Gaibor, I., & Barrera, L. (2017). El bienestar psicológico y la satisfacción con la vida como predictores del bienestar social en una muestra de universitarios ecuatorianos. *Salud & Sociedad*, 8(2).
- Muñoz, C. (2015). *Metodología de la Investigación*. México: Oxford University Press.
- Namakforoosh, M. (2000). *Metodología de la Investigación*. México: Limusa.
- Olson, D., y Gorall, D. (2003). Circumplex model of marital and family systems. En F. Walsh (Ed.), *Normal Family Processes* (3° ed., pp. 514- 547). New York: Guilford. Olson, Russell y Sprenkle 1983.

- Olvia, E. & Villa, V. (2014). Hacia un concepto interdisciplinario de la familia en la globalización. *Justicia juris*, 10(1), 11-20.
- Oramas, A., Santana, S., & Vergara, A. (2006). El bienestar psicológico, un indicador positivo de la salud mental. *Revista Cubana de Salud y Trabajo* 7(1-2):34-9.
- Ortega, A., Fernández, A. T., & Osorio, M. (2003). Funcionamiento familiar: Su percepción por diferentes grupos generacionales y signos de alarma. *Revista Cubana de Medicina General Integral*, 19(4), 0-0.
- Ortega, T., De la Cuesta, Dolores & Días, Caridad (1999). Propuesta de un instrumento para la aplicación del proceso de atención de enfermería en familias disfuncionales. *Revista Cubana de Enfermería*, 15(3), 164-168.
- Padilla, N., & Díaz, R. (2011). Funcionamiento familiar, locus de control y patrones de conducta sexual riesgosa en jóvenes universitarios. *Enseñanza e investigación en psicología*, 16(2), 309-322.
- Paladines, M., & Quinde, M. (2010). *Disfuncionalidad familiar en niñas y su incidencia en el rendimiento escolar* (Bachelor's thesis).
- Papalia, D., Feldman, R., & Martorell, G. (2012). *Desarrollo Humano*. México: McGraw-Hill Education.
- Papalia, D., Wendkos, S., & Duskin, R. (2005). *Desarrollo Humano*. México: McGraw-Hill Interamericana.
- Páramo, M., Straniero, C., García, C., Torrecilla, N., & Escalante, E. (2012). Bienestar psicológico, estilos de personalidad y objetivos de vida en estudiantes universitarios. *Pensamiento psicológico*, 10(1), 7-21.
- Parker, C. (1998). *Ética, democracia y desarrollo humano*. Santiago de Chile: LOM Ediciones Ltda.
- Paz, L., Rodríguez, P., & Martínez, M. (2009). Funcionamiento familiar de alumnos con bajo rendimiento escolar y su comparación con un grupo de rendimiento promedio en una preparatoria de la Universidad de Guadalajara. *Revista de Educación y Desarrollo*, 10, 5-15.

- Pérez, E., De la Cuesta, D., Louro, I., & Bayarre, H. (1997). Funcionamiento familiar.: Construcción y validación de un instrumento. *CIENCIA ergo-sum*, 4(1), 63-66.
- Pesántez, E., & Quito, N. (2010). *Influencia de los conflictos conyugales en el desarrollo integral de niños y niñas de pre-básica* (Bachelor's thesis).
- Pi, A., & Cobián, A. (2009). Componentes de la función afectiva familiar: una nueva visión de sus dimensiones e interrelaciones. *Medisan*, 13(6), 0-0.
- Puello, M., Silva, M., & Silva, A. (2014). Límites, reglas, comunicación en familia monoparental con hijos adolescentes. *Diversitas: Perspectivas en psicología*, 10(2), 225-246.
- Quilodrán, J., & Castro, T. (2009). Nuevas dinámicas familiares. *Estudios demográficos y urbanos*, 24(2), 283-291.
- Rangel, J., Valerio, L., Patiño, J., & García, M. (2004). Funcionalidad familiar en la adolescente embarazada. *Revista de la Facultad de Medicina UNAM*, 47(1), 24-27.
- Reusche, R. (1998). *El funcionamiento familiar de adolescentes con problemas de conducta escolar, según la Escala para evaluar la Adaptación y Cohesión de la familia (FACES III) de D.H. Olson*. (Tesis para optar el grado de Doctora en Psicología. Lima: Universidad Feme-nina del Sagrado Corazón).
- Reusche, R. (2011). Dinámica psicológica de la familia. *Temática Psicológica*, 7(1), 7-16.
- Rivero, N., Martínez, A., & Iraurgi, Ioseba. (2011). El papel funcionamiento y la comunicación familiar en los síntomas psicósomáticos. *Clínica y Salud*, 22(2), 175-186.
- Rodríguez, Y., & Berrios, A. (2012). El bienestar psicológico en el proceso de ayuda con estudiantes universitarios. *Revista Griot*, 5(1), 7-17.
- Ryan, R. & Deci, E. (2001). On happiness and human potentials: A review of research on hedonic and eudaimonic wellbeing. *Annu. Rev. Psicol.*, 52, 141-66.
- Ryff, C., Keyes, C. (1995). The structure of psychological well-being revisited. *Journal of personality and social psychology*, 69(4), 719-727.

- Rodríguez, A. & Pérez, A. (2017). Métodos científicos de indagación y de construcción del conocimiento. *Revista EAN*, (82), 179-200.
- Sánchez, A., & Gonzáles, A. (2011). Cohesión y adaptabilidad familiar y su relación con la hemoglobina glucosilada de los pacientes diabéticos. *Revista de Especialidades Médico-Quirúrgicas*, 16(2), 82-88.
- Sauceda, J. (1990). Psicología de la vida en familia: una visión estructural. *Revista Médica, Instituto Mexicano del Seguro Social*, 61-67.
- Seligman, M. (1999). The presidents address. APA.1998. Annual Report. *American Psychologist*, 54, 559-562.
- Sigüenza, W. (2015). *Funcionamiento familiar según el modelo circumplejo de Olson* (Master's thesis).
- Steinberg, L., Lamborn, S., Dornbosch, S., & Darling, N. (1992). Impact of parenting practice on adolescents' achievement: Authoritative parenting, school involvement and encouragement to succeed. *Child Development*, 63, 1266- 1281.
- UNICEF, & UDELAR. (2003). *Nuevas Formas de Familia. Perspectivas Nacionales e Internacionales*. Uruguay: SSC.
- Valladares, A. (2008). La familia. Una mirada desde la Psicología. *MediSur*, 6(1), 4-13.
- Vargas, H. (2014). Tipo de familia y ansiedad y depresión. *Revista Médica Herediana*, 25(2), 57-59.
- Vázquez, C., Hervás, G., Rahona, J., & Gómez, D. (2009). Bienestar psicológico y salud: Aportaciones desde la Psicología Positiva. *Anuario de Psicología Clínica y de la Salud*, 5(1), 15-28.
- Véliz, A. (2012). Propiedades psicométricas de la escala de bienestar psicológico y su estructura factorial en universitarios chilenos. *Psicoperspectivas*, 11(2), 143-163.
- Vera, B. (2006). Psicología positiva: una nueva forma de entender la psicología. *Papeles del psicólogo*, 27(1), 3-8.

- Vielma, J., & Alonso, L. (2010). El estudio del bienestar psicológico subjetivo. Una breve revisión teórica. *Educere*, 14(49).
- Vivaldi, F., & Barra, E. (2012). Bienestar psicológico, apoyo social percibido y percepción de salud en adultos mayores. *Terapia psicológica*, 30(2), 23-29.
- Viveros, E. (2010). Roles, patriarcado y dinámica interna familiar: reflexiones útiles para Latinoamérica. *Revista Virtual Universidad Católica del Norte*, (31), 388-406.
- Young, Miller, Norton & Hill. (1995). The effect of Parental supportive Behaviors on Life satisfaction of adolescent offspring. *Journal of marriage and the family*, 57, 813-822.
- Zaldívar, D. (1998). Funcionamiento familiar saludable. *Psicología Familiar*.
- Zubieta, E. & Delfino, G. (2010). Satisfacción con la vida, bienestar psicológico y bienestar social en estudiantes universitarios de Buenos Aires. *Anuario de investigaciones*, 17, 277-283.

ANEXOS

ANEXO 1: Carta de Consentimiento Informado

Reciba un cordial saludo, soy Alejandra María Guzmán Ramos con número de matrícula, PSC 663, estudiante de Décimo Semestre de Psicología Clínica de la Escuela de Psicología de la Pontificia Universidad Católica del Ecuador – Sede Ambato, me encuentro realizando la investigación previo a la obtención del título de Psicóloga Clínica, intitulada “Funcionamiento Familiar y Bienestar Psicológico en los estudiantes de la Pontificia Universidad Católica del Ecuador Sede Ambato”, el objetivo de este proyecto investigativo es determinar la relación entre el funcionamiento familiar y el bienestar psicológico de los alumnos.

En este documento le solicito a usted su consentimiento para participar en dicha investigación, así como para usar los resultados generados con fines académicos. La colaboración en este estudio no le quitará mucho de su tiempo y su participación será anónima. Le garantizo absoluta confidencialidad de la información.

Agradezco su colaboración y si está de acuerdo en que su representado/a participe, por favor llene esta carta de consentimiento, fírmela y devuelva la copia a la persona que le ha solicitado esta autorización. Si tiene cualquier duda o pregunta no dude en realizarla al momento de firmar.

Autorizo ser encuestado para la investigación de la escuela de Psicología.

Firma Investigado/a

ANEXO 2: Ficha Sociodemográfica**FICHA SOCIODEMOGRÁFICA**

Instrucciones: Lea detenidamente cada una de las indicaciones y marque con un X en la respuesta que corresponda o complete la información solicitada.

Información General

1. Edad: _____

2. Género:

Masculino	
Femenino	

3. ¿Con quién vive actualmente?

Madre	
Padre	
Padres	
Padres y hermanos	
Otros Familiares	
Amigos	
Solo	

¿Otros? _____

4. Tipo de Familia en la que vive:

Nuclear	
Monoparental	
Reconstituida	
Extendida	
Adoptiva	

Otra _____

5. ¿Posee independencia económica de sus padres?

Siempre	
A veces	
Nunca	

Funcionamiento Familiar

6. ¿Cómo considera el nivel socioeconómico de su familia?

Muy Bueno	
Bueno	
Regular	
Bajo	

7. ¿Cómo considera la relación entre usted y sus padres?

Muy Buena	
Buena	
Regular	
Mala	
Inexistente	

8. En caso de tener hermanos, cómo considera la relación entre usted y los mismos?

Muy Buena	
Buena	
Regular	
Mala	
Inexistente	

9. ¿Cómo considera la comunicación e interacción dentro de los miembros que componen su familia?

Muy Buena	
Buena	
Regular	
Mala	
Inexistente	

Bienestar Psicológico

10. ¿Cuál es el nivel de satisfacción con su vida sentimental/amorosa durante su vida?

Muy Buena	
Buena	
Regular	
Mala	
Inexistente	

11. ¿Cómo considera su desenvolvimiento en cuanto a sus relaciones sociales?

Muy Buena	
Buena	
Regular	
Mala	
Inexistente	

12. Nivel de satisfacción con su vida

Muy Buena	
Buena	
Regular	
Mala	
Inexistente	

13. ¿Posee metas claras y establecidas a futuro?

Siempre	
A veces	
Nunca	

14. ¿En caso de que se le presente un problema en su vida, sus padres intervienen?

Siempre	
A veces	
Nunca	

ANEXO 3: CUESTIONARIO DE PERCEPCIÓN DEL FUNCIONAMIENTO

FAMILIAR. FF-SIL

A continuación, se presentan situaciones que pueden ocurrir en su familia. Lea cada pregunta de manera cuidadosa y encierre en un círculo el número de la columna con el que esté de acuerdo.

Cada valor tiene un significado que se detalla a continuación:

1. Casi Nunca
2. Pocas Veces
3. A veces
4. Muchas veces
5. Casi Siempre

Nº	Ítems	Respuesta				
		1	2	3	4	5
1	En conjunto, se toman decisiones para cosas importantes de la familia.	1	2	3	4	5
2	En mi casa predomina la armonía.	1	2	3	4	5
3	En mi casa cada uno cumple sus responsabilidades	1	2	3	4	5
4	Las manifestaciones de cariño forman parte de nuestra vida cotidiana.	1	2	3	4	5
5	Nos expresamos sin insinuaciones, de forma clara y directa.	1	2	3	4	5
6	Podemos aceptar los defectos de los demás y sobrellevarlos.	1	2	3	4	5
7	Tomamos en consideración las experiencias de otras familias ante situaciones difíciles.	1	2	3	4	5
8	Cuando alguno de la familia tiene un problema, los demás lo ayudan.	1	2	3	4	5
9	Se distribuyen las tareas de forma que nadie este sobrecargado.	1	2	3	4	5
10	Las costumbres familiares pueden modificarse ante determinadas situaciones.	1	2	3	4	5
11	Podemos conversar diversos temas sin temor.	1	2	3	4	5
12	Ante una situación familiar difícil, somos capaces de buscar ayuda en otras personas.	1	2	3	4	5
13	Los intereses y necesidades de cada cual son respetados por el núcleo familiar.	1	2	3	4	5
14	Nos demostramos el cariño que nos tenemos.	1	2	3	4	5

ANEXO 4: ESCALA DE BIENESTAR PSICOLÓGICO DE CAROL RYFF

A continuación, le presentamos una serie de preguntas, lea cada pregunta de manera cuidadosa y encierre en un círculo el número de la columna con el que esté de acuerdo. Cada valor tiene un significado que se detalla a continuación:

1. Totalmente en desacuerdo
2. En Desacuerdo
3. Parcialmente en desacuerdo
4. Parcialmente de acuerdo
5. De acuerdo
6. Totalmente de acuerdo

Nº	Ítems	Respuesta					
		1	2	3	4	5	6
1	Cuando repaso la historia de mi vida estoy contento con cómo han resultado las cosas	1	2	3	4	5	6
2	A menudo me siento solo porque tengo pocos amigos íntimos con quienes compartir mis preocupaciones	1	2	3	4	5	6
3	No tengo miedo de expresar mis opiniones, incluso cuando son opuestas a las opiniones de la mayoría de la gente.	1	2	3	4	5	6
4	Me preocupa cómo otra gente evalúa las elecciones que he hecho en mi vida	1	2	3	4	5	6
5	Me resulta difícil dirigir mi vida hacia un camino que me satisfaga	1	2	3	4	5	6
6	Disfruto haciendo planes para el futuro y trabajar para hacerlos realidad.	1	2	3	4	5	6
7	En general, me siento seguro y positivo conmigo mismo.	1	2	3	4	5	6
8	No tengo muchas personas que quieran escucharme cuando necesito hablar.	1	2	3	4	5	6
9	Tiendo a preocuparme sobre lo que otra gente piensa de mí.	1	2	3	4	5	6
10	Me juzgo por lo que yo creo que es importante, no por los valores que otros piensan que son importantes	1	2	3	4	5	6
11	He sido capaz de construir un hogar y un modo de vida a mi gusto.	1	2	3	4	5	6
12	Soy una persona activa al realizar los proyectos que propuse para mí mismo	1	2	3	4	5	6
13	Si tuviera la oportunidad, hay muchas cosas de mí mismo que cambiaría	1	2	3	4	5	6
14	Siento que mis amistades me aportan muchas cosas.	1	2	3	4	5	6
15	Tiendo a estar influenciado por la gente con fuertes convicciones.	1	2	3	4	5	6
16	En general, siento que soy responsable de la situación en la que vivo	1	2	3	4	5	6
17	Me siento bien cuando pienso en lo que he hecho en el pasado y lo que espero hacer en el futuro.	1	2	3	4	5	6
18	Mis objetivos en la vida han sido más una fuente de satisfacción que de frustración para mí.	1	2	3	4	5	6

19	Me gusta la mayor parte de los aspectos de mi personalidad	1	2	3	4	5	6
20	Me parece que la mayor parte de las personas tienen más amigos que yo	1	2	3	4	5	6
21	Tengo confianza en mis opiniones incluso si son contrarias al consenso general.	1	2	3	4	5	6
22	Las demandas de la vida diaria a menudo me deprimen.	1	2	3	4	5	6
23	Tengo clara la dirección y el objetivo de mi vida.	1	2	3	4	5	6
24	En general, con el tiempo siento que sigo aprendiendo más sobre mí mismo	1	2	3	4	5	6
25	En muchos aspectos, me siento decepcionado de mis logros en la vida.	1	2	3	4	5	6
26	No he experimentado muchas relaciones cercanas y de confianza.	1	2	3	4	5	6
27	Es difícil para mí expresar mis propias opiniones en asuntos polémicos.	1	2	3	4	5	6
28	Soy bastante bueno manejando muchas de mis responsabilidades en la vida diaria	1	2	3	4	5	6
29	No tengo claro qué es lo que intento conseguir en la vida	1	2	3	4	5	6
30	Hace mucho tiempo que dejé de intentar hacer grandes mejoras o cambios en mi vida	1	2	3	4	5	6
31	En su mayor parte, me siento orgulloso de quien soy y la vida que llevo.	1	2	3	4	5	6
32	Sé que puedo confiar en mis amigos, y ellos saben que pueden confiar en mí.	1	2	3	4	5	6
33	A menudo cambio mis decisiones si mis amigos o mi familia están en desacuerdo	1	2	3	4	5	6
34	No quiero intentar nuevas formas de hacer las cosas; mi vida está bien como está	1	2	3	4	5	6
35	Pienso que es importante tener nuevas experiencias que desafíen lo que uno piensa sobre sí mismo y sobre el mundo	1	2	3	4	5	6
36	Cuando pienso en ello, realmente con los años no he mejorado mucho como persona.	1	2	3	4	5	6
37	Tengo la sensación de que con el tiempo me he desarrollado mucho como persona.	1	2	3	4	5	6
38	Para mí, la vida ha sido un proceso continuo de estudio, cambio y crecimiento.	1	2	3	4	5	6
39	Si me sintiera infeliz con mi situación de vida daría los pasos más eficaces para cambiarla.	1	2	3	4	5	6