

**pitahaya**  
passion fruit

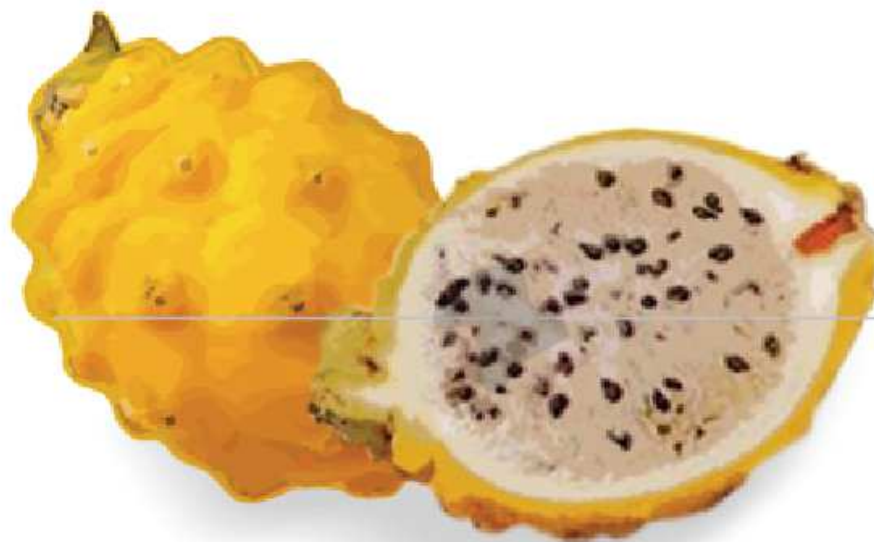

lat: 0° 00' 0"

**RanKana**  
mercadosmunicipales





---

## **Diseño de Sistemas Señaléticos para la Organización y Zonificación de los Mercados en el Distrito Metropolitano de Quito**

Autor: Diego Auquilla Freire  
Director: Arq. Eugene Mangia Guerrero

Quito - Ecuador



## I INTRODUCCIÓN

## II INVESTIGACIÓN

## III PROYECTO PILOTO "MERCADO LA FLORESTA"

Marca & Color

Zonificación Interna

Zonificación Externa

Diseño de Iconografía

Elementos de Soporte

Aplicaciones Publicitarias



## I INTRODUCCIÓN

Trabajo de Fin de Carrera (TFC)

Tema: Diseño de Sistemas Señaléticos para la Organización  
y Zonificación de los Mercados en el Distrito Metropolitano de Quito

Director: Arq. Eugene Mangia

Autor: Diego Auquilla Freire

Proyecto Piloto " Mercado la Floresta"

Pontificia Universidad Católica del Ecuador

Ilustre Municipio de Quito (Dirección de Comercialización)

Ministerio de Turismo del Ecuador

*"Introducir mediante el diseño y conceptualización de nuevos productos  
una solución puntual al problema de los mercados"*





## MERCADOS MUNICIPALES

*Los mercados municipales son locales construídos, establecidos y financiados por el Municipio, en los que se concede a los vendedores la utilización de puestos para el ejercicio del comercio minorista de mercaderías mediante el pago de una tarifa previamente establecida, que el Municipio cobra como regalía para financiar los gastos de administración, operación y mantenimiento de los mismos.*

- a) Construir locales para mercados adecuados en tamaño, estructura, ubicación y distribución interna, para atender aspectos básicos del equipamiento comunitario.*
- h) Mantener claramente visibles e identificables para el público los precios de los artículos, en tablillas que se colocarán frente a cada producto, de acuerdo con el modelo aprobado por el Municipio.*

**Código Municipal**  
Ordenanza Municipal N°1  
RO /226  
Art.11.  
282 - OBJETIVOS  
INMEDIATOS (a)

**Código Municipal**  
Ordenanza Municipal N°1  
RO /226  
Art. 11.294.-  
OBLIGACIONES DE LOS  
USUARIOS (h)





## II INVESTIGACIÓN

### Comerciantes Totales en el Distrito Metropolitano de Quito

**40% Mercados**

34% Ferias Municipales  
18% Ferias Libres  
7% Mercado Mayorista  
1% Ferias Barriales

**Fuente**  
Estudio de Factibilidad  
para la Dirección  
de Comercialización  
Urbana Consultores





## II INVESTIGACIÓN

Primer Lugar de Compra

**61% Mercados y Ferias**

32% Supermercados  
7% Tiendas y Minimarkets

**Fuente**  
Estudio de Factibilidad  
para la Dirección  
de Comercialización  
Urbana Consultores





### PROYECTO PILOTO "MERCADO LA FLORESTA"



Área Total: 1600 mts<sup>2</sup>  
Ubicación: Isabel la Católica - Villalengua (Entrada Prindpal Francisco Galavis)  
Horarios:  
Días de Feria: Lunes a Viernes 7:30am - 6:00 pm  
Feria Libre (Exterior) Viernes 7:30 am - 6:00 pm  
Comerciantes: 56 total (15 puestos internos) (41 puestos externos)



zona interior



zona exterior



PROYECTO PILOTO "MERCADO LA FLORESTA"  
INVESTIGACIÓN

Conformidad con el espacio asignado

**79% Conforme**

56 Puestos de Venta  
86% Comerciantes Femeninos  
14% Comerciantes Masculinos

**Fuente**

Estudio de Factibilidad  
para la Dirección  
de Comercialización  
Urbana Consultores





PROYECTO PILOTO "MERCADO LA FLORESTA"

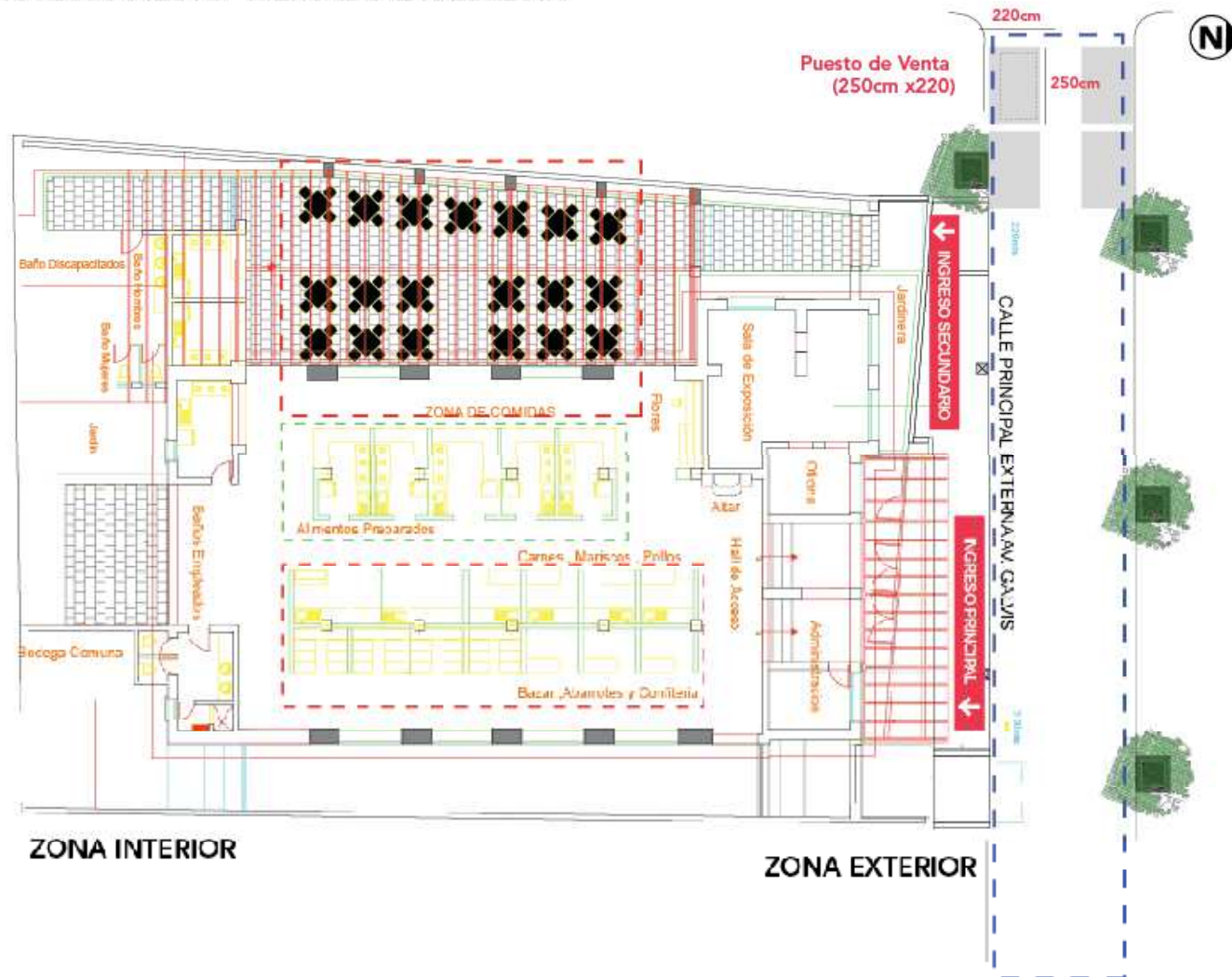

VENTA DE PRODUCTOS



PLANO MERCADO  
Plano Final Rediseño  
"Mercado la Floresta"  
Dirección de Comercialización

ZONA DE COMIDAS



Área de Intervención  
Distribución de Espacios  
para ventas y zonificación  
de área de Comida  
"Mercado la Floresta"



## PROYECTO PILOTO "MERCADO LA FLORESTA"

Investigación formal para diseño



### Nota de Diseño

El angulo de visión sera un punto referencial para el proceso de diseño.



PROYECTO PILOTO "MERCADO LA FLORESTA"

Investigación formal para diseño



**"Exhibidores"**  
Bandejas de plástico  
o madera



**"Soportes"**  
De madera con  
base triangular

**"Toldos"**  
Plásticos con  
base de madera  
cuadrado



### PROYECTO PILOTO "MERCADO LA FLORESTA"

Investigación formal para diseño

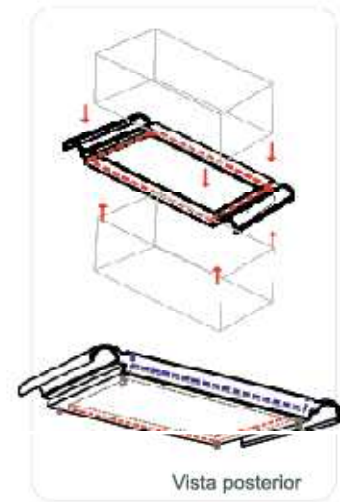
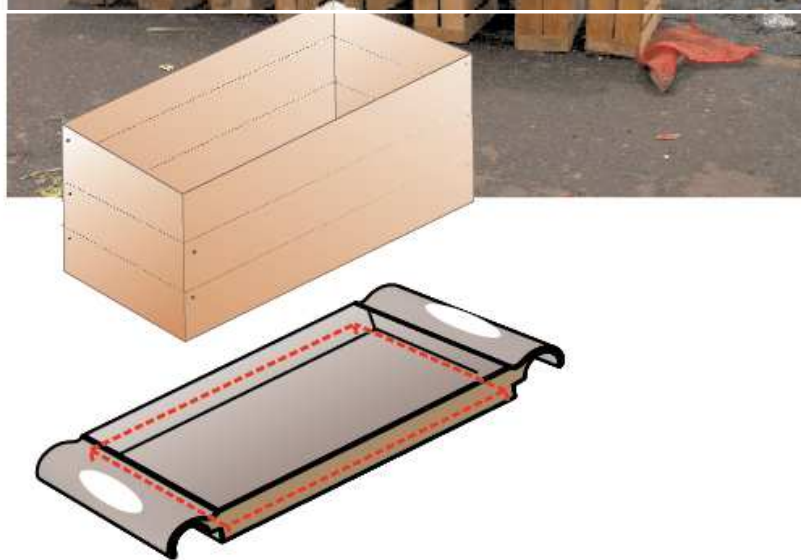

Vista posterior

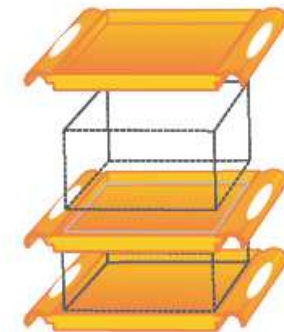

Bandejas para productos



### PROYECTO PILOTO "MERCADO LA FLORESTA"

Investigación formal para diseño

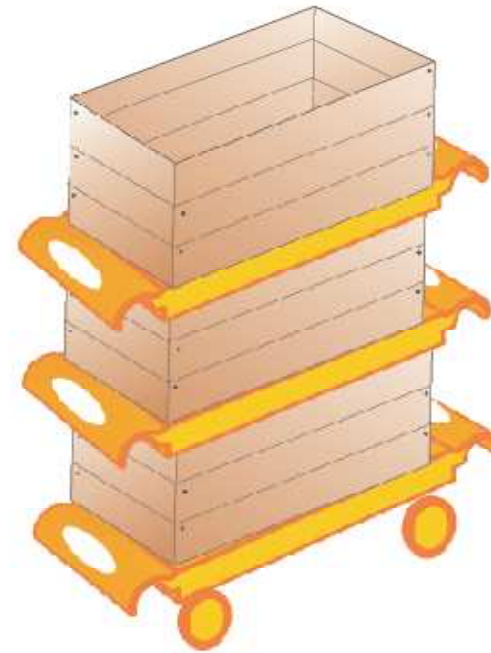
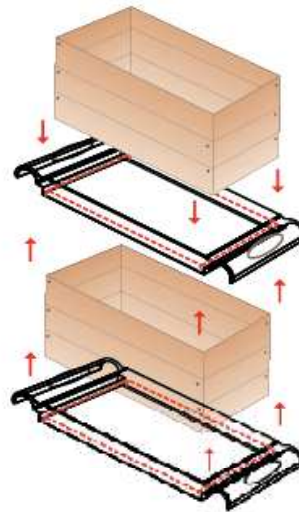

#### "Transporte"

Varios sistemas de transporte para cajas de madera y plástico.

#### Ruedas acoplables

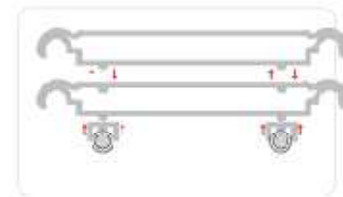



### PROYECTO PILOTO "MERCADO LA FLORESTA"

Investigación formal para diseño

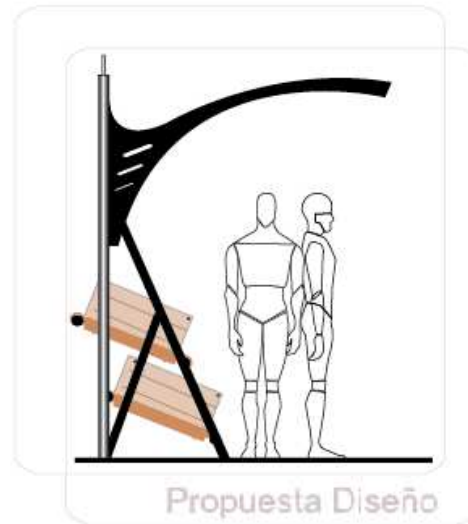

Propuesta Diseño

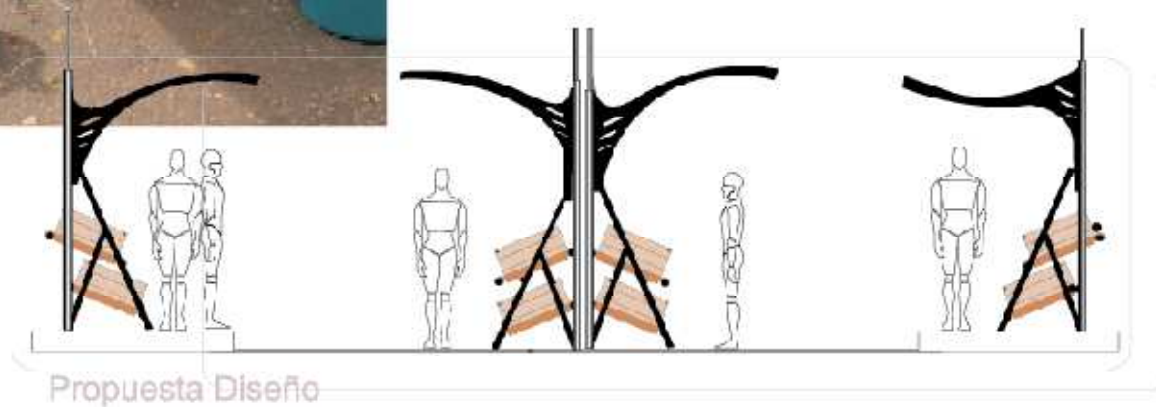

Propuesta Diseño

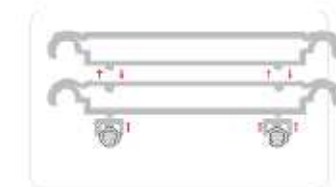

**Soporte para estructura**  
Las bandejas cumplen una doble función, pues son exhibidores y soportes para la estructura principal permitiendo un acople de los soportes laterales



### PROYECTO PILOTO "MERCADO LA FLORESTA"

#### Modulo Principal Modelo Prueba MMF -001

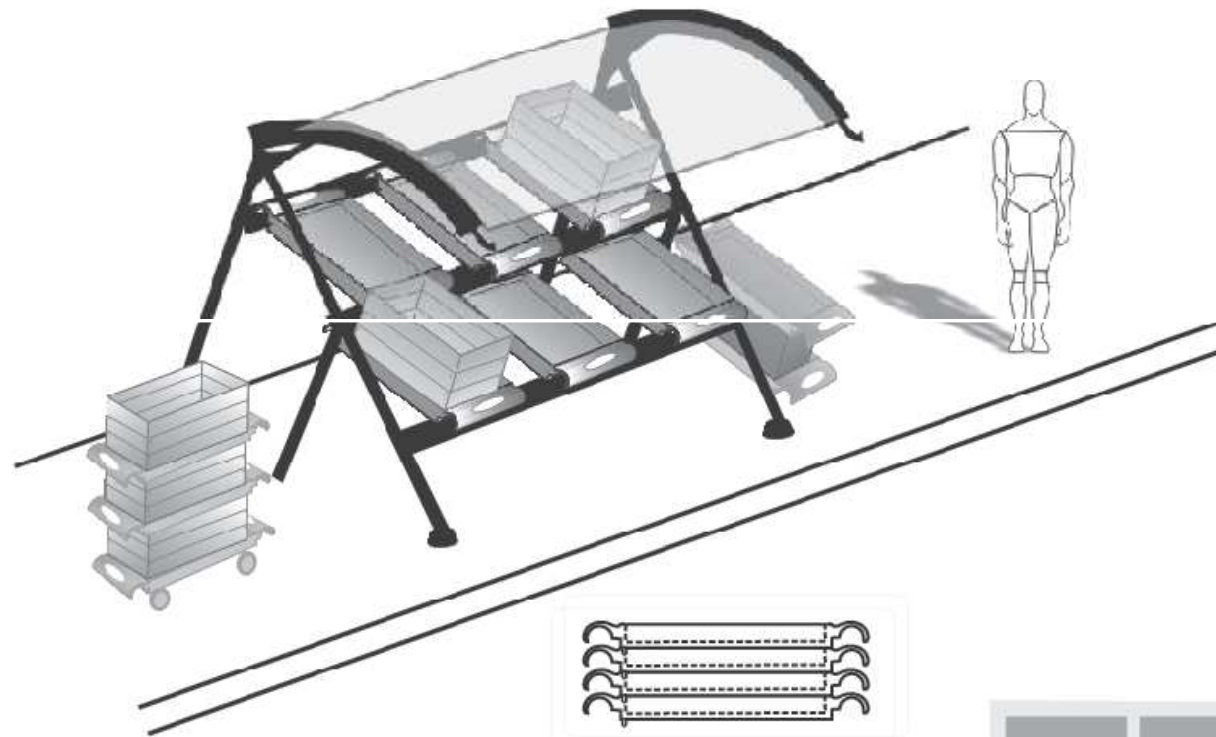

Bandejas con imagen  
y gama cromática por  
zona o producto



Exhibición de Prueba "La Floresta"

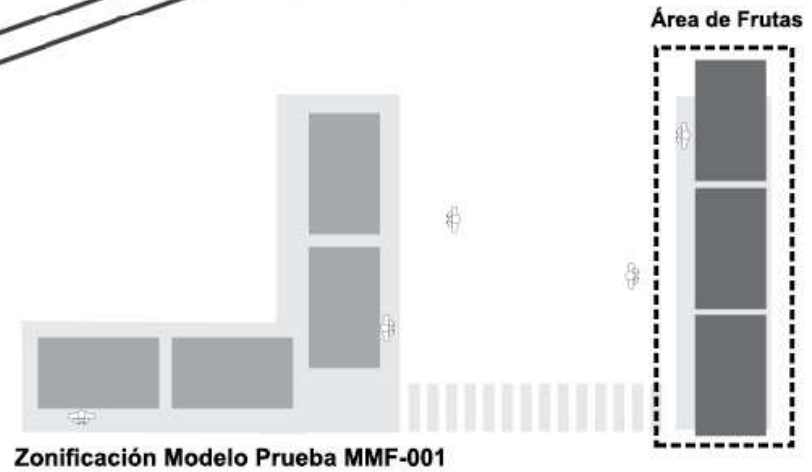



PROYECTO PILOTO "MERCADO LA FLORESTA"

Marca & Color

**Ranqhana**

*Palabra quechua que significa lugar de comercio o tienda , conocida como mercados en los andes es el lugar de comercio e intercambio de las culturas antiguas*

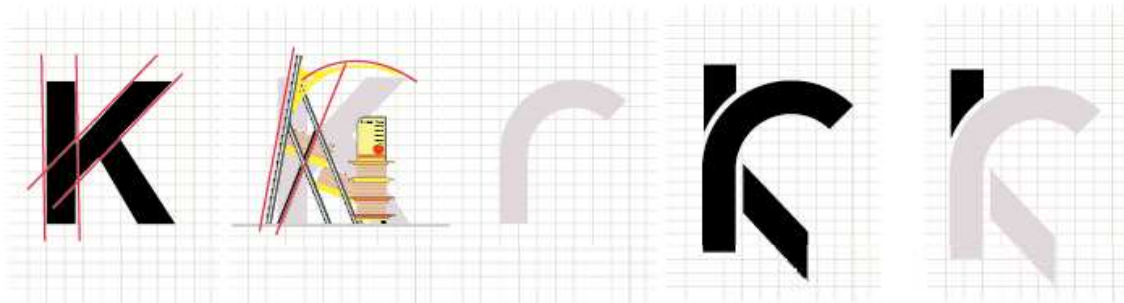

pie de marca ( identificación de lo que representa la marca )

**Ranqhana**

qh = K

comparación fonética

Rankhana

(se mantiene el sonido)

Rankhana

Rankana





## PROYECTO PILOTO "MERCADO LA FLORESTA"

Marca & Color

Isotipo cambia de color segun la región que represente

**RanKana**  
Región junto al pie de marca ira la región (mundo)

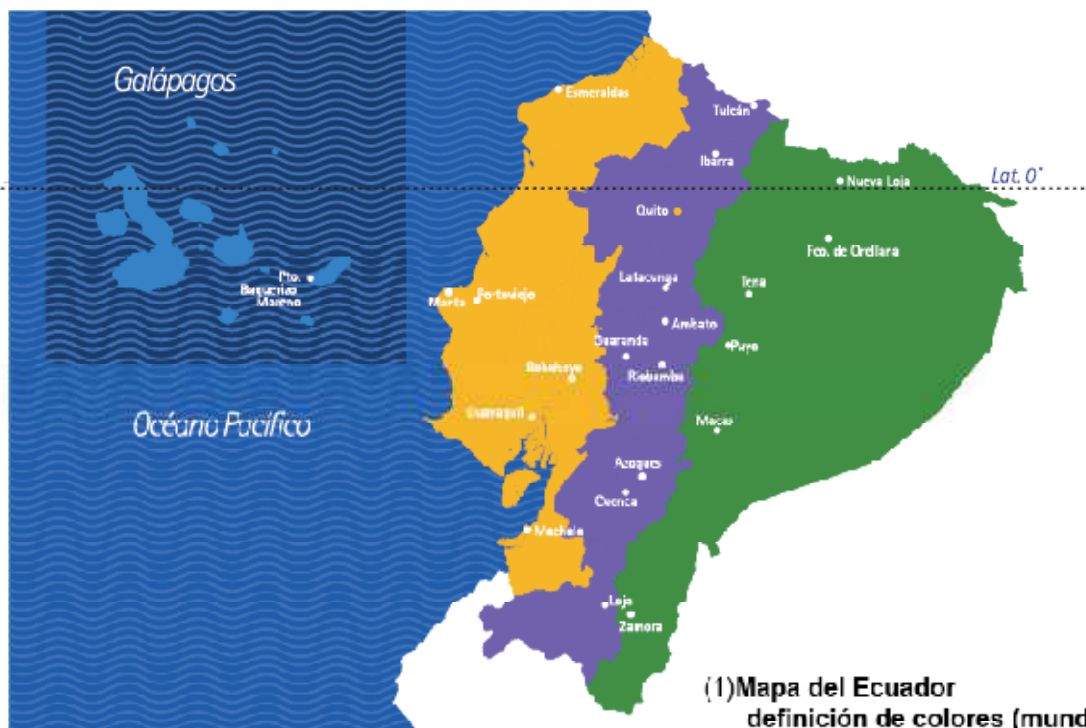

(1) Mapa del Ecuador  
definición de colores (mundos)

**RanKana**  
Galapagos



**RanKana**  
Costa



**RanKana**  
Andes



**RanKana**  
Oriente



Mundos  
(1) Manual de Imagen  
Marca País  
Ministerio de Turismo



PROYECTO PILOTO "MERCADO LA FLORESTA"

Marca & Color



(2)Marca Pais

Colores guías de referencia basados en la escala cromática de la marca País



Carta de color diseñada para la propuesta final de señalética y diferentes elementos a considerar en el proyecto

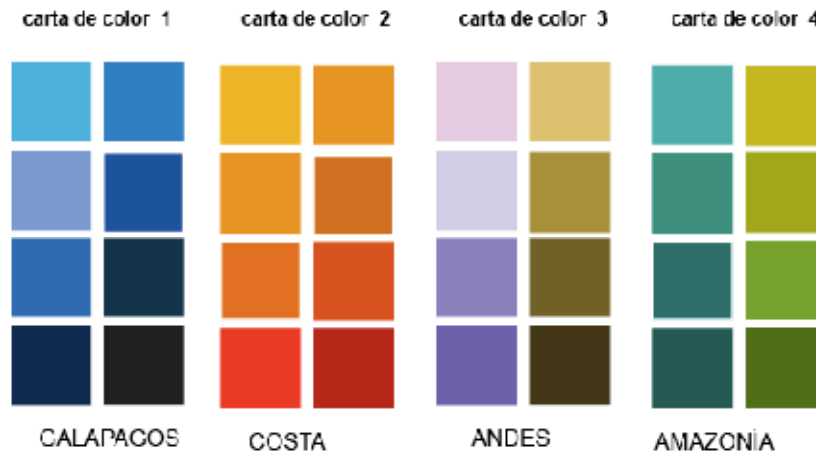

(2)Marca Pais  
Ministerio de Turismo  
Manual de Uso de Marca  
Turística Ecuador





PROYECTO PILOTO "MERCADO LA FLORESTA"  
Zonificación y Distribución Interna

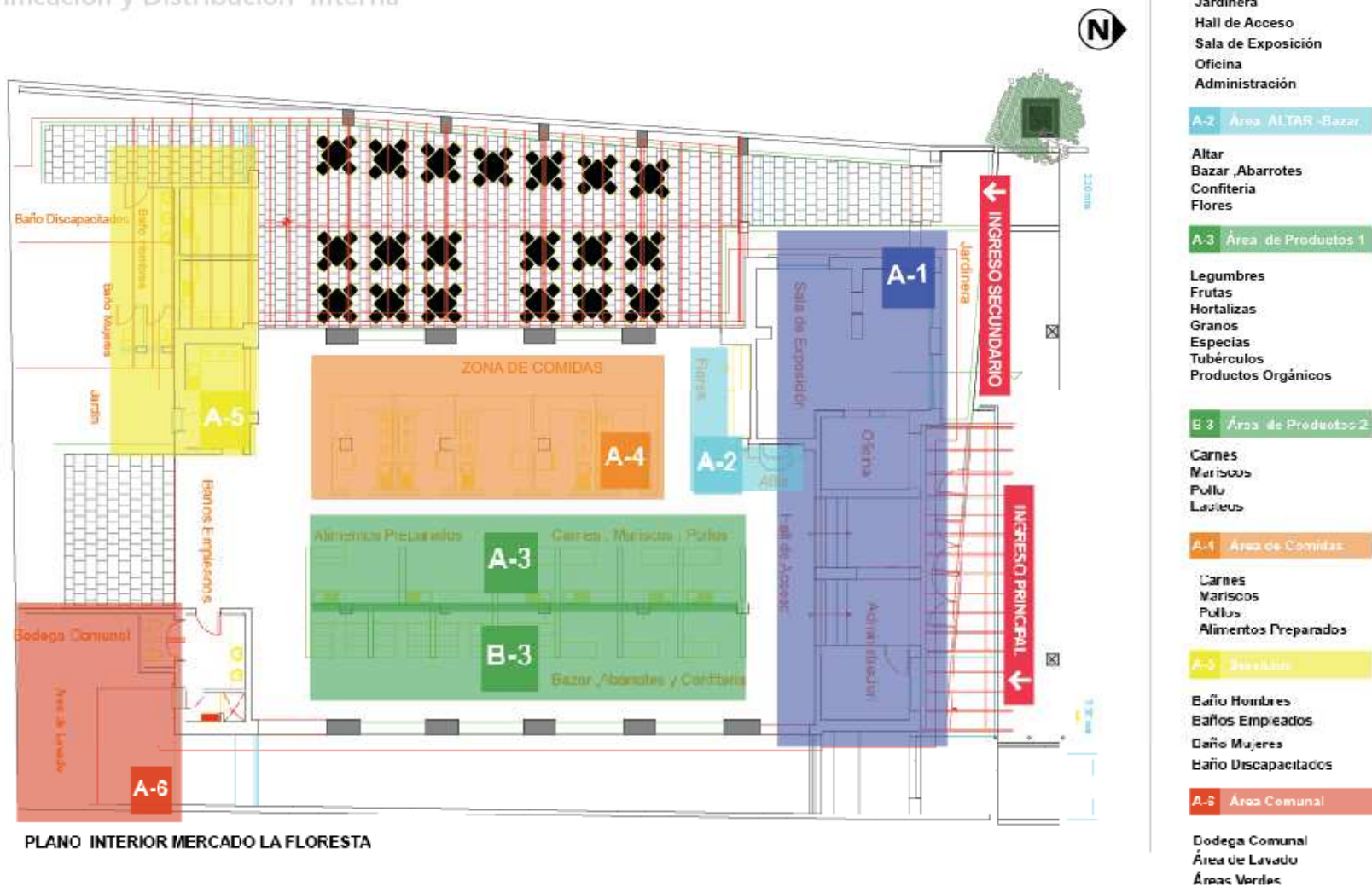

**A-1 Área Administrativa**

- Jardinera
- Hall de Acceso
- Sala de Exposición
- Oficina
- Administración

**A-2 Área ALTAR -Bazar**

- Altar
- Bazar ,Abarrotes
- Confiteria
- Flores

**A-3 Área de Productos 1**

- Legumbres
- Frutas
- Hortalizas
- Granos
- Especias
- Tubérculos
- Productos Orgánicos

**B-3 Área de Productos 2**

- Carnes
- Mariscos
- Pollo
- Laticios

**A-4 Área de Comidas**

- Carnes
- Mariscos
- Pollitos
- Alimentos Preparados

**A-5 Servicios**

- Baño Hombres
- Baños Empleados
- Baño Mujeres
- Baño Discapacitados

**A-6 Área Comunal**

- Bodega Comunal
- Área de Lavado
- Áreas Verdes



PROYECTO PILOTO "MERCADO LA FLORESTA"

Zonificación y Distribución Interna

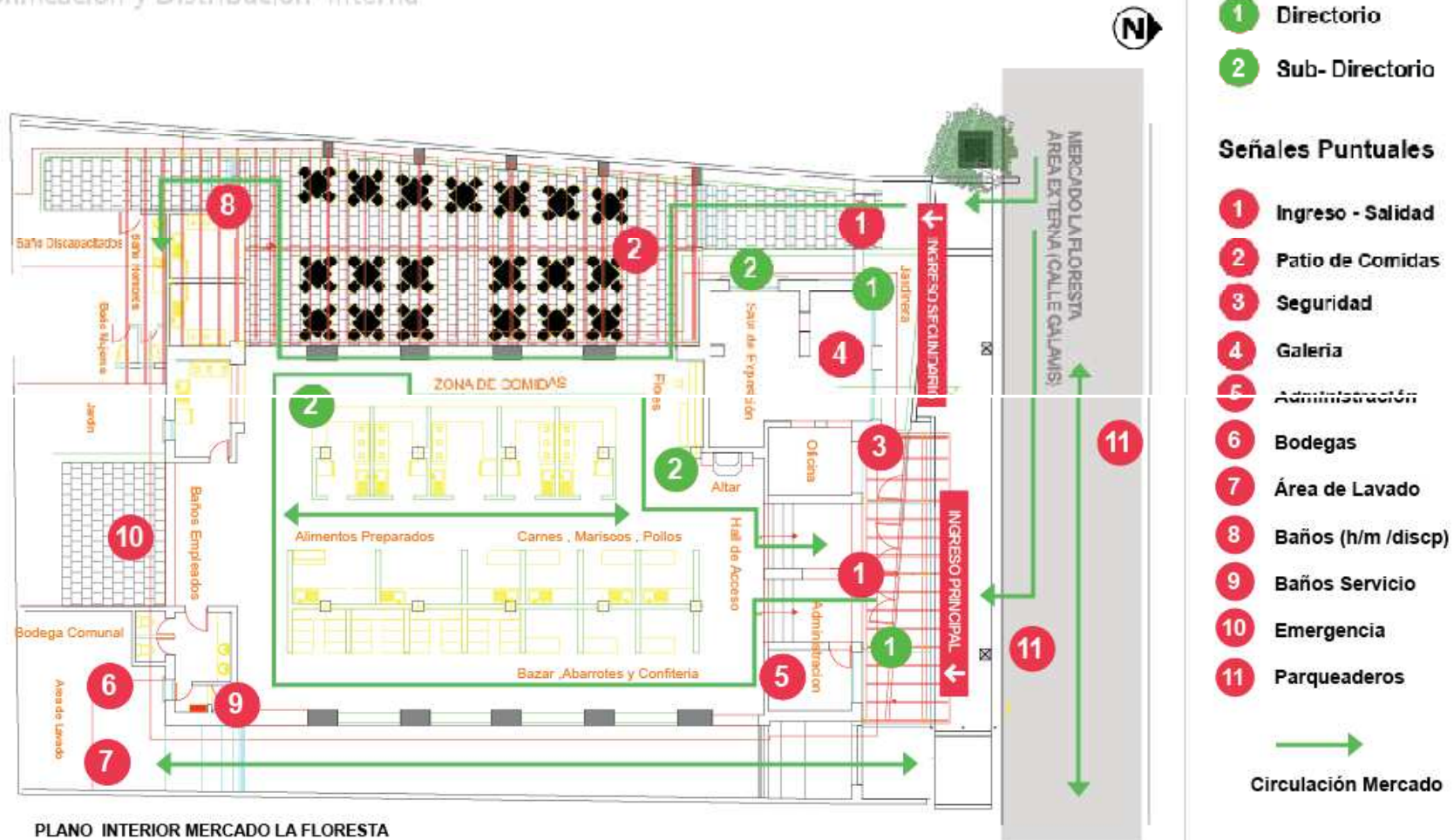



## PROYECTO PILOTO "MERCADO LA FLORESTA"

Zonificación y Distribución Externa



PLANO EXTERIOR MERCADO LA FLORESTA

### (3) Señales Puntuales

- 1 Ingreso - Salud
- 2 Seguridad
- 3 Galería
- 4 Bodegas
- 5 Baños
- 6 Patio de Comidas
- 7 Área de Lavado

### (4) Áreas de Productos (Giros)

#### A-3 Área de Productos 1

Legumbres  
Frutas  
Hortalizas  
Granos  
Especias  
Tubérculos  
Productos Orgánicos

#### B-3 Área de Productos 2

Carnes  
Mariscos  
Pollo  
Lácteos

#### C-3 Área de Productos 3

Flores  
Abarrotes



### PROYECTO PILOTO "MERCADO LA FLORESTA"

Zonificación y Distribución Externa

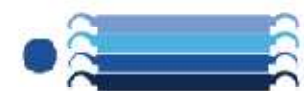
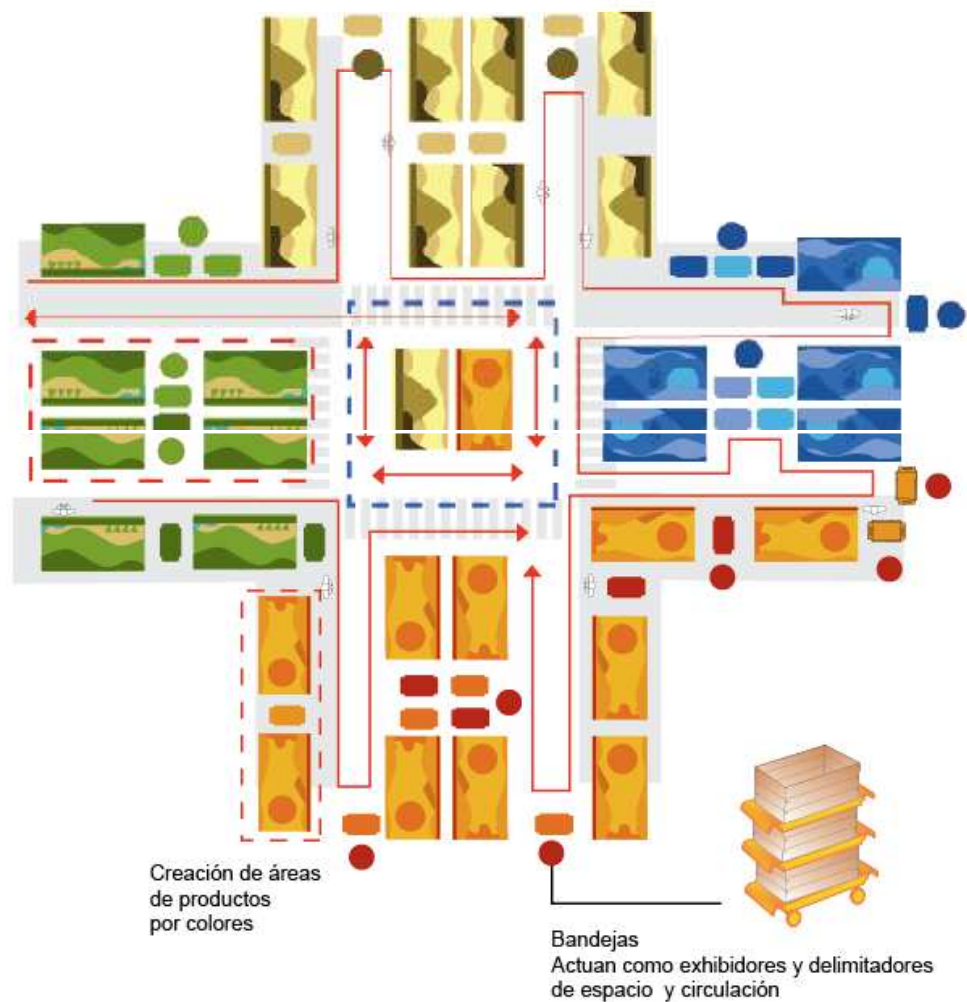

nieve (galapagos)

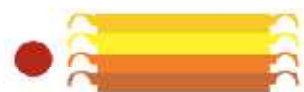

nieve (costa)



cubierta (andes)

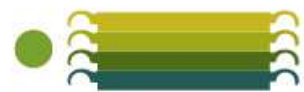

cubierta (amazonia)



circulación dirigida



circulación libre



## PROYECTO PILOTO "MERCADO LA FLORESTA"

Diseño de Iconografía



1 Selección de Foto

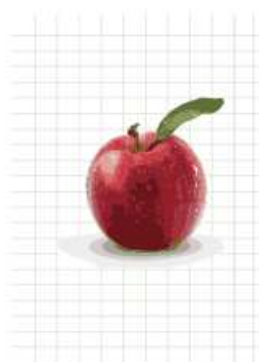

2 Vectorización de Foto

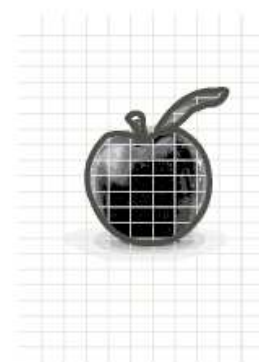

3 Abstracción de Imagen

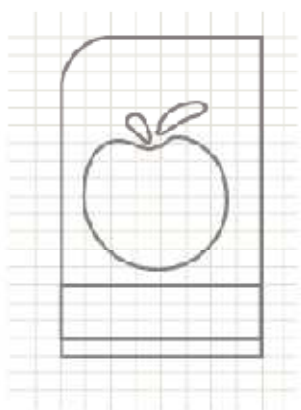

4 Definición de Trazo

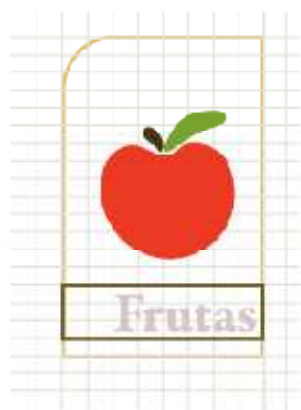

5 Selección de Color

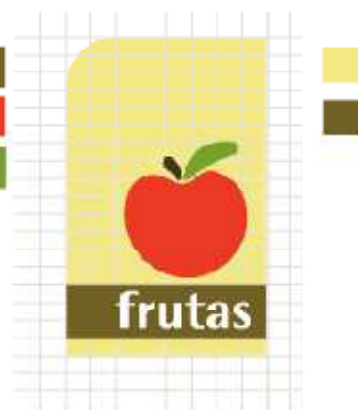

6 Selección de Color Soporte

tipografía

**Frutas**  
garamond premier bold

**Frutas**  
rotis sans extrabold

**frutas**  
rotis sans light italic



gama cromática





## PROYECTO PILOTO "MERCADO LA FLORESTA"

### Iconografía (Giros)

A-3



B-3



C-3



#### Giros

Clasificación de productos utilizados por la Dirección de Comercialización del Municipio de Quito

#### Nota de Diseño

Los iconos se pueden combinar o modificar para la creación de nuevos pictogramas, esta es una referencia de iconos creados.

### Señales Puntuales Productos (Giros)

A-3 Área de Productos 1

Frutas  
Legumbres  
Hortalizas  
Granos  
Especias  
Tubérculos  
Productos Orgánicos

B-3 Área de Productos 2

Carnes  
Mariscos  
Pollo  
Lacteos

C-3 Área de Productos 3

Flores  
Abarros





PROYECTO PILOTO "MERCADO LA FLORESTA"

Diseño de Iconografía

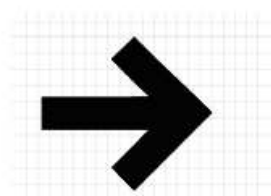

Icono standar

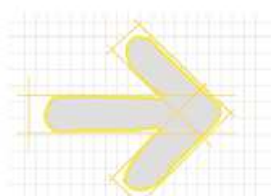

creación de malla



diseño con formas orgánicas



Señalética guías

- 1 Señales de direccionamiento

Señales Puntuales

- 1 Ingreso - Salida
- 2 Seguridad
- 3 Baños
- 4 Patio de Comidas
- 5 Galeria
- 6 Bodegas
- 7 Área de Levado



Icono standar



diseño con formas orgánicas



## PROYECTO PILOTO "MERCADO LA FLORESTA"

### Elementos de Soporte

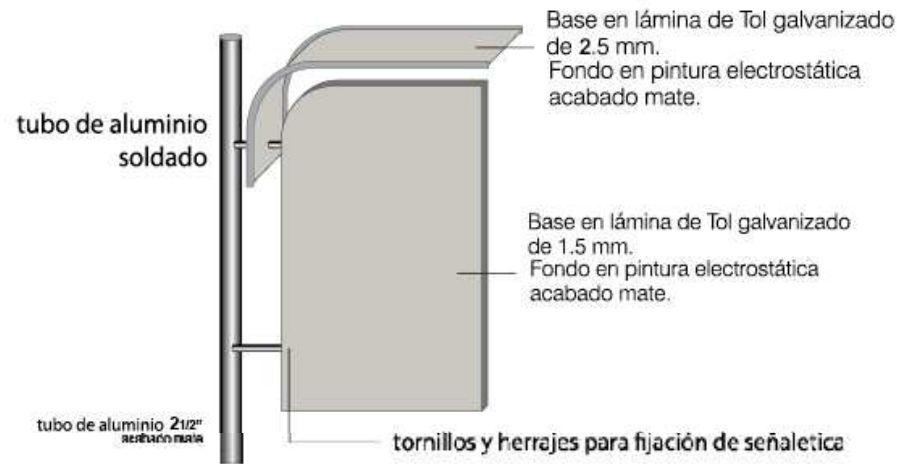

#### 1 modulo principal señales

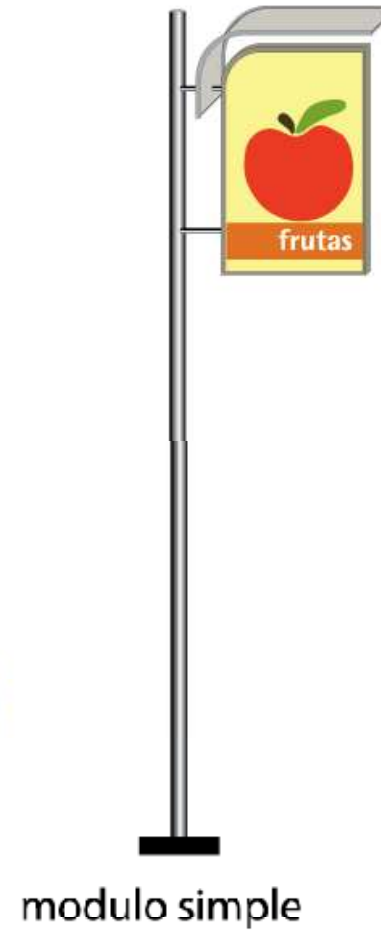
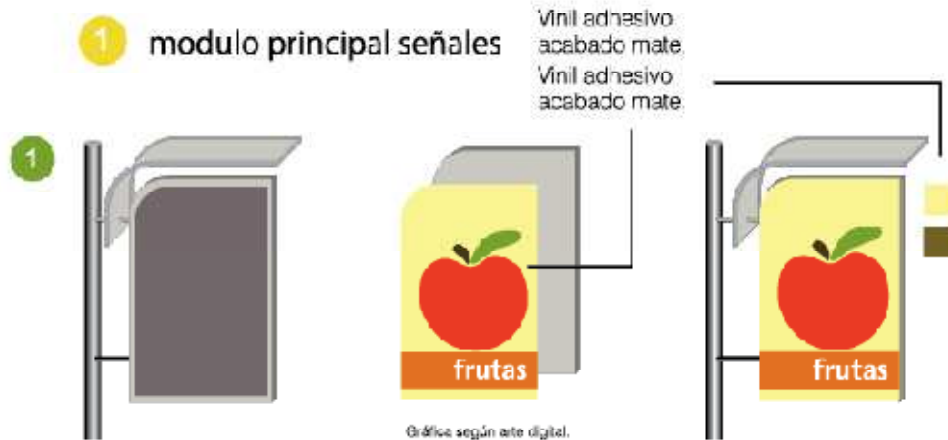



### PROYECTO PILOTO "MERCADO LA FLORESTA" Elementos de Soporte (ubicación)

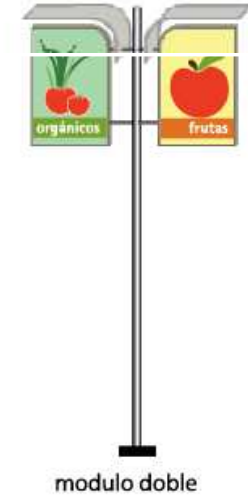
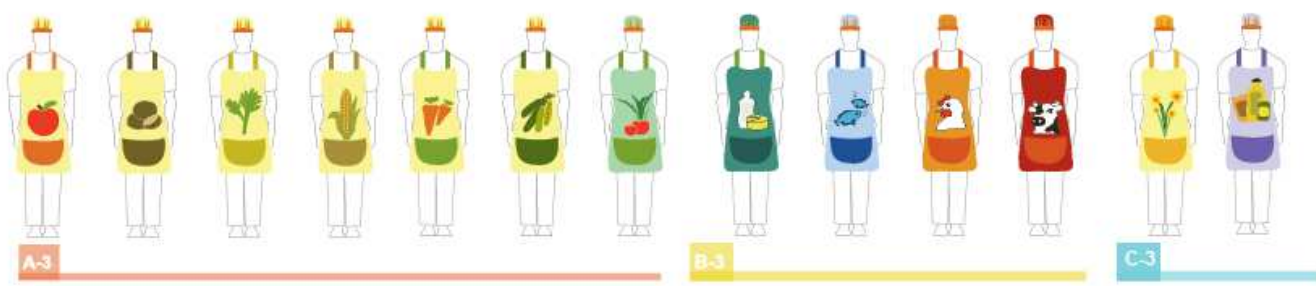
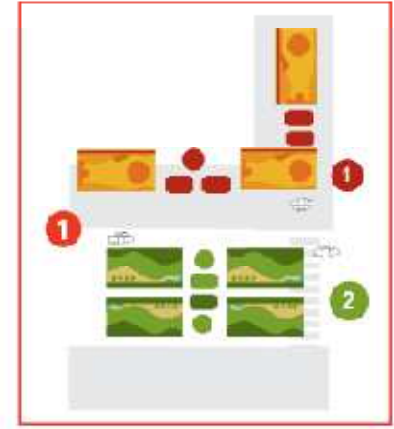
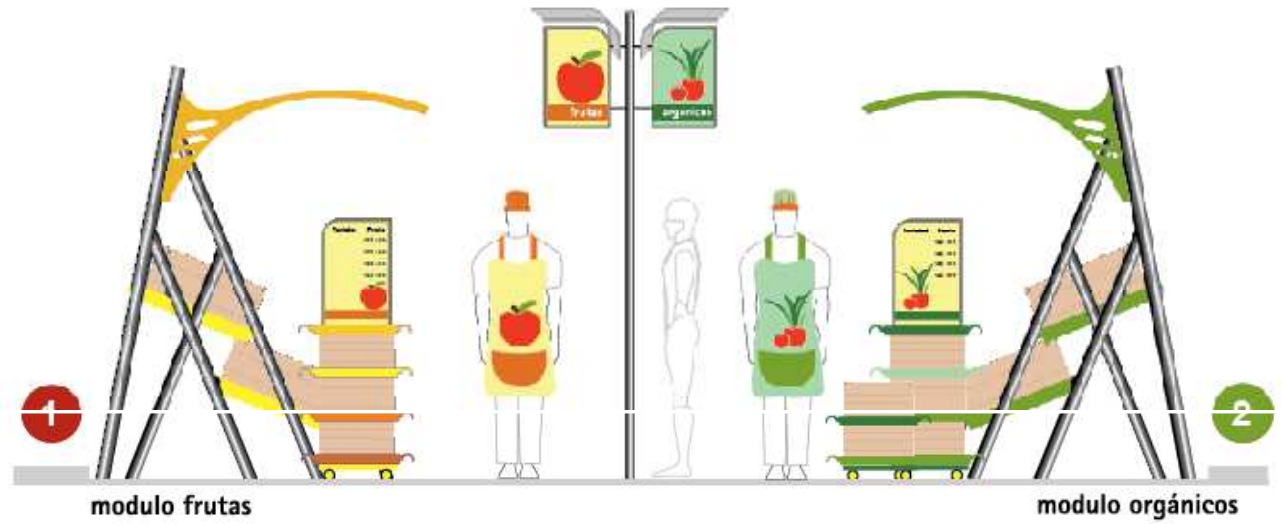



PROYECTO PILOTO "MERCADO LA FLORESTA"  
Elementos de Soporte

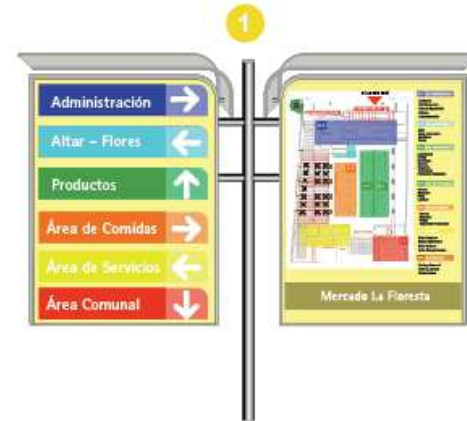

Elementos Soporte

1 Soporte señalética

1 Directorio

2 Sub- Directorio

B.3 Área de Productos 2

Carnes  
Mariscos  
Pollo  
Lacteos





## PROYECTO PILOTO "MERCADO LA FLORESTA"

### Elementos de Soporte

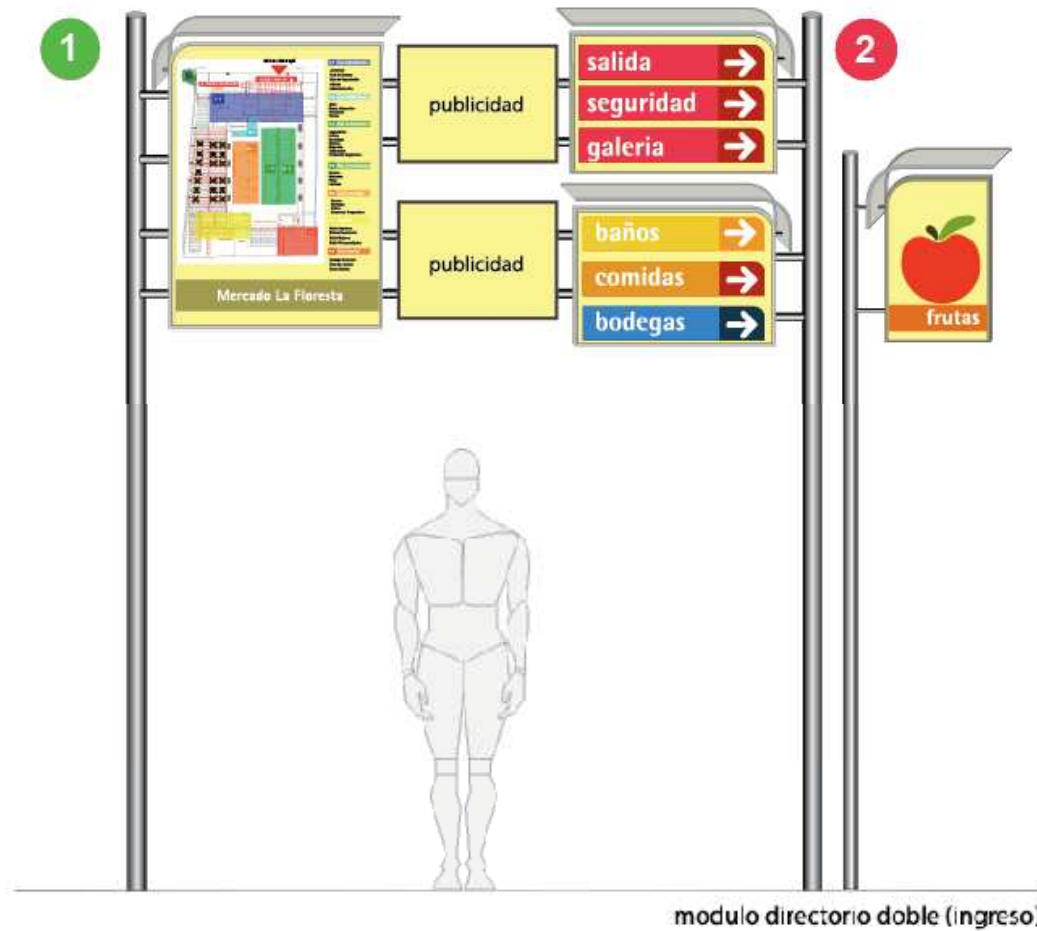

2 Sub- Directorio  
modulo subdirectorio - puntuales



## PROYECTO PILOTO "MERCADO LA FLORESTA"

### Elementos de Soporte

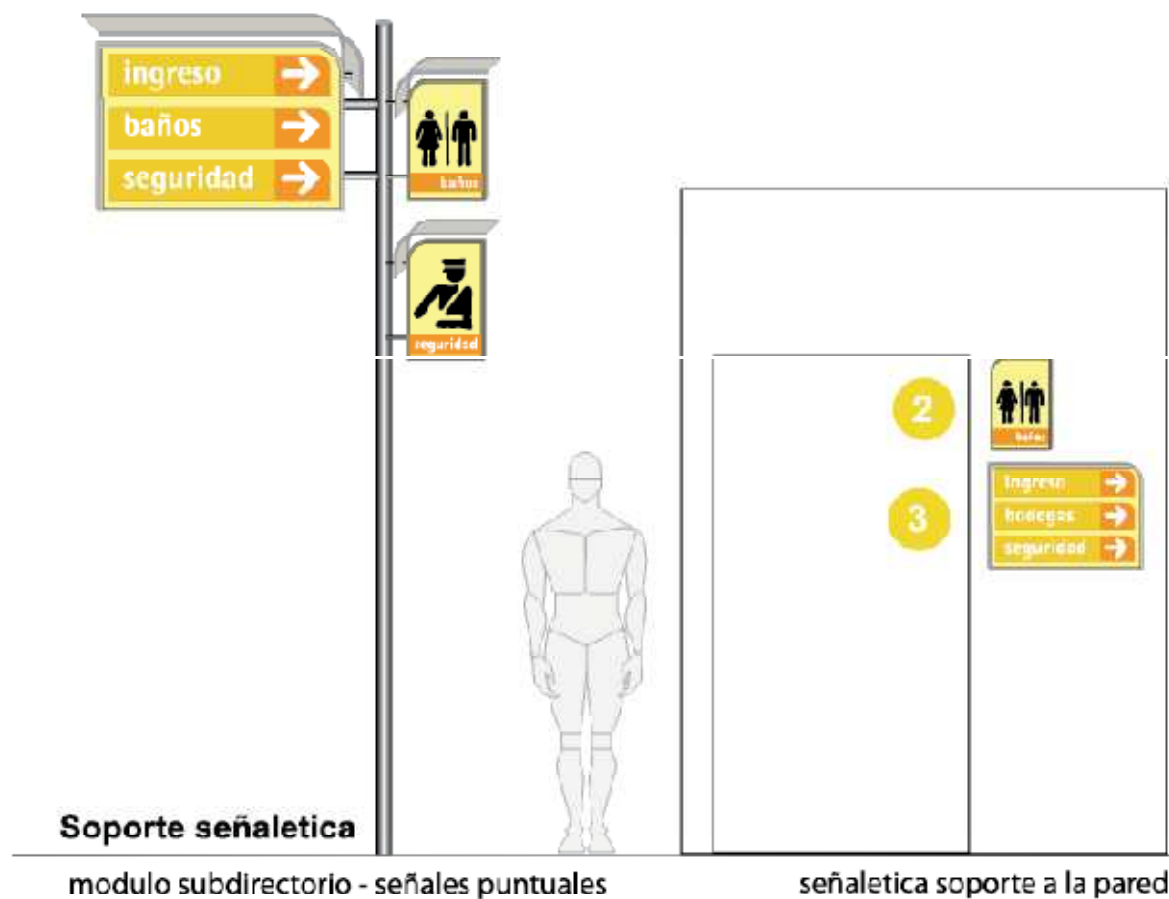

#### 2 Señalética puntual

Impresión Digital  
sobre sintra de 5mm  
Laminado mate y  
cinta adhesiva de  
de dos caras.

#### 3 Acrílico 4mm

Base en lámina de acrílico de 4mm  
fondeada con pintura, laca acrílica  
color mate.

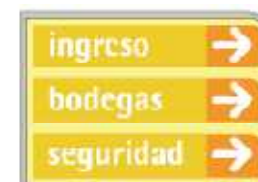

#### Señales guías

Plotter de Corte Vinyl\*  
adhesivo sobre soporte  
de acrílico, fondo en vinil  
adhesivo acabado mate.

**PROYECTO PILOTO "MERCADO LA FLORESTA"**  
Modulo de Ventas (Frutas)

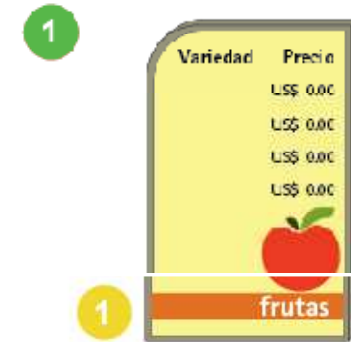
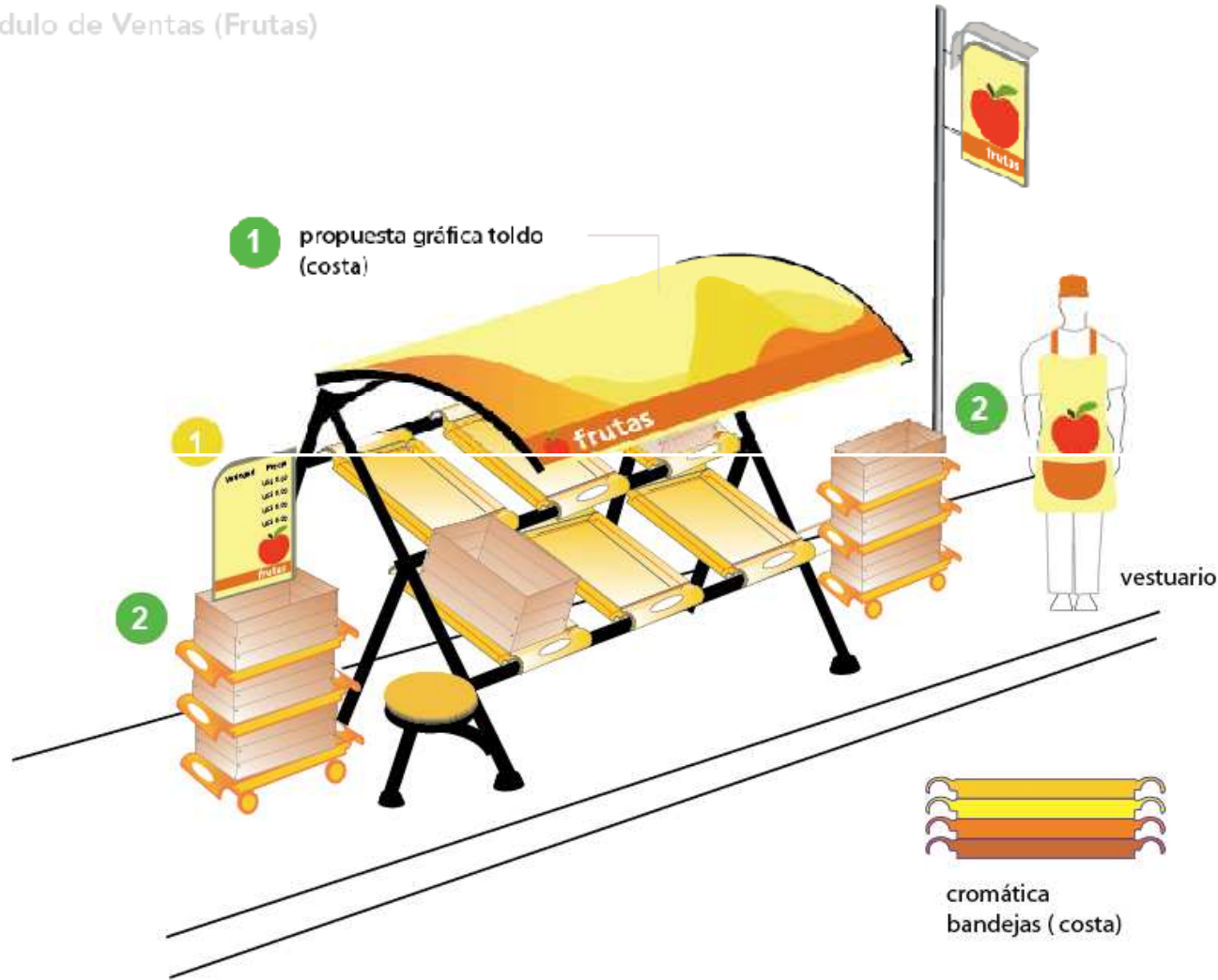

señalética - precios



señales puntuales fijas



bandejas (frutas)

PROYECTO PILOTO "MERCADO LA FLORESTA"  
Módulo de Ventas Costa (Frutas)



**Bandeja**

Las bandejas serán fabricadas con plástico reciclado, por inyección del material en moldes de acero para una alta producción

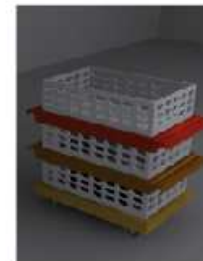

**RanKana**



cubierta módulo principal (costa)



Adaptación Módulo Frutas ( COSTA )  
Toldo ( FRUTAS )



**PROYECTO PILOTO "MERCADO LA FLORESTA"**

Módulo de Ventas Costa (Frutas)



Renders - Proyecto

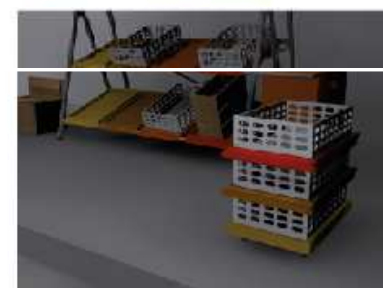

**PROYECTO PILOTO "MERCADO LA FLORESTA"**

Módulo de Ventas (Andes)



Renders - Proyecto



PROYECTO PILOTO "MERCADO LA FLORESTA"  
Aplicaciones Publicitarias



**Back Postales**  
Para las aplicaciones publicitarias y comerciales la impresión de atrás de las postales contendrá información de los mercados días de feria, dirección y horas de atención al público (aeropuertos - hoteles)



PROYECTO PILOTO "MERCADO LA FLORESTA"

Aplicaciones Publicitarias

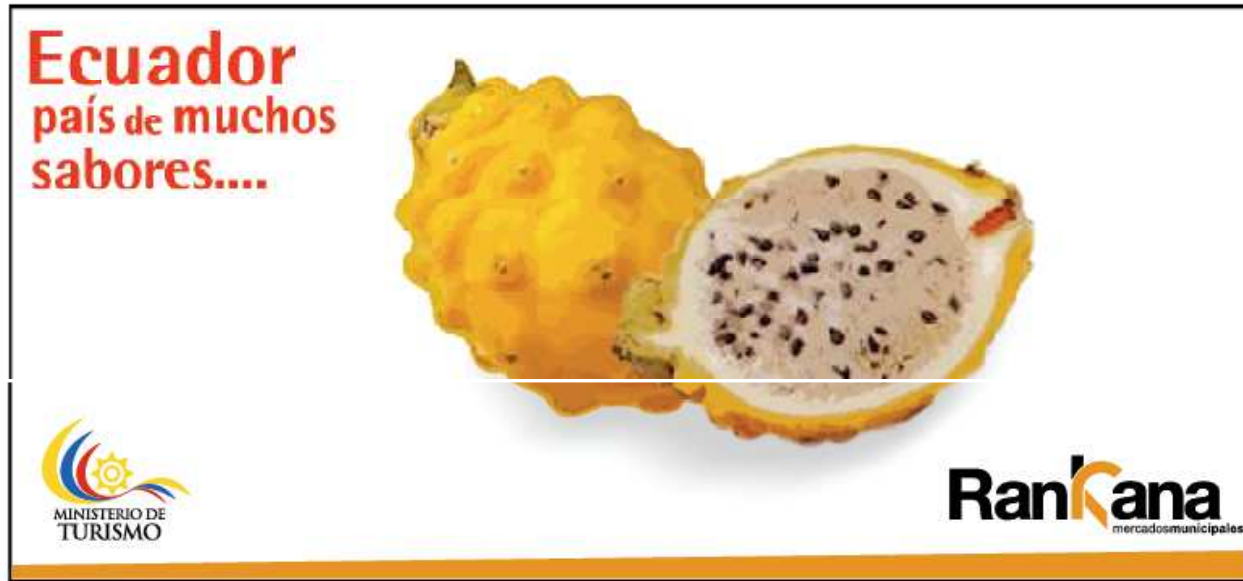

Valla (Gigantografía)



Valla Lumínica

### PROYECTO PILOTO "MERCADO LA FLORESTA"

#### Aplicaciones Publicitarias



logo proyecto

información

logo auspiciantes / submarcas proyecto

fotografía principal

Texto de campaña (manual ministerio de turismo) / varía según campaña. Tipografía para publicidad (Rotis Serif)



Saquillo Mercado

**PROYECTO PILOTO "MERCADO LA FLORESTA"**

Aplicaciones Publicitarias



Agenda Cuaderno



Funda de Compras



Chaleco impermeable.



Camiseta



Set de Escritorio

Carta de color



Vestuario



**Ran****ana**  
mercadosmunicipales

Para ver esta película, debe  
disponer de QuickTime™ y de  
un descompresor Cinepak.

Para ver esta película, debe  
disponer de QuickTime™ y de  
un descompresor Cinepak.