

PONTIFICIA UNIVERSIDAD CATOLICA DEL ECUADOR

PROGRAMAS ACADEMICOS AMBATO

PROGRAMA DE INFORMATICA

TESIS DE GRADO

TEMA:

ATIZACION DE LA OFICINA DE ARRENDAMIENTO MERCANTIL

AUTORES:

VERONICA HERDOIZA N.
PATRICIO LARREA CH.

AMBATO-ECUADOR

1.993

DEDICATORIA

Esta Tesis de Trabajo arduo, pero satisfactorio, la dedicamos a nuestra pequeña Hijita, ya que todo el esfuerzo al estudiar y luego al terminar la Tesis, lo hemos hecho siempre pensando en ella, por todo el tiempo que sacrificamos, en vez de estar con nuestra chiquita, en sus mejores años; pero ahora tenemos la dicha de que cualquier sacrificio valio la pena, porque ahora podemos darle todo nuestro tiempo y hasta nuestros conocimientos que siempre irán en su beneficio.

Ademas queremos agradecer a nuestros queridos padres, ya que sin su apoyo y ayuda no hubiera sido factible la culminacion de nuestra carrera.

Una dedicacion especial a una persona tambien especial, que fue el gestor de la iniciacion del estudio de nuestra carrera, quien ahora tendra la dicha de recoger los frutos que un dia sembró.

INTRODUCCION

EL SISTEMA QUE EL GRUPO HA DECIDIDO PROPONER SE LO HA LLAMADO CONTROL DE INVERSIONES. EL MISMO QUE SE TRATA DE AUTOMATIZACION DE LA OFICINA DE ARRENDAMIENTO MERCANTIL: BRINDAR AL USUARIO LA POSIBILIDAD DE TENER UN CONTROL DE LOS SIGUIENTES PUNTOS:

CONTROL DE LA EMISION DE CERTIFICADOS DE ARRENDAMIENTO MERCANTIL.
CONTROL DE LOS CONTRATOS DE ARRENDAMIENTO MERCANTIL.
CONTROL DE LOS ANALISIS FINANCIEROS.

ES IMPORTANTE DESTACAR QUE UNO DE LOS MOTIVOS QUE NOS HA LLEVADO A LEGIR ESTE TEMA TAN IMPORTANTE Y QUE NO ESTA EXPLOTADO AUN, ES EL DE OPTIMIZAR EL FACTOR TIEMPO, EN LO QUE SE REFIERE A LA ATENCION RAPIDA, EFICAZ Y EFICIENTE AL CLIENTE.

ESTE TEMA FUE ESCOGIDO YA QUE UNO DE LOS INTEGRANTES DEL GRUPO TRABAJA EN ESTE CAMPO, QUE ES EL DE CAPTAR DINERO, EMITIR CONTRATOS DE ARRENDAMIENTO MERCANTIL Y ADEMAS ANALIZAR LOS ESTADOS FINANCIEROS DE LAS EMPRESAS DE LOS CLIENTES.

JUSTIFICACION

UNO DE LOS JUSTIFICATIVOS QUE HA ENCONTRADO EL GRUPO, ES EL TRATAR DE REALIZAR EL TRABAJO DE LA ENTIDAD FINANCIERA O BANCARIA EN EL MENOR TIEMPO POSIBLE Y ASI TAMBIEN BRINDAR AL CLIENTE MEJOR DE LOS SERVICIOS.

COMO SE MENCIONO ANTERIORMENTE, UNO DE LOS INTEGRANTES DEL GRUPO SE DESARROLLA EN ESTE AMBITO DE TRABAJO, Y SE HA OBSERVADO NECESIDAD URGENTE DE REALIZAR ESTE SISTEMA.

OBJETIVOS GENERALES Y ESPECIFICOS

OBJETIVOS GENERALES

- OBJETIVO: QUELVA VENDRIA A DIVIDIRSE EN TRES PARTES FUNDAMENTALES, QUE SON:AN;
- DEFINIR EL SISTEMA
- CRITICA
- MEJORALO O SUSTITUIRLO.

PARA PODER PLANEAR ADECUADAMENTE UN SISTEMA ES NECESARIO EMPEZAR EL ENFOQUE SISTEMATICO. ASI LA SOLUCION DE UN PROBLEMA CONSISTE EN DAR RESPUESTA A LAS SIGUIENTES PREGUNTAS:

- CUAL ES EL PROBLEMA?
- CUALES SON LAS ALTERNATIVAS DE SOLUCION?
- CUAL DE ESTAS ALTERNATIVAS ES LA QUE CONVIENE ELEGIR.

ES NECESARIO CONOCER DE QUEMERA OBJETIVA LOS CONDICIONANTES DE DIVERSAS Opciones DE LA SOLUCION Y LA TECNOLOGIA PARA LA SOLUCION DE PROBLEMAS.

UN PROBLEMA SIEMPRE SUPONE QUE EL OBJETIVO GENERAL DEL GRUPO O INSTITUCION QUE SE ESTA RESOLVIENDO, ES DECIR INTRODUCIRLOS EN EL MUNDO EN EL CUAL SE VA A DESARROLLAR EL SISTEMA. PARA AIS DESDE AHORA Y PARA DAR UN BUEN RESULTADO.

OBJETIVOS ESPECIFICOS

QUEAN UN OBJETIVO CORRELATIVOS TENEMOS:

- OPTIMIZAR EL TIEMPO TIEMPO.
- MEDIR EL PROBLEMA DE ENISION DE CERTIFICADOS, CONTINUOS Y ANALISIS.
- DAR RESPUESTA CORRELATIVIDAD EN LO QUE A CALCULOS MATEMATICOS SE REFIERE.
- EL TIEMPO DE RESPUESTA OIAIOS, SEMANALES Y MENSUALES.
- EL TIEMPO DE RESPUESTA A UTILIZAR SERIA PORPROAN.

TEMAS / SUBTEMAS QUE CONFORMAN EL PLAN DE TRABAJO

1. ANÁLISIS FINANCIERO
 - 1.1. Caracterización del negocio y empresa.
 - 1.2. Políticas Financieras.
 - 1.2.1. Análisis del Sistema Financiero.
 - 1.2.1.1. Relación del Pasivo con el Ingresos Operativos.
 - 1.2.1.2. Estudio de las Facilidades de la Empresa.
 - 1.2.1.2.1. Contratos de Arrendamiento Mercantil.
 - 1.2.1.2.2. Contratación de Arrendamiento Mercantil.
 - 1.2.3. Organigramas.
 - 1.2.3.1. Estado de la Disponibilidad de la Empresa.
 - 1.2.3.1.1. Fecha del Plan de Negocios.
 - 1.2.3.1.2. Fecha Provisional.
 - 1.2.3.1.3. Fecha de la Evaluación.
 - 1.2.3.1.4. Fecha de la Evaluación del Proyecto.
 - 1.2.3.1.5. Fecha de la Evaluación del Proyecto.
 - 1.2.3.1.6. Fecha de la Evaluación del Proyecto.
 - 1.2.3.1.7. Fecha de la Evaluación del Proyecto.
 - 1.2.3.1.8. Fecha de la Evaluación del Proyecto.
 - 1.2.3.1.9. Fecha de la Evaluación del Proyecto.
 - 1.2.3.1.10. Fecha de la Evaluación del Proyecto.
 - 1.2.3.1.11. Fecha de la Evaluación del Proyecto.
 - 1.2.3.1.12. Fecha de la Evaluación del Proyecto.
 - 1.2.3.1.13. Fecha de la Evaluación del Proyecto.
 - 1.2.3.1.14. Fecha de la Evaluación del Proyecto.
 - 1.2.3.2. Estado de la Disponibilidad del Cliente.
 - 1.2.3.2.1. Estado de la Disponibilidad del Cliente.
 - 1.2.3.2.2. Estado de la Disponibilidad del Cliente.
 - 1.2.3.2.3. Estado de la Disponibilidad del Cliente.
 - 1.2.3.2.4. Estado de la Disponibilidad del Cliente.
 - 1.2.3.2.5. Estado de la Disponibilidad del Cliente.
 - 1.2.3.2.6. Estado de la Disponibilidad del Cliente.
 - 1.2.3.2.7. Estado de la Disponibilidad del Cliente.
 - 1.2.3.2.8. Estado de la Disponibilidad del Cliente.
 - 1.2.3.2.9. Estado de la Disponibilidad del Cliente.
 - 1.2.3.2.10. Estado de la Disponibilidad del Cliente.
 - 1.2.3.2.11. Estado de la Disponibilidad del Cliente.
 - 1.2.3.2.12. Estado de la Disponibilidad del Cliente.
 - 1.2.3.2.13. Estado de la Disponibilidad del Cliente.
 - 1.2.3.2.14. Estado de la Disponibilidad del Cliente.

- 1.1.0.0.1.1.1
- 1.1.0.0.1.1.2
- 1.1.0.0.1.1.3
- 1.1.0.0.1.1.4
- 1.1.0.0.1.1.5

Archivos utilizados en Analisis Financiero
Archivo de Analisis
Ficha del cliente
Listado de Indices Financieros
Informe

- 1.2.0.1.1
- 1.2.0.1.1.1
- 1.2.0.1.1.2
- 1.2.0.1.1.3
- 1.2.0.1.1.4
- 1.2.0.1.2
- 1.2.0.2.1
- 1.2.0.2.2
- 1.2.0.2.3
- 1.2.0.2.4
- 1.2.0.2.5
- 1.2.0.2.6
- 1.2.0.3
- 1.2.0.3.1
- 1.2.0.3.2
- 1.2.0.3.3
- 1.4
- 1.4.1

Estudio de los Procesos de la Empresa
Procesos en Certificados de Arr.Mercantil
Proceso de Captación de Recursos
Proceso de Emisión del Certificado
Proceso de Cancelación del Certificado
Proceso de Renovación del Certificado
Procesos en Contratos de Arr.Mercantil
Proceso de Cotización del Contrato
Proceso de Recepción de la Solicitud
Proceso de Aprobación de la Solicitud
Proceso de Emisión del Contrato
Proceso de Legalización del Contrato
Proceso de Pago de las Rentas
Procesos en Analisis Financieros
Recepción Estados Financieros Clientes
Calculo de los Indices Financieros
Informe
Relación nominal - Causas
Crítica de lo existente

- 1.5
- 1.5.1
- 1.5.1.1
- 1.5.1.2

Diagnostico sobre el sistema existente
Objetivos y Alternativas de Solución
Objetivos
Alternativa de Solución

- 1.6
- 1.6.1
- 1.6.1.1
- 1.6.1.2
- 1.6.1.3
- 1.6.1.4
- 1.6.1.5

Búsqueda de recursos para la automatización
Necesidades de la solución presentada
Personal
Software
Equipo de Oficina
Material de Oficina
Equipo automático

1.7 Analisis de Costos y Beneficios

1.8 Analisis del Punto de Equilibrio.

- 3.1. PLANIFICACION DEL SOFTWARE
 - 3.1.1. Planificación
- 3.2. Plan de Software
 - 3.2.1. Alcance
 - 3.2.2. Estimación de Costos
 - 3.2.3. Programación de Actividades
- 3.3. Especificación de Requerimientos
 - 3.3.1. Humanos
 - 3.3.2. Hardware
 - 3.3.3. Software
- 3.4. Diseños Preliminares
 - 3.4.1. Diseño General
 - 3.4.2. Diseños Preliminares del Control de Certificados de Arrendamiento Mercantil
 - 3.4.3. Diseño Preliminar del Control de Contratos de Arrendamiento Mercantil
 - 3.4.4. Diseño Preliminar del Control de Análisis Financiero.
- 3.5. Diseño Detallado
 - 3.5.1. Diseño Detallado del Control de Certificados de Arrendamiento Mercantil
 - 3.5.2. Diseño Detallado del Control de Contratos de Arrendamiento Mercantil
 - 3.5.3. Diseño Detallado del Control de Análisis Financiero.
- 3.6. Diccionario de Datos
 - 3.6.1. Diccionario de datos de Control de Certificados de Arrendamiento Mercantil.
 - 3.6.2. Diccionario de Datos del Control de Contratos de Arrendamiento Mercantil
 - 3.6.3. Diccionario de Datos del Control de Análisis Financiero.

- 4. ANALISIS ORGANICO
- 4.1 Planificación
- 4.2 Asignación de Nombres de Programas
- 4.3 Descripción Orgánica de Archivos
- 4.4 Selección del Lenguaje

- 5. DESARROLLO DEL SOFTWARE
- 5.1 Planificación
- 5.2 Personal que participa en la Programación
- 5.3 Cuadernos de Carga

TIPO DE TRABAJO A REALIZAR

EN LA ELABORACION DEL LIBRO DE TESIS, SE VA A REALIZAR UN TRABAJO DE INVESTIGACION DE CAMPO Y DE BIBLIOGRAFIA.

EN LO QUE SE REFIERE A LA INVESTIGACION DE CAMPO, LO VAMOS A HACER DIRECTAMENTE ACUDE EL LUGAR DE TRABAJO. ES DECIR DESDE LA OFICINA DE ARRENDAMIENTO MERCANTIL EN LA CDMX SE VA A IMPLEMENTAR EL SISTEMA.

Y LA INVESTIGACION, ES DECIR, LA BIBLIOGRAFIA, LA VAMOS A HACER EN ESTE MISMO SITIO QUE TIENEN ALGUNOS FOLLETOS Y REVISTAS, ADERCA DE INVERSIONES; ADERAS SE VAN A REALIZAR INVESTIGACIONES EN BIBLIOTECAS Y A PERSONAS QUE SE ENCUENTRAN INTIMAMENTE VINCULADAS O RELACIONADAS EN EL CAMPO.

DISTRIBUCION DEL TRABAJO ENTRE LOS INTEGRANTES DEL GRUPO

EL GRUPO HA DECIDIDO NO HACER NINGUN TIPO DE DISTRIBUCION DE TRABAJO EN LO QUE SE REFIERE A LA PROGRAMACION, YA QUE COMO LIBRO VA A HABER UNA DEFENSA PERSONAL DE LA TESIS, QUEREMOS ESTAR MUY BIEN PREPARADOS EN ESTE ASPECTO.

PERO EN EL RESTO DE LA ELABORACION DE LA TESIS QUE CONSISTE EN LA INTRODUCCION, EN LA MEMORIA TECNICA Y LA ELABORACION DE MANUALES, ALLI SI OPORTUNAMENTE NOS DIVIDIREMOS EL TRABAJO PARA QUE NO SEA PESADO PARA UNO NI PARA OTRO INTEGRANTE DEL GRUPO.

BIBLIOGRAFIA

- FOLLETOS BANCARIOS
- FOLLETOS FINANCIEROS
- REVISTAS DE LA BANCA
- REVISTAS DEL SECTOR FINANCIERO
- MANUALES DE FOXPRO/UN
- LIBROS DE FOXPRO/UN

..... 11

..... 11

..... 11

CAPITULO I: ANALISIS PREVIO

Elaboración de 11

Relación de 11

Relación del Personal Informático-Usuario 11

Relación de las Actividades de la Empresa 11

..... 11

..... 11

Relación de los Activos de la Empresa 11

Relación de los Procesos de la Empresa 11

Relación Anomalías - Causas 11

Diagnóstico sobre el Sistema Existente 11

Búsqueda de Recursos para la Automatización 11

Análisis de Costos y Beneficios 11

CAPITULO II: ANALISIS FUNCIONAL

Identificación 11

Objetivos que prevalece el Sistema 11

Relación de los Recursos existentes 11

Relaciones del Nuevo Sistema 11

..... 11

CAPITULO VI: DOCUMENTACION DEL SISTEMA

ANEXOS 101
METODO DE PROGRAMAS 101

CAPITULO VII: BIBLIOGRAFIA

BIBLIOGRAFIA 101

I. ANALISIS PRELIMINAR

CLASIFICACION DEL ANALISIS PREVIO

M E S : MARZO

D I V I S I O N : I D

	13	14	15	16	17	18	19	20	21	22	23	24	25	26	27	28	29
ACTIVIDAD																	
ANALISIS DE:																	
EXISTENCIA	X	X	X	X	X	X	X										
RECOPILACION																	
FINANCIA							X										
ANALISIS DE:																	
COORDINACION								X	X								
ANALISIS DE:																	
FICHAS										X							
ESTIMACION																	
COSTOS											X						
CRITICA																	
SISTEMA											X	X					
OBJETIVOS																	
SOLUCION													X	X			
RECURSOS																	
AUTOMATIZACION																X	X

1.1. ANÁLISIS DEL SISTEMA ACTUALCUAL ES EL PROBLEMA

En los momentos actuales, cuando los avances científicos y tecnológicos en los campos de la electrónica y de la informática y de la informática se han dado un lugar preponderante, que obliga a cada persona que deseara no poder enfrentar este nuevo reto.

Por este motivo y por la relación tan íntima con el convivir diario con la institución financiera, ha creado la necesidad en nosotros de darle un lugar a las oficinas de Rendimiento Mercantil o lasimo que por sus funciones tiene una parte de trabajo grande.

La ayuda que queremos brindar es la de un paquete de programas que conformamos con un microcomputador realizarán todas las tareas que esta oficina tiene y como a diario, y así brindar una gran ayuda que se haría notar en la medida en la elaboración de los documentos.

Lo que queremos a disposición sería:

- Cerebros de Rendimiento Mercantil.
 - 1 Ingresos de Datos.
 - 1 Borrado de Datos.
 - 1 Modificación de Datos.
 - 1 Eliminación de Datos.
 - 1 Validación de Datos de Retención, Cheques.
 - 1 Reportes.
- Cerebros de Rendimiento Mercantil.
 - 1 Ingresos de Datos.
 - 1 Borrado de Datos.
 - 1 Modificación de Datos.
 - 1 Eliminación de Datos.
 - 1 Validación de Datos de Retención, Cheques.
 - 1 Reportes.

- Analytische Funktionen:
 - * Invarianz der Ordnung
 - * Formeln für Ableitungen
 - * Modifizierung der Nullstellen
 - * Eliminationstheorie
 - * Residuensatz

- Erweitern wir die Methoden der Analysis

1. RELACION DEL PERSONAL INFORMATICO-USUARIO ASIGNADO AL
PROYECTO

Le relaciona con el personal del Departamento Informativo Usuario asignado al proyecto de Informativo

- Cete de Oficiante:

Sr. Patricio Larrasola

- Funciones:

- * Partitidos de Arrendamiento Mercantil
 - Ficha del cliente
 - Fichero Provisional
 - Retención
 - Operación de reservas de vencimiento
 - Falsos de cheques.
 - Morosidad.
 - Faltas de generalización.

* Control de Arrendamiento Mercantil

- Elaboración de Cotización
- Elaboración del Contrato
- Elaboración de recibos
- Cheque para pago de desembolso
- Elaboración de retención
- Recibos de pago
- Solicitud de Arrendamiento Mercantil
- Emisión de Estado de Situación por cliente
- Cartas individuales de cada cliente.
- Resúmenes mensuales individuales

* Análisis Financiero

- Elaboración de Índices Financieros
- Cálculo de Índices Financieros
- Emisión de Informe.

1.2.1.2.1. CONTRATOS DE ARRENDAMIENTO MERCANTIL

Qué es el Arrendamiento Mercantil o Leasing?

Es una fórmula financiera que le permite utilizar y adquirir los bienes que su empresa requiere en base al arrendamiento con opción de compra de los mismos.

Las Arrendadoras Mercantiles, ponen a disposición de una persona natural o jurídica, el arrendatario, un bien adquirido, siguiendo las indicaciones y especificaciones de éste.

Para tal efecto, arrendadora y arrendatario firman un contrato que fija el tiempo del alquiler, la renta mensual y que, entre otras alternativas, brinda la posibilidad al arrendatario de ser propietario del bien al finalizar el contrato, por una cantidad previamente acordada.

El arrendamiento mercantil se basa en el concepto del uso y no en el de la propiedad. Es decir, que la adquisición de un bien se la hace por el beneficio que su uso trae y no precisamente por el hecho de ser el propietario.

Ventajas del Arrendamiento Mercantil o Leasing?

- Financia el 100% del valor de los bienes.
- No altera el capital de trabajo de la empresa, dándole flexibilidad financiera al no requerir fuertes desembolsos de dinero para la compra de nuevos activos.
- Optimiza su posición y no afecta sus fuentes de crédito tradicionales ni su estructura financiera.
- Cubre contra la inflación, pues se paga mes a mes con dinero de menor poder adquisitivo.
- Permite obtener descuentos de los proveedores por el pago de contado.
- Protege contra la obsolescencia, manteniéndolo al día con la tecnología.

El presente es un documento de carácter confidencial y su contenido no debe ser divulgado fuera de la organización de la que es propiedad. Toda reproducción o uso no autorizado de este documento es estrictamente prohibido.

El presente es un documento de carácter confidencial y su contenido no debe ser divulgado fuera de la organización de la que es propiedad. Toda reproducción o uso no autorizado de este documento es estrictamente prohibido.

El presente es un documento de carácter confidencial y su contenido no debe ser divulgado fuera de la organización de la que es propiedad. Toda reproducción o uso no autorizado de este documento es estrictamente prohibido.

El presente es un documento de carácter confidencial y su contenido no debe ser divulgado fuera de la organización de la que es propiedad. Toda reproducción o uso no autorizado de este documento es estrictamente prohibido.

El presente es un documento de carácter confidencial y su contenido no debe ser divulgado fuera de la organización de la que es propiedad. Toda reproducción o uso no autorizado de este documento es estrictamente prohibido.

El presente es un documento de carácter confidencial y su contenido no debe ser divulgado fuera de la organización de la que es propiedad. Toda reproducción o uso no autorizado de este documento es estrictamente prohibido.

El presente es un documento de carácter confidencial y su contenido no debe ser divulgado fuera de la organización de la que es propiedad. Toda reproducción o uso no autorizado de este documento es estrictamente prohibido.

Procedimientos para la emisión de Certificados

El presente es un documento de carácter confidencial y su contenido no debe ser divulgado fuera de la organización de la que es propiedad. Toda reproducción o uso no autorizado de este documento es estrictamente prohibido.

El presente es un documento de carácter confidencial y su contenido no debe ser divulgado fuera de la organización de la que es propiedad. Toda reproducción o uso no autorizado de este documento es estrictamente prohibido.

El presente es un documento de carácter confidencial y su contenido no debe ser divulgado fuera de la organización de la que es propiedad. Toda reproducción o uso no autorizado de este documento es estrictamente prohibido.

El depósito a la orden de la compañía de seguros se debe de archivar en el expediente de la reclamación, de acuerdo con los procedimientos establecidos.

Luego se realiza el ingreso del dinero de la Anticipo donde se controlan estas operaciones.

1.2.2. ORGANIZACION

- Ver organigrama funcional.

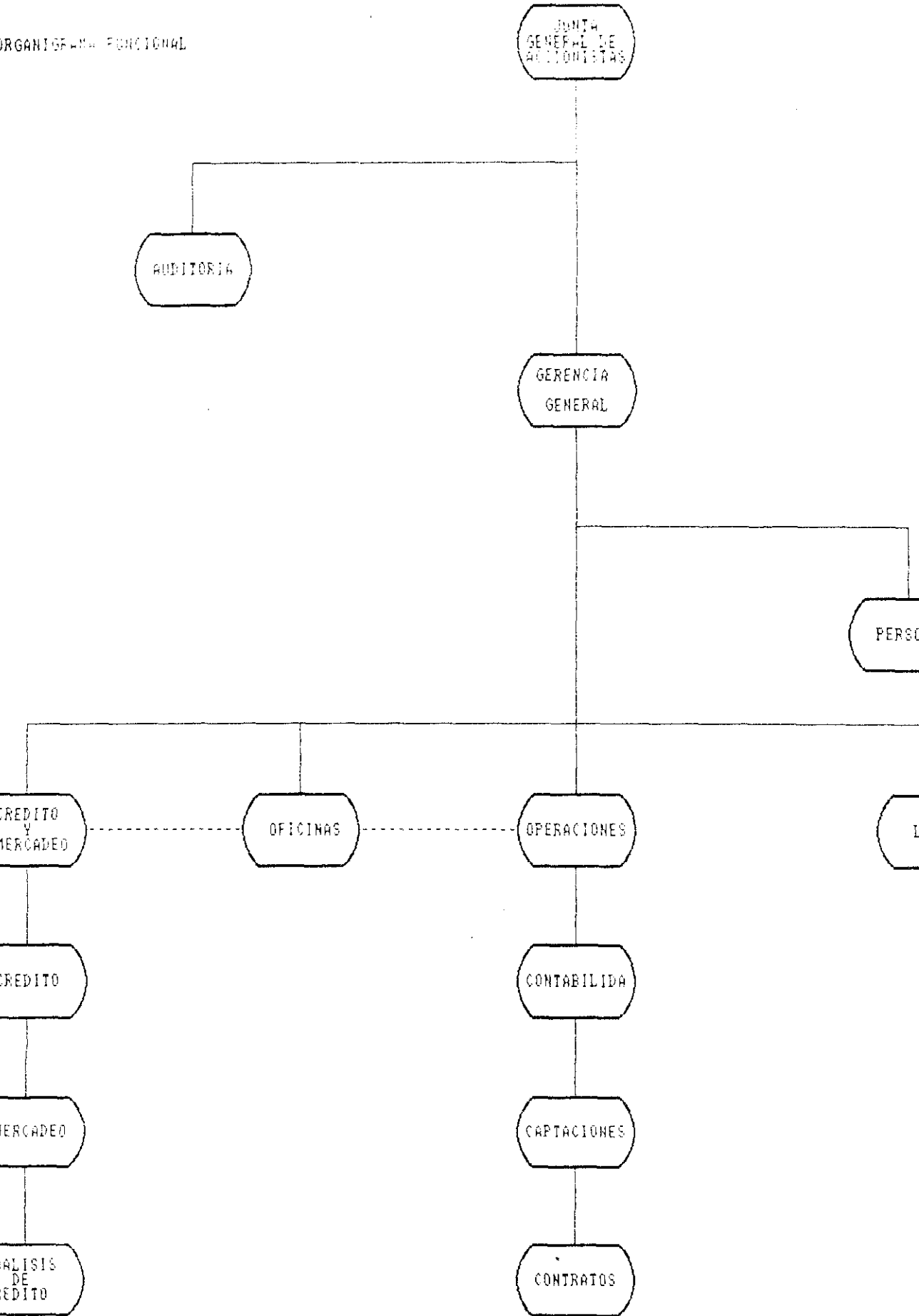

1.2.3.1. DOCUMENTACION REQUERIDA PARA EMISION DE CERTIFICADOS DE ARRENDAMIENTO MERCANTIL.1.2.3.1.1. FICHA DEL CLIENTE

TIPO DE DOCUMENTO: Interno de posición.

LUGAR DE ORIGEN : Dpto. Captaciones.

MEDIOS UTILIZADOS: Procesador de palabras.

NUMERO DE COPIAS : 1 original.

DESTINO : Dpto de Captaciones.

OBJETIVOS : Conocer los datos personales de los clientes.

FORMATO DEL DOCUMENTO:

CONFIDENTIAL

[Illegible text block containing several lines of faint, mostly illegible text, possibly a list or report entries.]

CONFIDENTIAL

CONFIDENTIAL

MEIOS DE TRATAMIENTO DE LA INFORMACION

FICHA DEL CLIENTE

DEPARTAMENTO DE CAPTACIONES

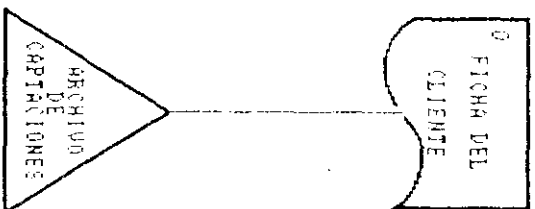

1.2.3.1.2. RECIBO PROVISIONAL

TIPO DE DOCUMENTO: Externo de enlace.

LUGAR DE ORIGEN : Dpto. Castellón.

MEDIOS UTILIZADOS: Procesador de palabras.

NUMERO DE COPIAS : 1 original y 1 copia.

DESTINO : Original al cliente
Copia al archivo.

OBJETIVOS : Certifica la realización de la inversión en forma provisional.

FORMATO DEL DOCUMENTO:

Quito, 14 de Marzo de 1993

RECIBO PROVISIONAL

Hemos recibido de Sr.

Con Cedula de Identidad y/o RUC #
Domiciliado

Teléfono #

La cantidad de S/.

Por la compra de un CERTIFICADO DE ARRENDAMIENTO MERCANTIL, emitido por esta Compañía, a un plazo de días a una tasa de interés de anual. Los intereses serán pagaderos al vencimiento.

Cheque #	Banco	Valor S/.
Cheque #	Banco	Valor S/.
Cheque #	Banco	Valor S/.
Efectivo		S/.
Débito autorizado de la cuenta		S/.
Débito autorizado de la cuenta		S/.
TOTAL		S/.

Este recibo deberá ser canjeado por el Certificado de Arrendamiento Mercantil respectivo.

Recibi Conforme
Certificado de Arrendamiento
Mercantil Definitivo

Firma Autorizada

MEIOS DE TRATAMIENTO DE LA INFORMACION

RECIBO PROVISIONAL

DEPARTAMENTO DE CAPTACIONES

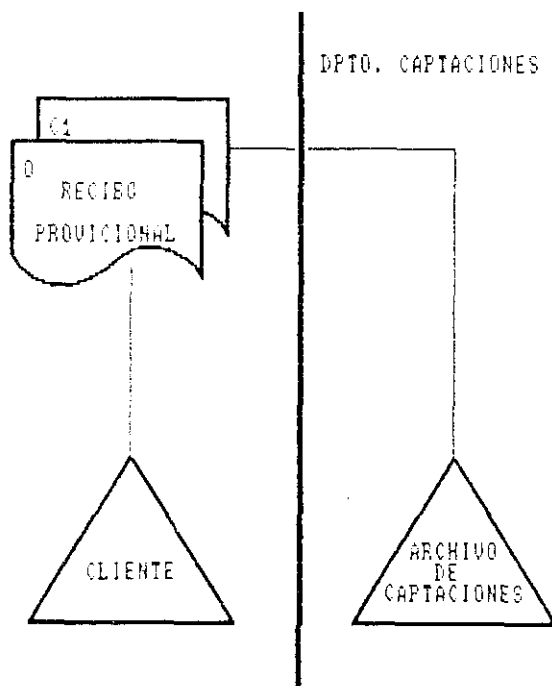

1.2.3.1.3.RETENCION

TIPO DE DOCUMENTO: Externo de enlace.

LUGAR DE ORIGEN : Dpto.Captaciones.

MEDIOS UTILIZADOS: Hoja Electrónica.

NUMERO DE COPIAS : 1 original y 2 copias.

DESTINO : Original al cliente
1 copia Contabilidad
1 copia Archivo.

OBJETIVOS : Certifica el cobro de impuestos.

FORMATO DEL DOCUMENTO:

COMPROBANTE DE RETENCION DE IMPUESTO
SEGUN REGISTRO DE LEY 17 DEL 27 DE DICIEMBRE DE 1988

CONTRIBUYENTE:

C.R.I.:

RA No.: CERTIFICADO DE ARRENDAMIENTO MERCANTIL No.

DEL PAGO O FACTURA: 0.00

10% I.V.A.: S/. 0.00

8.0% IMPUESTO RETENIDO SOBRE EL PAGO: 0.00

PTO: PAGO FACTURAS # CANCELACION

E No.: VALOR: S/. 0.00

REGISTRO UNICO DE CONTRIBUYENTES

D, 26-Mar-93

RECIBIDO POR

FIRMA AUTORIZADA

MEIOS DE TRATAMIENTO DE LA INFORMACION

RETENCION

DEPARTAMENTO DE CAPTACIONES

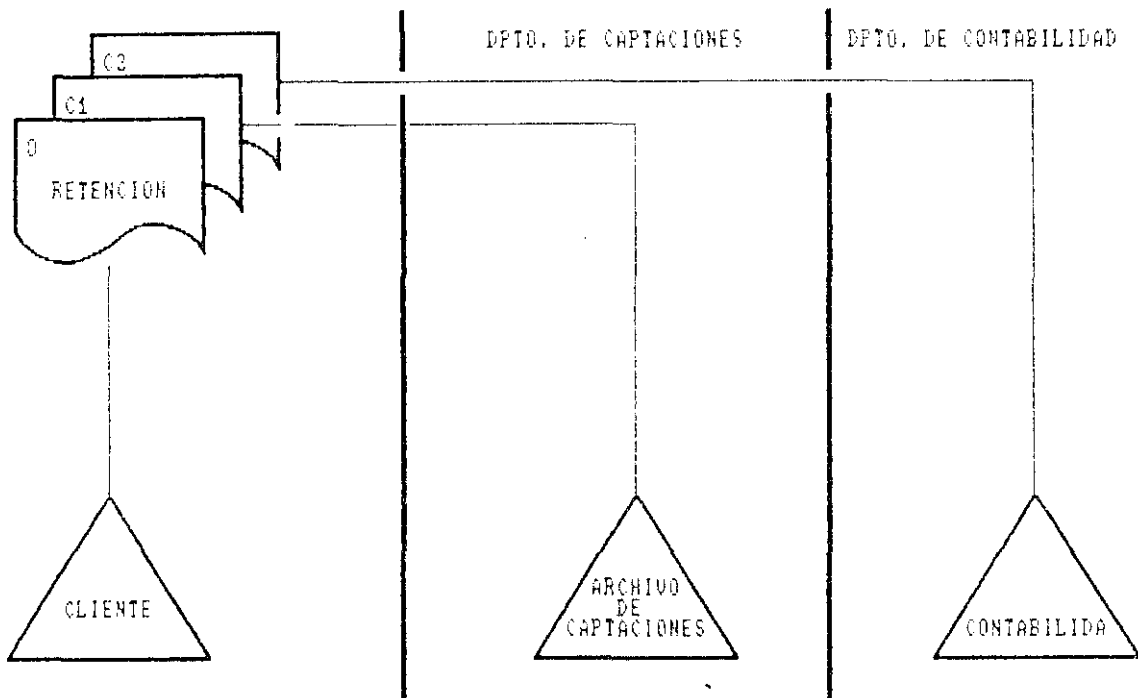

1.2.3.1.4.REPORTE DE VENCIMIENTOS

TIPO DE DOCUMENTO: Interno de posición.

LUGAR DE ORIGEN : Dpto.Captaciones.

MEDIOS UTILIZADOS: Hoja electrónica.

NUMERO DE COPIAS : 1 original.

DESTINO : 1 original para Dpto.Captaciones.

OBJETIVOS : Determinar los documentos que se vencerán en cada mes.

OBSERVACIONES : Uso exclusivo del Departamento.

FORMATO DEL DOCUMENTO:

MEDIOS DE TRATAMIENTO DE LA INFORMACION

REPORTE DE VENCIMIENTOS

DEPARTAMENTO DE CAPTACIONES

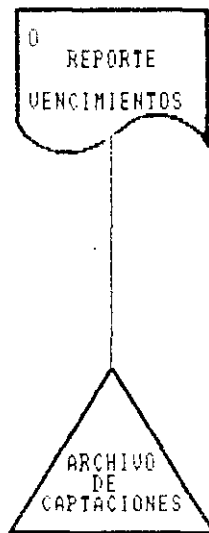

1.2.3.1.9. CERTIFICADO DE ARRENDAMIENTO MERCANTIL

TIPO DE DOCUMENTO: Externo de enlace.

LUGAR DE ORIGEN : Doto./Aspiraciones.

MEDIOS UTILIZADOS: Pre-impreso.

NUMERO DE COPIAS : 1 orinal. 1 copia.
1 original para el cliente.
1 copia para archivo.

DESTINO : Cliente

OBJETIVOS : Doto.definitivo que certifica la inversión.

FORMATO DEL DOCUMENTO:

MEDIOS DE TRATAMIENTO DE LA INFORMACION

CERTIFICADO DE ARRENDAMIENTO
MERCANTIL

DEPARTAMENTO DE CAPTACIONES

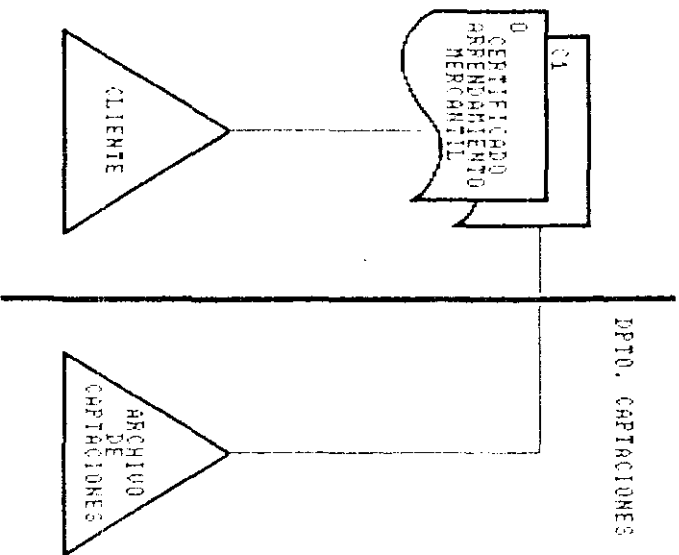

M E M O R A N D U M

DE:
PARA:
ASUNTO: CANCELACION Y EMISION DE CERTIFICADO
FECHA: AMBATO, 22 DE MARZO 1993

Por medio del presente autorizo a Ustedes se proceda a la respectiva CANCELACION DEL CERTIFICADO No. Y LA EMISION DE NUEVO CERTIFICADO , bajo los mismos términos que el anterior:

BENEFICIARIO:

C.I.

CAPITAL ANTERIOR: S/.
INTERES: S/.
INCREMENTO DE CAPITAL: S/.
VALOR NOMINAL S/.

DOMICILIO:

PLAZO:

TELEFONO:

INTERES:

Los intereses se pagarán al vencimiento.

Atentamente,

Atendido por,

EL BENEFICIARIO

EL EMISOR

NOTA: L.E.A.S.I.N.G. DEL PACIFICO S.A. se compromete entregar el Certificado de Arrendamiento Mercantil dentro de 72 horas.

1.1.1.1.5. MEMORANDUM PARA EMISION DE NUEVO CERTIFICADO

TIPO DE DOCUMENTO: Externo de enlace.

LUGAR DE ORIGEN : Dpto. Captaciones.

MEDIOS UTILIZADOS: Procesador de Palabras.

NUMERO DE COPIAS : 1 original y 1 copia.

DESTINO : 1 original para el cliente.
1 copia para el archivo.

OBJETIVOS : Renovación de un Certificado bajo diferentes condiciones .

FORMATO DEL DOCUMENTO:

MEDIOS DE TRATAMIENTO DE LA INFORMACION

MEMORANDUM PARA RENOVACION

DEPARTAMENTO DE CAPTACIONES

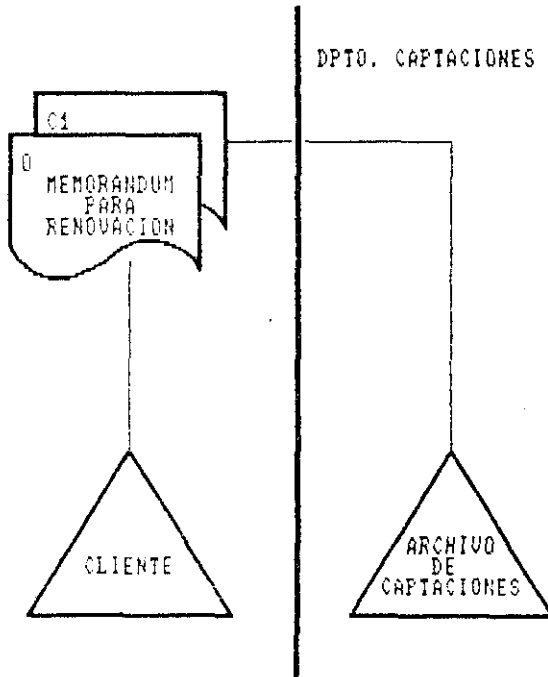

1.2.1.7. DOCUMENTACION REQUERIDA PARA LA EMISION DE CONTRATOS DE ARRENDAMIENTO MERCANTIL

1.2.1.7.1. COTIZACIONES

TIPO DE DOCUMENTO: Externo de enlace.

LUGAR DE ORIGEN : Dpto. de Crédito.

MEDIOS UTILIZADOS: Hoja Electrónica.

NUMERO DE COPIAS : 1 original y 1 copia.

DESTINO : 1 original para el cliente.
1 copia para el archivo.

OBJETIVOS : Ofrecer al cliente las condiciones para la negociación .

FORMATO DEL DOCUMENTO:

CLIENTE :
 DIRECCION :
 DESCRIPCION DEL BIEN :
 TIPO DE COTIZACION :
 PRECIO DEL BIEN :
 + 10% DE IVA :

INVERSION TOTAL : 51,400,000.00
 PLAZO EN MESES : 12

DESCRIPCION VALORES
 RENTA MENSUAL (12 rentas) S/. 4,367,244.11
 + 10% I.V.A. S/. 436,724.11

TOTAL RENTA MENSUAL S/. 4,803,969.22
 OPCION DE COMPRA S/. 10,481,387.11
 (-) DESCUENTO POR PAGO OPORTUNO S/. (6,114,142.11)
 VALOR A PAGAR AL FINAL DEL ARRENDAMIENTO S/. 4,367,244.11
 + 10% I.V.A. S/. 436,724.11
 TOTAL S/. 4,803,969.22

GASTOS APROXIMADOS DE INSCRIPCION S/. 642,729.22

--- La primera renta se pagará por anticipado, a la suscripción del Contrato de Arrendamiento.

--- Los gastos de inscripción serán cancelados por anticipado, por el cliente, y serán reliquidados una vez concluidos los trámites.

--- El descuento por pago oportuno, será reconocido al final del contrato siempre y cuando los pagos mensuales se hayan realizado oportunamente.

--- El cliente debe contratar una póliza de seguro del bien, contra todo riesgo, endosada a favor de

--- La presente cotización es válida por 5 días.

Atentamente, Ambato, 3/26/93

FIRMA AUTORIZADA

MEDIOS DE TRATAMIENTO DE LA INFORMACION

COTIZACION

DEPARTAMENTO DE CREDITO

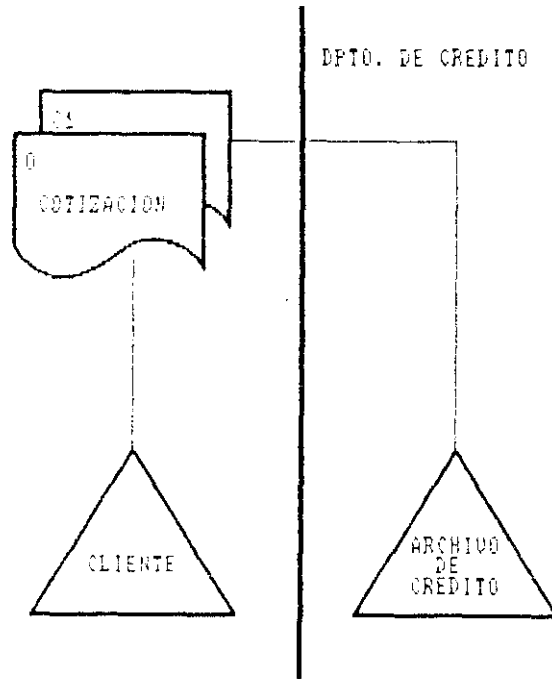

U.E.T.R. SOLICITUD DE ARRENDAMIENTO MERCANTIL

TIPO DE DOCUMENTO: Externo de enlace.

LUGAR DE ORIGEN : Originado por el cliente.

MEDIOS UTILIZADOS: Pre-impreso.

NUMERO DE COPIAS : 1 original.

DESTINO : Data. Análisis de Crédito.

OBJETIVOS : Solicitar a la Empresa de Arrendamiento
Mercantil un bien determinado.

FORMATO DEL DOCUMENTO

SOLICITANTE

RAZON SOCIAL: _____

DIRECCION: _____ TELF: _____

RUC: _____ CED. TRIBUTARIA _____

RAMA DE ACTIVIDADES: _____

PRINCIPALES PRODUCTOS: _____

CAPITAL SUSCRITO: _____ CAPITAL PAGADO: _____

ACCIONISTAS PRINCIPALES _____ VALOR _____ % _____

ADMINISTRADORES _____ CARGO _____

REPRESENTANTE LEGAL: _____

EQUIPO SOLICITADO EN ARRENDAMIENTO MERCANTIL

DESCRIPCION: _____

PRECIO: _____ ITM: _____ PRECIO TOTAL: _____

PLAZO: _____ 12 MESES _____ 18 MESES _____ 24 MESES _____

PROVEEDOR _____

DIRECCION _____ TELF. _____

EQUIPO	
Tipo	
Fabricante	
Modelo	Número
Distribuidor	Unidades
Precio	Tiempo Entrega
Unitario \$/	Cuota de Entrada
5 o/o ITM \$/	
Matrícula \$/	
Seguro \$/	
Total Unitario \$/	Valor Total \$.

Declaro que los datos aquí suministrados son ciertos y verídicos y me comprometo a ratificarlos en cualquier momento autorizando a L.E.A.S.I.N.G. del Pacífico S. A. para verificar la información.

En a 198

Solicitante Co - Solicitante
C.I. C.I.

NO LLENAR ESPACIO ABAJO

ARRENDAMIENTO MERCANTIL

Plazo
Renta
5 o/o ITM
Cantidad de Cada Pago
Valor Neto
Opción Compra

TERMINOS

- * Los términos y condiciones de la presente solicitud son solamente indicativos y de ninguna manera contractuales. El compromiso formal de L.E.A.S.I.N.G. del Pacífico S. A. se establecerá una vez concedida la aprobación plena de las condiciones por las partes, las que se establecerán en el contrato de arrendamiento mercantil.
- * El depósito de seguridad, equivalente al ler

como primera cuota mensual y en caso de negársele, este valor será devuelto íntegramente al solicitante.

- * El solicitante deberá asegurar el equipo contra todo riesgo y responsabilidad civil, siendo el beneficiario L.E.A.S.I.N.G. del Pacífico.
- * L.E.A.S.I.N.G. del Pacífico S.A. y el arrendatario deberán correr respectivamente con sus propios gastos y costos incurridos en conexión con la preparación y ejecución del contrato. Los costos del registro del contrato serán de cuenta del arrendatario.
- * La realización de la operación será una vez que se cuente con toda la documentación necesaria; se haya firmado contrato, asegurado el equipo y el acta de entrega recepción del equipo haya sido recibida por L.E.A.S.I.N.G. del Pacífico S.A.
- * Opciones al final del plazo contractual.
 - a) Opción de compra por un valor equivalente al 20 o/o total rentas devengadas. Si al final del plazo el arrendatario hubiere cumplido oportunamente e íntegramente con todas las obligaciones y si ejerciera la opción de compra, el arrendador se compromete a reducir en el monto total de las rentas devengadas y pagadas en.....de aquel monto, valor que se reconocerá como un crédito a favor del arrendatario.
 - b) Prorrogar el contrato por un plazo adicional de un año con una renta fija menor a la pactada en el contrato original, de acuerdo al valor real del equipo en el mercado en ese momento.
 - c) Sustituir el equipo por uno nuevo haciendo nuevo contrato de arrendamiento mercantil.
 - d) Recibir un del valor que L.E.A.S.I.N.G. del Pacífico S. A. obtenga en caso de venta tercero.

- * Validez de oferta 15 días a partir del presente.
- * Si está de acuerdo sígnase, firme y remítase.

**SOLICITUD
ARRENDAMIENTO
MERCANTIL
PARA PERSONA
NATURALE**

LEASING
DEL PACIFICO

GRUPO FINANCIERO DEL PA



MEDIOS DE TRATAMIENTO DE LA INFORMACION

SOLICITUD DE CREDITO

DEPARTAMENTO DE CONTRATOS



1.2.13.1.1. CONTRATOS

TIPO DE DOCUMENTO: Contrato de arrendamiento.

LUGAR DE ORIGEN : Depto. Benicarló.

MEDIOS UTILIZADOS: Editor de palabras.

NUMERO DE COPIAS : 1 Original + 3 Copias.

DESTINO : 1 Original para archivo.
1 Copia para Registro Mercantil.
1 Copia para el cliente.
1 Copia para archivo.

OBJETIVOS : Documento mediante el cual el cliente se compromete al pago mensual de rentas por concepto de Arrendamiento Mercantil de un bien por un plazo determinado.

FORMATO DEL DOCUMENTO:

MEDIOS DE TRATAMIENTO DE LA INFORMACION

CONTRATOS

DEPARTAMENTO DE CONTRATOS

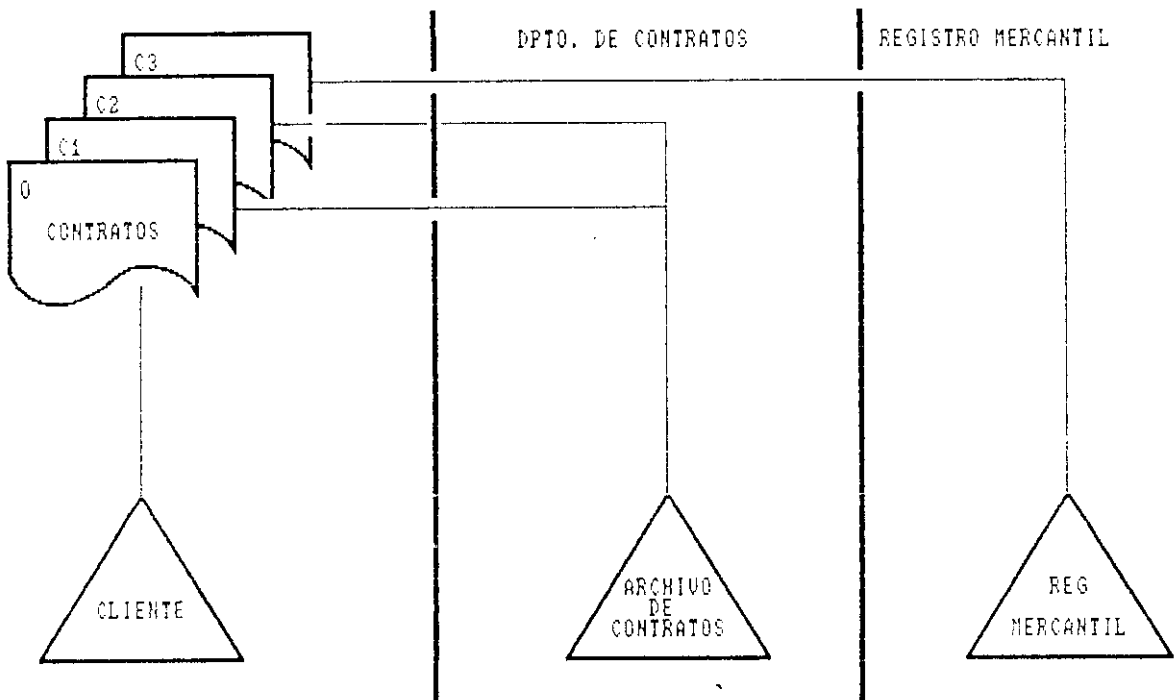

1.2.3.2.4. RECIBOS

TIPO DE DOCUMENTO: Externo de enlace.

LUGAR DE ORIGEN : Dpto. Contratos.

MEDIOS UTILIZADOS: Procesador de Palabras.

NUMERO DE COPIAS : 1 original y 2 copias.

DESTINO : 1 original para el cliente.
1 copia para el archivo.
1 copia para Contabilidad.

OBJETIVOS : Certificar el pago de las rentas establecidas.

FORMATO DEL DOCUMENTO:

R E C I B O

FECHA: AMBATO, 26 DE MARZO DE 1993

Nº.

POR: S/.

RECIBO DE: SR.
 CONTRATO Nº.

LA CANTIDAD DE:

CONCEPTO:

RECIBI CONFORME

FIRMA AUTORIZADA

MEDIOS DE TRATAMIENTO DE LA INFORMACION

RECIBO DE PAGO

DEPARTAMENTO DE CONTRATOS

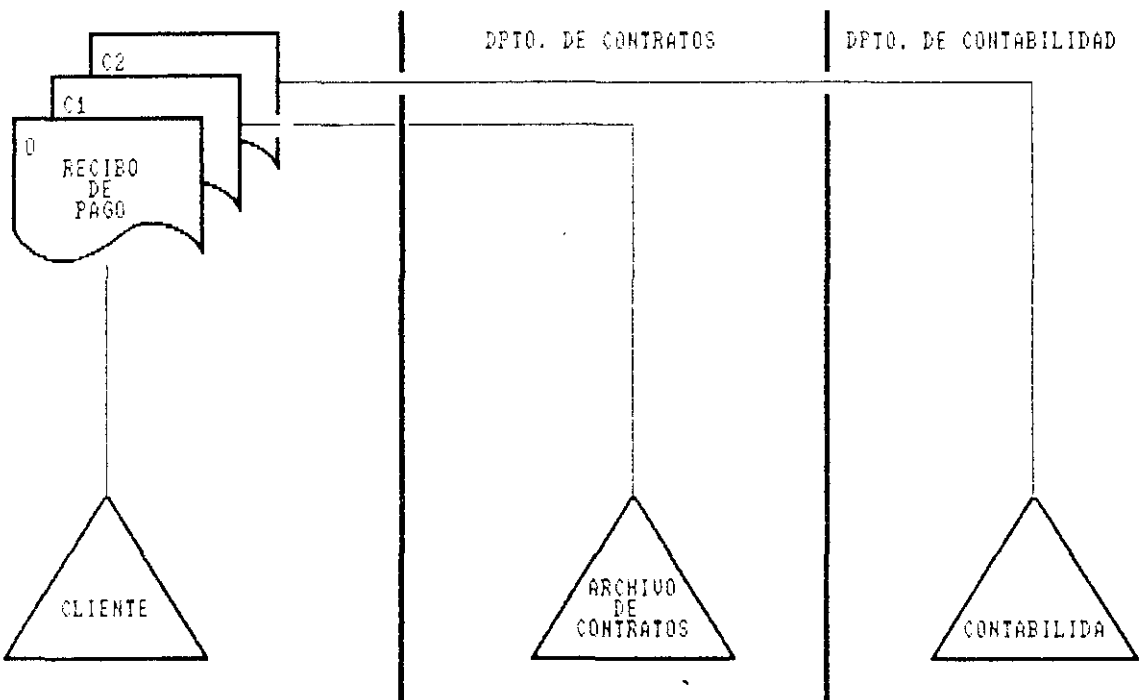

1.0 1.2.5. ESTADO DE CUENTA DEL CLIENTE

TIPO DE DOCUMENTO: Interno de enlace.

LUGAR DE ORIGEN : Debo/Contratos.

MEDIOS UTILIZADOS: Nota Electrónica.

NUMERO DE COPIAS : 1 original.

DESTINO : Cliente.

OBJETIVOS : Dar a conocer al cliente la situación del contrato, mensualmente.

FORMATO DEL DOCUMENTO:

1
 2
 3
 4
 5
 6
 7
 8
 9
 10
 11
 12
 13
 14
 15
 16
 17
 18
 19
 20
 21
 22
 23
 24
 25
 26
 27
 28
 29
 30
 31
 32
 33
 34
 35
 36
 37
 38
 39
 40
 41
 42
 43
 44
 45
 46
 47
 48
 49
 50
 51
 52
 53
 54
 55
 56
 57
 58
 59
 60
 61
 62
 63
 64
 65
 66
 67
 68
 69
 70
 71
 72
 73
 74
 75
 76
 77
 78
 79
 80
 81
 82
 83
 84
 85
 86
 87
 88
 89
 90
 91
 92
 93
 94
 95
 96
 97
 98
 99
 100

1
 2
 3
 4
 5
 6
 7
 8
 9
 10
 11
 12
 13
 14
 15
 16
 17
 18
 19
 20
 21
 22
 23
 24
 25
 26
 27
 28
 29
 30
 31
 32
 33
 34
 35
 36
 37
 38
 39
 40
 41
 42
 43
 44
 45
 46
 47
 48
 49
 50
 51
 52
 53
 54
 55
 56
 57
 58
 59
 60
 61
 62
 63
 64
 65
 66
 67
 68
 69
 70
 71
 72
 73
 74
 75
 76
 77
 78
 79
 80
 81
 82
 83
 84
 85
 86
 87
 88
 89
 90
 91
 92
 93
 94
 95
 96
 97
 98
 99
 100

1
 2
 3
 4
 5
 6
 7
 8
 9
 10
 11
 12
 13
 14
 15
 16
 17
 18
 19
 20
 21
 22
 23
 24
 25
 26
 27
 28
 29
 30
 31
 32
 33
 34
 35
 36
 37
 38
 39
 40
 41
 42
 43
 44
 45
 46
 47
 48
 49
 50
 51
 52
 53
 54
 55
 56
 57
 58
 59
 60
 61
 62
 63
 64
 65
 66
 67
 68
 69
 70
 71
 72
 73
 74
 75
 76
 77
 78
 79
 80
 81
 82
 83
 84
 85
 86
 87
 88
 89
 90
 91
 92
 93
 94
 95
 96
 97
 98
 99
 100

 -S- -V-
 1.7 1.7 1.7
 1.7 1.7 1.7
 1.7 1.7 1.7

 1.7 1.7 1.7
 1.7 1.7 1.7
 1.7 1.7 1.7

1
 2
 3
 4
 5
 6
 7
 8
 9
 10
 11
 12
 13
 14
 15
 16
 17
 18
 19
 20
 21
 22
 23
 24
 25
 26
 27
 28
 29
 30
 31
 32
 33
 34
 35
 36
 37
 38
 39
 40
 41
 42
 43
 44
 45
 46
 47
 48
 49
 50
 51
 52
 53
 54
 55
 56
 57
 58
 59
 60
 61
 62
 63
 64
 65
 66
 67
 68
 69
 70
 71
 72
 73
 74
 75
 76
 77
 78
 79
 80
 81
 82
 83
 84
 85
 86
 87
 88
 89
 90
 91
 92
 93
 94
 95
 96
 97
 98
 99
 100

MEDIOS DE TRATAMIENTO DE LA INFORMACION

ESTADO DE CUENTA

DEPARTAMENTO DE CONTRATOS

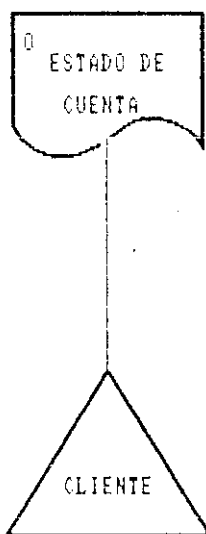

1.2.3.3. DOCUMENTACION REQUERIDA PARA EL ANALISIS FINANCIERO

1.2.3.3.1. ESTADO DE SITUACION DEL CLIENTE

TIPO DE DOCUMENTO: Externa de enlace.

LUGAR DE ORIGEN : Empresas o Personas Naturales.

MEDIOS UTILIZADOS: Formato de la Intendencia de Compañías.

NUMERO DE COPIAS : 1 copia.

DESTINO : 1 copia al Departamento de Análisis de Crédito.

OBJETIVOS : Base para determinar la Situación Financiera de las Empresas.

FORMATO DEL DOCUMENTO:

MEDIOS DE TRATAMIENTO DE LA INFORMACION

ESTADO DE SITUACION
DE LA EMPRESA

42

DEPARTAMENTO DE ANALISIS DE
CREDITO

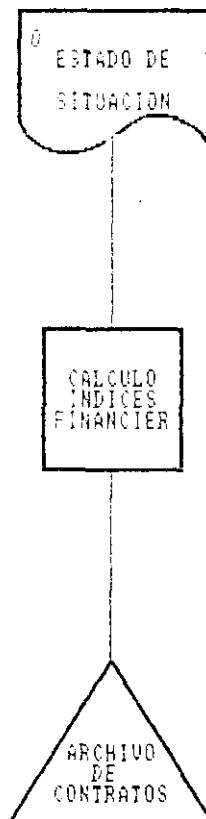

1.2. ESTADO DE INDICES FINANCIEROS

TIPO DE DOCUMENTO: Informe de Gestión.

LUGAR DE ORIGEN : Dpto. Analysis de Crédito.

MEDIOS UTILIZADOS: Hoja Electrónica.

NUMERO DE COPIAS : 1 original.

DESTINO : 1 original para el Comité de Crédito.

OBJETIVOS : Es la base para determinar el nivel de riesgo de crédito.

FORMATO DEL DOCUMENTO:

INDICADORES FINANCIEROS

INDICES	AÑO 1991	AÑO 1990	EVOLUCION
Cifra de Ventas	1,035,020,493.00	0.00	
Utilidad del Período	59,917,961.00	0.00	
Gastos Administrativos	87,079,870.00	0.00	
Gastos de Ventas	242,888,438.00	0.00	
Gastos Financieros	34,620,878.00	0.00	
Capital de Trabajo	165,723,753.00	0.00	
Indice de Liquidez	1.60	ERR	
Prueba Acida	1.10	ERR	
Liquidez del Activo Corriente	0.31	ERR	
Rotación de Inventarios	4.35	ERR	
Plazo Medio de Inventarios	82.83	ERR	
Rotación de Ctas por Cobrar	4.85	ERR	
Plazo Medio de Ctas por Cobrar	74.18	ERR	
Rotación de Ctas por Pagar	5.32	ERR	
Plazo Medio Ctas por Pagar	67.65	ERR	
Indice de Solvencia	1.58	ERR	
Indice de Endeudamiento	1.73	ERR	
Tasa de Rendimiento (Inv.)	0.12	ERR	
Tasa de Rendimiento (prop)	0.33	ERR	
Margen Bruto de Utilidad	57.93	ERR	
Margen de Gastos Administrat	23.44	ERR	
Margen de Gastos de Ventas	0.00	ERR	
Rentabilidad en Operacion	6.88	ERR	
Rentabilidad Antes del Imp	7.71	ERR	
Rentabilidad Liquida	5.78	ERR	

(†) = EVOLUCION FAVORABLE

(††) = EVOLUCION DESFAVORABLE

MEDIOS DE TRATAMIENTO DE LA INFORMACION

LISTADO DE INDICES
FINANCIEROS DEL CLIENTE

DEPARTAMENTO DE ANALISIS DE
CREDITO



INFORME

TIPO DE DOCUMENTO: Interno de posición.

LUGAR DE ORIGEN : Dept. Análisis de Crédito.

MEDIOS UTILIZADOS: Procesador de Palabras.

NUMERO DE COPIAS : 1 original.

DESTINO : 1 original para el Comité de Crédito.

OBJETIVOS : Con la base de los Datos Financieros se puede hacer este informe que no es sino la situación en la que se encuentra la empresa y saber si es o no sujeto de crédito.

FORMATO DEL DOCUMENTO:

1.2.4.1. ARCHIVOS UTILIZADOS EN CERTIFICADOS DE ARRENDAMIENTO MERCANTIL

1.2.4.1.1. ARCHIVO DE CAPTACIONES

1.2.4.1.1.1. FICHA DEL CLIENTE

TIPO DE ARCHIVO : Variable
DPTO. RESPONSABLE : De Captaciones
FRECUENCIA DE ACCESO: Cada vez que se renova o crea un cliente.
UTILIZACION : Guarda la informacion de los clientes del
Organismo de Arrendamiento Mercantil.
ORGANIZACION : Numerica.

1.2.4.1.1.2. RECIBO PROVISIONAL

TIPO DE ARCHIVO : Variable.
DPTO. RESPONSABLE : De Captaciones.
FRECUENCIA DE ACCESO: Ocasional.
UTILIZACION : Se utiliza hasta que se entregue al cliente
el Certificado definitivo.
ORGANIZACION : Numerica.

1.2.4.1.1.3. RETENCION

TIPO DE ARCHIVO : Permanente.
DPTO. RESPONSABLE : De Captaciones.
FRECUENCIA DE ACCESO: Ocasional.
UTILIZACION : Se emite al vencimiento de cada
Certificado.
ORGANIZACION : Numerica.

1.2.4.1.1.4. REPORTE DE VENCIMIENTOS

TIPO DE ARCHIVO : Permanente.
DPTO. RESPONSABLE : Dpto. Captaciones.
FRECUENCIA DE ACCESO: Permanentemente durante el mes
ocasionalmente después de su vencimiento.
UTILIZACION : Durante todo el mes.
ORGANIZACION : Por fecha de vencimiento.

1.2.4.1.1.5. CERTIFICADO DE ARRENDAMIENTO MERCANTIL

TIPO DE ARCHIVO : Variable.
OPTO. RESPONSABLE : Dpto. Captaciones.
FRECUENCIA DE ACCESO: Ocasional.
UTILIZACION : En la emisión, cancelación y renovación.
ORGANIZACION : Numérica.

1.2.4.1.1.6. MEMORANDUM EMISION NUEVO CERTIFICADO

TIPO DE ARCHIVO : Variable.
OPTO. RESPONSABLE : Dpto. Captaciones.
FRECUENCIA DE ACCESO: Ocasional.
UTILIZACION : Cuando el cliente desea renovar el
Certificado.
ORGANIZACION : Numérica.

.2.4.1. ARCHIVOS UTILIZADOS EN CONTRATOS DE ARRENDAMIENTO MERCANTIL.

.2.4.2.1. ARCHIVO DE CONTRATOS

.2.4.2.1.1. COTIZACIONES

TIPO DE ARCHIVO : Variable.
PTO. RESPONSABLE : Dpto. de Crédito.
FRECUENCIA DE ACCESO: Ocasional.
UTILIZACION : Cuando el cliente desea realizar una negociación de Arrendamiento Mercantil.
ORGANIZACION : Numérica.

.2.4.2.1.2. SOLICITUD DE ARRENDAMIENTO MERCANTIL

TIPO DE ARCHIVO : Permanente.
PTO. RESPONSABLE : Dpto. de Crédito.
FRECUENCIA DE ACCESO: Ocasional.
UTILIZACION : Cuando el cliente desea realizar un Arrendamiento Mercantil.
ORGANIZACION : Numérica.

.2.4.2.1.3. CONTRATOS

TIPO DE ARCHIVO : Permanente.
PTO. RESPONSABLE : De Contratos.
FRECUENCIA DE ACCESO: Ocasional.
UTILIZACION : A la aprobación de la solicitud.
ORGANIZACION : Numérica.

.2.4.2.1.4. RECIBOS

TIPO DE ARCHIVO : Permanente.
PTO. RESPONSABLE : De Contratos.
FRECUENCIA DE ACCESO: Ocasional.
UTILIZACION : Se emiten el pago de cada una de las rentas del Contrato.
ORGANIZACION : Numérico.

1.1.1. ARCHIVOS Y SU ESTRUCTURA EN EL SISTEMA FINANCIERO

1.1.1.1. ARCHIVO DE ANALISIS

1.1.1.1.1. FICHA DEL CLIENTE

TIPO DE OPERACION : CONTABILIZACION
OPCION DE CREDITO : EN CREDITO
PRELIMINAR : CONTABILIZACION
UTILIZACION : EN CREDITO DE DEBESE ACTUALIZAR LOS DATOS.
ORDEN DE EMISION : CONTABILIZACION

1.1.1.1.2. LISTADO DE INDICES FINANCIEROS

NOMBRE DEL ARCHIVO : CONTABILIZACION
OPCION DE CREDITO : EN CREDITO
PRELIMINAR DE EMISION : CONTABILIZACION
UTILIZACION : EN CREDITO DE DEBESE ACTUALIZAR LOS DATOS.
ORDEN DE EMISION : CONTABILIZACION

1.1.1.2. INFORME

TIPO DE OPERACION : CONTABILIZACION
OPCION DE CREDITO : EN CREDITO
PRELIMINAR DE EMISION : CONTABILIZACION
UTILIZACION : EN CREDITO DE DEBESE ACTUALIZAR LOS DATOS.
ORDEN DE EMISION : CONTABILIZACION

1.2.1. ESTUDIO DE LOS PROCESOS DE LA EMPRESA

1.2.5.1. CERTIFICADOS DE ARRENDAMIENTO MERCANTIL

1.2.5.1.1. PROCESO DE CAPTACION DE RECURSOS

Este proceso es mediante el cual el cliente realiza la inversión de una determinada cantidad de dinero a un plazo determinado por él, a una tasa de interés pre-establecida por la Empresa.

1.2.5.1.2. PROCESO DE EMISION DEL CERTIFICADO

En este proceso se emite la ficha del cliente y el Certificado de Arrendamiento Mercantil, el mismo que el cliente deberá presentar a la fecha del vencimiento para su cancelación o renovación.

1.2.5.1.3. PROCESO DE CANCELACION DEL CERTIFICADO

Es el proceso en el cual se entrega el dinero invertido por el cliente más los intereses generados a la fecha del vencimiento del documento.

1.2.5.1.4. PROCESO DE RENOVACION DEL CERTIFICADO

Es el proceso en el cual el cliente determina si realizará una nueva inversión de solo el capital o el capital más los intereses.

1.2.5.1. CONTRATOS DE ARRENDAMIENTO MERCANTIL

1.2.5.1.1. PROCESO DE COTIZACION DEL CONTRATO

Es el proceso en el cual la Empresa Arrendadora presenta una propuesta al arrendatario cliente, con sus condiciones del negocio.

1.2.5.1.2. PROCESO DE RECEPCION DE SOLICITUD

Es el proceso mediante el cual la Empresa Arrendadora recibe la solicitud para ser sometida a estudio.

1.2.5.1.3. PROCESO DE APROBACION DE LA SOLICITUD

Es cuando la solicitud es estudiada por el Comité de Crédito y esta puede ser aprobada o denada.

1.2.5.1.4. PROCESO DE EMISION DEL CONTRATO

Este proceso se realiza cuando la solicitud ha sido aprobada y se ha decidido dar el arrendamiento mercantil del bien solicitado, comprometiéndose el cliente a lo estipulado en el mismo.

1.2.5.1.5. PROCESO DE LEGALIZACION DEL CONTRATO

Es cuando el cliente firma el contrato y se procede a la legalización del mismo.

1.2.5.1.6. PROCESO DEL PAGO DE LAS RENTAS

Es el proceso en el que el cliente mensualmente pagara las rentas estipuladas en el contrato, por cada pago se le emitirá un recibo.

1.2.5.3. ANALISIS FINANCIERO

1.2.5.3.1. PROCESO RECEPCION DE ESTADOS FINANCIEROS CLIENTES

Es cuando el cliente se acerca a la Empresa Arrendadora a solicitar una negociación. Pero para esto deberá entregar junto con la solicitud, sus estados financieros.

1.2.5.3.2. PROCESO DE CALCULO DE LOS INDICES FINANCIEROS

Este proceso se lo realiza para obtener los índices financieros necesarios para hacer una relación de la evolución de la empresa del cliente en diferentes ejercicios.

1.2.5.3.3. INFORME

Lo es otra cosa sino destacar los puntos positivos y negativos del estudio financiero de la empresa del cliente.

1.3. ESTUDIO DE COSTOS

1.3.1 COSTOS DIRECTOS

- Materiales de Oficina.

1.3.2 COSTOS INDIRECTOS

- Formularios varios.

1.3.3 COSTOS FIJOS

- No hay costos fijos.

1.3.4 COSTOS VARIABLES

- Materiales de oficina.

1.4. RELACION ANOMALIAS - CAUSAS

1.4.1. CRITICA DE LO EXISTENTE

Una vez realizado un estudio detallado del funcionamiento del sistema, hemos llegado a la conclusión que el mismo tiene una buena organización, en cuanto a la forma de manejo de documentos y archivos; ya que dicha información, se encuentra organizada de tal manera que permite su fácil entendimiento para las personas que necesiten la información recabada en esta oficina. El único inconveniente encontrado es que por el mismo hecho de llevarse de una forma manual el sistema es susceptible a ciertos errores y demoras en cuanto a la obtención de resultados.

Dentro del sistema que se ha planteado se ve la necesidad de usar los documentos que el sistema manual posee así:

- Ficha del cliente.
- Recibo provisional.
- Retención.
- Certificado de Arrendamiento Mercantil.
- Memorandums.
- Cotizaciones.
- Solicitud de Arrendamiento Mercantil.
- Contratos.
- Recibo de pago de rentas.
- Listado de Indices Financieros.

1.6. DIAGNOSTICO SOBRE EL SISTEMA EXISTENTE

1.6.1. OBJETIVOS Y ALTERNATIVAS DE SOLUCION

1.6.1.1. OBJETIVOS

- La solución informática que se presenta es atender al cliente de una manera más eficiente.
- Disminuir el tiempo ocupado en la atención a cada uno de los clientes.
- Controles más exactos.
- Determinar la situación de la oficina mediante la creación de nuevos reportes.

1.6.1.2. ALTERNATIVA DE SOLUCION

Como la oficina ya posee un computador, pero lo utiliza solamente para Procesador de palabras y para realizar cálculos en Hoja Electrónica; lo que se debiera hacer es automatizar los procesos que realiza la oficina mediante este sistema.

1.6. BUSQUEDA DE RECURSOS PARA LA AUTOMATIZACION

1.6.1. NECESIDADES DE LA SOLUCION PRESENTADA

1.6.1.1. PERSONAL

Dos Analistas Programadores para la realizacion del sistema de autoatencion y mantenimiento del mismo.

Un digitador para el ingreso de datos así como también para la obtencion de resultados.

1.6.1.2. SOFTWARE

- El paquete di Fox Pro /An.
- El paquete Word (procesador de palabras).

1.6.1.3. EQUIPO DE OFICINA

La oficina cuenta con el equipo de oficina adecuado.

1.6.1.4. MATERIAL DE OFICINA

- Caja de diskettes.
- Hojas de papel continuo para recibos.
- Cintas de impresora de acuerdo al tipo de la misma.

1.6.1.5. EQUIPO AUTOMATICO

La oficina cuenta con el equipo siguiente:

- Un computador compatible.
Procesador AT 386.
- Velocidad 15 MHZ.
- Disco duro de 50 Mb de capacidad.
- Teclado de 101 teclas.
- Monitor de 12"
- Impresora Epson Lx 810.

MATERIALES NECESARIOS

CONFIGURACION DEL COMPUTADOR

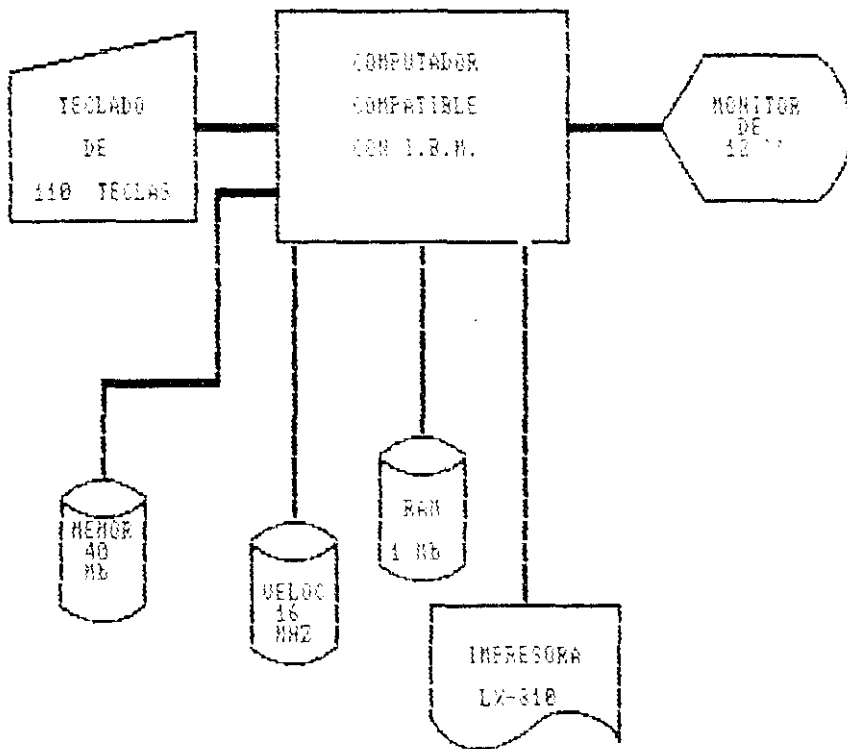

1.7. ANALISIS DE COSTOS Y BENEFICIOS

Para la realización del presente estudio se ha tomado datos apropiados; pero, aún así los análisis preliminares realizados son efectivos.

Ver la siguiente hoja el cuadro.

ANALISIS DE COSTOS

DESCRIPCION DEL PROYECTO:		AUTOMATIZACION DE LA OFICINA DE ARRENDAMIENTO COMERCIAL DE LA CIUDAD DE AMBATO,				01
RESPONSABLES:		DIXONICA HERRERO DE LARRIA				
		ENTRIFICIO LARRIA CHACON				
CONCEPTO	HORAS	COSTO	CONCEPTO	HORAS	COSTO	
ANALISIS			PERSONAL			
1.-Anal.Previo	13	22.500.00	1.- Analistas	40	52.500.00	
2.-Anal.Funcional	10	12.500.00	2.- Programadores	65	81.250.00	
3.-Anal.Organico	13	23.750.00				
TOTALES:	47	58.750.00	TOTALES:	107	133.750.00	
PROGRAMACION			SUMINISTROS			
1.-PLAN.SOFTWARE	9	3.400.00	1.-Discos		25.000.00	
2.-DESA.SOFTWARE	10	15.875.00	2.-Cintas		22.000.00	
3.-PRUEBAS	30	23.125.00	3.-Papel		60.000.00	
4.-MODIFICACIONES	12	11.250.00	4.-Otros		70.000.00	
TOTALES:	69	64.680.00	TOTALES:		177.000.00	
OBSERVACIONES: Los datos son aproximados. ademas se tomara en cuenta que un Analista gana \$/200.000.00 y un Programador gana \$/150.000.00 mensuales.						

2.-ANALISIS FUNCIONAL

2.1 PLANIFICACION DEL ANALISIS FUNCIONAL

M E S : DICIEMBRE

D U R A C I O N : 2 A L 15

ACTIVIDAD	DIAS	1	2	3	4	5	6	7	8	9	10	11	12	13	14	15	16
OBJETIVOS PERSIGUE EL SISTEMA		1	1	1	1	1	1	1	1	1	1	1	1	1	1	1	1
ESTUDIO DE RECURSOS EXISTENTES		1	1	1	1	1	1	1	1	1	1	1	1	1	1	1	1
NECESIDADES DEL NUEVO SISTEMA		1	1	1	1	1	1	1	1	1	1	1	1	1	1	1	1
DIVISION DEL SISTEMA EN SUBSISTEMAS		1	1	1	1	1	1	1	1	1	1	1	1	1	1	1	1
ORGANIGRAMAS FUNCIONALES		1	1	1	1	1	1	1	1	1	1	1	1	1	1	1	1

2.2. OBJETIVOS QUE PERSIGUE EL SISTEMA .

2.2.1 OBJETIVOS DE GESTION

Las necesidades de mecanización que requiere la Oficina de Arrendamiento Mercantil son las que se nombran a continuación:

- Certificados de Arrendamiento Mercantil.
- Contratos de Arrendamiento Mercantil
- Análisi Financiero.

2.2.2 OBJETIVOS TECNICOS

Las necesidades expuestas se solucionarán a través de programas desarrollados por el equipo de análisis. Dichos programas se desarrollarán de forma fácil al usuario para una rápida adaptación de este al sistema mecanizado. .

Los pasos a realizar para dar solución a los objetivos de gestión son:

- Creación de los siguientes archivos:

Archivo de Captaciones: Contendrá toda la información referente a Certificados de Arrendamiento Mercantil.

Archivo de Contratos : Contendrá toda la información pertinente Contratos de Arrendamiento Mercantil o Leasing.

- Es sistema de Control Financiero planteado aqui será dividido en subsistemas para obtener un diseño más óptimo, funcional y sobre todo facilmente alterable y adactable.

1.4. NECESIDADES DEL NUEVO SISTEMA

2.1.1 EQUIPO

Una vez analizados anteriormente las características del equipo con el que cuenta la oficina, es el último para el desarrollo del sistema.

2.1.2 MATERIALES DE OFICINA

Disquetes para resguardos
Hojas de papel continuo
Cintas para la impresora

Además, deberá contar con una persona que en nuestro caso será el jefe de la oficina de Abato, quien seguirá el avance del sistema y conocerá los resultados que éste proporcione a fin de que todos los datos se encuentren en orden y se ajusten a las necesidades.

7.5 SUBDIVISION DEL SISTEMA EN SUBSISTEMAS

7.5.1 CRITERIO PARA LA DIVISION DEL SISTEMA EN SUBSISTEMAS

El sistema de Control Financiero se lo ha dividido en tres subsistemas, ya que ofrece la facilidad de parcializarlo, y hasta cierto punto son independientes entre sí; como aspecto positivo se cuenta con la facilidad de procesamiento de información y organización de la misma.

Luego de analizar lo expuesto anteriormente se ha decidido dividir al sistema de Control Financiero en tres subsistemas que serán los siguientes:

- Control de Certificados de Arrendamiento Mercantil.
- Control de Contratos de Arrendamiento Mercantil.
- Control de Análisis Financiero.

DIAGRAMA DE LA DIVISION DE SUBSISTEMAS

SUBSISTEMA CONTROL DE CONTRATOS DE ARRENDAMIENTO MERCANTIL

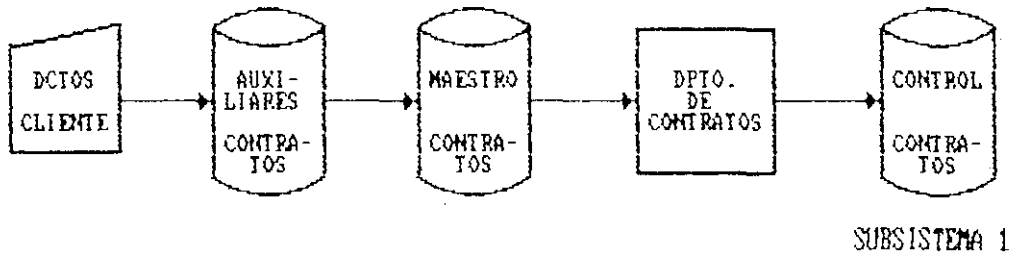

SUBSISTEMA DE CONTROL DE CERTIFICADOS DE ARRENDAMIENTO MERCANTIL

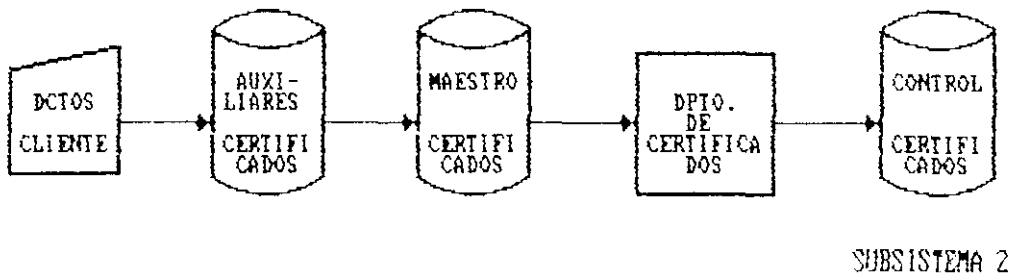

SUBSISTEMA DE CONTROL DE ANALISIS FINANCIERO

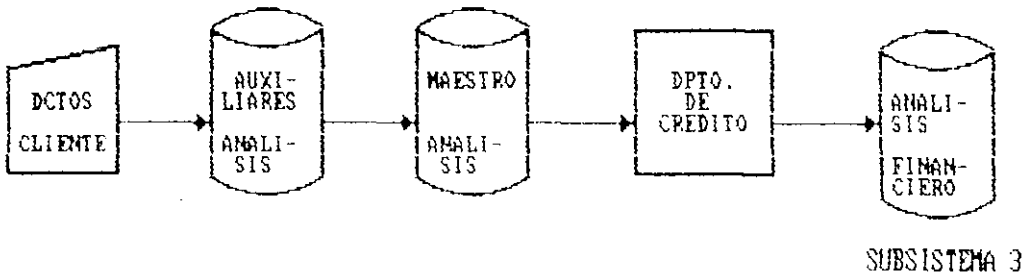

2.5.1. CARACTERISTICAS DE CADA SUBSISTEMA

2.5.1.1 CARACTERISTICAS DEL SUBSISTEMA DE CONTROL DE CERTIFICADO DE ARRENDAMIENTO MERCANTIL

Este subsistema se caracteriza por guardar la información de cada cliente que realiza inversiones como son:

- # de Documento o Certificado.
- Datos personales.
- Capital invertido.
- Tiempo de inversión.
- Tasa de interés.
- Fecha de emisión.
- Fecha de vencimiento.

Además se realizan los cálculos respectivos para obtener el interés ganado, el interés bruto, impuestos y la rentabilidad neta.

Se pueden obtener reportes como son:

- Documentos que se van a vencer en determinada fecha o mes.
- Total de recursos recibidos.

2.5.2.2 CARACTERISTICAS DEL SUBSISTEMA DE CONTROL DE CONTRATOS DE ARRENDAMIENTO MERCANTIL

En este subsistema se realiza el control de clientes que efectúan operaciones de crédito: aquí se puede llevar un control de los recursos invertidos mensual y anualmente; además determinar la situación de cada cliente, si se encuentra al día en sus pagos o no.

Se pueden obtener reportes de estos puntos mencionados anteriormente.

2.5.2.3 CARACTERISTICAS DEL SUBSISTEMA DE CONTROL DE ANALISIS FINANCIERO

Este subsistema además de tener datos básicos de cada empresa tiene datos importantes como son el Balance General y el Estado de Resultados. Para obtener el listado general de índices financieros y ser relacionados con los balances de ejercicio anteriores de la empresa en estudio; luego del análisis que se efectúe con los índices y los balances se emitirá el informe correspondiente.

2.6 FLUJOS DE LOS SUBSISTEMAS

2.6.1. FLUJO DEL CONTROL DE CERTIFICADOS ARRENDAMIENTO MERCANTIL

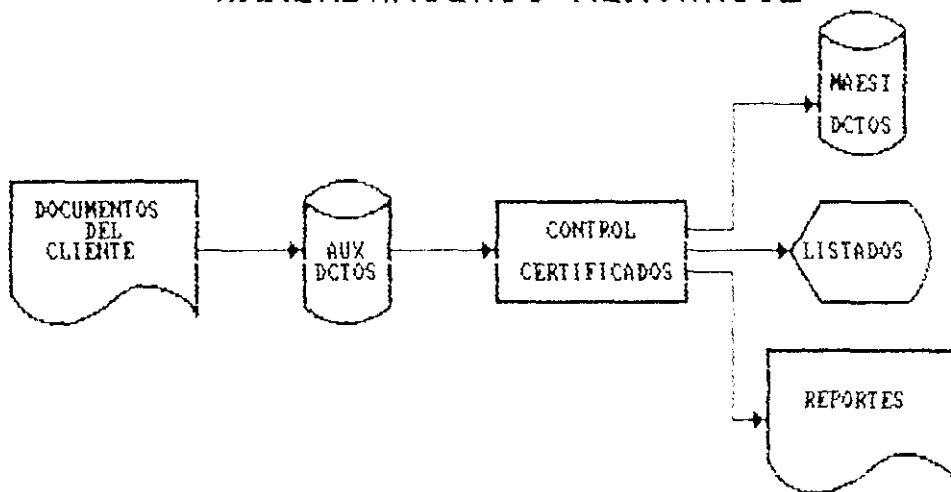

2.6.2. FLUJO DE CONTROL DE CONTRATOS DE ARRENDAMIENTO MERCANTIL

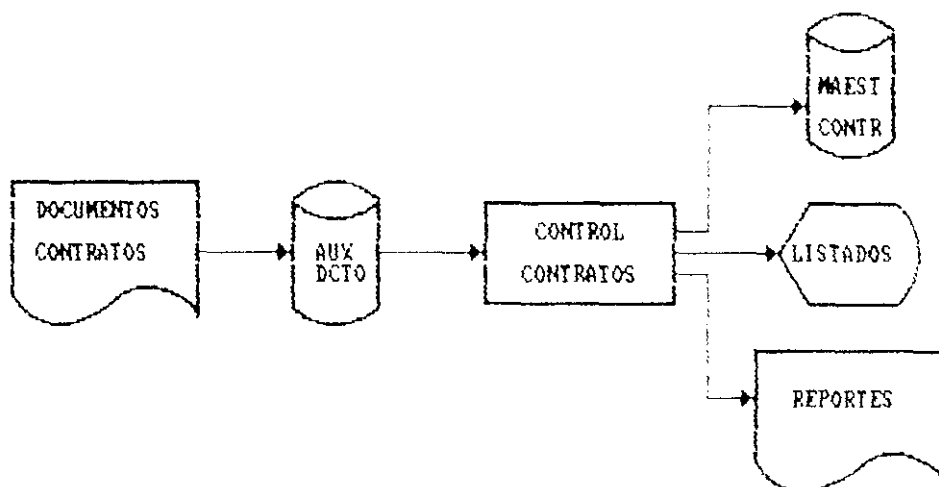

2.6.3. FLUJO DEL CONTROL DE ANALISIS FINACIERO

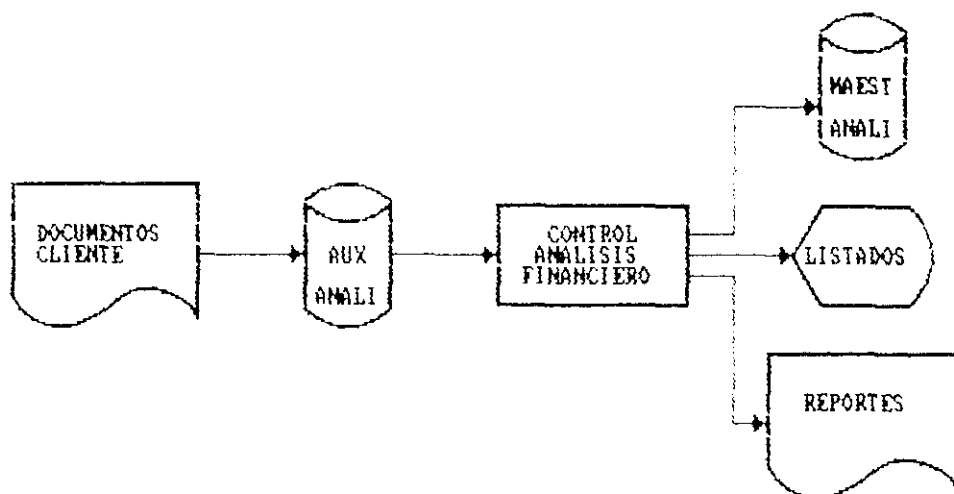

2.7.1. ORGANIGRAMA GENERAL.

El presente organigrama mostrara la forma como se ha diseñado la estructura del sistema; para mayor facilidad de comprensión se lo ha dividido en cinco subsistemas, los cuales serán detallados a continuación:

NIVEL 1: SUBSISTEMAS

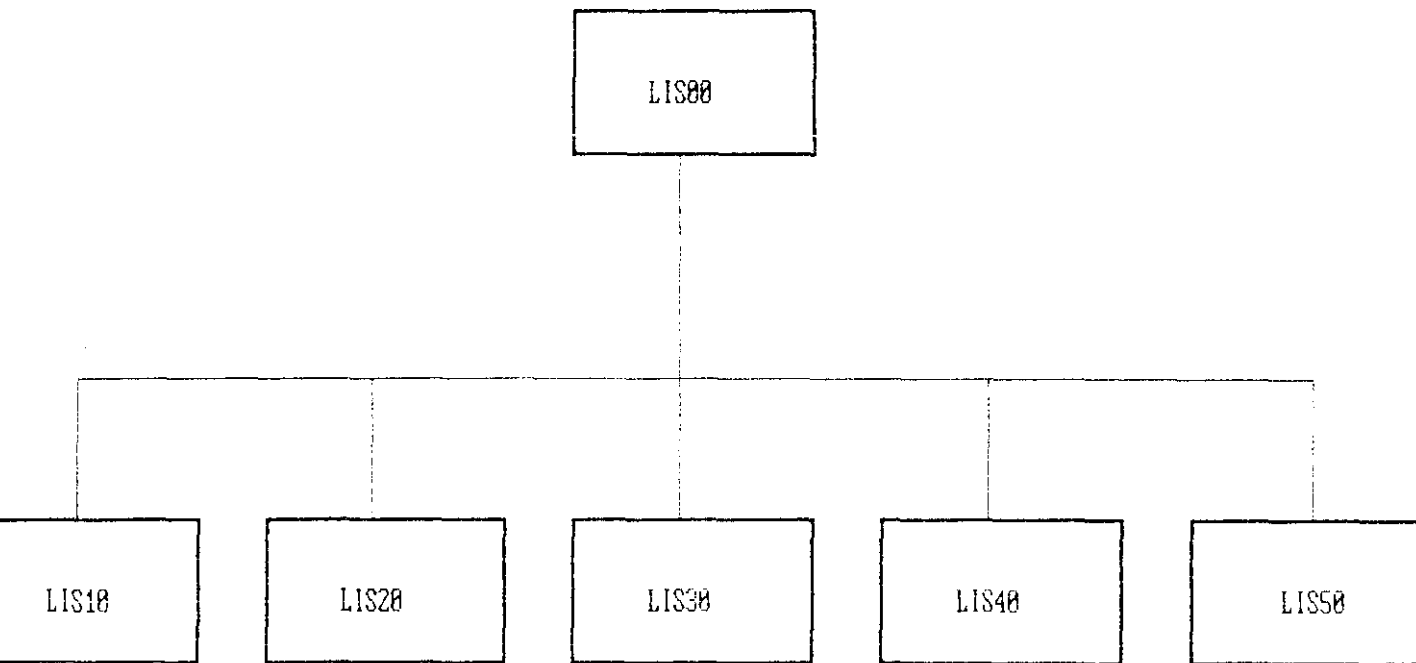

NIUEL 2: LIS10 (Desarrollo)

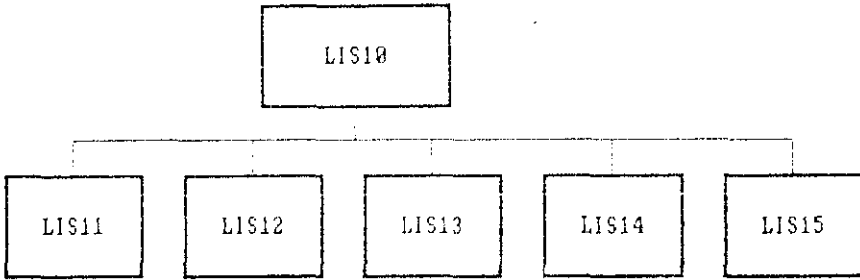

NIUEL 2: LIS20 (Desarrollo)

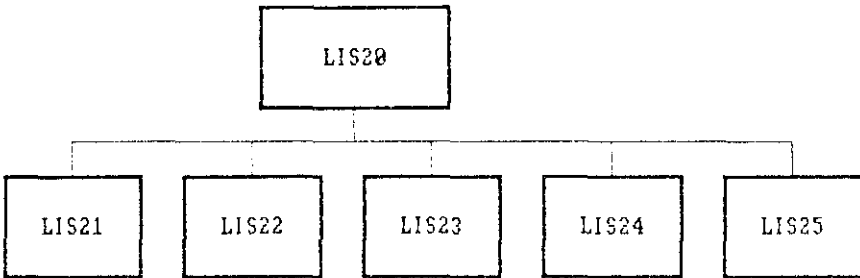

NIUCL 2: LIS30 (Desarrollo)

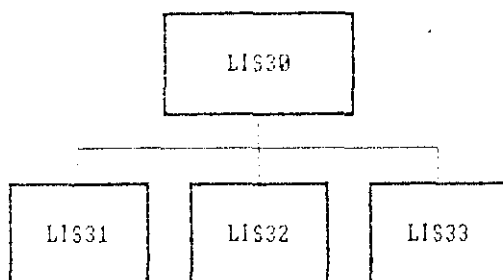

NIUCL 2: LIS50 (Desarrollo)

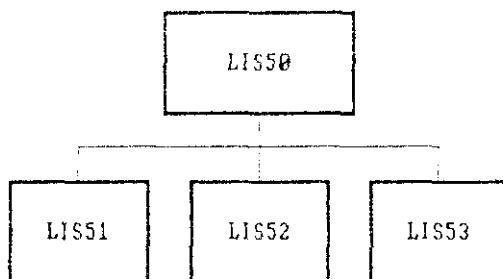

2.7.2 ORGANIGRAMA FUNCIONAL DEL CONTROL DE CERTIFICADOS

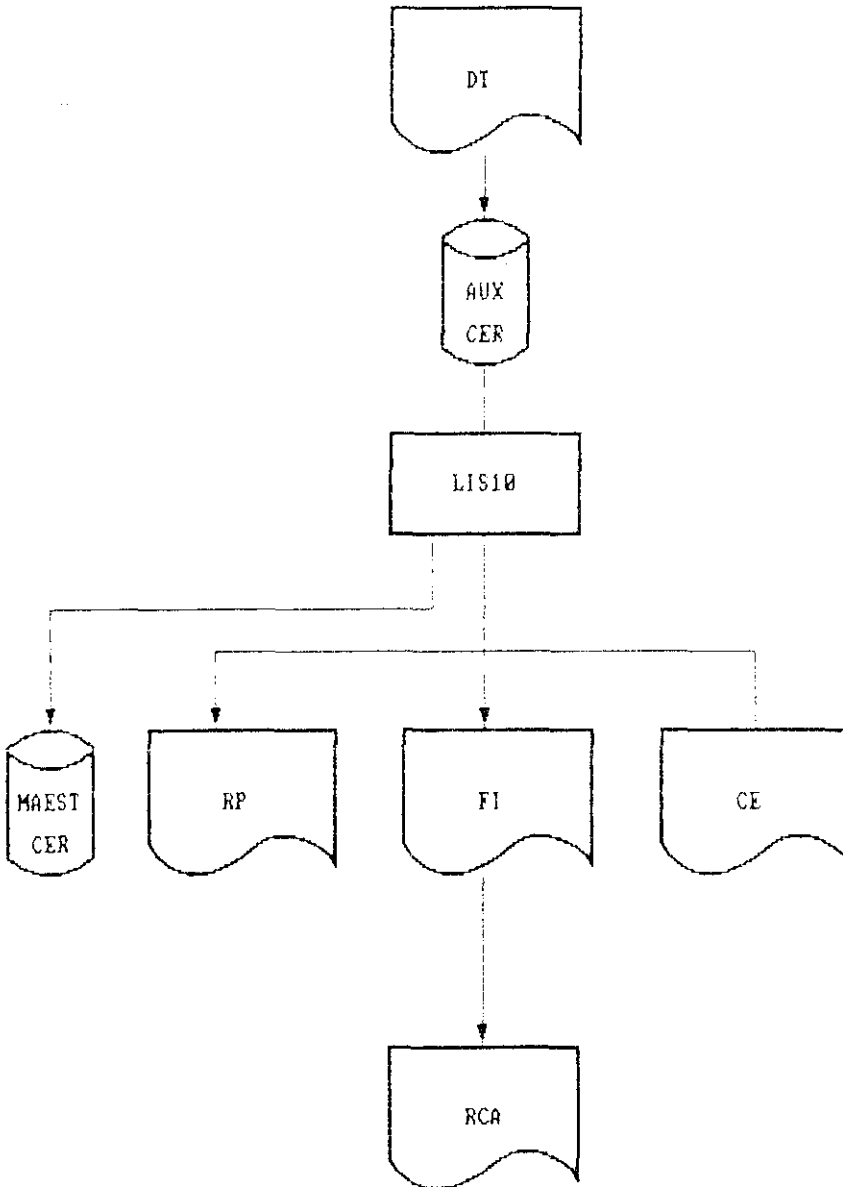

2.7.3 ORGANIGRAMA FUNCIONAL DEL CONTROL DE CONTRATOS

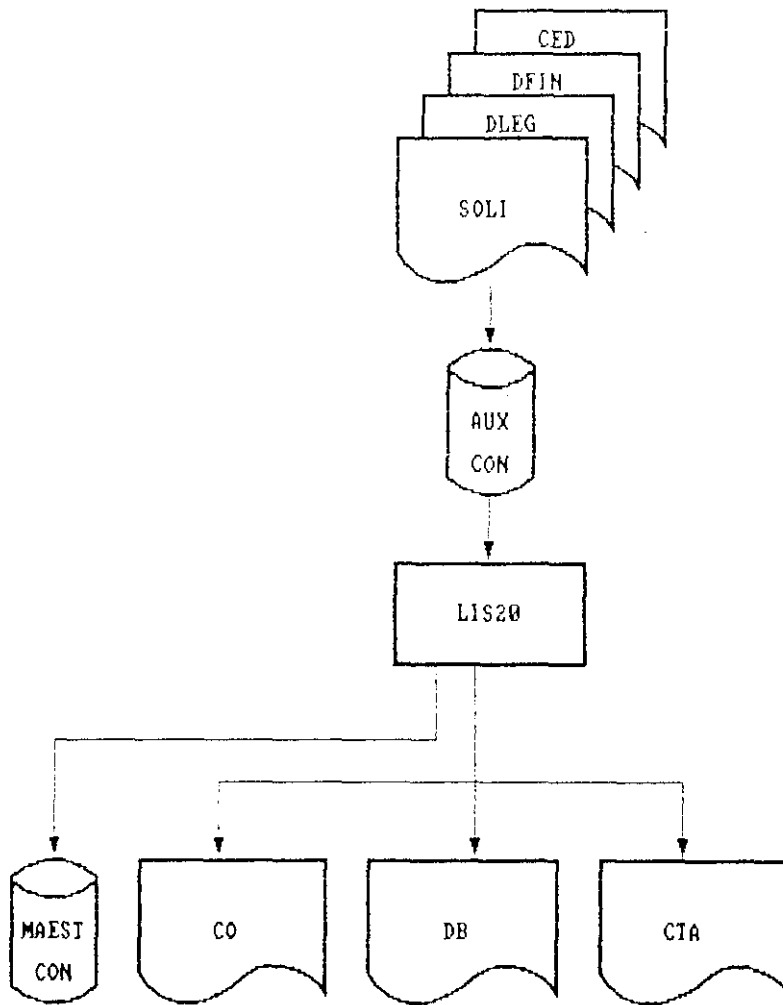

2.7.4 ORGANIGRAMA FUNCIONAL DEL CONTROL DE ANALISIS FINANCIERO

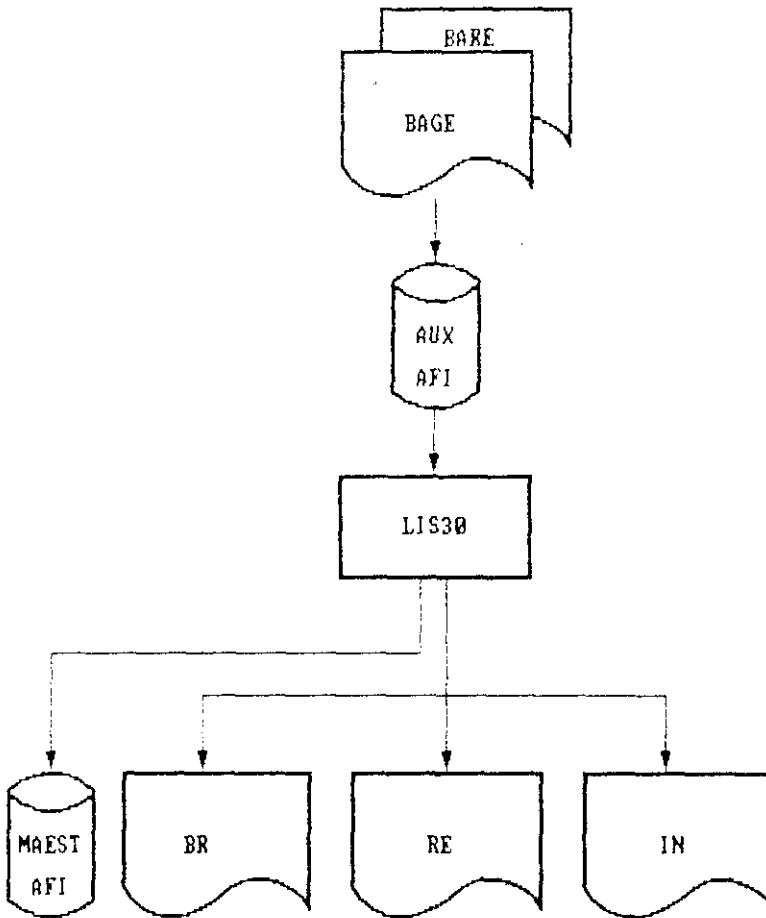

1.3. DICCIONARIO DE DATOS DEL SISTEMA

2.1.1 DICCIONARIO DEL ORGANIGRAMA GENERAL

NIVEL 1 : Carátula del Sistema

LIS00: Presentación del Sistema
LIS10: Subsistema de Certificados de Arrendamiento Mercantil
LIS20: Subsistema de Contratos de Arrendamiento Mercantil
LIS30: Subsistema de Análisis Financiero.
LIS40: Word
LIS50: Claves del Sistema.

NIVEL 2 : Certificados de Arrendamiento Mercantil

LIS11: Ingreso de datos del Cliente.
LIS12: Modificación de datos
LIS13: Eliminación del Certificado
LIS14: Liquidaciones, emisión de cheques y retención.
LIS15: Reportes.

NIVEL 2 : Contratos de Arrendamiento Mercantil

LIS21: Ingreso de datos del Cliente.
LIS22: Modificación de datos.
LIS23: Eliminación del Contrato.
LIS24: Liquidación, emisión de recibo, retención, cheque.
LIS25: Reportes.

NIVEL 2 : Análisis Financiero

LIS31: Configuración de los Indices Financieros.
LIS32: Transacciones
LIS33: Reportes de los Indices Financieros.

NIVEL 2 : Claves del Sistema

LIS51: Ingreso de Claves al Sistema
LIS52: Modificación de claves.
LIS53: Eliminación de claves.

Documentos de Entrada:

DI : Datos personales del cliente.

Archivo de Entrada:

AUX CE : Archivos auxiliares de la documentación de cada cliente.

Proceso: LISTO

- Ingresar un nuevo registro en el archivo de Certificados.
- Hacer modificaciones cuando el caso lo amerite.
- Eliminar un registro de ser necesario.
- Liquidaciones de cheques y retrocesos.
- Pasar del archivo auxiliar los datos correctos al archivo maestro.
- Sacar resúmenes de arrendos.
- Procesar resultados para listados y reportes.

Salidas:

MAEST CERT: Archivo maestro de la documentación de Certificados

Reportes y Documentación:

- RP : Recibo Provisional
- FI : Ficha del Cliente
- CE : Certificado
- RCA : Reporte mensual de cotizaciones.

2.5.1. DICCIONARIO DE DATOS DE EMPLEADOS DE RECHONTE
RECHONTE

Documentos de Entrada:

- CDR : Carta de Empleado.
- WTR : Formulario de ingreso.
- DRB : Formulario de bajas.
- SRI : Salario de empleado.

Archivo de Entrada:

ADR : Archivo de salarios de empleados por periodo mensual.

Proceso: 1150

- Interpretar los nuevos registros de entrada de empleados.
- Realizaciones en caso de ser necesario.
- Eliminación de un registro.
- Eliminar los registros, realizaciones o cambios.
- Pasar del archivo auxiliar de los datos de entrada de empleados a los archivos de entrada.
- Pasar los datos de entrada.
- Procesar las datos de entrada.

Salidas:

REPORT DRI : por los empleados de la empresa.

Documentación:

- Contrato : Co
- Debitos : DB
- Fechas de Cuarta de Clientes.: CTA

Documentos de entrada:

- NAFI : Balance de Resultados
- NAFI : Balance General

Archivo de Entrada:

QIB AFF : Archivos auxiliares del control de Análisis Financiero

Proceso: LIGSO

- Configuración
- Transacciones: * Ingreso de Índices Financieros.
 - * Modificaciones
 - * Eliminaciones
 - * Consultas
 - * Reportes
- Leer el archivo auxiliar los datos correctos del archivo maestro.
- Procesar resultados para cálculos e índices.

Salidas:

NAESI AFF : Archivo Maestro de Análisis Financiero.

Documentación:

- Balance de Resultados : BR
- Resultados : RE
- Índices. : IN

3. PLANIFICACION DE SOFTWARE

3.2.1 ALCANCE

Descripción técnica del Software

El software que se pretende implementar se lo ha estudiado minuciosamente en cada uno de sus componentes. Es por ello que se inició desde un análisis previo, en el cual se sacó como conclusión la necesidad de crear un software indispensable para la automatización del departamento de personal.

Este software lo que pretende es una optimización adecuada de los procesos en la oficina de estudio.

Lo que se hará es un software rápido, preciso y casi necesario para su desarrollo, dando una mayor solidez a todos los procesos a realizarse y por ende a la persona que será la encargada del manejo del mismo.

El software se lo hará pensando en una forma futurista, con el fin de que pueda ser incrementado y se ajuste a las necesidades evolutivas del mundo actual.

Por todas estas razones, se presenta un software que se ajusta a las necesidades actuales y posibles proyecciones que se pudieran presentar.

Ventajas

La forma de planteamiento del software hace que posea ciertas ventajas:

- La forma de presentar el software permitirá que el usuario tenga una relación directa con el programa que está usando, de una forma clara y con la seguridad de que sabe lo que se hace.

Funciones generales del paquete

El paquete tiende al mejor control en tres aspectos que son los siguientes:

- Control de Certificados de Arrendamiento Mercantil.
- Control de Contratos de Arrendamiento Mercantil.
- Análisis Financiero.

En cada uno de los controles a los que se hace referencia, se realizan procesos que permiten llevar a las metas deseadas para la obtención de datos, mediante listados y reportes.

Entre el procesador y verificador, se ve el traslado de la relación entre el terminal y los verificadores, dicha relación se da primero entre el traslado y la unidad de proceso, los datos ingresados por medio del traslado hacia dicha unidad, siendo ahí donde éstos se procesan.

Una segunda interfaz se da entre el sistema de proceso y la impresora como verificador de salida para la obtención de reportes de toda índole.

Una última interfaz se da entre el usuario y el sistema, el cual será elaborado de tal forma que exista una gran relación entre el usuario y el mismo.

Confiability

El sistema que se presenta podrá tener sus fallas, pero para ello se ha realizado un exhaustivo estudio por lo que se presentará un sistema con una confiabilidad casi del 95%, de lo que se trata es que las posibles fallas que se presentaran seran en términos normales, dando así la seguridad de que los procesos que se efectuen sean confiables.

3.2.2 ESTIMACION DE COSTOS

El sistema planteado constituye un programa de aplicación con el uso de base de datos.

Su costo se estimará en base a los meses de programación que sería la variable (MP), el número de instrucciones a elaborarse (MDI) y el tiempo de desarrollo (TDES): así:

MDI = 1	1.05
MP = 2 (MDI)	1.05
MP = 2.4 (1)	
MP = 2.40 -- 2.5	
	0.38
TDES= 2.5 (MP)	0.38
TDES= 2.5 (2.5)	
TDES=3.54 -- 4 meses	

Tiempo total = NF + 10E:

= 1.5 + 4

= 5.5 meses

Si se dice que un analista programador gana aproximadamente \$7. 200.000.00 mensuales, tenemos que el costo del recurso humano será de unos \$7. 2'600.000.00 además se deberá tomar en cuenta otros recursos como son:

- Diskettes	25.000.00
- Papel	60.000.00
- Cintas	22.000.00

Total 107.000.00

Lo que quiere decir que el costo de todo el sistema asciende a unos \$7. 2'700.000.00 aproximadamente.

3.2.4 PROGRAMACION DE ACTIVIDADES

En la elaboración del paquete se ha visto la necesidad de colocar al inicio de cada capítulo su planificación para el cumplimiento del mismo, podríamos resumirlo en el cuadro siguiente en porcentajes.

Análisis y diseño	15%	Planificación
Implantación y Pruebas	75%	Desarrollo del Sistema
Adaptación, Mejoras y Arreglos	60%	Mantenimiento

3.3.1 HUMANOS

para la elaboración del sistema es como veremos des arrolladas por investigadores del programa de Informática Académicos Pontificia Universidad Católica del Ecuador programas Ambato.

3.3.2 HARDWARE

Al plantear las soluciones indicamos que no se tiene hardware adicional al que cuenta la oficina. Para las necesidades de la oficina.

3.3.3 SOFTWARE

Para la elaboración del sistema vamos a usar siguiente software:

- FOXPROLN : Como base de los programas del sistema. el FOX PRO/LN ver 1.01 mmlv.
- M.S. 5.1 : Para la elaboración de reportes de estudios y análisis.
- FLOW : Para la elaboración de flujos de programas de diseños.

2.1. DISEÑOS PRELIMINARES

El diseño que se propone y evolución ha sido desarrollado luego de haber estudiado e leído los análisis realizados anteriormente y sobre los que la automatización es el medio más efectivo para la organización de la Oficina de Rendimiento Mercantil).

Se debe considerar a la fase de diseño como un preámbulo de la forma como se ha planteado el software en estudio; la planificación se ha realizado en una fase preliminar en la que de una forma generalizada se muestra como se ha estructurado el sistema y otra; detallada de cada uno de los submódulos que posee el sistema.

Valgo la pena indicar que por ser un diseño, es probable que el sistema una vez elaborado no sea igual, pudiéndose dar algunas modificaciones en cuanto a su forma, que no en el fondo.

NIVEL 1

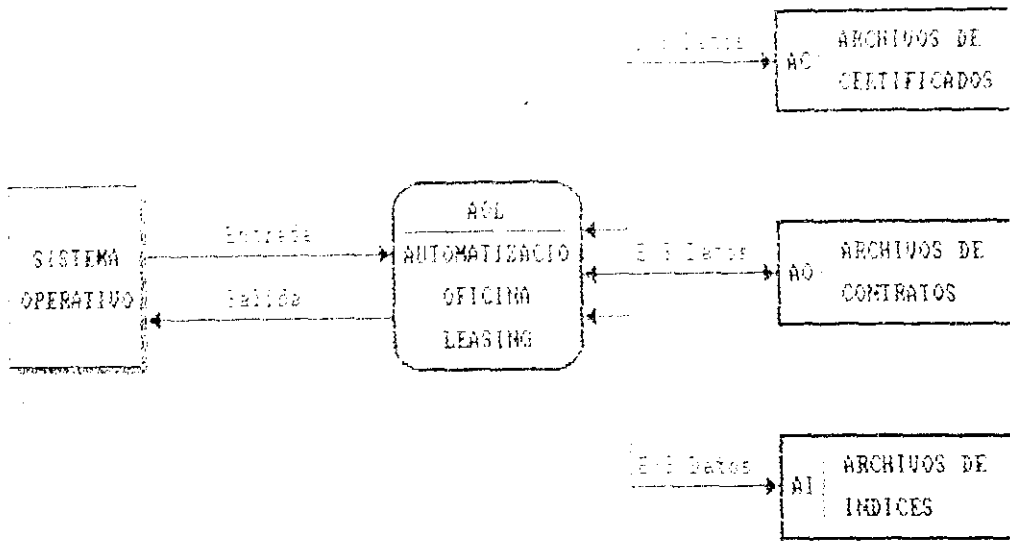

NIVEL 2

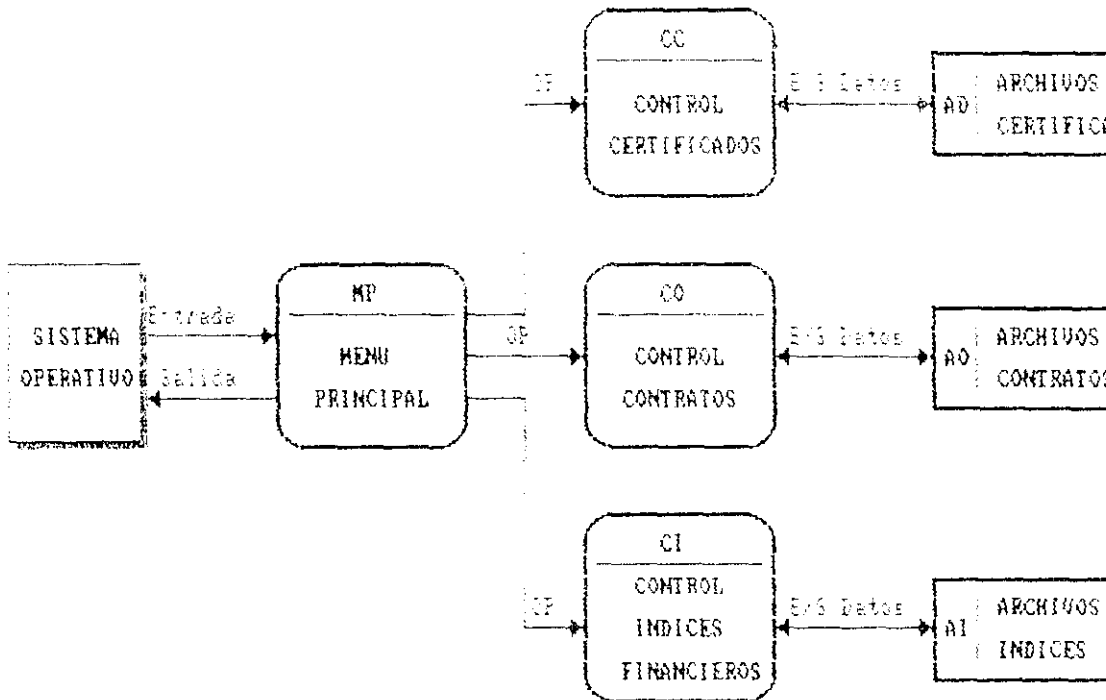

3.4.2. DISEÑO PRELIMINAR DEL CONTROL DE CERTIFICADOS



FIGURA 3.4.2

3.4.3. DISEÑO PRELIMINAR DEL CONTROL DE CONTRATOS

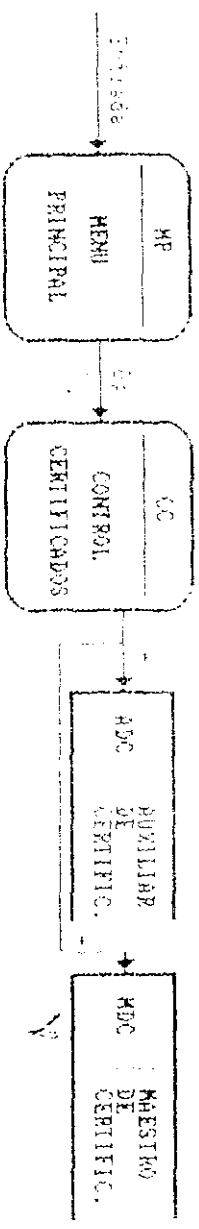
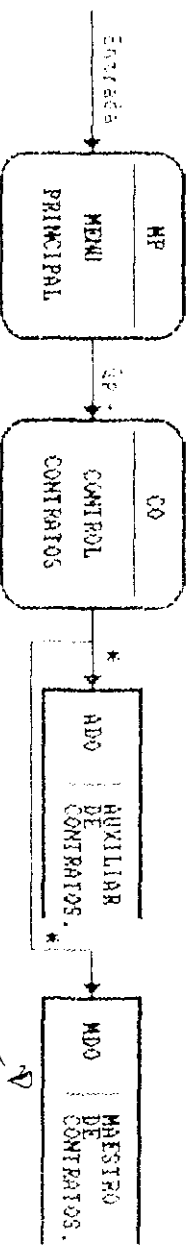

* = Flujos de Datos

3.4.4. DISEÑO PRELIMINAR DEL CONTROL DE ANÁLISIS FINANCIERO.

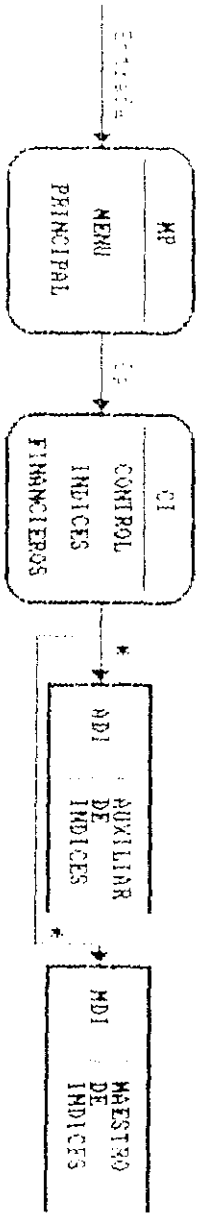

* = FLUJO EN LOS DATOS

3.5. DISEÑO DETALLADO

3.5.1. DISEÑO DETALLADO DEL CONTROL DE CERTIFICADOS

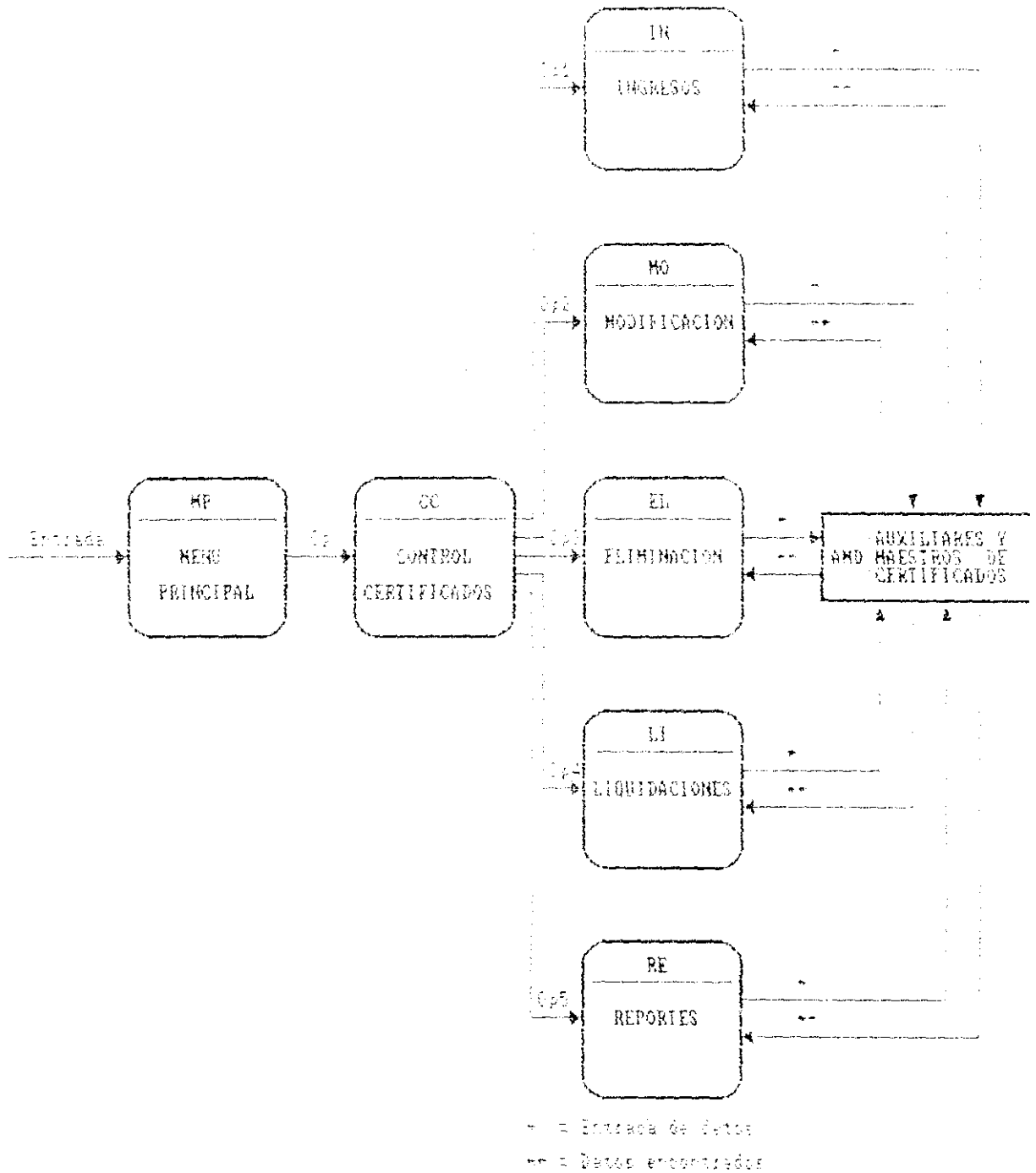

3.5.2. DISEÑO DETALLADO DEL CONTROL DE CONTRATOS

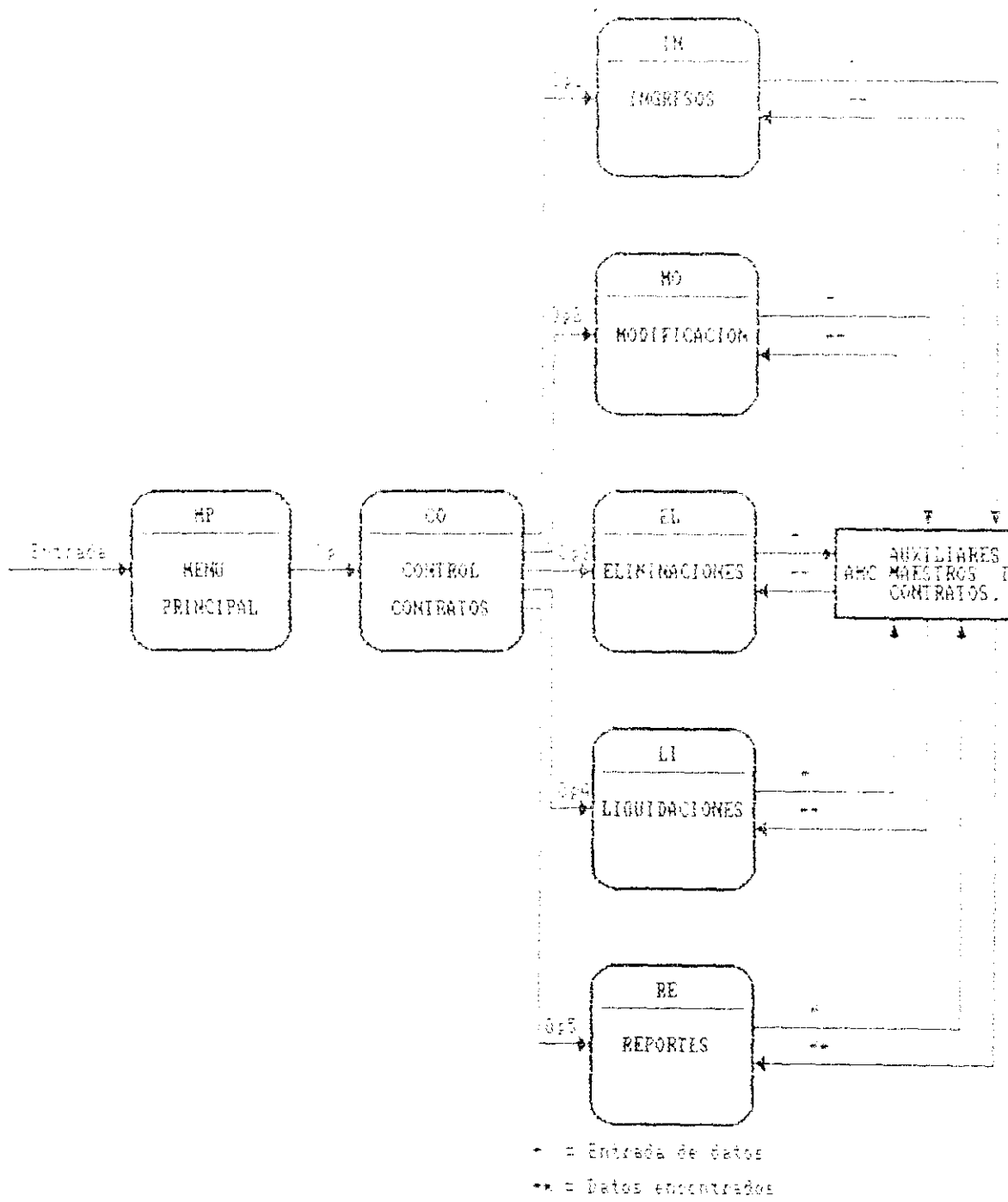

3.6.1 DICCIONARIO DE DATOS DEL CONTROL DE CERTIFICADOS

PROCESOS

NOMBRE	: MP Mend Principal
DESCRIPCION	: Acceso a los Subsistemas: Certificados, Contratos, Analisis Financiero, Morles, Claves y Salir.
FLUJO ENTRADA	: Entrada.
FLUJO SALIDA	: UP.
NOMBRE	: CC Control Certificados.
DESCRIPCION	: Acceso a los Submodulos: Ingresos, Modificación, Eliminación, Liquidaciones, Reportes.
FLUJO ENTRADA	: Entrada.
FLUJO SALIDA	: OP.

NOMBRE : IN Ingresos.

DESCRIPCION : Proceso para ingreso de datos: No.del Documento, Beneficiarios, datos personales del cliente, fecha de emisión, fecha de vencimiento, etc.

FLUJO ENTRADA : OP1, Datos encontrados.

FLUJO SALIDA : Datos procesados, Entrada de datos.

NOMBRE : MO Modificación.

DESCRIPCION : Proceso para cambios en los registros de: No.del Documento, Beneficiarios, datos personales del cliente, fecha de emisión, fecha de vencimiento, etc.

FLUJO ENTRADA : OP2, Datos encontrados.

FLUJO SALIDA : Datos procesados, Entrada de datos.

NOBRE : EL Eliminación.

DESCRIPCION : Proceso para eliminación de los registros de:
No. del Documento, Beneficiarios, dato
personales del cliente, fecha de emisión, fecha
de vencimiento, etc.

FLUJO ENTRADA : OP3, Datos encontrados.

FLUJO SALIDA : Datos procesados, Entrada de datos.

NOBRE : LI Liquidaciones.

DESCRIPCION : Proceso para liquidación de cheques por
cancelación, por intereses y comprobantes de
retención.

FLUJO ENTRADA : OP4, Datos encontrados.

FLUJO SALIDA : Datos procesados, Entrada de datos.

NOMBRE : RE Reportes.

DESCRIPCION : Proceso para la elaboración de listados por impresora.

FLUJO ENTRADA : OPS, Datos encontrados.

FLUJO SALIDA : Datos procesados, Entrada de datos.

FLUJOS

NOMBRE : Entrada
DEL PROCESO :
AL PROCESO : BP Menú Principal.

NOMBRE : OP.
DEL PROCESO : BP Menú Principal.
AL PROCESO : CC Control Certificados.

NOMBRE : OP1.
DEL PROCESO : CC Control Certificados.
AL PROCESO : IR Ingresos.

NOMBRE : OP2.
DEL PROCESO : CC Control Certificados.
AL PROCESO : MO Modificación.

NOMBRE : OP3.
DEL PROCESO : CC Control Certificados.
AL PROCESO : EL Eliminación.

NOMBRE : OP4.
DEL PROCESO : CC Control Certificados.
AL PROCESO : LI Liquidación.

NOMBRE : DP5.
DEL PROCESO : CC Control Certificados
AL PROCESO : RE Reportes.

NOMBRE : Datos procesados.
DEL PROCESO : IN, MO, EL, LI, RE.
AL PROCESO : CC Control Certificados.

NOMBRE : Entrada de Datos.
DEL PROCESO : IN, MO, EL, LI, RE.
AL PROCESO : Archivos ANC.

NOMBRE : Datos encontrados.
DEL PROCESO : Archivos AMC.
AL PROCESO : IN, HO, EL, LI, RE.

ARCHIVOS

NOMBRE : ANC

DESCRIPCION : Auxiliares y Maestros de Certificados de Arrendamiento Mercantil.

CONTENIDO : ADC Auxiliares de Certificados.
MDC Maestro de Certificados.

3.6.2 DICCIONARIO DE DATOS DE CONTRATOS

PROCESOS

NOMBRE : MP Menú Principal

DESCRIPCION : Accesa a los Subsistemas: Certificados,
Contratos, Análisis Financiero, Works, Claves
y Salir.

FLUJO ENTRADA : Entrada.

FLUJO SALIDA : OP.

NOMBRE : CO Control Contratos.

DESCRIPCION : Accesa a los Submódulos: Ingresos,
Modificación, Eliminación, Reportes.

FLUJO ENTRADA : Entrada.

FLUJO SALIDA : OP.

NOMBRE : IN Ingresos.

DESCRIPCION : Proceso para ingreso de datos: No. del Contrato, Beneficiarios, datos personales de cliente, fecha de pago de la primera renta, fecha de la opción de compra, Monto, Interés, Renta mensual, Cuenta Corriente.

FLUJO ENTRADA : OPI, Datos encontrados.

FLUJO SALIDA : Datos procesados, Entrada de datos.

NOMBRE : MO Modificación.

DESCRIPCION : Proceso para modificación de datos: No. del Contrato, Beneficiarios, datos personales de cliente, fecha de pago de la primera renta, fecha de la opción de compra, Monto, Interés, Renta mensual, Cuenta Corriente.

FLUJO ENTRADA : OP2, Datos encontrados.

FLUJO SALIDA : Datos procesados, Entrada de datos.

NOMBRE : EL Eliminación.

DESCRIPCION : Proceso para eliminación de datos: No.del Contrato, Beneficiarios, datos personales del cliente, fecha de pago de la primera renta, fecha de la opción de compra, Monto, Interés. Renta mensual, Cuenta Corriente.

FLUJO ENTRADA : OP3, Datos encontrados.

FLUJO SALIDA : Datos procesados, Entrada de datos.

NOMBRE : RE Reportes.

DESCRIPCION : Proceso para la elaboración de listados por impresora.

FLUJO ENTRADA : OP5, Datos encontrados.

FLUJO SALIDA : Datos procesados, Entrada de datos.

ELUCIOS

NOMBRE : Entrada
DEL PROCESO :
AL PROCESO : MF Menú Principal.

NOMBRE : OP.
DEL PROCESO : MF Menú Principal.
AL PROCESO : CO Control Contratos.

NOMBRE : OP1.
DEL PROCESO : CO Control Contratos.
AL PROCESO : IN Ingresos.

NOMBRE : OP2.
DEL PROCESO : CO Control Contratos.
AL PROCESO : MO Modificación.

NOMBRE : OP3.
DEL PROCESO : CO Control Contratos.
AL PROCESO : EL Eliminación.

NOMBRE : OP4.
DEL PROCESO : CO Control Contratos.
AL PROCESO : RE Reportes.

NOMBRE : Datos procesados.
DEL PROCESO : IN, NO, EL, RE.
AL PROCESO : CO Control Contratos.

NOMBRE : Entrada de Datos.
DEL PROCESO : IN, NO, EL, RE.
AL PROCESO : Archivos ANO.

NOMBRE : Datos encontrados.
DEL PROCESO : Archivos ANO.
AL PROCESO : IN, NO, EL, RE.

ARCHIVOS

NOMBRE : AMO

DESCRIPCION : Auxiliares y Maestros de Contratos de Arrendamiento Mercantil.

CONTENIDO : ADD Auxiliares de Contratos.
MDO Maestro de Contratos.

3.4.3 DICCIONARIO DE DATOS DE ANÁLISIS FINANCIERO

PROCESOS

NOMBRE : MP Menú Principal

DESCRIPCION : Acceso a los Subistemas: Certificados, Contratos, Análisis Financiero, Works, Claves y Salir.

FLUJO ENTRADA : Entrada.

FLUJO SALIDA : OP.

NOMBRE : CI Control Indices Financieros.

DESCRIPCION : Acceso a los Submódulos: Configuración, Transacciones y Reportes.

FLUJO ENTRADA : Entrada.

FLUJO SALIDA : OP.

NOMBRE : CO Configuración.

DESCRIPCION : Proceso para configurar los códigos de las cuentas contables. Además ingresar cuentas, modificarlas, eliminarlas, consultar, obtener reportes de las mismas.

FLUJO ENTRADA : OP2, Datos encontrados.

FLUJO SALIDA : Datos procesados, Entrada de datos.

NOMBRE : TRÁ Transacciones.

DESCRIPCION : Proceso para realizar todo tipo de transacción para el cálculo de los índices financieros. Además ingresar, modificar, eliminar, consultar los valores para los cálculos, y obtener reportes.

FLUJO ENTRADA : OP3, Datos encontrados.

FLUJO SALIDA : Datos procesados, Entrada de datos.

ABRERE : RE Reportes.

DESCRIPCION : Proceso para obtener los resultados de los Indices Financieros, Balance de Resultados Balance General del cliente o su Empresa.

FLUJO ENTRADA : OF4, Datos encontrados.

FLUJO SALIDA : Datos procesados, Entrada de datos.

FLUJOS

NOMBRE : Entrada
DEL PROCESO :
AL PROCESO : MP Menú Principal.

NOMBRE : OP.
DEL PROCESO : MP Menú Principal.
AL PROCESO : CI Control Indices Financieros.

NOMBRE : OP2.
DEL PROCESO : CI Control Indices Financieros.
AL PROCESO : CD Configuración.

NOMBRE : OP4.
DEL PROCESO : CI Control Indices Financieros.
AL PROCESO : TRA Transacciones.

NOMBRE : OP4.
DEL PROCESO : CI Control Indices Financieros.
AL PROCESO : RE Reportes.

NOMBRE : Datos procesados.
DEL PROCESO : CI, TPA, RE.
AL PROCESO : CI Control Indices Financieros.

NOMBRE : Entrada de Datos.
DEL PROCESO : CO., TRÁ., RE.
AL PROCESO : Archivos ANI.

NOMBRE : Datos encontrados.
DEL PROCESO : Archivos ANI.
AL PROCESO : CO., TRÁ., RE.

ARCHIVOS

NOMBRE : AFI

DESCRIPCION : Auxiliares y Maestros de Análisis Financiero.

CONTENIDO : ADI Auxiliares de Indices.
MDI Maestro de Indices.

4. ANALISIS ORGANICO

PLANIFICACION DEL ANALISIS ORGANICO

PERIODO : ENERO, FEBRERO

DURACION : DEL 23 DE ENERO AL 15 DE FEBRERO

	23	24	25	26	27	28	29	30	31	1	2	3	4	5	6	7	8	9	10	11	12	13	14	15		
DIAS																										
ACTIVIDAD																										
ACIONACION DE																										
NUMEROS A PROGRA		X	X																							
DESCRIPCION																										
ORGANICA DE																										
ARCHIVOS				X	X	X	X	X	X	X	X	X	X	X	X	X	X	X	X	X	X	X	X	X	X	
SELECCION DEL																										
LENGUAJE																								X	X	X

NUMERO	TIPC	SUBSISTEMA	NOMBRE	DESCRIPCION
LIS00	EN			PRESENTACION DEL SISTEMA CARATULA
LIS01	ME			MENU PRINCIPAL
LIS10	CER/IN		1	PROGRAMA MANAJADOR DE CERTIFICADOS
LIS11	CER/IN		11	INGRESO DE DATOS CERTIFICADOS
LIS12	CER/MO		12	MODIFICACIONES DE CERTIFICADOS
LIS13	CER/EL		13	ELIMINACIONES DE CERTIFICADOS
LIS14	CER/SA		14	LIQUIDACION DE CERTIFICADOS
LIS15	CER/SA		15	REPORTES

SUBSISTEMA	TIPC	NOMBRE
CER = CERTIFICADOS.	ME = MENU	1 = CERTIFICADOS
CON = CONTRATOS.	CO = CONSULTA	2 = CONTRATOS
ANA = ANALISIS FINAN.	EN = ENTRADA	3 = ANALISIS
CLP = CLASES.	ES = SALIDA	4 = CLASES
	EX = EXISTENCIAS	5 = CLASES

SISTEMA	SUBSISTEMA	PROGRAM. QUE LO GENERA:
CONTROL OFICINA LEASING	CERTIFICADOS	L1921

PAG.	DE
1	1

CONTENIDO DEL ARCHIVO	NOMBRE
DATOS DE LOS CERTIFICADOS	L191

MEDIO DE ALMACENAMIENTO	ORGANIZACION	LONG.REG.	FECHA
DISCO DURO	INDEXADO: POR FECHA	333	02-02-93

BYTES		CARACTERISTICAS DEL CAMPO				
DE	A	LONGITUD	NOMBRE	DESCRIPCION	TIPO	OBSERVACIONES
1	10	10	NUMDO	Numero de Document	Alfanum	Los datos personales son dados por el Cliente.
11	45	35	BENE1	Nombre Cliente	Alfanum	
46	80	35	BENE2	Nombre Cliente	Alfanum	
81	115	35	BENE3	Nombre Cliente	Alfanum	
116	150	35	BENE4	Nombre Cliente	Alfanum	
151	185	35	BENE5	Nombre Cliente	Alfanum	
199	195	10	SEDUL	Cedula de Identid.	Alfanum	
199	205	40	DIREC	Director	Alfanum	
238	243	6	TELEF	Numero Telefonico	Alfanum	
244	251	8	FEEMI	Fecha de Emision	Fecha	
252	259	8	FEVEN	Fecha de Vencim.	Fecha	
260	260	1	TIPO1	Plan	Numerico	
263	263	1	INITIA	Letras	Numerico	
267	281	15	MONTO	Capital	Numerico	
282	282	1	TIPCE	Tipo de Lect.	Alfanum	
283	283	10	RENDEP	Rendimiento Br.	Numerico	
283	283	10	RENDE	Valor total	Numerico	
283	283	10	RENDEP	Rendimiento	Numerico	
283	283	10	RENDE	Rendimiento Rent	Numerico	
283	283	12	VALOR	Valor a Pagar	Numerico	

ANALISTA: *[Firma]*
 Patricio Larrea D.N.

SISTEMA	SUBSISTEMA	PROGRAM. QUE LO GENERA:
CONTROL OFICINA- LEASING	CONTRATOS	LISE2

PAG.	DE
1	1

CONTENIDO DEL ARCHIVO	NOMBRE
DATOS DE LOS CONTRATOS	LISE2

MEDIO DE ALMACENAMIENTO	ORGANIZACION	LONG.REG.	FECHA
DISCO DURO	INDEXADO: PDF DOCUMENTO	145	02-02-93

BYTES		CARACTERISTICAS DEL CAMPO				
DE	A	LONGITUD	NOMBRE	DESCRIPCION	TIPO	OBSERVACIONES
1	10	10	NUMCO	Numero de Document	Alfanum	
11	17	7	CTACO	Numero de CIA CTE	Alfanum	
18	53	35	BFICI	Nombre Cliente	Alfanum	
50	93	40	DRECC	Direccion	Alfanum	
91	94	3	FLCOM	Plazo del Contrato	Alfanum	
95	109	15	RIMEN	Renta mensual	Numerico	
100	117	8	FDESE	Fecha de desem.	Fecha	
118	120	3	FUFEN	Tia de prec	Numerico	
121	126	5	FUCOM	Fecha opcion Comp.	Fecha	
129	143	15	UTOTA	Valor del Contrato	Numerico	
144	145	1	IPEN	Identificacion	Alfanum	

ANALISTA: Veronica Hernandez A.
 Patricia Larrea G.

SISTEMA	SUBSISTEMA	PROGRAMA QUE LO GENERA:
CONTROL OFICINA- LEASING	CONTRATOS	L1501

PAG.	DE
1	1

CONTENIDO DEL ARCHIVO	NOMBRE
DATOS DE LOS CONTRATOS	L150

MEDIO DE ALMACENAMIENTO	ORGANIZACION	LONG.REG.	FECHA
DISCO DURO	INDEXADO: POR DOCUMENTO	117	02-03-93

BYTES		CARACTERISTICAS DEL CAMPO				
DE	A	LONGITUD	NOMBRE	DESCRIPCION	TIPO	OBSERVACIONES
1	10	10	NCON1	Numero de Document	Alfanum	
11	10	8	FPAG1	Fecha de pago	Fecha	
19	30	3	DIAAT	Dias de Atrazo	Numerico	
31	30	10	INTMO	Interes de mora	Numerico	
31	31	1	OPC10	Opcion de Compra	Alfanum	
32	46	15	VALPA	Valor pagado	Numerico	
47	48	3	NUMPA	Numero de Pago	Numerico	
51	55	7	11	Datos E. Cuenta	Alfanum	
58	55	10	12	Datos E. Cuenta	Alfanum	
68	90	8	13	Datos E. Cuenta	Numerico	
99	113	15	14	Datos E. Cuenta	Numerico	
114	117	3	15	Datos E. Cuenta	Numerico	

ANALISTA: Leonardo Becerra A.
 Patricio Larrea CP.

SISTEMA	SUBSISTEMA	ISICRAM.QUE LO GENERA:
CONTROL DE FINAN-	FINANCIERAS	11001
LEASING	FINANCIERAS	

PAG.	11
1	1

CONTENIDO DEL ARCHIVO	NOMBRE
INDICES FINANCIEROS	CUENTAS

MEDIO DE ALMACENAMIENTO	ORGANIZACION	LONG.REG.	FECHA
DISCO DURO	INDEXADO: CODIGO	356	02-02-90

BYTES		CARACTERISTICAS DEL CAMPO				
DE	A	LONGITUD	NOMBRE	DESCRIPCION	TIPO	OBSERVACIONES
1	1	1	D1	Código de cuenta	Alfanum	
2	2	1	D2	Código de cuenta	Alfanum	
3	3	1	D3	Código de cuenta	Alfanum	
4	4	1	D4	Código de cuenta	Alfanum	
5	5	1	D5	Código de cuenta	Alfanum	
6	6	1	D6	Código de cuenta	Alfanum	
10	50	45	CUENTA	Nombre de cuenta	Alfanum	
55	55	1	DD	Tipo de doc.	Alfanum	
60	70	15	F_01	Datos del Balance	Numerico	
71	85	15	F_02	Datos del Balance	Numerico	
86	100	15	F_03	Datos del Balance	Numerico	
101	117	15	F_04	Datos del Balance	Numerico	
116	130	15	F_05	Datos del Balance	Numerico	
131	145	15	F_06	Datos del Balance	Numerico	
146	160	15	F_07	Datos del Balance	Numerico	
161	175	15	F_08	Datos del Balance	Numerico	
176	190	15	F_09	Datos del Balance	Numerico	
191	200	10	F_10	Datos del Balance	Numerico	
206	214	75	F_11	Datos del Balance	Numerico	
230	256	75	F_12	Datos del Balance	Numerico	

ANALISIS: Periodo: periodo m.
Periodo: Cartera M.

SISTEMA	SUBSISTEMA	PROGRAMA QUE LO GENERA:	PAG.	DE
SE-3100	CLAVES	10001	-	1

CONTENIDO DEL ARCHIVO	NOMBRE
CLAVES DE USUARIO	CLAVES

MEDIO DE ALMACENAMIENTO	ORGANIZACION	LONG. REG.	FECHA
DISCO DURO	INDEXADO: SECUENCIAL	8	02-02-93

BYTES		CARACTERISTICAS DEL CAMPO				
DE	A	LONGITUD	NOMBRE	DESCRIPCION	TIPO	OBSERVACIONES
1	4	4	NUMERO	Clave de usuario	Alfanum	
5	6	1	PRIORIDAD	areas de acceso	Numerico	

ANALISIS: Veronica Hernandez A.
 Patricia Larrea Ch.

5. DESARROLLO DEL SOFTWARE

OFICINA DE ARRENDAMIENTO MERCANTIL.

SISTEMA	SUBSISTEMA	PROGRAMA	LENGUAJE	PROGRAMADOR	PAG.	DE
Control Of. Leasing		Lis00.prg	Fox Proln	U. Herdoiza. P. Larrea.	1	1

OBJETIVO

Arancar el sistema, mediante una caratula de presentacion.

ENTRADAS

NOMBRE	ORGANIZACION	CLAVE	DESCRIPCION

SALIDAS

NOMBRE	ORGANIZACION	CLAVE	DESCRIPCION
Lis00.Prg			Menu principal.

DIAGRAMA DE FLUJO

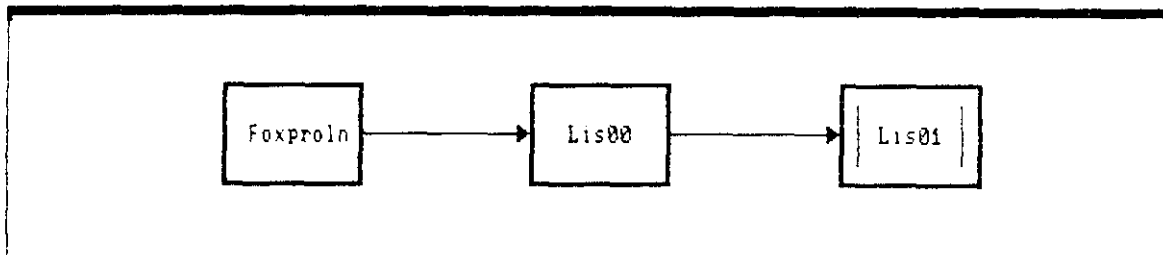

	00	01	02	03	04	05	06	07
1								
2								
3								
4								
5								
6								
7								
8								
9								
10								
11								
12								
13								
14								
15								
16								
17								
18								
19								
20								
21								
22								
23								
24								

CERTIFICADOS CONTRATOS ANALISIS FINANCIERO WORKS OLIVERES SALLER
 /ABS <>> LIBRERIA DEL PAGO S. R. L. <>> do: od: od

DEMANDA ACCESORIAL AL MOND PRINCIPAL

OBSERVACIONES

OFICINA DE ARRENDAMIENTO MERCANTIL.

SISTEMA	SUBSISTEMA	PROGRAMA	LENGUAJE	PROGRAMADOR	PAG.	DE
Control of Leasing		Leasing	FORTRAN	V. Herdiza, P. Larrea,	1	1

OBJETIVO	Permite acceder al menu principal.
-----------------	------------------------------------

ENTRADAS				
NOMBRE	ORGANIZACION	CLAVE	DESCRIPCION	
L1500			Ingreso al sistema.	

SALIDAS				
NOMBRE	ORGANIZACION	CLAVE	DESCRIPCION	
L1510			Submenu de certificados.	
L1520			Submenu de Contratos.	
L1530			Submenu de Analisis Financiero.	
L1540			Salida al Works	
L1550			Submenu de claves	

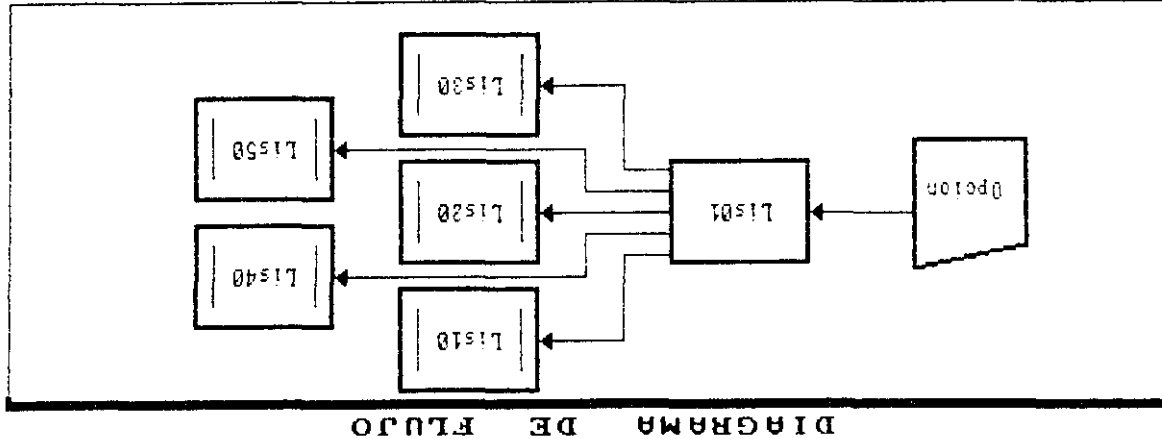

00	01	02	03	04	05	06	07
ITEMS	LIBROS	LIBROS	LIBROS	LIBROS	LIBROS	LIBROS	LIBROS
1	2	3	4	5	6	7	8
00.00.00	00.00.00	00.00.00	00.00.00	00.00.00	00.00.00	00.00.00	00.00.00
CERTIFICADOS CONTABLES ANALISIS FINANCIERO MONEDAS CLAVES SALIDA							
Ingreso de datos							
Hodafacciones							
Eliminaciones							
Liquidaciones							
Reportes							
24	23	22	21	20	19	18	17
16	15	14	13	12	11	10	09
08	07	06	05	04	03	02	01
Permite manejar los subsistemas de Gerencia							

DISÑO EN PANTALLA

USUARIO :

SISTEMA: LIS 10

FECHA: PAGINA 00

SISTEMA	SUBSISTEMA	PROGRAMA	LENGUAJE	PROGRAMADOR	PAG.	DE
Control Of. Leasing	Certificados	Lis10.Prg	Fox Proln	U. Herdoiza. P. Larrea.	1	1

OBJETIVO

Permite manejar los subsistemas de Certificados .

ENTRADAS

NOMBRE	ORGANIZACION	CLAVE	DESCRIPCION
Lis01			Ingreso al menu principal

SALIDAS

NOMBRE	ORGANIZACION	CLAVE	DESCRIPCION
Lis11			Ingreso de datos del Certificado.
Lis12			Modificacion de datos del Certificado.
Lis13			Eliminacion de Certificados.
Lis14			Liquidacion de Certificados vencidos.
Lis15			Reportes

DIAGRAMA DE FLUJO

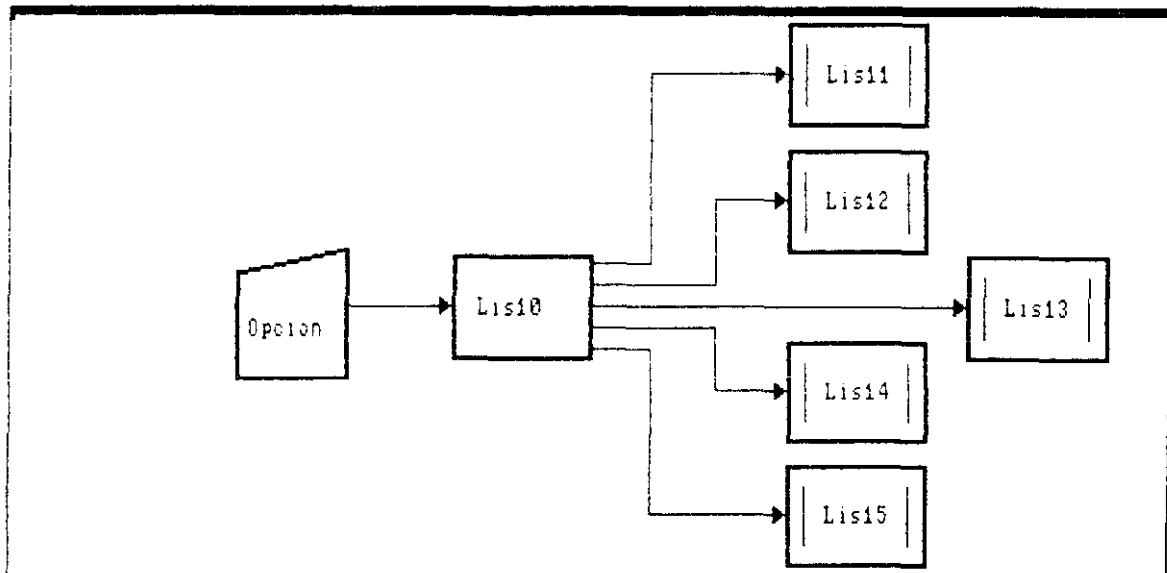

Certificados de Acom
 daimiento Mercanti
 SISTEMA: LIS II

USUARIO:

DISEÑO EN PANTALLA
 00 01 02 03 04 05 06 07

	00	01	02	03	04	05	06	07
1	1	1	1	1	1	1	1	1
2	1	1	1	1	1	1	1	1
3	1	1	1	1	1	1	1	1
4	1	1	1	1	1	1	1	1
5	1	1	1	1	1	1	1	1
6	1	1	1	1	1	1	1	1
7	1	1	1	1	1	1	1	1
8	1	1	1	1	1	1	1	1
9	1	1	1	1	1	1	1	1
10	1	1	1	1	1	1	1	1
11	1	1	1	1	1	1	1	1
12	1	1	1	1	1	1	1	1
13	1	1	1	1	1	1	1	1
14	1	1	1	1	1	1	1	1
15	1	1	1	1	1	1	1	1
16	1	1	1	1	1	1	1	1
17	1	1	1	1	1	1	1	1
18	1	1	1	1	1	1	1	1
19	1	1	1	1	1	1	1	1
20	1	1	1	1	1	1	1	1
21	1	1	1	1	1	1	1	1
22	1	1	1	1	1	1	1	1
23	1	1	1	1	1	1	1	1
24	1	1	1	1	1	1	1	1

CERTIFICADOS CONTORTOS ANALISIS FINANCIERO WORKS CLAVES SALIR

Ingreso de datos
 Modificaciones
 Eliminaciones
 Liquidaciones
 Reportes

Ingreso de datos del Certificado Mercanti

OBSERVACIONES

110

	00	01	02	03	04	05	06	07
1	1	2	3	4	5	6	7	8
2	9	0	1	2	3	4	5	6
3	7	8	9	0	1	2	3	4
4	5	6	7	8	9	0	1	2
5	3	4	5	6	7	8	9	0
6	1	2	3	4	5	6	7	8
7	9	0	1	2	3	4	5	6
8	7	8	9	0	1	2	3	4
9	5	6	7	8	9	0	1	2
10	3	4	5	6	7	8	9	0
11	1	2	3	4	5	6	7	8
12	9	0	1	2	3	4	5	6
13	7	8	9	0	1	2	3	4
14	5	6	7	8	9	0	1	2
15	3	4	5	6	7	8	9	0
16	1	2	3	4	5	6	7	8
17	9	0	1	2	3	4	5	6
18	7	8	9	0	1	2	3	4
19	5	6	7	8	9	0	1	2
20	3	4	5	6	7	8	9	0
21	1	2	3	4	5	6	7	8
22	9	0	1	2	3	4	5	6
23	7	8	9	0	1	2	3	4
24	5	6	7	8	9	0	1	2

LEASING DEL PACIFICO

No. de Documento:

Beneficiarios:

Beneficiarios:

Beneficiarios:

Beneficiarios:

Beneficiarios:

No. Cédula : No. Telefono:

Dirección

Fecha de Emisión: / / Plazo del Documento:

Tarifa Anual: Fecha de Vencimiento: / /

Monto :

OBSERVACIONES

ARRENDAMIENTO MERCANTIL.

SISTEMA	SUBSISTEMA	PROGRAMA	LENGUAJE	PROGRAMADOR	PAG.	DE
Control Of. Leasing	Certificados	Lis11.Prg	Co. Prolog	v. merdoiza. P. Larrea.	1	1

OBJETIVO
Ingresar datos del Certificado .

ENTRADAS

NOMBRE	ORGANIZACION	CLAVE	DESCRIPCION
Pantalla			Ingresos de datos de Certificados.

SALIDAS

NOMBRE	ORGANIZACION	CLAVE	DESCRIPCION
Lis1	Indexada	Codigo	Maestro de Certificados.

DIAGRAMA DE FLUJO

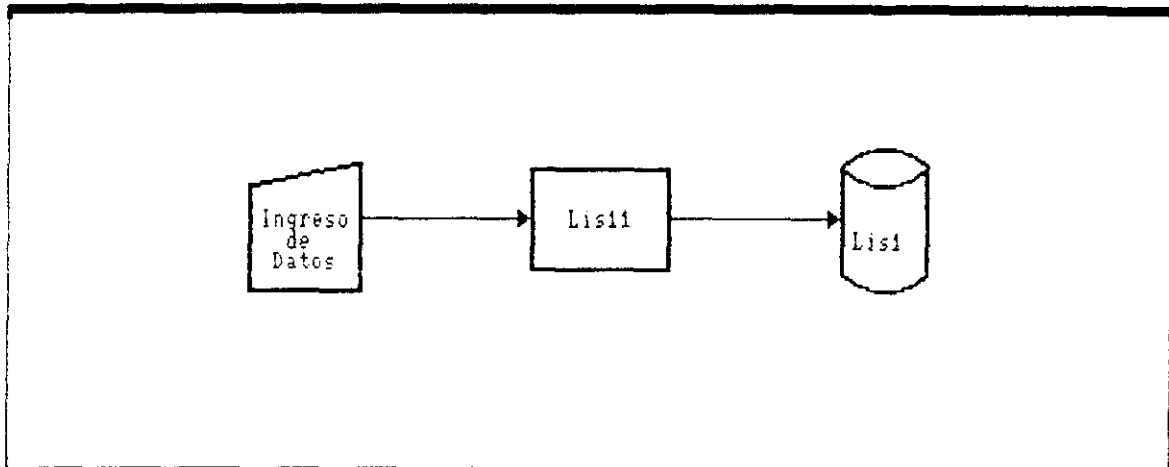

DISEÑO EN PANTALLA

USUARIO :

SISTEMA: LISIZ

FECHA:

PAGINA 1

	00	01	02	03	04	05	06	07
1	✓	93	KKK	LEASING DEL PACIFICO S.A. >>		00:00:00		
2								
3								
4								
5								
6								
7								
8								
9								
10								
11								
12								
13								
14								
15								
16								
17								
18								
19								
20								
21								
22								
23								
24								

CERTIFICADOS CONTRATOS ANALISIS FINANCIERO WORKS CLAVES SALIR

Ingreso de datos
Modificaciones
Eliminación
Liquidaciones
Reportes

Modificación de datos del Certificado Mercantil

OBSERVACIONES

DISEÑO EN PANTALLA

USUARIO :

SISTEMA:

113

	00	01	02	03	04	05	06	07
1	1	2	3	4	5	6	7	8
2	9	0	1	2	3	4	5	6
3	7	8	9	0	1	2	3	4
4	5	6	7	8	9	0	1	2
5	3	4	5	6	7	8	9	0
6	1	2	3	4	5	6	7	8
7	9	0	1	2	3	4	5	6
8	7	8	9	0	1	2	3	4
9	5	6	7	8	9	0	1	2
10	3	4	5	6	7	8	9	0
11	1	2	3	4	5	6	7	8
12	9	0	1	2	3	4	5	6
13	7	8	9	0	1	2	3	4
14	5	6	7	8	9	0	1	2
15	3	4	5	6	7	8	9	0
16	1	2	3	4	5	6	7	8
17	9	0	1	2	3	4	5	6
18	7	8	9	0	1	2	3	4
19	5	6	7	8	9	0	1	2
20	3	4	5	6	7	8	9	0
21	1	2	3	4	5	6	7	8
22	9	0	1	2	3	4	5	6
23	7	8	9	0	1	2	3	4
24	5	6	7	8	9	0	1	2

LEASING DEL PACIFICO

No. de Documento: _____

Beneficiarios: _____

Beneficiarios: _____

Beneficiarios: _____

Beneficiarios: _____

No. de Cedula: _____

Dirección: _____

Fecha de Emisión: _____

Tarifa Anual: _____

Moneda: _____

Valor Total: _____

Rendimiento Neto: _____

No. de Teléfono: _____

Plazo del Documento: _____

Fecha de Vencimiento: _____

Rendimiento Bruto: _____

Retención Impuestos 8%: _____

Valor a Recibir: _____

Seguro de estos datos (S/N): N

OBSERVACIONES

MEMORANDUM

Patricio

- ✓ Introducción ✓
- ✓ Análisis Previo
- Organico
- Desarrollo Software.
- Walls
- Manejo } Analisis F.
- Clave }

Verónica

- ✓ Análisis Funcional
- ✓ Plan de Software.
- ✓ Análisis Organico
- Organico
- Manejo del Sistema } Certificados
- Contratos }
- Clausuro.

✓ Introducción ✓

- ✓ Anál. Previo ✓
- ✓ Anál. Organico ✓
- ✓ Desarrollo Software ✓
- Manejo del Sistema. } Anál. Conclusión
- Walls }
- Claves ✓

✓ Anál. Funcional ✓

- ✓ Plan de Software. ✓
- Manejo del Sistema. } Certificados
- Contratos ✓

ARRENDAMIENTO HERONIA

SISTEMA	SUBSISTEMA	PROGRAMA	LENGUAJE	PROGRAMADOR	PAG.	DE
Control de Leasing	Certificados	Listo.Frg	For Prolog	U. Herdoiza. P. Larrea.	1	1

OBJETIVO

Cambiar datos del Certificado.

ENTRADAS

NOMBRE	ORGANIZACION	CLAVE	DESCRIPCION
Pantalla			Cambios en datos del Certificado.

SALIDAS

NOMBRE	ORGANIZACION	CLAVE	DESCRIPCION
List	Indexada	Codigo	Maestro de Certificados.

DIAGRAMA DE FLUJO

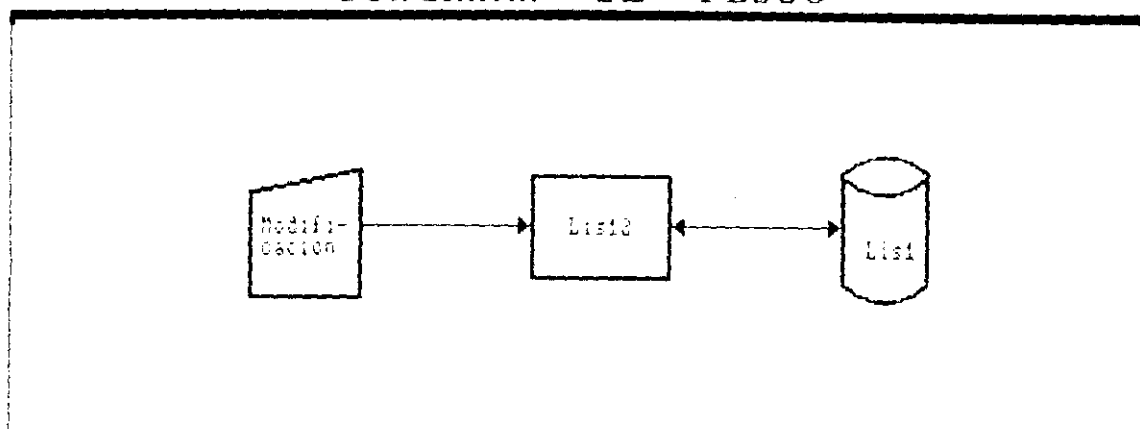

	00	01	02	03	04	05	06	07	
1	✓	/93	<<< LEASING DEL PACIFICO S.A. >>>				00:00:00		
2									
3									
4	CERTIFICADOS CONTRATOS ANALISIS FINANCIERO WORKS CLAVES SALIR								
5									
6									
7	Ingreso de Datos								
8	Modificaciones								
9	Eliminación								
10	Liquidaciones								
11	Reportes								
12									
13									
14									
15									
16									
17									
18									
19									
20									
21									
22	Eliminación del Certificado Mercantil								
23									
24									

115

OBSERVACIONES

DISEÑO DE PANTALLA

USUARIO :

SISTEMA :

00	01	02	03	04	05	06	07	08	09	10	11	12	13	14	15	16	17	18	19	20	21	22	23	24
1	LEASING DEL PACIFICO																							
2																								
3																								
4																								
5																								
6																								
7	No. del Documento:																							
8																								
9	Beneficiarios:																							
10	Beneficiarios:																							
11	Beneficiarios:																							
12	Beneficiarios:																							
13	No. de Cedula:											No. de Telefono:												
14	Direccion:																							
15	Fecha de Emision:											Plazo del Documento:												
16	Interes Anual:											Fecha de Vencimiento:												
17	Monto:											Rendimiento Bruto:												
18	Valor Total:											Retencion Impuesto 8%:												
19	Rendimiento Neto:											Valor a Recibir:												
20	Tipo de Certificado:																							
21																								
22	Seguro de Eliminar estos datos (S/N) : N																							
23																								
24																								

116

OBSERVACIONES

SISTEMA	SUBSISTEMA	PROGRAMA	LENGUAJE	PROGRAMADOR	PAG.	DE
Control Of. Leasing	Arbitros	Lis13.Frg	For. Froin	D. Mardaza. P. Larrea.	1	1

OBJETIVO
Elimina Certificado vencidos o perdidos.

ENTRADAS

NOMBRE	ORGANIZACION	CLAVE	DESCRIPCION
Pantalla			Elimina Certificados.

SALIDAS

NOMBRE	ORGANIZACION	CLAVE	DESCRIPCION
Lis1	Indevada	codigo	Maestro de Certificados.

DIAGRAMA DE FLUJO

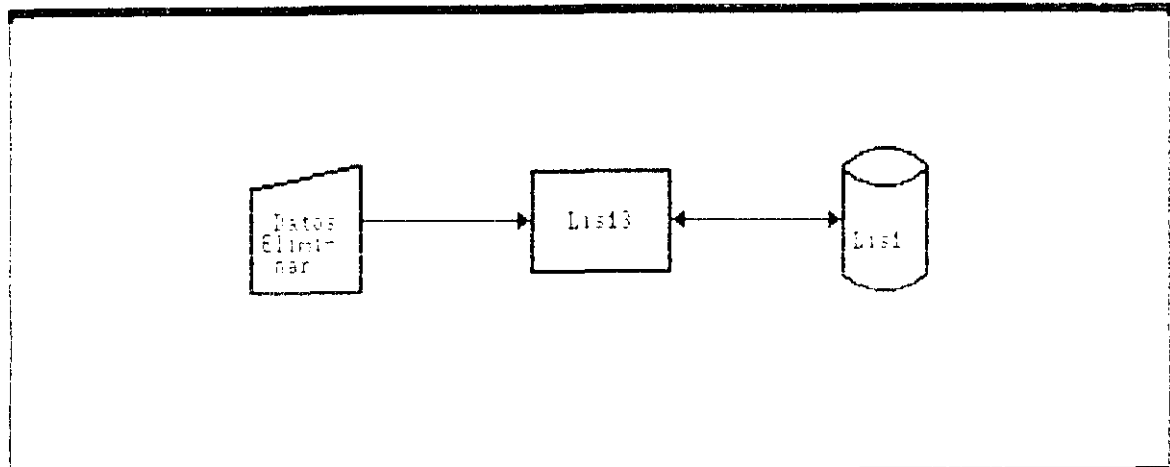

	00	01	02	03	04	05	06	07
1								
2								
3								
4								
5								
6								
7								
8								
9								
10								
11								
12								
13								
14								
15								
16								
17								
18								
19								
20								
21								
22								
23								
24								

REGISTRO DE ASESORIA CONTABLE Y FINANCIERA DEL SISTEMA DE CONTABILIDAD INTEGRAL DE LAS EMPRESAS
 / 93 <<< LENSING DEL PRACTICO S.A. >>> 00:00:00

CERTIFICADOS CONTRATOS ANALISIS FINANCIERO WORKS CLAVES SALIR

Ingreso de datos
 Modificaciones
 Eliminacion
 Liquidaciones
 Reportes

Comprobante de Retencion
 Cheque por Cancelacion
 Cheque por Intereses

Emission de comprobantes & retencion

ARRENDAMIENTO MERCANTIL.

SISTEMA	SUBSISTEMA	PROGRAMA	LENGUAJE	PROGRAMADOR	PAG.	DE
Control Of. Leasing	Certificados	Lis14.Prg	Fox Pro1a	J. Herdoiza. F. Larrea.	1	1

OBJETIVO

Permite obtener retenciones en la fuente cheques por intereses y cheque por cancelacion.

ENTRADAS

NOMBRE	ORGANIZACION	CLAVE	DESCRIPCION
Lis1	Indevada	Codigo	Maestro de Certificados.

SALIDAS

NOMBRE	ORGANIZACION	CLAVE	DESCRIPCION
Listado			Comprobante de retencion. Cheques por cancelacion y por intereses.

DIAGRAMA DE FLUJO

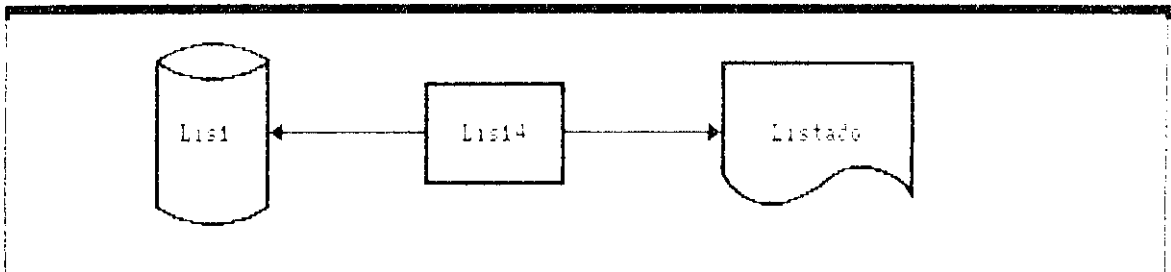

00	01	02	03	04	05	06
1	Ingresos y salidas de dinero en efectivo					
2	Ingresos y salidas de dinero en efectivo					
3	Ingresos y salidas de dinero en efectivo					
4	CERTIFICADOS CONTRATAS ANALISIS FINANCIERO WORKS CLAVES SALIDA					
5	CERTIFICADOS CONTRATAS ANALISIS FINANCIERO WORKS CLAVES SALIDA					
6	CERTIFICADOS CONTRATAS ANALISIS FINANCIERO WORKS CLAVES SALIDA					
7	Ingreso de datos					
8	Modificaciones					
9	Eliminación					
10	Ingresos y salidas					
11	Reportes					
12	Documentos Vencidos					
13	Documentos Emitidos					
14	Recursos Captados					
15						
16						
17						
18						
19						
20						
21						
22	Reporte los documentos que se vencen del 1 al 31 de cada mes y su total					
23						
24						

SISTEMA	SUBSISTEMA	PROGRAMA	LENGUAJE	PROGRAMADOR	PAG.	DE
Control OI. Leasing	Certificados	List5.Prg	For. Prolog	J. Herdoiza. P. Larrea.	1	1

OBJETIVO

Permite obtener un reporte de los Certificados vencidos, Certificados Emitidos, la cantidad de recursos captados.

ENTRADAS

NOMBRE	ORGANIZACION	CLAVE	DESCRIPCION
List1	Indexada	Codigo	Maestro de Certificados.

SALIDAS

NOMBRE	ORGANIZACION	CLAVE	DESCRIPCION
Listado			Reporte de los Certificados vencidos, certificados emitidos, recursos captados.

DIAGRAMA DE FLUJO

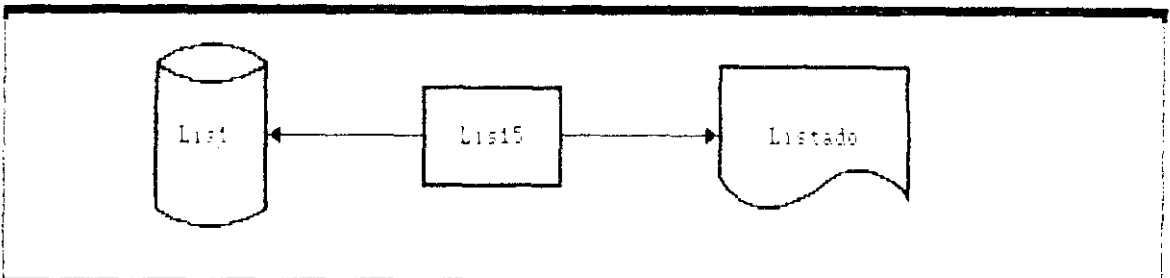

	82	83	84	85	86	87
1	/	93	<<< LEASING DEL PACIFICO S.A. >>>		00:00:00	
2						
3						
4						
5						
6						
7						
8						
9						
10						
11						
12						
13						
14						
15						
16						
17						
18						
19						
20						
21						
22						
23						
24						

CERTIFICADOS CONTIENEN: ANALISIS FINANCIERO WORMS CUANES SALIR

Ingreso de datos
 Modificaciones
 Eliminnaciones
 Liquidaciones
 Reportes

Permite manejar los subsistemas de contabilidad

SISTEMA	SUBSISTEMA	PROGRAMA	LENGUAJE	PROGRAMADOR	PAG.	DE
Control Of. Leasing	Contratos	Lis20.Fpg	For. Prolog	J. Mendoza, E. Larrea.	1	1

OBJETIVO
Permite manejar los Subsistemas de Contratos.

ENTRADAS

NOMBRE	ORGANIZACION	CLAVE	DESCRIPCION
Lis21			Ingreso al menu principal.

SALIDAS

NOMBRE	ORGANIZACION	CLAVE	DESCRIPCION
Lis21			Ingreso de datos del Contrato.
Lis22			Modifica los datos del Contrato.
Lis23			Eliminacion de Contratos.
Lis24			Reportes.

DIAGRAMA DE FLUJO

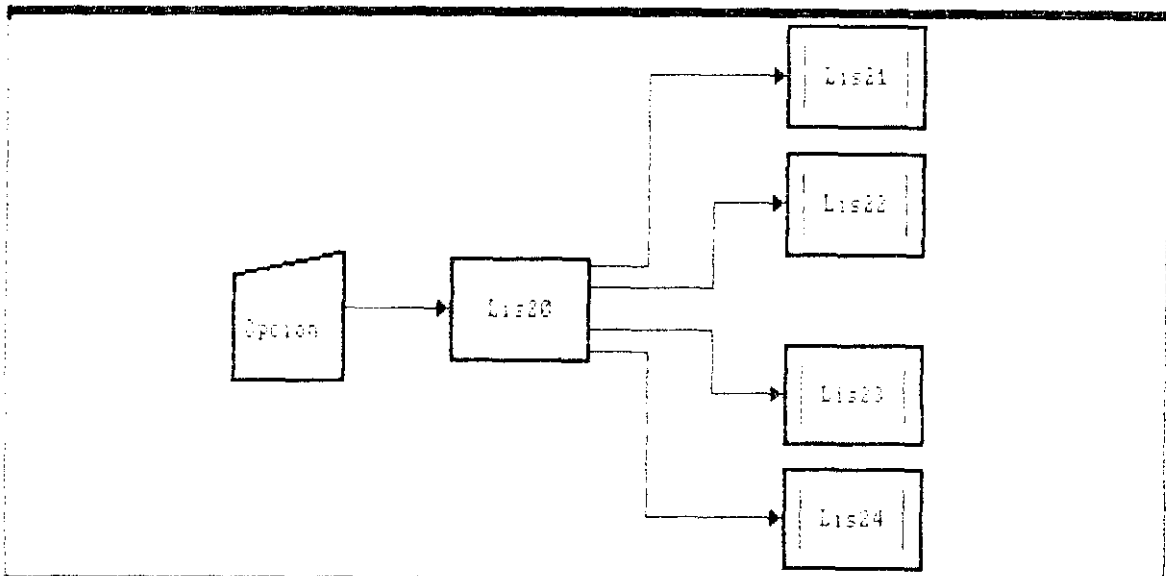

NO	F1	F2	F3	F4	F5	F6	F7	F8	F9	F10	F11	F12
1												
2												
3												
4												
5												
6												
7												
8												
9												
10												
11												
12												
13												
14												
15												
16												
17												
18												
19												
20												
21												
22												
23												
24												

✓ B73 <<< LEASING DEL PACIFI CO >>>

CERTIFICADOS CONTINATOS ANALISIS FINANCIERO WORKS CLAVES SALIR

Ingreso de datos
Modificaciones
Eliminacion
Listado de datos
Reportes

Ingreso de datos del Contrato Mercantil

125

	00	01	02	03	04	05	06	07
1	LEASING DEL PACIFICO							
2	No. de Contrato:							
3	Cta. Corriente:							
4	Beneficiarios:							
5	Dirección:							
6	Plazo:							
7	Renta Mensual:							
8	Fecha de Desembolso: / /							
9	Fecha de Vencimiento de cada Renta: / /							
10	Fecha de Pago de cada Renta: / /							
11	Fecha de la Opción de Compra: / /							
12	Valor total del Contrato: 0,00							
13	Días de Atraso:							
14	Interés de Hora: 0,00							
15								
16								
17								
18								
19								
20								
21								
22								
23								
24								

OBSERVACIONES

	00	01	02	03	04	05	06	07						
1		✓/93	<<< LEASING DEL PACIFICO S.A. >>>				00:00:00							
2	<table border="1" style="width: 100%; text-align: center;"> <tr> <td>CERTIFICADOS</td> <td>CONTRATOS</td> <td>ANALISIS FINANCIERO</td> <td>WORKS</td> <td>CLAVES</td> <td>SALIR</td> </tr> </table>								CERTIFICADOS	CONTRATOS	ANALISIS FINANCIERO	WORKS	CLAVES	SALIR
CERTIFICADOS	CONTRATOS	ANALISIS FINANCIERO	WORKS	CLAVES	SALIR									
3	<table border="1" style="width: 100%; text-align: center;"> <tr> <td>Ingreso de datos</td> </tr> <tr> <td>Modificaciones</td> </tr> <tr> <td>Eliminación</td> </tr> <tr> <td>Liquidaciones</td> </tr> <tr> <td>Reportes</td> </tr> </table>								Ingreso de datos	Modificaciones	Eliminación	Liquidaciones	Reportes	
Ingreso de datos														
Modificaciones														
Eliminación														
Liquidaciones														
Reportes														
21	Modificación de Datos del Contrato Mercantil													

127

OBSERVACIONES

00	01	02	03	04	05	06	07
LEASING DEL PACIFICO							
1	No. de Contrato:						
2	Cta. Corriente:						
3	Beneficiarios:						
4	Dirección:						
5	Plazo:						
6	Renta Mensual:						
7	Fecha de Desembolso:						
8	Fecha de Vencimiento: / /						
9	Fecha de Pago de cada Renta: / /						
10	Fecha de la opción de Compra: / /						
11	Valor total del Contrato:						
12	Días de Atraso:						
13	Interés de mora:						
14	Seguro de estos datos (S/N):						

128

OBSERVACIONES

ARRENDAMIENTO MERCANTIL.

SISTEMA	SUBSISTEMA	PROGRAMA	LENGUAJE	PROGRAMADOR	PAG.	DE
Control de Leasing	Contratos	Lisad.Frg	FORTRAN	J. Herdizs. P. Larrea.	1	1

OBJETIVO

Cambiar datos del Contrato.

ENTRADAS

NOMBRE	ORGANIZACION	CLAVE	DESCRIPCION
Pantalla			Cambios en datos del Contrato.

SALIDAS

NOMBRE	ORGANIZACION	CLAVE	DESCRIPCION
Lisad	Indevada	Codigo	Maestro de Contratos.

DIAGRAMA DE FLUJO

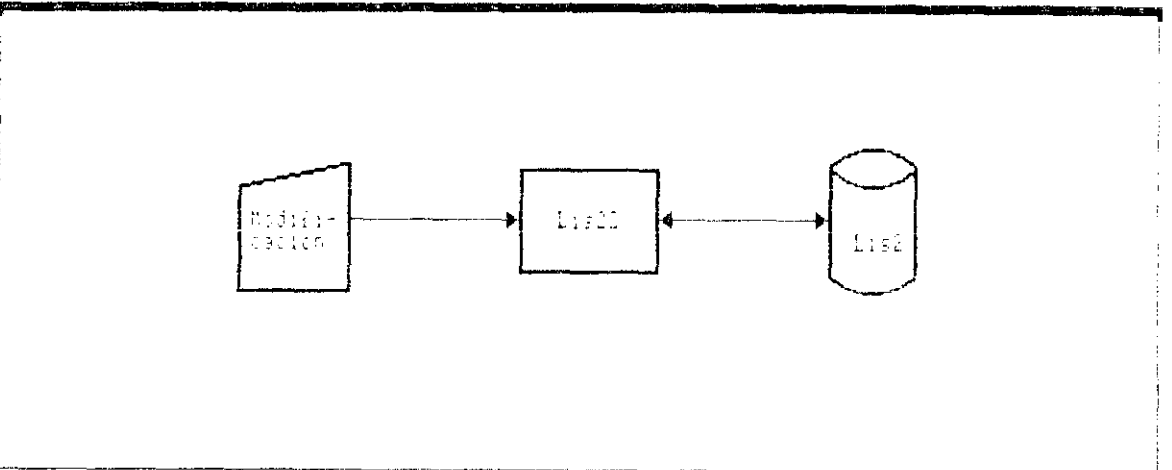

00	01	02	03	04	05	06	07
LEASING DEL PACIFICO							
No. de Documento:							
Cta. Corriente:							
Beneficiarias:							
Dirección:							
Plazo:							
Renta Mensual:							
Fecha de Desembolso: / /							
Fecha de Vencimiento de cada renta: / /							
Fecha de Pago de cada renta: / /							
Fecha de la opción de compra: / /							
Valor total de Contrato:							
Penas de Atraso:							
Interes de Mora:							
Seguro de eliminar estos datos (S/N):							

131

OBSERVACIONES

ARRENDAMIENTO MERCANTIL.

SISTEMA	SUBSISTEMA	PROGRAMA	LENGUAJE	PROGRAMADOR	PAG.	DE
Control Of. Leasing	Contratos	Eliminados	Basic	J. Perdomo, F. Lopez.	1	1

OBJETIVO
Elimina Contratos Cancelados.

ENTRADAS

NOMBRE	ORGANIZACION	CLAVE	DESCRIPCION
Pantalla			Elimina Contratos.

SALIDAS

NOMBRE	ORGANIZACION	CLAVE	DESCRIPCION
Lis2	Indexada	Código	Maestro de Contratos.

DIAGRAMA DE FLUJO

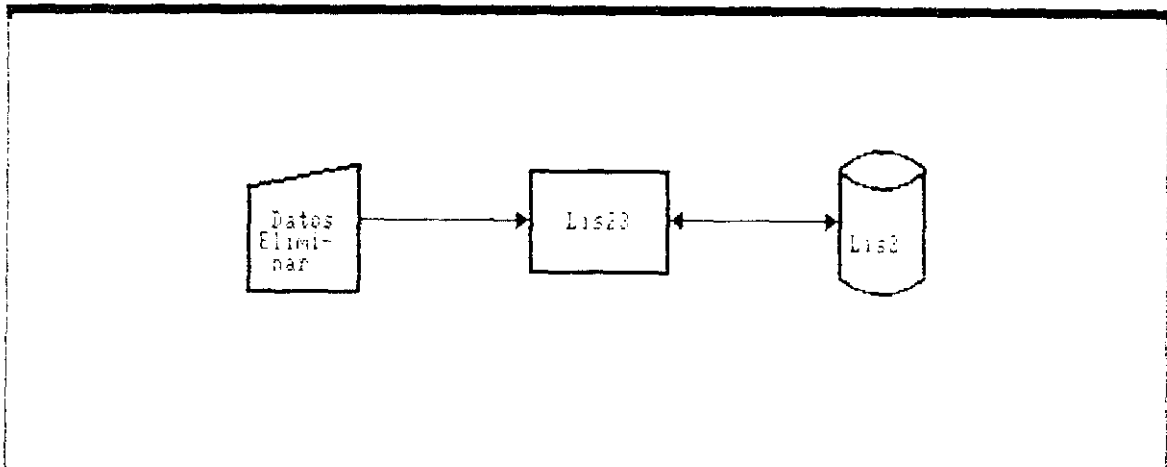

ARRENDAMIENTO MERCANTIL.

SISTEMA	SUBSISTEMA	PROGRAMA	LENGUAJE	PROGRAMADOR	PAG.	DE
Control Of. Leasing	Contratos	Lis24.Fps	For. Prolog	W. Herdóiza. F. Larrea.	1	1

OBJETIVO

Permite obtener un reporte de los Recibos de pago.
Intereses por mora, retenciones y cheques.

ENTRADAS

NOMBRE	ORGANIZACION	CLAVE	DESCRIPCION
Lis2	Indexada	Codigo	Maestro de Contratos.

SALIDAS

NOMBRE	ORGANIZACION	CLAVE	DESCRIPCION
Listado			Reporte de datos de los Contratos.

DIAGRAMA DE FLUJO

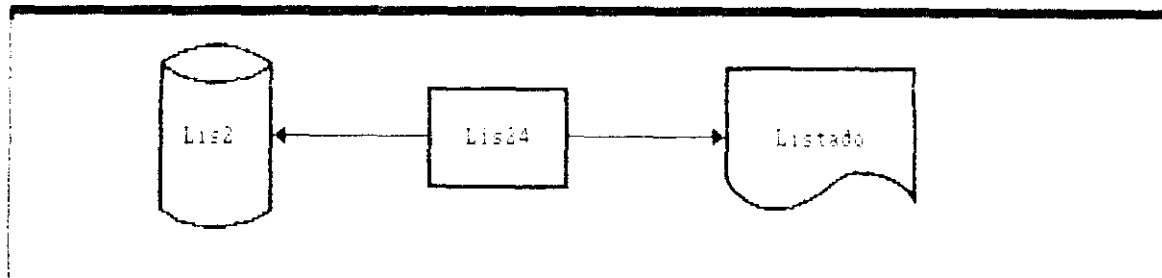

DISÑO EN PA TALLA

USUARIO :

SISTEMA: LIS 30

FECHA:
PASINA 1

	00	01	02	03	04	05	06	07
1								
2								
3								
4								
5								
6								
7								
8								
9								
10								
11								
12								
13								
14								
15								
16								
17								
18								
19								
20								
21								
22								
23								
24								

1993

00:00:00

CONFIRMADOS CONTRATOS ANALISIS FINANCIERO WORKS CLAVES SALIR

Comunicaciones
Trasmisiones
Reportes

Permite manejar los Sub sistemas de Analisis Financiero

OBSERVACIONES

ARRENDAMIENTO MERCANTIL.

SISTEMA	SUBSISTEMA	PROGRAMA	LENGUAJE	PROGRAMADOR	PAG.	DE
Control Of. Leasing	Analisis Financiero	Lis30.Frog	Fob. Frog	M. Herdoiza. F. Larrea.	1	1

OBJETIVO

Permite manejar los Subsistemas de Analisis Financiero.

ENTRADAS

NOMBRE	ORGANIZACION	CLAVE	DESCRIPCION
Lis01			Ingreso al menu principal.

SALIDAS

NOMBRE	ORGANIZACION	CLAVE	DESCRIPCION
Lis31A - 36A			Configuracion de Cuentas.
Lis31B - 36B			Transacciones o Calculos.
Lis31C - 33C			Reportes.

DIAGRAMA DE FLUJO

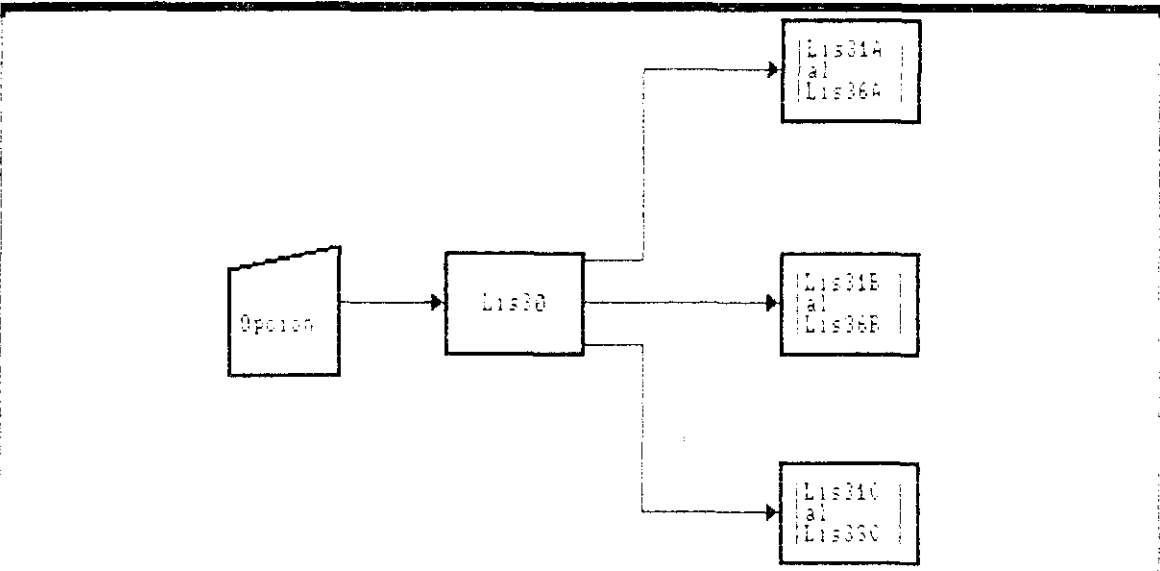

	00	01	02	03	04	05	06						
1	12/5/82	01/03/83	12/01/83	01/08/83	12/07/83	12/02/83	12/01/83						
2	/93	<<< LEASING DEL PACIFICO S.A >>>					00:00:00						
3	<table border="1"><tr><td>CERTIFICADOS</td><td>CONTRATOS</td><td>ANALISIS FINANCIERO</td><td>WORKS</td><td>CUAVES</td><td>SALIR</td></tr></table>							CERTIFICADOS	CONTRATOS	ANALISIS FINANCIERO	WORKS	CUAVES	SALIR
CERTIFICADOS								CONTRATOS	ANALISIS FINANCIERO	WORKS	CUAVES	SALIR	
4													
5	<table border="1"><tr><td>Configuraciones</td></tr><tr><td>Transacciones</td></tr><tr><td>Reportes</td></tr></table>							Configuraciones	Transacciones	Reportes			
Configuraciones													
Transacciones													
Reportes													
6													
7													
8													
9													
10													
11													
12													
13													
14													
15													
16													
17													
18													
19													
20													
21													
22													
23													
24	Configuración de Cuentas para el Analisis Financiero												

137

OBSERVACIONES

	C	SI	SI	SI	SI	SI	SI	SI	SI
1	/ / 90 <<< LEASING DEL PACIFICO S.A. >>> 00:00:00								
2	<div style="border: 1px solid black; padding: 5px; display: inline-block;"> CERTIFICADOS CONTRATOS ANALISIS FINANCIERO WORKS CLAVES SALIR </div>								
4									
6	<div style="border: 1px solid black; padding: 5px; display: inline-block; margin-right: 20px;"> Configuraciones Transacciones Reportes </div>								
7									
8	<div style="border: 1px solid black; padding: 5px; display: inline-block;"> Ingreso de datos Modificaciones Eliminación Consulta Reporte Reconstrucción de Indices </div>								
9									
10	Ingresar al Menu de Configuraciones								
11									
12									
13									
14									
15									
16									
17									
18									
19									
20									
21									
22									
23									
24									

138

OBSERVACIONES

USUARIO EN PANTALLA

USUARIO

SISTEMA LIS32A

	00	01	02	03	04	05	06	07
1	LEASING DE LA PANTALLA							
2	MODIFICACION DE CUENTAS CONTABLES							
3								
4								
5								
6								
7								
8								
9								
10								
11								
12								
13								
14								
15								
16								
17								
18								
19								
20	INGRESE EL CODIGO A CORREGIR							
21								
22								
23								
24								

141

OBSERVACIONES

SISTEMA	SUBSISTEMA	PROGRAMA	LENGUAJE	PROGRAMADOR	PAG.	DE
Control Of. Leasing	Análisis Financiero	Lis3EA	FORTRAN	M. Herdoiza. P. Larrea.	1	1

OBJETIVO

Modifica Cuentas mal Configuradas.

ENTRADAS

NOMBRE	ORGANIZACION	CLAVE	DESCRIPCION
Fantella			Modifica datos mal configurados.

SALIDAS

NOMBRE	ORGANIZACION	CLAVE	DESCRIPCION
Cuentas	Indexada	Código	Maestro de Análisis Financiero.

DIAGRAMA DE FLUJO

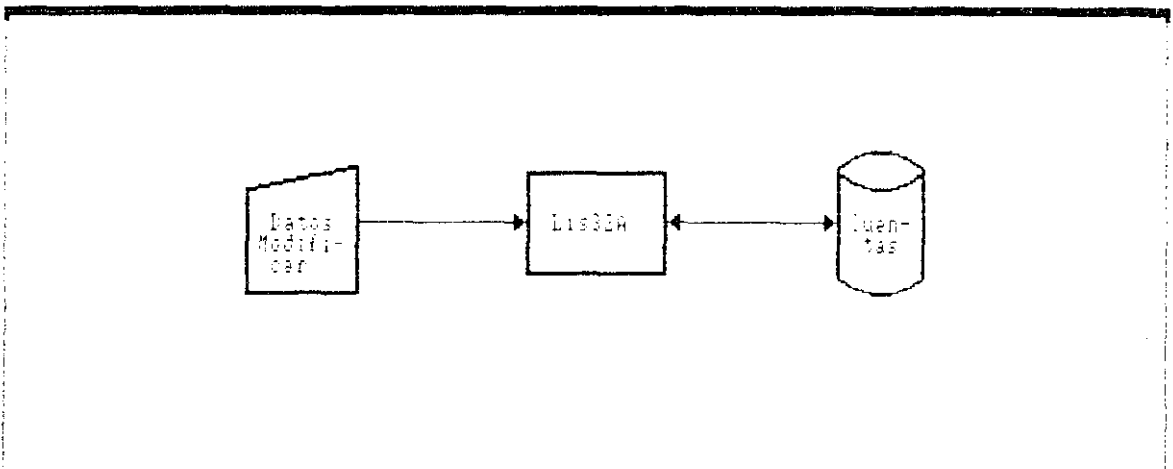

DISEÑO EN PANTALLA

USUARIO :

SISTEMA: LIS 33 A

	00	01	02	03	04	05	06	07
1	1	2	3	4	5	6	7	8
2	9	10	11	12	13	14	15	16
3	17	18	19	20	21	22	23	24
4	25	26	27	28	29	30	31	32
5	33	34	35	36	37	38	39	40
6	41	42	43	44	45	46	47	48
7	49	50	51	52	53	54	55	56
8	57	58	59	60	61	62	63	64
9	65	66	67	68	69	70	71	72
10	73	74	75	76	77	78	79	80
11	81	82	83	84	85	86	87	88
12	89	90	91	92	93	94	95	96
13	97	98	99	00	01	02	03	04
14	05	06	07	08	09	10	11	12
15	13	14	15	16	17	18	19	20
16	21	22	23	24	25	26	27	28
17	29	30	31	32	33	34	35	36
18	37	38	39	40	41	42	43	44
19	45	46	47	48	49	50	51	52
20	53	54	55	56	57	58	59	60
21	61	62	63	64	65	66	67	68
22	69	70	71	72	73	74	75	76
23	77	78	79	80	81	82	83	84
24	85	86	87	88	89	90	91	92

LEASING DEL PACIFICO

INGRESE EL CODIGO A ELIMINAR

143

OBSERVACIONES

SISTEMA	SUBSISTEMA	PROGRAMA	LENGUAJE	PROGRAMADOR	PAG.	DE
Control Of. Leasing	Análisis Financiero	LIS33A	FORTRAN	M. Hernández, E. Larrea.	1	1

OBJETIVO
Eliminar códigos de cuenta.

ENTRADAS

NOMBRE	ORGANIZACION	CLAVE	DESCRIPCION
Pantalla			Elimina Códigos de Cuenta.

SALIDAS

NOMBRE	ORGANIZACION	CLAVE	DESCRIPCION
Cuentas	Indexada	Código	Maestro de Analisis Financiero.

DIAGRAMA DE FLUJO

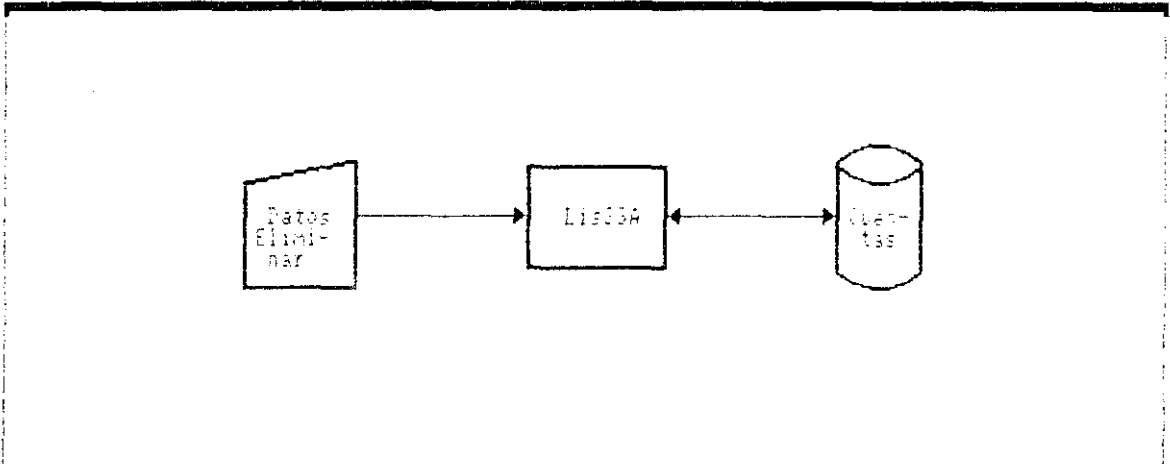

	00	01	02	03	04	05	06	07	
1	✓	✓93	KCC LEASING DEL PACIFICO S.A. >>>				00:00:00		
2									
3									
4	CERTIFICADOS CONTRATOS ANALISIS FINANCIERO WORKS CLAVES SALIR								
5									
6									
7									
8									
9									
10									
11									
12									
13									
14									
15									
16									
17									
18									
19									
20									
21									
22	Ingreso de datos								
23									
24									

147

OBSERVACIONES

BIEN EN PANTALLA

USUARIO :

SISTEMA: LIS310

FECHA:

CASINA 3

00	01	02	03	04	05	06	07
1	2	3	4	5	6	7	8
9	10	11	12	13	14	15	16
17	18	19	20	21	22	23	24
<p>LEASING DEL P A C I F I C O</p> <p>INGRESO DE TRANSACCIONES</p> <p>CODIGO EMPRESA: FECHA: ✓</p> <p>EMPRESA:</p> <p>NO. CUENTA TIPO VALOR</p>							

OBSERVACIONES

	00	01	02	03	04	05	06	07
1	1	2	3	4	5	6	7	8
2	9	0	1	2	3	4	5	6
3	7	8	9	0	1	2	3	4
4	5	6	7	8	9	0	1	2
5	3	4	5	6	7	8	9	0
6	1	2	3	4	5	6	7	8
7	9	0	1	2	3	4	5	6
8	7	8	9	0	1	2	3	4
9	5	6	7	8	9	0	1	2
10	3	4	5	6	7	8	9	0
11	1	2	3	4	5	6	7	8
12	9	0	1	2	3	4	5	6
13	7	8	9	0	1	2	3	4
14	5	6	7	8	9	0	1	2
15	3	4	5	6	7	8	9	0
16	1	2	3	4	5	6	7	8
17	9	0	1	2	3	4	5	6
18	7	8	9	0	1	2	3	4
19	5	6	7	8	9	0	1	2
20	3	4	5	6	7	8	9	0
21	1	2	3	4	5	6	7	8
22	9	0	1	2	3	4	5	6
23	7	8	9	0	1	2	3	4
24	5	6	7	8	9	0	1	2

LEARNING DEL PACIFICOR

DIGITE # DEL AÑO:

OBSERVACIONES

ARRENDAMIENTO MERCANTIL.

SISTEMA	SUBSISTEMA	PROGRAMA	IDIOMA	PROGRAMADOR	PAG.	DE
Control Of. Leasing	Asistido Financiero	Lis31B.199	BASIC	A. Verdones. P. Larrea.	1	1

OBJETIVO

Ingresar Transacciones para obtener los indices Financieros.

ENTRADAS

NOMBRE	ORGANIZACION	CLAVE	DESCRIPCION
Pantalla			Ingreso de Transacciones.

SALIDAS

NOMBRE	ORGANIZACION	CLAVE	DESCRIPCION
Cuentas	Indexada	Codigo	Guarda las Transacciones.

DIAGRAMA DE FLUJO

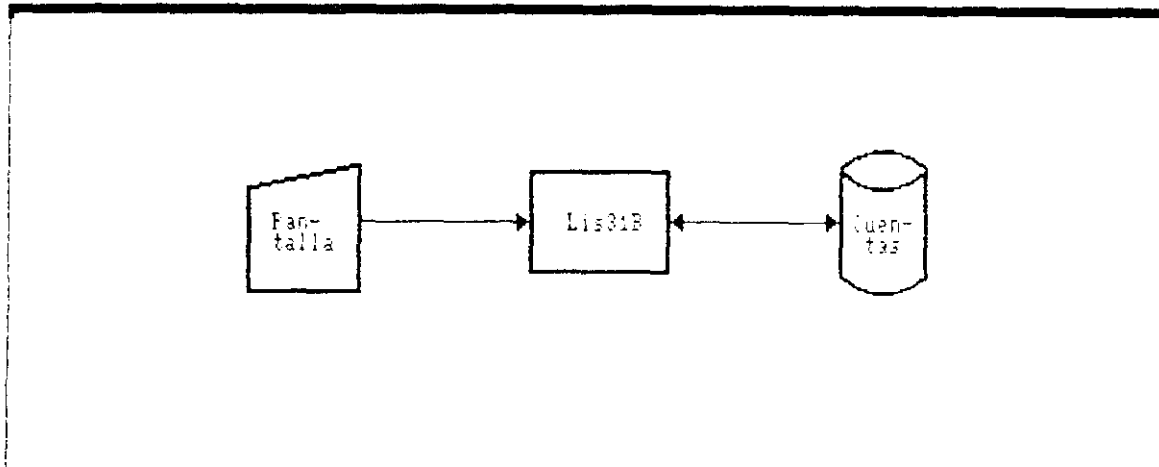

	00	01	02	03	04	05	06	07	
1	/ / 1983						<<< LEASING DEL PACIFICO S.A. >>>		00:00:00
4	CERTIFICADOS CONTRATOS ANALISIS FINANCIERO WORKS CLAVES SALIR								
7	Configuraciones				Ingreso de Datos				
8	Transacciones				Modificaciones				
9	Reportes				Eliminación				
10					Consulta				
11					Reporte				
12					Reconstrucción de Indices				
13									
14									
15									
16									
17									
18									
19									
20									
21									
22	Modificación de Transacciones								
23									
24									

151

OBSERVACIONES

DISEÑO EN PANTALLA

USUARIO :

SISTEMA: L15320

PROYECTO

PÁGINA 2 DE 2

	00	01	02	03	04	05	06	07
1								
2								
3								
4								
5								
6								
7								
8								
9								
10								
11								
12								
13								
14								
15								
16								
17								
18								
19								
20								
21								
22								
23								
24								

U E I A S I I U G D E L P A C I A U I C O
 Modificación de Transacciones

Código de la Empresa :

Reg. De Cuenta Tipo Valor

OBSERVACIONES

SISTEMA	SUBSISTEMA	PROGRAMA	LENGUAJE	PROGRAMADOR	PAG.	DE
Control de Leasing	Análisis Financiero	LIS308.Frs	FORTRAN	M. Mendoza, F. Larrea	1	1

OBJETIVO
 Modifica Transacciones mal realizadas.

ENTRADAS

NOMBRE	ORGANIZACION	CLAVE	DESCRIPCION
Pantalla			Modifica Transacciones.

SALIDAS

NOMBRE	ORGANIZACION	CLAVE	DESCRIPCION
Cuentas	Indexada	Código	Maestro de Analisis Financiero.

DIAGRAMA DE FLUJO

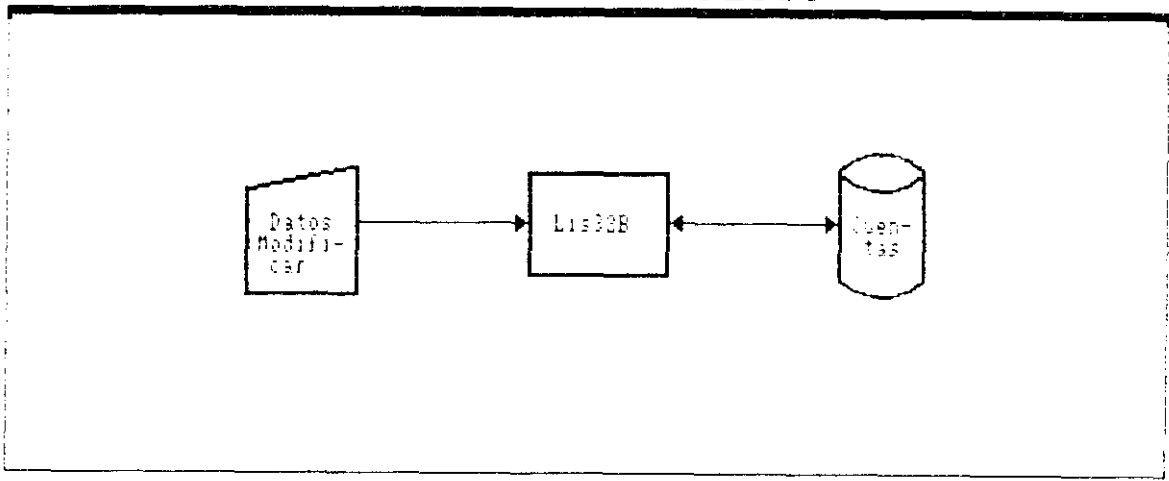

NO	01	02	03	04	05	06
1	1	1	1	1	1	1
2	1	1	1	1	1	1
3	1	1	1	1	1	1
4	1	1	1	1	1	1
5	1	1	1	1	1	1
6	1	1	1	1	1	1
7	1	1	1	1	1	1
8	1	1	1	1	1	1
9	1	1	1	1	1	1
10	1	1	1	1	1	1
11	1	1	1	1	1	1
12	1	1	1	1	1	1
13	1	1	1	1	1	1
14	1	1	1	1	1	1
15	1	1	1	1	1	1
16	1	1	1	1	1	1
17	1	1	1	1	1	1
18	1	1	1	1	1	1
19	1	1	1	1	1	1
20	1	1	1	1	1	1
21	1	1	1	1	1	1
22	1	1	1	1	1	1
23	1	1	1	1	1	1
24	1	1	1	1	1	1

CEATI FUNDOS CONTRATOS ANALISIS FINANCIERO WORKS CLAVES SALIR

Configuraciones
Transacciones
Reportes

Ingreso de datos
Modificaciones
Eliminación
Consulta
Reporte
Reconstrucción de índices

Eliminación de Transacciones

	00	01	02	03	04	05	06	07	08	09	10	11	12	13	14	15	16	17	18	19	20	21	22	23	24
1	LEASING DEL PACIFICO																								
2	ELIMINACION DE TRANSACCIONES																								
3	INGRESE EL REGISTRO A ELIMINAR:																								
4																									
5																									
6																									
7																									
8																									
9																									
10																									
11																									
12																									
13																									
14																									
15																									
16																									
17																									
18																									
19																									
20																									
21																									
22																									
23																									
24																									

155

OBSERVACIONES

ARRENDAMIENTO MERCANTIL.

SISTEMA	SUBSISTEMA	PROGRAMA	LENGUAJE	PROGRAMADOR	PAG.	DE
Control Of. Leasing	Analisis Financiero.	Distib.Frs	FORTRAN	W. Mercedes. F. Torres.	1	1

OBJETIVO

Elimina Transacciones no realizadas.

ENTRADAS

NOMBRE	ORGANIZACION	CLAVE	DESCRIPCION
Factalia			Elimina Transacciones.

SALIDAS

NOMBRE	ORGANIZACION	CLAVE	DESCRIPCION
Cuentas	Indexada	Codigo	Maestro de Analisis Financiero.

DIAGRAMA DE FLUJO

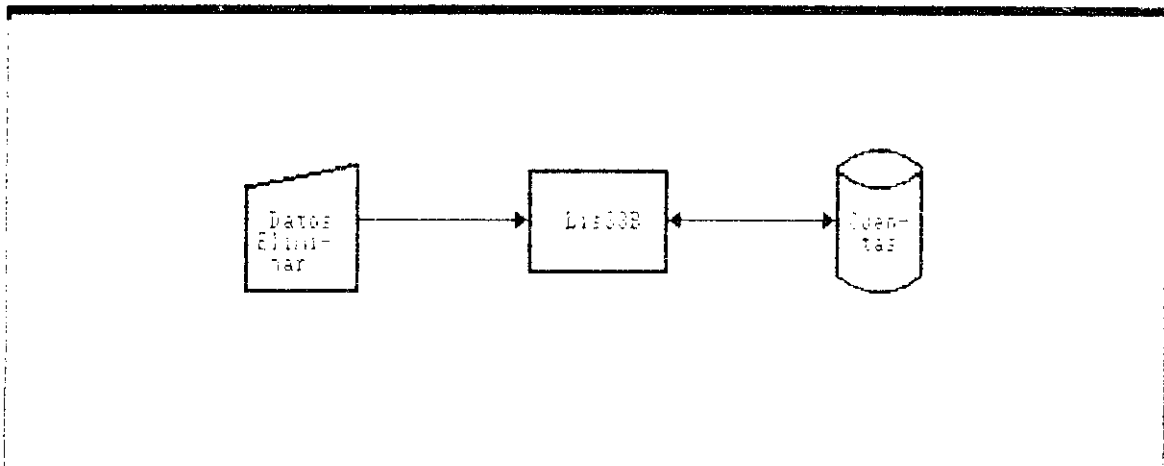

ARRENDAMIENTO MERCANTIL.

SISTEMA	SUBSISTEMA	PROGRAMA	LENGUAJE	PROGRAMADOR	PAG.	DE
Control Of. Leasing	Administr. Financiera	LISTAD.Fin.	FORTRAN	Merloza, E. Torres.	1	1

OBJETIVO

Permite obtener el Balance General.

ENTRADAS

NOMBRE	ORGANIZACION	CLAVE	DESCRIPCION
Cuentas	Indexada	Codigo	Maestro Analisis Financiero.

SALIDAS

NOMBRE	ORGANIZACION	CLAVE	DESCRIPCION
Listado			Reporte del Balance General.

DIAGRAMA DE FLUJO

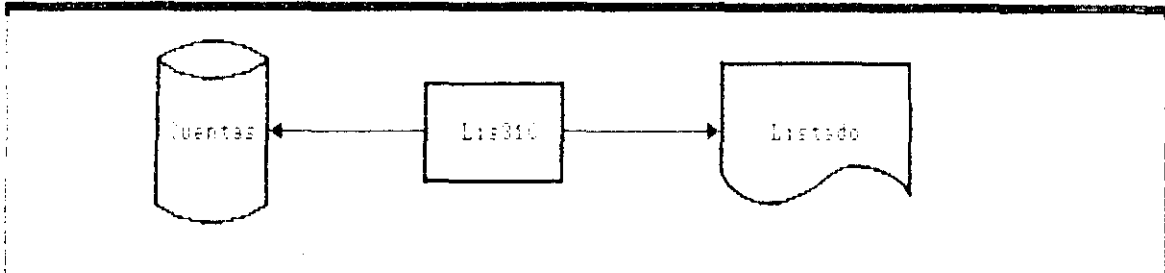

SISTEMA	SUBSISTEMA	PROGRAMA	LENGUAJE	PROGRAMADOR	PAG.	DE
Control Gf.	Analisis	Contabilidad	FORTRAN	M. Verdiza.	1	1
Leasing	Financiero			P. Carrea.	1	1

OBJETIVO

Permite obtener el Balance de Resultados.

ENTRADAS

NOMBRE	ORGANIZACION	CLAVE	DESCRIPCION
Cuentas	Indexada	Código	Maestro Analisis Financiero.

SALIDAS

NOMBRE	ORGANIZACION	CLAVE	DESCRIPCION
Listado			Reporte del Balance de Resultados.

DIAGRAMA DE FLUJO

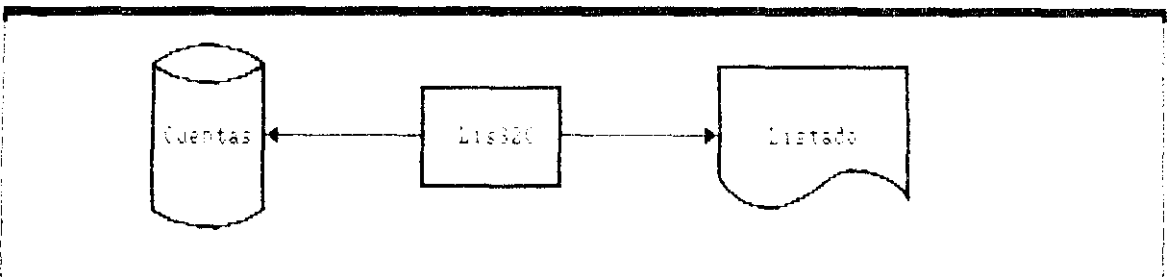

	00	01	02	03	04	05	06	07	
1	/ / 1983						<<< LEASING DEL PACIFICO S.A. >>>		00 00 00
2									
3									
4	CERTIFICADOS: CONTRATOS: ANALISIS FINANCIERO WORKS CLAVES SALIR								
5									
6									
7									
8									
9									
10									
11									
12									
13									
14									
15									
16									
17									
18									
19									
20									
21									
22	Ingreso al Menu de Claves								
23									
24									

Ingreso
 Modificación
 Eliminación
 Consulta
 Reportes

161

ARRENDAMIENTO MERCANTIL.

SISTEMA	SUBSISTEMA	PROGRAMA	LENGUAJE	PROGRAMADOR	PAG.	DE
Control Gr. Leasing	Claves	Lis50.Srg	Basic	J. Herdoiza. P. Larrea.	1	1

OBJETIVO

Permite manejar los subsistemas de Claves.

ENTRADAS

NOMBRE	ORGANIZACION	CLAVE	DESCRIPCION
Lis01			Ingreso al menu principal

SALIDAS

NOMBRE	ORGANIZACION	CLAVE	DESCRIPCION
Lis51			Ingreso de Claves de usuarios.
Lis52			Modificacion de Claves.
Lis53			Eliminacion de Claves.
Lis54			Consulta por Pantalla.
Lis55			Reportes

DIAGRAMA DE FLUJO

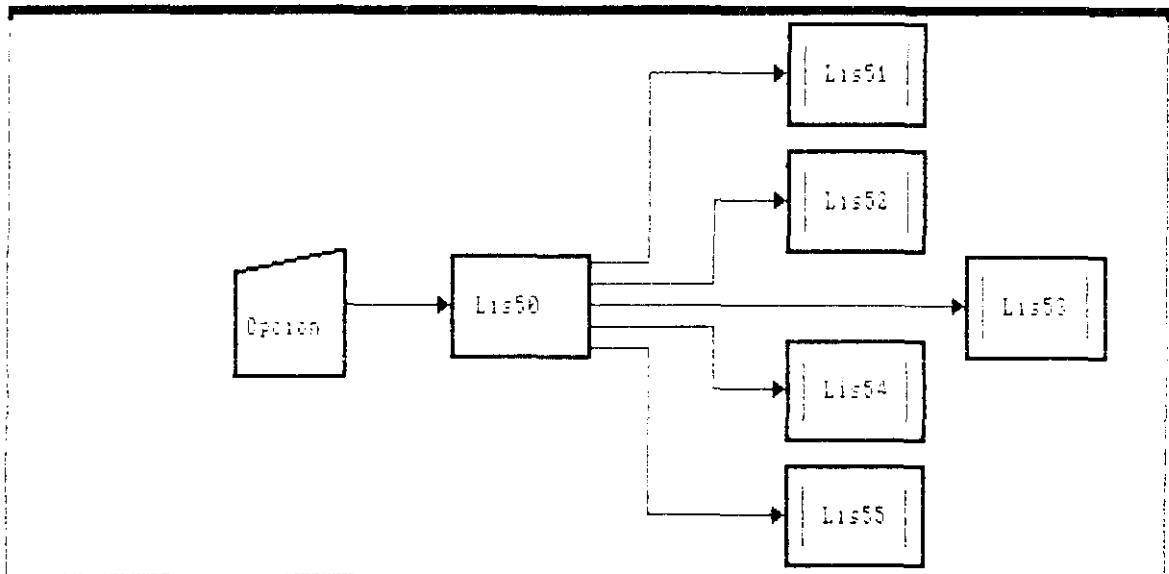

	00	01	02	03	04	05	06	07
1								
2								
3								
4								
5								
6								
7								
8								
9								
10								
11								
12								
13								
14								
15								
16								
17								
18								
19								
20								
21								
22								
23								
24								

1973 << TRAINING DEL PRACTICO S.A. >> 100:00:00

CERTIFICADOS CONTRATOS ADMINISTRATIVO FINANCIERO WORKS CLAVES SALIR

Ingreso
Modificación
Eliminación
Consultas
Resportes

Ingreso de Claves al Sistema

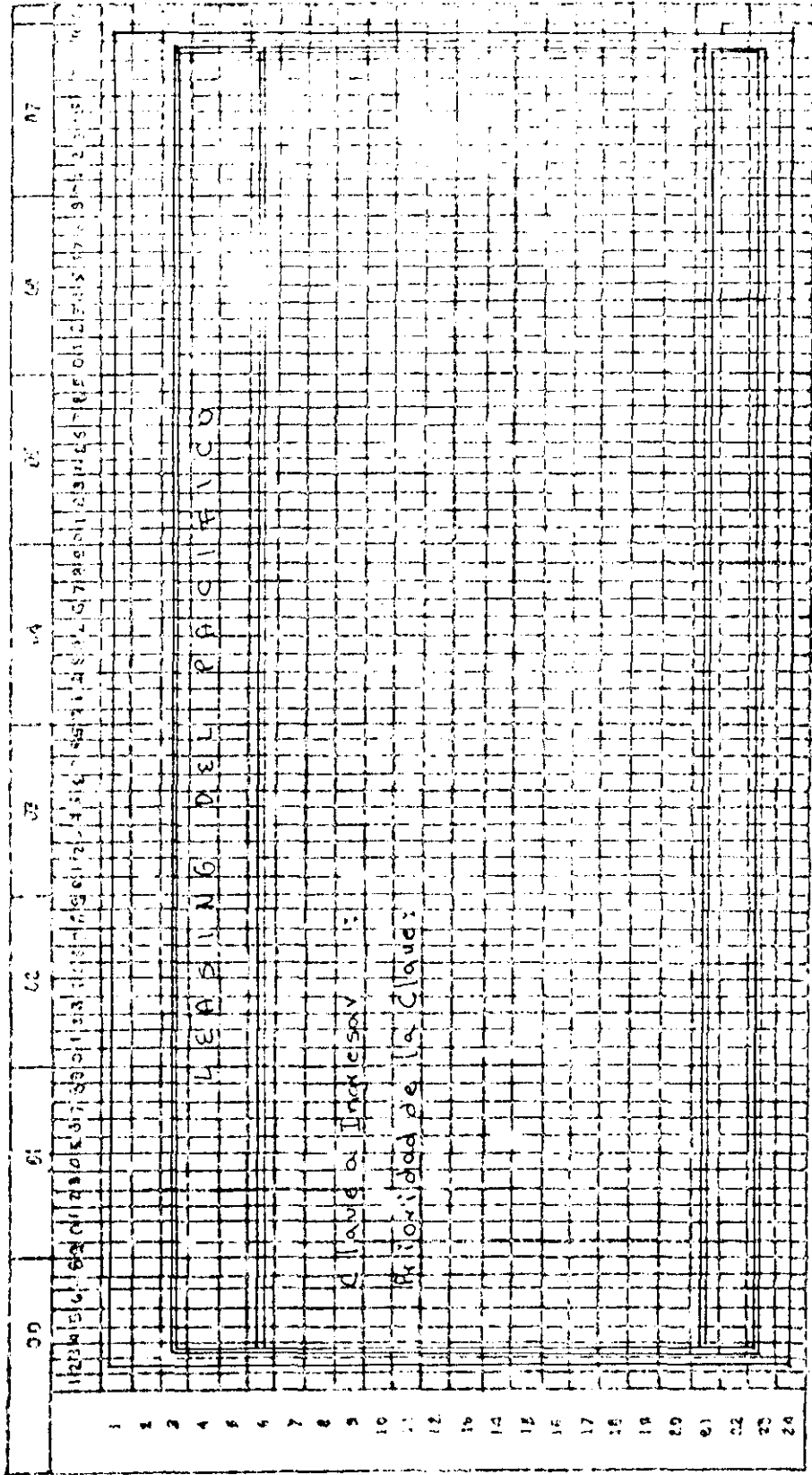

OBSERVACIONES:

ARRENDAMIENTO MERCANTIL.

SISTEMA	SUBSISTEMA	PROGRAMA	LENGUAJE	PROGRAMADOR	PAG.	DE
Control Of. Leasing	Claves	lis51.Prg	For Proin	V. Herdoiza. P. Larrea.	1	1

OBJETIVO

Ingresar Claves de usuario .

ENTRADAS

NOMBRE	ORGANIZACION	CLAVE	DESCRIPCION
Pantalla			Ingresos de Claves de usuario.

SALIDAS

NOMBRE	ORGANIZACION	CLAVE	DESCRIPCION
Claves	Indeadaa	Codigo	Maestro de Claves.

DIAGRAMA DE FLUJO

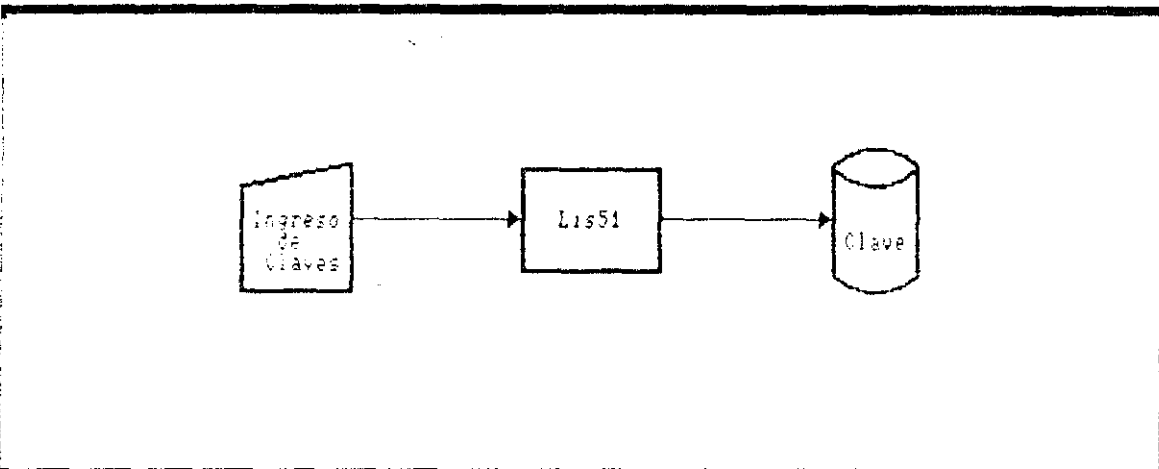

DISP. EN PANTALLA

EDICION:

SISTEMA. LISS2

	00	01	02	03	04	05	06	07
1	2	3	4	5	6	7	8	9
2								
3								
4								
5								
6								
7								
8								
9								
10								
11								
12								
13								
14								
15								
16								
17								
18								
19								
20								
21								
22								
23								
24								

Z E A S I N G D E L P A C I F I C O

Clave a Modificar:

Prioridad de la clave:

167

OBSERVACIONES

SISTEMA	SUBSISTEMA	PROGRAMA	LENGUAJE	PROGRAMADOR	PAG.	DE
Control Di. Leasing	Claves	ModifClave	FOR-TRAN	F. Larrea	1	1

OBJETIVO
Cambiar datos de las claves de usuarios.

ENTRADAS

NOMBRE	ORGANIZACION	CLAVE	DESCRIPCION
Pantalla			Cambios en datos de las claves usuarios.

SALIDAS

NOMBRE	ORGANIZACION	CLAVE	DESCRIPCION
Claves	Indexada	Código	Maestro de Claves.

DIAGRAMA DE FLUJO

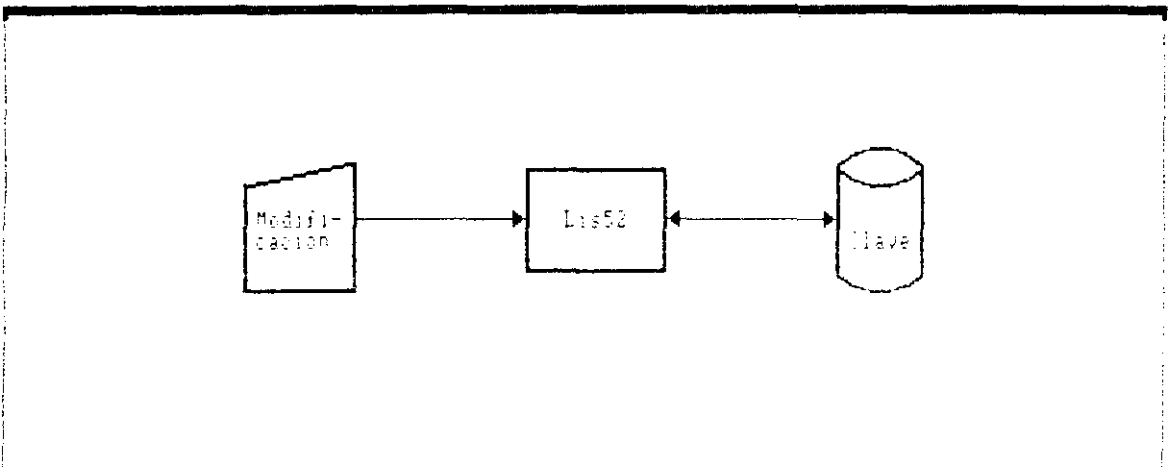

	00	01	02	03	04	05	06	07	08	09	10	11	12	13	14	15	16	17	18	19	20	21	22	23	24											
1	/ 193										<<< LEASING DEL PACIFICO S.A. >>>										.00:00:00															
2																																				
3																																				
4	CERTIFICADOS						CONTRATOS						ANALISIS FINANCIEROS						WORKS						CLAVES						SALIR					
5																																				
6																																				
7																																				
8																																				
9																																				
10																																				
11																																				
12																																				
13																																				
14																																				
15																																				
16																																				
17																																				
18																																				
19																																				
20																																				
21																																				
22	Eliminacion de Claves																																			
23																																				
24																																				

Ingreso
 Modificación
 Eliminación
 Consulta
 Reportes

169

OBSERVACIONES

	00	01	02	03	04	05	06	07
1	USUARIO DE LA PANTALLA							
2	LEARNING DEL PARTICIPANTE							
3	LEARNING DEL PARTICIPANTE							
4	LEARNING DEL PARTICIPANTE							
5	LEARNING DEL PARTICIPANTE							
6	LEARNING DEL PARTICIPANTE							
7	LEARNING DEL PARTICIPANTE							
8	LEARNING DEL PARTICIPANTE							
9	LEARNING DEL PARTICIPANTE							
10	LEARNING DEL PARTICIPANTE							
11	LEARNING DEL PARTICIPANTE							
12	LEARNING DEL PARTICIPANTE							
13	LEARNING DEL PARTICIPANTE							
14	LEARNING DEL PARTICIPANTE							
15	LEARNING DEL PARTICIPANTE							
16	LEARNING DEL PARTICIPANTE							
17	LEARNING DEL PARTICIPANTE							
18	LEARNING DEL PARTICIPANTE							
19	LEARNING DEL PARTICIPANTE							
20	LEARNING DEL PARTICIPANTE							
21	LEARNING DEL PARTICIPANTE							
22	LEARNING DEL PARTICIPANTE							
23	LEARNING DEL PARTICIPANTE							
24	LEARNING DEL PARTICIPANTE							

Clave a Eliminar:

Prioridad de la Clave:

Seguio de eliminar esta clave (s/n):

OBSERVACIONES

ARRENDAMIENTO MERCANTIL.

SISTEMA	SUBSISTEMA	PROGRAMA	LENGUAJE	PROGRAMADOR	PAG.	DE
Control Of. Leasing	Claves	Dist. In.	FORTRAN	Mercedes. F. Larrea.	1	1

OBJETIVO
Elimina Claves de usuarios.

ENTRADAS

NOMBRE	ORGANIZACION	CLAVE	DESCRIPCION
Pantalla			Elimina Claves.

SALIDAS

NOMBRE	ORGANIZACION	CLAVE	DESCRIPCION
Claves	Indexada	Código	Maestro de Claves.

DIAGRAMA DE FLUJO

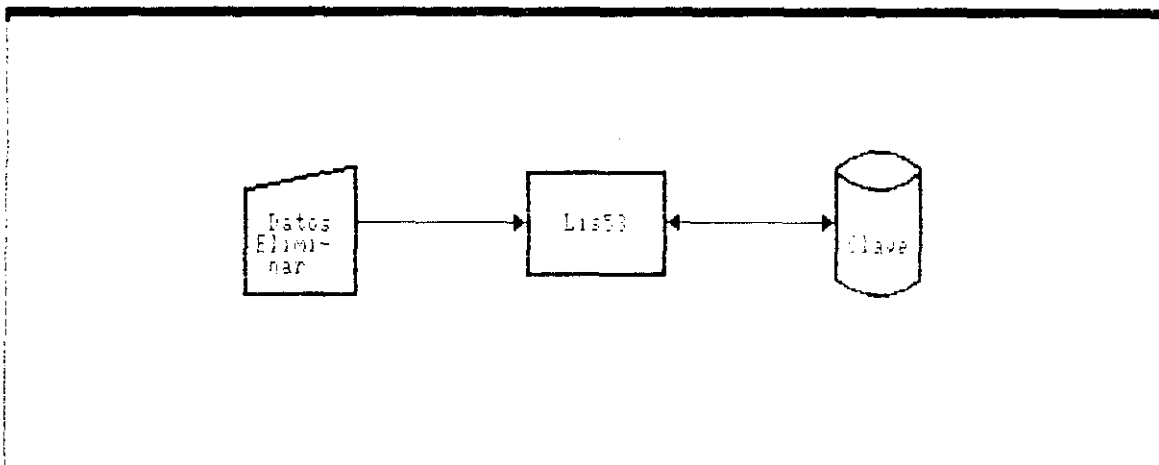

	00	01	02	03	04	05	06	07
1	✓	ESTADÍSTICA DE VENTAS	ESTADÍSTICA DE VENTAS	ESTADÍSTICA DE VENTAS	ESTADÍSTICA DE VENTAS	ESTADÍSTICA DE VENTAS	ESTADÍSTICA DE VENTAS	ESTADÍSTICA DE VENTAS
2	✓	✓	✓	✓	✓	✓	✓	✓
3								
4								
5								
6								
7								
8								
9								
10								
11								
12								
13								
14								
15								
16								
17								
18								
19								
20								
21								
22								
23								
24								
25								
26								
27								
28								
29								
30								
31								
32								
33								
34								
35								
36								
37								
38								
39								
40								
41								
42								
43								
44								
45								
46								
47								
48								
49								
50								

IDENTIFICADOS CONTRATOS ANALISIS FINANCIERO GORMS CLAVES SALIR

INGRESO
Modificación
Eliminación
Consulta
Reportes

Consulta de Claves

OBSERVACIONES

	00	01	02	03	04	05	06	07
1								
2								
3								
4								
5								
6								
7								
8								
9								
10								
11								
12								
13								
14								
15								
16								
17								
18								
19								
20								
21								
22								
23								
24								

L E A S I N G D E L P I A C I F I C O

Clave
Prioridad

Fin de la Consulta

SISTEMA: LISS

USUARIO :

IMPRESO EN PANTALLA

06	01	02	03	04	05	07
1	1234	5678	9012	3456	7890	1234
2	5678	9012	3456	7890	1234	5678
3	9012	3456	7890	1234	5678	9012
4	3456	7890	1234	5678	9012	3456
5	7890	1234	5678	9012	3456	7890
6	1234	5678	9012	3456	7890	1234
7	5678	9012	3456	7890	1234	5678
8	9012	3456	7890	1234	5678	9012
9	3456	7890	1234	5678	9012	3456
10	7890	1234	5678	9012	3456	7890
11	1234	5678	9012	3456	7890	1234
12	5678	9012	3456	7890	1234	5678
13	9012	3456	7890	1234	5678	9012
14	3456	7890	1234	5678	9012	3456
15	7890	1234	5678	9012	3456	7890
16	1234	5678	9012	3456	7890	1234
17	5678	9012	3456	7890	1234	5678
18	9012	3456	7890	1234	5678	9012
19	3456	7890	1234	5678	9012	3456
20	7890	1234	5678	9012	3456	7890
21	1234	5678	9012	3456	7890	1234
22	5678	9012	3456	7890	1234	5678
23	9012	3456	7890	1234	5678	9012
24	3456	7890	1234	5678	9012	3456
25	7890	1234	5678	9012	3456	7890
26	1234	5678	9012	3456	7890	1234
27	5678	9012	3456	7890	1234	5678
28	9012	3456	7890	1234	5678	9012
29	3456	7890	1234	5678	9012	3456
30	7890	1234	5678	9012	3456	7890
31	1234	5678	9012	3456	7890	1234
32	5678	9012	3456	7890	1234	5678
33	9012	3456	7890	1234	5678	9012
34	3456	7890	1234	5678	9012	3456
35	7890	1234	5678	9012	3456	7890
36	1234	5678	9012	3456	7890	1234
37	5678	9012	3456	7890	1234	5678
38	9012	3456	7890	1234	5678	9012
39	3456	7890	1234	5678	9012	3456
40	7890	1234	5678	9012	3456	7890
41	1234	5678	9012	3456	7890	1234
42	5678	9012	3456	7890	1234	5678
43	9012	3456	7890	1234	5678	9012
44	3456	7890	1234	5678	9012	3456
45	7890	1234	5678	9012	3456	7890
46	1234	5678	9012	3456	7890	1234
47	5678	9012	3456	7890	1234	5678
48	9012	3456	7890	1234	5678	9012
49	3456	7890	1234	5678	9012	3456
50	7890	1234	5678	9012	3456	7890
51	1234	5678	9012	3456	7890	1234
52	5678	9012	3456	7890	1234	5678
53	9012	3456	7890	1234	5678	9012
54	3456	7890	1234	5678	9012	3456
55	7890	1234	5678	9012	3456	7890
56	1234	5678	9012	3456	7890	1234
57	5678	9012	3456	7890	1234	5678
58	9012	3456	7890	1234	5678	9012
59	3456	7890	1234	5678	9012	3456
60	7890	1234	5678	9012	3456	7890
61	1234	5678	9012	3456	7890	1234
62	5678	9012	3456	7890	1234	5678
63	9012	3456	7890	1234	5678	9012
64	3456	7890	1234	5678	9012	3456
65	7890	1234	5678	9012	3456	7890
66	1234	5678	9012	3456	7890	1234
67	5678	9012	3456	7890	1234	5678
68	9012	3456	7890	1234	5678	9012
69	3456	7890	1234	5678	9012	3456
70	7890	1234	5678	9012	3456	7890
71	1234	5678	9012	3456	7890	1234
72	5678	9012	3456	7890	1234	5678
73	9012	3456	7890	1234	5678	9012
74	3456	7890	1234	5678	9012	3456
75	7890	1234	5678	9012	3456	7890
76	1234	5678	9012	3456	7890	1234
77	5678	9012	3456	7890	1234	5678
78	9012	3456	7890	1234	5678	9012
79	3456	7890	1234	5678	9012	3456
80	7890	1234	5678	9012	3456	7890
81	1234	5678	9012	3456	7890	1234
82	5678	9012	3456	7890	1234	5678
83	9012	3456	7890	1234	5678	9012
84	3456	7890	1234	5678	9012	3456
85	7890	1234	5678	9012	3456	7890
86	1234	5678	9012	3456	7890	1234
87	5678	9012	3456	7890	1234	5678
88	9012	3456	7890	1234	5678	9012
89	3456	7890	1234	5678	9012	3456
90	7890	1234	5678	9012	3456	7890
91	1234	5678	9012	3456	7890	1234
92	5678	9012	3456	7890	1234	5678
93	9012	3456	7890	1234	5678	9012
94	3456	7890	1234	5678	9012	3456
95	7890	1234	5678	9012	3456	7890
96	1234	5678	9012	3456	7890	1234
97	5678	9012	3456	7890	1234	5678
98	9012	3456	7890	1234	5678	9012
99	3456	7890	1234	5678	9012	3456
100	7890	1234	5678	9012	3456	7890

CERTIFICADOS CONTARLOS ANALISIS FINANCIERO UOMMS CLAVES SALIR

Ingreso
Modificación
Eliminación
Consulta
Reportes

Despliega el Reporte de las Claves

OBSERVACIONES

ARRENDAMIENTO MERCANTIL.

SISTEMA	SUBSISTEMA	PROGRAMA	LENGUAJE	PROGRAMADOR	PAG.	DE
Control Of. Leasing	J. Rodriguez, E. Lopez.	1	1

OBJETIVO

Por este obtener un reporte de las claves y sus usuarios.

ENTRADAS

NOMBRE	ORGANIZACION	CLAVE	DESCRIPCION
Claves	Indexada	Codigo	Maestro de Claves.

SALIDAS

NOMBRE	ORGANIZACION	CLAVE	DESCRIPCION
Listado			Reporte de las claves de usuarios.

DIAGRAMA DE FLUJO

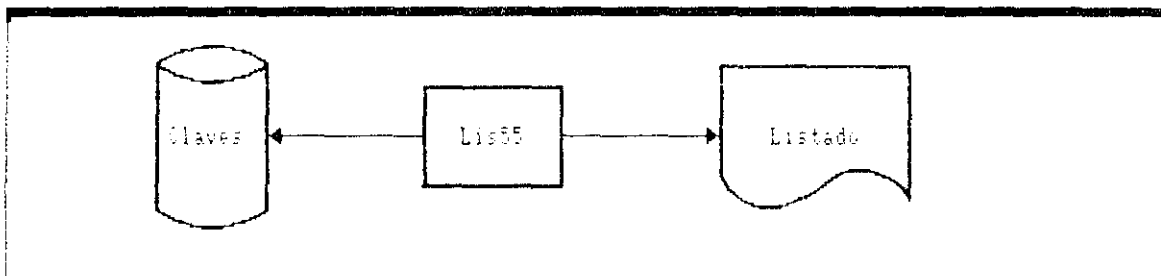

DISÑO EN PANTALLA

CUADRO :

SISTEMA: LISHO

FECHA:
FASINA 1

	00	01	02	03	04	05	06	07
1	100	100	100	100	100	100	100	100
2	100	100	100	100	100	100	100	100
3	100	100	100	100	100	100	100	100
4	100	100	100	100	100	100	100	100
5	100	100	100	100	100	100	100	100
6	100	100	100	100	100	100	100	100
7	100	100	100	100	100	100	100	100
8	100	100	100	100	100	100	100	100
9	100	100	100	100	100	100	100	100
10	100	100	100	100	100	100	100	100
11	100	100	100	100	100	100	100	100
12	100	100	100	100	100	100	100	100
13	100	100	100	100	100	100	100	100
14	100	100	100	100	100	100	100	100
15	100	100	100	100	100	100	100	100
16	100	100	100	100	100	100	100	100
17	100	100	100	100	100	100	100	100
18	100	100	100	100	100	100	100	100
19	100	100	100	100	100	100	100	100
20	100	100	100	100	100	100	100	100
21	100	100	100	100	100	100	100	100
22	100	100	100	100	100	100	100	100
23	100	100	100	100	100	100	100	100
24	100	100	100	100	100	100	100	100

CERTIFICADOS CONTRATOS ANQUELIS FINANCIERO WORKS CLAVES SALIR
 LEASING DEL PACIFICO S.A >>>

WORKS

OBSERVACIONES

ARRENDAMIENTO MERCANTIL.

SISTEMA	SUBSISTEMA	PROGRAMA	LENGUAJE	PROGRAMADOR	PAG.	DE
Control de Leasing	Arrendar	Lis40.Prog	Fox Prolog	M. Herdoliza, F. Larrea.	1	1

OBJETIVO

Permite ingresar al sistema works.

ENTRADAS

NOMBRE	ORGANIZACION	CLAVE	DESCRIPCION
Lis40			Ingreso al menu principal.

SALIDAS

NOMBRE	ORGANIZACION	CLAVE	DESCRIPCION
Works			Programa Editor de textos, Hoja Electronica Base de datos.

DIAGRAMA DE FLUJO

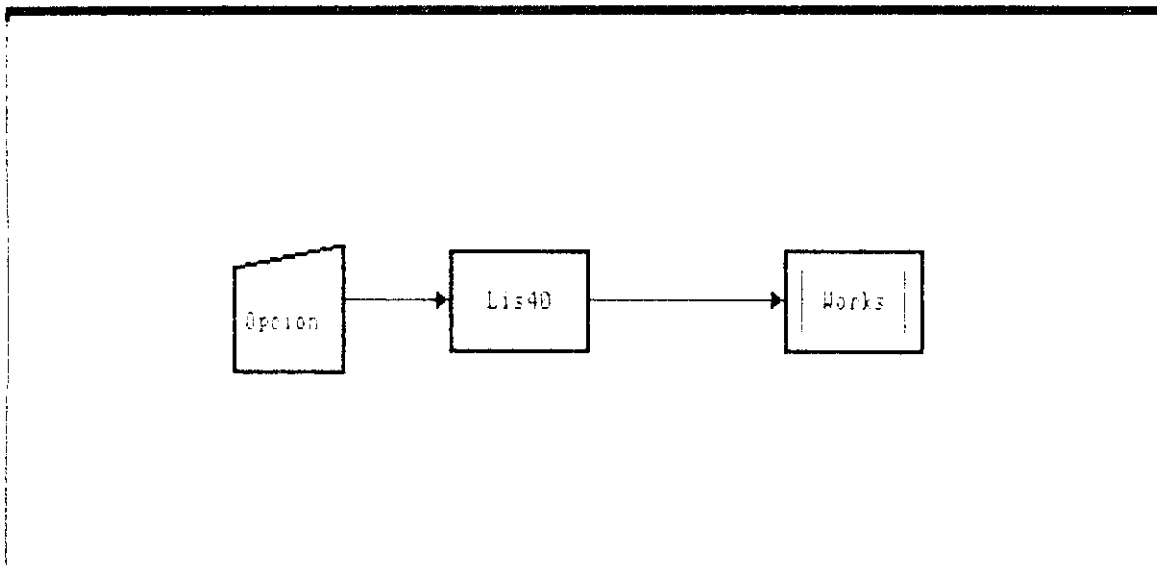

SISTEMA:

USUARIO:

DISEÑO EN PANTALLA

	00	01	02	03	05	06	07
1	✓	913	KKS LEASING DEL PACIFICO S.A. >>>			00,00,00	
2							
3							
4							
5							
6							
7							
8							
9							
10							
11							
12							
13							
14							
15							
16							
17							
18							
19							
20							
21							
22							
23							
24							

CERTIFICADOS CONTRATOS ANALISIS FINANCIERO WORKS CLAVES SALIR

SOLIX

Balle del Sistema al DOS

OBSERVACIONES