



**Pontificia Universidad
Católica del Ecuador**

PONTIFICIA UNIVERSIDAD CATÓLICA DEL ECUADOR

FACULTAD DE DERECHO Y SOCIEDAD

CARRERA DE ARQUEOLOGÍA

**INTERACCIÓN REGIONAL DURANTE EL PERÍODO
FORMATIVO ECUATORIANO. ¿UN HORIZONTE
ESTILÍSTICO EN VARIOS SITIOS ARQUEOLÓGICOS
DEL ACTUAL ECUADOR?**

KARLA MARÍA ANGAMARCA CORONEL

DIRECTORA:

MGTR. KYRA VANESSA TORRES JIMENEZ

**DISERTACIÓN PARA OPTAR POR EL TÍTULO DE
ANTROPÓLOGA CON MENCIÓN EN ARQUEOLOGÍA**

QUITO, JULIO DE 2025

Dedicatoria

A mi familia y a mis perritas, Chola y Maka.

Agradecimientos

Después de un largo camino que lleva a la culminación de mi vida universitaria soy muy afortunada de poder agradecer a muchas personas cuya compañía ha sido de gran valor durante todo este tiempo. Me gustaría empezar por las personas que sin dudar me han apoyado en cada decisión de este camino universitario, mi familia, sin su apoyo e impulso nada habría sido posible. Agradezco también a las amigas que conocí en esta universidad, María Amelia Calle y Diana Piñeiros, quienes me han demostrado lo que significa la generosidad y apoyo entre colegas, pero más que nada el apoyo incondicional de una amistad verdadera.

Mi más profundo agradecimiento a Kyra Torres. Su guía durante el desarrollo de este trabajo, su profesionalismo y su generosidad para compartir sus conocimientos son sin duda algunas de las características que la describen como persona y arqueóloga. No podría terminar sin mostrar mi gratitud con todos los profesores de quienes tuve el honor de aprender, por su vocación, interés y constante apoyo.

ÍNDICE

CAPÍTULO 1.....	1
PLANTEAMIENTO DEL PROBLEMA.....	1
CAPÍTULO 2.....	24
HIPÓTESIS Y OBJETIVOS DE LA INVESTIGACIÓN:	24
2.1 Hipótesis.....	24
2.2 Objetivo General.....	24
2.2.1 Objetivos específicos.....	25
CAPÍTULO 3.....	26
METODOLOGÍA A EMPLEARSE:	26
CAPÍTULO 4.....	37
MARCO TEÓRICO-CONCEPTUAL.....	37
CAPÍTULO 5.....	43
CONTEXTUALIZACIÓN ARQUEOLÓGICA.....	43
CAPÍTULO 6.....	60
INTERPRETACIÓN.....	60
6.1 Análisis general.....	60
6.2 Discusión de resultados.....	64
6.2.1 GRUPO 1.....	64
6.2.2 GRUPO 2.....	66
6.2.3 GRUPO 3.....	70
6.2.4 GRUPO 4.....	73
6.2.5 GRUPO 5.....	78
6.2.6 GRUPO 6.....	81
6.2.7 GRUPO 7.....	84
6.2.8 GRUPO 8.....	88
CAPÍTULO 7.....	93
DISCUSIÓN.....	93
CAPÍTULO 8.....	105
CONCLUSIONES Y RECOMENDACIONES.....	105
REFERENCIAS BIBLIOGRÁFICAS.....	109
ANEXOS.....	114

Índice de ilustraciones

Ilustración 1. Decoración Cotocollao (Porras, 1982)	18
Ilustración 2. Decoración Cotocollao (Villalba, 1988)	18
Ilustración 3. Decoración Tagshima.....	18
Ilustración 4. Decoración Las Orquídeas	19
Ilustración 5. Decoración Cerro Narrío	19
Ilustración 6. Decoración Valdivia.....	20
Ilustración 7. Decoración Machalilla (Meggers, Evans y Estrada, 1965)	20
Ilustración 8. Decoración Machalilla (Prumers y Ugalde, 2018).....	21
Ilustración 9. Decoración Chorrera	21
Ilustración 10. Decoración La Ponga (Porras, 1983)	21
Ilustración 11. Decoración La Ponga (Lippi, 1985).....	22
Ilustración 12. Decoración La Ponga (Quelal, 2023).....	22
Ilustración 13. Decoración Mayo-Chinchipec- Marañón.....	23
Ilustración 14. Cuadro cronológico de sitios pertenecientes al Formativo en los Andes Septentrionales y Centrales	31
Ilustración 15. Modelo de tabla binaria.....	33
Ilustración 16. Modelo de tabla madre.....	34
Ilustración 17. Contextos arqueológicos Sitio Río Chico	52
Ilustración 18. Cuadro cronológico de los sitios del estudio.....	59
Ilustración 19. Porcentaje de la muestra total.....	61
Ilustración 20. Dendograma de agrupamiento	63
Ilustración 21. Grupo 1.....	64
Ilustración 22. Fotos subgrupo 1.1	64
Ilustración 23. Fotos Subgrupo 1.2	65
Ilustración 24. Motivo I.1pr(3pa).....	66
Ilustración 25. Grupo 2.....	66
Ilustración 26. Fotos subgrupo 2.1	67
Ilustración 27. Motivo cuadrante concéntrico (1.2-cuco)	67
Ilustración 28. Fotos subgrupo 2.2.1.1	68
Ilustración 29. Fotos subgrupo 2.2.1.2.....	69
Ilustración 30. Fotos subgrupo 2.2.2	70
Ilustración 31. Grupo 3.....	70
Ilustración 32. Fotos subgrupo 3.1	71
Ilustración 33. Variaciones locales motivo Espina de pez (3-ep)	72
Ilustración 34. Fotos subgrupo 3.2.1	72
Ilustración 35. Fotos subgrupo 3.2.2	73
Ilustración 36. Grupo 4.....	73
Ilustración 37. Fotos subgrupo 4.1.1.1	74
Ilustración 38. Motivo Líneas diagonales paralelas y puntos incisos (I.3pa.6).....	75
Ilustración 39. Fotos subgrupo 4.1.1.2.....	75
Ilustración 40. Fotos subgrupo 4.1.2.1	76
Ilustración 41. Fotos subgrupo 4.1.2.2.....	77
Ilustración 42. Fotos subgrupo 4.2	78
Ilustración 43. Motivo hachurado en pintura (P.3-ha)	78
Ilustración 44. Grupo 5.....	79

Ilustración 45. Fotos subgrupo 5.1	79
Ilustración 46. Combinación de técnicas subgrupo 5.1	80
Ilustración 47. Combinación de líneas y puntos.....	80
Ilustración 48. Fotos subgrupo 5.2	81
Ilustración 49. Grupo 6.....	81
Ilustración 50. Fotos subgrupo 6.1	82
Ilustración 51. Fotos subgrupo 6.2	83
Ilustración 52. Grupo 7.....	84
Ilustración 53. Fotos subgrupo 7.1.1	85
Ilustración 54. Fotos subgrupo 7.1.2	86
Ilustración 55. Fotos subgrupo 7.2.1	87
Ilustración 56. Fotos subgrupo 7.2.2	88
Ilustración 57. Grupo 8.....	88
Ilustración 58. Fotos subgrupo 8.1	89
Ilustración 59. Fotos grupo 8.2.1.....	90
Ilustración 60. Fotos subgrupo 8.2.2.1	91
Ilustración 61. Fotos subgrupo 8.2.2.2.....	92

Índice de Tablas

Tabla 1. Nomenclatura de técnicas decorativas	35
Tabla 2. Nomenclatura de elementos	35
Tabla 3. Nomenclatura de figuras a partir de líneas.....	36
Tabla 4. Cantidad de motivos decorativos por sitio.	60

CAPÍTULO 1

PLANTEAMIENTO DEL PROBLEMA

La tecnología cerámica de varios sitios que han sido denominados como pertenecientes al periodo Formativo de la arqueología ecuatoriana ha sido ampliamente estudiada. Como resultado de esto se han establecido tipologías dentro de las que se analizan la decoración y motivos para cada cultura. A continuación, se realiza un recorrido bibliográfico sobre estos tipos decorativos de diferentes sitios relevantes y bien estudiados para este período; un primer acercamiento empezará con la Sierra Norte, seguida de la Sierra Sur, Costa y Amazonía.

Para la Sierra Norte, un primer estudio realizado en Quito por el Padre Pedro Porras es el libro denominado “Arqueología de Quito I Fase Cotocollao” (Porras, 1982). En este libro el autor describe y analiza el sitio Cotocollao “ubicado en la sección norte de la parroquia de Cotocollao, actualmente barrio urbano de Quito” (Porras, 1982, p.55), al que denomina como fase Cotocollao. Dicha fase nos dice Porras (1982) “abarca un notable periodo de tiempo comprendido entre el 2000 A.C, fecha de ocupación del sitio, hasta la quinta centuria anterior a la era Cristiana” (1982, p.247). La sucesión cronológica del sitio, según el autor, estaría conformada por tres periodos:

-Periodo A 2000-1200 A.C

-Periodo B 1200-500 A.C

-Periodo C 500 A.C

En el sitio se encontró cerámica con rasgos del Formativo, Desarrollo Regional, Integración e Incásicos. Acerca del análisis cerámico Porras (1982) nos dice:

[...] hemos establecido categorías bastante claras en los tipos decorados de acuerdo al acabado de la superficie. Dado que cada categoría o técnica

decorativa no se presenta siempre sola en un solo vaso o tiesto, que puede llevar dos o más técnicas decorativas, hemos preferido la más rara, como jerarquía de prioridad para la clasificación, esto con el fin de no multiplicar y diluir el propósito clasificatorio de la cerámica. (p.61)

Con base en este precepto se establecen los siguientes tipos decorativos:

- Cotocollao ordinario; Cotocollao pulido; Cotocollao rojo; Cotocollao rojo pulido; Cotocollao rojo sobre leonado; Cotocollao rojo zonal; Cotocollao inciso; Cotocollao inciso línea fina; Cotocollao inciso línea media; Cotocollao línea ancha; Cotocollao inciso zonal; Cotocollao pulido en líneas; Cotocollao bruñido; Cotocollao peinado; Cotocollao hachurado; Cotocollao punteado; Cotocollao punteado zonal; Cotocollao estampado en uñas; Cotocollao hombro adornado; Cotocollao listón mellado; Cotocollao aplique; Cotocollao muescas; Cotocollao modelado (Porrás, 1982, p.64).

Una vez establecida esta clasificación el autor realiza un análisis de relaciones entre la fase Cotocollao y otras del Formativo ecuatoriano. Empieza con la cultura Valdivia, filiación con la que no establece paralelismos pues al realizar comparaciones con tiestos únicos o atípicos las semejanzas podrían ser accidentales; además existe una diferencia cronológica entre el inicio de ambas fases. En cuanto a los paralelismos con Machalilla, a partir de comparaciones hechas con material de esta fase, pertenecientes a su colección y con base en fotografías de motivos Machalilla señala que los rasgos decorativos compartidos serían: Cotocollao inciso línea ancha, Cotocollao borde mellado, Cotocollao inciso y punteado, Cotocollao acanalado, Cotocollao rojo entre incisiones, Cotocollao inciso línea fina, Cotocollao inciso línea media, Cotocollao inciso zonal, Cotocollao punteado, Cotocollao listón mellado, Cotocollao bruñido, Cotocollao

punteado zonal, Cotocollao hombro adornado, Cotocollao hachurado cruzado, Cotocollao con botones (Porras, 1982, pp.173-217).

Para la fase Chorrera se establecen los siguientes rasgos decorativos en común: Cotocollao punteado zonal, Cotocollao hachurado cruzado, Cotocollao con botones, Cotocollao inciso línea ancha, Cotocollao rojo entre incisiones, Cotocollao negativo (Porras,1982, pp.217-220).

El autor también reconoce semejanzas con la cerámica de Cerro Narrío, estas serían: Cotocollao inciso, Cotocollao inciso zonal, Cotocollao listón mellado. Así también lo hace con cerámica de Alausí cuyos paralelismos son: Cotocollao inciso, Cotocollao inciso línea media, Cotocollao punteado zonal, Cotocollao rojo inciso. Establece también los siguientes paralelismos con la cerámica de Espejo (Imbabura): Cotocollao inciso, Cotocollao inciso zonal, Cotocollao punteado zonal, Cotocollao con botones. El último paralelismo que propone es con la fase Pastaza, los rasgos decorativos compartidos son: Cotocollao inciso línea media, Cotocollao inciso línea ancha, Cotocollao punteado, Cotocollao punteado zonal (Porras, 1982, pp.221-231).

Después de los trabajos de Porras (1982) en Cotocollao, Marcelo Villalba (1988) continúa con investigaciones arqueológicas más extensas en el lugar, resultado de esto es la publicación “Cotocollao: una aldea formativa del valle de Quito”.

Para la descripción del material cerámico Villalba (1988) usa la noción de clase formal de recipiente cerámico. El autor lo define así: “por tanto, el criterio constitutivo y aglutinador es la FORMA tomada como un todo, en la que se integran los siguientes atributos: técnica de construcción, técnicas decorativas, motivos, acabado de la superficie, tratamiento de la superficie, etc.” (Villalba, 1988, p.115). Todos estos elementos serían manejados conscientemente, es decir, atravesados por la decisión humana lo que da como resultado combinaciones específicas.

Se diagnostican, entonces, treinta y cuatro clases formales; se muestran aquí aquellas clases en las que se describe la decoración:

- Clase formal I: líneas incisas alternadas con hileras de puntos, líneas incisas curvilíneas y punteado, líneas incisas curvilíneas y punteado con la presencia de círculos, o círculos dentro de otro círculo.
- Clase formal II: inciso reticulado (cuadreado), inciso zonal “Triángulo”, inciso lineal, inciso punteado zonal, punteado simple.
- Clase formal III: falso aplique, decorado con inciso dedo.
- Clase formal IV: inciso punteado zonal con “Círculo”, paneles de motivos de rectángulos concéntricos excisos, alternancia de líneas excisas paralelas horizontales con líneas paralelas verticales, inciso punteado zonal “Canuto”, inciso punteado zonal.
- Clase formal V: aplique (falso aplique).
- Clase formal VI: pseudo-listón mellado,
- Clase formal VII: estampado con apariencia de arrastrado y punteado, punteado estampado, acunado, estampado tipo “coma”, estampado tipo “espiga”, sucesión de estampados o entalladuras cortas, estampado sobre falso aplique a manera de grada, sucesión de protuberancias en forma de “botón”.
- Clase formal VIII: falso aplique con inciso dedo, además del inciso dedo dos líneas paralelas bajo el labio.
- Clase formal IX: bandas rojas.
- Clase formal X: bandas rojas y mellado.
- Clase formal XI: punteado simple, punteado “canuto”, inciso y punteado “canuto”, reticulado (hachurado), inciso zonal.
- Clase formal XII: mellado, inciso y punteado.

- Clase formal XIII: lobulado.
- Clase formal XIV: arrastrado y punteado, líneas bruñidas y arrastrado punteado, inciso punteado arrastrado.
- Clase formal XV: banda aplicada con decoración “dedo”.
- Clase formal XVI: inciso punteado.
- Clase formal XVII: banda roja entre incisiones, otros motivos similares pero las bandas rojas están separadas por varias líneas incisas, paralelas o divergentes (Villalba, 1988, p. 119-184).
- Clase formal XXXIII: negativo (Villalba, 1988, p. 217).

Al igual que el Padre Porras en “Arqueología de Quito I Fase Cotocollao” (1982), Villalba (1988) analiza también las correlaciones en cuanto a decoraciones compartidas a nivel del Área Septentrional Andina.

Inicia con el Formativo de la Costa, pues según las evidencias, Cotocollao se ubica entre el final de Valdivia y el comienzo de Machalilla. Presenta entonces algunos rasgos valdivianos en Cotocollao, en motivos que muestran decoración geométrica zonal y patrón de motivos alterados, inciso línea ancha, inciso zig-zag, tiras sobrepuestas (especialmente las verticales), arrastrado y punteado, línea ancha mellada, listón mellado, punteado, labrado, rojo punteado zonal, decorado con uñas, diseño curvilíneo (Villalba, 1988, pp. 253-254).

Las decoraciones compartidas con Machalilla son las siguientes: bandas rojas, decorado plástico, inciso línea doble, Machalilla inciso, Machalilla rojo inciso. Con relación a Chorrera la evidencia se ve reflejada sobre todo en la botella con pico y asa plana, ya que el iridiscente se muestra en contados fragmentos por lo que no es posible una comparación (Villalba, 1988, pp. 255-256). En cuanto a Cerro Narrío, comenta el

autor (Villalba, 1988) que no encuentra una correlación directa, lo mismo sucede con la Amazonía Ecuatoriana.

Estudios recientes en el Distrito Metropolitano de Quito, tales como el Informe final de la consultoría “Proyecto excavación arqueológica en el sitio Tagshima – IMP” (código CD-MDMQ-IMP-30-2019) (Ugalde y Dyrdaahl, 2020) , realizan aportes en lo que a cerámica de un sitio Formativo se refiere. En este informe se describen los hallazgos del sitio Tagshima que se encuentra ubicado en el barrio quiteño Uyachul alto, mientras que el sitio Tenerías está ubicado en la parroquia Nono (Ugalde y Dyrdaahl, 2020).

En el apartado de “Caracterización del material cerámico” se indica que los fragmentos analizados provienen de los depósitos D1 del corte 1 y 2, y de sus rasgos asociados, D2 del corte 2, D3(b) del corte 1, D3 del corte 2, R35 del corte 2 y R38 y sus asociados del corte 1. Se explica en un primer acercamiento al material que un total de 2488 de 2500 fragmentos recuperados corresponden a características del material cerámico estilo Cotocollao; los 14 restantes se podrían atribuir a cerámicas del Formativo de la costa del Ecuador (Machalilla y Valdivia). De dicha cantidad -2500- los fragmentos diagnósticos recuperados fueron 256 mismos que fueron dibujados y analizados (Ugalde y Dyrdaahl, 2020, p.198).

Acerca de los grupos decorativos, se establecen los siguientes: Líneas verticales y Chevron incisas; Líneas horizontales combinadas o no con punteados incisos; Cordón con muescas; Bandas rojas sobre naranja; Carena u hombro con muescas incisas; Rombo incisos; Cordones verticales y otros. Todas estas serían atribuibles a clases formales establecidas por Villalba (1988) (Ugalde y Dyrdaahl, 2020, p.198).

Las Orquídeas es otro sitio importante de la Sierra Norte, este sitio se encuentra ubicado en el barrio del mismo nombre, en la ciudad de Ibarra. Dicho sitio pertenece al complejo Los Soles, pero se ha denominado con este nombre dadas sus características únicas de

interacción regional (Dyrdahl y Montalvo, 2021). Para el análisis cerámico de este sitio, Montalvo toma una muestra de 2518 fragmentos diagnósticos con el fin de establecer una seriación para un período de 400 años de ocupación (800-400 cal AC). Un total de 211 tipos y 53 fragmentos únicos se dividen en 12 clases formales. En base a estos tipos y su distribución a lo largo de 22 estratos se identifican cuatro fases; la primera se extendería desde el estrato 17 al 22 y su datación sería 800- 750 cal AC. La segunda fase empezaría en el estrato 16 hasta el estrato 9, la datación propuesta para esta fase es 750-650 cal AC. La fase tres incluye los estratos desde el 8 al 3, la datación estimada para esta fase es 650-500 cal AC. La cuarta y última fase estaría formada por los estratos 1 y 2 con una datación propuesta de 500-400 cal AC (Dyrdahl y Montalvo, 2021).

Desde una perspectiva regional la cerámica de Las Orquídeas pertenecería a la tradición cerámica de La Chimba, aunque ciertas modificaciones serían necesarias en la cronología propuesta por Athens (1995); pues recipientes con decoración incisa considerados como indicadores de La Chimba media aparecen recién en la segunda fase de Las Orquídeas (750-650 cal BC). Se menciona además la presencia de Botellas de tipo Silbato como las encontradas en Cotocollao, lo que sugeriría contacto entre ambas regiones, además de las posibles influencias de Machalilla y Chorrera en Cotocollao; influencias que también se podrían ver en Las Orquídeas (Dyrdahl y Montalvo, 2021).

Con respecto a las similitudes morfológicas entre Las Orquídeas y Machalilla, estas se presentan en los cuencos carenados. Sin embargo, existirían diferencias que recaen en la temporalidad y decoración. En cuanto a la decoración los cuencos de Machalilla se utilizan muescas en la carena o con motivos incisos en la parte alta del cuerpo, mientras que en Las Orquídeas y La Chimba la decoración punteada típica se presenta debajo del labio (Dyrdahl y Montalvo, 2021).

A cerca de la otra diferencia, la temporalidad, los autores mencionan que

En cuanto a la temporalidad, la mayoría de los sitios Machalilla datan de un poco antes del inicio de la ocupación de Las Orquídeas. (Zeidler 2008: 460) propone que Machalilla existió desde 1430 – 830 cal BC), lo que permite imaginar que estas formas y la introducción de la cerámica en la sierra del norte de Ecuador alrededor del año 800 cal AC podría estar relacionada con migraciones desde la costa. (Dyrdahl y Montalvo, 2021, p.93)

Sobre la cerámica de Cerro Narrío (Sierra Sur), se ha tratado el trabajo de los autores Donald Collier y John Murra, interesados en la arqueología de la región Andina Austral del Ecuador. A cerca del análisis de la cerámica del sitio, se menciona que el método usado para la descripción cerámica es dar un nombre separado a cada estilo, sin tener en cuenta la civilización o periodo al cuál pertenezca. La designación entonces comprende un nombre geográfico y un término descriptivo neutral, a esto puede añadirse calificativos para distinguir subtipos (Collier y Murra, 2007, p.70).

Los autores dividen a la cerámica del sitio de la siguiente manera:

- Narrío rojo sobre ante
- Narrío rojo sobre ante fino
- Cañar pulido
- Cerámica granulada
- Narrío grueso
- Asientos de arcilla o tambores (Collier y Murra, 2007, pp.72-89)

Se presenta también un grupo de cerámicas intrusivas:

-Grupo X: cuarzo incrustado, rojo grabado, negro grabado, gris grabado, rojo brillante grabado, rojo brillante negativo; en tiestos en Narrío y Shillu: zonas rojas entre incisiones (Collier y Murra, 2007, p.93).

Las investigaciones sobre el Formativo en la costa ecuatoriana han sido extensas, a continuación, se destacan las que se consideran más relevantes para este trabajo.

En la publicación “Early Formative Period of coastal Ecuador: The Valdivia and Machalilla phases” Betty Meggers, Clifford Evans y Emilio Estrada (1965), al igual que el Padre Pedro Porras (1982), establecen una clasificación cerámica usando el método Ford para realizar seriaciones. Los autores toman en cuenta que más de un motivo decorativo se puede presentar en un fragmento, por lo que es necesaria una jerarquía para propósitos clasificatorios; así pues, los tipos decorativos más extraños tienen preferencia al momento de nombrar un tipo de decoración (Meggers, Evans y Estrada, 1965).

Los sitios Valdivia y Machalilla que los autores analizan se ubican en la provincia del Guayas y el sur de Manabí. En cuanto a los tipos decorativos de la fase Valdivia, los autores reconocen las técnicas de inciso, exciso, aplique, acanalado y punzonado, pulido, punteado y, raramente, el estampado. Se menciona que la decoración pintada está totalmente ausente, pero las bandas rojas en una o ambas superficies son comunes; además la pintura está generalmente limitada al cuello de las vasijas y una banda entre el borde y el hombro en los tazones (Meggers, Evans y Estrada, 1965, p. 43).

La tipología cerámica que los autores determinan para la fase Valdivia es: Punta Arenas inciso, Punta Arenas ordinario, San Pablo ordinario, Valdivia tiras sobrepuestas, Valdivia inciso línea ancha, Valdivia brochado, Valdivia labrado, Valdivia peinado, Valdivia estampado con cuerdas, Valdivia corrugado, Valdivia biselado y recortado, Valdivia mascarón, Valdivia exciso, Valdivia inciso línea fina, Valdivia acanalado, Valdivia decorado con las uñas, Valdivia inciso, Valdivia modelado, Valdivia rastreado

y punteado, Valdivia línea ancha mellada, Valdivia listón mellado, Valdivia pulido en guijarro, Valdivia ordinario, Valdivia pulido, Valdivia rojo pulido, Valdivia corrugado falso, Valdivia punteado, Valdivia rojo inciso, Valdivia rojo punteado en zonas, Valdivia estampado en zig-zag y Valdivia inciso en zonas (Meggers, Evans y Estrada, 1965, pp.42-95).

Para la fase Machalilla los autores se basan en recolecciones superficiales en el sitio G-112 y en excavaciones en los sitios Machalilla Cementerio (M-28) y La Cabuya (G-110). En cuanto a la cerámica de esta fase Meggers, Evans y Estrada (1965) explican “La alfarería de la Fase Machalilla se clasifica en 6 tipos no decorados y 16 tipos decorados, basado en diferencias de desgrasante, tratamiento de la superficie, técnica y motivo de decoración” (1965, p.117). Se establece que para esta fase las principales técnicas de decoración son el inciso fino y las bandas rojas; estas últimas comprenden aproximadamente la mitad de los tiestos decorados (Meggers, Evans y Estrada, 1965).

Una vez realizada esta descripción más general, es posible mencionar los tipos cerámicos que se establecen para la fase Machalilla: Ayangue inciso, Cabuya negro sobre blanco, Cabuya decorado con dedo, Cabuya ordinario, Chorrera inciso, Chorrera ordinario, Machalilla bruñido, Machalilla inciso doble línea, Machalilla rojo en zonas, Machalilla decorado plástico, Machalilla modelado, Machalilla inciso, Machalilla inciso y punteado, Machalilla inciso y rojo en zonas, Machalilla ordinario, Machalilla pulido, Machalilla rojo pulido, Machalilla punteado, Machalilla punteado y rojo en zonas Machalilla bandas rojas, Machalilla rojo inciso, Machalilla pulido en líneas (Meggers, Evans y Estrada, 1965, pp.117-138).

Si bien estos tipos arriba mencionados se identifican con la cerámica de la fase Machalilla, y aunque en relación con la fase Valdivia esta es más corta, los autores mencionan que existe suficiente cambio en la cerámica para proponer una subdivisión en

tres periodos. El periodo B está poco definido, pero las diferencias entre el periodo A y C son claras. Los tipos decorativos Machalilla inciso y punteado están limitados al periodo A; mientras que los tipos Ayangue inciso, Machalilla inciso línea doble, Machalilla decorado con dedo, Machalilla pulido en líneas y Cabuya pintura negro sobre blanco pertenecen al periodo C (Meggers, Evans y Estrada, 1965, pp. 143-144).

Otro sitio de este período en la costa es estudiado por Porras (1983). Dicho sitio denominado La Ponga, está localizado al noroeste de provincia del Guayas y nombrado así por su cercanía al caserío vecino (Porras, 1983, p.147).

En su descripción de los tipos cerámicos Porras (1983) indica “nos hemos referido a la realizada para Machalilla por Evans, Meggers y Estrada puesto que la cerámica objeto de estudio encaja perfectamente en los lineamientos generales de la “Tradición Machalilla” (1983, p.159). Se establecen tipos decorados y no decorados, pero conserva la denominación La Ponga para aquellos tipos que no muestran correspondencia con la fase denominada como Machalilla de Meggers, Evans y Estrada (1965).

Estos tipos son: Machalilla ordinario; Machalilla pulido; Machalilla rojo pulido; La Ponga acanalado; La Ponga bandas negras sobre leonado; La Ponga negro sobre rojo; La Ponga rojo sobre negro; La Ponga bandas rojas y negras sobre leonado; Machalilla doble línea incisa; Machalilla punteado y rojo zonal; Machalilla bandas rojas; Ayangue inciso; Machalilla decorado plástico; Machalilla punteado zonal (Porras, 1983, pp.159-160). Menciona el autor, con base en su estudio del sitio, que este pertenecería a la tradición Machalilla, siendo una fase tardía de dicha filiación (Porras, 1983, p.159).

Una investigación que aborda la cerámica del mismo sitio, pero con una perspectiva diferente en cuanto al análisis cerámico es la tesis de maestría denominada La cerámica del yacimiento arqueológico de La Ponga. Santa Elena, Ecuador desarrollada por Pablo Quelal. La metodología de análisis utilizada se basa en dos pilares. Por un lado,

el método analítico de atributos y por el otro los lineamientos para una clasificación tipológica. Esta metodología toma en cuenta las combinaciones de atributos morfológicos y decorativos en un recipiente (Quelal, 2023).

Se toman en cuenta técnicas decorativas y motivos decorativos. Sobre la decoración presente en los fragmentos a rasgos generales se describe que en las superficies que presentan decoración, es más frecuente la presencia de pintura positiva, generalmente de color rojo, pero con incidencias de color marrón o negra (Quelal, 2023).

La decoración con incisiones, se presenta en las superficies externas e internas de los recipientes y en menor cantidad se presenta la decoración plástica, pintura negativa, impresiones digitales, bruñido, exciso acanalado, ahumado. Existe una variedad amplia de motivos decorativos, que combinan principalmente técnicas de pintura positiva e incisiones, la mayoría de ellos ubicados en los cuerpos superiores de recipientes articulados o carenados (Quelal, 2023).

Dada la variabilidad de los motivos, estos se agrupan de acuerdo a su técnica, de la siguiente manera:

- Motivos decorativos con incisiones; Motivos con pintura positiva; Motivos con decoración plástica; Motivos con pintura negativa; Motivos con impresión digital; Motivos con bruñido; Motivos con excisión; Motivos con acanalado; Motivo con iridiscente (Quelal, 2023, p. 76).

La seriación del material cerámico da como resultado el establecimiento de dos fases, por lo que el autor busca marcadores temporales en los tipos morfológicos que se concentran exclusivamente en cada una de las fases. Para la fase 1 se manifiesta la concentración de ollas con cuello diferenciado; por otro lado, en la Fase 2 se manifiestan los cuencos profundos. En cuanto a los atributos decorativos se menciona que “ellos no han mostrado

una sensibilidad relevante en la secuencia cronológica que se ha formado” (Quelal, 2023, p.84).

Esto se da porque prácticamente todos los atributos se presentan durante la secuencia, a excepción de algunos motivos decorativos incisos. En este caso, de 60 motivos decorativos incisos establecidos, existen 10 que son exclusivos de alguna de las fases; tres para la fase 1 (arcos y bandas verticales alternados, punteado en el área sobre los arcos; bandas inclinadas alternas rellenas de líneas entrecruzadas; doble fila de muescas) y siete para la fase 2 (línea de puntos limitadas entre líneas horizontales; dos líneas paralelas horizontales entre las que hay zonas de líneas verticales; doble arco alternado con punteado, limitados por engobe rojo; arcos rellenos de pintura roja, marcando zona sin pintura entre estos y el labio con punteado; dos líneas paralelas horizontales, entre las que hay zonas de líneas entrecruzadas; chevrones; fila de chevrones limitada por líneas horizontales incisas (Quelal, 2023, p.84).

Investigaciones más recientes, cuyo fin es el de aportar información acerca de la cultura Machalilla han tomado lugar en la parroquia de Machalilla, donde se excavaron dos sitios: Ma-Lan, el cual es un sitio multicomponente en el que se encuentra cerámica de las culturas Chorrera y Bahía; y Ma-Cem, sitio que le dio el nombre a la cultura Machalilla excavado originalmente por Emilio Estrada, cuyos datos en cuanto a formas cerámicas se ha ampliado (Prumers y Ugalde, 2018, p.4).

De las excavaciones realizadas en el sitio Ma-Cem se recuperaron 3600 fragmentos de cerámica, de los cuales 533 presentaron rasgos diagnósticos. En cuanto a decoración, en el caso de la pintura lo más común es una banda de color rojo alrededor del borde, se presentan también líneas que conforman diseños geométricos simples, líneas onduladas paralelas al borde del labio de las ollas con cuello evertido, aunque se registra un fragmento de pared muy gruesa con una línea ondulada pintada de rojo. Para los

cuencos carenados y ollas adornadas en la parte del hombro, la decoración se divide en: aplicaciones de pequeñas bolitas de arcilla, muescas, gibas redondeadas moldeadas a la altura de la carena. Esta decoración sería la que Meggers denominó como “Machalilla Embellished Shoulder” (Prumers y Ugalde, 2018).

Otra investigación importante sobre la cultura Machalilla es la realizada por Ronald Lippi en su tesis doctoral. Uno de los objetivos de este trabajo es establecer una cronología para dicha cultura a través del estudio de la cerámica del sitio arqueológico La Ponga. Para el autor este es un sitio extenso y multicomponente o se trata de una serie de ocupaciones parcialmente superpuestas y adyacentes (Lippi, 1983). Aunque en el sitio se encuentra también cerámica de Valdivia tardía y Guangala, la mayoría proviene de Machalilla y es la utilizada para desarrollar una cronología relativa para esta fase.

En un ejercicio crítico a las técnicas tradicionales de seriación basadas en la frecuencia de tipos cerámicos, el autor sostiene que, dada la variabilidad y la dificultad para definir tipos cerámicos rígidos con el material de estudio, una alternativa es un método de seriación basado en la continuidad de rasgos y la variación de temas.

Se presentan entonces los temas, los cuales pueden variar gradualmente con el tiempo, los más importantes se denominan como “tradiciones”.

- Tradición de cuencos carenados, estos muestran cambio morfológico considerable, además casi toda la decoración y tratamiento de superficie se dan en los cuencos.
- Tema de onda roja, este se refiere a decoración de color rojo sobre una base ante, Lippi describe la evolución de los motivos decorativos desde semicírculos hasta motivos más complejos que incluyen bandas y ondas. El tema onda roja es una rama de la tradición de rojo sobre ante.

- Tradición roja sobre ante muestra evolución a lo largo del tiempo, esta se divide en cuatro etapas: la primera caracterizada por motivos semicirculares, incluyendo semicírculos, arcos concéntricos y motivos trapezoidales, Una segunda etapa está dada por la supresión de los motivos semicirculares y la creación de una banda horizontal ante sin decoración, misma que se logra dejando una sección sin engobe rojo que cubre lo demás de la vasija. Al terminar la etapa de ondas rojas, en la tercera etapa, el borde sin engobe presenta bandas rojas diagonales estrechas, ocasionalmente verticales. La última etapa está dada por el refinamiento de las bandas diagonales, estas se vuelven más delgadas y ordenadas, pueden cubrir toda la vasija que ya no presenta engobe rojo
- Tema tricolor, este tiene raíces en el tema de ondas rojas y la experimentación con el color. Se da un cambio también en el engobe que cambia a crema o blanquecino; en cuanto a los motivos estos al principio son simples como las ondas negras, a medida que evolucionan los diseños lineales más complejos aparecen junto al engobe más blanquecino.
- Tradición de grabado, esta tradición cerámica a menudo se ha denominado como Inciso doble línea, Inciso rojo (Machalilla rojo inciso) o Ayangue inciso y para el autor representan las tres etapas en el desarrollo de esta tradición.
- Tema cuenco angular, se describe como una derivación de la tradición de cuencos carenados
- Tema de cuenco carenado con labio evertido (Lippi, 1983).

Para la cultura Chorrera, definida en el corte Chorrera, de ahí su nombre. Emilio Estrada (1958) establece estos tipos cerámicos: Ayangue inciso; Iridiscente; Chorrera negro pulido; Punteado en zonas; Chorrera negativo; Rojo y blanco; Barcelona línea oscura; Guangala inciso y bandas rojas (Estrada, 1958, pp.91-92).

Finalmente, es de interés también mencionar al Formativo en la Amazonía y los estilos decorativos presentes en este período.

En el libro “Primeras Sociedades de la Alta Amazonia” (Valdez, 2013) se presentan los resultados de las investigaciones realizadas en la provincia de Zamora Chinchipe por Francisco Valdez con un equipo franco-ecuatoriano, esta investigación aporta datos sobre la cultura Mayo-Chinchipe-Marañón. A cerca de la alfarería y su decoración, muestra una serie de técnicas decorativas de la alfarería de la primera época de ocupación; estos incluyen Acanalado y Punteado, Acanalado, Incisión y acanalado, Impresión de caña, Esgrafiados, Bandas punteadas en recipientes abiertos tempranos y botones en pastillage en recipientes cerrados tempranos (Valdez, 2013, p. 59).

Al realizar una comparación de las cerámicas Valdivia y Mayo Chinchipe menciona que no estarían emparejadas ni tecnológica ni estilísticamente (Valdez, 2013, p.59). Sin embargo, se resalta la presencia de la denominada botella de asa estribo, la cual aparece en una tumba de pozo sellada y datada en 2270 a 2260 a.C. Esta botella también ha sido encontrada en contextos de la fase terminal de Valdivia, en la cultura Machalilla y en la cultura Cotocollao (Valdez, 2013, p. 61).

A lo largo de este capítulo se han mencionado los tipos decorativos establecidos por cada autor para algunos sitios y culturas ubicados a lo largo del territorio que hoy conocemos como Ecuador. Llama la atención la presencia de decoraciones comunes para sitios pertenecientes al período Formativo, tales como el inciso, en sus diferentes motivos o la presencia de la forma de Botella de asa estribo.

Esta presencia de estilos decorativos comunes ha sido discutida por autores como Porras (1982), Villalba (1988), quienes realizan correlaciones y paralelismos entre Cotocollao y otras fases pertenecientes al mismo período como Valdivia, Machalilla y Cerro Narrío. Dyr Dahl y Montalvo (2021) a partir del material encontrado en el sitio Las

Orquídeas (800-400 cal AC) perteneciente al Formativo Tardío sugieren que el sitio habría sido parte de una red de interacción regional; se puede apreciar en la cerámica formas parecidas a culturas costeras como Machalilla, aunque con ciertas diferencias. Sucede también, como es de esperarse, que sitios pertenecientes a la misma región tales como Cotocollao y Tagshima pertenecientes a la Sierra Norte o sitios costeros como La Ponga y Machalilla muestren decoraciones comparables entre sí. Es claro, entonces, que se han realizado comparaciones entre sitios, sin embargo, estas se han enfocado en una comparación local, de manera puntual, sin llegar a mayores implicaciones regionales.

Para este estudio se han tomado sitios sobre los cuales existen publicaciones académicas con el fin de tener una base bibliográfica de los tipos decorativos establecidos para cada sitio. Luego de esta revisión bibliográfica es posible establecer la presencia de un tipo o posible horizonte decorativo en común entre todos estos sitios antes presentados. Para comprender este hecho es de importancia para este trabajo ir más allá de una comparación o establecimiento de paralelismos o decoraciones comunes entre dos asentamientos o filiaciones; es por ello que se propone analizar la presencia de tipos decorativos comunes en sitios arqueológicos del Formativo Ecuatoriano ubicados geográficamente en lo que hoy se denomina como Sierra Norte, Sierra Sur, Costa y Amazonía del Ecuador; esto desde una mirada macro que incluya una comparación de todos los sitios antes mencionados y sus tipos decorativos, con una perspectiva regional.

Dada la existencia de un tipo de decoración en común, la ya realizada comparación inter-sitio ya no sería suficiente para lograr un acercamiento a las posibles razones para una decoración compartida en el Formativo, así como sus implicaciones socioculturales; pues se considera en este trabajo que dicha decoración compartida podría dar cuenta de un proceso de interacción regional y su componente de dispersión ideológica representado en la decoración cerámica.

Con el fin de lograr una mejor comprensión a cerca de estilos decorativos que pueden mostrar repetición en los distintos sitios de estudio, se presentan algunas de las decoraciones mencionadas para cada sitio.

Sitios de la Sierra Norte:

Figura 1

Ilustración 1. Decoración Cotocollao (Porras, 1982)



COTOCOLLAO (PORRAS, 1982)	
	
Cerámica de Cotocollao-Hachurado (Porras, 1982, p.129)	Cerámica de Cotocollao-Muecas en el borde (Porras, 1982, p.78)

Figura 2

Ilustración 2. Decoración Cotocollao (Villalba, 1988)



COTOCOLLAO (VILLALBA, 1988)		
		
Inciso reticulado (Villalba, 1988, lámina 4)	Clase formal I líneas incisas alternadas con líneas de puntos (Villalba, 1988, p. 121)	Clase formal III falso aplique, decorado con inciso dedo. (Villalba, 1988, p. 137)

Figura 3

Ilustración 3. Decoración Tagshima

TAGSHIMA (UAGALDE Y DYRDAHL, 2020)

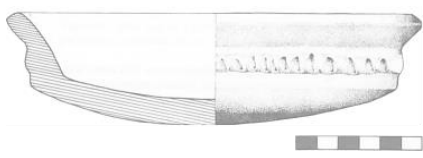

		
Rombos incisos -Clase Formal II (Villalba, 1988, lámina 4)	Líneas verticales y a chevron incisas- Clase Formal XVII (Villalba, 1988, p. 183)	Bandas rojas sobre naranja interior- Clase Formal X (Villalba, 1988, p. 161)

Figura 4

Ilustración 4. Decoración Las Orquídeas

LAS ORQUÍDEAS (DYRDAHL Y MONTALVO, 2021)	
	
Forma diagnóstica Las Orquídeas- Fase II (Dyrdahl y Montalvo, 2021, p. 91)	Cerámica no local (Dyrdahl y Montalvo, 2021, p. 93)

Sitio de la Sierra Sur:

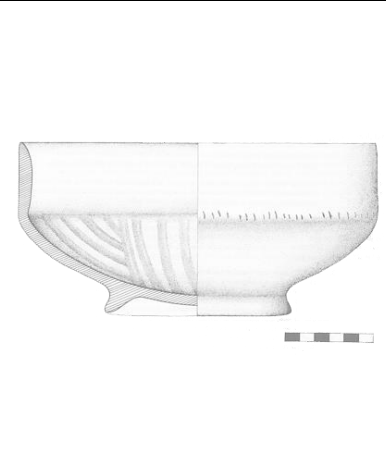
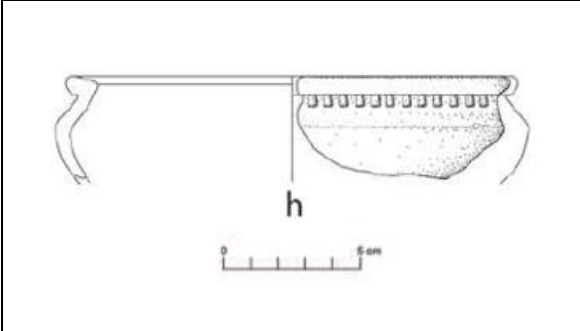
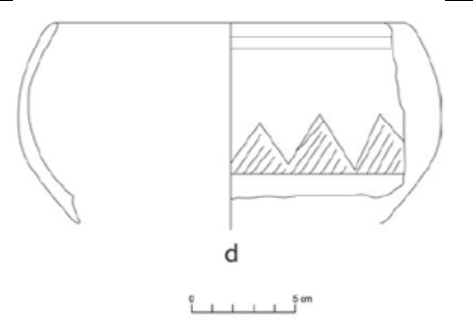
Figura 5

Ilustración 5. Decoración Cerro Narrío

CERRO NARRÍO (COLLIER, D; MURRA, J, 2007)

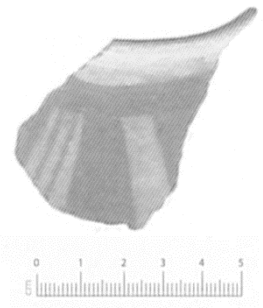
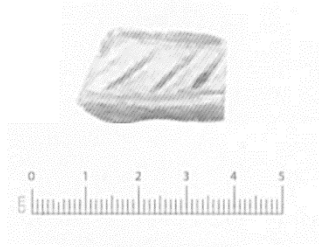
	
<p>Cerro Narrio- Rojo sobre Ante (Collier, D; Murra, J, 2007, lámina 16)</p>	<p>Rojo entre incisiones (Collier, D; Murra, J, 2007, lámina 34)</p>

Sitios de la Costa:

Figura 6

Ilustración 6. Decoración Valdivia







<p>VALDIVIA (MEGGERS, EVANS Y ESTRADA, 1965)</p>		
		
<p>Punta Arena Inciso, (Meggers, Evans y Estrada, 1965, lámina 26)</p>	<p>Valdivia Inciso, (Meggers, Evans y Estrada, 1965, lámina 71)</p>	<p>Valdivia Inciso línea fina, (Meggers, Evans y Estrada, 1965, lámina 62)</p>

Figura 7

Ilustración 7. Decoración Machalilla (Meggers, Evans y Estrada, 1965)

<p>MACHALILLA (MEGGERS, EVANS Y ESTRADA, 1965)</p>		
		

Hombro decorado (Meggers, Evans y Estrada, 1965, lámina 139)	Bandas rojas delgadas (Meggers, Evans y Estrada, 1965, lámina 150)	Ayangue Inciso (Meggers, Evans y Estrada, 1965, lámina 133)
---	---	---

Figura 8

Ilustración 8. Decoración Machalilla (Prumers y Ugalde, 2018)



MACHALILLA (PRUMERS Y UGALDE, 2018)	
	
Fragmento con decoración incisa (Prumers y Ugalde, 2018, p.44)	Fragmento Machalilla con pintura (Prumers y Ugalde, 2018, p.42)

Figura 9

Ilustración 9. Decoración Chorrera

CHORRERA (ESTRADA, 1958)	
	
Inciso línea ancha (Estrada, 1958, p. 83)	Iridiscente (Estrada, 1958, p. 83)

Figura 10

Ilustración 10. Decoración La Ponga (Porrás, 1983)

LA PONGA (PORRAS, 1983)	
	

Cerámica de La Ponga-Negro sobre leonado (Porras,1983, p.165)	Cerámica de La Ponga-Ayangue Inciso (Porras,1983, p.187)
---	--

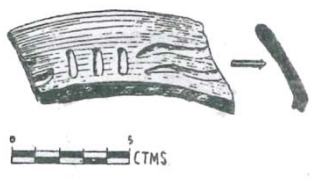
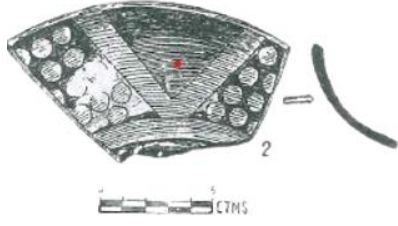
Figura 11

Ilustración 11. Decoración La Ponga (Lippi, 1985)



LA PONGA (LIPPI, 1985)		
		
Tema onda roja (Lippi, 1983, p.52)	Bandas rojas diagonales (Lippi, 1983, p. 262)	Grabado de una línea rojo (Inciso rojo-Machalilla rojo (Lippi, 1983, p. 271)

Figura 12

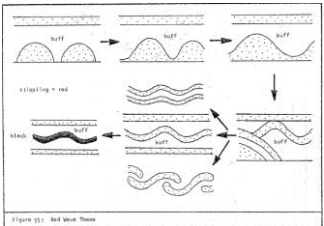
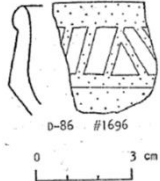
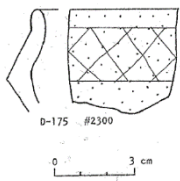
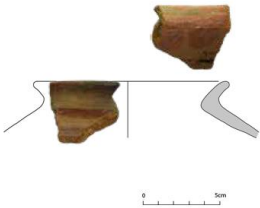

Ilustración 12. Decoración La Ponga (Quelal, 2023)

LA PONGA (QUELAL, 2023)		
		
Pintura positiva ((Quelal, 2023, lámina 9)	Incisión: Línea de puntos limitadas entre líneas horizontales (Quelal, 2023, lámina 8)	Incisión: Bandas inclinadas alternas rellenas de líneas entrecruzadas (Quelal, 2023, lámina 7)

Sitio de la Amazonía:

Figura 13

Ilustración 13. Decoración Mayo-Chinchi-pe- Marañón

MAYO CHINCHIPE-MARAÑÓN (VALDEZ, 2013)	
	
Incisión (Valdez, 2013, p. 59)	Acanalado (Valdez, 2013, p. 59)

CAPÍTULO 2

HIPÓTESIS Y OBJETIVOS DE LA INVESTIGACIÓN:

2.1 Hipótesis

En varios sitios arqueológicos relevantes y bien estudiados del Ecuador pertenecientes al período Formativo de la Sierra Norte (Cotocollao, Tagshima, Las Orquídeas), Sierra Sur (Cerro Narrío), Costa (Valdivia, Machalilla, Chorrera, La Ponga) y Amazonía (Mayo Chinchipe-Marañón) se presentan estilos decorativos en común.

Este hecho ocurre en sitios localizados a lo largo del territorio del actual Ecuador y ha sido abordado mediante comparaciones puntuales inter-sitio entre la Costa, Sierra y Amazonía (Estrada,1958; Villalba, 1988; Porras, 1982; Dyrdaahl 2017, Dyrdaahl y Montalvo, 2021; Ugalde y Dyrdaahl, 2020), por lo que se considera que podría dar cuenta de una interacción regional durante el período Formativo, misma que, además del factor material (cerámica decorada), estaría acompañada de un componente de dispersión ideológica.

Sin embargo, para poder dilucidar tal proceso de interacción y su componente ideológico sería necesario implementar una mirada macro-regional del hecho, mediante una comparación más amplia entre el material cerámico de varios sitios arqueológicos previamente investigados.

2.2 Objetivo General

Identificar la dispersión estilística de decoraciones comunes en la cerámica del período Formativo, a través del análisis de su recurrencia en sitios relevantes investigados previamente en la Sierra Norte, Sierra Sur, Costa y Amazonía del actual Ecuador, para comprender el componente ideológico de la interacción regional.

2.2.1 Objetivos específicos

- Contextualizar el Formativo ecuatoriano a través de una revisión bibliográfica extensa, para comprender las evidencias materiales de interacción entre las distintas regiones del país.
- Identificar estilos decorativos cerámicos comunes en sitios formativos del actual territorio de Ecuador, mediante una revisión de los análisis cerámicos ejecutados por los autores originales de las investigaciones.
- Analizar las implicaciones socioculturales de la presencia de estilos decorativos comunes en sitios Formativos de distintas regiones del actual territorio ecuatoriano, con el fin de poder discernir la posible dispersión ideológica o de modas, que conllevan los procesos de interacción regional e intercambio de bienes materiales.

CAPÍTULO 3

METODOLOGÍA A EMPLEARSE:

Dada la naturaleza de esta investigación, cuya base bibliográfica son los tipos decorativos establecidos por cada autor para su sitio investigado, y tomando en cuenta también la importancia de la cerámica en los estudios arqueológicos, pues su análisis permite el acercamiento hacia la organización social de los grupos estudiados, modos de producción, intercambio o interacción con otras sociedades; se considera apropiado un método analítico de atributos (Shepard 1956, p. 317; Rowe 1959; Duff 1996, citados en Jaimes, 2010).

Este método “...permite considerar cada atributo como una característica independiente, aislada y registrada en múltiples variantes” (Jaimes, 2010, p.26) y es el aplicado por Jaimes (2010) en el análisis que realiza de la cerámica proveniente de la Loma Salvatierra ubicada en los Llanos de Mojos, Bolivia en su tesis doctoral.

La producción y decoración de cerámica puede ser considerada como una demostración de arte, misma que forma parte importante de la cultura. Teniendo en cuenta esta idea se considera que los atributos decorativos y morfológicos serían expresiones culturales, pues manifiestan la creatividad y los gustos de quien realiza las vasijas; los atributos tecnológicos por otro lado no manifestarían algún tipo de creatividad pues están dados por el acceso a recursos como la arcilla o los antiplásticos (Shepard 1980, p. 314 en Jaimes 2010)

El método analítico de atributos incluye atributos tecnológicos, morfológicos y decorativos. Sin embargo, es de mayor interés en este trabajo el apartado de atributos decorativos, pues al ser estos considerados como expresiones culturales y que además reflejarían la creatividad y también las decisiones tomadas por los alfareros quienes elaboraron las vasijas cerámicas, son los que se buscan comparar con el fin de establecer

la presencia o no de estilos comunes en sitios Formativos ubicados a lo largo del territorio del actual Ecuador.

Siguiendo esta metodología, se toman en cuenta dos aspectos: las técnicas decorativas y los motivos decorativos (Jaimes, 2010). Tomando en cuenta que la base del corpus de investigación se compone de los tipos decorativos establecidos por cada autor para cada sitio, los cuales han sido identificados a través de una revisión bibliográfica y considerando que los métodos usados por cada autor pueden variar, se considera necesario realizar una tabla base descriptiva de atributos decorativos para cada sitio en el programa Microsoft Excel y traducirla a otra tabla con binarios (1-0) en la cual se marca la ausencia o presencia de los distintos elementos decorativos. Estas tablas deberán contener entonces información como: nombre del sitio, ubicación, técnica decorativa, elementos y motivos decorativos.

Conociendo que todos los sitios a ser comparados pertenecen al período Formativo no se realizará una descripción más fina de temporalidades o cronologías de la decoración en cada sitio, más bien será una comparación de presencia, ausencia o repetición de atributos decorativos. Otro tema que se puede tomar como un limitante es la nomenclatura para describir tipos cerámicos, pues cada autor en su tipología usa los términos que a su parecer describen mejor la decoración; es necesario entonces a través de imágenes reconocer y unificar el nombre que se le dará a dicho atributo decorativo.

Para lograr discernir la existencia de utilización de elementos comunes en los motivos decorativos, una vez realizadas las dos tablas que se complementan entre sí; se considera pertinente usar el software Past 4.03 para procesar la base de datos binaria, usando además el método de Ward que es un algoritmo de agrupamiento jerárquico cuyo fin es minimizar la varianza dentro de cada cluster, es decir, busca crear grupos lo más homogéneos posible (OpenAI, 2025). Esta agrupación o formación de clusters puede ser

verificada a través de la revisión de las imágenes de referencia de la primera tabla mencionada.

Finalmente, esta información será interpretada con base en el marco teórico a desarrollar, esto con el fin de plantear una discusión sobre la posible presencia de un horizonte estilístico común en este período y sus implicaciones en el estudio del pasado de la región hoy conocida como Ecuador; tales como la interacción entre sociedades y el esparcimiento de ideas.

A continuación, se detalla la información con la que contará la primer tabla madre antes mencionada:

-Sitio: este campo se refiere al nombre del sitio estudiado

-Filiación cultural: Conociendo que la base de datos proviene de la revisión bibliográfica de varios sitios ubicados en el actual territorio ecuatoriano, es necesario completar la información del campo anterior con la filiación cultural del sitio, pues se puede dar que dos sitios pertenezcan a una misma filiación cultural. Este campo se puede definir como la “Asignación de un objeto a una cultura actualmente identificada, ya sea por períodos, topónimos o por su forma de decoración. Se concibe como dominio de la tendencia tipológica histórica, en la cual se describe primero el topónimo y luego el estilo” (Echeverría, 2011, p. 97).

- Región/Provincia: contar con la información de este campo que se refiere a la ubicación es necesario, dado que si existe una repetición o presencia de un estilo decorativo en común para los distintos sitios este campo nos otorga la posibilidad de reconocer geográficamente el esparcimiento de la decoración.

-Nombre original del tipo decorativo: en referencia a las tipologías y descripciones establecidas por los autores originales de los estudios de cada sitio y los nombres por ellos otorgados. Es necesario mencionar que en casos como el de Cerro Narrío (Collier y

Murra, 2007) se han tomado en cuenta los tipos decorativos identificados exclusivamente como Narrío, el grupo X de cerámicas intrusivas no se ha tomado pues en base a los estudios de Jijón y Caamaño se realiza una filiación con base estética pero no se cuenta con fechas de carbono 14 que la corroboren. En el caso del estudio del sitio La Ponga realizado por el padre Porras (1983), dado que se cuenta con más imágenes que descripciones escritas se ha decidido utilizar las imágenes como referencia en lugar de las descripciones, a estas imágenes se las ha denominado según el número de figura y el número de imagen. Por otro lado, el estudio de Queral (2023) para el mismo sitio cuenta con más descripciones escritas que imágenes, en este caso se han tomado aquellas descripciones escritas a las que se adjunta imagen; esto porque parte importante de este trabajo son las imágenes de referencia.

-Técnica decorativa: Las técnicas decorativas, según Shepard (1985) se pueden dividir en técnicas plásticas que incluyen ... “marcado, estampado, modelado, moldeado, inciso y esculpido, y cada una tiene ciertas variaciones.” (Shepard, 1985, p. 194).

Existen también técnicas de pintura, en cuanto a su aplicación esta puede darse antes de la cocción, después de la cocción y con una segunda cocción. Es interesante además el concepto de pintura negativa y pintura positiva que la autora plantea, esto se refiere a la relación visual entre la figura y el fondo en un diseño. No se trata de la técnica de aplicación de la pintura, sino más bien del efecto visual que se logra. En la pintura positiva el diseño se logra mediante la aplicación de un pigmento en la superficie de la vasija, lo que da como resultado una figura más oscura que el fondo. En la pintura negativa por otro lado esa relación se invierte pues el fondo se pinta, mientras la figura no, así se logra una figura más clara que el fondo (Shepard, 1985).

-Elemento: en la decoración cerámica otro tema a considerar es el de la composición y la estructura del diseño decorativo, en muchos casos el uso del espacio es

simple e incluye la repetición de un motivo, la elaboración de una línea o paneles de bandas y la subdivisión de sus rectángulos; en otros casos el uso del espacio es más complejo y es necesario el estudio a detalle de las características de las líneas y la relación de las partes del diseño.

El estudio de la estructura del diseño se complementa con la descripción de las formas o figuras que llenan el espacio, estas serían los elementos considerados como “los elementos básicos e irreductibles del diseño” (Capman, 1936 citado en Shepard, 1985, p.266).

-Motivo: tomando como base de la estructura del diseño al elemento se debe tomar en cuenta que los diseños más simples suelen estar compuestos por disposiciones de uno o más elementos mientras que los diseños más complejos se componen de grupos de elementos; es la repetición o la disposición de los elementos lo que conforma los motivos (Shepard, 1985).

-Código: una vez identificados los elementos y los motivos formados por ellos, tomando en cuenta que la base de datos se conforma por los tipos decorativos establecidos por los autores originales de los estudios de los sitios, después de haber identificado además la gran variedad de nomenclaturas entre un autor a otro. Un paso necesario es el de generar un código propio para nombrar a la decoración con el fin de poder unificar para un mejor análisis. Estos códigos deberán ser generados para la técnica, el elemento y posterior la combinación de estos formarían el código del motivo decorativo.

-Referencia: este es un dato importante y se refiere al autor original de la investigación de cada sitio

-Temporalidad: el periodo Formativo en el Ecuador se enmarca entre los 3500-300 A.P (Guillaume-Gentil, 2013). Esta temporalidad se divide en tres fases el Formativo

Temprano, Formativo Medio y Formativo Tardío. Tomando como referencia el siguiente cuadro cronológico,

Figura 14

Ilustración 14. Cuadro cronológico de sitios pertenecientes al Formativo en los Andes Septentrionales y Centrales

CUADRO CRONOLÓGICO DEL FORMATIVO EN LOS ANDES SEPTENTRIONALES Y CENTRALES

Periodo ^b	Andes Septentrionales									Andes Centrales							
	Costa			Sierra			Oriente			Costa			Sierra		Oriente		
	Norte	Centro	Sur	Norte	Centro	Sur	Centro	Sur		Norte	Centro	Sur	Sierra Norte	Conchucos	Huallaga	Yarinacocha	
300	Tardío	Chorrera	Chorrera/Tabuchilla	Chorrera/Engoroy						Salinar	Huayco	Paracas Necrópolis					
					La Chimba	Cerro Narrío I	Catamayo D	Upaño I		Cupisnique Santa Ana		Paracas Cavernas		Huarás			
		Chorrera	Chorrera/Tabuchilla	Chorrera/Engoroy			Catamayo C			Cupisnique Transitorio	Chavinoide ^c	Karwa	Kuntur-Wasi	Jana-barroide	Chavín	Shakimu	
1300-1500	Medio	Machalilla			Cotacollao	Chaulabamba				Mayo Chinchipe	Pre-Cupisnique	Pre-Chavinoide	Puerto Nuevo			Kotosh	Tutishcaynio Tardío
	Temprano	Valdivia				Alausi	Catamayo B	Pastaza B		Mayo Chinchipe	Huaca Prieta	La Florida	Disco Verde	Pandanche	La Banda	Wairajirca	Tutishcaynio Temprano
4500							Catamayo A	Pastaza A	Pre-Upano			La Chira		Centro Cívico			
10000	Arcaco		Las Vegas							Paján		Bahía de Paracas					

a Elaborado por el autor.
 b La periodificación está en referencia a la clasificación cronológica del formativo ecuatoriano.
 c Los términos pre-chavinoide y chavinoide siguen la clasificación de Hermilio Rosas para la cerámica de influencia Chavín recuperada en Ancón.

(Nota: Modificado de Mesía, 2014, p. 113)

-Foto de referencia: con el fin de ejemplificar e identificar mejor cada estilo decorativo se considera que una imagen del mismo ayudaría a la comprensión de la repetición de dicho estilo o diseño, así como también al establecimiento del código propio. Debe tomarse en consideración que dadas las fechas de las investigaciones que abarcan desde los años 60's hasta el 2023, la más actual; la claridad de las imágenes puede no ser la mejor, sin embargo, los diseños siguen siendo reconocibles. Es necesario mencionar que para el sitio La Ponga, para el cual se han tomado como referencia a tres autores (Porras, 1983), Lippi (1983) y Quelal (2023), en los casos en los que se han

identificado la misma decoración, estas se han agrupado con el fin de no repetirlas y evitar cualquier confusión.

Se muestra a continuación un modelo de la tabla madre y de la tabla binaria:

Figura 15

Ilustración 15. Modelo de tabla binaria

Datos generales			Código Técnica Decorativa										Línea							
Sitio	Filiación Cultural	Región/Provincia	Inciso	Exciso	Pintura	P. Negativa	P. Iridiscente	Aplique	Falso Aplique	Bruñido	Estampado	Presión digital	Corrugado	L. Horizontal	L. Vertical	L. Diagonal	L. Curvilínea	L. Zigzag	Línea en "u"	L. Ondul
COTOCOLLAO	COTOCOLLAO	SIERRA NORTE/ PICHINCHA	1	0	0	0	0	0	0	0	0	0	0	1	0	0	0	0	0	0

Composición							Punto	Círculo			Semicírculo	COD EL3	Forma irregular	Rectángulo	Muesca	Eng
L.V. Paralela	L.H Paralela	L.C Paralela	L.O Paralela	L.H.P. Rellena	L.D Paralela	L.Z. Paralela	Punto	Cículo/Canuto	C. Concéntrico	C. Sucesivo	Semicírculo	COD EL3	Forma irregular	Rectángulo	Muesca	Eng
0	0	0	0	1	0	0	1	0	0	0	0	0	0	0	0	0

Figuras a partir de líneas																M
Triángulo	T. Concéntricos	T. Opuestos	Trapezio	Rombo	Espina de pez	Hachurado	L.D opuesta	R. Concéntricos	Cuadrante	Cuad. concéntrico	Rectángulo	Escalonado	Trenza	"C"	"C" en espejo	M
0	0	0	0	0	0	0	0	0	0	0	0	0	0	0	0	0

Motivo antropomorfo	Elemento sobrepuesto	Código motivo	Temporalidad			Referencia
Mot. Antropomorfo	Elem. Sobrepuesto	Código motivo	Form. Temprano	Form. Medio	Form. Tardío	Referencia
0	0	I.1pr(1.6)	0	1	0	Villalba (1988)

Figura 16

Ilustración 16. Modelo de tabla madre

SITIO	F.C	R/P	NOMBRE ORIGINAL	T.D	COD	ELEMENTO	COD	MOTIVO	COD	REFERENCIA	TEMPORALIDAD	FOTO DE REFERENCIA
COTOCOLLAO	COTOCOLLAO	SIERRA NORTE/ PICHINCHA	CLASE FORMAL I: Líneas rectas que encierran puntos	Inciso	I	Líneas horizontales rectas	1	Líneas horizontales rectas rellenas de puntos sucesivos	I.1.2-s	Villalba (1988)	Formativo Medio	
			puntos colocados en forma sucesiva			Puntos sucesivos	2-s					

Tabla 1

Tabla 1. Nomenclatura de técnicas decorativas

NOMENCLATURA TÉCNICAS DECORATIVAS	
Inciso	I
Exciso	EX
Aplique	A
Estampado	E
Pintura	P
Bruñido	B
Falso Aplique	FA
Presión digital	PD
Pintura Negativa	PN

Tabla 2

Tabla 2. Nomenclatura de elementos

NOMENCLATURA ELEMENTOS	
Línea horizontal	1
Línea horizontal paralela	1pa
Líneas horizontales paralelas rellenas	1pr
Línea vertical	2
Línea vertical paralela	2pa
Línea diagonal	3
Línea diagonal paralela	3pa
Línea curvilínea	4
Línea curvilínea paralela	4pa
Línea zigzag	5
Línea zigzag paralela	5pa
Punto	6
Círculo	7
Círculo concéntrico	7co
Muesca	8
Línea en "u"	9
Engobe	10
Rectángulo	11
Motivo zoomorfo	12
Motivo antropomorfo	13
Forma irregular	14
Línea ondulante	15
Semicírculo	17

Tabla 3

Tabla 3. Nomenclatura de figuras a partir de líneas

NOMENCLATURA FIGURAS A PARTIR DE LÍNEAS	
Triángulo	3-t
Triángulo concéntrico	3-tco
Triángulos opuestos	3-top
Rombo	3-ro
Espina de pez	3-ep
Hachurado	3-ha
Línea diagonal opuesta	3-op
Línea diagonal opuesta paralela	3pa-op
Rectángulo concéntrico	1.2-rco
Cuadrante	1.2-cu
Cuadrante concéntrico	1.2-cuco
Rectángulo	1.2-re
Escalonado	1.2-es
Trenza	15-tr
"C"	1.2-"C"
"C" en espejo	1.2-"C"es

CAPÍTULO 4

MARCO TEÓRICO-CONCEPTUAL

Una primera entrada teórica general para la interpretación del material, en este caso los tipos decorativos identificados a través de una revisión bibliográfica, es la propuesta desde la arqueología Post-procesual y como ésta considera a la cultura material...” haría un fuerte énfasis en la consideración de la cultura material (presente o pretérita) como un texto” (Lambri, 2022, p.66). Es decir, que la cultura material es un medio simbólico de comunicación que transmite un mensaje pues los objetos están cargados de significación.

Puesto que es de interés de este trabajo el análisis de los tipos decorativos establecidos para cada sitio a ser estudiado, es imperante empezar definiendo el término “decoración”.

Al referirnos a la decoración cerámica como material de estudio, es importante plantear una definición de la misma. Una primera puede ser la planteada en el “Glosario terminológico para el estudio de cerámicas arqueológicas” donde se define a la decoración como un:

“Conjunto de técnicas y procedimientos mediante los que se añaden al ceramio una serie de elementos no utilitarios con una finalidad decorativa, estética o simbólica. A veces se modifican elementos funcionales adecuándolos, con nuevos rasgos a una significación estética (agarraderas zoomorfas, patas mamiformes, etc”. (Heras y Martínez, 1992, p.19)

Si bien esta definición más técnica es útil ya que se menciona a la decoración como el conjunto de técnicas y procedimientos, es necesario tomar en cuenta también otros puntos de vista a cerca de la misma. Uno de ellos es el de Cobas (2003), esta autora en su estudio de decoración geométrica menciona, “...definimos la decoración como un elemento desprovisto de funcionalidad física pero provisto de una fuerte funcionalidad social, puesto que es portadora

de un importante contenido semántico que representa de algún modo la sociedad en la que fue producida” (Cobas, 2003, p.19).

Con base en estos conceptos podríamos decir que la decoración cerámica desde un punto de vista técnico se puede considerar como aquellos elementos no funcionales morfológicamente que se añaden a través un conjunto de técnicas y procedimientos, pero desde un punto de vista social está cargada de funcionalidad al ser portadora de contenido semántico que representaría a la sociedad que la produjo.

Siguiendo esta idea es necesario tomar en cuenta a la iconografía como un medio para entender, analizar y leer las imágenes que forman parte de la decoración cerámica, Moreno considera que,

La imagen permite la aproximación a los procesos sociales de los que la usaron como signo, es la expresión de las relaciones sociales de un grupo y entre distintos grupos. Nos permite aproximarnos a ese intrincado mundo de intercambios humanos, comerciales y de ideas que fue la Antigüedad. (2007, p.181)

La iconografía estudia el lenguaje de las imágenes, así como su reconocimiento. Se puede definir como “...la ciencia que estudia y describe las imágenes conforme a los temas que desean representar, identificándolas y clasificándolas en el espacio – tiempo, precisando el origen de las mismas y su evolución” (González de Zárate, 1991 citado en Moreno, 2007).

El método usado para estudiar y describir las imágenes es el propuesto por Erwin Panofsky, se divide en tres fases las cuales atienden al nivel de significado que se puede encontrar en la obra de arte. El primer nivel es el denominado como Fase Preiconográfica (Significación primaria o natural), en este nivel se logran identificar las formas puras, tales como representaciones de gestos, objetos naturales o expresiones. (Moreno, 2007, p. 196) en esta fase se reconoce e

identifica lo que se observa. Un siguiente nivel es el Iconográfico (Significación secundaria o convencional), en este nivel se "...establece una relación entre motivos artísticos y temas o conceptos aceptados comúnmente en el contexto en el que se produjo la imagen" (Moreno, 2007, p. 196). En este nivel se acude a fuentes icónicas y fuentes literarias, con el fin de identificar lo representado y ponerlo en conexión con las fuentes escritas (Moreno, 2007).

El último nivel es el iconológico (Significación intrínseca o contenido). En este nivel se ahonda en el concepto o las ideas detrás de una imagen y su alcance en un contexto cultural determinado, con el fin de lograr una explicación del significado intrínseco o dimensión profunda de una obra de arte (Moreno, 2007).

De los tres niveles establecidos por Panofsky, en la arqueología es posible llegar hasta el segundo nivel, el iconográfico, pues al tratar con sociedades ágrafas la corroboración con fuentes escritas del tercer nivel no es aplicable.

En este trabajo, dada la naturaleza de la decoración cerámica, en su mayoría geométrica, se logra llegar hasta un primer nivel. En este nivel de significación primaria o natural se logran identificar los elementos que forman parte de la decoración cerámica. Al lograr identificar estos elementos es necesario un enfoque teórico que nos ayude a discernir e interpretar los resultados obtenidos luego de aplicar la metodología de trabajo.

Una vez entendidos los conceptos de decoración e iconografía para su interpretación es necesario tomar en cuenta otro concepto dentro del cual se enmarca este trabajo, éste es el de Interacción Regional. Para el periodo estudiado (Formativo) varios autores han sostenido que esta interacción es un hecho, desde el Formativo temprano y con mucha más fuerza durante el Formativo Tardío (Bruhns, 2010), otro estudio que sostiene la existencia de dicha interacción e intercambio de bienes es el realizado en el sitio Las Orquídeas, Dyrdaahl (2017), con base al material encontrado el autor sustenta el intercambio de bienes durante el Formativo y con mayor

énfasis durante el Formativo tardío, periodo al que pertenece el sitio estudiado. Desde un estudio de las materias primas usadas para la elaboración de la cerámica también se puede obtener información acerca de interacciones entre grupos, es el caso de la cerámica de Tagshima que justamente presenta el uso de elementos foráneos en su elaboración (Torres, 2024).

En la arqueología un acercamiento al entendimiento de sociedades del pasado se puede dar a través de estudio de la circulación de la cultura material, pues esta tiene un rol activo en la conformación de redes de interacción entre sociedades. Así pues, para entender a la interacción regional es necesario partir de la idea de interacción social. Mercuri (2018) considera que una interacción entre sociedades activa mecanismos y relaciones sociales, esto incluye el movimiento de bienes materiales, personas e ideas. Dichos bienes materiales además se consideran apropiados dentro de un entramado cultural que les da valor y sentido. (Mercuri, 2018, p.15)

En la arqueología ecuatoriana, una autora que hace referencia a la interacción regional durante el período Formativo es María del Carmen Molestina, la autora además del componente material que implica la interacción regional pone en consideración la parte ideológica, en sus palabras:

Ya desde el Formativo, como es el caso de la cultura Valdivia, las actividades de trueque de excedentes producen como consecuencia una influencia ideológica, de tal forma que los objetos que intercambian viajan cargados de mensajes culturales, llegando en muchas ocasiones a convertirse en parte importante de los ritos de un determinado grupo. (Molestina, 1998, p. 235)

Si bien la autora se refiere a las relaciones entre la Sierra Norte y la Costa, es importante el tema que pone en discusión referido a la influencia ideológica, componente que forma parte de la interacción entre distintos grupos. Pues, como menciona el viaje de los objetos, que estaría

acompañado por personas, incluye la carga de mensajes culturales que posteriormente serían compartidos.

Se entiende entonces que el entramado de relaciones sociales dadas en la interacción regional entre distintos grupos asentados en diferentes zonas geográficas tendría dos componentes; por un lado, el componente material compuesto por los objetos que viajan y por otro lado el componente ideológico que los objetos cargan lo que incluye mensajes culturales y códigos simbólicos que se comparten, pero que al mismo tiempo se mantiene la identidad de cada grupo. Este concepto nos muestra entonces la importancia de la interacción como generadora de diversidad.

Una teoría que nos permitiría la interpretación y el entendimiento de cómo la decoración cerámica toma lugar dentro de un sistema de interacción regional es la denominada teoría de la señalización costosa propuesta por Neff (2011) para el estudio cerámico en la arqueología. En palabras del autor, “La teoría de la señalización costosa es potencialmente útil para la arqueología porque proporciona un conjunto de expectativas sobre cómo se diseñarán las señales dados los diferentes intereses de emisores y receptores.” (Neff, 2011, p. 111).

Esta teoría proviene de la biología evolutiva y explica cómo las señales que son costosas de producir pueden comunicar información confiable sobre la calidad subyacente de un individuo.

Estas ideas teóricas se dan en un marco de interacción cultural en el que existe una circulación de mercaderías. Un fin de esta circulación de mercancías, obsequios y obligaciones es la acumulación de capital simbólico. Desde esta teoría se puede comprender la circulación de mercancías a larga distancia como una estrategia de publicidad interregional de prestigio (Neff, 2011).

En cuanto a la cerámica como señal, comenta el autor que esta tiene una capacidad limitada para señalar riqueza y estatus en términos de disponibilidad de recursos, dada la disponibilidad generalizada de arcilla y el hecho de que su producción no requiere tanta habilidad ni recursos. Sin embargo, aunque la cerámica no es intrínsecamente costosa, adquiere su valor como señal debido al esfuerzo de transporte.

Para el autor, si bien la circulación de cerámica empieza como una señal de prestigio, al realizar ciertas predicciones se establece que las señales que son fáciles de falsificar perderán su valor con el tiempo. En la cerámica, por un lado, se puede dar esta pérdida de valor, pero por otro lado abre las puertas para extender las convenciones decorativas a una zona amplia a medida que los alfareros producen copias cada vez mejores de vasijas que originalmente se importaban como artículos de prestigio. El proceso también aumenta la diversidad decorativa, ya que el potencial de innovación aumenta junto con el número de alfareros en diferentes regiones que trabajan dentro de un conjunto de convenciones ampliamente compartidas. El resultado puede ser el surgimiento de un “estilo horizonte” generalizado (Neff, 2011).

El proceso de esparcimiento de un estilo decorativo entonces empezaría con la cerámica como una señal costosa cuyo valor recae en el esfuerzo para transportarla más que en su producción, sin embargo, con el tiempo iría perdiendo valor, pero se volvería en una señal fácil de replicar lo que daría paso al surgimiento horizonte estilístico. Esta idea del surgimiento de un estilo de horizonte se une con la idea de que la interacción regional genera diversidad, puesto que, dada la interacción regional entre culturas del Formativo, aunque exista un tipo de decoración común que puede estar caracterizado por una misma técnica decorativa o ciertos motivos que se repitan y que se esparzan regionalmente, en cada sociedad se empezaría a imitar esta decoración, pero incluyendo motivos locales.

CAPÍTULO 5

CONTEXTUALIZACIÓN ARQUEOLÓGICA

El estudio arqueológico en Ecuador necesita de herramientas para optimizarlo. Una de estas herramientas es la de un cuadro cronológico que permita el ordenamiento de la información arqueológica. Un primer esquema (que aún sigue vigente, aunque con cierto refinamiento) fue el difundido por Emilio Estrada, Clifford Evans y Betty Meggers como herramienta heurística entre 1957- 1966 (Echeverría, 1996).

A cerca de dicho esquema, Guillaume-Gentil (2013) expone,

La aparición de *Ecuador* de Meggers, en 1965, marcó con su huella todas las propuestas cronológicas emitidas en lo sucesivo. La autora dividió los períodos mayores de la arqueología ecuatoriana en cuatro etapas que se articulan alrededor del *Paleoindio* o precerámico (cazadores-recolectores), *Formativo* (pueblos de agricultores y alfareros), *Desarrollo regional* (primeras jefaturas) y *Período de Integración* (confederación de señoríos). (2013, p.52)

El período Paleoindio o Precerámico (15000/12000-4000/3500 AC) es generalmente caracterizado por sitios andinos como Chobshi, El Inga, Cubilán, y el sitio costero Las Vegas; sitios a cerámicos que muestran principalmente restos de artefactos líticos y óseos, además del cultivo de plantas, caza, recolección y pesca en la zona costera como sustento de vida (Guillaume-Gentil, 2013). Sin embargo, una reciente investigación en el sitio Rancho Bajo (3600-3400 cal AP) ubicado en Quito, sitúa un período de transición entre el Precerámico y el Formativo, comparable con el Arcaico (Ugalde, 2019), este es un estudio que brinda más información, en particular sobre la prehistoria quiteña.

El periodo Formativo (3500-200 AC) estudiado ampliamente en la costa ecuatoriana se divide en tres subperíodos. El primero, el Formativo Temprano (3500-1800 AC) caracterizado por la cultura Valdivia, la cual fue excavada por Estrada quien concluyo que se trataba del sitio cerámico más antiguo del Ecuador; le sigue el Formativo Medio (1500/1350-800 AC) en el cual se dan variantes estilísticas y cambios en el modo de vida de las comunidades. “En la Costa, la pesca de altura es muy desarrollada, mientras que, al interior de las tierras, la agricultura se desarrolla, y se comprueba el empleo de nuevos materiales” (Guillaume-Gentil, 2013, p.59).

Por último, está el Formativo Tardío (800-300 AC) “generalmente mal estudiado, este período es, no obstante, considerado por el conjunto de especialistas como un verdadero horizonte, cuyo estilo dominante se denomina Chorrera” (Guillaume-Gentil, 2013, p.60). Según el autor en este subperiodo el intercambio de materiales y circulación de materias primas se intensifica, lo que se puede ver en la presencia de conchas marinas y obsidiana en los Andes, la Amazonía y la Costa (Guillaume-Gentil, 2013)

Si bien las culturas costeras Valdivia, Machalilla y Chorrera se han tomado como los principales referentes para los subperíodos formativos, no se debe olvidar que, para la la Sierra, en donde se considera que el Formativo se retrasa en su aparición (Bruhns, 2010), y para la Amazonía también se cuenta con sitios de culturas pertenecientes a este período, como Cotocollao, Tagshima, Las Orquídeas, Cerro Narrío, Mayo-Chinchipe, sobre los cuales se profundizará más adelante.

Posterior al período Formativo, se encuentra el de Desarrollo Regional (300/200 AC-400/800 DC). Este período según Guillaume-Gentil está marcado por cambios culturales en cada región del país (2013, p. 60). Se caracteriza además por la división del espacio en jefaturas regionales en las que se refuerza la estratificación social (Guillaume-Gentil, 2013).

El último período de este esquema cronológico es el de Integración (400/800 DC-Conquista Española) “...se refiere esencialmente a una noción político-económica del mosaico de las sociedades de entonces, que se habrían federado en grandes áreas culturales, acaparando a las comunidades más reducidas de la etapa precedente” (Guillaume-Gentil, 2013, p.63). Dos argumentos son los principales para hablar del cambio en la organización social de este período, el uno es la homogeneización de las formas cerámicas y el otro es el patrón de asentamiento (construcción de montículos artificiales) (Guillaume-Gentil, 2013).

Una vez realizada esta breve descripción del esquema cronológico usado en la arqueología ecuatoriana, es pertinente entonces realizar una contextualización arqueológica a manera descriptiva de los distintos sitios estudiados y su filiación cultural, durante el período Formativo, que atañe al presente texto.

Para este trabajo se toman los sitios Cotocollao, Tagshima y Las Orquídeas, ubicados en la Sierra Norte. El sitio Cotocollao ubicado en el barrio Cotocollao de la ciudad de Quito (Pichincha) es considerado como un referente cultural para el periodo Formativo en la sierra, estudiado en primer lugar por el Padre Porras (1982) y posteriormente investigado a profundidad por Villalba (1988). Para la prehistoria quiteña Cotocollao se considera como el primer asentamiento sedentario con presencia de cerámica desde sus comienzos (Ugalde,2019).

El estudio de Villalba en Cotocollao establece que el poblado Cotocollao “...fue creciendo paulatinamente durante mil años consecutivos (1500-500 a.C.), hasta alcanzar una extensión máxima aproximada de 26 hectáreas.” (Villalba, 1988, p.63). Durante estos mil años de ocupación se establecen dos asentamientos, el temprano (1500-1100 a.C.) caracterizado por áreas de habitación conformadas por conjuntos habitacionales sin una planificación simétrica del espacio del poblado, pero se encuentran organizados en torno al cementerio, diferenciándose entre aquellos más cercanos al área de enterramientos y aquellos ubicados a lo largo de la colina.

Se tratan de estructuras rectangulares que se conforman por fogones, huecos de almacenamiento dentro y fuera de las casas, huellas de ceniza, plataformas, áreas para modelar cerámica. En las estructuras se encontraron manos y metates, núcleos de obsidiana, percutores y otros artefactos líticos, huesos de animales, semillas carbonizadas de maíz y porotos. Se considera que actividades de producción cerámica tuvieron lugar en los conjuntos habitacionales, así como también actividades textiles (Villalba, 1988).

El asentamiento tardío (1100-500 a.C.) no muestra un cambio drástico en cuanto a la organización del poblado, este cambio más bien se da de una manera gradual. Se mantiene la ubicación en torno a la zona de enterramientos, sin embargo, aparecen nuevas zonas de enterramientos a las que también rodean conjuntos habitacionales que varían solo en número y densidad; algo que se destaca es la construcción de casas sobre restos de pisos anteriores lo que implica nivelar el terreno para la construcción (Villalba, 1988).

Este grupo formativo supo aprovechar las condiciones geográficas y ambientales, lo que ayudó a su desarrollo. En términos geográficos su ubicación en la meseta de Quito es privilegiada, pues en el Valle de Quito según Villalba (1988) "...confluyen las rutas milenarias en sentido norte-sur y este-oeste, erigiéndose de este modo en centro activo, eje de interacción regional" (1988, p. 356). Para que la interacción regional haya tenido lugar, según el autor, la presencia del excedente agrícola y de materia prima como la obsidiana debió ser fundamental; dado que para que la ocupación del sitio haya durado mil años es necesario que el poblado haya estado en la capacidad de producir excedentes, en la obsidiana en específico gatillarían un sistema de intercambio con la Amazonía y tierras bajas y luego con la costa. Sobre las actividades de subsistencia para este poblado, estas incluyen la agricultura intensiva de cereales, leguminosas y tubérculos, además de la caza y recolección de productos silvestres (Villalba, 1988).

Tagshima es un sitio ubicado en Quito, con filiación cultural Cotocollao, esto dado principalmente por las características de la cerámica durante su última ocupación. Este es un sitio multicomponente que muestra una ocupación continua de al menos 1000 años, “Este sitio contiene, sin duda, la traza de varios poblados antiguos que se sucedieron en el tiempo sobre un mismo espacio” (Ugalde y Dyr Dahl, 2020, p. 255).

La secuencia de ocupación del sitio inició alrededor de 1800 a.C. marcada por el uso de una estructura redonda y terminaría con la erupción del volcán Pululahua, evento que marca el término del Período Formativo. Para este dato, según los autores no se ha realizado un fechado. Sin embargo, según la información obtenida de las excavaciones en las que los primeros fogones registrados se encontraban rellenos de ceniza del volcán; esto podría indicar que los elementos estaban siendo usados cuando la tefra empezó a caer (Ugalde y Dyr Dahl, 2020).

Los fechados absolutos con los que los autores cuentan permiten reconstruir los seis momentos. El primero, como se mencionó antes, está marcado por una estructura redonda y material lítico, tiene la presencia además de dos fogones, uno en la parte interior de la estructura y uno fuera de la misma, “Las fechas de estos dos fogones son consistentes entre sí, y oscilan entre 1875 – 1644 cal AC” (Ugalde y Dyr Dahl, 2020, p.240). El segundo momento corresponde a una reutilización de la misma estructura mucho tiempo después, el fechado para esta ocupación se ubica alrededor de 1200-1050 cal AC. Un tercer momento corresponde a la deposición intencionada o no de suelo intrusivo en la unidad 2, que no corresponde con la estratigrafía natural, algo que no se registra en la unidad 1¹ (Ugalde y Dyr Dahl, 2020).

¹ El fechado de este suelo bordea 13000 cal AC, dicho fechado podría ser resultado de un relleno intencional del terreno por parte de los pobladores, sin embargo, en medio de la capa se encontraron artefactos líticos, semillas carbonizadas, huesos fáunicos, huesos humanos y un fragmento de cerámica que se asemeja a las tradiciones Valdivia o Machalilla, además de una cuenta perforada y una esfera de obsidiana. Dados estos dos hechos los autores consideran que una parte de la deposición pudo haber llegado por la remoción del suelo y la otra se generó durante la ocupación (Ugalde y Dyr Dahl, 2020).

En el cuarto momento se registra la presencia de restos de una estructura rectangular que se presenta en los dos cortes y con una orientación idéntica. El siguiente momento se ubica inmediatamente arriba también con estructuras rectangulares, alrededor de estas estructuras la cantidad de restos cerámicos es muy poca. Por último, el sexto momento es el de la ocupación más reciente con filiación Cotocollao, para este momento se registra abundante cerámica y lítica, además de un gran número de fogones (Ugalde y Dyrdaahl, 2020).

Se puede observar entonces que las excavaciones en el sitio y los resultados de las mismas, permiten realizar un análisis diacrónico en cuanto al desarrollo de las sociedades tempranas para la arqueología de la Sierra Norte del actual Ecuador.

El sitio Las Orquídeas, de filiación cultural a La Chimba está ubicado en la provincia de Imbabura y pertenece al complejo Los Soles y. El proyecto que empezó como una actividad de salvamento se convertiría en el Proyecto Arqueológico Las Orquídeas, sitio que cuenta con una ocupación intacta que data del 800 al 400 cal AC, Dyrdaahl (2017) argumenta que la estratigrafía sería resultado de una actividad de depósito de desechos en la ladera mientras se limpiaban áreas de actividad ubicadas más arriba. Este método de eliminación de desechos produjo una secuencia estratigráfica intacta.

Este es un sitio perteneciente al Formativo Tardío, periodo en el cual es evidente el intercambio de materiales y la producción artesanal tanto con materiales locales como no locales. En específico la producción de adornos de madreperla y *Spondylus* que se evidencian en la estratigrafía del sitio. Los aspectos arqueológicos del sitio incluyen entierros, un pozo de basura y un área de actividad definida por una superficie de ceniza volcánica asociada con un hogar y un fogón (Dyrdaahl, 2017).

Como se mencionó arriba, este sitio tiene filiación cultural La Chimba. La cultura La Chimba, establecida por Athens (1995) cuenta con tres fases cerámicas en su cronología

relativa, La Chimba Temprano (700-440 cal. AC), La Chimba Medio (440-44 cal AC.) y La Chimba Tardío (44 cal AC-250 cal BC.). Cada una de estas fases con una decoración diagnóstica (Dyrdaahl, 2017). Por su lado, Montalvo (2016) a través de la seriación cerámica propone para el sitio Las Orquídeas cuatro fases, la primera se compone de los seis primeros estratos cuya datación sería 800-750 cal AC, la segunda fase cubriría los siguientes ocho estratos cuya datación sería 750-650 cal AC, la tercera fase dataría de 600-450 cal AC y la cuarta fase 400-300 cal AC. Las dos últimas fases presentan una mayor cantidad de restos de producción artesanal (Dyrdaahl, 2017).

Es innegable la presencia de evidencias de interacción regional en el sitio, uno de ellos tiene que ver con la cerámica no local, las cuales se asocian con vasijas Chorrera. Empiezan a aparecer esporádicamente durante las fases dos y tres, aunque más de la mitad de la cerámica no local aparece en la fase cuatro. Sin embargo, la mayor prueba de interacción regional recae en la producción de adornos de madreperla, pues existe evidencia de que muchos de los ítems encontrados en el sitio fueron producidos localmente. De un total de 947 artefactos recuperados, 503 (53.1 %) son preformas, restos de producción o secciones pequeñas de adornos que tienen características diagnósticas limitadas, 444 adornos terminados se clasifican en placas, colgantes o cuentas; la presencia de estos artefactos refleja la conexión con la costa. Dyrdaahl (2017) considera que la manera en que los pobladores del sitio Las Orquídeas adquirirían la materia prima de conchas marinas era a través de una red de intercambio. A lo largo de un eje este-oeste las poblaciones del norte participaban en una red de intercambio descendente en la que el sitio era un nodo central; pero entre la costa y los valles altiplánicos las materias primas, adornos terminados, bienes de subsistencia probablemente cambiaban de manos varias veces. Una vez adquirida la materia prima era transformada en adornos que se intercambiaban siguiendo un eje norte-sur, estos artículos, aunque ideológicamente neutrales se comercializaban continuamente

y servían como lubricante para el movimiento de artículos utilitarios como la obsidiana. Sin embargo, el autor considera que las ideas también se intercambiaban, lo cual se refleja en formas cerámicas similares en contextos de la costa y de la sierra norte (Dyrdahl, 2017).

Para la Sierra Sur se ha tomado el sitio Cerro Narrío, este es un sitio estudiado en primer lugar por Max Uhle quien consideró que el origen de dicha cultura debía ser Maya al observar la calidad de la cerámica de paredes delgadas en los niveles tempranos de la ocupación del sitio, lo que lo llevó a denominar a esta civilización como Challuabamba; la idea del origen Maya sería descartada posteriormente cuando Collier y Murra realizaran sus investigaciones en el sitio en 1943 (Oyuela-Caicedo, Stahl y Raymond, 2010).

A cerca del trabajo de Collier y Murra en el sitio, Oyuela-Caicedo, Stahl y Raymond (2010) mencionan:

...lograron excavar dieciséis unidades que les permitieron obtener información relevante sobre los estilos cerámicos, pisos de vivienda, alineamientos de estructuras de piedra y dos períodos de ocupación que corroboran la propuesta inicial de Uhle. Collier y Murra encontraron evidencia de algunas estructuras de vivienda y propusieron que se trataba de una aldea pequeña de la ocupación de Cerro Narrío. (Oyuela-Caicedo, Stahl y Raymond, 2010, p. 364)

Con base en el estudio de la cerámica del sitio, Bruhns (2010) sostiene que esta es muy parecida sino idéntica a la de Pirincay, con base en esto y en fechados de radiocarbono Cerro Narrío se posicionaría hacia el 1400 AC. La cultura Cerro Narrío o también Challuabamba se desarrolló en las actuales provincias de Azuay y Cañar, específicamente en el Cerro Narrío que da nombre a la cultura, sitio donde se encontraron también artefactos de concha *Spondylus* y cerámica intrusiva.

Las sociedades costeras del Formativo Ecuatoriano se representan en las culturas Valdivia, Machalilla y Chorrera. La cultura Valdivia descubierta en San Pedro de Valdivia, al norte de la península de Santa Elena, fue investigada en los años 50 por Emilio Estrada (Guillaume-Gentil, 2013). Dada su ubicación, en la costa, se pensó inicialmente en una economía basada en la pesca. Sin embargo, resalta Guillaume-Gentil (2013):

Las excavaciones de numerosos investigadores (Lathrap (1974), Marcos (1983a, 1983b, 1986 1999), Zeidler (1995), Meggers 1965, 1971, 1999) han demostrado que la agricultura estaba muy desarrollada y que su área de extensión llegaba hacia el interior del continente. Resultó entonces que Valdivia representaba una economía mixta, y que obtenía sus recursos tanto del mar como de la tierra. (2013, p.56)

Además de las características cerámicas en las que morfológicamente resaltan la olla globular con cuello alto, otra con cuello corto y un cuenco hemisférico cubierto de engobe rojo y decorados como excisiones, incisiones y punteados, la cultura Valdivia es ampliamente conocida por la producción de figurinas femeninas, “según Norton (1992), estas estatuillas con trazos sugestivos son consideradas como venus que simbolizan la fecundidad, es decir la fertilidad cosmogónica y universal” (Guillaume-Gentil, 2013, p.57).

En cuanto al uso del espacio, considerado primero geográficamente como un pequeño grupo, se considera que progresivamente esta sociedad habría ocupado un gran territorio. Esto se refleja en las intervenciones arqueológicas que muestran nuevas ocupaciones valdivias lo que demostraría su área de extensión e influencia (Guillaume-Gentil, 2013).

Para la cultura Valdivia se ha tomado el estudio del sitio Rio Chico (OMJPLP170), este es un sitio multicomponente ubicado en el sur de Manabí, en la parroquia de Puerto López-cantón Jipijapa. La secuencia cultural que se ha reconstruido a partir de vasijas utilitarias, a

través de un estudio morfológico combinado con el análisis de la estratigrafía, deja ver la ocupación del sitio desde la fase Valdivia del Formativo Temprano hasta la fase Manteño de Integración. Para este trabajo se pone énfasis en la cerámica identificada como Valdivia, ésta sería perteneciente principalmente a las fases 3 a 5 de Valdivia y en menor presencia de las fases 2 y 6, cerámica procedente del sector B del sitio (Oyola-Coeur, 2000).

La ubicación del sitio Río Chico (OMJPLP170) es muy favorable para la ocupación humana dado que proporciona fuentes de subsistencia tales como agua fresca, tierra fértil, fuentes de arcilla, madera, peces y moluscos para el alimento. El hecho de encontrarse cerca tanto del mar como del río Chico sería un factor que impulsó la ocupación del sitio por milenios (Oyola-Coeur, 2000).

Figura 17

Ilustración 17. Contextos arqueológicos Sitio Río Chico

Level	cm b.s.	Unit 6	Unit 7	Unit 8-9	Unit 10-11	
1	0-10	modern construction overburden	Manteño/Guangala flood C Manteño/Guangala flood	Disturbed surface	L, Sp	
2	10-20			Manteño		
3	20-30			F1B: olla, L, B, S, Ch		
4	30-40			Manteño/Guangala MoP, S, L		
5	40-50			Guangala 1, 6-8		
6	50-60			C, S, L		
7	60-70			flood		
8	70-80			Chorrera/Bahia C, L, B, S, Ch		flood
9	80-90	C, L, S, Ch	Sp, MoP			
11	100-110	C, L, S, B		F3B olla, MoP	Guangala 1, 6-8	
12	110-120	C, L, S, B	Chorrera/Bahia	Ch, L, B, S	F3B	
13	120-130	C	C, S, Sp, MoP		Mop, Ap, Sp,	
14	130-140	W, burnt stone		flood		
15	140-150	Valdivia		HR, C,	Guangala 8 B1B B2B, Ch, ash	
16	150-160	V5-6 burnt stone				
17	160-170	V3-5, L, S, B				
18	170-180	V4 Fig, Ch, ash	Valdivia	Valdivia 3-5, Chorrera (intrus.)	Valdivia 3-5, Chorrera (intrus.)	
19	180-190	V4 F2B, Fig.	ash, V4	F4B, Gs, B, ash	F4B: L, B, MoP	
20	190-200	V3-5	Chorrera (intrusive)		V2-3, Gs, ash	
21	200-210	V2-5, Ch, ash	V3-5	unexcavated	deposits	
22	210-110	culturally sterile soil				
23	220-230					
24	230-240					
25	240-250					

Figure 5.1 Site OMJPLP170-B: Synthesis of the Natural, Cultural and Arbitrary Stratigraphic Correlations and Their Archaeological Context.

(Oyola-Coeur, 2000, p.96)

En la figura de arriba se puede observar dos rasgos importantes para la ocupación Valdivia del sitio Río Chico el rasgo F2B y el rasgo F4B, estos rasgos son descritos a continuación.

El rasgo F2B ubicado en la unidad 6 aproximadamente a 180 cm (niveles 18-19), se trata de un depósito de ceniza que contiene un hoyo de fogón con capas de subsuelos arcillosos endurecidos y enrojecidos, se nota la presencia además de restos de piedras alteradas por el fuego y carbón; esto sería una evidencia de quema in situ. Las figurinas presentes en este rasgo se encontraron sobre la capa de ceniza. Otros artefactos encontrados son: líticas, desechos, huesos de animales pequeños, vértebras de pescados y mariscos, posible área de fogón y preparación de alimentos (Oyola-Coeur, 2000).

El rasgo F4B en las unidades 8-11 se encontró a 190 cm (niveles 20-21), en este rasgo es evidente la presencia de cerámica Valdivia fase 4 que consiste en artículos utilitarios; se encontró además un fragmento de losa de moler, carbón vegetal, desechos quemados, piedras alteradas por el fuego, herramientas líticas formales e informales y conchas marinas. Este rasgo es importante puesto que estratigráficamente se correlaciona con el rasgo F2B, según la evidencia los niveles 19-21 que incluyen al rasgo F2B y F4B son parte de la misma área habitacional en la cual se habrían desarrollado actividades diarias.

Oyola-Coeur (2000) menciona las siguientes actividades:

1. El uso ceremonial del fuego asociado con los rituales de figurinas Valdivia.
2. El uso del fuego en preparación de alimentos, evidenciado por restos de fauna y mariscos en el hogar.

3. El uso del fogón y quema abierta en la manufactura de cerámica y figurinas evidenciado por la presencia de restos cerámicos en los fogones y depósitos de cenizas en ambos rasgos culturales. (Oyola-Coeur , 2000, p.99)

Según la autora durante las fases 3 a 5 de Valdivia, el sitio parece haber sido densamente ocupado, esto evidenciado por la presencia predominante de fragmentos cerámicos pertenecientes a esta fase, para las fases 2 y 6 dicha presencia es mucho menor. Sugiere además que durante la fase 6 el sitio parece haber sufrido inundaciones, esto evidenciado por las espesas deposiciones aluviales y coluviales en capas superpuestas culturalmente estériles (130-180 cm) (Oyola-Coeur, 2000).

Por su parte, los sitios con filiación cultural Machalilla usados en este trabajo son los sitios la Ponga (Lippi, 1983; Porras, 1983; Quelal, 2023) y el sitio Ma-cem (Prumers y Ugalde, 2018). A diferencia de otras culturas que forman parte de esta investigación para las cuales se toma un sitio de referencia; en este caso se han tomado dos sitios dada la escasa información que existe sobre esta cultura; estos sitios son La Ponga estudiada por Porras (1983), Lippi (1983) y Quelal (2023) y por otro lado el sitio Ma-Cem estudiado por Prumers y Ugalde (2018). Se toman estos trabajos dado que, se considera que desde el aspecto decorativo al tener más trabajos para realizar la comparación esto nos puede dar luces en cuanto a la dispersión estilística de los motivos decorativos, pero también nos puede ayudar a esclarecer un poco más este aspecto de la cultura Machalilla.

El sitio más estudiado para esta cultura es La Ponga. Porras (1983) indica que el nombre del sitio viene por la cercanía al pueblo vecino y lo ubica al noroeste de la provincia del Guayas (península de Santa Elena, actual provincia de Santa Elena). Aunque el autor no profundiza en cuanto a la organización social de este sitio, lo que si observa es la adaptación de los mismos al

ecosistema, lo que implica a la pesca como fuente de supervivencia, así como también la agricultura.

Lippi (1983) por su parte realiza la investigación en el sitio como parte de su tesis doctoral. Su trabajo se centra en la descripción y documentación de la cerámica a la cual ordena en siete fases; con base en las cuales sostiene la transición de Valdivia a Machalilla dada por atributos cerámicos que unirían a los dos complejos cerámicos (Lippi, 1983).

Por su parte Quelal (2023) realiza una reinterpretación del material del sitio La Ponga estudiado antes por Porras (1983), con el fin de realizar una seriación cerámica desde una nueva perspectiva. Por otro lado las excavaciones en el sitio Ma-Cem lo confirman como un sitio unicomponente, es decir, con una sola ocupación (Machalilla), aunque durante las excavaciones no se pudieron recuperar contextos habitacionales, lo que si se pudo refinar y que es de gran aporte son las fechas cronológicas para el sitio, se obtuvieron fechas que oscilan entre 1400 y 1000 cal a.C. (Prumers y Ugalde, 2018).

La cultura Chorrera considerada como el horizonte del Formativo Tardío por su decoración iridiscente es la última durante el periodo Formativo en la costa ecuatoriana, (Guillaume-Gentil, 2013).

A cerca de su extensión geográfica Pacheco (2019) menciona:

Se reconoce su asentamiento inicial en la Península de Santa Elena y a largo de la cuenca del río Guayas, desde donde se expandió hasta ocupar grandes extensiones del litoral ecuatoriano y ubicarse en las provincias de Los Ríos, Manabí, Del Oro, Santo Domingo de los Tsáchilas y Esmeraldas; extendiendo su presencia hacia la Sierra en las provincias de Azuay, Cañar, Chimborazo y Pichincha. Por el Oriente atraviesan la cordillera oriental llegando hacia la región de Morona Santiago. (Pacheco, 2019, p. 136)

El sitio tomado para la cultura Chorrera es el denominado Ma-Lan. El sitio fue localizado gracias a la información de un trabajador del proyecto El Sitio Formativo de Machalilla, ubicado en una propiedad privada del señor Guillermo Landívar quien permitió que las excavaciones se realicen en el lugar. Se realizaron entonces dos unidades de excavación, el corte 1 y el corte 2; las excavaciones en el corte 1 muestran grandes rasgos de disturbación. Este es un sitio que presenta características culturales Chorrera/Engoroy y Bahía durante toda la estratigrafía. Sin embargo, la cerámica dadas sus características formales y decorativas es atribuible a Chorrera y las figurillas recuperadas a la fase Bahía. Otros datos que ofrecen las excavaciones en este sitio se refieren al reconocimiento de una superficie de uso (rasgo 206), se trata de un suelo de extensión limitada que se caracteriza por la presencia de carbón, cerámica, huesos de pescado, trozos de barro cocido. Relacionados a este rasgo estarían los rasgos 214, 215, 216, 217, 218, 219, 220 los cuales se podrían tratar de hoyos de postes, aunque no se ha identificado con claridad alguna estructura; por otro lado, el análisis malacológico del lugar sugiere que los restos alimenticios localizados hablan de un consumo masivo de productos marinos, esto dado por la presencia de huesos de pescado, conchas y moluscos; sin embargo la presencia en baja densidad de huesos de mamíferos sugiere que estos pudieron haber sido complemento en la dieta. (Prumers y Ugalde, 2018).

A cerca de la producción, se mencionan seis especies diferentes que fueron trabajadas en el sitio, “Estas especies son: *Pinctada mazatlanica*, *Hexaplex radix*, *Spondylus calcifer*, *Spondylus princeps*, *Chama corrugata*, y *Oliva peruviana*.” (Prumers y Ugalde, 2018, p.144). Para el caso de la madreperla (*Pteria sterna* y *Pinctada mazatlanica*) y *Spondylus* (*Spondylus calcifer* y *Spondylus princeps*) el interés recae en que la especie *Pinctada mazatlanica* fue usada para la producción de anzuelos y placas/botones por los habitantes del sitio. Con base a la tipología desarrollada por Dyrdaahl (2017) para el sitio Las Orquídeas, los autores consideran

que los adornos se pueden denominar como Circular Tipo 2, dado que el sitio Las Orquídeas sería contemporáneo con el sitio Ma-Lan los autores consideran que la presencia de los adornos de madreperla podría servir como un marcador cronológico y también como un indicador de redes de intercambio. Otro elemento de producción que llama la atención es el uso de pigmentos, esto se evidencia con la presencia de bloques de un material mineral- según los autores probablemente óxido de hierro- se considera que estos bloques pudieron haber sido la materia prima a partir de la cual se elaboraron los pigmentos para pintar la cerámica (Prumers y Ugalde, 2018).

Para la Amazonía, se ha tomado el sitio Santa Ana- La Florida perteneciente a la cultura Mayo Chinchipe (Valdez, 2008).

Ubicada al suroriente de la amazonia ecuatoriana, provincia de Zamora Chinchipe, se encuentra la cultura Mayo-Chinchipe-Marañón cuya historia en cuanto a ocupaciones es bastante antigua. En palabras de Valdez (2008) “Las fechas radiocarbónicas obtenidas en varios contextos arqueológicos del sitio Santa Ana-La Florida ubican su ocupación entre el 4960 y 3685 antes del presente (AP). o 3000 a 2000 antes de Cristo (a.C.)” (2008, p. 173); estas fechas ubican a este sitio en el Formativo Temprano.

Este sitio está localizado en un valle estrecho, sobre una terraza fluvial a orillas del río Valladolid y sorprende por sus características arquitectónicas y arte lapidario que parecen ser una muestra temprana de expresión social, además cuenta con la presencia de artefactos cerámicos y líticos (Valdez, 2008).

El registro arqueológico del sitio se compone de estructuras circulares u ovaladas dispuestas en torno de un espacio cerrado, esta estructura se ubica en el centro de la terraza y según Valdez (2008) parece haber sido el eje de las actividades efectuadas en el sitio arqueológico. Dentro del complejo se presentan estructuras rectangulares y fuera de esta se

presentan estructuras redondas, pero de menor diámetro (5-9 m); este ordenamiento arquitectónico hablaría de una voluntad de diferenciar estructuras. Se registra una construcción artificial ubicada en el extremo oriental de la terraza. Según Valdez (2008) este espacio habría sido preparado y construido como un lugar sagrado en donde además de elementos arquitectónicos sagrados se encontraron depósitos funerarios (Valdez, 2008).

Sobre un refinamiento en cuanto a la posición cronológica del yacimiento Valdez (2008) dice,

Contextos cerrados han permitido además el fechamiento de varios elementos constructivos y de algunos contextos culturales del sitio. Esto ha permitido ubicar la ocupación del yacimiento entre el 4960 y el 2930 antes del presente (AP), con una fecha promedio de 4323 AP o de 2373 antes de Cristo (Tabla 1). Esta cronología sitúa al sitio Santa Ana-La Florida en las etapas Temprana y Media del período Formativo. (2008, p.175)

A manera de conclusión se puede decir que el período Formativo se ve marcado por cambios, entre ellos el sistema de vida de cazadores-recolectores a productores de alimentos, hecho marcado por la introducción de la agricultura. Además de un incipiente control de las provisiones y lo que de alguna manera es su característica principal, la inserción de la producción y uso de la cerámica y el dominio de sus técnicas.

El período Formativo es bastante amplio, se encuentra ubicado dentro del esquema arqueológico planteado por Meggers y Evans como herramienta arqueológica entre 1957 y 1966 (Echeverría, 1996). Este esquema, aunque tiene sus bases en estudios realizados principalmente en la costa ecuatoriana aún es usado para la organización de información arqueológica, aunque con ciertos refinamientos que han tenido lugar a lo largo de varios años,

en este caso se usa el esquema que propone Guillaume-Gentil que divide en tres subperiodos al Formativo (2013).

Es imperante mencionar que el periodo Formativo no se ha desarrollado de la misma manera en la Sierra, Costa y Amazonia, pues es notable que este periodo se retrasa en el caso de la Sierra y en la Amazonía por otro lado se pueden evidenciar fechas bastante tempranas, dado que uno de los intereses de este trabajo es la comparación de distintos sitios ubicados a lo largo del actual Ecuador este esquema es una herramienta que nos permite ubicarlos temporalmente. Esta herramienta es útil dado que se sostiene como hipótesis en este trabajo que existiría la posibilidad de distinguir la presencia de un estilo decorativo en común para los sitios estudiados, dicha dispersión ideológica acompañaría el intercambio de materiales característico dentro de un sistema de interacción regional del que ya se ha hablado para este período arqueológico.

A continuación, se ubica a los sitios antes mencionados en un cuadro cronológico con el fin de identificarlos dentro del período Formativo del Ecuador.

Figura 18

Ilustración 18. Cuadro cronológico de los sitios del estudio

FORMATIVO ECUATORIANO				
SUBPERÍODO	SITIOS			
	SIERRA NORTE	SIERRA SUR	COSTA	AMAZONÍA
FORMATIVO TEMPRANO (3500-1800 AC)			RÍO CHICO (VALDIVIA II-VI)	SANTA ANA-LA FLORIDA (MAYO-CHINCHIPE)
FORMATIVO MEDIO (1500/1350-800 AC)	TAGSHIMA	CERRO NARRÍO	LA PONGA	
	COTOCOLLAO		MA-CEM	
FORMATIVO TARDÍO (800-300 A.C)	COTOCOLLAO LAS ORQUÍDEAS	CERRO NARRÍO	MA-LAN	

Fuentes: Guillaume-Gentil (2013), Ugalde y Dyrdaahl (2020), Villalba (1988), Dyrdaahl (2017), Oyuela Caicedo, Stahl y Raymond (2010), Oyola-Coeur (2000), Prumers y Ugalde (2018), Valdez (2008)

CAPÍTULO 6

INTERPRETACIÓN

6.1 Análisis general

Es importante tener en cuenta ciertos aspectos como la variabilidad interna, puesto que el número de motivos decorativos no son los mismos para todos los sitios. A continuación, se muestra una tabla que resume la cantidad de motivos identificados para cada sitio,

Tabla 4

Tabla 4. Cantidad de motivos decorativos por sitio.

SITIO	CANTIDAD DE MOTIVOS DECORATIVOS
COTOCOLLAO	87
TAGSHIMA	7
LAS ORQUIDEAS	23
CERRO NARRÍO	23
LA PONGA	172
MA-CEM	18
MA-LAN	13
RÍO CHICO	19
MAYO CHICHIPE	16
TOTAL	378

Como se puede observar el total de elementos procesados es de 378. En porcentaje corresponde de mayor a menor: 46% La Ponga, 23% Cotocollao, 6% Las Orquídeas, 6% Cerro Narrío, 5% Ma-Cem, 5% Río Chico, 4% Mayo Chichipe y 2% Tagshima. Los dos primeros sitios muestran una diferencia notable en comparación con los demás; en el caso de Cotocollao dicha representación mayor de motivos decorativos podría estar dada por la larga ocupación del sitio (1500-500 a.C) (Villalba,1988) y en el caso de La Ponga, aunque la ocupación del sitio no es tan extensa (1396 a.C- 806 a.C) (Quelal,2023), el alto porcentaje se podría deber a que se

han tomado tres estudios de diferentes autores para el mismo sitio (Porrás, 1983; Lippi, 1983 y Quelal, 2023).

Estos porcentajes se ilustran en la siguiente figura:

Figura 19

Ilustración 19. Porcentaje de la muestra total



Una vez procesados los 378 motivos decorativos se utilizó Past 4.03 un software de análisis de datos estadísticos que permite realizar un análisis multivariable de agrupamiento jerárquico, dentro de este software se utilizó además el método de Ward definido como “un algoritmo de clustering jerárquico que busca crear grupos (clusters) de objetos similares, buscando minimizar la varianza dentro de cada grupo” (OpenAI, 2025), se considera pertinente esta herramienta pues es útil al trabajar con datos cuantitativos y también porque se busca obtener una estructura de agrupamiento homogénea.

El dendograma de agrupamiento resultante muestra la presencia de dos macro grupos en los cuales no se hace evidente una distinción por región, tampoco se encuentra una exclusividad marcada de temporalidad en los grupos. El primer macro grupo se compone por cuatro grupos y el segundo por cuatro también. El primer grupo presenta como elementos base las líneas horizontales, verticales y diagonales que se pueden combinar o no con otros elementos

como puntos o círculos, formando motivos generales y locales. El segundo macrogrupo por otro lado se compone por la presencia de elementos base como la línea horizontal a partir de la cual se forman motivos y que puede combinarse o no con otros elementos como la línea zigzag; además de la línea curvilínea y ondulante. Entra en este grupo también el elemento denominado como muesca y los apliques.

Se ha tomado como referencia de análisis la distancia 5 a 15, con esto de base se pueden identificar ocho grupos que muestran algún elemento o combinación de elementos en común; en algunos grupos se ha decidido bajar uno o dos niveles más para afinar el análisis. Dicho dendograma de agrupamiento se presenta a continuaci

Figura 20

Ilustración 20. Dendograma de agrupamiento

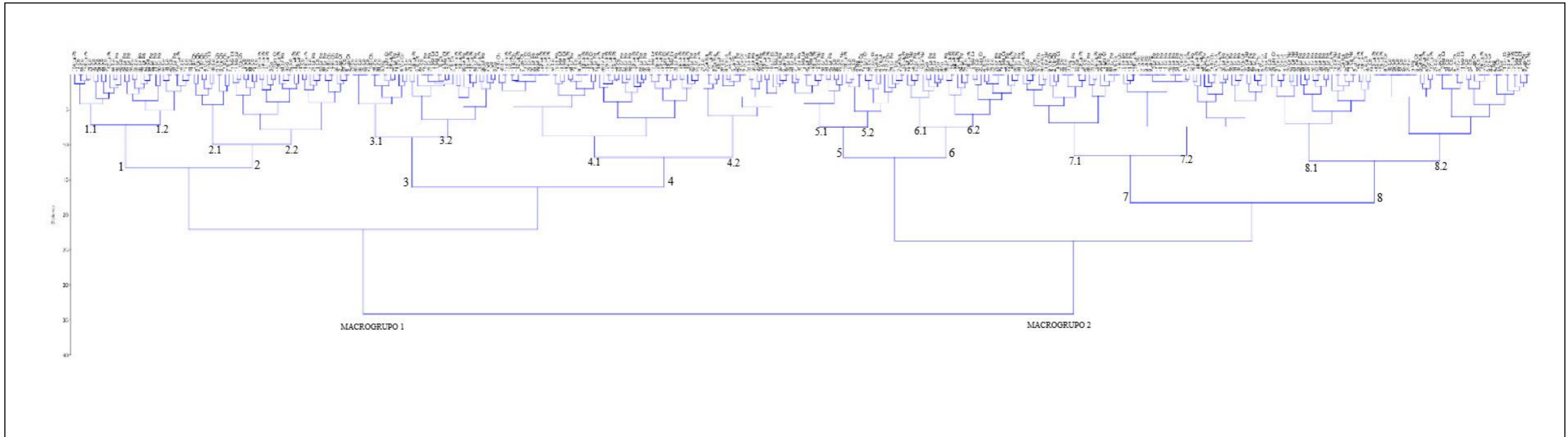

6.2 Discusión de resultados

6.2.1 GRUPO 1

En el grupo 1 es evidente la presencia de dos sitios. Por un lado, La Ponga (Sta. Elena) y por otro Cotocollao (Pichincha); pertenecientes al Formativo Medio y Formativo Medio a Tardío respectivamente.

Figura 21

Ilustración 21. Grupo 1

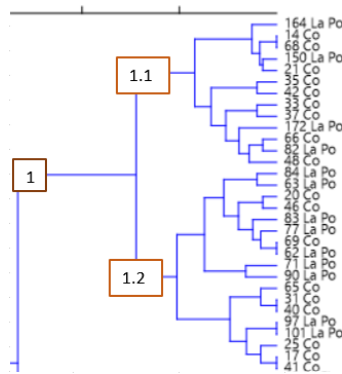













En general el grupo tiene como elementos principales las líneas diagonales paralelas (3pa) inscritas en líneas horizontales paralelas rellenas (1pr), la disposición de las líneas diagonales y la combinación de las mismas con otros elementos puede dar paso a motivos locales, pero la presencia de estos dos elementos habla de un uso común. Al bajar un nivel más en la interpretación se identifican dos subgrupos. El subgrupo 1.1 (Fig. 22) se compone de los elementos antes mencionados; sin embargo, añadido a éstos se encuentra el círculo como exclusivo de Cotocollao lo que se puede considerar como una variación local.

Figura 22

Ilustración 22. Fotos subgrupo 1.1



















SUBGRUPO 1.1

				
164 La Po	150 La Po	14 Co	68 Co	21 Co
				
172 La Po	82 La Po	35 Co	42 Co	33 Co
				
		37 Co	66 Co	48 Co

En el subgrupo 1.2 (Fig. 23) se mantiene la combinación de elementos antes mencionada. Sin embargo, la unión de líneas diagonales además de formar triángulos tanto en La Ponga como en Cotocollao forma figuras como el trapecio, “C” y “C” en espejo solo en La Ponga, acompañadas de apliques como un elemento nuevo. Para el caso de Cotocollao aparecen las líneas verticales paralelas.

Figura 23

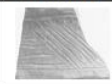
Ilustración 23. Fotos Subgrupo 1.2

SUBGRUPO 1.2					
					
84 La Po	101 La Po	40 Co	71 La Po	17 Co	62 La Po
					
63 La Po	83 La Po	65 Co	90 La Po	41 Co	69 Co
					
77 La Po	97 La Po	31 Co		25 Co	
					
20 Co	46 Co				

Si bien es cierto que lo que se busca en este trabajo es dilucidar si existe el uso en común de elementos decorativos que formen motivos similares en cuanto a combinación más no en disposición, es necesario resaltar un motivo que se repite en La Ponga y Cotocollao, pues concuerda en técnica y elementos. Éste es el motivo denominado como

I.1pr(3pa) (Fig. 24) que se refiere a Líneas horizontales paralelas rellenas de líneas diagonales paralelas.

Figura 24

Ilustración 24. Motivo I.1pr(3pa)

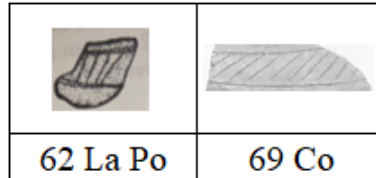

Es entonces posible mencionar que se parte de una combinación en común de elementos. Sin embargo, se presentan disposiciones y combinaciones propias para cada cultura; lo que genera similitud en presencia de elementos, pero también variedad en disposiciones. Se puede notar también que existen diferencias en cuanto a combinación de los elementos bases en común con otros elementos como apliques en el caso de La Ponga y círculos y líneas verticales paralelas en el caso de Cotocollao.

6.2.2 GRUPO 2

Figura 25

Ilustración 25. Grupo 2

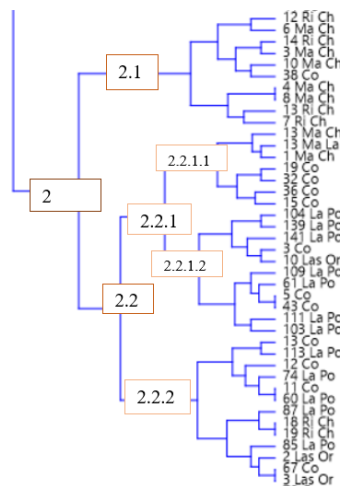

Para este grupo se han bajado dos niveles más obteniendo los subgrupos 2.1, 2.2.1 y 2.2.2. El primer subgrupo 2.1 (Fig.26) está formado por los sitios Río Chico, Mayo

Chinchiye pertenecientes al Formativo Temprano y Cotocollao perteneciente al Formativo Medio a Tardío. Estos tres sitios presentan en común el uso del elemento base línea horizontal, la cual se puede combinar con líneas diagonales como se puede ver para Mayo Chinchiye y con línea ondulante como se puede ver en Río Chico.

Figura 26

Ilustración 26. Fotos subgrupo 2.1

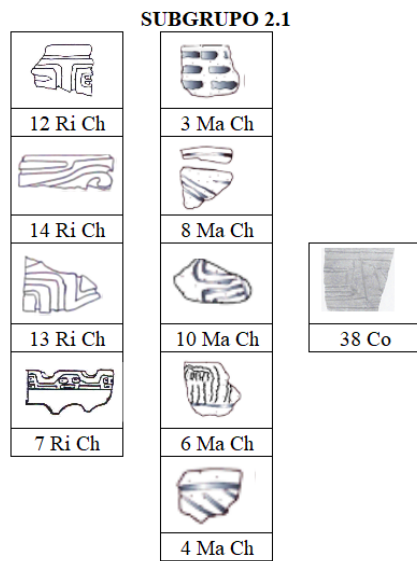

Llama la atención una combinación en específico que es la de líneas horizontales y verticales que forman cuadrantes concéntricos (1.2-cuco) (Fig.27), pues dicho motivo se presenta en los tres sitios que en cuanto a temporalidad es interesante pues abarca sitios del Formativo Temprano (Río Chico, Mayo Chinchiye) y un sitio del Formativo Medio a Tardío (Cotocollao).

Figura 27

Ilustración 27. Motivo cuadrante concéntrico (1.2-cuco)

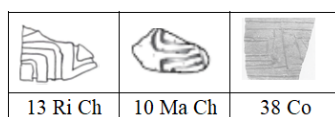

El siguiente subgrupo 2.2.1 (Fig. 28) está formado por los sitios Mayo Chinchipe (Zamora Chinchipe). Cotocollao (Pichincha), Ma-Lan (Manabí), La Ponga (Sta. Elena) y Las Orquideas (Imbabura), con un elemento base que es la línea horizontal; sin embargo, dada la variabilidad de motivos decorativos se ha decidido subir un nivel más, obteniendo así los subgrupos 2.2.1.1 y 2.2.1.2.

En cuanto al subgrupo 2.2.1.1, se compone por los sitios Mayo Chinnchipe (Formativo Temprano), Cotocollao (Formativo Medio a Tardío) y Ma-Lan (Formativo Tardío). Como se mencionó anteriormente la línea horizontal es el elemento base, la cual se combina con líneas diagonales, en el caso de Cotocollao se suman círculos generando un motivo local.

Figura 28

Ilustración 28. Fotos subgrupo 2.2.1.1

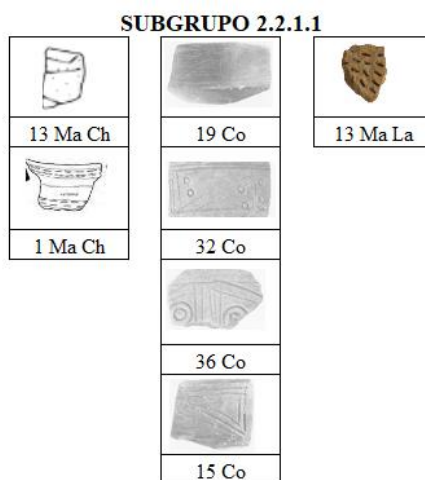

El siguiente subgrupo, 2.2.1.2 (Fig. 29) mantiene la línea horizontal, pero a ésta se suman las líneas verticales y diagonales paralelas. En cuanto a los sitios y su temporalidad, están presentes La Ponga y Cotocollao (Formativo Medio a Tardío) y Las Orquídeas (Formativo Tardío), La Ponga y Cotocollao se caracterizan por la combinación

de los tres tipos de líneas, mientras que Las Orquídeas combina solo la línea horizontal con líneas verticales paralelas.

Figura 29

Ilustración 29. Fotos subgrupo 2.2.1.2

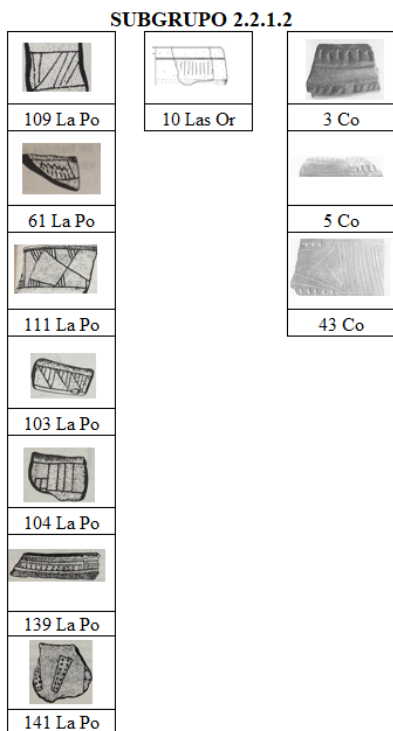

Por último, el subgrupo 2.2.2 (Fig. 30) se ve claramente marcado por la presencia de la línea horizontal acompañada del motivo hachurado (3-ha), éste se forma a partir de líneas diagonales entrecruzadas. En el caso de Río Chico, Cotocollao y Las Orquídeas se observa que el hachurado se combina solo con líneas horizontales o verticales, mientras que La Ponga muestra variaciones locales en cuanto a disposición y se añaden las líneas diagonales.

Este motivo es interesante pues en temporalidad abarca desde el Formativo Temprano (Río Chico), Formativo Medio (La Ponga) Formativo Medio a Tardío (Cotocollao) y Formativo Tardío (Las Orquídeas); por lo que se trata de un motivo que se mantiene con el tiempo, pero que muestra cambios según las diferentes culturas que lo plasmaron en su decoración cerámica.

Figura 30

Ilustración 30. Fotos subgrupo 2.2.2

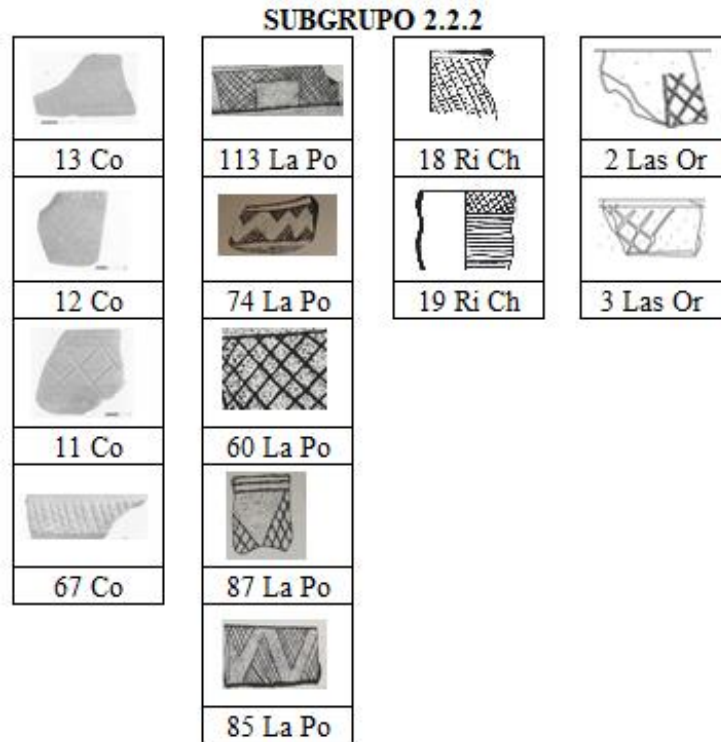

6.2.3 GRUPO 3

Figura 31

Ilustración 31. Grupo 3

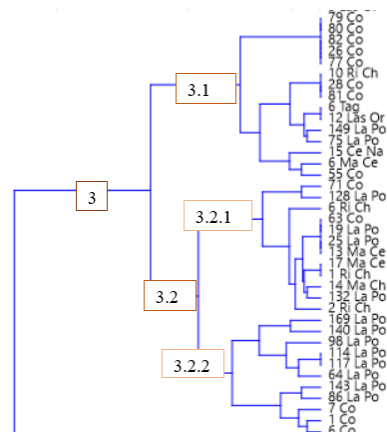

Como se mencionó anteriormente, con el fin de afinar el análisis en este grupo también se decidió bajar un nivel más. Los subgrupos resultantes a ser analizados son el 3.1, 3.2.1 y 3.2.2.

El subgrupo 3.1 (Fig. 32) se conforma por los sitios Cotocollao (Pichincha), Río Chico (Manabí), Tagshima (Pichincha), Las Orquídeas (Imbabura), La Ponga (Sta. Elena), Ma-Cem (Manabí), Cerro Narrío (Cañar); abarcando así sitios pertenecientes al Formativo Temprano (Río Chico), Formativo Medio (Tagshima, La Ponga) Formativo Medio a Tardío (Cotocollao, Cerro Narrío) y Formativo Tardío (Cerro Narrío, Las Orquídeas).

Figura 32

Ilustración 32. Fotos subgrupo 3.1

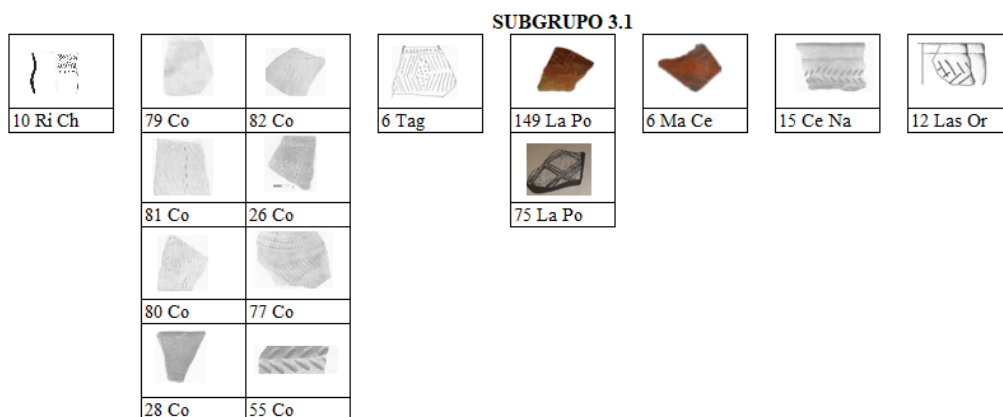

Como elemento base en común se encuentra la línea diagonal y a partir de esta el motivo que se ha denominado como Espina de pez (3-ep). Este motivo es interesante pues, aunque no ocurre en todos los sitios analizados en este estudio (no se presenta en Mayo Chinchipe ni Ma Lan) se mantiene durante el Formativo Temprano y Formativo Tardío.

Sin duda se presentan variaciones locales (Fig. 33) como el caso de Cotocollao, sitio en el que además de las líneas diagonales formando el motivo espina de pez se encuentran también puntos, algo que también sucede en Río Chico, aunque las

disposiciones cambien. En La Ponga y Tagshima se puede evidenciar el uso del motivo en espejo, así también es interesante que el único sitio que muestra el motivo en pintura sea Ma-Cem. Es evidente entonces el uso en común de una combinación de elementos que conforman un motivo, sin embargo, se evidencia que a partir del mismo también se generan combinaciones que dan paso a expresiones locales de un mismo motivo.

Figura 33

Ilustración 33. Variaciones locales motivo Espina de pez (3-ep)



El siguiente subgrupo 3.2.1 (Fig. 34) se compone por los sitios Río Chico (Zamora Chinchipe), Río Chico (Manabí), Cotocollao (Pichincha), La Ponga (Sta. Elena), Ma-Cem (Manabí). Abarcando sitios del Formativo Temprano (Mayo Chinchipe, Río Chico), Formativo Medio (La Ponga, Ma-Cem) y Formativo Medio a Tardío (Cotocollao).

Figura 34

Ilustración 34. Fotos subgrupo 3.2.1

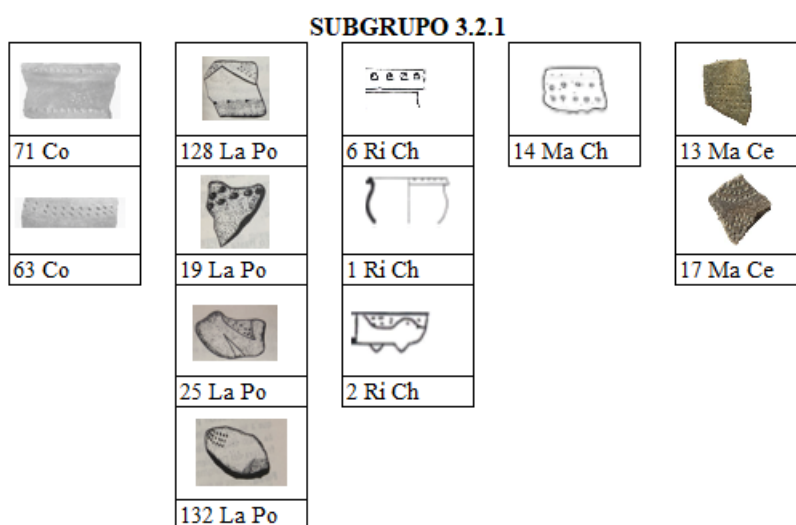

El elemento base común es el punto, cuya disposición generalmente es en hileras. Son interesantes los sitios La Ponga y Río Chico pues son los únicos en los que se











combinan los puntos con líneas ya sean diagonales u ondulantes; llama la atención además que ambos sitios son costeros.

Por último, el subgrupo 3.2.2 (Fig. 35) se conforma por los sitios Cotocollao (Pichincha) y La Ponga (Manabí); los dos pertenecientes al Formativo Medio. En este subgrupo aparece la línea curvilínea como elemento base común, en el caso de La Ponga la línea curvilínea se presenta combinada con otros tipos de líneas como horizontal, vertical y diagonal, en el caso de Cotocollao, como se ha visto en otros grupos se combina con puntos y círculos.

Figura 35

Ilustración 35. Fotos subgrupo 3.2.2

SUBGRUPO 3.2.2

		
169 La Po	117 La Po	7 Co
		
140 La Po	64 La Po	1 Co
		
98 La Po	143 La Po	6 Co
		
114 La Po	86 La Po	

6.2.4 GRUPO 4

Para este grupo se han bajado dos niveles más, obteniendo los subgrupos 4.1.1.1, 4.1.1.2, 4.1.2.1, 4.1.2.2 y 4.2

Figura 36

Ilustración 36. Grupo 4

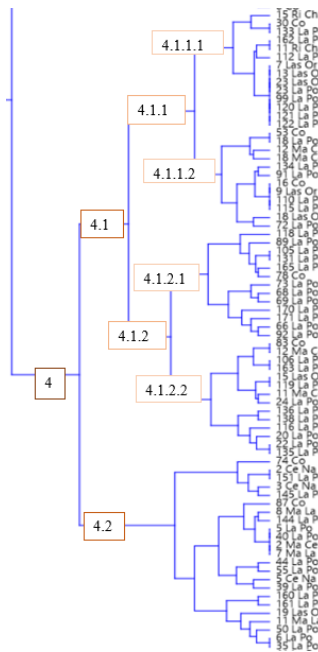

El primer subgrupo denominado 4.1.1.1 (Fig. 37) se compone por los sitios Río Chico (Manabí), Cotocollao (Pichincha), La Ponga (Sta. Elena) y Las Orquídeas (Imbabura); el subgrupo abarca sitios del Formativo Temprano (Río Chico), Formativo Medio (La Ponga), Formativo Medio a Tardío (Cotocollao) y Formativo Tardío (Las Orquídeas). Como elemento base en común aparece la línea diagonal y a partir de ella la línea diagonal paralela (3pa), que se presenta en todos los sitios del subgrupo.

Figura 37

Ilustración 37. Fotos subgrupo 4.1.1.1

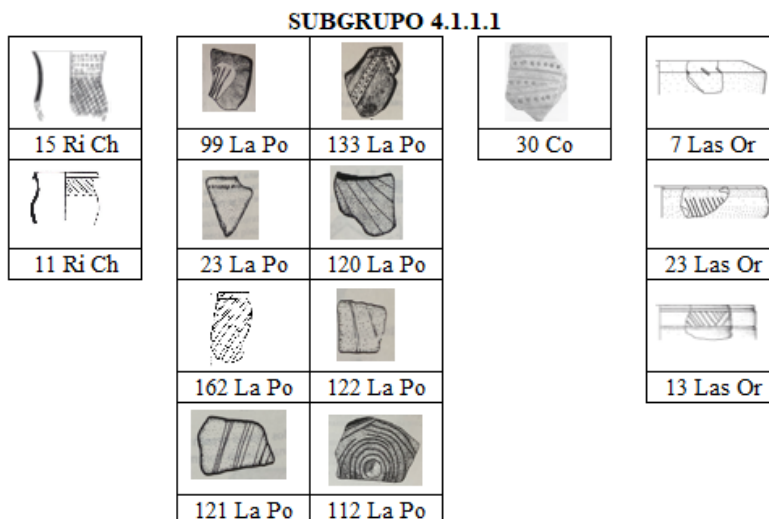

Llama la atención una combinación de línea diagonal paralela y puntos que comparten tres de los sitios (Río Chico, La Ponga y Cotocollao), en el caso de La Ponga y Cotocollao se comparte incluso la disposición (Fig. 38). Aunque existe un motivo que se comparte entre dos sitios que temporalmente son equivalentes, existen también variaciones locales que son evidentes sobre todo en La Ponga, pues se presenta una combinación de líneas diagonales paralelas y círculos concéntricos (Fig.37-112 La Po).

Figura 38

Ilustración 38. Motivo Líneas diagonales paralelas y puntos incisos (I.3pa.6)

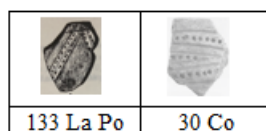

En cuanto a temporalidad, se podría decir que la línea diagonal y los motivos a partir de ella como la línea diagonal paralela y las combinaciones que generan motivos compartidos, así como variaciones locales se mantienen durante el período Formativo.

El siguiente subgrupo 4.1.1.2 (Fig. 39) se compone por los sitios Mayo Chinchipe (Zamora Chinchipe), La Ponga (Sta. Elena), Ma-Cem (Manabí), Cotocollao (Pichincha) y Las Orquídeas (Imbabura). Con sitios del Formativo Temprano (Mayo Chinchipe), Formativo Medio (La Ponga, Ma-Cem), Formativo Medio a Tardío (Cotocollao) y del Formativo Tardío (Las Orquídeas).

Figura 39

Ilustración 39. Fotos subgrupo 4.1.1.2

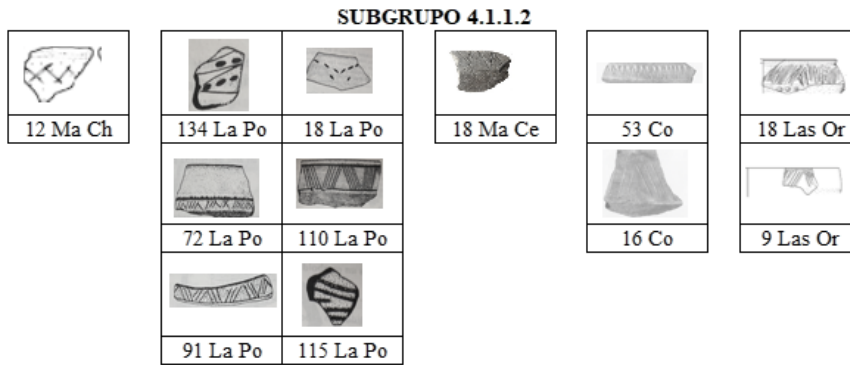

Como elemento base en común aparece la línea diagonal opuesta y a partir de ésta la línea diagonal paralela opuesta (3pa-op). Al igual que en el subgrupo anterior se puede observar que la línea diagonal y sus variaciones se mantienen desde sitios del Formativo temprano hasta el tardío.

El siguiente subgrupo 4.1.2.1 (Fig. 40) se compone por los sitios La Ponga (Sta. Elena) y Cotocollao (Pichincha), pertenecientes al Formativo Medio y Formativo Medio a Tardío respectivamente. Si bien este grupo mantiene como elemento base la línea diagonal paralela opuesta, se muestra un cambio en cuanto a combinaciones con otros elementos, pues se suman otros tipos de líneas como la horizontal paralela, vertical paralela, curvilínea paralela y puntos; lo que genera variaciones locales en base al uso de un elemento en común.

Figura 40

Ilustración 40. Fotos subgrupo 4.1.2.1

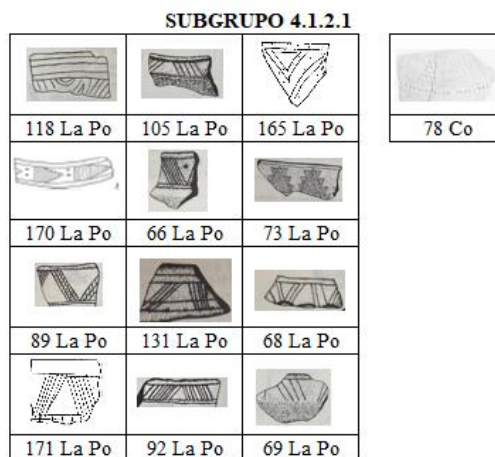

El subgrupo 4.1.2.2 (Fig.41) por otro lado se conforma por los sitios Ma-Cem (Manabí), La Ponga (Sta. Elena), Cotocollao (Pichincha) y Las Orquídeas (Imbabura), abarca sitios del Formativo Medio (Ma-Cem, La Ponga), Formativo Medio a Tardío y (Cotocollao) y Formativo Tardío (Las Orquídeas).

Figura 41

Ilustración 41. Fotos subgrupo 4.1.2.2

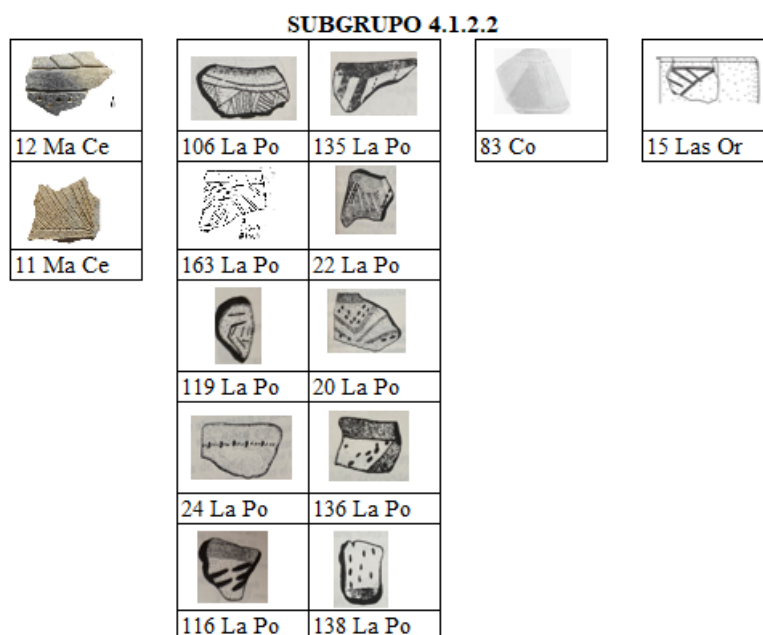

Como elemento base en común se mantiene la línea diagonal paralela que en este subgrupo se combina principalmente con la línea horizontal, aunque se puede observar que en Ma-Cem, La Ponga y Cotocollao se suman los puntos, algo que no sucede en Las Orquídeas.

Por último, se encuentra el subgrupo 4.2 (Fig. 42), mismo que está formado por los sitios La Ponga (Sta. Elena), Ma-Cem (Manabí), Cotocollao (Pichincha), Ma-Lan (Manabí), Cerro Narrío (Cañar) y Las Orquídeas (Imbabura); estos sitios van desde el Formativo Medio (La Ponga, Ma-Cem), Formativo Medio a Tardío (Cotocollao, Cerro Narrío), hasta el Formativo Tardío (Ma-Lan, Las Orquídeas, Cerro Narrío).

En este subgrupo se puede observar el uso en común del elemento línea diagonal en pintura y a partir de ésta la línea diagonal paralela (P.3pa); se manifiestan además combinaciones locales en sitios como La Ponga en donde a las líneas diagonales se suman líneas curvilíneas.

Figura 42

Ilustración 42. Fotos subgrupo 4.2

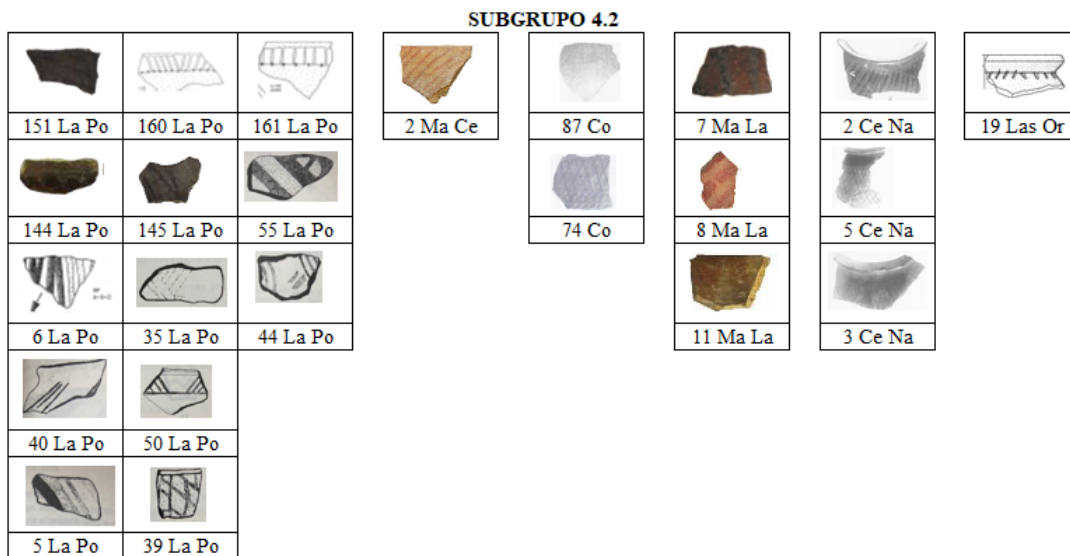

Llama la atención además que el motivo hachurado (P.3-ha) (Fig.43), el cual se forma por el cruce de líneas diagonales también se presenta en este subgrupo. Este motivo se presenta en los sitios La Ponga, Cotocollao y Cerro Narrío.

Figura 43

Ilustración 43. Motivo hachurado en pintura (P.3-ha)

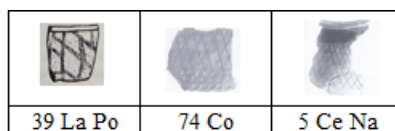

6.2.5 GRUPO 5

Figura 44

Ilustración 44. Grupo 5

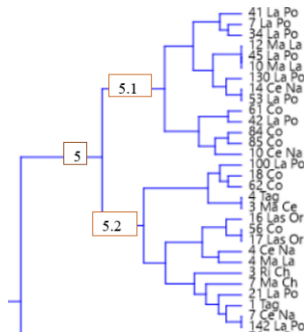

Este grupo se ha dividido en dos subgrupos, obteniendo el subgrupo 5.1 y 5.2. El primer subgrupo, 5.1 (Fig.45), contiene los sitios La Ponga (Sta. Elena, Cotocollao), Formativo Medio (La Ponga), Formativo Medio a Tardío (Cotocollao, Cerro Narrío) y Formativo Tardío (Ma-Lan)

Figura 45

Ilustración 45. Fotos subgrupo 5.1

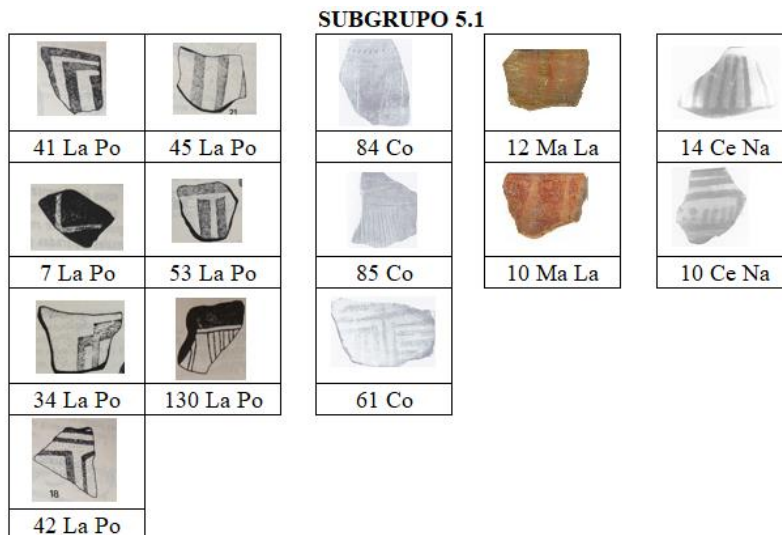

Este grupo comparte como elemento base en común las líneas verticales en pintura. A partir de la misma se generan motivos simples como las líneas verticales paralelas o combinaciones con líneas horizontales que en el caso de La Ponga y Cotocollao forman cuadrantes y en el caso de Cerro Narrío solo se combinan. Se

evidencia además la combinación de técnicas incisa y pintura en La Ponga y Cotocollao (Fig.46).

Figura 46

Ilustración 46. Combinación de técnicas subgrupo 5.1



Llama la atención la combinación de líneas verticales paralelas, líneas horizontales paralelas y puntos que sucede en Cotocollao y Cerro Narrío; si bien se comparten los elementos la disposición cambia y las técnicas también, pues en Cotocollao se mezcla la pintura con el inciso mientras que en Cerro Narrío se ve el uso solo de pintura, se podría identificar estos como variaciones locales en las cuales la técnica juega un papel importante.

Figura 47

Ilustración 47. Combinación de líneas y puntos

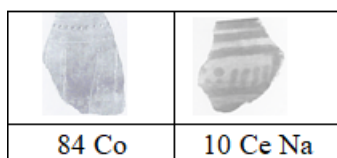

El subgrupo 5.2 (Fig.48) por otro lado se compone por todos los sitios analizados en este estudio. Del Formativo Temprano (Mayo Chinchipe, Río Chico), Formativo Medio (La Ponga, Ma-Cem, Tagshima), Formativo Medio a Tardío (Cotocollao, Cerro Narrío) y del Formativo Tardío (Ma-Lan, Las Orquídeas). El elemento base en común es la línea vertical, sin embargo, a diferencia del subgrupo anterior no se define una sola técnica, en su lugar se presenta el uso de diferentes técnicas a través de las cuales se plasma un mismo elemento a partir del cual se generan motivos con distintas combinaciones.

Se parte de las líneas verticales paralelas que se presentan en todos los sitios, como variaciones locales se encuentran otros tipos de líneas en Mayo Chinchipe; líneas zigzag paralelas en Río Chico; puntos incisos en La Ponga; líneas diagonales en Cotocollao y Tagshima.

En cuanto a técnicas decorativas se vuelve a evidenciar en este subgrupo la combinación de técnicas sobre todo en La Ponga, sitio en el que se mezcla pintura con incisión.

Figura 48

Ilustración 48. Fotos subgrupo 5.2

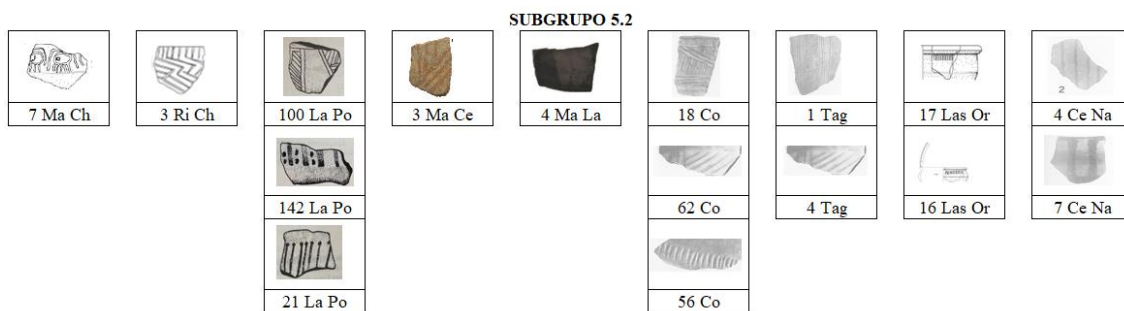

6.2.6 GRUPO 6

Al igual que el grupo anterior este grupo se ha dividido en dos subgrupos, el 6.1 y 6.2 que son descritos a continuación.

Figura 49



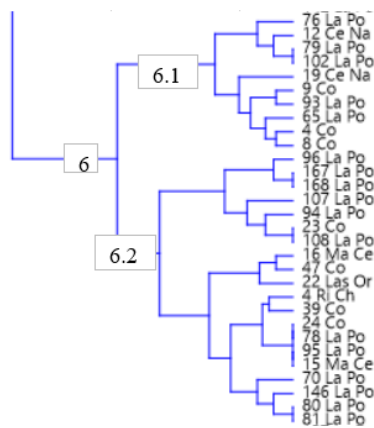













Ilustración 49. Grupo 6



El subgrupo 6.1 (Fig.50) está compuesto por los sitios La Ponga (Sta. Elena), Cotocollao (Pichincha) y Cerro Narrío (Cañar); La Ponga perteneciente al Formativo Medio, y Cotocollao y Cerro Narrío pertenecientes al Formativo Medio a Tardío.

Figura 50

Ilustración 50. Fotos subgrupo 6.1

SUBGRUPO 6.1				
				
76 La Po	167 La Po	96 La Po	9 Co	19 Ce Na
				
65 La Po	168 La Po	108 La Po	23 Co	12 Ce Na
				
79 La Po	107 La Po	94 La Po	4 Co	
				
102 La Po			8 Co	
				
93 La Po				

Se puede observar la combinación de diferentes tipos de líneas; horizontal, vertical, diagonal, curvilínea. En el sitio La Ponga se observa la combinación de los cuatro tipos de líneas; en Cotocollao por otro lado se observa que además de la combinación de líneas se suman los círculos y en Cerro Narrío se combinan principalmente líneas verticales, horizontales y curvilíneas.

Por otro lado, el subgrupo 6.2 (Fig. 51) está conformado por los sitios Río Chico (Manabí), La Ponga (Sta. Elena), Cotocollao (Pichincha), Ma-Cem (Manabí) y Las Orquídeas (Imbabura). Abarca sitios del Formativo Temprano (Río Chico), Formativo Medio (La Ponga, Ma-Cem), Formativo Medio a Tardío (Cotocollao) y Formativo Tardío (Las Orquídeas).

Es evidente la combinación de dos tipos de líneas: horizontales y verticales formando motivos geométricos que se presentan en todos los sitios antes mencionados. Son interesantes los sitios Ma-Cem, Cotocollao y Las Orquídeas que comparten las líneas verticales paralelas sobre un aplique. Podría plantearse la duda de sí ¿El uso de apliques y líneas incisas se mantiene durante el Formativo Medio hasta el Formativo Tardío solo para la Sierra Norte?

Figura 51

Ilustración 51. Fotos subgrupo 6.2



Figura 53

Ilustración 53. Fotos subgrupo 7.1.1

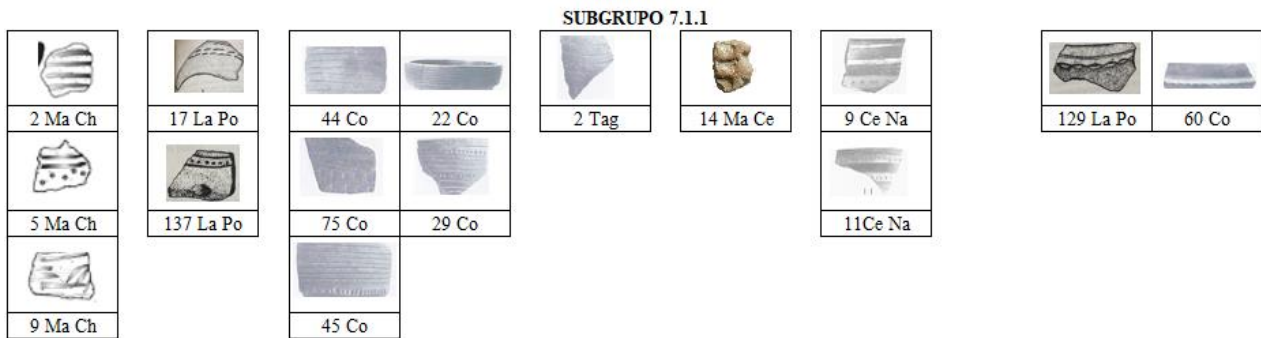

Como elemento base en común se puede observar la línea horizontal, y a partir de ella la línea horizontal paralela (1pa), misma que se expresa en diferentes técnicas como inciso, pintura, exciso, corrugado; y que se puede combinar con otros elementos lo que se deriva en variaciones locales.

Se puede observar que se comparte una combinación de elementos (líneas horizontales paralelas y puntos) en los sitios Mayo Chinchipe, La Ponga, Cotocollao y Cerro Narrío; aunque las técnicas usadas para plasmarla no son las mismas, pues en Mayo Chinchipe se usa el exciso, en La Ponga y Cotocollao el inciso y en Cerro Narrío una mezcla de inciso y pintura. Esto se podría considerar como una expresión local que mantiene elementos en común, pero que cambia en técnica. Llama la atención el sitio Ma-Cem, que muestra también el uso del mismo elemento, pero con la técnica de corrugado, este fragmento es interesante porque es el único registrado con dicha técnica en todo el corpus del estudio. Se han agrupado a un lado dos fragmentos de La Ponga y Cotocollao que además de las líneas horizontales paralelas muestran muescas en la carena.

El siguiente subgrupo 7.1.2 (Fig. 54) se compone por los sitios Río Chico (Manabí), La Ponga (Sta. Elena), Cotocollao (Pichincha) y Las Orquídeas (Imbabura). Contiene sitios del Formativo Temprano (Río Chico), Formativo Medio (La Ponga) Formativo Medio a Tardío (Cotocollao) y Formativo Tardío (Las Orquídeas). Como

elemento base en común en este subgrupo se puede observar a la línea zigzag y a partir de ella la zigzga paralela que se presenta en todos los sitios, por lo que se podría hablar de un motivo que se mantiene a lo largo del período Formativo, sobre todo para sitios costeros y de la Sierra Norte

Figura 54

Ilustración 54. Fotos subgrupo 7.1.2

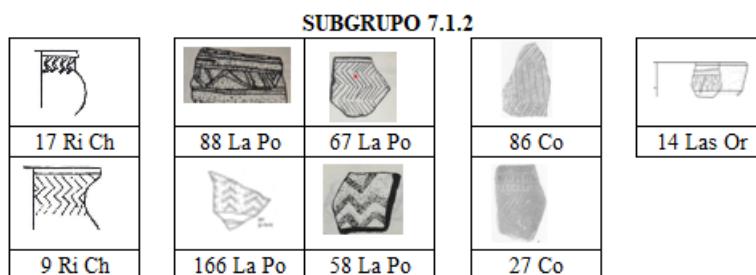

El subgrupo 7.2.1 (Fig.55) se conforma por los sitios costeros La Ponga (Sta. Elena), Ma-Cem (Manabí) y Ma-Lan (Manabí). Pertenecientes los dos primeros al Formativo Medio y el último al Formativo Tardío. En este subgrupo se observa como elemento base en común la línea horizontal y a partir de ella la línea horizontal paralela, pero en esta ocasión en pintura. Este motivo es compartido por los tres sitios, aunque en base a este se generan combinaciones locales con líneas ondulantes y curvas en el caso de La Ponga; sitio en el que como se ha visto en subgrupos anteriores se pueden observar combinaciones de varios tipos de líneas.

Es interesante la presencia del motivo de líneas horizontales paralelas pintadas (P.1pa) solo en sitios costeros del Formativo Medio y Tardío ¿se podría considerar esto como una tradición costera?

Figura 55

Ilustración 55. Fotos subgrupo 7.2.1

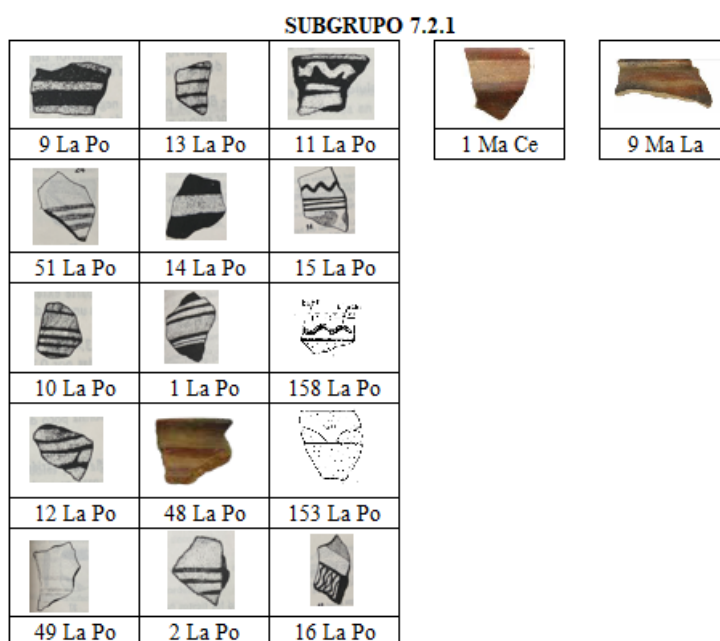

Por último, el subgrupo 7.2.2 (Fig. 56) está conformado por los sitios Río Chico (Manabí), La Ponga (Sta. Elena), Ma-Cem (Manabí), Ma-Lan (Manabí) y Cerro Narrío (Cañar). Abarca sitios del Formstivo Temprano (Río Chico), Formativo Medio (La Ponga, Ma-Cem), Formativo Medio a Tardío (Cerro Narrío) y Formativo Tardío (Ma-Lan). Como elemento base en común se encuentra la línea horizontal en pintura, misma que en el sitio Río Chico (Form. Temprano) aparece sola pero que para sitios del Formativo Medio y Tardío se combina con líneas principalmente diagonales. Como se vio en el subgrupo anterior, el sitio La Ponga muestra una mayor variedad de combinaciones incluyendo líneas ondulantes y puntos.

Es interesante además que este subgrupo es en su mayoría costero, con excepción de Cerro Narrío, un sitio ubicado en la Sierra Sur del país. Se podría considerar a la combinación de líneas horizontales y diagonales pintadas como una tradición que se extiende desde la Costa hacia la Sierra Sur.

Figura 56

Ilustración 56. Fotos subgrupo 7.2.2

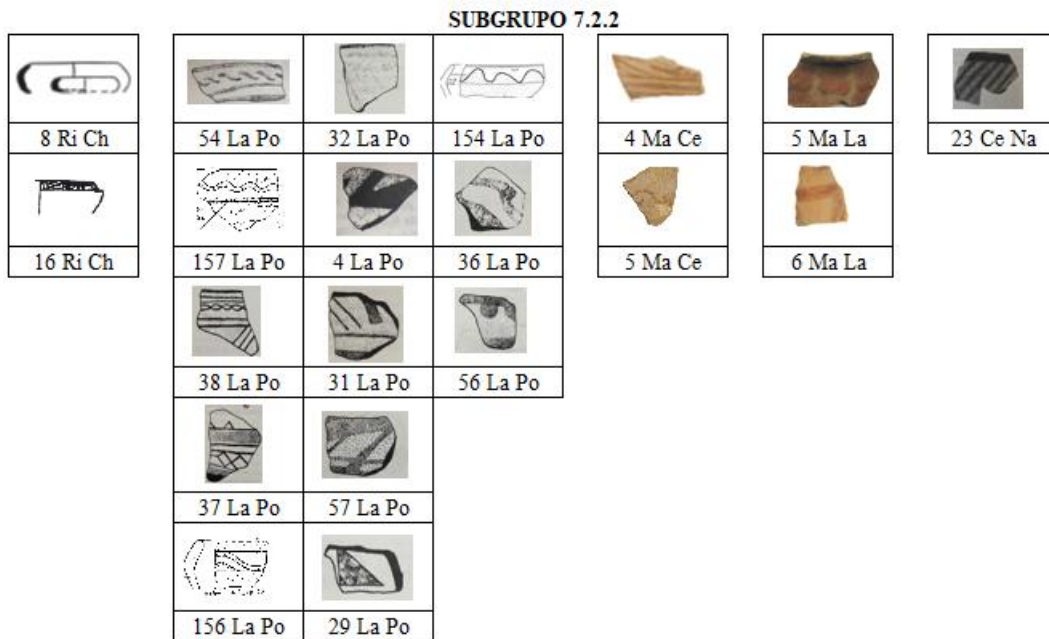

6.2.8 GRUPO 8

Para este grupo se han bajado dos niveles obteniendo los subgrupos 8.1.1, 8.1.2, 8.2.1; en el sibgrupo 8.2.2 se ha bajado un nivel más obteniendo los subgrupos 8.2.2.1 y 8.2.2.2. Dichos subgrupos se presentan a continuación.

Figura 57

Ilustración 57. Grupo 8

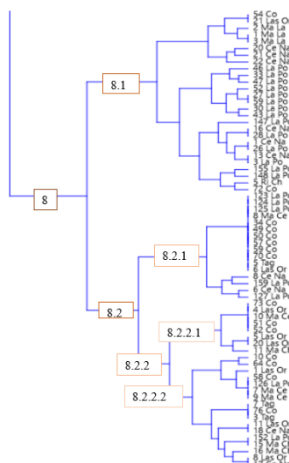

El subgrupo 8.1 (Fig. 58) se compone por los sitios Cotocollao (Pichincha), La Ponga (Sta. Elena), Ma-Lan (Manabí), Cerro Narrío (Cañar), Las Orquídeas (Imbabura) y Río Chico (Manabí). Estos sitios van desde el Formativo Temprano (Río Chico), Formativo Medio (La Ponga), Formativo Medio a Tardío (Cotocollao, Cerro Narrío) y Formativo Tardío (Ma-Lan, Las Orquídeas).

Figura 58

Ilustración 58. Fotos subgrupo 8.1



Se puede observar como elemento base en común la línea curva en diferentes técnicas decorativas y a partir de ella la línea curva paralela que en sitios como La Ponga se combina con otros tipos de líneas como las horizontales, en Ma-Lan por otro lado se combina con puntos algo que sucede también en Cerro Narrío. Es interesante también la mayor presencia de sitios del Formativo Tardío en este subgrupo en relación a subgrupos anteriores (Ma-Lan, Cerro Narrío, Las Orquídeas).

En cuanto a técnicas se puede resaltar a la pintura como la que mayor presencia tiene, sin embargo, también se puede observar el inciso y el estampado; así como la pintura iridiscente para el sitio Ma-Lan cuya técnica se puede considerar como una expresión local de un motivo de uso común puesto que corresponde al Horizonte

Chorrera. Cabe destacar además los dos fragmentos de Río Chico y Cotocollao que se han ubicado a un lado de la figura 43, en estos casos se puede observar que el elemento línea curva es plasmado en el borde a través de la técnica de presión digital. Llama la atención que el un sitio pertenece al Formativo Temprano y el otro al Formativo Medio además de ser el uno costero y el otro de la Sierra Norte.

El siguiente subgrupo 8.2.1 (Fig.59) se compone por los sitios La Ponga (Sta. Elena), Cotocollao (Pichincha), Tagshima (Pichincha), Ma-Cem (Manabí), Las Orquídeas (Imbabura) y Cerro Narrío (Cañar). Con sitios del Formativo Medio (Tagshima, La Ponga, Ma-Cem), Formativo Medio a Tardío (Cotocollao, Cerro Narrío) y Formativo Tardío (Las Orquídeas).

Se observa que las muescas aparecen como elemento base en común para estos sitios, para los sitios La Ponga y Cerro Narrío se añaden líneas en pintura.

Figura 59

Ilustración 59. Fotos grupo 8.2.1

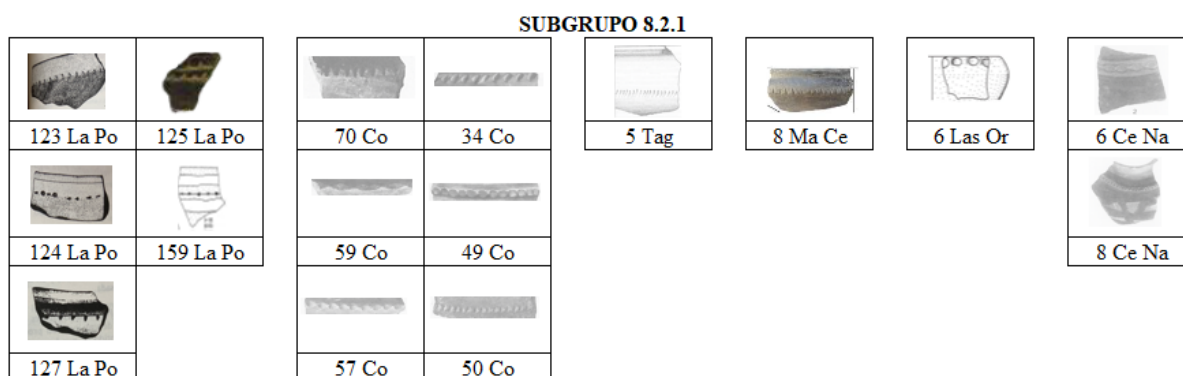

El subgrupo 8.2.2.1 (Fig. 60) se compone por los sitios Mayo Chinchipe (Zamora Chinchipe), Cotocollao (Pichincha), Ma-Cem (Manabí) y Las Orquídeas (Imbabura). Estos sitios pertenecen al Formativo Temprano (Mayo Chinchipe), Formativo Medio

(Ma-Cem), Formativo Medio a Tardío (Cotocollao) y Formativo Tardío (Las Orquídeas) y presentan el estampado en de elementos como puntos, círculos o rectángulos en común.

Figura 60

Ilustración 60. Fotos subgrupo 8.2.2.1

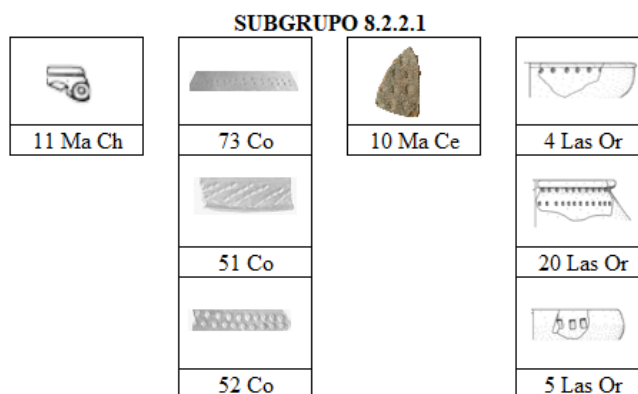

El último subgrupo 8.2.2.2 (Fig. 61) se compone por los sitios Mayo Chinchipe (Zamora Chinchipe), Cotocollao (Pichincha), La Ponga (Sta. Elena), Ma-Cem (Manabí), Tagshima (Pichincha), Las Orquídeas (Imbabura) y Cerro Narrío (Cañar). Estos sitios pertenecen al Formativo Temprano (Mayo Chinchipe), Formativo Medio (La Ponga, Ma-Cem, Tagshima), Formativo Medio a Tardío (Cotocollao, Cerro Narrío) y Formativo Tardío (Las Orquídeas).

Se puede observar que lo que este subgrupo con sitios de la Amazonía, Costa, y Sierra comparte son los apliques, en su mayoría de forma circular, aunque se puede observar en Mayo Chinchipe y en La Ponga un aplique en línea horizontal. Llamen la atención además los sitios Cerro Narrío y Las Orquídeas pues ambos comparten apliques zoomorfos y antropomorfos (Fig. 61); es llamativo además que estos dos sitios se encuentran en el límite norte y sur de este estudio.

Figura 61

Ilustración 61. Fotos subgrupo 8.2.2.2

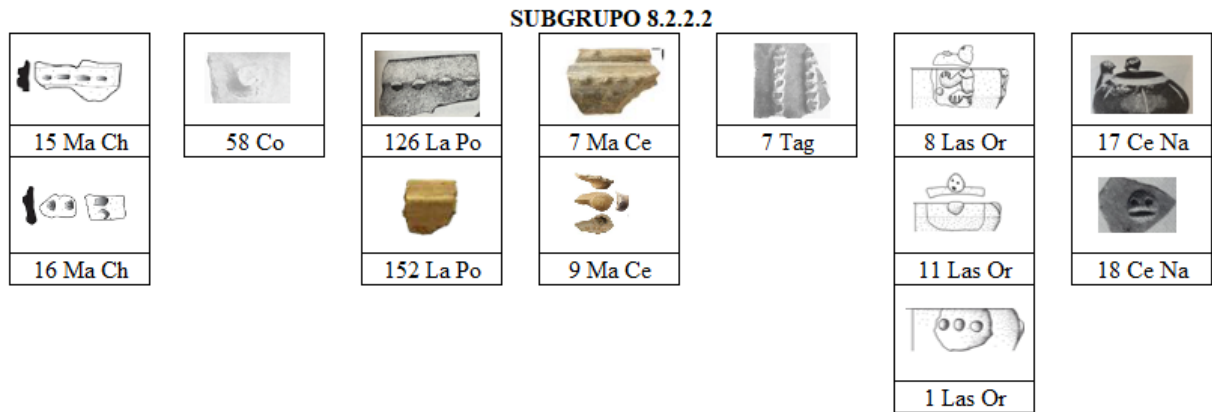

CAPÍTULO 7

DISCUSIÓN

Este trabajo, como se ha mencionado en capítulos anteriores, tiene como objeto de estudio la decoración cerámica y los elementos en ella usada. Se ha definido la decoración como “...un elemento desprovisto de funcionalidad física pero provisto de una fuerte funcionalidad social, puesto que es portadora de un importante contenido semántico que representa de algún modo la sociedad en la que fue producida” (Cobas, 2003, p.19).

Dicha decoración se plasma en vasijas cerámicas, es entonces necesario entender que mirada se les da a los objetos arqueológicos en este trabajo. Se toma la idea que proviene de la arqueología postprocesual, misma que considera que los objetos son como un texto, por lo tanto, están cargados de significado y que transmiten un mensaje (Lambri, 2022).

Estas ideas son importantes puesto que se plantea que existe interacción regional entre los sitios estudiados, todos ellos pertenecientes al período Formativo (3500-300 a.C) (Guillaume-Gentil, 2013). Varios autores han sostenido ya que durante el Formativo la interacción regional es un hecho (Bruhns, 2010; Dyrdaahl, 2017; Dyrdaahl y Montalvo, 2021; Collier y Murra, 2007; Torres, 2024; Valdez, 2008). Se considera en este trabajo que la interacción regional tiene base en la interacción social, misma que supone la puesta en movimiento tanto de bienes materiales como de personas e ideas (Mercuri, 2018); para la arqueología ecuatoriana, Molestina (1998) concuerda con la propuesta de Mercuri (2018) pues pone en consideración los dos componentes de la interacción regional; por un lado el material y por otro el ideológico lo que permite pensar a dicha interacción como un flujo de objetos que lleva consigo el intercambio de producciones humanas no tangibles que llegan a ser compartidas. Así pues, el entramado de relaciones sociales entre grupos

ubicados en diferentes zonas geográficas que tiene lugar en la interacción regional genera por un lado diversidad por todo aquello compartido, pero al mismo tiempo la identidad de cada grupo se sigue manteniendo.

Dicha interacción se ve reflejada en el registro arqueológico. Así pues, para Cotocollao se registra un bien de tradición Cotocollao en Lumbaqui (Lago Agrío) (Villalba, 1988, p.240). Es importante señalar la ubicación estratégica de la que goza Quito, ciudad en la que se ubica este sitio. Salomon (2011) sostiene que dicha ubicación fue fundamental, pues permitía acceder a rutas de intercambio, además del acceso a distintas zonas ecológicas. Villalba (1988) por otro lado señala la relación de la sociedad quiteña con su entorno. Al encontrarse en un medio ambiente ubicado en un sector estrecho de la cordillera de los Andes, la sociedad quiteña se ve favorecida por los valles, quebradas, el fácil acceso al agua y a la arcilla, y la diversidad de zonas climáticas. Todo esto genera un mayor y mejor aprovechamiento del medio.

En Cerro Narrío se ha identificado cerámica Chorrera, además de la presencia de concha *Spondylus* (Collier y Murra, 2007). Garzón (2022) sostiene que la difusión de la concha marina hacia los Andes conllevó a que los habitantes de Cerro Narrío otorgaran un valor religioso a las piezas:

...de ahí que el bivalvo en la hoya del Cañar tempranamente se convirtió en símbolo ritual asociado a la agricultura para propiciar lluvias y fomentar la producción agrícola, (fuente de vida) lo que revelaría, que desde el periodo Formativo Tardío en Cerro Narrío, se originaría una posible fijación de nuevos ritos provenientes del litoral, fruto de las relaciones interétnicas por los nexos comerciales y culturales. (Garzón, 2022, p. 487)

Además de los ritos basados en las conchas marinas también se registran talleres especializados en el trabajo y tallado de este material extranjero, llaman la atención la presencia de unas figurillas humanas, conocidas como Ukuyayas, cuyo significado el autor sostiene que estaría asociado al culto de la fertilidad (Garzón, 2022). Es relevante además para este sitio su ubicación pues según Bruhns (2010), “se ubica cerca de una ruta tradicional (y moderna) a través de la sierra a la cuenca de Riobamba y también a la ruta que llega desde la cuenca de Guayaquil por medio del río Cañar” (Bruhns, 2010, p. 689). Esta ubicación privilegiada además del registro de materiales foráneos podría dar cuenta de una activa interacción regional entre este sitio y otros del Formativo.

En Tagshima Ugalde y Dyr Dahl (2020) registran 14 fragmentos con pastas y decoraciones diferentes a las clásicas del corpus del sitio (filiación Cotocollao). Algunos de estos fragmentos se ubican en estratos acerámicos y en base a observación y comparaciones proponen que serían provenientes de la costa (Valdivia y Machalilla). Por otro lado, Torres (2024) en un estudio de composición petrográfica macroscópica y química de cerámica de varios sitios arqueológicos del área de Quito para el Formativo y Desarrollo Regional menciona que “el sitio con más elementos foráneos es Tagshima, con el 28% de la muestra analizada” (Torres, 2024, p. 255). Es interesante la idea que se plantea en cuanto a los ceramios que presentan un estilo costeño pero que son elaborados con materias primas locales, pues la autora sostiene que estos “podrían dar cuenta de la dispersión de ideas que acompaña a los contactos comerciales” (Torres, 2024, p. 257). Reflejando una vez más el componente ideológico del cual se ha hablado previamente.

Otro sitio para el cual se cuenta con amplia evidencia de interacción regional es el denominado Las Orquídeas, este sitio es interesante dado que Dyr Dahl y Montalvo (2021) sostienen que mediante el intercambio no solo se adquirían productos terminados, sino que también se adquiría materia prima, la cual era trabajada, pues se registran más de 30

materias primas y para muchas de ellas se cuenta con evidencia del procesamiento de la artesanía en el sitio.

Dicho intercambio habría tenido lugar en un contexto de eventos sociales, los cuales se considera que fueron importantes para los habitantes de Las Orquídeas (Dyrdahl y Montalvo, 2021). En la cerámica también se identifican influencias costeras, reflejadas en similitud morfológica entre cuencos del sitio y cuencos de Machalilla; dado que la temporalidad de ambos sitios varía se considera que "...Machalilla existió entre 1430 y 830 a. C., lo que permite imaginar que estas formas y la introducción de la cerámica en la Sierra Norte del Ecuador alrededor del 800 a. C. podrían estar relacionadas con las migraciones desde la costa" (Dyrdahl y Montalvo, 2021, p. 93). Otros materiales no locales que resaltan son la concha *Spondylus*, la Madre Perla y la obsidiana que también fueron trabajadas en el sitio, (Dyrdahl y Montalvo, 2021).

Según Valdez (2008) La cultura Mayo-Chinchipe también muestra evidencia de interacción social temprana, misma que se infiere por la presencia de conchas marinas. (Valdez, 2008). Los recursos que se mueven tienen un carácter ideológico; el autor considera que "La presencia de la diada *Spondilus/Strombus* en contextos tempranos y tan lejanos de su lugar de origen, habla ya de la noción andina de la dualidad simbólica de estas conchas del mar Pacífico cálido" (Sic. Valdez, 2008, p. 190).

Otro elemento que muestra interacciones pasadas es el cacao y su presencia a lo largo de la costa, Lenaud et al. (2024) muestran un uso generalizado del mismo fuera de su zona de origen amazónica y sostienen que "Las interacciones habrían incluido tanto la migración humana como el intercambio comercial. Esto fomentó la dispersión de plantas cultivadas y también de otros tipos de productos comerciales" (Lenaud et al., 2024, p.9). En residuos cerámicos de Valdivia se observaron genotipos relacionados al grupo Nacional, este grupo genético de ubica el sureste de Ecuador, los autores sostienen que:

Este grupo genético se ubica en el sureste de Ecuador, donde la cultura Mayo-Chinchipec-Marañón coexistió con la cultura costera de Valdivia. La movilidad era una de las características del pueblo Mayo-Chinchipec-Marañón. Navegaban por los numerosos afluentes que desembocan en el cauce principal del río Amazonas, lo que permitió la rápida y extensa difusión de plantas (incluido el cacao) y otros productos a lo largo de esta vasta región. (Lenaud et al., 2024, p.8)

Hasta este punto se ha descrito como la interacción social ha quedado reflejada en el registro arqueológico de varios de los sitios que conforman este trabajo. Con esta evidencia se podría decir que efectivamente la interacción regional tuvo lugar durante el Período Formativo de la arqueología ecuatoriana. Esto se evidencia con la presencia de bienes foráneos en diferentes sitios. Sin embargo, en este trabajo se considera que dicha interacción también se podría ver reflejada en la decoración cerámica.

Como se mencionó en el capítulo de marco teórico-conceptual, una primera entrada hacia la comprensión de la decoración cerámica se puede llevar a cabo a través de la iconografía y los tres niveles que el autor Erwin Panofsky establece para la misma. (Moreno, 2007). De los tres niveles establecidos por Panofsky, en este trabajo, dada la naturaleza de la decoración en su mayoría geométrica, se llega hasta un primer nivel, el de significación primaria o natural en el cual se logran identificar los elementos básicos que forman parte de la decoración cerámica (Moreno, 2007).

Posterior a la identificación de los elementos base se identificaron además los motivos compuestos por los mismos y posterior a esto se reconocieron los elementos base que se comparten entre sitios y también los motivos que se repiten en los distintos sitios arqueológicos. En el capítulo de Interpretación se pudo observar que efectivamente

existen motivos y elementos que se comparten entre sitios Formativos; a continuación, se discuten los subgrupos que más han llamado la atención.

El subgrupo 2.2.2 (Fig. 30) que contiene los sitios Cotocollao, La Ponga, Río Chico y Las Orquídeas muestra el motivo hachurado (I.3-ha) en técnica incisa. El mismo motivo, pero en técnica de pintura (P.3-ha) se puede observar en los sitios La Ponga, Cotocollao y Cerro Narrío del subgrupo 4.2 (Fig. 43). Este motivo se encuentra en cinco de nueve sitios estudiados, sitios además que van desde el Formativo Temprano (Río Chico) Formativo Medio (La Ponga) Formativo Medio a Tardío (Cotocollao y Cerro Narrío) y Formativo Tardío (Las Orquídeas) y que geográficamente se ubican en la Costa, Sierra Norte y Sierra Sur. Este motivo es interesante, pues se presenta en dos técnicas distintas. Sitios como La Ponga y Cotocollao plasman el hachurado tanto en técnica incisa como en pintura, sin embargo, en Cerro Narrío se puede observar que este motivo aparece solo en pintura; esto llama la atención pues el corpus de este sitio se compone en su mayoría de decoración pintada lo que se podría considerar como su expresión local. Si bien este sitio muestra un motivo compartido, al momento de plasmarlo en la cerámica se prefiere la técnica dominante que en este caso es la pintura.

Figura 30

Ilustración 30. Fotos subgrupo 2.2.2



Figura 43

Ilustración 43. Motivo hachurado en pintura (P.3-ha)

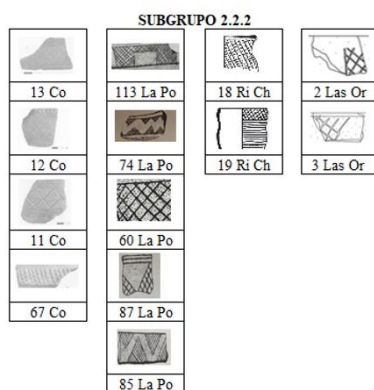
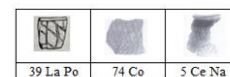

Otro subgrupo que llama la atención es el 3.1 (Fig. 32) que muestra el motivo Espina de pez (3-ep) en los sitios Río Chico, Cotocollao, Tagshima, La Ponga, Ma-Cem, Cerro Narrío y Las Orquídeas. Estos sitios van desde el Formativo Temprano (Río Chico), Formativo Medio (Tagshima, La Ponga, Ma-Cem), Formativo Medio a Tardío (Cotocollao y Cerro Narrío) y Formativo Tardío (Las Orquídeas). Este motivo se registra en siete de los nueve sitios del estudio, con excepción de Ma-Lan y Mayo-Chinchipe; se puede observar que al igual que el anterior se trataría de un motivo cuya presencia se extiende durante todo el Período Formativo, tanto en su motivo original (Fig. 32) como en variaciones locales (Fig. 33). Se notan además diferencias en cuanto a las técnicas usadas para plasmar la decoración, se considera que este cambio podría estar dar cuenta de una expresión local al momento de replicar los motivos decorativos.

Figura 32

Ilustración 32. Fotos subgrupo 3.1



Figura 33

Ilustración 33. Variaciones locales motivo Espina de pez (3-ep)

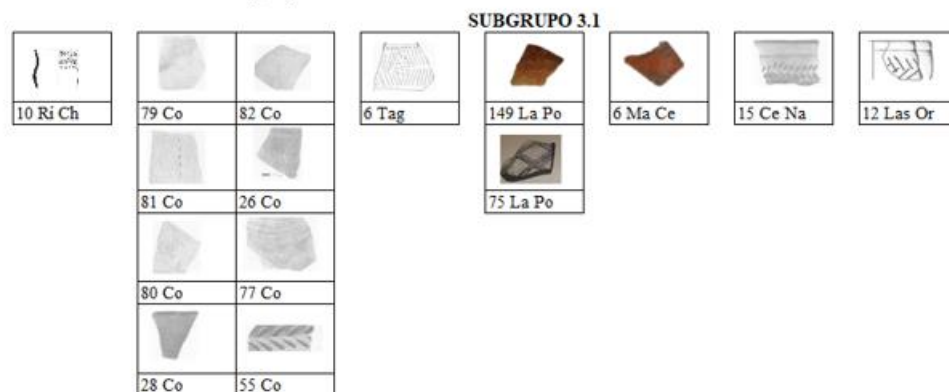

Un subgrupo en el que se puede notar la presencia de todos los sitios de este estudio es el 5.2 (Fig. 48), en este subgrupo se puede ver que se comparte un elemento

Figura 48

Ilustración 48. Fotos subgrupo 5.2

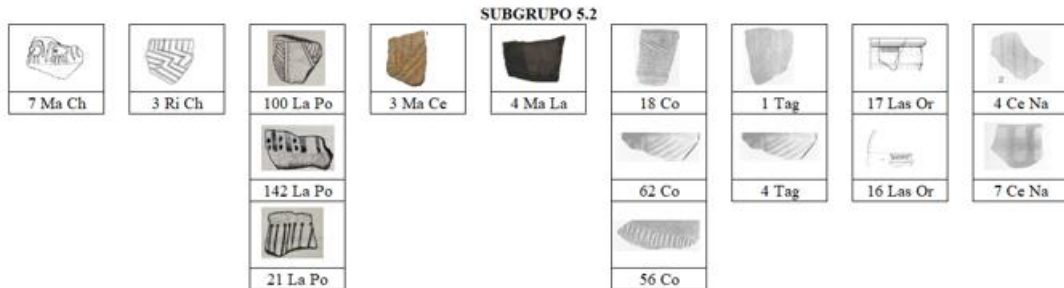

decorativo que es la línea vertical, aunque las técnicas varían, además a partir de este elemento en combinación con otros se generan distintos motivos. Como base se identifican las líneas verticales paralelas que se presentan en todos los sitios, a éstas se suman otros tipos de líneas, lo que genera motivos y combinaciones locales.

Llama la atención también el subgrupo 8.2.2.2 (Fig.61) en el cual aparecen distintos tipos de apliques en los sitios Mayo-Chinchi, La Ponga, Ma-Cem, Tagshima, Cotocollao, Cerro Narrío y Las Orquídeas. Los sitios van desde el Formativo Temprano (Mayo-Chinchi), Formativo Medio (La Ponga, Ma-Cem, Tagshima) Formativo Medio a Tardío (Cotocollao y Cerro Narrío) y Formativo Tardío (Las Orquídeas).

Figura 61

Ilustración 61. Fotos subgrupo 8.2.2.2

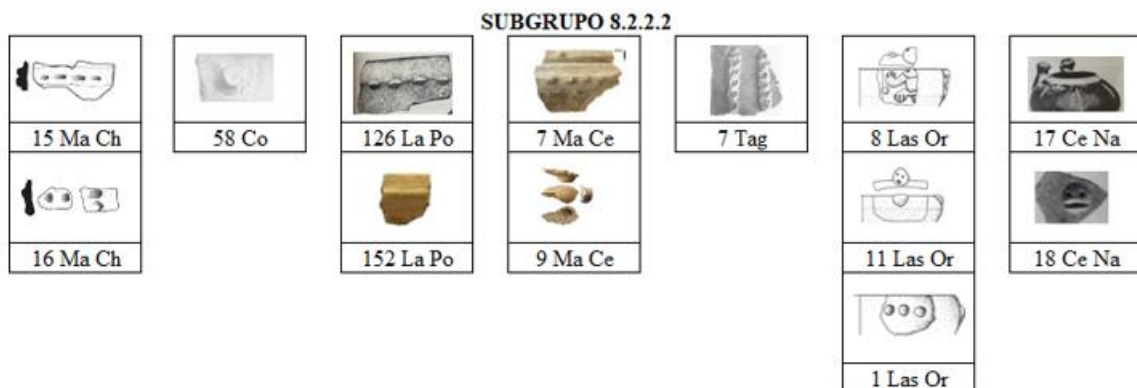

Si bien estos sitios tienen en común el elemento aplique, los sitios Cerro Narrío y Las Orquídeas muestran el mismo tipo de aplique (antropomorfo y zoomorfo), esto es interesante además puesto que estos dos sitios se encuentran geográficamente en los extremos sur y norte respectivamente de este estudio. El sitio Cerro Narrío se ubica en la provincia de Cañar y el sitio Las Orquídeas por otro lado está ubicado en la provincia de Imbabura; se considera que el tipo de aplique compartido podría dar cuenta de un movimiento de personas, objetos e ideas a través de un territorio bastante amplio. En cuanto a temporalidad dicha interacción podría haber sido posible dado que Cerro Narrío se ubica en el Formativo Medio a Tardío con fechas de 1600- 300 a.C para Narrío Temprano² (Oyuela Caicedo, Stahl y Raymond, 2010) y Las Orquídeas cuentan con fechas de 800-400 cal a.C (Dyrdahl, 2017).

En el subgrupo 2.1 (Fig. 26) se puede ver la repetición del motivo denominado cuadrante concéntrico en técnica excisa (1.2-cuco) en los sitios Río Chico (Valdivia), Mayo-Chinchipe y Cotocollao. Este motivo es interesante pues se comparte entre Río Chico y Mayo-Chinchipe, ambos sitios del Formativo Temprano. Este motivo compartido entre estos sitios tendría sentido, pues como se mencionó anteriormente se ha evidenciado interacción entre Mayo-Chinchipe y Valdivia reflejada en la presencia de conchas marinas en el sitio amazónico (Valdez, 2008) y por la presencia de genotipos de cacao de origen amazónico en recipientes de Valdivia (Lenaud et al., 2024). Queda la duda de la presencia del mismo motivo en Cotocollao, pero se podría considerar como un motivo que se mantiene al menos durante el Formativo Temprano al Medio.

² Los autores (Collier y Murra, 2007) identifican dos períodos para el sitio, Narrío Temprano y Narrío Tardío. Los tipos decorativos usados en este trabajo pertenecen al período Narrío Temprano cuya datación es de 1600-300 a.C (Oyuela Caicedo, Stahl y Raymond, 2010)

Figura 27

Ilustración 27. Motivo cuadrante concéntrico (1.2-cuco)

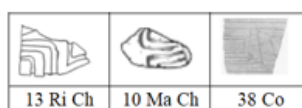

Dada la presencia de motivos que se comparten entre varios sitios ¿Cómo se puede entender esto? La teoría de la señalización costosa (Neff, 2011) puede ayudar a entender el lugar que la decoración cerámica tiene dentro de la interacción entre distintos grupos.

El autor considera que la cerámica por la disponibilidad generalizada de arcilla y una producción que no requiere tanta habilidad no sería una señal costosa que denote riqueza o estatus, sin embargo, su valor como señal se basa en el esfuerzo de transporte de la misma.

Entonces, si bien la circulación de cerámica empieza como una señal costosa, sostiene que las señales que son fáciles de falsificar perderán su valor con el tiempo. En la cerámica, por un lado, se puede dar esta pérdida de valor, pero por otro lado abre las puertas para extender las convenciones decorativas a una zona amplia a medida que los alfareros producen copias cada vez mejores de vasijas que originalmente se importaban como artículos de prestigio. El proceso también aumenta la diversidad decorativa, ya que el potencial de innovación aumenta junto con el número de alfareros en diferentes regiones que trabajan dentro de un conjunto de convenciones ampliamente compartidas. El resultado puede ser el surgimiento de un “horizonte estilístico” generalizado (Neff, 2011).

Con base en la teoría de señalización costosa (Neff, 2011) se podría sostener que la presencia de motivos iguales en varios sitios de este trabajo se podría haber iniciado con el transporte de vasijas que en un inicio se habrían considerado como una señal de prestigio, pero que con el tiempo empezaron a ser replicadas, lo que incluye la decoración.

En sitios como Tagshima (Torres, 2024) se han registrado bienes cerámicos, cuya materia prima es foránea. Este proceso de réplica como sostiene Neff (2011) si bien implica uno o varios motivos repetidos también da paso a una mayor diversidad decorativa, pues existiría una decisión individual del alfarero; esto generaría que también se usen motivos locales. En este caso de estudio se puede observar que en los subgrupos se parte de un elemento base en común, generalmente un tipo de línea (horizontal, vertical, diagonal, curva, etc) al que se suman otros tipos de elementos lo que genera una diversidad decorativa que aún se mantiene dentro de un conjunto de convenciones compartidas.

La Ponga por ejemplo se caracteriza por el uso de casi todos los tipos de líneas en sus motivos, partiendo desde motivos simples como líneas paralelas tanto horizontales como verticales hasta motivos más complejos que combinan hasta cuatro tipos de líneas o una combinación de técnicas. Cotocollao por otro lado se caracteriza por el uso del círculo (canuto) en combinación con distintos tipos de líneas, también se presenta la combinación de técnicas.

Cerro Narrío por otro lado, aunque comparte ciertos elementos y motivos, se puede identificar que la técnica mayormente usada en su decoración es la pintura, para Mayo-Chinchipe se puede ver que el exciso y el punteado tiene mayor presencia. En el sitio Ma-Lan (componente Chorrera) se puede ver la presencia de la pintura iridiscente. Es posible identificar ciertas diferencias en cuanto a la técnica usada, sin embargo, existen elementos y motivos que se replican; este cambio de técnica se podría considerar como una decisión del alfarero que replica, pero también genera diversidad.

Se sostiene entonces en este trabajo que la interacción regional se estaría reflejando en la decoración cerámica que comparte motivos, pero que también genera diversidad y motivos locales. Como se mencionó antes la interacción regional tiene dos componentes: uno material y uno ideológico; esto implicaría a la cerámica-

probablemente, como contenedor y/o bien terminado- y su transporte como el componente material y a la adquisición y replica de motivos como el componente ideológico. Pues al moverse la cerámica también tuvieron que haberse movido personas y con ellas sus ideas y conocimientos, en este caso ideas o modas en cuanto a decoración.

Si bien Neff (2011) plantea que la réplica de motivos y la diversidad decorativa dan paso a un horizonte estilístico generalizado, se debe tomar en cuenta que su estudio se basa en el estudio de los Olmecas en México. En el caso de este trabajo, si bien se identifican elementos y motivos compartidos entre varios sitios pertenecientes a un mismo período arqueológico (Formativo), no ha sido posible identificar si se trata de un horizonte, de una tradición o de un horizonte estilístico. Parte de esto se debe a que no se han encontrado fuentes que realicen estudios desde una perspectiva macro con interés en una arqueología regional, que más allá del estudio de un sitio en particular pongan en consideración el análisis de varios sitios y el resultado sociocultural, simbólico e ideológico de sus interacciones, si éstas se pudieran identificar en los períodos tempranos del actual territorio ecuatoriano.

CAPÍTULO 8

CONCLUSIONES Y RECOMENDACIONES

La hipótesis planteada en este trabajo se corrobora pues se evidencia que efectivamente existen estilos decorativos en común en los sitios Cotocollao, Tagshima, Las Orquídeas, Cerro Narrío, Río Chico, Ma-Cem, Ma-Lan y Mayo Chinchipe. A través de una perspectiva macro-regional que implica una amplia comparación de la decoración del material cerámico de los sitios antes mencionados, se ha podido evidenciar que dichos sitios, ubicados a lo largo del territorio del actual Ecuador, comparten elementos y motivos decorativos que dan cuenta de una interacción regional temprana que empezaría desde el período Formativo, dicha interacción además de un factor material (cerámica, productos vegetales, malacológicos, metales, obsidiana, etc.) se acompañaría de un componente social e ideológico lo que se plasmaría también en las decoraciones.

El objetivo general en el cual se planteó identificar la dispersión estilística de decoraciones comunes en la cerámica del período Formativo a través del análisis de su recurrencia en sitios relevantes investigados previamente en la Sierra Norte, Sierra Sur, Costa y Amazonía del actual Ecuador, para comprender el componente ideológico de la interacción regional ha sido cumplido, pues efectivamente se han identificado elementos y motivos compartidos que se considera serían resultado de una dispersión estilística. Motivos decorativos como el Hachurado o Espina de pez se consideran como parte de dicha dispersión de larga duración ya que se presentan en distintos sitios pertenecientes a los tres subperíodos del Formativo (Temprano, Medio y Tardío).

En cuanto a los objetivos específicos, se ha podido contextualizar el Formativo ecuatoriano a través de una revisión bibliográfica extensa y se han puesto en evidencia también los registros de interacción entre las distintas regiones del país. También, después

de una revisión de los tipos decorativos establecidos por cada autor, se han identificado estilos decorativos que cuentan con elementos comunes y también motivos comunes para varios sitios. Si bien cada autor realiza correlaciones con otros sitios, no se contaba con un trabajo que ponga en comparación la decoración cerámica de distintos sitios ubicados en las tres regiones del actual territorio ecuatoriano.

El último objetivo que propone analizar las implicaciones socioculturales de la presencia de estilos decorativos comunes en sitios Formativos de distintas regiones del actual territorio ecuatoriano, con el fin de poder discernir la posible dispersión ideológica o de modas, que conllevan los procesos de interacción regional e intercambio de bienes materiales ha presentado un limitante en tanto no se ha podido definir si la presencia de elementos y motivos decorativos que se repiten se podría definir como una moda, horizonte, estilo u horizonte estilístico. Esto responde a que si bien se realizan investigaciones arqueológicas en el país, arqueólogos ecuatorianos y ecuatorianistas no generan discusiones teórico-conceptuales al respecto; lo que se encuentra ligado a la escasa producción de estudios de carácter regional en el país.

Se recomienda y se insta a una perspectiva macro-regional en el estudio arqueológico, misma que podría ayudar a la comprensión de procesos de Interacción regional, que como se ha evidenciado en este trabajo, ha estado presente ya desde el período Formativo. Si bien se realizan cierto tipo de correlaciones o comparaciones entre sitios, se considera necesario ampliar la perspectiva al momento de realizar investigaciones algo que sin duda significaría un reto, pero que también aportaría al desarrollo de la teoría arqueológica.

Así también luego de la revisión bibliográfica necesaria para el desarrollo de este trabajo se recomienda a todos quienes realizamos trabajo arqueológico a llevar un proceso minucioso de registro, en el caso de la cerámica, incluir fotografías (a color cuando sea

posible), además de descripciones acorde al material fotográfico y viceversa. Al consultar a varios autores, se ha notado que en algunos casos la cantidad de información escrita con la que se cuenta no responde a la cantidad de registros fotográficos³ y en otros se presentan más registros fotográficos en comparación con la explicación escrita.

Se recomienda también llegar a un modelo estandarizado para la presentación de la información arqueológica. Por último, se considera necesaria la publicación de más investigaciones, pues se considera que seguramente existen otros sitios formativos cuya investigación podría aportar a este y otros trabajos. Sin embargo, dada la falta de interés en publicar o generar nuevos debates, tienden a quedarse como literatura gris que se sigue guardando y archivando. Un ejemplo de esto es la gran cantidad de informes de rescate guardados en los archivos del INPC a nivel nacional.

³ En el capítulo de metodología se ahonda a cerca de cómo se procesaron los datos de los sitios que presentaron dicho problema.

REFERENCIAS BIBLIOGRÁFICAS

- Athens, J. S. (1995). Relaciones interregionales prehistóricas en el norte de los Andes: evidencia del sitio La Chimba en el Ecuador septentrional. En *Perspectivas Regionales en la Arqueología del Suroccidente de Colombia y Norte del Ecuador* (pp. 3-29) . Gnecco C
- Bruhns, K. O. (2010). Patrones de asentamiento, rutas de comunicación y mercancías de intercambio a larga distancia en el Formativo Tardío del Austro Ecuatoriano, *Bulletin de l'Institut français d'études andines* [En línea], 39, 3, 683-696 [http://journals.openedition.org/bifea/1871; DOI: <https://doi.org/10.4000/bifea.1871>
- Cobas, M. I. (2003). Formas de representar, mirar e imaginar metodología para el estudio de la decoración geométrica en la Prehistoria Reciente. En *Arqueología e iconografía: indagar en las imágenes* (pp. 17-40). Trinidad Tortosa Rocamora, Juan Antonio Santos Velasco.
- Collier, D.; Murra, J. (2007). *Reconocimiento y excavaciones en el Austro Ecuatoriano*. Casa de la Cultura Ecuatoriana, Núcleo del Azuay
- Dyrdahl, E. (2017). *Interregional interaction and craft production at Las Orquídeas, Imbabura, Ecuador during the Late Formative (800-400 cal BC)*. [Tesis de doctorado, The Pennsylvania State University]
- Dyrdahl, E., y Montalvo. (2021). Insights into a First Millennium BC (800 -400 cal BC) social network: excavations at Las Orquídeas in the Northern Ecuadorian Sierra. *Journal of Global Archaeology*. 77-105. <https://doi.org/10.34780/cyas-a0wb>
- Echeverría Almeida, J. (1996). Betty J. Meggers y Clifford Evans en la arqueología ecuatoriana. En *Betty J. Meggers Personalidades y Dilemas en la arqueología ecuatoriana* (pp. 7-12). Ediciones Abya-Yala.
- Echeverría Almeida, J. (2011). *Glosario de Arqueología y temas afines. Tomo 1*. INPC. <https://www.patrimoniocultural.gob.ec/glosario-arqueologia-tomo-1/>

Estrada, E. (1958). *Las culturas pre-clásicas, formativas o arcaicas del Ecuador* (No. 5). Museo Victor Emilio Estrada.

Garzón Espinosa, M. A. (2023). DISCURSO DE INCORPORACIÓN: CERRO NARRÍO: EL COMERCIO DE LA CONCHA SPONDYLUS Y SUS RELACIONES INTERÉTNICAS. *Boletín Academia Nacional De Historia*, 100(208-B), 480–497. Recuperado a partir de <https://academiahistoria.org.ec/index.php/boletinesANHE/article/view/353>

Guillaume-Gentil, N. (2013). Capítulo II Cronología crítica de la arqueología ecuatoriana. En *Cinco mil años de historia al pie de los volcanes Implantación, población y cronología en Ecuador* (1.^a ed., pp. 52-68). FLACSO, ABYA-YALA, IFEA.

Heras y Martínez, C. M. (1992). Glosario terminológico para el estudio de las cerámicas arqueológicas. *Revista Española de Antropología Americana*, 22, 10-34 https://www.academia.edu/53819769/Glosario_terminol%C3%B3gico_para_el_estudio_de_cer%C3%A1micas_arqueol%C3%B3gicas

Jaimes Betancourt, Carla. (2010). *La cerámica de la Loma Salvatierra*. [Tesis de doctorado, Universität Bonn]. Repositorio Institucional-Univ Universität Bonn. <https://nbn-resolving.org/urn:nbn:de:hbz:5-23542>

Lambri, M. L. (2022). La Arqueología y la multidisciplinariedad: un breve recorrido por la historia epistemológica de la ciencia arqueológica y los desafíos aún pendientes. *Revista del Centro de Estudios de Arqueología Histórica, Facultad de Humanidades y Artes, Universidad Nacional de Rosario*, 15, 55-79.

Lanaud, C., Vignes, H., Utge, J., Valette, G., Rhoné, B., Garcia Caputi, M., Angarita Nieto, N. S., Fouet, O., Gaikwad, N., Zarrillo, S., Powis, T. G., Cyphers, A., Valdez, F., Olivera

- Nunez, S. Q., Speller, C., Blake, M., Valdez, F. J., Raymond, S., Rowe, S. M., Duke, G. S., Romano, F. E., Llor Solórzano, R. G., & Argout, X. (2024). *A revisited history of cacao domestication in pre-Columbian times revealed by archaeogenomic approaches*. *Scientific Reports*, 14(1). <https://doi.org/10.1038/s41598-024-53010-6>
- Lippi, R. (1983). La Ponga and the Machalilla Phase of Coastal Ecuador. [Tesis de doctorado, University of Wisconsin-Madison]
- Meggers, B, Evans. E, y Estrada, E. (1965). *Early Formative Period of Coastal Ecuador: The Valdivia and Machalilla Phases*. Smithsonian Institution United States National Museum
- Mercuri, C. (2018) Reflexiones en torno a la interacción social durante el Periodo Formativo (ca. 2000 AP) a partir del material lítico: Aportes desde un sitio en Quebrada de los Corrales. *Cuadernos de la Facultad de Humanidades y Ciencias Sociales - Universidad Nacional de Jujuy*. 54. 13-28. <https://www.redalyc.org/articulo.oa?id=18561091001>
- Mesía Montenegro, C. (2014). El periodo Formativo en los Andes Septentrionales y sus relaciones con los Andes Centrales. *Arqueología y Sociedad*, 27, 111-130.
- Molestina, M. M. (1998). Transferencias ideológicas en la sierra norte (Ecuador). En *El Área Septentrional Andina Arqueología y etnohistoria*. 235-256 (Ediciones Abya Yala).
- Montalvo, C. (2016). Il sito de Las Orquídeas (Imbabura) nell'ambito del Periodo Formativo Tardo (800 –400 a.C.) nel Nord del Ecuador. Sequenza stratigrafica e Cronologia, [Tesis de doctorado. Sapienza Università di Roma]
- Moreno Pulido, E. (2007). Iconografía e Iconología desde el Renacimiento hasta nuestros días. Su aplicación en la arqueología. *Revista Atlántica-Mediterránea de Prehistoria y Arqueología Social*, 9, 179-214. <https://rodin.uca.es/bitstream/handle/10498/9123/34587792.pdf>

- Neff, H. (2011). Evolution of the Mesoamerican Mother Culture. *Ancient Mesoamerica*, 22(01), 107-122.
- OpenAI. (2025). ChatGPT (versión del 10 de junio) [Modelo de lenguaje amplio].
<https://chat.openai.com/chat>
- Oyola-Coeur, M. (2000). *A PRELIMINARY INVESTIGATION OF CERAMIC STYLES AND CHRONOLOGY AT THE RIO CHICO SITE (OMJPLP170), MANABI, ECUADOR*
[Tesis de maestría, Florida Atlantic University].
<https://www.proquest.com/openview/10a173dbbfb6799dcfb5be0a18272e20/1?pq-origsite=gscholar&cbl=18750&diss=y>
- Oyuela-Caycedo, A, Stahl, P y Raymond, J. (2010). Cerro Narrío y Max Uhle: el arqueólogo como agente del desarrollo de la arqueología ecuatoriana. En *Max Uhle (1856-1944) : evaluaciones de sus investigaciones y obras* (pp. 359-378). Peter Kaulicke , Manuela Fischer, Peter Masson, Gregor Wolff.
- Pacheco Paredes, J. (2019). Tres ejemplos de producción cerámica contemporánea desde la ancestralidad de la cultura Chorrera. *ISLAS*, 61(194), 135-144.
- Porras, P. (1982). *Arqueología de Quito I Fase Cotacollao*. Centro de Investigaciones Arqueológicas (PUCE)
- Porras, P. (1983). *Arqueología Palenque Los Ríos La Ponga Guayas*. Centro de Investigaciones Arqueológicas (PUCE)
- Prumers, H. y Ugalde, M. F. (2018). *El sitio formativo de Machalilla (código de investigación M-MF-017-73). Informe final*. INPC
- Quelal, P. (2023). *La cerámica del yacimiento arqueológico de La Ponga. Santa Elena, Ecuador*. [Tesis de Maestría, Universidad de Lisboa]. Repositorio Institucional – Universidad de Lisboa. <http://hdl.handle.net/10451/57651>
- Salomon, F. (2011) *Los señores étnicos de Quito en la Época de los Incas. La Economía Política de los Señoríos Norandinos*, Instituto Metropolitano de Patrimonio, Quito.

- Shepard, A. (1985). *Ceramics for the archaeologist*. Carnegie Institution of Washington
- Torres, K. (2024). *Investigación Arqueológica mediante análisis y estudios de laboratorio 2023-IMP. Quito, Pichincha, Ecuador. Informe final*. INPC
- Ugalde, M. F. (2019). Rancho bajo: First evidence of the terminal preceramic in Quito. *Arqueología Iberoamericana*, 42, 14-27. <https://doi.org/10.5281/zenodo.3477614>
- Ugalde, M.F., Dyrdaahl, E. (2020). *Excavación arqueológica en el sitio Tagshima. Informe final*. INPC
- Valdez, F. (2008). Mayo Chinchipe, el otro Formativo Temprano. *Miscelánea Antropológica Ecuatoriana. La Cultura Valdivia y el Proceso Formativo Ecuatoriano*, 2. 170-197. <https://ird.hal.science/ird-01347332/>
- Valdez, F. (2013). *Primeras Sociedades de la Alta Amazonia La Cultura Mayo Chinchipe-Marañon*. INPC
- Villalba, M. (1988). *Cotocollao: una aldea formativa del valle de Quito*. Museos del Banco Central del Ecuador

































ANEXOS
Base de datos binaria

Datos generales			Código Técnico Decorativo												Línea										Composición								Punto		Círculo		
ID	Síto	Filiación Cultural	Región/Provincia	Inciso	Exciso	Pintura	P. Negati	P. Iridisc	Aplic	Falso Apliq	Brulido	Estampado	Presión digi	Corrugado	L. Horizontal	L. Vertical	L. Diagonal	L. Curvilínea	L. Zigzag	Línea en "u"	L. Ondulante	L.V. Paralela	L.H Paralela	L.C Paralela	L.O Paralela	L.H.P. Rellena	L.D Paralela	L.Z. Paralela	Punto	Círculo/Canuto	C. Concéntrico	C. Sucesivo					
1 Co	COTOCOLLAO	COTOCOLLAO	SIERRA NORTE/ PICHINCHA	1	0	0	0	0	0	0	0	0	0	0	0	0	0	0	0	0	0	0	0	0	0	0	0	0	0	0	0	0	0	0			
2 Co	COTOCOLLAO	COTOCOLLAO	SIERRA NORTE/ PICHINCHA	1	0	0	0	0	0	0	0	0	0	0	0	1	0	0	0	0	0	0	0	0	1	0	0	0	0	0	0	0	0	0	0		
3 Co	COTOCOLLAO	COTOCOLLAO	SIERRA NORTE/ PICHINCHA	1	0	0	0	0	0	0	0	0	0	0	0	1	1	0	0	0	0	0	0	1	0	0	0	0	0	0	0	0	0	0	0		
4 Co	COTOCOLLAO	COTOCOLLAO	SIERRA NORTE/ PICHINCHA	1	0	0	0	0	0	0	0	0	0	0	0	1	1	0	1	0	0	0	0	1	0	0	1	0	0	0	0	0	0	0	0		
5 Co	COTOCOLLAO	COTOCOLLAO	SIERRA NORTE/ PICHINCHA	1	0	0	0	0	0	0	0	0	0	0	0	1	1	1	0	0	0	0	0	1	0	0	0	1	0	0	0	0	0	0	0		
6 Co	COTOCOLLAO	COTOCOLLAO	SIERRA NORTE/ PICHINCHA	1	0	0	0	0	0	0	0	0	0	0	0	0	0	1	0	0	0	0	0	0	0	0	0	1	0	0	0	0	0	0	0		
7 Co	COTOCOLLAO	COTOCOLLAO	SIERRA NORTE/ PICHINCHA	1	0	0	0	0	0	0	0	0	0	0	0	1	0	0	0	0	0	0	0	0	0	0	0	1	0	0	0	0	0	0	0		
8 Co	COTOCOLLAO	COTOCOLLAO	SIERRA NORTE/ PICHINCHA	1	0	0	0	0	0	0	0	0	0	0	0	1	1	0	1	0	0	0	0	1	0	0	1	0	0	0	0	0	0	0	0		
9 Co	COTOCOLLAO	COTOCOLLAO	SIERRA NORTE/ PICHINCHA	1	0	0	0	0	0	0	0	0	0	0	0	1	1	0	1	0	0	0	0	1	0	0	0	1	0	0	0	0	0	0	0		
10 Co	COTOCOLLAO	COTOCOLLAO	SIERRA NORTE/ PICHINCHA	1	0	0	0	0	0	0	0	0	0	0	0	0	0	0	0	0	0	0	0	0	0	0	0	0	0	0	0	0	0	0	0		
11 Co	COTOCOLLAO	COTOCOLLAO	SIERRA NORTE/ PICHINCHA	1	0	0	0	0	0	0	0	0	0	0	0	0	0	1	0	0	0	0	0	0	0	0	0	1	0	0	0	0	0	0	0		
12 Co	COTOCOLLAO	COTOCOLLAO	SIERRA NORTE/ PICHINCHA	1	0	0	0	0	0	0	0	0	0	0	0	1	0	0	0	0	0	0	0	0	1	0	0	0	0	0	0	0	0	0	0	0	
13 Co	COTOCOLLAO	COTOCOLLAO	SIERRA NORTE/ PICHINCHA	1	0	0	0	0	0	0	0	0	0	0	0	1	1	1	0	0	0	0	0	1	0	0	0	1	0	0	0	0	0	0	0	0	
14 Co	COTOCOLLAO	COTOCOLLAO	SIERRA NORTE/ PICHINCHA	1	0	0	0	0	0	0	0	0	0	0	0	1	0	1	0	0	0	0	0	0	0	0	0	1	0	0	0	0	0	0	0	0	
15 Co	COTOCOLLAO	COTOCOLLAO	SIERRA NORTE/ PICHINCHA	1	0	0	0	0	0	0	0	0	0	0	0	0	1	1	1	0	0	0	0	0	0	0	0	0	0	0	0	0	0	0	0	0	
16 Co	COTOCOLLAO	COTOCOLLAO	SIERRA NORTE/ PICHINCHA	1	0	0	0	0	0	0	0	0	0	0	0	0	0	0	1	0	0	0	0	0	0	0	0	0	0	0	0	0	0	0	0	0	
17 Co	COTOCOLLAO	COTOCOLLAO	SIERRA NORTE/ PICHINCHA	1	0	0	0	0	0	0	0	0	0	0	0	0	0	1	0	0	0	0	0	0	0	0	0	1	0	0	0	0	0	0	0	0	
18 Co	COTOCOLLAO	COTOCOLLAO	SIERRA NORTE/ PICHINCHA	1	0	0	0	0	0	0	0	0	0	0	0	0	1	1	0	0	0	0	0	1	0	0	0	0	0	0	0	0	0	0	0	0	
19 Co	COTOCOLLAO	COTOCOLLAO	SIERRA NORTE/ PICHINCHA	1	0	0	0	0	0	0	0	0	0	0	0	1	1	1	0	0	0	0	0	0	0	0	0	0	0	0	0	0	0	0	0	0	
20 Co	COTOCOLLAO	COTOCOLLAO	SIERRA NORTE/ PICHINCHA	1	0	0	0	0	0	0	0	0	0	0	0	1	0	0	1	0	0	0	0	0	1	0	0	0	1	0	0	0	0	0	0	0	
21 Co	COTOCOLLAO	COTOCOLLAO	SIERRA NORTE/ PICHINCHA	1	0	0	0	0	0	0	0	0	0	0	0	0	0	1	0	0	0	0	0	0	0	0	0	1	0	0	0	0	0	0	0	0	
22 Co	COTOCOLLAO	COTOCOLLAO	SIERRA NORTE/ PICHINCHA	1	0	0	0	0	0	0	0	0	0	0	0	0	0	0	0	0	0	0	0	0	1	0	0	0	0	0	0	0	0	0	0	0	
23 Co	COTOCOLLAO	COTOCOLLAO	SIERRA NORTE/ PICHINCHA	1	0	0	0	0	0	0	0	0	0	0	0	0	1	1	1	0	0	0	0	0	1	0	0	0	1	0	0	0	0	0	0	0	
24 Co	COTOCOLLAO	COTOCOLLAO	SIERRA NORTE/ PICHINCHA	1	0	0	0	0	0	0	0	0	0	0	0	1	1	0	0	0	0	0	0	0	1	0	0	0	0	0	0	0	0	0	0	0	
25 Co	COTOCOLLAO	COTOCOLLAO	SIERRA NORTE/ PICHINCHA	1	0	0	0	0	0	0	0	0	0	0	0	0	0	1	0	0	0	0	0	0	0	0	0	1	0	0	0	0	0	0	0	0	
26 Co	COTOCOLLAO	COTOCOLLAO	SIERRA NORTE/ PICHINCHA	1	0	0	0	0	0	0	0	0	0	0	0	0	0	1	0	0	0	0	0	0	1	0	0	0	0	0	0	0	0	0	0	0	
27 Co	COTOCOLLAO	COTOCOLLAO	SIERRA NORTE/ PICHINCHA	1	0	0	0	0	0	0	0	0	0	0	0	0	0	1	0	0	0	0	0	0	0	0	0	0	0	0	0	0	0	0	0	0	
28 Co	COTOCOLLAO	COTOCOLLAO	SIERRA NORTE/ PICHINCHA	1	0	0	0	0	0	0	0	0	0	0	0	0	0	0	1	0	0	0	0	0	0	0	0	0	0	0	0	0	0	0	0	0	
29 Co	COTOCOLLAO	COTOCOLLAO	SIERRA NORTE/ PICHINCHA	1	0	0	0	0	0	0	0	0	0	0	0	0	1	0	0	0	0	0	0	0	1	0	0	0	0	0	0	0	0	0	0	0	
30 Co	COTOCOLLAO	COTOCOLLAO	SIERRA NORTE/ PICHINCHA	1	0	0	0	0	0	0	0	0	0	0	0	0	0	0	1	0	0	0	0	0	0	0	0	0	0	0	0	0	0	0	0	0	
31 Co	COTOCOLLAO	COTOCOLLAO	SIERRA NORTE/ PICHINCHA	1	0	0	0	0	0	0	0	0	0	0	0	1	0	1	0	0	0	0	0	0	0	0	0	1	0	0	0	0	0	0	0	0	
32 Co	COTOCOLLAO	COTOCOLLAO	SIERRA NORTE/ PICHINCHA	1	0	0	0	0	0	0	0	0	0	0	0	0	1	1	1	0	0	0	0	0	0	0	0	0	0	0	0	0	0	0	0	0	
33 Co	COTOCOLLAO	COTOCOLLAO	SIERRA NORTE/ PICHINCHA	1	0	0	0	0	0	0	0	0	0	0	0	0	0	1	0	0	0	0	0	0	1	0	0	0	0	0	0	0	0	0	0	0	
34 Co	COTOCOLLAO	COTOCOLLAO	SIERRA NORTE/ PICHINCHA	0	0	0	0	0	0	0	1	0	0	0	0	0	0	0	0	0	0	0	0	0	0	0	0	0	0	0	0	0	0	0	0	0	
35 Co	COTOCOLLAO	COTOCOLLAO	SIERRA NORTE/ PICHINCHA	1	0	0	0	0	0	0	0	0	0	0	0	0	0	1	0	0	0	0	0	0	0	0	0	1	0	0	0	0	0	0	0	0	
36 Co	COTOCOLLAO	COTOCOLLAO	SIERRA NORTE/ PICHINCHA	1	0	0	0	0	0	0	0	0	0	0	0	1	1	1	0	0	0	0	0	0	0	0	0	0	0	0	0	0	0	0	0	0	0
37 Co	COTOCOLLAO	COTOCOLLAO	SIERRA NORTE/ PICHINCHA	1	0	0	0	0	0	0	0	0	0	0	0	0	0	1	0	0	0	0	0	0	0	0	0	0	0	0	0	0	0	0	0	0	
38 Co	COTOCOLLAO	COTOCOLLAO	SIERRA NORTE/ PICHINCHA	0	1	0	0	0	0	0	0	0	0	0	0	0	0	0	0	0	0	0	0	0	0	0	0	0	0	0	0	0	0	0	0	0	0
39 Co	COTOCOLLAO	COTOCOLLAO	SIERRA NORTE/ PICHINCHA	0	1	0	0	0	0	0	0	0	0	0	0	0	1	1	0	0	0	0	0	0	1	0	0	0	0	0	0	0	0	0	0	0	0
40 Co	COTOCOLLAO	COTOCOLLAO	SIERRA NORTE/ PICHINCHA	1	0	0	0	0	0	0	0	0	0	0	0	0	0	1	0	0	0	0	0	0	0	0	0	1	0	0	0	0	0	0	0	0	
41 Co	COTOCOLLAO	COTOCOLLAO	SIERRA NORTE/ PICHINCHA	1	0	0	0	0	0	0	0	0	0	0	0	1	0	1	0	0	0	0	0	0	0	0	0	1	0	0	0	0	0	0	0	0	
42 Co	COTOCOLLAO	COTOCOLLAO	SIERRA NORTE/ PICHINCHA	1	0	0	0	0	0	0	0	0	0	0	0	0	1	0	1	0	0	0	0	0	0	0	0	1	0	0	0	0	0	0	0	0	
43 Co	COTOCOLLAO	COTOCOLLAO	SIERRA NORTE/ PICHINCHA	1	0	0	0	0	0	0	0	0	0	0	0	0	1	1	1	0	0	0	0	0	1	0	0	0	0	0	0	0	0	0	0	0	0
44 Co	COTOCOLLAO	COTOCOLLAO	SIERRA NORTE/ PICHINCHA	1	0	0	0	0	0	0	0	0	0	0	0	0	0	0	0	0	0	0	0	0	1	0	0	0	0	0	0	0	0	0	0	0	0
45 Co	COTOCOLLAO	COTOCOLLAO	SIERRA NORTE/ PICHINCHA	1	0	0	0	0	0	0	0	0	0	0	0	0	0	1	0	0	0	0	0	0	0	0	0	0	0	0	0	0	0	0	0	0	0
46 Co	COTOCOLLAO	COTOCOLLAO	SIERRA NORTE/ PICHINCHA	1	0	0	0	0	0	0	0	0	0	0	0	0	1	0	1	0	0	0	0	0	1	0	0	1	0	0	0	0	0	0	0	0	0
47 Co	COTOCOLLAO	COTOCOLLAO	SIERRA NORTE/ PICHINCHA	1	0	0	0	0	0	1	0	0	0	0	0	0	1	1	0	0	0	0	0	0	1	0	0	0	0	0	0	0	0	0	0	0	0
48 Co	COTOCOLLAO	COTOCOLLAO	SIERRA NORTE/ PICHINCHA	1	0	0	0	0	0	0	0	0	0	0	0	0	0	0	0	0	0	0	0	0	0	0	0	1	0	0	0	0	0	0	0	0	0
49 Co	COTOCOLLAO	COTOCOLLAO	SIERRA NORTE/ PICHINCHA	0	0	0	0	0	0	0	1	0	0</																								

18	Ch	RECHICO	VALDIVIA	COSTA-MANABÍ	Líneas horizontales incisas en el borde y líneas diagonales en el cuello y el cuerpo	Inciso	I	Línea horizontal paralela Línea diagonal	3pa 3	Líneas horizontales paralelas y líneas diagonales entrecruzadas que forman el motivo hachurado	Lpa.3.1a	Ovalde-Cuevas (2000)	Formativo Temprano			
19	Ch	RECHICO	VALDIVIA	COSTA-MANABÍ	Líneas incisas cruzadas en el borde y líneas horizontales en el cuello y el cuerpo	Inciso	I	Línea horizontal paralela Línea diagonal	3pa 3	Líneas horizontales paralelas y líneas diagonales entrecruzadas que forman el motivo hachurado	Lpa.3.1a	Ovalde-Cuevas (2000)	Formativo Temprano			
1	Ma	La	MA-LAN	CHORRERA	COSTA-MANABÍ	Decoración indifcente	Plumero Indifcente	PI	Línea curvilinea paralela	4pa	Líneas curvilineas paralelas	PI.4a	Primers y Ugaldé (2010)	Formativo Tardío		
2	Ma	La	MA-LAN	CHORRERA	COSTA-MANABÍ	Decoración indifcente	Plumero Indifcente	PI	Línea curvilinea paralela Punto	4pa 6	Líneas curvilineas paralelas y puntos	PI.4a.6	Primers y Ugaldé (2010)	Formativo Tardío		
3	Ma	La	MA-LAN	CHORRERA	COSTA-MANABÍ	Decoración indifcente	Plumero Indifcente	PI	Línea curvilinea paralela	4pa	Líneas curvilineas paralelas	PI.4a	Primers y Ugaldé (2010)	Formativo Tardío		
4	Ma	La	MA-LAN	CHORRERA	COSTA-MANABÍ	Decoración indifcente	Plumero Indifcente	PI	Línea vertical	2	Varias líneas verticales	PI.2	Primers y Ugaldé (2010)	Formativo Tardío		
5	Ma	La	MA-LAN	CHORRERA	COSTA-MANABÍ	Decoración rojo sobre naranja	Plumero	P	Línea horizontal	1	Hilera de líneas horizontales	P.1	Primers y Ugaldé (2010)	Formativo Tardío		
6	Ma	La	MA-LAN	CHORRERA	COSTA-MANABÍ	Decoración rojo sobre naranja	Plumero	P	Línea horizontal Línea diagonal	1 3	Línea horizontal y diagonal	P.1.3	Primers y Ugaldé (2010)	Formativo Tardío		
7	Ma	La	MA-LAN	CHORRERA	COSTA-MANABÍ	Decoración rojo sobre naranja	Plumero	P	Línea diagonal paralela	3pa	Líneas diagonales paralelas	P.3pa	Primers y Ugaldé (2010)	Formativo Tardío		
8	Ma	La	MA-LAN	CHORRERA	COSTA-MANABÍ	Decoración rojo sobre naranja	Plumero	P	Línea diagonal paralela	3pa	Líneas diagonales paralelas	P.3pa	Primers y Ugaldé (2010)	Formativo Tardío		
9	Ma	La	MA-LAN	CHORRERA	COSTA-MANABÍ	Decoración rojo sobre naranja	Plumero	P	Línea horizontal paralela	3pa	Varias líneas horizontales paralelas	P.3pa	Primers y Ugaldé (2010)	Formativo Tardío		
10	Ma	La	MA-LAN	CHORRERA	COSTA-MANABÍ	Decoración rojo sobre naranja	Plumero	P	Línea vertical paralela	3pa	Líneas verticales paralelas	P.3pa	Primers y Ugaldé (2010)	Formativo Tardío		
11	Ma	La	MA-LAN	CHORRERA	COSTA-MANABÍ	Rojo sobre crema	Plumero	P	Línea diagonal	3	Líneas diagonales opuestas	P.3-op	Primers y Ugaldé (2010)	Formativo Tardío		
12	Ma	La	MA-LAN	CHORRERA	COSTA-MANABÍ	Rojo sobre crema	Plumero	P	Línea vertical paralela	3pa	Líneas verticales paralelas	P.3pa	Primers y Ugaldé (2010)	Formativo Tardío		
13	Ma	La	MA-LAN	CHORRERA	COSTA-MANABÍ	Decoración incisa	Inciso	I	Línea horizontal Línea diagonal	1 3	Líneas horizontales y diagonales sin ningún punto	1.1.3	Primers y Ugaldé (2010)	Formativo Tardío		
1	Ma	Ch	MAYO-CHINCHIPE	MAYO-CHINCHIPE	AMAZONÍA/ZAMORA	Rayado y punteado	Inciso	I	Línea horizontal	1	Hilera de líneas horizontales	1.1	Valdez (2013)	Formativo Temprano		
2	Ma	Ch	MAYO-CHINCHIPE	MAYO-CHINCHIPE	AMAZONÍA/ZAMORA	Acanalado	Inciso	EX	Línea horizontal paralela	3pa	Varias líneas horizontales paralelas	EX.3pa	Valdez (2013)	Formativo Temprano		
3	Ma	Ch	MAYO-CHINCHIPE	MAYO-CHINCHIPE	AMAZONÍA/ZAMORA	Acanalado	Inciso	EX	Línea horizontal	1	Hilera de líneas horizontales	EX.1	Valdez (2013)	Formativo Temprano		
4	Ma	Ch	MAYO-CHINCHIPE	MAYO-CHINCHIPE	AMAZONÍA/ZAMORA	Acanalado	Inciso	EX	Línea horizontal Línea diagonal paralela	1 3pa	Línea horizontal y líneas diagonales paralela	EX.1.3pa	Valdez (2013)	Formativo Temprano		
5	Ma	Ch	MAYO-CHINCHIPE	MAYO-CHINCHIPE	AMAZONÍA/ZAMORA	Acanalado y punteado	Inciso	EX	Línea horizontal paralela Punto	3pa 6	Líneas horizontales paralelas incisas y puntos incisos	1.6 EX.3pa	Valdez (2013)	Formativo Temprano		
6	Ma	Ch	MAYO-CHINCHIPE	MAYO-CHINCHIPE	AMAZONÍA/ZAMORA	Incisión y acanalado	Inciso	EX	Línea horizontal Línea vertical Línea vertical paralela Línea en "u"	1 2 3pa 9	Línea horizontal, línea vertical, líneas verticales paralelas y línea en "u" incisos, línea horizontal en "u"	1.1.2.3pa 9 EX.1	Valdez (2013)	Formativo Temprano		
7	Ma	Ch	MAYO-CHINCHIPE	MAYO-CHINCHIPE	AMAZONÍA/ZAMORA	Incisión	Inciso	I	Línea vertical paralela Circulo Línea en "u"	3pa 7 9	Lpa.7.9	Valdez (2013)	Formativo Temprano			
8	Ma	Ch	MAYO-CHINCHIPE	MAYO-CHINCHIPE	AMAZONÍA/ZAMORA	Acanalado	Inciso	EX	Línea horizontal Línea diagonal paralela	1 3pa	Línea horizontal y líneas diagonales paralelas	EX.1.3pa	Valdez (2013)	Formativo Temprano		
9	Ma	Ch	MAYO-CHINCHIPE	MAYO-CHINCHIPE	AMAZONÍA/ZAMORA	Acanalado	Inciso	EX	Línea horizontal paralela Línea diagonal Línea curvilinea	3pa 3 4	Líneas horizontales paralelas, línea diagonal y línea curvilinea	EX.3pa.1.4	Valdez (2013)	Formativo Temprano		
10	Ma	Ch	MAYO-CHINCHIPE	MAYO-CHINCHIPE	AMAZONÍA/ZAMORA	Acanalado	Inciso	EX	Línea horizontal Línea vertical	1 2	Líneas horizontal y vertical que forman cuadrantes concéntricos	EX.1.2-cuco	Cuadrante concéntrico	Valdez (2013)	Formativo Temprano	
11	Ma	Ch	MAYO-CHINCHIPE	MAYO-CHINCHIPE	AMAZONÍA/ZAMORA	Impresión de cara	Elaborado	E	Circulo concéntrico	3pa	Circulo concéntrico	E.3pa	Valdez (2013)	Formativo Temprano		
12	Ma	Ch	MAYO-CHINCHIPE	MAYO-CHINCHIPE	AMAZONÍA/ZAMORA	El grabado	Inciso	I	Línea diagonal	3	Líneas diagonales opuestas	1.3-op	Valdez (2013)	Formativo Temprano		
13	Ma	Ch	MAYO-CHINCHIPE	MAYO-CHINCHIPE	AMAZONÍA/ZAMORA	El grabado	Inciso	I	Línea horizontal Línea diagonal Línea ondulatoria	1 2 15	Línea horizontal, línea diagonal y línea ondulatoria	1.1.3.15	Valdez (2013)	Formativo Temprano		
14	Ma	Ch	MAYO-CHINCHIPE	MAYO-CHINCHIPE	AMAZONÍA/ZAMORA	Punteado	Inciso	I	Punto	6	Hilera de puntos	1.6	Valdez (2013)	Formativo Temprano		
15	Ma	Ch	MAYO-CHINCHIPE	MAYO-CHINCHIPE	AMAZONÍA/ZAMORA	Bandas pintadas en zigzag	Aplicar	A	Línea horizontal	1	Hilera de apliques de líneas horizontales	A.1	Valdez (2013)	Formativo Temprano		
16	Ma	Ch	MAYO-CHINCHIPE	MAYO-CHINCHIPE	AMAZONÍA/ZAMORA	Borones en pastillaje	Aplicar	A	Forma irregular	14	Hilera de apliques de forma irregular	A.14	Valdez (2013)	Formativo Temprano		

5 Ma Cc	MA-CIM	MACHALILLA	CORTA-MANABÍ	Libras onduladas	Puntas	P	Libras onduladas	15	Libras onduladas	P.15					
5 Ma Cc	MA-CIM	MACHALILLA	CORTA-MANABÍ	Puntas roja sobre fondo negro	Puntas	P	Libras diagonal	3	Libras diagonales que forman el motivo espina de pez	P.3.sp					
7 Ma Cc	MA-CIM	MACHALILLA	CORTA-MANABÍ	Aplicaciones de pequeñas bolitas de arcilla	Aplicar	A	Círculo	7	Hileras de apliques circulares	A.7					
8 Ma Cc	MA-CIM	MACHALILLA	CORTA-MANABÍ	Marcas	Hilos Ardiqur	EA	Marcas	8	Hilos ardiqur con ondulaciones	EA.8					
9 Ma Cc	MA-CIM	MACHALILLA	CORTA-MANABÍ	Libras redondeadas onduladas o a la altura de la cintura	Aplicar	A	Círculo	7	Ardique circular	A.7					
10 Ma Cc	MA-CIM	MACHALILLA	CORTA-MANABÍ	Valdita Puncate	Escampado	E	Punto	6	Hileras de puntos escampados	E.6					
11 Ma Cc	MA-CIM	MACHALILLA	CORTA-MANABÍ	Métila Incised	Inciso	I	Libras horizontal Libras diagonal paralela	1 3pa	Libras horizontal y libras diagonales paralelas	I.1.3pa					
12 Ma Cc	MA-CIM	MACHALILLA	CORTA-MANABÍ	Machalla incised and puncate	Inciso	I	Libras horizontal paralela Libras diagonal paralela Punto	3pa 3pa 6	Libras horizontales paralelas, libras diagonales paralelas y punto	I.3pa.3pa.6					
13 Ma Cc	MA-CIM	MACHALILLA	CORTA-MANABÍ	Machalla Puncate	Inciso	I	Punto	6	Puntos incisos	I.6					
14 Ma Cc	MA-CIM	MACHALILLA	CORTA-MANABÍ	Machalla corugado	Corugado	C	Libras horizontal paralela	3pa	Libras horizontales paralelas corugadas	C.3pa					
15 Ma Cc	MA-CIM	MACHALILLA	CORTA-MANABÍ	Decoración incisa Fig. 19a	Inciso	I	Libras horizontal paralela Libras vertical paralela	3pa 3pa	Libras horizontales paralelas y libras verticales paralelas	I.3pa.3pa					
16 Ma Cc	MA-CIM	MACHALILLA	CORTA-MANABÍ	Decoración incisa Fig. 19a	Aplicar Inciso	A I	Libras horizontal Libras vertical paralela	1 3pa	Aplicar de libras horizontal y libras verticales paralelas	I.3pa.A.1					
17 Ma Cc	MA-CIM	MACHALILLA	CORTA-MANABÍ	Puncado Fig. 19a	Inciso	I	Punto	6	Puntos incisos	I.6					
18 Ma Cc	MA-CIM	MACHALILLA	CORTA-MANABÍ	Encha Fig. 19a	Encha	E	Libras diagonal	3	Libras diagonales opuestas	EX.1.sp					
18 R Cc	BEO-CHICO	VALDIVIA	CORTA-MANABÍ	Laba puntado	Inciso	I	Punto	6	Hileras de puntos	I.6					
2 R Cc	BEO-CHICO	VALDIVIA	CORTA-MANABÍ	Puncado azul	Inciso	I	Punto Libras onduladas	6 15	Puntos y libras onduladas	I.6.15					
3 R Cc	BEO-CHICO	VALDIVIA	CORTA-MANABÍ	Encha roja incisa	Inciso	I	Libras vertical paralela Libras zigzag paralela Encha	3pa 3pa 10	Libras verticales paralelas, libras zigzag paralelas incisas y encha roja	I.3pa.3pa.10					
4 R Cc	BEO-CHICO	VALDIVIA	CORTA-MANABÍ	Incisiones onduladas y paralelas	Inciso	I	Libras horizontal paralela Libras vertical paralela	3pa 3pa	Varías libras horizontales paralelas y libras verticales paralelas	I.3pa.3pa					
5 R Cc	BEO-CHICO	VALDIVIA	CORTA-MANABÍ	Puncas o incisiones onduladas	Inciso Punción digital	I PD	Rectángulo Libras curvilineas	17 4	Hileras de rectángulos ondulados y libras curvilineas	I.17.PD.4					
6 R Cc	BEO-CHICO	VALDIVIA	CORTA-MANABÍ	Cuello puntado medio	Inciso	I	Punto Métrica	6 8	Puntos y métrica incisos	I.6.8					
7 R Cc	BEO-CHICO	VALDIVIA	CORTA-MANABÍ	Diseño geométrico de libras anchas o rectas entrecruzadas onduladas en bajo relieve	Encha	EX	Libras horizontal Libras vertical Libras diagonal Métrica antecruzada	1 2 3 11	Libras horizontal, libras horizontal y vertical que forman un rectángulo, libras horizontales y diagonales, y métrica antecruzada	EX.1.1.2.sp.1.1.11					
8 R Cc	BEO-CHICO	VALDIVIA	CORTA-MANABÍ	Encha roja	Puntas	P	Encha	10	Encha roja	P.10					
9 R Cc	BEO-CHICO	VALDIVIA	CORTA-MANABÍ	Fila de libras paralelas o en zigzag incisas en el cuello, ocasionalmente con una fila de puntado en la interior cuello-cuerpo	Inciso	I	Libras zigzag paralela	3pa	Libras zigzag paralelas	I.3pa					
10 R Cc	BEO-CHICO	VALDIVIA	CORTA-MANABÍ	Hileras de puntado en el cuello, en algunos casos con incisión cruzada en el cuerpo.	Inciso	I	Libras diagonal Punto	3 6	Libras diagonales que forman el motivo espina de pez y puntos	I.3.sp.6					
11 R Cc	BEO-CHICO	VALDIVIA	CORTA-MANABÍ	Hileras de puntado en el cuello, en algunos casos con incisión cruzada en el cuerpo.	Inciso	I	Libras diagonal paralela	3pa	Libras diagonales paralelas	I.3pa					
12 R Cc	BEO-CHICO	VALDIVIA	CORTA-MANABÍ	Encha (rectilínea)	Encha	EX	Libras horizontal Libras vertical Libras en "a"	1 2 9	Libras horizontal, libras horizontal y vertical que forman un cuadrado, libras en "a"	EX.1.1.2-cu.9					
13 R Cc	BEO-CHICO	VALDIVIA	CORTA-MANABÍ	Encha (rectilínea)	Encha	EX	Libras horizontal Libras vertical Libras diagonal	1 2 3	Libras horizontal y vertical que forman cuadrados concéntricos y libras diagonales opuestas	EX.1.1.2-cu.3.sp					
14 R Cc	BEO-CHICO	VALDIVIA	CORTA-MANABÍ	Encha (curvilinea)	Encha	EX	Libras horizontal Libras curvilineas	1 15	Libras horizontal y libras onduladas	EX.1.15					
15 R Cc	BEO-CHICO	VALDIVIA	CORTA-MANABÍ	Cuello y cuerpo incisos	Inciso	I	Libras diagonal Punto	3 6	Libras diagonales entrecruzadas que forman el motivo bastardo y punto	I.3.sp.6					
16 R Cc	BEO-CHICO	VALDIVIA	CORTA-MANABÍ	Laba roja, cuerpo café	Puntas	P	Libras horizontal	1	Libras horizontal	P.1					
17 R Cc	BEO-CHICO	VALDIVIA	CORTA-MANABÍ	Cuello y cuerpo incisos con motivo de chevron	Inciso	I	Libras zigzag paralela	3pa	Libras zigzag paralelas	I.3pa					

1104	Pu	LA PONGA	MACHALILLA	COSTA STA. ELENA	Ayungue inicio Lam.11-fig.52	Inicio	I	Libras diagonal paralela	3pa	Libras diagonales paralelas opuestas	Libras op	Puntas (1983)	Formativo Medio		
111	Pu	LA PONGA	MACHALILLA	COSTA STA. ELENA	Ayungue inicio Lam.11-fig.53	Inicio	I	Libras horizontales paralelas arbores Libras vertical paralela Libras diagonal	3pa 3pa 3pa	Libras horizontales paralelas arbores de libras verticales paralelas y libras diagonales que forman simbios concentricos	Libras op 1 pa(2pa 1 pa)	Puntas (1983)	Formativo Medio		
112	Pu	LA PONGA	MACHALILLA	COSTA STA. ELENA	Ayungue inicio Lam.11-fig.54	Inicio	I	Libras diagonal paralela Circulo concéntrico	3pa 3pa	Libras diagonales paralelas y circulos concéntricos	Libras 7pa	Puntas (1983)	Formativo Medio		
113	Pu	LA PONGA	MACHALILLA	COSTA STA. ELENA	Ayungue inicio Lam.11-fig.55	Inicio	I	Libras horizontales paralelas arbores Libras horizontal Libras vertical Libras diagonal	3pa 3pa 3pa 3pa	Libras horizontales paralelas arbores de libras verticales, libras horizontales y verticales que forman simbios y libras diagonales concéntricas que forman el motivo hachurado	Libras op 1 pa(2 1.2 pa 1.3 pa)	Recitativo y motivo hachurado	Puntas (1983)	Formativo Medio	
114	Pu	LA PONGA	MACHALILLA	COSTA STA. ELENA	Ayungue inicio libra media Lam.12-fig.1	Inicio	I	Libras curvilineas paralela	4pa	Libras curvilineas paralelas	Libras	Puntas (1983)	Formativo Medio		
115	Pu	LA PONGA	MACHALILLA	COSTA STA. ELENA	Ayungue inicio libra media Lam.12-fig.2	Inicio	I	Libras diagonal paralela	3pa	Libras diagonales paralelas opuestas	Libras op	Puntas (1983)	Formativo Medio		
116	Pu	LA PONGA	MACHALILLA	COSTA STA. ELENA	Ayungue inicio libra media Lam.12-fig.3	Inicio	P	Libras horizontal Libras diagonal paralela	3pa 3pa	Libras horizontal pintada y libras diagonales paralelas incisos	Libras P.1	Puntas (1983)	Formativo Medio		
117	Pu	LA PONGA	MACHALILLA	COSTA STA. ELENA	Ayungue inicio libra media Lam.12-fig.4	Inicio	I	Libras curvilineas paralela	4pa	Libras curvilineas paralelas	Libras	Puntas (1983)	Formativo Medio		
118	Pu	LA PONGA	MACHALILLA	COSTA STA. ELENA	Ayungue inicio libra media Lam.12-fig.5	Inicio	I	Libras horizontal paralela Libras diagonal Libras diagonal paralela Libras curvilineas paralela	3pa 3pa 3pa 4pa	Varias libras horizontales paralelas, libras diagonal libras diagonales paralelas, libras diagonales opuestas, libras curvilineas y libras curvilineas paralelas	Libras 3 pa 3 pa 4 pa	Puntas (1983)	Formativo Medio		
119	Pu	LA PONGA	MACHALILLA	COSTA STA. ELENA	Ayungue inicio libra media Lam.12-fig.6	Inicio	I	Libras horizontal Libras diagonal Libras diagonal paralela	3pa 3pa 3pa	Libras horizontales y diagonales que no siguen en punto y libras diagonales paralelas	Libras 3 pa	Puntas (1983)	Formativo Medio		
120	Pu	LA PONGA	MACHALILLA	COSTA STA. ELENA	Ayungue inicio libra fina Lam.12-fig.7	Inicio	I	Libras diagonal paralela	3pa	Libras diagonales paralelas	Libras	Puntas (1983)	Formativo Medio		
121	Pu	LA PONGA	MACHALILLA	COSTA STA. ELENA	Ayungue inicio libra fina Lam.12-fig.8	Inicio	I	Libras diagonal paralela	3pa	Libras diagonales paralelas	Libras	Puntas (1983)	Formativo Medio		
122	Pu	LA PONGA	MACHALILLA	COSTA STA. ELENA	Ayungue inicio libra fina Lam.12-fig.9	Inicio	I	Libras diagonal paralela	3pa	Libras diagonales paralelas	Libras	Puntas (1983)	Formativo Medio		
123	Pu	LA PONGA	MACHALILLA	COSTA STA. ELENA	Machalilla decorado plástico Lam.13-fig.1	Falso Aplique	FA	Mierca	8	Falso aplique con mierca	FA 8	Puntas (1983)	Formativo Medio		
124	Pu	LA PONGA	MACHALILLA	COSTA STA. ELENA	Machalilla decorado plástico Lam.13-fig.2	Falso Aplique	FA	Mierca	8	Falso aplique con mierca	FA 8	Puntas (1983)	Formativo Medio		
125	Pu	LA PONGA	MACHALILLA	COSTA STA. ELENA	Machalilla decorado plástico Lam.13-fig.3	Falso Aplique	FA	Mierca	8	Falso aplique con mierca	FA 8	Puntas (1983) Quelal (2023)	Formativo Medio		
126	Pu	LA PONGA	MACHALILLA	COSTA STA. ELENA	Machalilla decorado plástico Lam.13-fig.4	Aplique	A	Circulo Libras curvilineas Libras no identificable	7 4 15	Uno o dos hilos de apliques circulares	A 7	Puntas (1983) Quelal (2023)	Formativo Medio		
127	Pu	LA PONGA	MACHALILLA	COSTA STA. ELENA	Machalilla decorado plástico Lam.13-fig.6	Puntas Falso Aplique	P FA	Libras curvilineas Mierca	4 8	Libras curvilineas pintada y falso aplique con mierca	P 4 FA 8	Puntas (1983)	Formativo Medio		
128	Pu	LA PONGA	MACHALILLA	COSTA STA. ELENA	Machalilla decorado plástico Lam.13-fig.7	Inicio Falso Aplique	I FA	Libras diagonal Mierca	3 6 8	Libras diagonales opuestas, hilos de puntas y falso aplique con mierca	Libras 6 FA 8	Puntas (1983)	Formativo Medio		
129	Pu	LA PONGA	MACHALILLA	COSTA STA. ELENA	Machalilla decorado plástico Lam.13-fig.8	Inicio Falso Aplique	I FA	Libras horizontal paralela Mierca	3pa 8	Libras horizontales paralelas y falso aplique con mierca	Libras FA 8	Puntas (1983)	Formativo Medio		
130	Pu	LA PONGA	MACHALILLA	COSTA STA. ELENA	Puntado anual Lam.14-fig.1	Inicio Puntas	I P	Libras horizontal Libras vertical paralela	3pa 3pa	Libras horizontal pintada, libras horizontal y libras verticales paralelas incisos	Libras P.1	Puntas (1983)	Formativo Medio		
131	Pu	LA PONGA	MACHALILLA	COSTA STA. ELENA	Puntado anual Lam.14-fig.2	Inicio	I	Libras horizontal paralela Libras diagonal paralela	3pa 3pa	Libras horizontales paralelas y libras diagonales paralelas opuestas	Libras 3 pa op	Diagonales opuestas	Puntas (1983)	Formativo Medio	
132	Pu	LA PONGA	MACHALILLA	COSTA STA. ELENA	Puntado anual Lam.14-fig.3	Inicio	I	Libras curvilineas Puntas	4 6	Libras curvilineas y puntas	Libras	Puntas (1983)	Formativo Medio		
133	Pu	LA PONGA	MACHALILLA	COSTA STA. ELENA	Puntado anual Lam.14-fig.4	Inicio	I	Libras diagonal paralela Puntas	3pa 6	Libras diagonales paralelas y puntas	Libras 6	Puntas (1983)	Formativo Medio		
134	Pu	LA PONGA	MACHALILLA	COSTA STA. ELENA	Puntado anual Lam.14-fig.5	Inicio	I	Libras diagonal Libras diagonal paralela Puntas	3 3pa 6	Libras diagonales opuestas, libras diagonales paralelas y puntas	Libras 3 op 6	Puntas (1983)	Formativo Medio		
135	Pu	LA PONGA	MACHALILLA	COSTA STA. ELENA	Puntado anual Lam.14-fig.6	Inicio Puntas	I P	Libras horizontal Libras diagonal paralela Puntas	3 3pa 6	Libras horizontal, libras diagonales paralelas pintadas y puntas incisos	Libras P.1 3pa	Puntas (1983)	Formativo Medio		
136	Pu	LA PONGA	MACHALILLA	COSTA STA. ELENA	Puntado anual Lam.14-fig.7	Inicio Puntas	I P	Libras horizontal Libras diagonal Puntas	3 3pa 6	Libras horizontal y diagonal paralelas, libras horizontal, libras diagonal y puntas incisos	Libras 3 P.1 3	Puntas (1983)	Formativo Medio		
137	Pu	LA PONGA	MACHALILLA	COSTA STA. ELENA	Puntado anual Lam.14-fig.8	Inicio Falso Aplique	I FA	Libras horizontal paralela Puntas Mierca	3pa 6 8	Libras horizontales paralelas y puntas incisos, y falso aplique con mierca	Libras 6 FA 8	Puntas (1983)	Formativo Medio		
138	Pu	LA PONGA	MACHALILLA	COSTA STA. ELENA	Puntado anual Lam.14-fig.9	Inicio Puntas	I P	Libras horizontal Puntas	3 6	Libras horizontal pintada y puntas incisos	Libras P.1 6	Puntas (1983)	Formativo Medio		

381a Po	LA PONGA	MACHALILLA	COSTA-SITA-ELIENA	Bandas rojas Lam. 4- fig. 14	Pintura	P	1	Línea horizontal paralela Línea diagonal paralela Línea curvilinea	1 2 3	Líneas horizontales paralelas, líneas diagonales paralelas y líneas curvilineas entrecruzadas que forman una trama.	P. 10a. 15a	Trazos	Puma (1983)	Formativo Medio	
391a Po	LA PONGA	MACHALILLA	COSTA-SITA-ELIENA	Bandas rojas Lam. 4- fig. 15	Pintura	P	1	Línea diagonal	3	Líneas diagonales entrecruzadas que forman el motivo hachurado.	P. 3.8a	Motivo hachurado	Puma (1983)	Formativo Medio	
401a Po	LA PONGA	MACHALILLA	COSTA-SITA-ELIENA	Bandas rojas Lam. 5- fig. 16	Pintura	P	1	Línea diagonal paralela	3	Líneas diagonales paralelas	P. 3a		Puma (1983)	Formativo Medio	
411a Po	LA PONGA	MACHALILLA	COSTA-SITA-ELIENA	Bandas rojas Lam. 5- fig. 17	Pintura	P	1	Línea horizontal Línea vertical	1 2	Línea horizontal y línea vertical que forman cuadrados.	P. 1.2.2a		Puma (1983)	Formativo Medio	
421a Po	LA PONGA	MACHALILLA	COSTA-SITA-ELIENA	Bandas rojas Lam. 5- fig. 18	Pintura	P	1	Línea horizontal Línea vertical Línea horizontal paralela	1 2 3	Línea horizontal y línea vertical que forman cuadrados y líneas horizontales paralelas.	P. 10a. 1.2.2a		Puma (1983)	Formativo Medio	
431a Po	LA PONGA	MACHALILLA	COSTA-SITA-ELIENA	Bandas rojas Lam. 5- fig. 19	Pintura	P	1	Línea horizontal Línea curvilinea paralela	1 2	Línea horizontal y línea curvilinea paralela.	P. 1.4a		Puma (1983)	Formativo Medio	
441a Po	LA PONGA	MACHALILLA	COSTA-SITA-ELIENA	Bandas rojas Lam. 5- fig. 20	Pintura	P	1	Línea diagonal paralela Línea curvilinea paralela	3 4	Líneas diagonales paralelas y líneas curvilineas paralelas.	P. 3a. 4a		Puma (1983)	Formativo Medio	
451a Po	LA PONGA	MACHALILLA	COSTA-SITA-ELIENA	Bandas rojas Lam. 5- fig. 21	Pintura	P	1	Línea vertical paralela	3	Líneas verticales paralelas	P. 3a		Puma (1983)	Formativo Medio	
461a Po	LA PONGA	MACHALILLA	COSTA-SITA-ELIENA	Bandas rojas Lam. 5- fig. 22	Incisa	I	1	Línea horizontal paralela Línea curvilinea Línea curvilinea	1 2 3	Líneas horizontales paralelas, líneas curvilineas y líneas curvilineas paralelas.	1. 10a. P. 1.15		Puma (1983)	Formativo Medio	
471a Po	LA PONGA	MACHALILLA	COSTA-SITA-ELIENA	Bandas rojas Lam. 5- fig. 23	Pintura	P	1	Línea horizontal paralela Línea curvilinea Línea curvilinea	1 2 3	Líneas horizontales paralelas, líneas curvilineas y líneas curvilineas paralelas.	P. 10a. 4.7		Puma (1983)	Formativo Medio	
481a Po	LA PONGA	MACHALILLA	COSTA-SITA-ELIENA	Bandas rojas Lam. 5- fig. 24	Pintura	P	1	Línea horizontal paralela	1	Varías líneas horizontales paralelas	P. 3a		Puma (1983) Ortiz (2013), Lapp (1983)	Formativo Medio	
491a Po	LA PONGA	MACHALILLA	COSTA-SITA-ELIENA	Bandas rojas Lam. 5- fig. 25	Pintura	P	1	Línea horizontal paralela	1	Varías líneas horizontales paralelas	P. 3a		Puma (1983)	Formativo Medio	
501a Po	LA PONGA	MACHALILLA	COSTA-SITA-ELIENA	Bandas rojas Lam. 5- fig. 26	Pintura	P	1	Línea horizontal Línea diagonal paralela	1 2	Línea horizontal y líneas diagonales paralelas opuestas.	P. 1. 3a. op	Diagonales opuestas	Puma (1983)	Formativo Medio	
511a Po	LA PONGA	MACHALILLA	COSTA-SITA-ELIENA	Bandas rojas Lam. 5- fig. 27	Pintura	P	1	Línea horizontal paralela	1	Varías líneas horizontales paralelas	P. 3a		Puma (1983)	Formativo Medio	
521a Po	LA PONGA	MACHALILLA	COSTA-SITA-ELIENA	Bandas rojas Lam. 5- fig. 28	Pintura	P	1	Línea horizontal Línea vertical Línea curvilinea	1 2 3	Línea horizontal, vertical y curvilinea.	P. 1.2.4		Puma (1983)	Formativo Medio	
531a Po	LA PONGA	MACHALILLA	COSTA-SITA-ELIENA	Bandas rojas Lam. 5- fig. 29	Pintura	P	1	Línea horizontal Línea vertical paralela	1 2	Línea horizontal y líneas verticales paralelas.	P. 1. 3a		Puma (1983)	Formativo Medio	
541a Po	LA PONGA	MACHALILLA	COSTA-SITA-ELIENA	Bandas rojas Lam. 6- fig. 30	Pintura	P	1	Línea horizontal paralela ondena Línea curvilinea Línea curvilinea	1 2 3	Líneas horizontales paralelas ondenas de líneas curvilineas y líneas curvilineas.	P. 10a. 19.4		Puma (1983)	Formativo Medio	
551a Po	LA PONGA	MACHALILLA	COSTA-SITA-ELIENA	Bandas rojas Lam. 6- fig. 31	Pintura	P	1	Línea diagonal Línea diagonal paralela Línea curvilinea	1 2 3	Línea diagonal, líneas diagonales paralelas y línea curvilinea.	P. 3. 3a. 4		Puma (1983)	Formativo Medio	
561a Po	LA PONGA	MACHALILLA	COSTA-SITA-ELIENA	Bandas rojas Lam. 6- fig. 32	Pintura	P	1	Líneas horizontales paralelas ondena Línea curvilinea	1 2	Líneas horizontales paralelas ondenas de líneas curvilineas.	P. 10a. 7		Puma (1983)	Formativo Medio	
571a Po	LA PONGA	MACHALILLA	COSTA-SITA-ELIENA	Bandas rojas Lam. 6- fig. 33	Pintura	P	1	Línea horizontal Línea diagonal	1 2	Línea horizontal y línea diagonal y líneas diagonales entrecruzadas que forman rectángulos.	P. 1. 1. 3a	Rectángulos	Puma (1983)	Formativo Medio	
581a Po	LA PONGA	MACHALILLA	COSTA-SITA-ELIENA	Bandas rojas Lam. 6- fig. 34	Pintura	P	1	Línea zigzag paralela	3	Línea zigzag paralela	P. 3a		Puma (1983)	Formativo Medio	
591a Po	LA PONGA	MACHALILLA	COSTA-SITA-ELIENA	Bandas rojas Lam. 6- fig. 35	Pintura	P	1	Línea horizontal Línea curvilinea	1 2	Línea horizontal y línea curvilinea.	P. 1. 4		Puma (1983)	Formativo Medio	
601a Po	LA PONGA	MACHALILLA	COSTA-SITA-ELIENA	Machalilla doble línea ondena: Serie de incisiones dobles y en algunos casos triplés que se disponen de manera inclinada en un sentido y en otros, otras incisiones forman un hachurado que deja ver una serie de romboides. Estas líneas dobles hachuradas se encuentran inscritas al interior de dos líneas paralelas ondenas que han sido dibujadas en el área comprendida entre el hachurado y el doble.	Incisa	I	1	Líneas horizontales paralelas ondenas Línea diagonal	1 2	Líneas horizontales paralelas ondenas de líneas diagonales entrecruzadas que forman el motivo hachurado.	1. 10a. 1. 1a	Motivo hachurado	Puma (1983) Ortiz (2013), Lapp (1983)	Formativo Medio	
611a Po	LA PONGA	MACHALILLA	COSTA-SITA-ELIENA	Ayungue inciso Lam. 7- fig. 1	Incisa	I	1	Líneas horizontales paralelas ondenas Línea vertical paralela Línea diagonal	1 2 3	Líneas horizontales paralelas ondenas de líneas verticales paralelas y líneas diagonales opuestas continuas.	1. 10a. 2a. 3a. 4a		Puma (1983)	Formativo Medio	
621a Po	LA PONGA	MACHALILLA	COSTA-SITA-ELIENA	Ayungue inciso Lam. 7- fig. 2	Incisa	I	1	Líneas horizontales paralelas ondenas Línea diagonal paralela	1 2	Líneas horizontales paralelas ondenas de líneas diagonales paralelas.	1. 10a. 1. 1a		Puma (1983)	Formativo Medio	
631a Po	LA PONGA	MACHALILLA	COSTA-SITA-ELIENA	Ayungue inciso Lam. 7- fig. 3	Incisa	I	1	Líneas horizontales paralelas ondenas Línea diagonal Línea diagonal paralela	1 2 3	Líneas horizontales paralelas ondenas de líneas diagonales opuestas y líneas curvilineas paralelas.	1. 10a. 2a. 3a. 4a	Triángulos	Puma (1983) Lapp (1983)	Formativo Medio	
641a Po	LA PONGA	MACHALILLA	COSTA-SITA-ELIENA	Ayungue inciso Lam. 7- fig. 4	Incisa	I	1	Línea diagonal paralela Línea curvilinea paralela	3 4	Líneas diagonales paralelas y líneas curvilineas paralelas.	1. 3a. 4a		Puma (1983)	Formativo Medio	
651a Po	LA PONGA	MACHALILLA	COSTA-SITA-ELIENA	Ayungue inciso Lam. 7- fig. 5	Incisa	I	1	Líneas horizontales paralelas ondenas Línea horizontal Línea vertical Línea curvilinea paralela	1 2 3 4	Líneas horizontales paralelas ondenas de líneas verticales paralelas, líneas horizontales y vertical que forman un hachurado y líneas curvilineas paralelas.	1. 10a. 2a. 3a. 4a		Puma (1983)	Formativo Medio	
661a Po	LA PONGA	MACHALILLA	COSTA-SITA-ELIENA	Ayungue inciso Lam. 7- fig. 6	Incisa	I	1	Líneas horizontales paralelas ondenas Línea diagonal Línea diagonal	1 2 3	Líneas horizontales paralelas ondenas de líneas diagonales opuestas y líneas curvilineas paralelas.	1. 10a. 2a. 3a. 4a	Diagonales opuestas	Puma (1983)	Formativo Medio	
671a Po	LA PONGA	MACHALILLA	COSTA-SITA-ELIENA	Ayungue inciso Lam. 7- fig. 7	Incisa	I	1	Línea zigzag paralela	3	Línea zigzag paralela	1. 3a		Puma (1983)	Formativo Medio	
681a Po	LA PONGA	MACHALILLA	COSTA-SITA-ELIENA	Ayungue inciso Lam. 7- fig. 8	Incisa	I	1	Línea horizontal Línea diagonal paralela Línea curvilinea	1 2 3	Línea horizontal, líneas diagonales paralelas opuestas y líneas curvilineas continuas.	1. 1. 3a. 4a		Puma (1983)	Formativo Medio	
691a Po	LA PONGA	MACHALILLA	COSTA-SITA-ELIENA	Ayungue inciso Lam. 7- fig. 9	Incisa	I	1	Línea horizontal Línea diagonal paralela	1 2	Línea horizontal y líneas diagonales paralelas opuestas.	1. 1. 3a. 4a		Puma (1983)	Formativo Medio	
701a Po	LA PONGA	MACHALILLA	COSTA-SITA-ELIENA	Ayungue inciso Lam. 7- fig. 10	Incisa	A	1	Líneas horizontales paralelas ondenas Línea horizontal paralela Línea vertical paralela	1 2 3	Líneas horizontales paralelas ondenas de líneas horizontales paralelas, líneas verticales paralelas y líneas curvilineas ondenas.	1. 10a. 2a. 3a. 4a. 7a		Puma (1983)	Formativo Medio	

16Gc No	CERRO NARRO	CERRO NARRO	SIERRA SURCAÑAR	El área base entre el borde y el borde está pintada exclusivamente con espaldas, como, masas, líneas verticales, diagonales u otras figuras geométricas	Pintura	P	Línea curvilínea	4	Línea curvilínea y puntos pintados	P.4.6		Gilley y Mann (2007)	Formativo Medio-Tardío	
17Gc No	CERRO NARRO	CERRO NARRO	SIERRA SURCAÑAR	Chapas ornamentales colocadas en el cuerpo cerca del borde o interconectadas entre sí	Alfileres	A			Motivo puntado	A.12			Formativo Medio-Tardío	
18Gc No	CERRO NARRO	CERRO NARRO	SIERRA SURCAÑAR	Pequeñas caras circulares modeladas en el exterior del cuerpo	Alfileres	A			Motivo animalístico	A.13		Gilley y Mann (2007)	Formativo Medio-Tardío	
19Gc No	CERRO NARRO	CERRO NARRO	SIERRA SURCAÑAR	Superficie exterior ligeramente grabada con líneas paralelas rectas y curvas (Lam 25, Fig. 7)	Inclio	I	Línea horizontal paralela oblicua Línea horizontal Línea vertical Línea curvilínea paralela	1 2 3 4	Líneas horizontales paralelas oblicuas de líneas horizontales y verticales paralelas que forman el motivo escalonado. Líneas verticales paralelas y líneas curvilíneas paralelas	1.10(1.2-4a, 1.2a, 4a)	Motivo escalonado	Gilley y Mann (2007)	Formativo Medio-Tardío	
20Gc No	CERRO NARRO	CERRO NARRO	SIERRA SURCAÑAR	Motas en negativo, guachos, espaldas o dientes cónicos (Lam 26, Figuras 6-9)	Pintura Negativa	PN	Línea curvilínea paralela Línea en a	4 9	Líneas curvilíneas paralelas y líneas en a en pintura negativa	PN.4a.9		Gilley y Mann (2007)	Formativo Medio-Tardío	
21Gc No	CERRO NARRO	CERRO NARRO	SIERRA SURCAÑAR	Motas en negativo, guachos, espaldas o dientes cónicos (Lam 26, Figuras 6-9)	Pintura Negativa	PN	Línea curvilínea paralela	4	Líneas curvilíneas paralelas y puntos en pintura negativa	PN.4a.6		Gilley y Mann (2007)	Formativo Medio-Tardío	
22Gc No	CERRO NARRO	CERRO NARRO	SIERRA SURCAÑAR	Motas en negativo, guachos, espaldas o dientes cónicos (Lam 26, Figuras 6-9)	Pintura Negativa	PN	Línea curvilínea paralela	4	Líneas curvilíneas paralelas y líneas zigzag paralelas en pintura negativa	PN.4a.3a		Gilley y Mann (2007)	Formativo Medio-Tardío	
23Gc No	CERRO NARRO	CERRO NARRO	SIERRA SURCAÑAR	Motas en negativo, guachos, espaldas o dientes cónicos (Lam 26, Figuras 6-9)	Pintura Negativa	PN	Línea horizontal Línea diagonal paralela	1 3	Línea horizontal paralela y líneas diagonales paralelas en pintura negativa	P.1.PN.3a		Gilley y Mann (2007)	Formativo Medio-Tardío	
11a-Pa	LA PUNGA	MACHALELLA	CERRO STA. HELENA	Negro sobre barnizado Lam. 1, Fig. 1	Pintura	P	Línea horizontal paralela	1	Varias líneas horizontales paralelas	P.1a		Punta (1983)	Formativo Medio	
21a-Pa	LA PUNGA	MACHALELLA	CERRO STA. HELENA	Negro sobre barnizado Lam. 1, Fig. 2	Pintura	P	Línea horizontal paralela	1	Varias líneas horizontales paralelas	P.1a		Punta (1983)	Formativo Medio	
31a-Pa	LA PUNGA	MACHALELLA	CERRO STA. HELENA	Negro sobre barnizado Lam. 1, Fig. 4	Pintura	P	Línea curvilínea	4	Líneas curvilíneas continuas	P.4		Punta (1983)	Formativo Medio	
41a-Pa	LA PUNGA	MACHALELLA	CERRO STA. HELENA	Rojo y negro sobre barnizado Lam. 2, Fig. 1	Pintura	P	Línea horizontal Línea diagonal	1 3	Línea horizontal y línea diagonal que forman motivo puntado	P.1.1		Punta (1983)	Formativo Medio	
51a-Pa	LA PUNGA	MACHALELLA	CERRO STA. HELENA	Rojo y negro sobre barnizado Lam. 2, Fig. 2	Pintura	P	Línea diagonal paralela	3	Líneas diagonales paralelas	P.3a		Punta (1983)	Formativo Medio	
61a-Pa	LA PUNGA	MACHALELLA	CERRO STA. HELENA	Rojo y negro sobre barnizado Lam. 2, Fig. 3	Pintura	P	Línea diagonal paralela	3	Líneas diagonales paralelas opuestas	P.3a-op	Diagramas opuestos	Punta (1983), Lippi (1983)	Formativo Medio	
71a-Pa	LA PUNGA	MACHALELLA	CERRO STA. HELENA	Rojo y negro sobre barnizado Lam. 2, Fig. 5	Pintura	P	Línea horizontal Línea vertical	1 2	Línea horizontal y línea vertical que forman motivo puntado	P.1.2		Punta (1983)	Formativo Medio	
81a-Pa	LA PUNGA	MACHALELLA	CERRO STA. HELENA	Rojo y negro sobre barnizado Lam. 2, Fig. 7	Pintura	P	Línea diagonal	3	Línea diagonal	P.3		Punta (1983)	Formativo Medio	
91a-Pa	LA PUNGA	MACHALELLA	CERRO STA. HELENA	Rojo y negro sobre barnizado Lam. 2, Fig. 8	Pintura	P	Línea horizontal paralela	1	Varias líneas horizontales paralelas	P.1a		Punta (1983)	Formativo Medio	
101a-Pa	LA PUNGA	MACHALELLA	CERRO STA. HELENA	Rojo y negro sobre barnizado Lam. 2, Fig. 9	Pintura	P	Línea horizontal paralela	1	Varias líneas horizontales paralelas	P.1a		Punta (1983)	Formativo Medio	
111a-Pa	LA PUNGA	MACHALELLA	CERRO STA. HELENA	Rojo y negro sobre barnizado Lam. 2, Fig. 10	Pintura	P	Línea horizontal Línea horizontal paralela Línea vertical	1 3 1	Línea horizontal, líneas horizontales paralelas y línea vertical	P.1.1a.15		Punta (1983)	Formativo Medio	
121a-Pa	LA PUNGA	MACHALELLA	CERRO STA. HELENA	Rojo y negro sobre barnizado Lam. 2, Fig. 11	Pintura	P	Línea horizontal paralela	1	Varias líneas horizontales paralelas	P.1a		Punta (1983)	Formativo Medio	
131a-Pa	LA PUNGA	MACHALELLA	CERRO STA. HELENA	Rojo y negro sobre barnizado Lam. 2, Fig. 9-11-12	Pintura	P	Línea horizontal paralela	1	Varias líneas horizontales paralelas	P.1a		Punta (1983)	Formativo Medio	
141a-Pa	LA PUNGA	MACHALELLA	CERRO STA. HELENA	Rojo y negro sobre barnizado Lam. 2, Fig. 11	Pintura	P	Línea horizontal paralela	1	Varias líneas horizontales paralelas	P.1a		Punta (1983)	Formativo Medio	
151a-Pa	LA PUNGA	MACHALELLA	CERRO STA. HELENA	Rojo y negro sobre barnizado Lam. 2, Fig. 14	Pintura	P	Línea horizontal Línea en a Línea cónica	4 15	Líneas horizontales paralelas, líneas en a y líneas cónicas	P.1a.15		Punta (1983)	Formativo Medio	
161a-Pa	LA PUNGA	MACHALELLA	CERRO STA. HELENA	Rojo y negro sobre barnizado Lam. 2, Fig. 15	Pintura	P	Línea horizontal paralela Línea cónica paralela	1 1	Línea horizontal paralela y líneas cónicas paralelas	P.1a.15a		Punta (1983)	Formativo Medio	
171a-Pa	LA PUNGA	MACHALELLA	CERRO STA. HELENA	Puntado y rojo en masas Lam. 3, Fig. 1	Inclio	I	Línea horizontal paralela	1	Líneas horizontales paralelas que forman líneas	P.1a.17a		Punta (1983)	Formativo Medio	
181a-Pa	LA PUNGA	MACHALELLA	CERRO STA. HELENA	Puntado y rojo en masas Lam. 3, Fig. 2	Inclio	I	Línea diagonal	1	Líneas diagonales opuestas	P.3-op		Punta (1983)	Formativo Medio	
191a-Pa	LA PUNGA	MACHALELLA	CERRO STA. HELENA	Puntado y rojo en masas Lam. 3, Fig. 3	Inclio	I	Punto	6	Puntos que forman líneas	P.6		Punta (1983)	Formativo Medio	
201a-Pa	LA PUNGA	MACHALELLA	CERRO STA. HELENA	Puntado y rojo en masas Lam. 3, Fig. 4	Inclio	I	Línea horizontal Línea diagonal paralela Punto	1 3 6	Línea horizontal paralela, línea diagonal paralela, líneas paralelas y puntos	P.1.P.3a-op		Punta (1983)	Formativo Medio	
211a-Pa	LA PUNGA	MACHALELLA	CERRO STA. HELENA	Puntado y rojo en masas Lam. 3, Fig. 5	Inclio	I	Línea vertical paralela Punto	2 6	Líneas de puntos inclinados sobre líneas verticales paralelas	P.1.P.3a		Punta (1983)	Formativo Medio	
221a-Pa	LA PUNGA	MACHALELLA	CERRO STA. HELENA	Puntado y rojo en masas Lam. 3, Fig. 6	Inclio	I	Línea diagonal paralela Punto	3 6	Líneas diagonales paralelas pintadas y puntos inclinados	P.1.P.3a		Punta (1983)	Formativo Medio	
231a-Pa	LA PUNGA	MACHALELLA	CERRO STA. HELENA	Puntado y rojo en masas Lam. 3, Fig. 7	Inclio	I	Línea diagonal paralela	3	Líneas diagonales paralelas	P.3a		Punta (1983)	Formativo Medio	
241a-Pa	LA PUNGA	MACHALELLA	CERRO STA. HELENA	Puntado y rojo en masas Lam. 3, Fig. 8	Inclio	I	Línea diagonal paralela Punto	3 6	Líneas diagonales paralelas y puntos	P.3a.6		Punta (1983)	Formativo Medio	
251a-Pa	LA PUNGA	MACHALELLA	CERRO STA. HELENA	Puntado y rojo en masas Lam. 3, Fig. 9	Inclio	I	Punto	6	Líneas de puntos sucesivos	P.6		Punta (1983)	Formativo Medio	
261a-Pa	LA PUNGA	MACHALELLA	CERRO STA. HELENA	Bandas rojas Lam. 4, Fig. 1	Pintura	P	Línea curvilínea paralela	4	Líneas curvilíneas paralelas	P.4a		Punta (1983)	Formativo Medio	
271a-Pa	LA PUNGA	MACHALELLA	CERRO STA. HELENA	Bandas rojas Lam. 4, Fig. 3	Pintura	P	Línea horizontal Línea curvilínea	1 4	Línea horizontal y líneas curvilíneas	P.1.4		Punta (1983)	Formativo Medio	
281a-Pa	LA PUNGA	MACHALELLA	CERRO STA. HELENA	Bandas rojas Lam. 4, Fig. 4	Pintura	P	Línea curvilínea Punto	4 6	Líneas curvilíneas y puntos	P.4.6		Punta (1983)	Formativo Medio	
291a-Pa	LA PUNGA	MACHALELLA	CERRO STA. HELENA	Bandas rojas Lam. 4, Fig. 5	Pintura	P	Línea horizontal Línea diagonal paralela Línea vertical	1 3 3	Línea horizontal, vertical y diagonal que forman un triángulo pintado	P.1.2.1a		Punta (1983)	Formativo Medio	
301a-Pa	LA PUNGA	MACHALELLA	CERRO STA. HELENA	Bandas rojas Lam. 4, Fig. 6	Pintura	P	Línea horizontal Línea diagonal Línea curvilínea paralela	1 3 4	Línea horizontal, línea diagonal y líneas curvilíneas paralelas	P.1.3a		Punta (1983)	Formativo Medio	
311a-Pa	LA PUNGA	MACHALELLA	CERRO STA. HELENA	Bandas rojas Lam. 4, Fig. 7	Pintura	P	Línea horizontal paralela Línea vertical Línea diagonal paralela	1 2 3	Líneas horizontales paralelas, líneas verticales y líneas diagonales paralelas	P.1a.2.3a		Punta (1983)	Formativo Medio	
321a-Pa	LA PUNGA	MACHALELLA	CERRO STA. HELENA	Bandas rojas Lam. 4, Fig. 8	Pintura	P	Línea horizontal paralela Línea diagonal paralela	1 3	Líneas horizontales paralelas y líneas diagonales paralelas	P.1a.3a		Punta (1983)	Formativo Medio	
331a-Pa	LA PUNGA	MACHALELLA	CERRO STA. HELENA	Bandas rojas Lam. 4, Fig. 9	Pintura	P	Línea horizontal paralela Línea curvilínea	1 4	Líneas horizontales paralelas y líneas curvilíneas continuas	P.1a.4		Punta (1983)	Formativo Medio	
341a-Pa	LA PUNGA	MACHALELLA	CERRO STA. HELENA	Bandas rojas Lam. 4, Fig. 10	Pintura	P	Línea horizontal Línea vertical	1 2	Línea horizontal y línea vertical que se cruzan y forman motivo escalonado	P.1.2.4a	Motivo escalonado	Punta (1983)	Formativo Medio	
351a-Pa	LA PUNGA	MACHALELLA	CERRO STA. HELENA	Bandas rojas Lam. 4, Fig. 11	Pintura	P	Línea diagonal paralela	3	Líneas diagonales paralelas opuestas	P.3a-op	Diagramas opuestos	Punta (1983)	Formativo Medio	
361a-Pa	LA PUNGA	MACHALELLA	CERRO STA. HELENA	Bandas rojas Lam. 4, Fig. 17	Pintura	P	Línea cónica paralela	17	Líneas cónicas paralelas	P.15a		Punta (1983)	Formativo Medio	
371a-Pa	LA PUNGA	MACHALELLA	CERRO STA. HELENA	Bandas rojas Lam. 4, Fig. 11	Pintura	P	Línea horizontal Línea horizontal paralela oblicua Línea vertical Línea diagonal	1 1 1 1	Líneas horizontales, líneas horizontales paralelas oblicuas de líneas horizontal, líneas diagonales que forman triángulos continuos, líneas horizontales paralelas oblicuas de líneas diagonales que forman motivos continuos	P.1.1a(1.31a)1a(1.31a)	Triángulos y motivos	Punta (1983)	Formativo Medio	

2	Las Or	LAS ORQUIDEAS	LA CHIMBA	SIERRA NOROCCIDENTAL	Decoración geométrica estricar con líneas incisas	Inciso	I	Línea vertical Línea diagonal	2 3	Línea vertical y líneas horizontales entrecruzadas que forman el motivo hachurado	12.3.3a	Motivo hachurado	Montalvo (2016)	Formativo Tardío	
11	Las Or	LAS ORQUIDEAS	LA CHIMBA	SIERRA NOROCCIDENTAL	Decoración estriada con líneas incisas	Inciso	I	Línea diagonal	3	Líneas diagonales entrecruzadas que forman el motivo hachurado	1.3a	Motivo hachurado	Montalvo (2016)	Formativo Tardío	
41	Las Or	LAS ORQUIDEAS	LA CHIMBA	SIERRA NOROCCIDENTAL	Decoración impresa puntos	Estampado	E	Punto	6	Hileras de puntos estampados	E.6		Montalvo (2016)	Formativo Tardío	
51	Las Or	LAS ORQUIDEAS	LA CHIMBA	SIERRA NOROCCIDENTAL	Decoración impresa rectángulos	Estampado	E	Rectángulo	11	Hileras de rectángulos estampados	E.11		Montalvo (2016)	Formativo Tardío	
61	Las Or	LAS ORQUIDEAS	LA CHIMBA	SIERRA NOROCCIDENTAL	Decoración en forma de cigala	Filigrana Aplique	FA	Motivo	8	Filigrana aplique con motivos	FA.8		Montalvo (2016)	Formativo Tardío	
71	Las Or	LAS ORQUIDEAS	LA CHIMBA	SIERRA NOROCCIDENTAL	Decoración con líneas cortas incisas en diagonal	Inciso	I	Línea diagonal paralela	3pa	Líneas diagonales paralelas	1.3pa		Montalvo (2016)	Formativo Tardío	
81	Las Or	LAS ORQUIDEAS	LA CHIMBA	SIERRA NOROCCIDENTAL	Decoración monada alética	Aplique	A			Motivo monada	A.12		Montalvo (2016)	Formativo Tardío	
91	Las Or	LAS ORQUIDEAS	LA CHIMBA	SIERRA NOROCCIDENTAL	Decoración de líneas incisas horizontales	Inciso	I	Línea diagonal	3	Líneas diagonales paralelas	1.3pa op		Montalvo (2016)	Formativo Tardío	
101	Las Or	LAS ORQUIDEAS	LA CHIMBA	SIERRA NOROCCIDENTAL	Decoración con líneas verticales incisas y motivos en la parte	Inciso	IX	Línea vertical paralela Línea horizontal	2pa 1	Líneas verticales paralelas incisas y líneas horizontales cruzadas	1.3pa IX.1		Montalvo (2016)	Formativo Tardío	
111	Las Or	LAS ORQUIDEAS	LA CHIMBA	SIERRA NOROCCIDENTAL	Decoración plástica con motivo antropomorfo	Aplique	A			Motivo antropomorfo	A.11		Montalvo (2016)	Formativo Tardío	
121	Las Or	LAS ORQUIDEAS	LA CHIMBA	SIERRA NOROCCIDENTAL	Decoración de líneas de cigala incisas	Inciso	I	Línea diagonal	3	Líneas diagonales que forman el motivo-cigala de cigala	1.3pa	Brazos de pez	Montalvo (2016)	Formativo Tardío	
131	Las Or	LAS ORQUIDEAS	LA CHIMBA	SIERRA NOROCCIDENTAL	Decoración de líneas de cigala incisas	Inciso	I	Línea diagonal paralela	3pa	Líneas diagonales paralelas	1.3pa		Montalvo (2016)	Formativo Tardío	
141	Las Or	LAS ORQUIDEAS	LA CHIMBA	SIERRA NOROCCIDENTAL	Decoración de líneas incisas	Inciso	I	Línea diagonal paralela	3pa	Líneas diagonal paralelas	1.3pa		Montalvo (2016)	Formativo Tardío	
151	Las Or	LAS ORQUIDEAS	LA CHIMBA	SIERRA NOROCCIDENTAL	Decoración incisa	Inciso	I	Línea horizontal Línea diagonal Línea diagonal paralela	1 2 3pa	Línea horizontal y diagonal que se unen y líneas diagonales paralelas	1.1.3pa		Montalvo (2016)	Formativo Tardío	
161	Las Or	LAS ORQUIDEAS	LA CHIMBA	SIERRA NOROCCIDENTAL	Motivo decorativo impreso y una mancha en la superficie superior del labio	Estampado	E	Línea vertical paralela Línea curva	2pa 4	Líneas verticales paralelas estampadas y líneas de curvas curvas	E.3pa IX.4		Montalvo (2016)	Formativo Tardío	
171	Las Or	LAS ORQUIDEAS	LA CHIMBA	SIERRA NOROCCIDENTAL	Decoración impresa	Estampado	E	Línea vertical paralela	2pa	Líneas verticales paralelas estampadas	E.3pa		Montalvo (2016)	Formativo Tardío	
181	Las Or	LAS ORQUIDEAS	LA CHIMBA	SIERRA NOROCCIDENTAL	Líneas incisas y punteados plásticos	Aplique	A	Círculo	7	Líneas diagonales paralelas que forman incisas y líneas de aplique circulares	1.3pa op A.7		Montalvo (2016)	Formativo Tardío	
191	Las Or	LAS ORQUIDEAS	LA CHIMBA	SIERRA NOROCCIDENTAL	Decoración impresa	Estampado	E	Línea diagonal paralela	3	Líneas diagonales paralelas impresas estampadas	E.3pa op		Montalvo (2016)	Formativo Tardío	
201	Las Or	LAS ORQUIDEAS	LA CHIMBA	SIERRA NOROCCIDENTAL	Decoración impresa	Estampado	E	Rectángulo	11	Una o dos hileras de rectángulos estampados	E.11		Montalvo (2016)	Formativo Tardío	
211	Las Or	LAS ORQUIDEAS	LA CHIMBA	SIERRA NOROCCIDENTAL	Decoración impresa	Estampado	E	Línea curva	4	Líneas curvas paralelas estampadas	E.4pa		Montalvo (2016)	Formativo Tardío	
221	Las Or	LAS ORQUIDEAS	LA CHIMBA	SIERRA NOROCCIDENTAL	Decoración alética	Aplique	A	Línea curva Línea vertical paralela	4 2pa	Aplique en forma curva y líneas verticales paralelas incisas	A.41 pa		Montalvo (2016)	Formativo Tardío	
231	Las Or	LAS ORQUIDEAS	LA CHIMBA	SIERRA NOROCCIDENTAL	Decoración de líneas incisas en diagonal	Inciso	I	Línea diagonal paralela	3pa	Líneas diagonales paralelas	1.3pa		Montalvo (2016)	Formativo Tardío	
1	Ce No	CERRO NARBO	CERRO NARBO	SIERRA SURCAÑAR	Núcleo rojo sobre azul: franjas rojas planas, sin en el interior en el exterior de las vargas	Pintura	P	Línea curva paralela	4pa	Líneas curvas paralelas pintadas	P.4pa		Gilber y Maza (2016)	Formativo Medio Tardío	
2	Ce No	CERRO NARBO	CERRO NARBO	SIERRA SURCAÑAR	Lustrado lineal varios direcciones	Resado	R	Línea diagonal paralela	3pa	Líneas diagonales paralelas lustradas	E.3pa		Gilber y Maza (2016)	Formativo Medio Tardío	
3	Ce No	CERRO NARBO	CERRO NARBO	SIERRA SURCAÑAR	Lustrado lineal varios direcciones	Resado	R	Línea diagonal	3	Líneas diagonales entrecruzadas que forman el motivo hachurado	E.3.3a	Motivo hachurado	Gilber y Maza (2016)	Formativo Medio Tardío	
4	Ce No	CERRO NARBO	CERRO NARBO	SIERRA SURCAÑAR	Lustrado lineal varios direcciones	Resado	R	Línea vertical paralela	2pa	Líneas verticales paralelas lustradas	E.2pa		Gilber y Maza (2016)	Formativo Medio Tardío	
5	Ce No	CERRO NARBO	CERRO NARBO	SIERRA SURCAÑAR	Lustrado lineal varios direcciones	Pintura	P	Línea curva paralela Línea diagonal	4 3	Línea curva paralela y líneas diagonales lustradas entrecruzadas que forman el motivo hachurado	P.4.3.3a		Gilber y Maza (2016)	Formativo Medio Tardío	
6	Ce No	CERRO NARBO	CERRO NARBO	SIERRA SURCAÑAR	Línea de puntados	Pintura	P	Línea curva paralela	4pa	Líneas curvas paralelas pintadas y líneas-aplique con motivos	P.4pa FA.8		Gilber y Maza (2016)	Formativo Medio Tardío	
7	Ce No	CERRO NARBO	CERRO NARBO	SIERRA SURCAÑAR	Incisiones en el borde o en el cuerpo y líneas pintadas de colores en pequeñas y grandes puntas, con también algunas líneas	Inciso	I	Línea vertical paralela	2pa	Líneas verticales paralelas incisas y líneas verticales pintadas	1.2pa P.2pa		Gilber y Maza (2016)	Formativo Medio Tardío	
8	Ce No	CERRO NARBO	CERRO NARBO	SIERRA SURCAÑAR	Figuras aplicadas y franjas marcadas en la parte superior del cuerpo	Pintura	P	Línea horizontal Línea diagonal Línea curva paralela	1 2 3	Línea horizontal y diagonal que en su espacio negativo forman triángulos, líneas curvas y líneas-aplique con motivos	P.1.3.4 FA.8	Triángulos en negativo	Gilber y Maza (2016)	Formativo Medio Tardío	
9	Ce No	CERRO NARBO	CERRO NARBO	SIERRA SURCAÑAR	Labio pintado de rojo y pequeño. Debajo del labio, al interior, varias franjas de líneas paralelas pintadas y puntadas	Pintura	P	Línea horizontal paralela Punto	2pa 6	Líneas horizontales paralelas y puntos pintados	P.2pa.6		Gilber y Maza (2016)	Formativo Medio Tardío	
10	Ce No	CERRO NARBO	CERRO NARBO	SIERRA SURCAÑAR	Intersección del cuerpo dividido en cuadrantes por medio de líneas rojas. Las cuadrantes están pintados con diversos diseños pintados siendo estas rojas el diseño decorativo favorito. Líneas curvas y con algunas pequeñas líneas perpendicularmente a los dos ejes y pequeñas bolitas o puntitos, con también algunas	Pintura	P	Línea horizontal Línea vertical paralela Línea curva paralela	1 2 3 4	Líneas horizontales paralelas, líneas horizontales y verticales que forman un rectángulo relleno de líneas verticales paralelas y puntos	P.2pa.1.2.3pa.4		Gilber y Maza (2016)	Formativo Medio Tardío	
11	Ce No	CERRO NARBO	CERRO NARBO	SIERRA SURCAÑAR	En el exterior hay varias franjas pintadas y puntadas. Entre las franjas pintadas hay líneas y zonas punteadas. Decorativamente diferenciadas por líneas incisas	Inciso	I	Línea horizontal paralela	2pa	Líneas horizontales paralelas pintadas, líneas horizontales punteadas incisas y puntos	1.2pa.6 P.2pa		Gilber y Maza (2016)	Formativo Medio Tardío	
12	Ce No	CERRO NARBO	CERRO NARBO	SIERRA SURCAÑAR	Dibujos mediante incisiones, cuando el diseño esculpido o motivo perforado	Inciso	I	Línea horizontal Línea vertical Línea vertical paralela Línea curva paralela	1 2 3pa 4pa	Líneas curvas paralelas que forman un rectángulo relleno de líneas verticales paralelas y líneas verticales paralelas	E.4pa.1.2.4.3pa	Motivo esculpido	Gilber y Maza (2016)	Formativo Medio Tardío	
13	Ce No	CERRO NARBO	CERRO NARBO	SIERRA SURCAÑAR	Banda roja	Pintura	P	Línea curva paralela	P.4	Línea curva paralela	P.4pa		Gilber y Maza (2016)	Formativo Medio Tardío	
14	Ce No	CERRO NARBO	CERRO NARBO	SIERRA SURCAÑAR	Varias rayas rojas que bajan del cuerpo y recorren una franja roja más debajo del borde. Punteados cuando están pintados dentro de los contornos de las manchas	Pintura	P	Línea horizontal Línea vertical paralela	1 2pa	Línea horizontal y líneas verticales paralelas	P.1.2pa		Gilber y Maza (2016)	Formativo Medio Tardío	
15	Ce No	CERRO NARBO	CERRO NARBO	SIERRA SURCAÑAR	Impresiones de uña en el cuerpo y en la parte superior del cuerpo	Estampado	E	Línea horizontal paralela Línea diagonal	2pa 3	Líneas horizontales paralelas pintadas y líneas diagonales que forman el motivo-cigala de cigala	P.2pa.3.1.3pa	Brazos de pez	Gilber y Maza (2016)	Formativo Medio Tardío	