



GESTIÓN DE LA CULTURA

**El libro
negro del
buen gestor**

*No digas que no
te lo dije*

ZANKTANTORUM

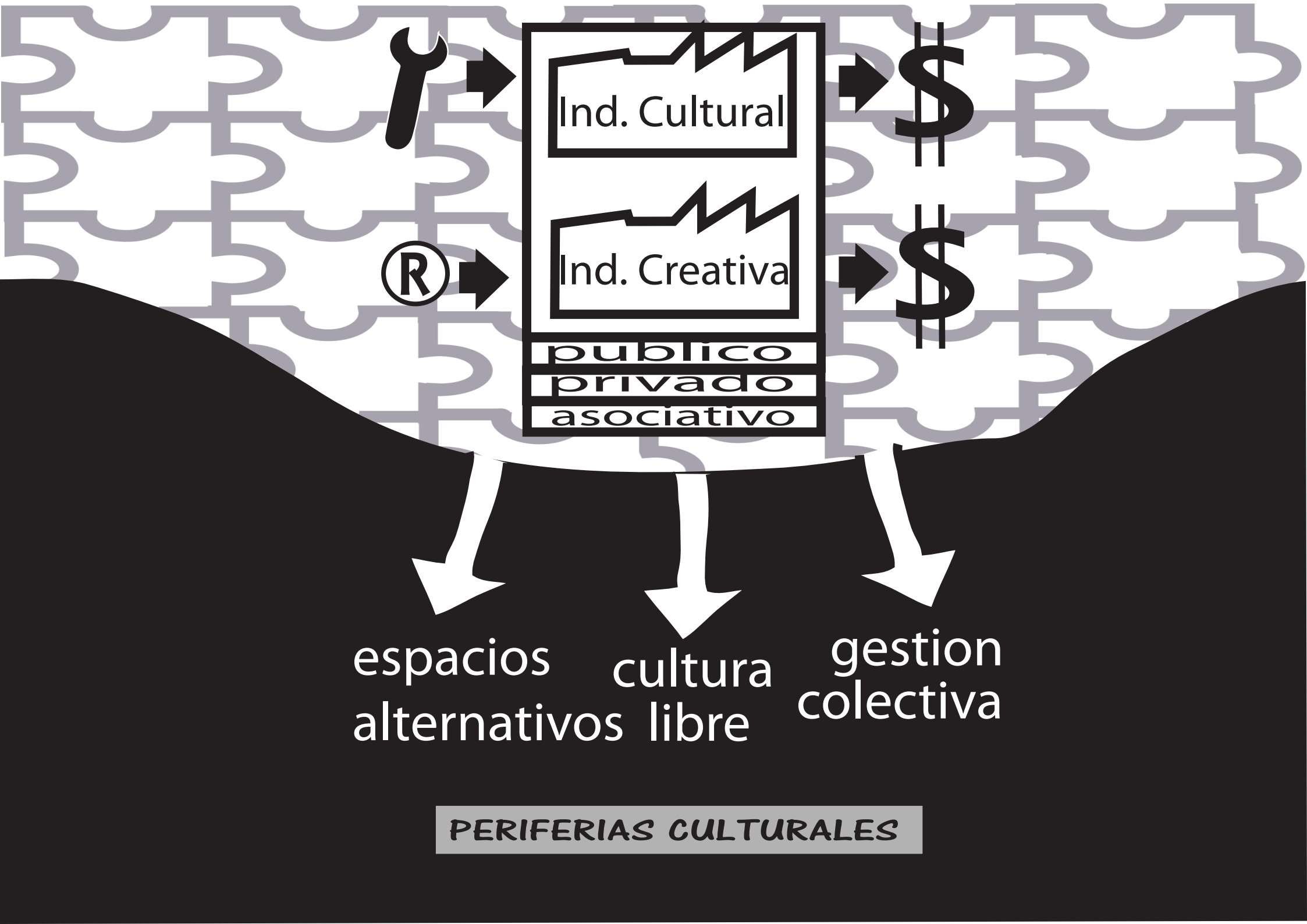

Ind. Cultural

Ind. Creativa

publico
privado
asociativo

espacios
alternativos

cultura
libre

gestion
colectiva

PERIFERIAS CULTURALES

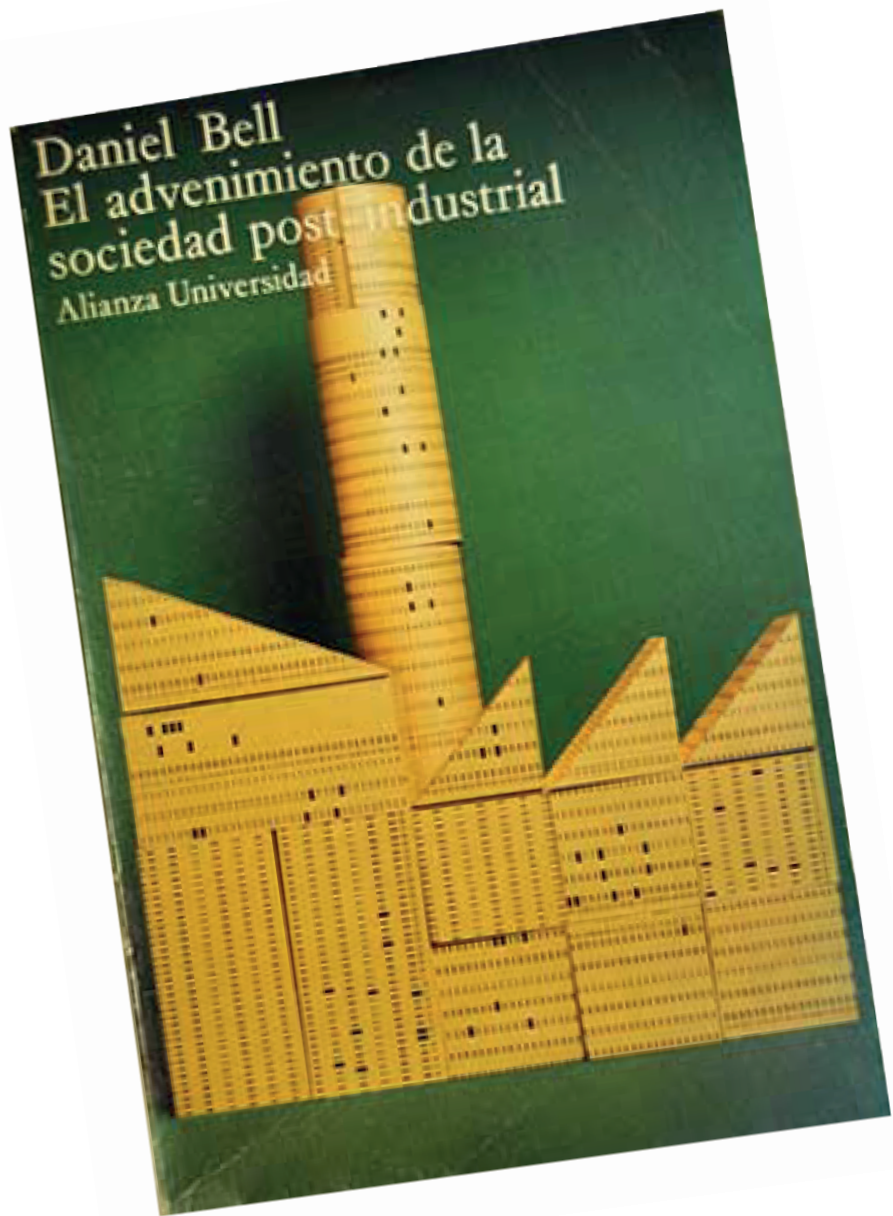

periferia

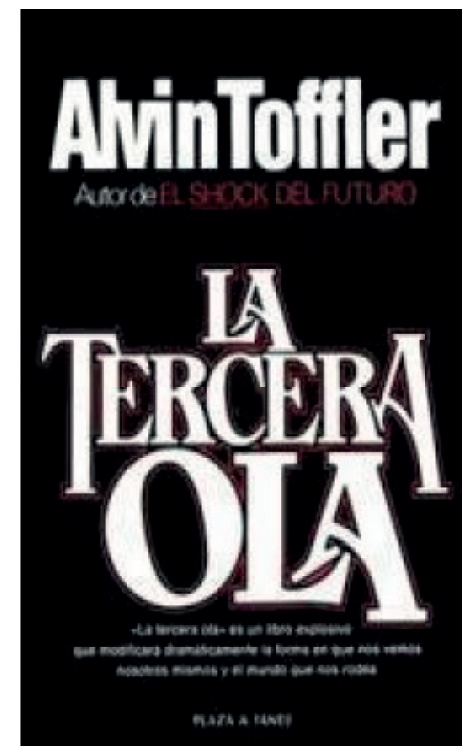

cultural



Artes No Decorativas S.A.



Artes No Decorativas S.A., compañía fundada en 1999 por la artista visual Manuela Ribadeneira y el compositor Nelson García, es una empresa legalmente constituida que tiene por

Artes No Decorativas S.A., company founded in 1999 by the visual artist Manuela Ribadeneira and the composer Nelson García, is a legally constituted firm whose objectives are to develop, promote

objeto desarrollar expresiones de plásticas y las contemporánea sociedad que



centro experimental oído salvaje

Centro Experimental Oído Salvaje

www.myspace.com/centroexperimentaloidosalvaje

Política de Cables is based on the regional dialogue and terms that Oído Salvaje develops since 1996. Política de Cables is a series of concepts and processes that aim to deconstruct official narrations, through epistemic / sonic / social / radio strategies and devices.



Política de Cables está basada en las líneas de trabajo y diálogo regional que Oído Salvaje desarrolla desde 1996. Política de Cables

es una serie de relatos oficiales, sonoros / social / política / por audiencias di y la migración en lenguaje y el con Política de Cable féricas. Culturas institucionales. P activista de sonoro los sistemas baso siva.



Tranvía Cero

www.arturbanosur.blogspot.com

Después de seis años nos hemos demostrado que con el trabajo y el compromiso colectivo se puede generar una forma distinta de relación con nuestra cultura desde el arte contemporáneo. Y es que hemos construido nuestros propios caminos sin el objetivo de cuestionar arbitrariamente las formas de producción y creación institucional o académica, sino hacerlo con proyectos que enfaticen en un equilibrio teórico, investigativo y práctico que responda a los requerimientos de un sector más amplio de la ciudadanía fuera del círculo hegemónico cultural.

Los planteamientos de nuestro colectivo parten de la democratización de los espacios públicos, la interrelación y articulación de estos con la comunidad, así como una constante crítica a las formas de interpretar la cultura y la museificación de la misma, cuestionando los registros formales y estéticos de las artes visuales.

After six years, we have demonstrated ourselves that through collective work and commitment, we can generate a different way to relate to our culture, from the field of contemporary art. We have built our own roads without arbitrarily questioning the forms of production and institutional or academic creation, but by doing it through projects that emphasize in a theoretic, investigative and practical equilibrium, which responds to the requirements of a wider sector of society, outside the hegemonic cultural circle. Our collective's proposals are based on the democratization of public spaces, their interrelation and articulation with the community, as well as on a constant criticism to the ways of interpreting culture and its "museum structure", questioning visual arts' formal and esthetical registries.



Manuel Kingman

Arte contemporáneo y cultura popular: el caso de Quito

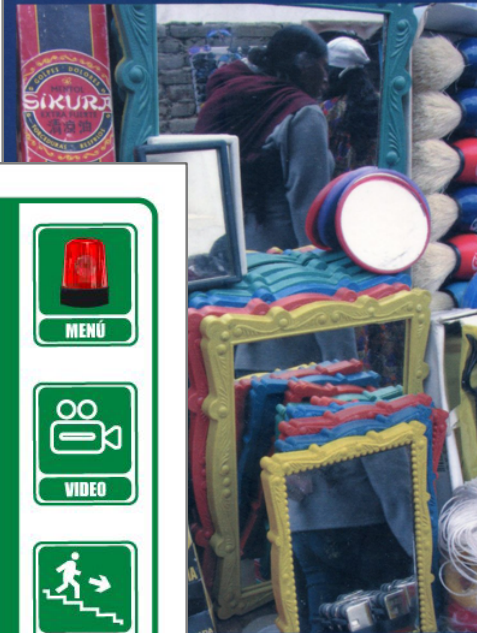

Enlace cultural

Canales de difusión

Estrategia asociativa

Cadena productiva

Entorno social

Categorías sociales

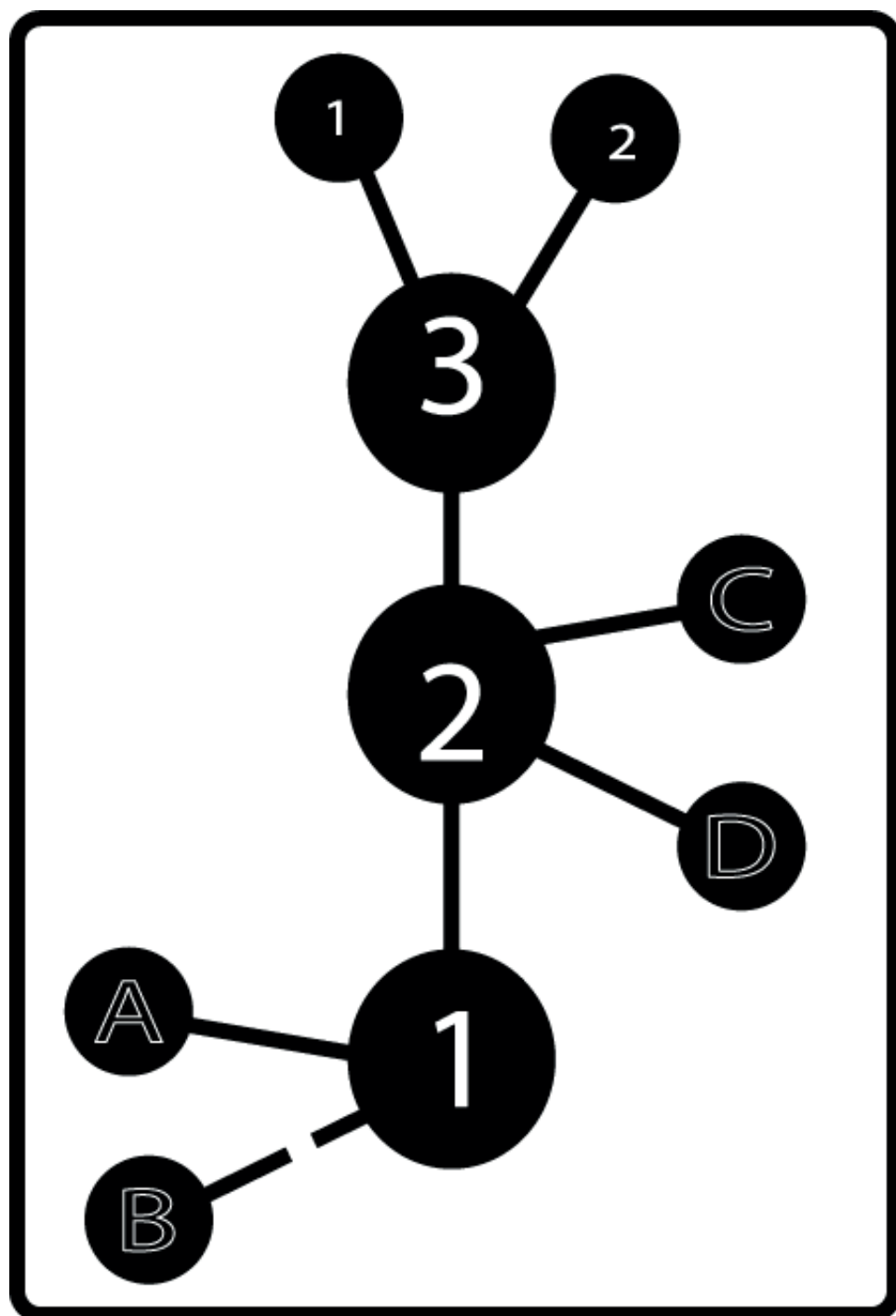

Agentes Culturales
y procesos
desempeñados

- A) Ciclópolis
(agenda compartida y
difusión)
- B) Bici acción
(difusión)
- C) Arte en el Trole
(patrocinio, espacio y
difusión)
- D) Arte en la calle
(patrocinio, difusión y
agenda compartida)

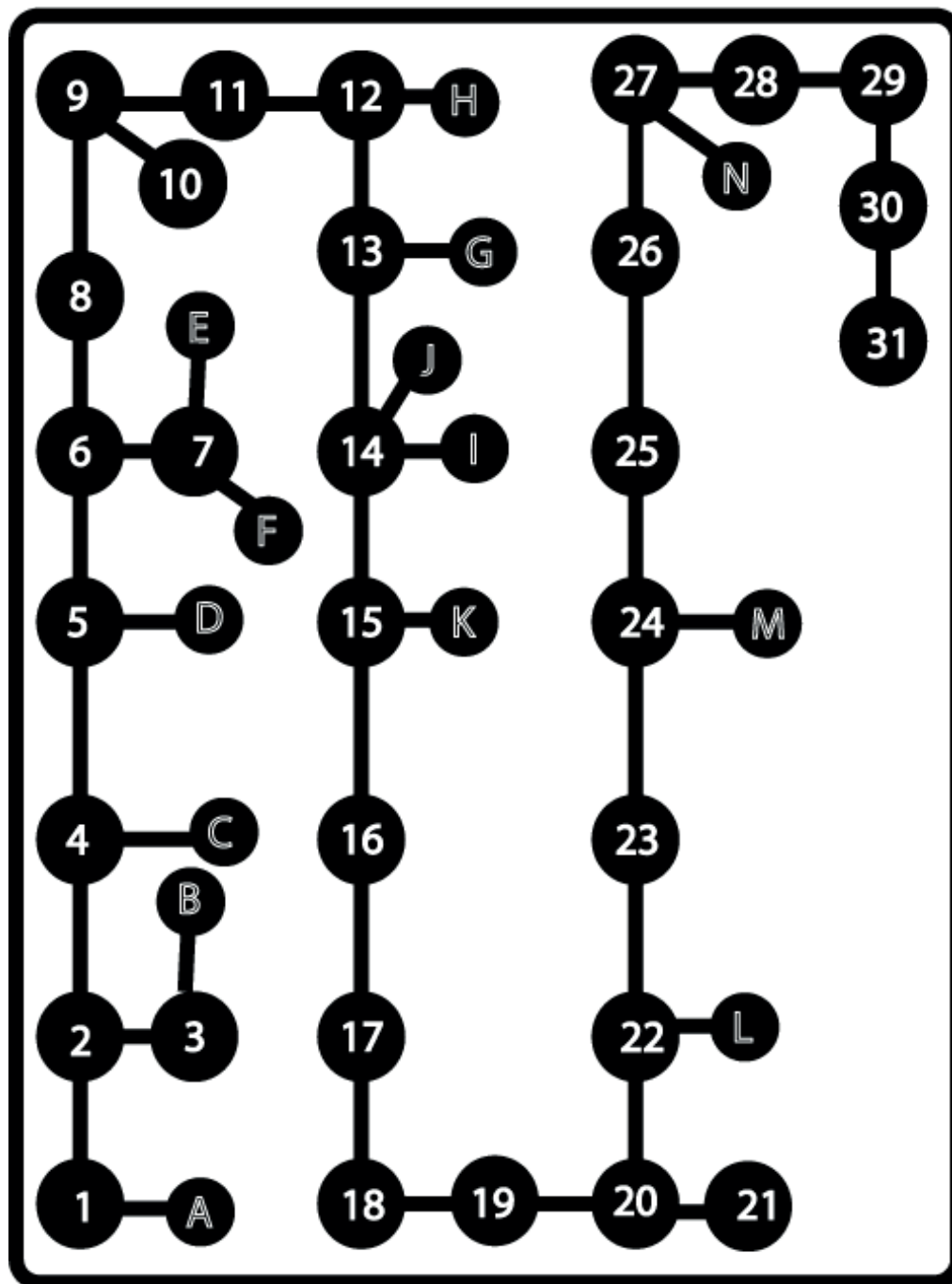

Agentes Culturales

- A) Byron Toledo y Agustín Rincón (curaduría gestión-arte mula)
- B) Pedro vieira (curaduría y tallerista-sim fronteras para sin licencia)
- C) Irene Carbonari, José Oliviera, Kiki Burroughs (curaduría-UJO GYE)
- D) Ministerio de Cultura y Patrimonio (auspiciante)
- E) Rosa Inés Padilla, Gonzalo Vargas, Raúl Chacón Carrasco (ponentes conversatorio -fotografía en el arte contemporáneo)
- F) Juan-Ramón Barbancho, Eduardo Carrera (moderadores conversatorio -fotografía arte contemporáneo)
- G) Gabriel Gabriel (tallerista- fotoperformance y creación personajes)
- H) Organización del mes del orgullo LGBTI (deliberación convocatoria-LGBTI)
- I) Central Dogma (gestión- 5to. Festival de Creación Visual Vfff14)
- J) Adonay Bermúdez (Curador muestra- turismo efimero)
- K) El container (gestión- (...) eso fue entonces)
- L) Sin teatro (gestión -la rebelión sin arte)
- M) FADA PUCE (gestión- por quien expo)
- N) Colectivo Morbo (curaduría- (des)empacar)

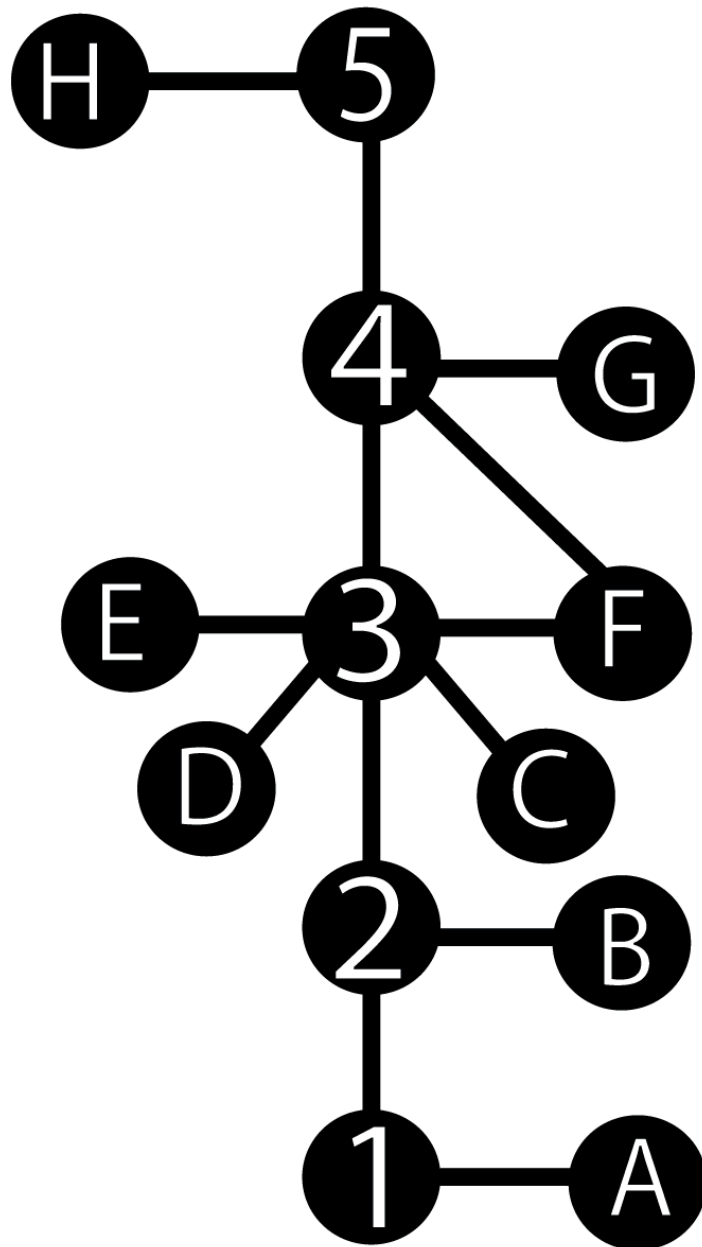

Agentes culturales

- a. El espacio centro de arte Rodrigo Viera (transmigraciones)
- b. LA corporación (montaje)
- c. Revista Abrelatas (entrevistas/difusión)
- d. Experimentos Culturales (difusión web festival del sur)
- e. Oído Salvaje (cuñas radiales- al Zur Ich)
- f. Red cultural del sur (auspicio)
- g. Quito Cultura (auspicio)
- h. Dirección de Cultura del Banco Central del Ecuador (auspicio)

Procesos desempeñados

- 1. 2000 proyecto trans migración señal UNO (autogestión)
- 2. 2000 exposición el camal sur de Quito
- 3. 2003 primer al zur -ich /festival del sur
- 4. 2004 festival del sur
- 5. 2005 al zur ich

GESTIÓN DE LA CULTURA

**El libro
negro del
buen gestor**



***No digas que no
te lo dije***



ZANKTASANTORUM



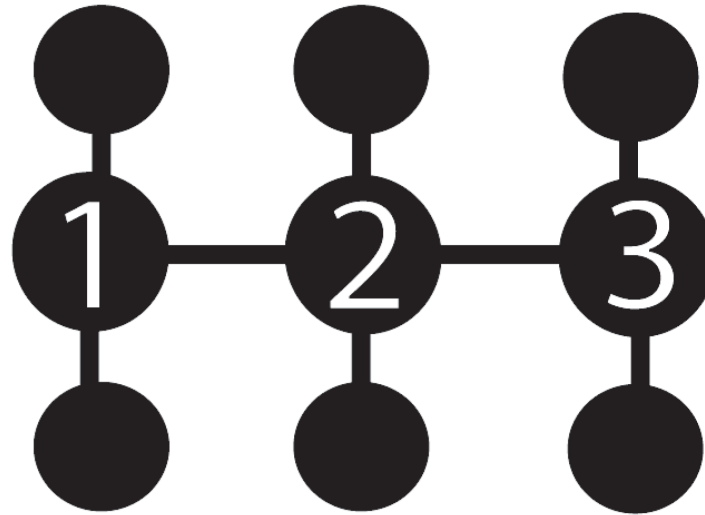

1 preproducción

agentes colaboradores

2 preproducción

agentes de difusión

3 producción

acciones artísticas

DESARROLLO



PRODUCCION

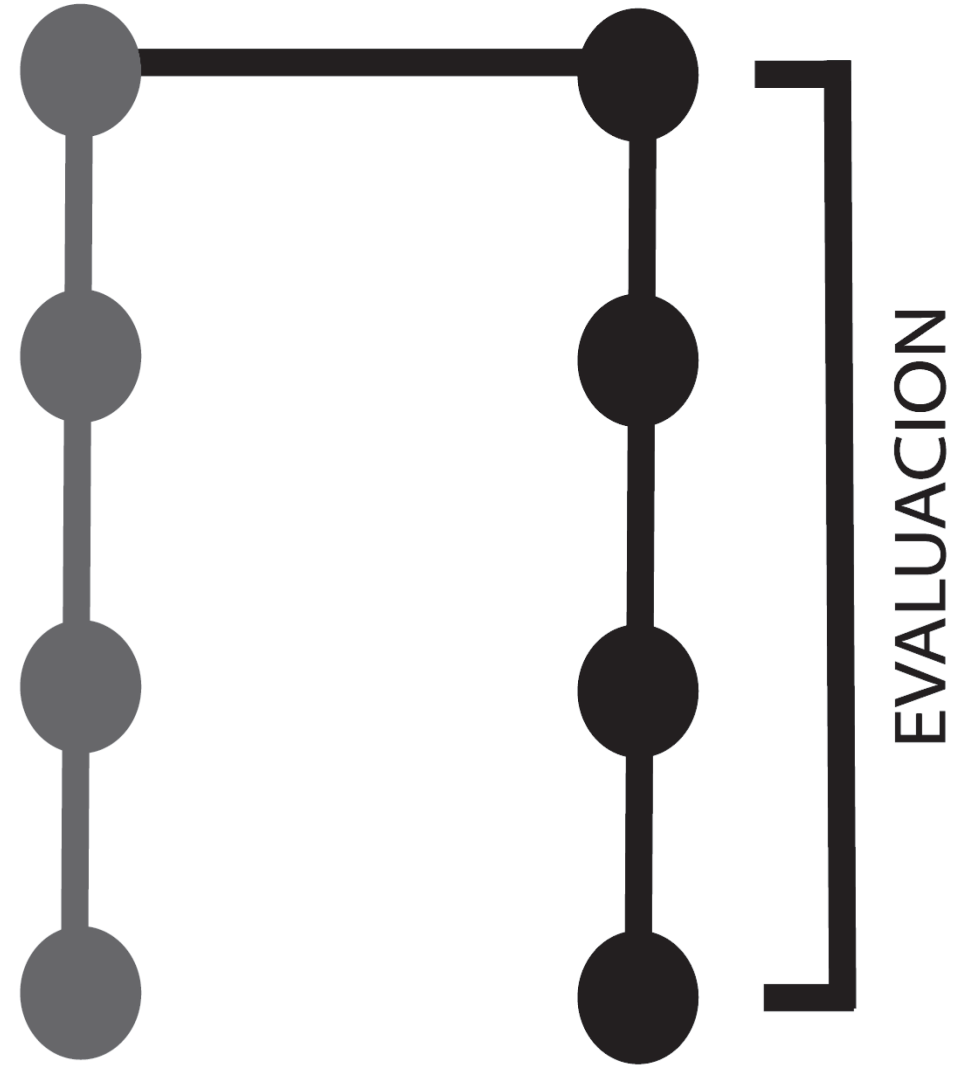

evaluación

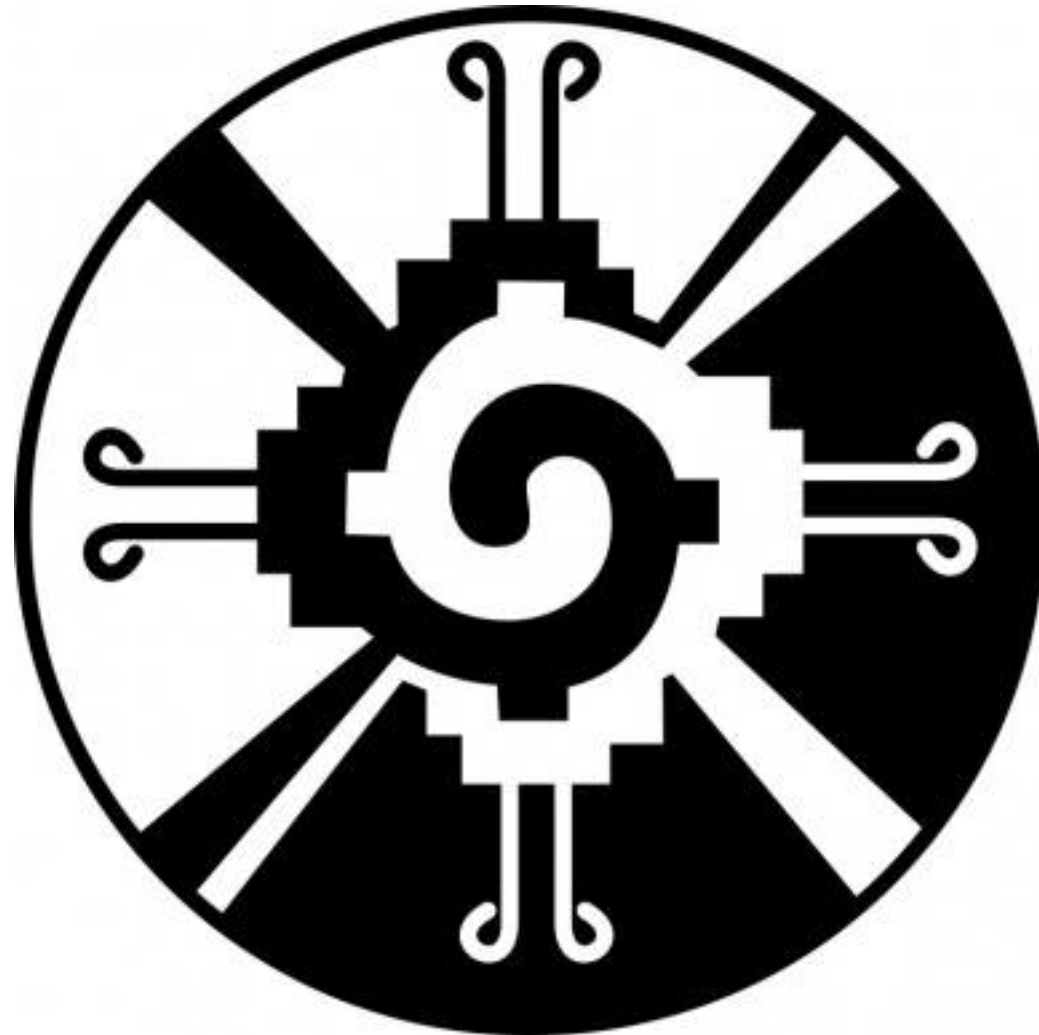

colaboradores

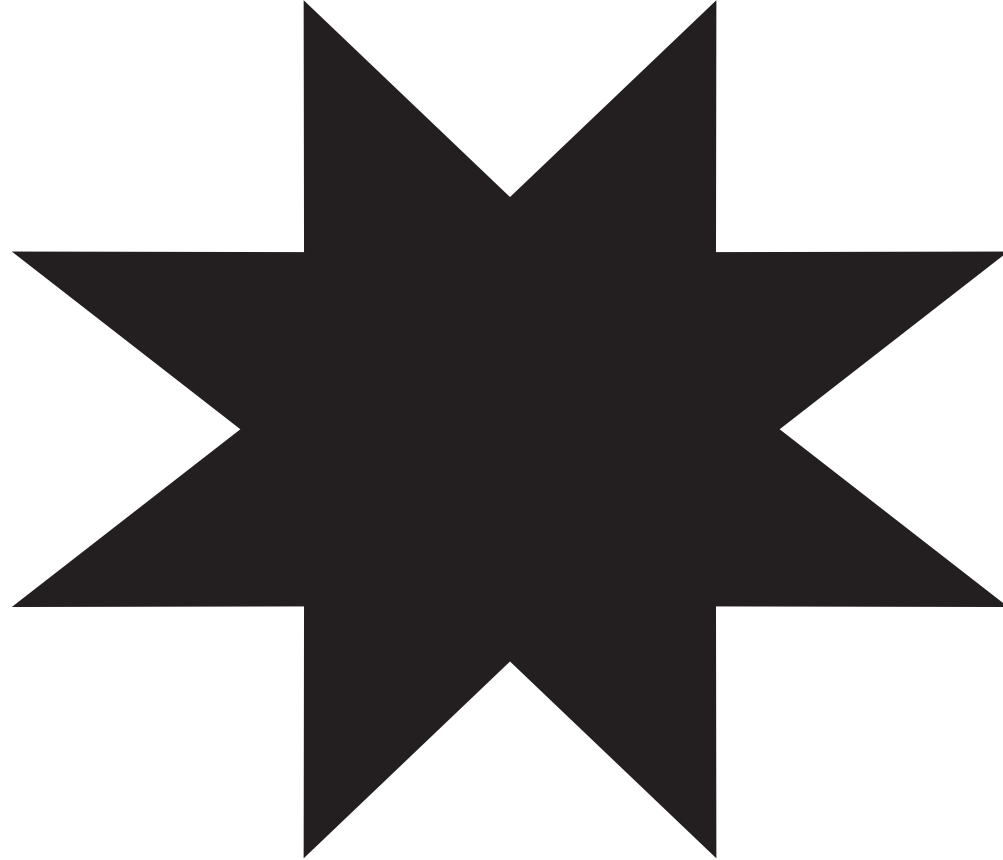

Siempre se prevé que algo te pueda salir mal, por mas optimista que seas. De manera que un fracaso se traga, no es el fin de todo.

Conversación al sur (traba, 1981 p.11.)

LINEA DE ACCIÓN

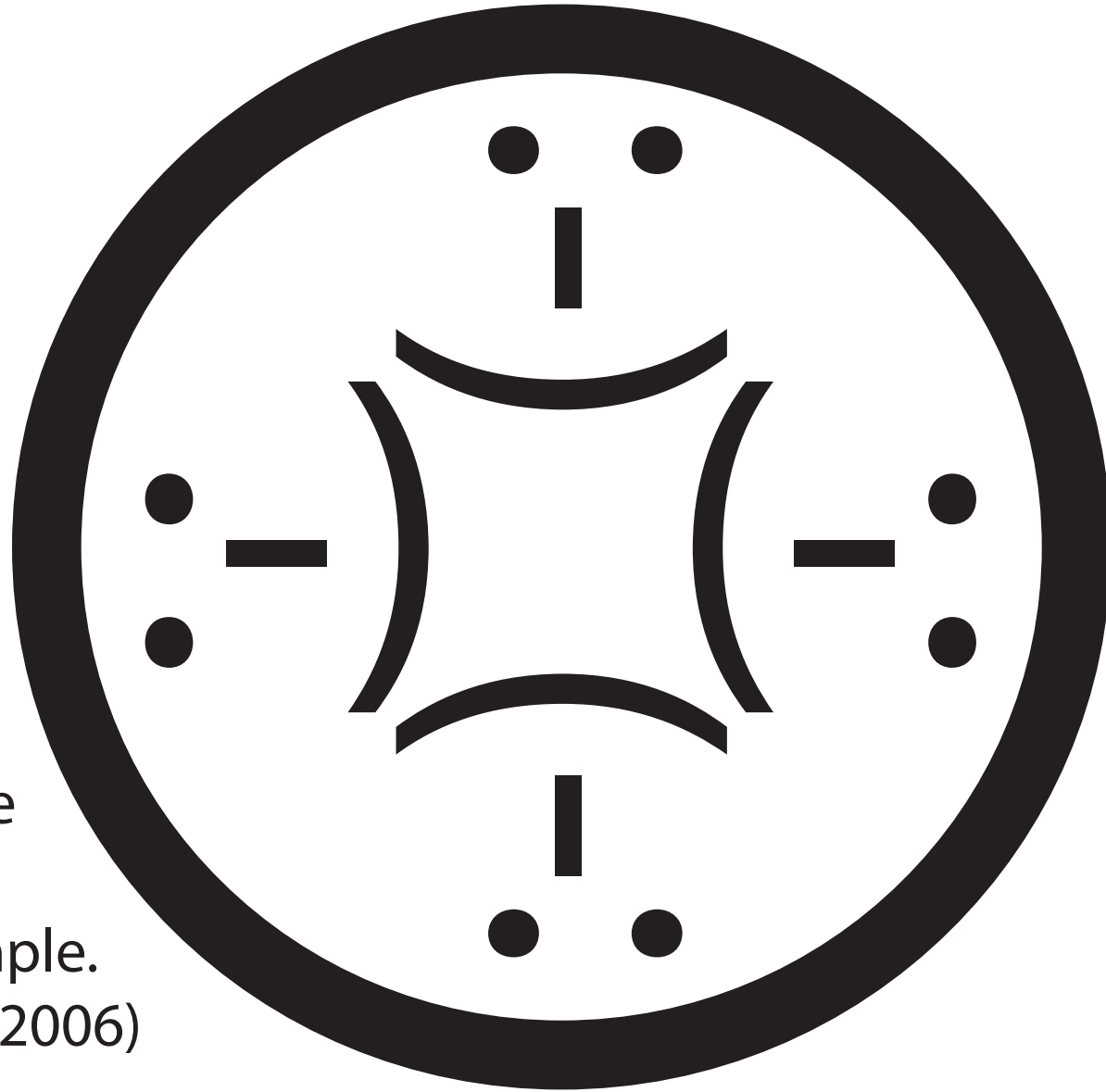

¡Insurrección!
Auto Jaque-mate
Tú has ganado
El ajedrez es tan simple.
(Khalidbahn, 2006)

alcance

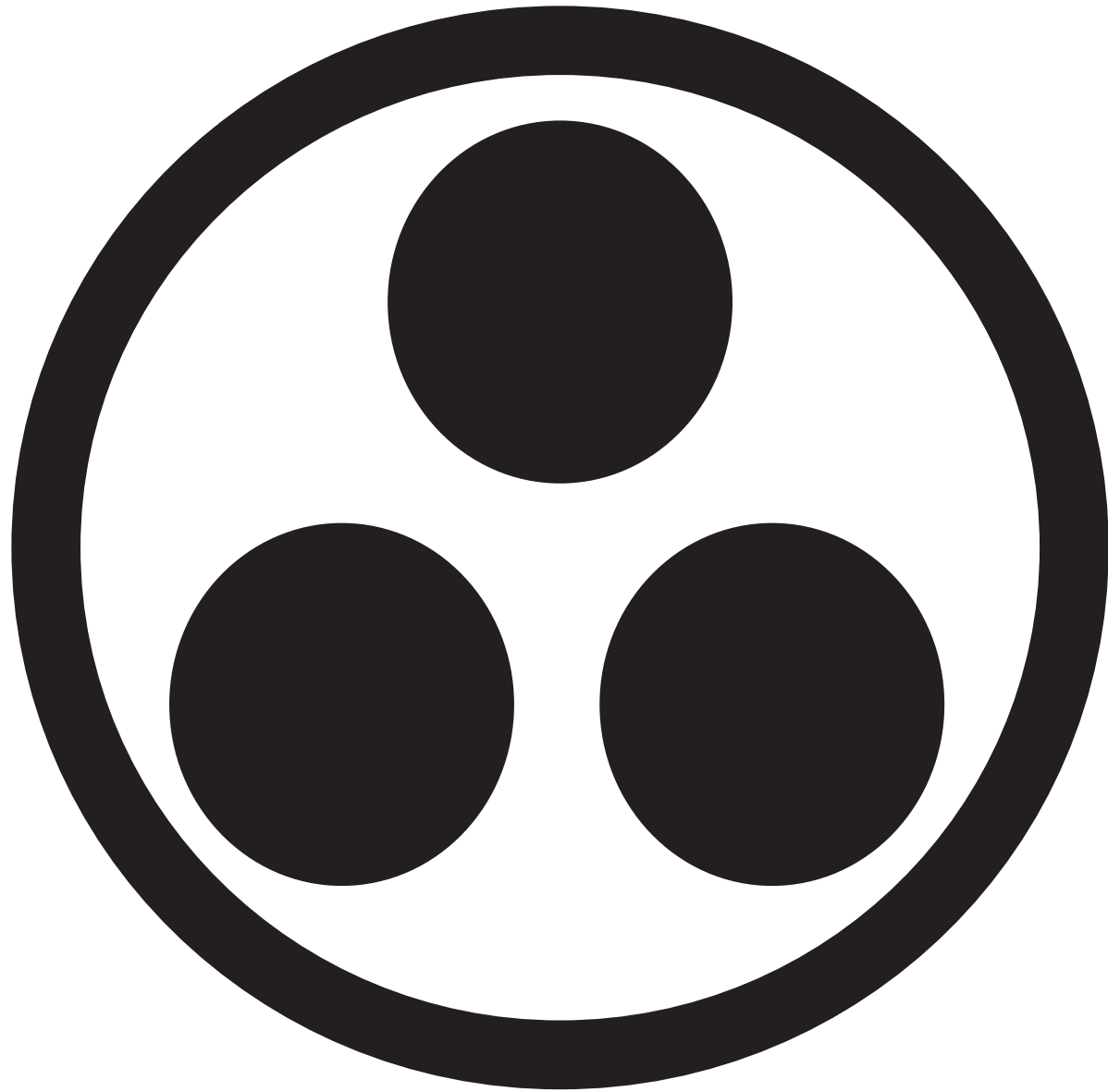

producción

