



**PONTIFICIA UNIVERSIDAD CATÓLICA DEL ECUADOR
SEDE IBARRA**

ESCUELA DE DISEÑO

INFORME FINAL DEL PROYECTO INTEGRADOR

TEMA:

**"PUESTA EN VALOR DE LAS TRADICIONES ORALES DEL CANTÓN ESPEJO A TRAVÉS DE
MATERIAL DIDÁCTICO ILUSTRADO PARA LA UNIDAD EDUCATIVA
"ALFONSO HERRERA"**

PREVIO A LA OBTENCIÓN DEL TÍTULO DE:

LICENCIADO EN DISEÑO GRÁFICO Y CONTROL DE PROCESOS

LÍNEAS DE INVESTIGACIÓN:

SOCIEDAD, CULTURA, PATRIMONIO E IDENTIDAD

AUTOR: Dennis Andrés Vinueza Itas

ASESOR: Mgs. Darío Gabriel Arboleda Jordán

IBARRA - ENERO – 2019

Ibarra, 12 de septiembre de 2018

Mgs. Darío Gabriel Arboleda Jordan
ASESOR

CERTIFICACIÓN DE ASESOR

Haber revisado el presente informe final de investigación, el cual se ajusta a las normas vigentes en la Escuela de Diseño, de la Pontificia Universidad Católica del Ecuador Sede Ibarra, PUCE-SI; en consecuencia, autorizo su presentación para los fines legales pertinentes.

A handwritten signature in blue ink, consisting of a large, stylized initial 'D' followed by the name 'Arboleda Jordan' written in a cursive script.

(f:).....

Mgs. Darío Gabriel Arboleda Jordán
C.C. 1714907233

PÁGINA DE APROBACIÓN DEL TRIBUNAL

El jurado examinador, aprueba el presente informe de investigación en nombre de la Pontificia Universidad Católica del Ecuador Sede Ibarra (PUCE-SI):



(f.).....

Mgs. Darío Gabriel Arboleda Jordán

C.C. 1714907233

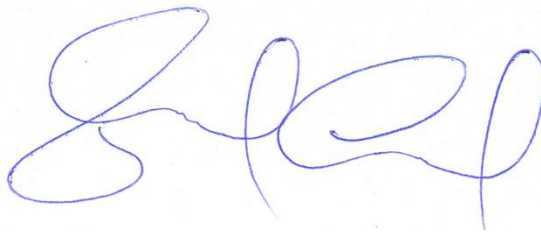

(f.).....

Mgs. David Andrés Cazco Maldonado

C.C. 1002421368

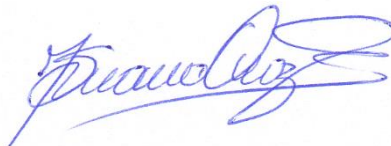

(f.).....

Mtr. Carla Susana Orozco Espinosa

C.C. 1003546080

ACTA DE CESIÓN DE DERECHOS

Yo Dennis Andrés Vinueza Itas, declaro conocer y aceptar la disposición del Art. 66 del Instructivo de Trabajo de Grado de la Pontificia Universidad Católica del Ecuador Sede Ibarra PUCE-SI, que en su parte pertinente manifiesta textualmente: “Forman parte del patrimonio de la Universidad la propiedad intelectual de investigaciones, trabajos científicos o técnicos y tesis de grado que se realicen a través o con el apoyo financiero, académico o institucional de la universidad”

Ibarra, 12 de septiembre de 2018

A handwritten signature in blue ink, appearing to read 'Dennis Andrés Vinueza Itas', enclosed within a blue circular scribble.

f):

Dennis Andrés Vinueza Itas

C.C.: 0401680749

AUTORÍA

Yo, Dennis Andrés Vinueza Itas, portador de la cédula de ciudadanía N° 040168074-9, declaro que la presente investigación es de total responsabilidad mía y que se han respetado las diferentes fuentes de información realizando las citas correspondientes.

A handwritten signature in blue ink, appearing to read 'Dennis Andrés Vinueza Itas', enclosed within a blue circular stamp or seal.

f.)

Dennis Andrés Vinueza Itas

C.C.: 0401680749

RESUMEN EJECUTIVO

Espejo es un cantón próspero ubicado en la provincia del Carchi, es reconocida por la cultura, costumbres leyendas y tradiciones que se han transmitido de generación en generación de esta manera han constituido parte de la identidad de los habitantes de dicho lugar que, con los años se ha ido perdiendo razón por la cual se plantea un proyecto que permita recuperar las tradiciones orales y a la vez difundirlas mediante la puesta en valor a través de material didáctico ilustrado para el quinto año de educación general básica media de la Unidad Educativa del Milenio “Alfonso Herrera”. El proyecto tiene como objetivo conservar la riqueza oral del cantón mediante el diseño de material didáctico ilustrado como recursos de enseñanza aprendizaje del área de literatura, con base a las tradiciones orales para los estudiantes, recopilados en una novela gráfica. La investigación se realiza mediante la aplicación de métodos analíticos e históricos que permiten la recopilación de datos e información respecto a las tradiciones orales propias del cantón Espejo necesarios para el desarrollo del proyecto. Como resultado se tiene un producto de ilustración de las tradiciones orales como recursos de enseñanza aprendizaje para los estudiantes de la Unidad Educativa “Alfonso Herrera”.

Palabras Claves: Tradiciones orales, material didáctico, Cantón Espejo, Unidad Educativa Alfonso Herrera

ABSTRACT

Espejo is a prosperous canton located in the province of Carchi, is recognized by the culture, customs, legends and traditions that have been transmitted from generation to generation in this way have been part of the identity of the inhabitants of that place that, with the years It has been losing reason why it has become a project so that oral traditions can be recovered and disseminated through the putting into value through the illustrated teaching material for the fifth year of general basic education of the Unit Educational Millennium "Alfonso Herrera." The project aims to preserve the oral wealth of the canton through the design of illustrated educational materials as teaching-learning resources in the area of literature, based on oral traditions for students, compiled in a graphic novel, research is carried out through the application of analytical methods and data that they entrust the collection of data and information on the oral traditions of the canton. As a result we have a product of illustration of oral traditions as teaching-learning resources for students of the Educational Unit "Alfonso Herrera".

Key Words: Oral Traditions, Didactic Material, Corner Mirror, Alfonso Herrera Educational Unit.

AGRADECIMIENTO

Este trabajo no hubiera sido posible sin el apoyo de varias personas, entre las que destacan:

Mis padres, hermanos y demás familiares, por el apoyo económico y emocional proporcionado durante mi vida universitaria.

Los docentes de la Escuela de Diseño, quienes, con sus enseñanzas y lecciones de vida, me han permitido ser una persona de bien y un profesional con deseo de superación.

El asesor de mi tesis Mgs. Darío Gabriel Arboleda Jordán, por su comprensión, paciencia y apoyo incondicional durante la realización de este proyecto integrador.

Mis compañeros de carrera, personas que han compartido conmigo las aulas universitarias durante cuatro años.

Y para cerrar con broche de oro, a Dios, por darme la oportunidad de vivir en uno de los países más hermosos del mundo y guiarme en todo momento de mi vida.

Dennis Andrés Vinueza Itas

DEDICATORIA

Lleno de regocijo y alegría dedico este proyecto, a cada uno de mis seres queridos, quienes han sido un gran apoyo para salir adelante. Es para mí una gran satisfacción dedicarles a ellos, que con mucho esfuerzo, dedicación y trabajo me lo he ganado.

En especial a mi madre Fabiola Vinueza Itas quien ha sido el pilar fundamental para culminar una etapa más de mis estudios y por ser ese apoyo incondicional en mi vida.

Dennis Andrés Vinueza Itas

ÍNDICE DE CONTENIDOS

<u>CERTIFICACIÓN DE ASESOR.....</u>	<u>II</u>
<u>PÁGINA DE APROBACIÓN DEL TRIBUNAL</u>	<u>III</u>
<u>ACTA DE CESIÓN DE DERECHOS.....</u>	<u>IV</u>
<u>AUTORÍA</u>	<u>V</u>
<u>RESUMEN EJECUTIVO.....</u>	<u>VI</u>
<u>ABSTRACT</u>	<u>VII</u>
<u>AGRADECIMIENTO.....</u>	<u>VIII</u>
<u>DEDICATORIA</u>	<u>IX</u>
<u>ÍNDICE DE CONTENIDOS</u>	<u>X</u>
<u>ÍNDICE DE FIGURAS</u>	<u>XII</u>
<u>ÍNDICE DE TABLAS</u>	<u>XIII</u>
<u>INTRODUCCIÓN.....</u>	<u>XIV</u>
<u>CAPÍTULO I</u>	<u>1</u>
1.1. PROBLEMA	1
1.2. JUSTIFICACIÓN.....	2
1.3. OBJETIVOS	3
1.3.1. OBJETIVO GENERAL	3
1.3.2. OBJETIVOS ESPECÍFICOS	3
<u>CAPÍTULO II.....</u>	<u>4</u>
2.1. ESTADO DEL ARTE.....	4
2.1.1. DEFINICIÓN GENERAL DE DISEÑO	4
2.1.2. ÁREA QUE ABARCA DISEÑO	7
2.2. DISEÑO EDITORIAL.....	8
2.2.1. ASPECTOS DEL DISEÑO EDITORIAL	9
2.3. MATERIAL DIDÁCTICO.....	10
2.3.1. OBJETIVOS DEL MATERIAL DIDÁCTICO	10
2.4. TRADICIÓN ORAL	11
2.4.1. IMPORTANCIA DIDÁCTICA Y PEDAGÓGICA DE LAS TRADICIONES ORALES	12
2.5. CANTÓN ESPEJO.....	13
2.5.1. UNIDAD EDUCATIVA ALFONSO HERRERA	13
<u>CAPÍTULO III</u>	<u>16</u>
3.1.1. MATERIALES Y MÉTODOS.....	16
3.1.2. MÉTODOS TEÓRICOS HISTÓRICO-LÓGICOS	16
3.1.3. ANALÍTICO-SINTÉTICO.....	16
3.1.4. MÉTODOS EMPÍRICOS	17
3.1.5. IDENTIFICACIÓN DE LA POBLACIÓN.....	17

3.1.6. MATRIZ DIAGNÓSTICA	17
3.1.7. ANÁLISIS	18
<u>CAPÍTULO IV.....</u>	<u>24</u>
4.1. RESULTADOS Y DISCUSIÓN.....	24
4.2. METODOLOGÍA DE DISEÑO	24
4.2.1. REQUERIMIENTOS DE DISEÑO	25
4.3. PROPUESTA DE SOLUCIÓN.....	31
4.4. ANÁLISIS Y RESULTADOS	31
4.4.1. PRODUCCIÓN (PORTAFOLIO TÉCNICO).....	32
4.4.2. PRESENTACIÓN DEL PROTOTIPO O PRODUCTO FINAL	41
4.4.3. RECURSOS DE COMUNICACIÓN (MEDIOS DE DIFUSIÓN)	43
4.4.4. VALIDACIÓN Y DISERTACIÓN	43
<u>CONCLUSIONES</u>	<u>47</u>
<u>RECOMENDACIONES</u>	<u>48</u>
<u>REFERENCIAS BIBLIOGRÁFICAS</u>	<u>49</u>
<u>ANEXOS</u>	<u>51</u>

ÍNDICE DE FIGURAS

Figura N° 1 Proceso comunicativo del diseño	4
Figura N° 2 Proceso de diseño gráfico	5
Figura N° 3 Producción Jerónimo Tudpué portada	32
Figura N° 4 Producción Jerónimo Tudpué Escena 2.....	33
Figura N° 5 Producción Jerónimo Tudpué Escena 3.....	33
Figura N° 6 Producción Jerónimo Tudpué Escena 4.....	34
Figura N° 7 Producción Jerónimo Tudpué Escena 5.....	34
Figura N° 8 Producción Jerónimo Tudpué Escena 6.....	35
Figura N° 9 Producción Jerónimo Tudpué Escena 7.....	36
Figura N° 10 Producción Jerónimo Tudpué Escena 8.....	37
Figura N° 11 Producción Las voces del cementerio Portada	37
Figura N° 12 Producción Las voces del cementerio Escena 1	38
Figura N° 13 Producción Las voces del cementerio Escena 2	38
Figura N° 14 Producción Las voces del cementerio Escena 3	39
Figura N° 15 Producción Las voces del cementerio Escena 4	39
Figura N° 16 Producción Las voces del cementerio Escena 5	40
Figura N° 17 Producción Las voces del cementerio Escena 6	40
Figura N° 18 Maquetación producción Jerónimo Tudpué	41
Figura N° 19 Escena demostrativa de producción Jerónimo Tudpué	41
Figura N° 20 Maquetación producción Las voces del cementerio.....	42
Figura N° 21 Escena demostrativa de producción Jerónimo Tudpué	42
Figura N° 22 Producto final	43

ÍNDICE DE TABLAS

Tabla 1 Identificación de la población	17
Tabla 2 Matriz diagnóstica	17
Tabla 3 Nombres y cargos.....	18
Tabla 4 Entrevista de la Unidad Educativa.....	19
Tabla 5 Entrevista Historiador y grupo de docentes.....	21

INTRODUCCIÓN

En la Ciudad de El Ángel era común escuchar leyendas que no eran más que una vivencia oral de historias fantásticas, las cuales curiosamente acontecían en el lugar o cercanías de donde se las contaba de generación en generación, muchas de esta historia hacían reflexionar sobre sus propios actos, ya que toda historia venía con un mensaje. El uso de estas expresiones culturales como las leyendas son parte fundamental de la identidad de cualquier ciudad del mundo, estas muestran las costumbres y tradiciones de nuestros antepasados, también son fiel muestra de la herencia mestiza. Todas estas expresiones se han transmitido por diversos medios especialmente orales, pero esta vez se ha realizado material didáctico donde están escritas las más importantes leyendas de la ciudad de El Ángel.

La mayoría de leyendas están enfocadas a un público objetivo adulto por lo que es poco atractivo para los niños o jóvenes, los cuales son el futuro de esta ciudad, por eso nace el proyecto para realizar material didáctico ilustrado, a la vez transmitir el valor que tienen las leyendas y su contribución con la memoria cultural; recordarlas nos ayudará a conocer mejor sobre la cultura, acontecimientos y creencias de nuestros antepasados siendo aporte para la formación de los estudiantes.

Conceptualizando la información recopilada, se genera una serie de gráficas que representen con la ilustración los aspectos tradicionales y culturales de la ciudad de El Ángel, como prioridad tenemos que promover el interés en la lectura y a la vez formar a los estudiantes con valores culturales de la zona.

Las autoridades solicitan la realización de un proyecto con el seguimiento de la directora del área de lengua y literatura para conseguir un estilo gráfico de acuerdo a las raíces y tradiciones de la ciudad para lo cual se entrega varias alternativas para ejecutar el mismo, de esta manera se llegó al estilo requerido y el material didáctico será de gran ayuda para el proceso de enseñanza aprendizaje.

CAPÍTULO I

1.1. PROBLEMA

Las leyendas ecuatorianas corresponden a una compilación de historias populares que han sobrevivido al paso del tiempo gracias a la trasmisión oral que ha ido de generación en generación, es conocido que la mayoría de estas leyendas proceden de la época en que se llevó la conquista del territorio por parte de los españoles. Dichas crónicas al ser transmitidas de forma oral han ido cambiando su base histórica con la ficción y fantasías, aunque sin dejar de lado los elementos propios de la cultura o pueblo de donde provienen. Con el tiempo estas historias han ido quedando en el olvido ya que la sociedad actual se encuentra cada vez más influida por aspectos culturales propios del siglo XXI, la tecnología, internet, redes sociales entre otros aspectos son el centro de conversaciones en la actualidad. Esto ha provocado un desconocimiento de las historias, costumbres, leyendas y tradiciones en los niños y jóvenes.

En la población del cantón Espejo, se vive una realidad particular los niños, jóvenes y adultos desconocen las leyendas propias de la ciudad ya que nadie se ha preocupado de documentar o preservar en material físico estas historias, sobre todo las instituciones de educación no disponen de recursos de lectura y material didáctico para el proceso de enseñanza aprendizaje del lenguaje e imaginación de los niños de tres a seis años.

La Dra. Aida Chávez Rectora de la Unidad Educativa “Alfonso Herrera” manifiesta que la institución no dispone de material didáctico y recursos suficientes para apoyar su trabajo en el proceso de inter-aprendizaje en el área de lengua y literatura, por lo tanto, esta investigación propone desarrollar material didáctico que ayude a mejorar el aprendizaje en los niños que asisten a ésta institución.

La propuesta se ubica en el campo del Diseño Gráfico y lo relaciona interdisciplinariamente con la tradición oral y la pedagogía infantil. El 100% de los docentes de la institución, para impartir sus conocimientos hacia los niños, manifestaron la necesidad de contar con el proyecto de material didáctico para poner en valor las tradiciones orales del cantón Espejo. Al aplicar el material didáctico, la comprensión se incrementará en los niños y se facilitará la estrategia de enseñanza para los docentes.

1.2. JUSTIFICACIÓN

El diseño de material didáctico y en general la ilustración cumple varias funciones de cara a la enseñanza aprendizaje en niños de educación básica, particularmente la ilustración aporta al desarrollo cognitivo, reconocimiento de formas, memorización de objetos, representación asociada al aprendizaje mediante la atracción e interés de los lectores y sobre todo desarrollar las habilidades de procesamiento de información visual, además fomenta la coordinación motriz, la fuerza, la manipulación de objetos y el dominio de los cinco sentidos; la coordinación visomotora.

En este contexto la Dra. Aida Chávez Rectora de la institución y la Lic. Rosa Quelal, Directora del área de Lengua y Literatura, solicitan que en el proyecto se debe ver reflejado la contribución a los aspectos didácticos que fomenta y motiva el interés por el desarrollo de material educativo con base a ilustraciones asociadas a las leyendas y tradiciones orales del cantón Espejo, y que, a la vez sea un recurso que pueda ser aprovechado para la enseñanza de los niños de la Unidad Educativa Alfonso Herrera.

En este sentido el proyecto investigativo se enmarca al desarrollo de material didáctico para niños de ocho años, desde las diferentes metodologías y técnicas del diseño gráfico que sea atractivo para el público objetivo, ya que el diseño para niños está en encontrar la conexión entre la realidad que conocen y las cosas con las que sueñan y que se representan mediante ilustraciones, esto permite que los niños puedan identificar la imagen de un determinado producto adquiriendo confianza y familiaridad con rapidez mediante el procesamiento visual y por ende la comprensión de la imagen, razón por la cual se propone diseñar material didáctico con contenido relacionado a la cultura del cantón Espejo aportando al proceso de enseñanza aprendizaje y de esta manera obtener información teórica relacionada con el área profesional del diseño gráfico en un soporte impreso.

1.3. OBJETIVOS

1.3.1. Objetivo general

Diseñar material didáctico ilustrado como recurso de enseñanza aprendizaje de la materia de literatura, mediante las tradiciones orales para los estudiantes de la Unidad Educativa “Alfonso Herrera” del cantón Espejo.

1.3.2. Objetivos Específicos

1.- Determinar los contenidos bibliográficos y las teorías del diseño editorial y demás información necesaria, mediante el análisis de material impreso y digital para el desarrollo del marco teórico de la investigación.

2.- Analizar la información relacionada con las tradiciones orales y leyendas del cantón Espejo, así como los materiales didácticos necesarios para el proceso de enseñanza aprendizaje de los estudiantes de la Unidad Educativa “Alfonso Herrera”, por medio de observación de campo y entrevistas para clarificar la problemática establecida.

3.- Desarrollar material didáctico a través de la ilustración de las historias y tradiciones orales del cantón Espejo, para el mejoramiento del proceso de enseñanza aprendizaje del área de lengua y literatura.

4.- Analizar los resultados del proyecto propuesto con la entrega a la institución, así como la validación por expertos del material didáctico para la Unidad Educativa “Alfonso Herrera”, para la obtención de resultados que satisfagan la necesidad.

CAPÍTULO II

2.1. ESTADO DEL ARTE

2.1.1. Definición general de diseño

La sociedad actual y sobre todo las comunicaciones, internet y las nuevas tecnologías permiten un flujo continuo de información donde las imágenes, diagramas, formas y figuras son una nueva forma de comunicar a través de distintos medios sociales. En este contexto la tendencia actual es el diseño gráfico quien ha cobrado importancia y relevancia a la hora de comunicar mensajes, ideas, productos, servicios que los usuarios demandan.

Según Vilchis (2002), define al diseño como “La disciplina que estudia el comportamiento de las formas, combinaciones que tiene como fin idear y proyectar mensajes a través de imágenes al diseño se le denomina también comunicación visual”.

Pepe (2015), define en forma más específica al diseño gráfico como; “Producción de productos visuales diseñados para comunicar de forma específica”.

El diseño gráfico es un proceso complejo de carácter comunicativo donde existe un emisor (cliente) es quien por lo general tiene un problema de comunicación, un canal que es un profesional diseñador y un receptor (público objetivo). (Vilchis, 2002).



Figura N° 1 Proceso comunicativo del diseño

Fuente. Vilchis, (2002).

Pepe (2015), Manifiesta que “El diseño gráfico se define como la acción de concebir, proyectar y comunicar a través de piezas visuales que se realizan mediante procesos industriales para transmitir mensajes para un público objetivo determinado”.

Por lo tanto el diseño gráfico es un mecanismo para procesar y comunicar información de forma organizada en forma legible y visible que generalmente regula ciertos aspectos del comportamiento humano en función de las necesidades tales como; vender, comprar y distinguir a un determinado producto o servicio que la sociedad requiere (Biedermann, 2015).

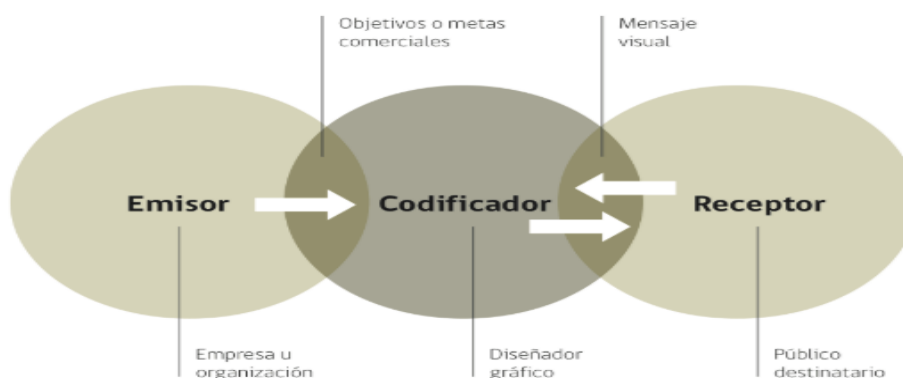

Figura N° 2 Proceso de diseño gráfico

Fuente. Vilchis, (2002).

El diseño gráfico consiste en proyectar comunicaciones visuales, ocupándose de organizar imágenes y texto para transmitir un mensaje específico, a un determinado grupo social destinado a transmitir mensajes específicos a grupos sociales, con objetivos claros y determinados. De esta manera ayuda a optimizar la comunicación visual.

Según Vilchis (2002), el diseño gráfico se basa en:

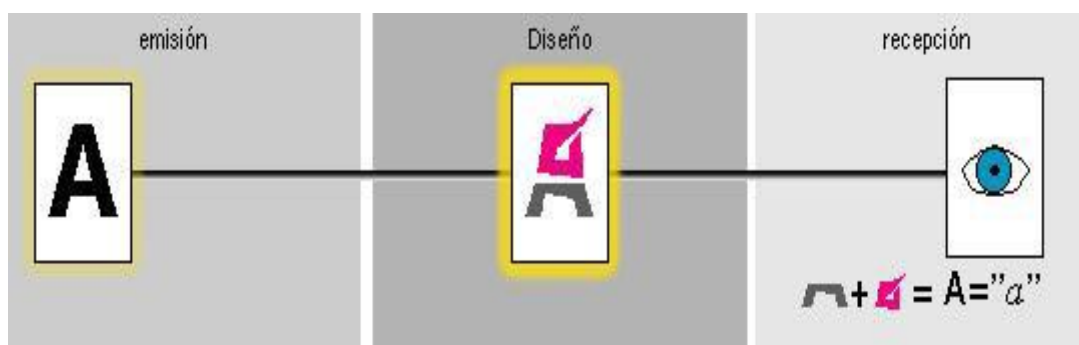
- Intuición + conocimientos científicos.
- Inspiración + estrategia comunicacional.

En el proceso de diseño existen factores que lo constituyen y que a la vez se relacionan entre sí.

- El diseño
- El diseñador
- Lo diseñado

Diseñar una composición grafica es la adecuación de distintos elementos gráficos previamente seleccionados dentro de un espacio visual que se combinan de tal forma para dar un significado <Mensaje gráfico> al espectador.

El mensaje gráfico se define como “La construcción de un contenido que busca posicionarse en el subconsciente de un receptor”.

Los niveles de un mensaje gráfico están compuestos por tres aspectos fundamentales que deben tenerse en cuenta a la hora de diseñar un mensaje.

- **Praxis:** Tiene que ver con la intención o función, a éste nivel le corresponden las causas por las cuales se enuncia un mensaje.
- **Semiosis:** Tiene que ver con el asunto del que se trata.
- **Sintaxis:** Tiene que ver con la forma, color y todo aquello que se percibe de forma visual (Baez, 2013).

El diseño está compuesto por una serie de elementos básicos, constituyen la esencia de todo lo que vemos, como las letras en un abecedario no son numerosos, pero gracias a sus múltiples combinaciones poseen una gran capacidad expresiva y narrativa, dando lugar a complejas realidades (Vilchis, 2002).

La composición visual es el resultado de ordenar los elementos visuales básicos de la obra de arte para expresar ideas y sentimientos. Los elementos son el punto, línea, contorno, dirección, textura, dimensión, escala y movimiento (Parera, 2013).

La composición de una imagen es el resultado del ordenamiento de cada uno de los elementos de una forma intencionada y coherente con la función que se va a comunicar.

2.1.2. Área que abarca diseño

El diseño gráfico con el transcurrir de los tiempos ha ido evolucionando producto del desarrollo de la industria de la publicidad y de los medios de comunicación masiva razón por la cual el diseño se ha dividido en diferentes áreas y disciplinas. La clasificación se fundamenta en que cada una de las áreas requiere de conocimientos específicos como el asesoramiento para cada tipo de proyecto.

Según Phillip (2009), las areas que abarcan el diseño son:

Diseño tipográfico: Tiene como función comunicar a través de la utilización de imágenes en redes, estructuras, líneas, puntos, texturas entre otras, utiliza la estrategia de legibilidad, estética y la unidad visual.

Diseño fotográfico: Comunica por medio de imágenes y utiliza como código del área los colores, forma, textura, contraste y sombra, utilizando como estrategias de diseño la estética, funcionalidad y efecto de este en la sociedad.

Ilustración: Tiene como fin la producción de imágenes y tiene como código el color, textura y forma. Las estrategias que se utilizan son; la estética, funcionalidad y originalidad. Tiene como función comunicar, recrear y crear opiniones en la sociedad.

Identidad gráfica: Tiene como finalidad la producción de logotipos, papelería, marcas y para ello hace uso de colores, puntos, líneas, mallas, estructuras y textos. La finalidad es la de comunicar y recrear tiene como efecto la identificación personalizada.

Señalización: Tiene como finalidad la producción de manuales, ideogramas, paneles de información, pictogramas. Utiliza el color, forma, tipos, líneas, estructuras, textos y formato. La estrategia que se utiliza es la abstracción, funcionalidad, unidad visual. El efecto social es la de informar y orientar.

Diseño didáctico: Tiene como finalidad de permitir el desarrollo del conocimiento en los estudiantes su función es educar mediante láminas, esquemas, textos, cuentos, libros entre otros elementos educativos. Utiliza la forma, líneas, textos, puntos, estructuras, imágenes, redes y formatos. El efecto en la sociedad es la enseñanza y didáctica (Arboleda, 2006).

Diseño editorial: Tiene como finalidad permitir la maquetación, composición de las publicaciones de productos gráficos tales como: libros, revistas, cuentos, periódicos, arte. La función es la de informar, instruir, comunicar, educar o la combinación de todas estas.

Diseño digital: Es un área nueva en el diseño derivada de la sociedad de la información y de las tecnologías de la información y comunicación TIC. La función es la de la comunicación a través de medios digitales tales como; sitios web, animaciones digitales, multimedia, materiales audiovisuales, para este proceso utilizan las líneas, puntos, formas, tipos, texturas, imágenes entre otros elementos digitales. El efecto en la sociedad es la de informar y el consumismo

La publicidad: Tiene como finalidad vender mediante carteles, videos, volantes, catálogos, artículos publicitarios, anuncios, periódicos. Utiliza formatos, texturas, redes, imágenes, colores y estructuras. La estrategia que sigue es la creatividad, legibilidad y funcionalidad. El efecto en la sociedad es promover el consumismo (Arboleda, 2006).

Con el tiempo el diseño gráfico ha evolucionado a medida que se ha empoderado la industria publicitaria, así como el acceso a los medios de comunicación masiva, razón por la cual el diseño se ha diversificado en áreas diferentes, así como disciplinas que se adaptan a las características y preferencias del público objetivo, de igual manera a los requisitos de presupuesto del cliente.

2.2. Diseño editorial

El diseño editorial es una rama del diseño gráfico que se dedica al proceso de diagramación y producción de diferentes piezas tales como; producción de libros, revistas, periódicos, catálogos entre otras. Este se caracteriza por que las piezas están compuestas por varias páginas, pliegos que se ajustan a determinados criterios de composición según el tipo de pieza.

‘El diseño editorial es una de las más antiguas prácticas y ramas del diseño gráfico, desde que Gutenberg en 1487 perfeccionó la imprenta en el siglo XV, hasta la actualidad, los libros y papiros fueron perfeccionándose en cuanto a los sistemas de impresión, soportes y técnicas, y fueron necesitando de nuevas metodologías de diagramación y comunicación. Esto se fue sumando a los avances en cuanto diseño de tipografías, y el surgimiento de nuevas tendencias

en el diseño en cuanto a funcionalidad y estética con maestros tipógrafos y grandes escuelas de diseño gráfico como Bauhaus”. (Phillip, 2009).

En el siglo XX con la gran explosión de los medios de impresión y comunicación, sumado a la reducción de los índices de analfabetismo, permitió una masificación del conocimiento por escrito, provocando que se ponga mucha mayor atención en cómo se comunicaba esa información, que debía competir en algunos casos con muchos otros ejemplares, como una verdadera mercancía en un mundo de capitales.

El diseño editorial es un área del diseño que se dedica a la composición de distintos productos destinados a las publicaciones y tienen como fin informar o entretener. (Swann, 2012).

El diseño editorial, ha tenido un avance significativo ya que va de la mano de la inserción de la tecnología que ha permitido la universalidad de los textos y escritos que se ha adaptado a las necesidades de la comunicación de la sociedad de la información.

2.2.1. Aspectos del diseño editorial

Dependiendo de cada pieza el diseño editorial tiene marcados aspectos comunes entre un tipo de publicidad y otro, los libros, periódicos, revistas, catálogos comparten aspectos comunes, intrínsecos al diseño editorial.

Swann, (2012), menciona que los aspectos comunes del diseño editorial según:

- **Formato:** Corresponde a la definición de los distintos tipos de archivos digitales evaluando las piezas que se van a diseñar se debe considerar el tipo de formato si es adecuado al fin de la publicidad.
De igual forma si se trata de piezas digitales es necesario considerar el tipo de formato por el cual se va a comunicar.
- **La retícula:** Corresponde al proceso de organización interna configurando la coherencia según la composición de la página.

- **La tipografía:** Las fuentes tipográficas son el aspecto fundamental en cualquier tipo de publicación en esta las ideas reciben una forma visual mediante las fuentes tipográficas.
- **El color:** Permite añadir la dimensión espacial, los colores, variedad necesaria para la publicación de los mensajes, el color es un factor clave para el diseño.
- **Elementos gráficos:** En el trabajo de diseño gráfico se trabaja con gráficas, figuras, iconos, mapas, dibujos, infografías, ilustraciones entre otras. Los elementos gráficos son utilizados como recursos que permiten comunicar un suceso mediante composiciones de estos elementos. (Arboleda, 2006).

2.3. Material didáctico

El material didáctico son aquellos recursos que reúne los medios que facilitan la enseñanza y el aprendizaje en distintos ámbitos y contextos, son utilizados dentro de un ambiente educativo para facilitar el proceso educativo a través de la adquisición de conceptos, habilidades actitudes y destrezas en los educandos.

2.3.1. Objetivos del material didáctico

El material didáctico cumple una serie de objetivos fundamentales dentro del proceso de enseñanza aprendizaje que se detallan a continuación.

1. El aprendizaje significativo.
2. Permite crear nuevos materiales, técnicas para facilitar acceder a los conocimientos por parte del estudiante.
3. Facilitar el proceso de enseñanza aprendizaje de los educandos de forma significativa. (EcuRed, 2017).

El material didáctico constituye un instrumento indispensable para la formación académica ya que estos proporcionan información necesaria para propiciar el cocimiento facilitando adquirir la continuidad necesaria para el aprendizaje mediante diversos medios y materiales didácticos con un grado de interés para los estudiantes.

2.4. Tradición oral

Las tradiciones orales son hechos endoculturales del entorno socio comunitario que se trasmite y promueve de generación en generación mediante cuentos, historias, leyendas entre otras y que son propias de una cultura en una determinada región. Las tradiciones orales tienen la siguiente clasificación:

Según Arboleda, (2006), las tradiciones orales se clasifican en:

- 1. Fijas:** A estas pertenecen las adivinanzas, proverbios, canciones, refranes ya que estas tienen una particularidad ya que no varían en la estructura.

- 2. Libres:** A esta sección pertenecen los mitos, cuentos, relatos, historias, epopeyas, leyendas, ya que tienen una estructura mayor y que en ocasiones se rompe la estructura en partes tales como:
 - a.** Introducción
 - b.** Desarrollo
 - c.** Desenlace

Las tradiciones orales corresponden a las narraciones de sucesos con parte de realidad y parte fantasía que son transmitidas de padres a hijos por generaciones. Además, estas tradiciones forman parte de la cultura, las creencias de los pueblos que con el paso del tiempo se mantienen imborrables de la memoria de quienes habitan un determinado lugar geográfico.

2.4.1. Importancia didáctica y pedagógica de las tradiciones orales

En el ámbito de la educación las tradiciones orales no han tenido o se han considerado como recursos pedagógicos, didácticos o tan siquiera como estrategias educativas, ya que los organismos encargados de preservar y dar a conocerlas no han advertido la riqueza sociocultural que posee las tradiciones para ser utilizadas como material educativo en la clase. Más aún en el ámbito rural donde son parte fundamental de la comunicación de los habitantes.

La incorporación de las tradiciones orales al proceso educativo y con fines de enseñanza aprendizaje facilitando la adecuada comunicación a través de la oralidad mediante procesos educacionales que tiene que ver con los aspectos socioculturales, cognitivos y sobre todo comunicativo apoyando a la identidad regional de los habitantes de un determinado lugar (Arboleda, 2006).

Para Gómez, (1999), la oralidad comprende la expresión por excelencia del ser humano. El conocimiento se ha ido traspasando de unas generaciones a otras mediante la tradición oral. La comunicación verbal se revela no únicamente cómo una forma de comunicación sino, una valiosa vía de adquisición de conocimientos y comunicación directa, a la que, por distintas razones, por más que se halle indisolublemente unida a la progresión de la cultura, se le ha prestado poca atención. Por su riqueza sociocultural las tradiciones orales son capases de reflejar la cultura, costumbres, tradiciones, los saberes, características propias del contexto en el que se dan y de donde viven los educandos, donde la oralidad tiene características y particularidades de una determinada, región de un pueblo.

La tradición oral se puede entender como la forma en que los habitantes de un pueblo, ciudad, estado, trasmite la cultura, experiencias y las tradiciones de la sociedad por medio de mitos, cuentos y leyendas. Estas tradiciones se traspasan entre la sociedad por medio de la narración verbal de padres a hijos y así de forma indefinida por generaciones, la función fundamental de las tradiciones orales es la de mantener y conservar los conocimientos ancestrales en el tiempo, de tal manera perdure la identidad más allá del pasar del tiempo.

2.5. Cantón Espejo

Espejo es un cantón que pertenece a la provincia del Carchi, que lleva su nombre en memoria y recuerdo a uno de los hombres más ilustres de la historia del Ecuador, por ser un personaje reconocido en el ámbito del conocimiento científico y por ser un prócer de la independencia del país. Don. Francisco Eugenio de Santa Cruz y Espejo, razón y distinción por la cual el honorable consejo estableció al cantón con el nombre de tan noble ilustre <Cantón Espejo> el 27 de septiembre de 1934. (GadEspejo, 2017).

Geográficamente el cantón Espejo, es una zona privilegiada por una serie de paisajes, además de tener una herencia cultural que proviene de la cultura mezcla de Pastos y españoles. Tiene una extensión 549,01 km², altitud 2983 (msnm) metros sobre el nivel del mar, al estar situado en el páramo andino el clima oscila entre los 10° a 15° C. la cabecera Cantonal: El Ángel, que tiene una población de 13.515 habitantes de los cuales 6.576 son hombres y 6.939 mujeres. (GadEspejo, 2017).

El cantón Espejo tiene una serie de aspectos y tradiciones entre las que sobresalen las fiestas populares tales como; San Pedro y San Isidro Labrador, las fiestas del trigo; toros populares, quema de la chamiza, pelea de gallos, palo encebado, carrera de 4 X 4, platos típicos, cacería del zorro, entre otras festividades que son reconocidas en la región por propios y extranjeros.

2.5.1. Unidad Educativa “Alfonso Herrera”

La información detallada a continuación fue facilitada por las autoridades de la unidad educativa, específicamente por la Dra. Aida Chávez rectora de la unidad educativa

El Dr. Alfonso Herrera Padilla, ser visionario de amplia conciencia acerca de la educación como base de la transformación y el cambio social “La educación, afirmaba, formará al nuevo hombre capaz de defender los valores éticos universales, permanentes y humanos de acuerdo al momento en que vivimos y a las diversas etapas del proceso evolutivo de los pueblos”.

(Unidad Educativa Alfonso Herrera, 2017).

Surge entonces la idea de la creación del colegio, cuando como Presidente Titular del Consejo, con honda pena, contempla diariamente el espectáculo humano de estancamiento espiritual, del progreso cultural de la ciudadanía de los pueblos occidentales del Carchi, por lo que siente la necesidad de crear un Instituto educacional, un colegio, un laboratorio espiritual en el que se forje la personalidad de los adolescentes de manera firme y consiente que facilite mejor cultura a la sociedad.

Fue cuando entonces un grupo de ciudadanos sin apasionamientos ideológicos o políticos únicamente con visión de futuro, como los Señores Alfonso y Filiberto Herrera, Don Carlos Emilio y Alfonso Grijalva, Don Virgilio y Tobías Tamayo, el Dr. Castillo Elías Cadena, el Cura Párroco León Pío Bravo y más hombres y mujeres influyentes, llevaron al convencimiento de sus hijos el noble anhelo de tener una institución educativa de formación media, organizándose en un comité pro creación del Colegio de educación secundaria especializado en agronomía; gestiones que se vieron cristalizadas el 5 de diciembre de 1944 , mediante decreto ejecutivo No 638 de 28 de noviembre de 1944 firmado por el Dr. José María Velasco Ibarra Presidente de la República. (Unidad Educativa Alfonso Herrera, 2017).

En 1961 egresan los primeros bachilleres agrónomos del país. A partir de 1.970 el Plantel contaba con las especializaciones de: Agropecuaria, FF.MM. QQ.BB. y Ciencias Sociales, en 1981 por disposición Ministerial tuvo lugar la redistribución de especialidades entre el Colegio Alfonso Herrera y el Colegio Nacional El Ángel. (Quedando el plantel con las especialidades de Agropecuaria y QQ.BB). (Unidad Educativa Alfonso Herrera, 2017).

El 11 de marzo del 2004, se eleva a la categoría de INSTITUTO SUPERIOR TECNOLÓGICO AGROPECUARIO, mediante acuerdo ministerial No, 191 expedido por el CONESUP, con la especialidad de Tecnólogos en Ciencias agropecuarias con un marco académico de 6 semestres, actualmente el Instituto oferta el bachillerato técnico con menciones: En explotaciones agropecuarias y electromecánica y el bachillerato en ciencias con especialización en: físico matemático y química y biología. (Unidad Educativa Alfonso Herrera, 2017).

El 11 de marzo del 2017 el Instituto Tecnológico Superior “Alfonso Herrera” se transforma en unidad educativa del milenio “Alfonso Herrera” contando con 50 docentes para las diferentes áreas de estudio.

La Unidad Educativa “Alfonso Herrera” se constituye en una entidad modelo mediante el uso y la práctica de recursos y procesos didácticos innovadores, con la aplicación de estrategias pedagógicas y tecnológicas, donde se desarrollen la democracia y el respeto a la identidad cultural que logren formar estudiantes de mentalidad abierta, indagadores, comunicadores, equilibrados y reflexivos, comprometidos con la conservación de la naturaleza, transformación social, calidad de vida, individual, familiar y comunitaria.

CAPÍTULO III

3.1.1. Materiales y Métodos

Las leyendas del cantón Espejo, constituyen una valiosa fuente de información razón por la cual se hace necesaria su recopilación a través del diseño de ilustraciones que permitan a los estudiantes de la unidad educativa Alfonso Herrera disponer de material educativo que aporte al proceso de formación y aprendizaje.

Los métodos que se utilizan en la investigación se han determinado considerando la naturaleza y el contexto del proyecto que se detallan a continuación.

3.1.2. Métodos teóricos histórico-lógicos

Este método permitirá conocer las tradiciones y leyendas orales del cantón Espejo que se han generado a través del tiempo y que se han conservado, modificado con el transcurso de generación en generación hasta nuestros días.

3.1.3. Analítico-sintético

Se parte del análisis de documentos, libros y textos que tengan registros de las tradiciones orales del cantón Espejo, identificando cada uno de los elementos y tradiciones que conforman para de esta forma realizar un proceso de diseño según los hechos que se narran en las tradiciones orales.

3.1.4. Métodos empíricos

Este método aporta datos e información de aquellos entes y actores que tienen relación con la conservación y difusión de las tradiciones orales del cantón, para ello se hace uso de entrevistas y observación de campo donde se observaron registros de las tradiciones orales del cantón.

3.1.5. Identificación de la población

El proceso de investigación parte de la recopilación de la información sobre las leyendas, historias y tradiciones orales del cantón Espejo, información que se obtiene mediante una entrevista.

Tabla 1: Identificación de la población

Población	Cantidad	Instrumento
Docentes del área de lengua y literatura	5	Entrevista
Rectora Unidad Educativa “Alfonso Herrera”	1	Entrevista
Guía turístico del GADM-E (Historiador)	1	Entrevista
Total	7	

Fuente: El Autor

3.1.6. Matriz diagnóstica

Tabla 2: Matriz diagnóstica

Variable	Indicador	Técnica	Fuente
Tradiciones orales	• Cuentos	Observación	Docente
	• Leyendas	Entrevista	

	<ul style="list-style-type: none"> • Relatos 		Autoridades
Material didáctico	<ul style="list-style-type: none"> • Documentos • Libros • Textos • Documentales • Video 	Observación Entrevista	Docentes
Diseño	<ul style="list-style-type: none"> • Colores • Formas • Tipografía • Materiales 	Entrevista	Docente Autoridades

Fuente: El Autor

En base a las variables e indicadores se definen una serie de preguntas que permiten estructurar un cuestionario sobre aspectos que se deben considerar para el desarrollo de las ilustraciones de las tradiciones orales del cantón Espejo.

3.1.7. Análisis

De acuerdo a las entrevistas realizadas se detalla nombre y cargo de las personas que colaboraron con información importante para el desarrollo del proyecto.

Tabla 3: Nombres y cargos

Nombre	Cargo
Dra. Aida Chávez	Rectora de la Unidad Educativa
Sr. Antonio Ibarra	Historiador del (GADME)
Lic. Rosa Quelal	Docente de la Unidad Educativa
Lic. Jaime Mallamas	Docente de la Unidad Educativa
Lic. Jorge Pulles	Docente de la Unidad Educativa
Lic Jordan Mejía	Docente de la Unidad Educativa
Lic Jorge prado	Docente de la Unidad Educativa

Fuente: El Autor

Se realiza dos matrices diferentes, una dirigida a la Dra. Aida Chávez, Rectora de la institución enfocada netamente a la historia y las tradiciones del cantón, información general que se utiliza como aporte tradicional al proceso de enseñanza aprendizaje. La segunda matriz se la realiza al historiador y al grupo de docentes en la que se obtiene información técnica y parámetros para la realización del material didáctico.

Tabla 4: Entrevista Rectora de la Unidad Educativa

Preguntas	Entrevistado 1 Rectora de la Unidad Educativa
¿Considera importante el rescate de las tradiciones orales del cantón Espejo?	Sin duda, las tradiciones del cantón son las vivencias que identifican a este rincón geográfico por lo tanto se deben realizar todos los esfuerzos necesarios para que estas se mantengan vivas en las mentes y corazones de los habitantes del cantón Espejo.
¿Cuál es la importancia de las tradiciones orales para el proceso de enseñanza aprendizaje de los estudiantes de la institución educativa?	Las tradiciones orales son una fuente de sabiduría oral, que narra las creencias, así como la cultura del pueblo y a su vez le dan sentido de pertenencia a las generaciones del cantón Espejo, por lo tanto, son importantes el rescatar y preservar dichas tradiciones en libros o cuentos que su vez aporten al proceso de enseñanza aprendizaje de los estudiantes del colegio Alfonso Herrera y en especial para la juventud que se forma en esta institución.
¿Tiene conocimiento de qué tipo de tradiciones orales hay en el cantón espejo?	Desde que tengo uso de razón en el cantón Espejo, han existido las historias, leyendas y relatos que han sido preservados y transmitidos por nuestros mayores en forma oral de ahí que con el paso del tiempo son parte e historia de los habitantes del cantón.
¿En el contexto educativo en la unidad educativa	No, la unidad educativa no es que no quiera utilizar las tradiciones orales como material educativo si no la razón es

<p>Alfonso Herrera, se hace uso de las tradiciones orales para el proceso de enseñanza aprendizaje de los estudiantes?</p>	<p>porque no hay libros, revistas o cuentos donde se tenga disponible dichos materiales para enseñar y apoyar el proceso de enseñanza aprendizaje sobre todo para el área de literatura y lenguaje.</p>
<p>¿Tiene conocimiento si existe algún medio impreso que recopile las tradiciones, cuentos o leyendas del cantón Espejo?</p>	<p>Lamentablemente en los años que me desempeñe como docente de la Unidad educativa no tengo conocimientos de que exista libros o material impreso de las tradiciones del cantón, tengo entendido que desde el Gobierno Autónomo del cantón Espejo a través del área de cultura se quiere trabajar en un proyecto de rescate, pero no se ha concretado nada.</p>
<p>¿Cuál es su opinión sobre la creación de un proyecto para poner en marcha los valores de las tradiciones orales del cantón Espejo a través de material didáctico ilustrado para el quinto año de educación general básica media de la unidad educativa "Alfonso herrera"?</p>	<p>Tenga la seguridad que como institución educativa estamos con la predisposición y puertas abiertas para apoyar este proyecto e iniciativas para realizar material educativo donde se plasmen las tradiciones orales para los estudiantes de la institución.</p>
<p>¿Qué requisitos cree usted en el aspecto de diseño que se deban tomar en cuenta para el desarrollo del material didáctico?</p>	<p>Principalmente el aspecto de didáctica y pedagogía, así como consideraciones sobre texto e ilustraciones que permitan a los estudiantes motivar a la lectura del material didáctico. Además, debe ser entretenida y sobre todo que permita fortalecer la lectura en los estudiantes.</p>

	En cuanto a los aspectos de diseño considero importante los colores que representan al cantón Espejo que sean vivos y que permitan tener el interés por la lectura.
--	---

Fuente: El Autor

Tabla 5: Entrevista historiador y grupo de docentes

Preguntas	Entrevistado 2 Historiador del (GADME)	Entrevistado 3 (Grupo de docentes)
¿Qué leyendas del cantón Espejo recomendaría sean ilustradas?	Mi abuelo siempre me contaba las historias del hombre de la calle, las voces del cementerio y Jerónimo Tudpué esas las más reconocidas del cantón Espejo.	De acuerdo a la tradición del cantón Espejo las más reconocidas son las de Jerónimo Tudpué, el parque encantado y las voces del cementerio.
¿Qué tipo de ilustración cree usted que sea la adecuada para las leyendas?	Ilustración infantil con personajes del medio.	Ilustración para niños que despierte el interés en ellos.
¿Según su opinión que cromática se debería utilizar?	Colores grises para mantener el suspenso en cada historia.	Las historias siempre son contadas en la noche por lo que debería utilizarse gamas oscuras.
¿Qué características debería tener la tipografía a utilizarse?	Para los niños del 5to año debería ser algo legible y de un tamaño moderado y así no	Debería ser de fácil lectura para que los niños no se

	tener complicación al momento de leer.	cansen al leer y despierte más su atención.
¿Cuál sería la cantidad de escenas que recomienda sean plasmadas?	De 7 a 10 escenas para que no sea cansado al momento de leer.	De 5 a 7 escenas para que no sea aburrido.

Fuente: El Autor

Análisis general de las entrevistas

Como parte del proceso de investigación fueron realizadas las entrevistas detalladas en el punto anterior; mismo que arrojaron información importante para el desarrollo del proyecto.

Uno de los aspectos importantes que se evidenció es la desaparición de las leyendas tradicionales del cantón Espejo, debido a la carencia de una fuente de consulta física siendo la única información la que pasa de generación en generación en las familias del cantón. Han existido las historias, leyendas y relatos que se han preservado y transmitido por los adultos mayores del cantón. Con el paso del tiempo ya no existirán las personas que son fuente de esta información; por tal motivo es importante la recopilación física o digital de este aspecto cultural para mantener en la memoria de las nuevas generaciones.

La unidad educativa está dispuesta apoyar a proyectos culturales que aporten con el conocimiento y conservación de las tradiciones del cantón.

Continuando con las entrevistas, el siguiente aspecto del proyecto que se analizó fue el relacionado con el material didáctico; los entrevistados manifestaron que debe ser motivacional y atractivo para la lectura de los estudiantes de esta manera se despertará el interés en la tradición del cantón. Una sugerencia importante de los entrevistados se relacionó con la extensión física de cada una de las leyendas a tratar y los especialistas sugieren que no lleve una extensión mayor a 14 páginas para que se pueda mantener la concentración y atención de los niños.

Finalmente, las recomendaciones por parte de los docentes del área de lengua y literatura con relación a los aspectos gráficos del producto final se enfocaron en el color, el tipo de ilustración, el formato, la tipografía y la extensión de cada historia.

En cuanto al color el principal requerimiento es la utilización de cromáticas grises razón por la cual las historias son contadas en las noches y se debe mantener el suspenso en cada una de estas. En la ilustración se debe utilizar y plasmar íconos característicos del cantón para que de esta manera despierte el interés en los niños al momento de leer las historias. El formato requerido debe cumplir con las normas del área de lengua y literatura, de acuerdo a la edad de los niños para su correcta manipulación, el formato deberá cumplir los parámetros que son 20cm x 20cm. La tipografía debe ser de tamaño moderado de esta manera aumentará el interés en los niños sin complicación al momento de leer. La extensión de acuerdo a lo solicitado no debe exceder las 20 páginas según las normas establecidas en el área de lengua y literatura.

A manera de comentario final, gracias a las entrevistas mantenidas con los docentes de la unidad educativa, en el área de lengua y literatura, se pudo concretar varios detalles de diseño, desde el punto de vista de la pedagogía y la didáctica ya que poseen información muy clara al respecto de las características de los niños con los que trabajan y conocen la mejor manera de llegar a ellos por medio del material que emplean en sus jornadas diarias.

CAPÍTULO IV

4.1. Resultados y discusión

Al término de la investigación se determina los resultados producto de una fase de diseño e ilustración de las distintas tradiciones orales del cantón Espejo, para que se utilicen como material didáctico o recursos educativos para el proceso de enseñanza de los estudiantes de la Unidad educativa del milenio “Alfonso Herrera”.

4.2. Metodología de diseño

Para el proceso de diseño existen varias metodologías que permiten la creación de una imagen que definen una serie de pasos que se deben seguir para proceder con un proyecto determinado. Para el proceso de ilustración de las tradiciones orales del cantón Espejo a través de material didáctico ilustrado para el quinto año de educación general básica media de la unidad educativa Alfonso Herrera se ha definido la metodología de Bruno Munari, que define los procesos a seguir que se detallan a continuación.

La metodología de Bruno Munari, plantea un método proyectual basado en la resolución de un problema mediante varios pasos a seguir para la resolución del problema.

- **Definición del problema.** Corresponde a definir el problema desde su conjunto cliente y diseñador.
- **Elementos del problema.** La metodología hace un proceso de descomposición de los elementos que conforman el problema.
- **Recolección de datos.** Corresponde a la recopilación de los datos e información necesaria de cada uno de los elementos constitutivos del proyecto.

- **Análisis de datos.** Aporta información necesaria sobre aspectos fundamentales que deben tomarse en cuenta para el desarrollo del proyecto.
- **Creatividad.** Corresponde al proceso de diseño mediante un proceso de creatividad según la información y datos necesarios para el diseño del proyecto
- **Materiales y tecnologías.** Se definen los materiales y tecnologías necesarias para el proceso de diseño del proyecto.
- **Experimentación.** Corresponde a la experimentación y realización del proyecto según las características y particularidades que se necesiten.
- **Modelos.** Una vez experimentado se define un modelo que cumpla con los requisitos y necesidades del proyecto.
- **Verificación.** Corresponde a un procedimiento de verificación del modelo con el cliente y expertos con el fin de tener un diseño acorde a las necesidades del usuario, así como el criterio de expertos de diseño.
- **Boceto.** Corresponde a la construcción de los dibujos que permiten comunicar toda la información útil para el prototipo a desarrollar.

La metodología de Bruno Munari, se utiliza en el proyecto ya que permite definir el proceso de diseño mediante una serie de etapas en las cuales se genera una serie de subproductos que aportan a la consecución de un producto gráfico de calidad.

4.2.1. Requerimientos de diseño

Para la realización de la propuesta se toma en cuenta las tradiciones del cantón Espejo adquiriendo información por parte del departamento de turismo del Gobierno Autónomo descentralizado Municipal de Espejo. El enfoque que tiene el proyecto es que la unidad

educativa Alfonso Herrera utilice como material de apoyo en el área de lengua y literatura para que los estudiantes conozcan y valoren las tradiciones de un pueblo, mediante la creación de cuentos tradicionales ilustrados como material didáctico.

Iconografía: Según el Sr. Antonio Ibarra historiador del GADME todas las ciudades tienen iconografía autóctona, la cual perdura con el tiempo, por medio de estos elementos se ha escogido dos leyendas más relevantes de la ciudad de El Ángel, la ciudad es un sitio mágico ya que tiene muchas otras leyendas, pero de acuerdo a las entrevistas realizadas se trabajará con:

- Jerónimo Tudpué
- Las voces del cementerio

La adaptación de texto en las dos historias es obtenida por el Sr. Antonio Ibarra, historiador del GADME.

Ilustración: La ilustración será la encargada de transmitir el mensaje al lector para lo cual deberá ser clara y directa.

Cada una de ellas está realizada en base a los lugares existentes en las zonas que se nombran en los relatos, la cultura y tradición oral local.

La línea gráfica se logra obtener de la simplificación de formas de lugares e íconos representativos de la ciudad como son:

- **Los frailejones**
- **Cementerio de la ciudad**
- **Lagunas El Voladero**
- **Vestimenta de los habitantes**

Los frailejones

Foto



(GadEspejo, 2017)

Simplificación de forma



Fuente. El Autor

Los frailejones tienen la función de cuidar y mejorar el ecosistema donde habitan, asimismo ayudan a absorber agua presente en la neblina de los páramos y conservarla para su posterior uso de esta manera se convierten en ícono del Cantón Espejo y a la vez de la provincia.

Cementerio de la ciudad

Foto



Fuente. El Autor

Simplificación de forma



Fuente. El Autor

El cementerio de la ciudad es ícono importante, por lo cual, tiene varias leyendas que lo involucran y se considera un lugar tradicional para la ciudad.

Lagunas El Voladero

Foto



(GadEspejo, 2017)

Simplificación de forma



Fuente. El Autor

Dentro de la Reserva Ecológica El Ángel, se encuentran las lagunas El Voladero. Aquí se puede realizar una caminata por senderos claramente delimitados, son íconos característicos de la ciudad de El Ángel.

Vestimenta de habitantes

Foto



(GadEspejo, 2017)

Simplificación de forma



Fuente. El Autor

La vestimenta es destacada en el sector por lo general es utilizada por los campesinos llevando lo más característico como es el sombrero, poncho, y botas.

Tipografía: El manejo de la tipografía se la reflejó en el tamaño y la estilización necesaria para que sea de fácil lectura y no interfiera al momento de realizar la lectura, tomando en cuenta los resultados de las encuestas y las recomendaciones al momento de utilizar las tipografías.

TÍTULOS

Baron Neue



Es una tipografía sin serif o llamada también palo seco, siendo una fuente clara facilita la lectura, es por esto que se la utiliza para títulos.

TÍTULOS 2

Deutsch Gothic

Deutsch Gothic
ABCDEFGHIJKLMN OPQRSTUVWXYZ
abcdefghijklm nopqrstuvwxyz
0123456789 . , ! ? * _ ; ;

Es una tipografía de estilo gótico con trazos gruesos asimétricos para denotar tradición y a la vez un estilo antiguo.

TÍTULOS 2

Futura Lt BT Light

Futura Lt BT Light

Hello world

1234567890

by fontsgeek.com

Es una tipografía sin serif que permite la fácil lectura es por esto que se utiliza para el texto de cuerpo del material didáctico.

Color: Se realiza las escenas con colores grises de acuerdo a lo solicitado por parte de los directores de la institución teniendo en cuenta que para futuras aplicaciones se puede cambiar los tonos dado que esta edición es en base a requerimientos muy puntuales por parte del personal de la Unidad Educativa. A continuación, se detalla el pantone de cada color utilizado en las escenas.



#C23035

#070208

#040006

#CB6881

#1A7E93



#4302B

#6F8B78

#34311D

#454D21

#478361

#3C3734

#335D44

#61242C

#6491A6

#C3B6A7

#5A94B5

4.3. Propuesta de solución

De acuerdo a los requerimientos se solicita realizar un tomo conformado por dos historias para utilizarlo como material de apoyo, los directores de la institución llegan a la conclusión que las historias deben ser trabajadas por separado teniendo en cuenta que son dos grupos de estudiantes que reciben clase a la misma hora.

Recursos de trabajo

Los requerimientos necesarios para el diseño de las ilustraciones de las tradiciones orales del cantón Espejo son:

- Cámara fotográfica – Recopilación de información
- Grabadora de voz - Entrevista
- Computador – Ingreso de información y armado de producto
- Software / Adobe Ilustrador – ilustración
- Software / Adobe Indesign – Diagramación

4.4. Análisis y resultados

La unidad educativa “Alfonso Herrera” en el área de lengua y literatura tiene un déficit en material de apoyo para el aprendizaje de los estudiantes razón por la cual se hace un requerimiento a través de un dialogo con la rectora de la institución y la directora del área de lengua y literatura llegando a la conclusión de fomentar el material de apoyo a través de cuentos ilustrados con leyendas de la ciudad de esta manera se trabajó el proyecto con la supervisión de dichas autoridades de la institución obteniendo el producto final que ahora es de gran ayuda para el aprendizaje de los estudiantes.

4.4.1. Producción (portafolio técnico)

El sector del Voladero posee gran importancia para la memoria colectiva de la región, pues en base a la leyenda del cacique Jerónimo Tupué se configuran aspectos históricos que hacen de estas atractivas lagunas un refugio repleto de misterios y de encantos. La leyenda dice que el cacique Jerónimo Tupué prefirió morir en las aguas de la laguna, antes de ser capturado por los españoles y en el momento que se perdía su cuerpo entre las aguas se transforma en un gran cóndor siendo un símbolo de paz.

El proceso general de realización se ejecuta en base a los requerimientos y a la extracción de forma de fotos reales ya que en el boceto los trazos y los detalles no están definidos se va obteniendo el estilo gráfico al momento de la digitalización incluyendo detalles característicos de la ciudad.



Figura N° 3 Producción Jerónimo Tupué portada

Fuente. El Autor



Figura N° 4 Producción Jerónimo Tudpué Escena 2

Fuente. El Autor

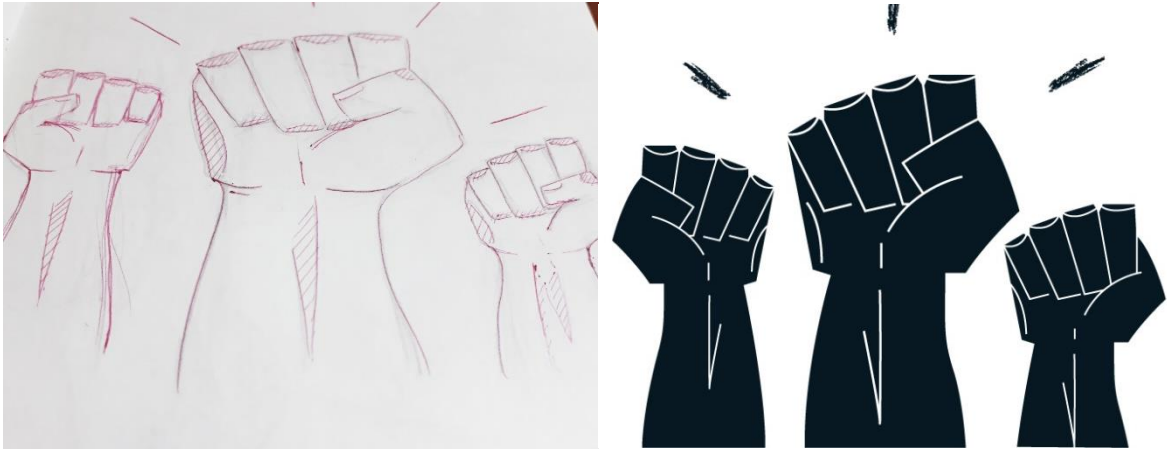

Figura N° 5 Producción Jerónimo Tudpué Escena 3

Fuente. El Autor

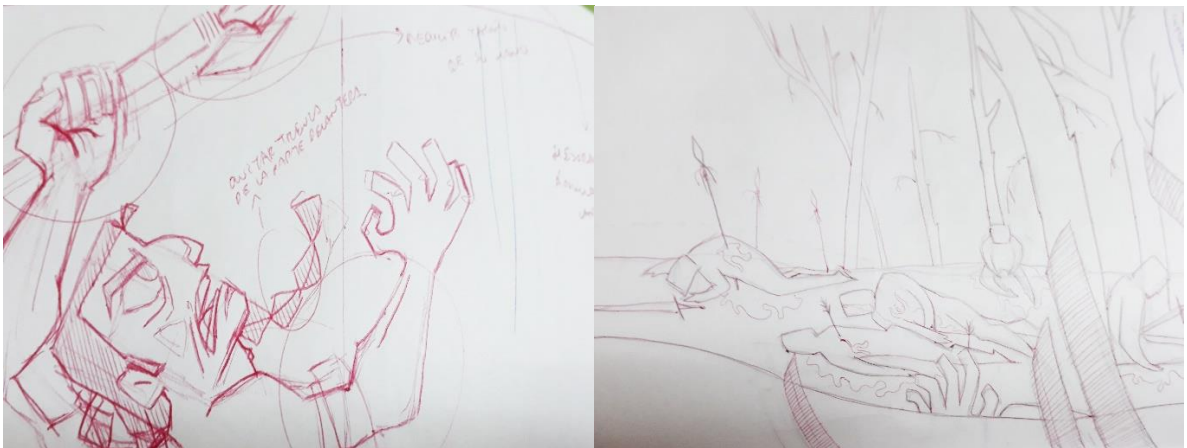

Figura N° 6 Producción Jerónimo Tudpué Escena 4

Fuente. El Autor

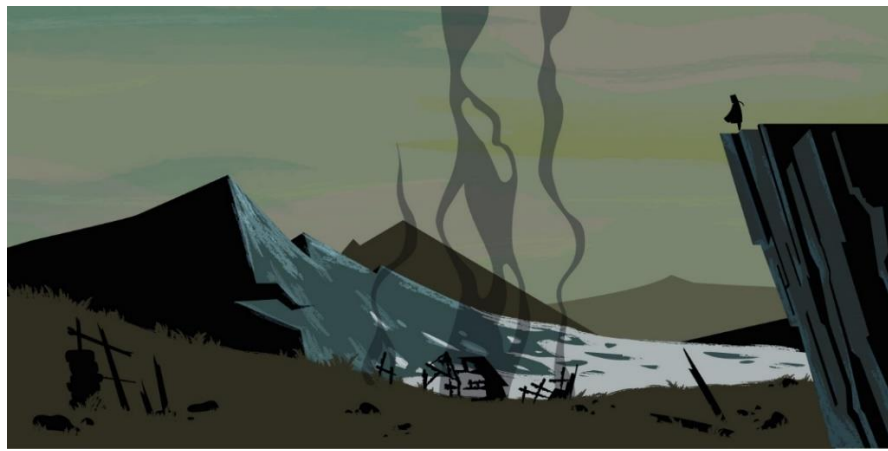

Figura N° 7 Producción Jerónimo Tudpué Escena 5

Fuente. El Autor



Figura N° 8 Producción Jerónimo Tudpué Escena 6

Fuente. El Autor



Figura N° 9 Producción Jerónimo Tudpué Escena 7

Fuente. El Autor

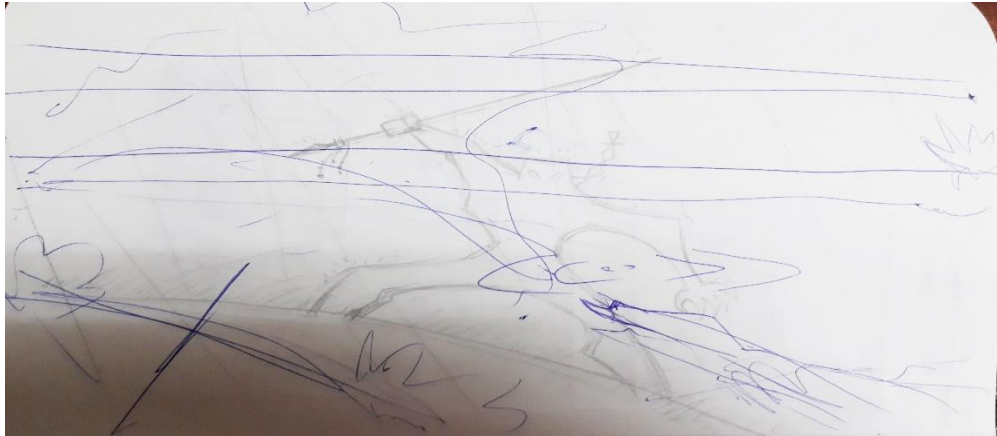

Figura N° 10 Producción Jerónimo Tudpué Escena 8

Fuente. El Autor

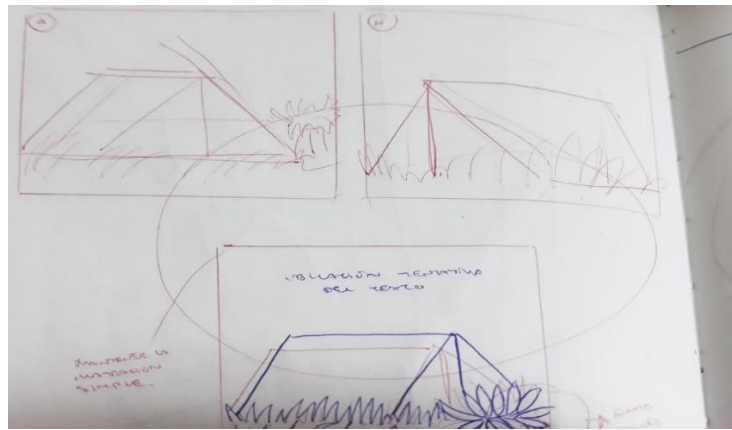

Figura N° 11 Producción Las voces del cementerio Portada

Fuente. El Autor

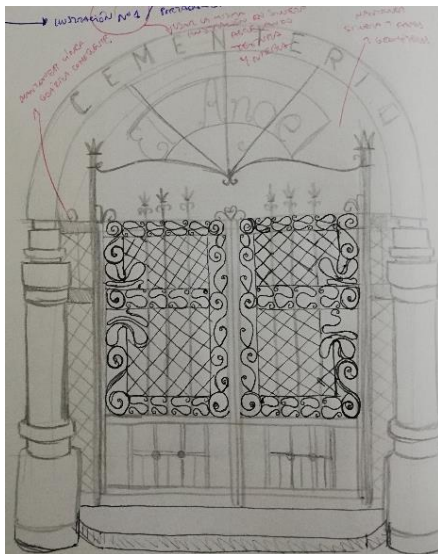

Figura N° 12 Producción Las voces del cementerio Escena 1

Fuente. El Autor

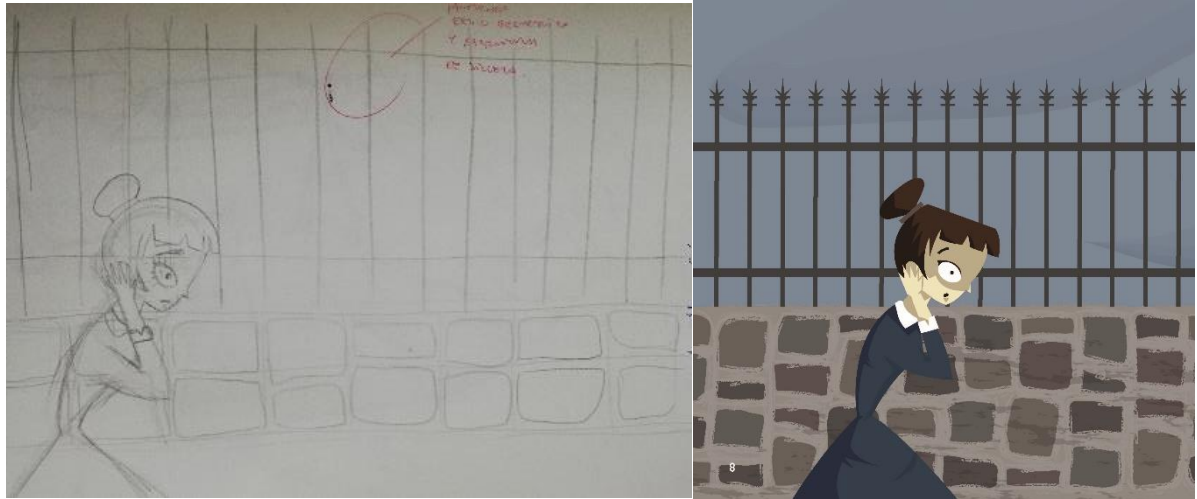

Figura N° 13 Producción Las voces del cementerio Escena 2

Fuente. El Autor

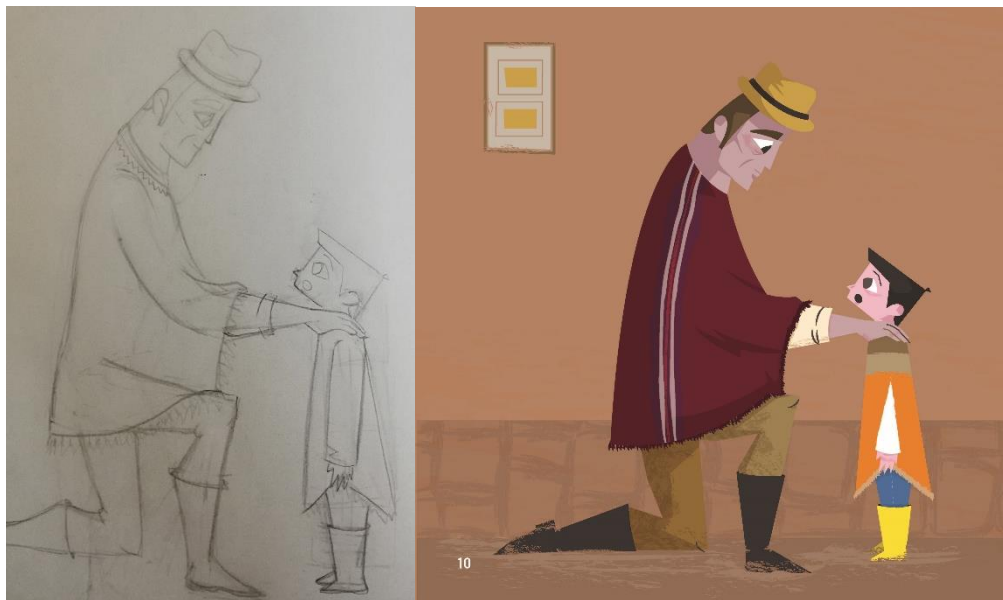

Figura N° 14 Producción Las voces del cementerio Escena 3

Fuente. El Autor

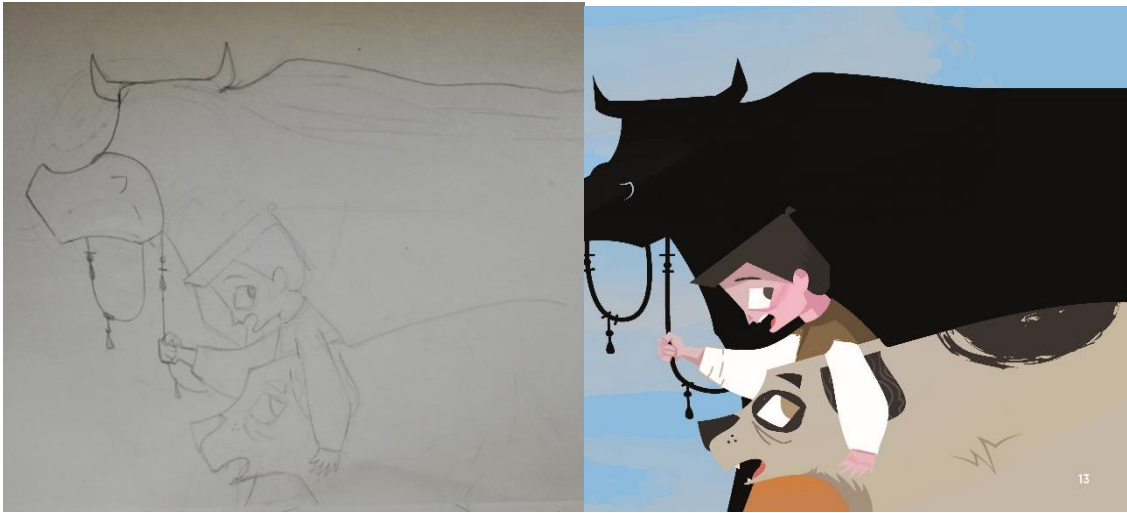

Figura N° 15 Producción Las voces del cementerio Escena 4

Fuente. El Autor

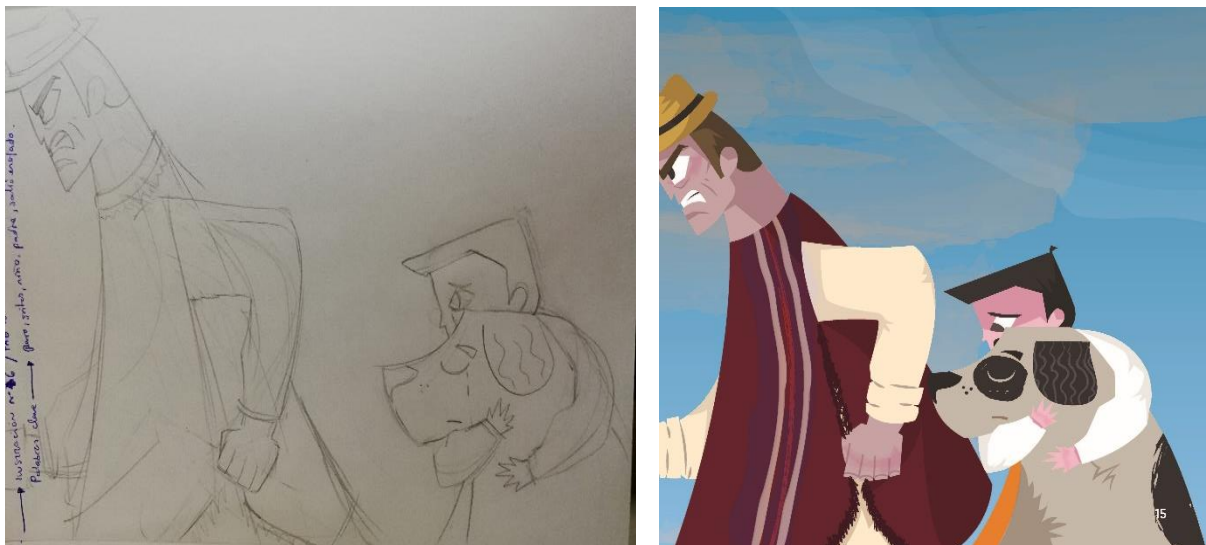

Figura N° 16 Producción Las voces del cementerio Escena 5

Fuente. El Autor

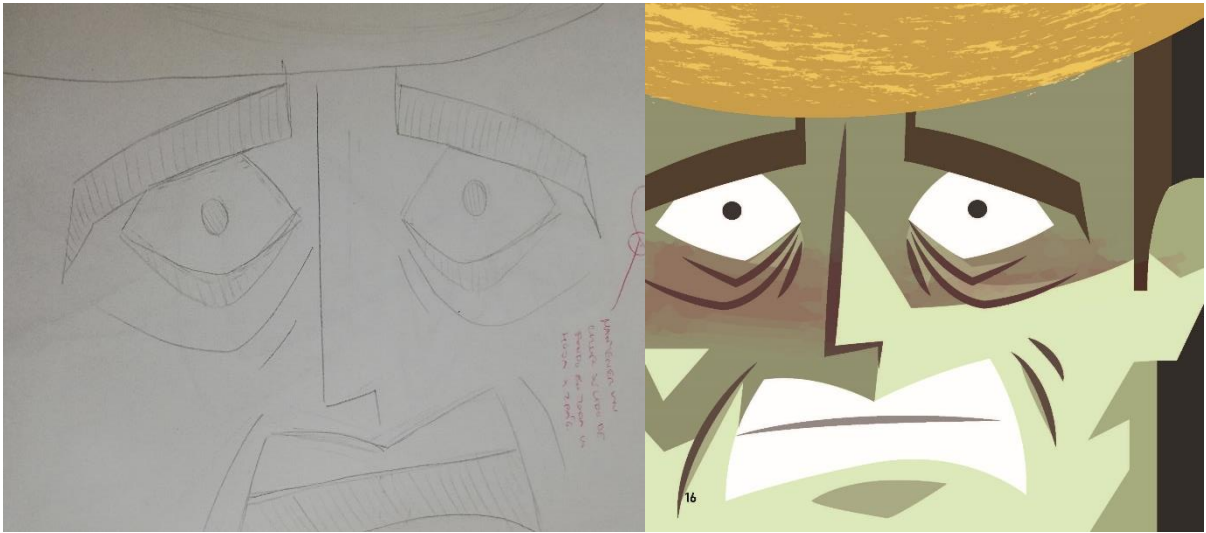

Figura N° 17 Producción Las voces del cementerio Escena 6

Fuente. El Autor

4.4.2. Presentación del prototipo o producto final

En las escenas se transmite el mensaje visualmente a través de las ilustraciones por lo que ocupa el 75% de espacio en el soporte siendo la cantidad de texto mínima para lograr una mejor apreciación de la escena.



Figura N° 18 Maquetación producción Jerónimo Tudpué

Fuente. El Autor

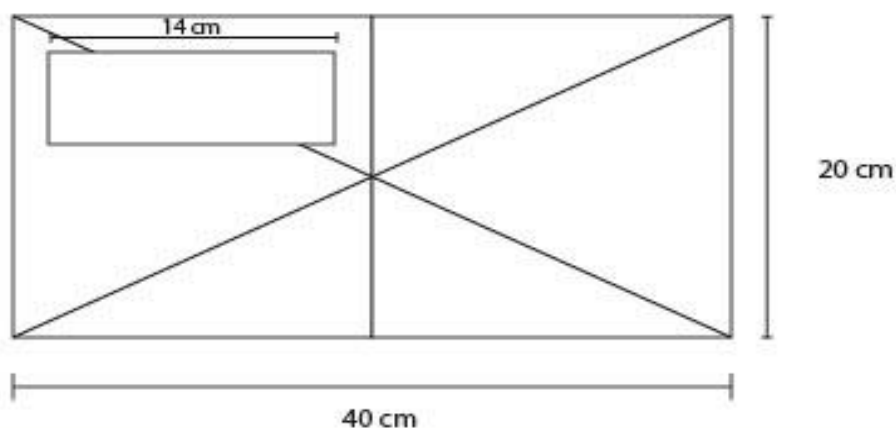

Figura N° 19 Escena demostrativa de producción Jerónimo Tudpué

Fuente. El Autor



Figura N° 20 Maquetación producción Las voces del cementerio

Fuente. El Autor

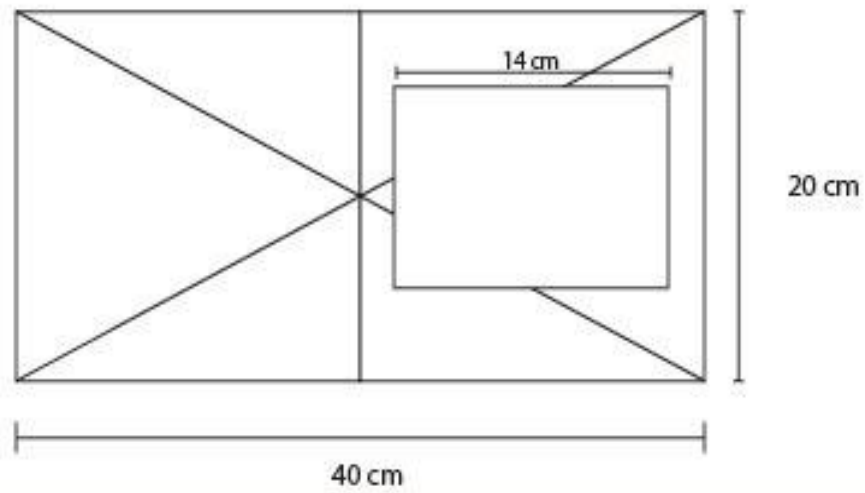

Figura N° 21 Escena demostrativa de producción Jerónimo Tudpué

Fuente. El Autor

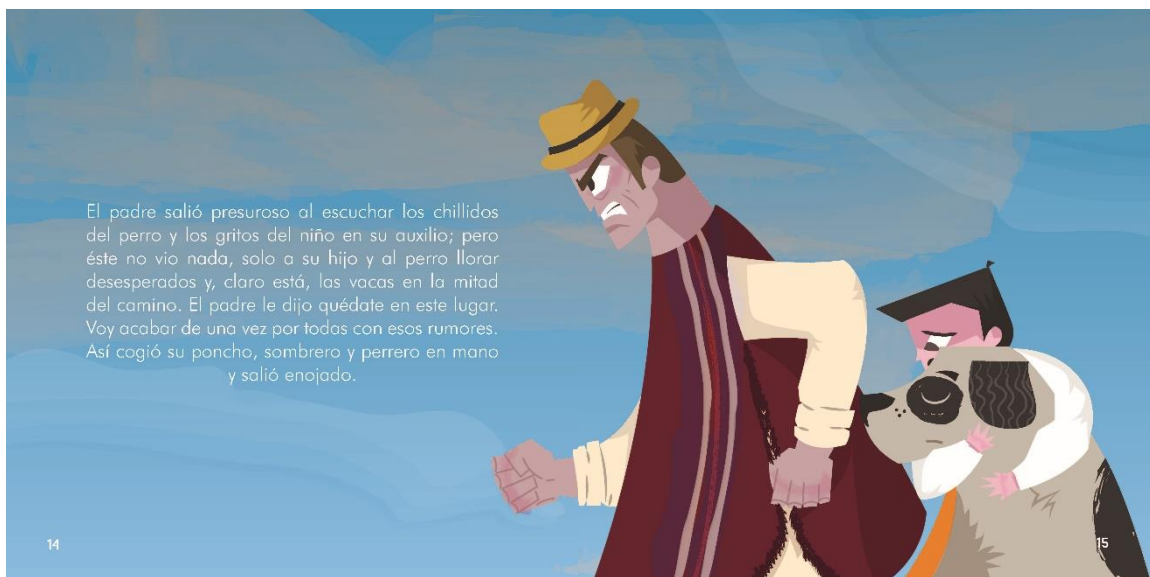

Figura N° 22 Producto final

Fuente. El Autor

4.4.3. Recursos de comunicación (medios de difusión)

El producto final será entregado a las autoridades de la institución a través de una reunión con todo el personal administrativo para exponer el proceso y el prototipo final del proyecto promoviendo de esta manera aumentar el interés de lectura y a la vez nutrir de conocimientos culturales y tradicionales a sus estudiantes.

4.4.4. Validación y disertación

El proyecto se logró de acuerdo al seguimiento por parte de las principales autoridades de la unidad educativa ya que necesitaban un estilo gráfico de acuerdo a las raíces y tradiciones de la ciudad por lo cual mediante una serie de boceto se llegó al estilo requerido de esta manera el director del área de lengua y literatura aprueba el proyecto ejecutado siendo de gran ayuda para el proceso de enseñanza aprendizaje.

La ejecución del proyecto inicia mediante una petición por parte de la Dra. Aida Chávez, Rectora de la institución, que solicita trabajar en base a la información y a los requerimientos necesarios para la institución. (Ver Anexo 1).

Se trabaja en el proceso de bocetaje conjuntamente con las autoridades, una vez terminado se inicia la digitalización con los requerimientos de los directores de la institución, que son: el uso de color y el número de historias, dos en total trabajadas de manera independiente; considerando que la misma asignatura es tratada al mismo tiempo con dos grupos distintos, facilitando y optimizando el empleo del material didáctico.

El número de escenas a ser manejado, luego de un acuerdo entre los docentes del área y respaldado por el resultado de las entrevistas, para que no sea cansado de leer y los niños no pierdan el interés de la lectura; el número de escenas de la leyenda “Jerónimo Tudpué” es de 8 y la leyenda “las voces del cementerio” es de 6.

Los prototipos medirán 40cm x 20cm para el fácil manejo de los niños acorde a la edad que tienen. (Ver anexo 5 y 6).

De esta manera se hace la primera prueba de impresión siendo del agrado de las autoridades de la institución y presentando el prototipo a docentes expertos en Diseño Gráfico para la validación del mismo.

Los docentes expertos en Diseño Gráfico son: Mgs. Oswaldo Portilla y Mgs. David Cazco docentes de la Pontificia Universidad Católica del Ecuador “Sede Ibarra”.

El Mgs. Oswaldo Portilla emite las siguientes observaciones:

“El manejo del texto con colores claros en el fondo deben ser manejados los contrastes”.

“Los colores del cuento “las voces del cementerio” deben estar acordes al momento de la historia”. (Ver anexo 2).

El Mgs. David Cazco emite las siguientes observaciones:

“Se recomienda colocar fondo en la ilustración de la leyenda “Las voces del cementerio” pie de libro”.

“Se recomienda colocar números en las páginas”. (Ver anexo 3).

Una vez realizados los cambios con las observaciones por parte de los docentes expertos, se realiza una segunda impresión para realizar la entrega siendo del completo agrado y aceptación para el proceso de enseñanza aprendizaje de a la Unidad Educativa. (Ver anexo 7)

Se realiza una segunda validación por parte de diseñadores independientes, externos a la universidad que son:

La Mgs. Silvia Arciniegas Andrade, diseñadora gráfica, especialista en diseño editorial y diagramación. Docente de diseño gráfico desde el año 2008, directora de la carrera de artes y humanidades en la Universidad Israel y actualmente se desempeña como docente en la universidad Técnica del Norte y ejerce como diseñadora independiente.

Emite las siguientes observaciones:

“Las observaciones que puedo realizar se basan en las características principales de la ilustración empleada en el producto final, sin embargo, al momento de analizar el proyecto desde la problemática tratada y el contexto cultural al que se refiere es un producto que posee importantes características para cumplir con el objetivo del proyecto”. (Ver anexo 8)

El Mgs. Favio Vargas, es diseñador gráfico con un título de cuarto nivel en comunicación corporativa por parte de la UDLA, desarrollador web y multimedia, actualmente es docente del área de diseño gráfico en la Universidad Israel y ejerce como diseñador independiente.

Emite las siguientes observaciones:

“Un producto de diseño debe responder a las necesidades establecidas para el mismo, en este caso particular el producto presentado se enmarca en varios puntos importantes (técnicos del

diseño) que responden a una necesidad real y que afecta a un claro grupo de personas, entre docentes y estudiantes que tienen las cosas claras al respecto del material didáctico que requieren para realizar su trabajo diario”. (Ver anexo 9)

Finalmente se hace la socialización con estudiantes de la Unidad Educativa despertando su interés debido a que reconocían y asociaban los íconos característicos de su ciudad con el material que tenían en sus manos, gracias a las ilustraciones realizadas. (Ver anexo 10)

De acuerdo a las validaciones el proyecto cumple con los requerimientos de la problemática tratada en el cual se refleja el contexto cultural, de esta manera se despertará el interés por la lectura en los estudiantes de la Unidad Educativa ya que las ilustraciones están realizadas con íconos que forman parte del día a día de los habitantes de la ciudad. El diseño está enfocado a los estudiantes de acuerdo a los requerimientos por parte de los directores de la institución de esta manera el material didáctico será un aporte para el proceso de enseñanza aprendizaje de la Unidad Educativa.

Conclusiones

- Existe mucha información teórica bibliográfica relacionada con el área profesional del diseño gráfico que se la puede conseguir en un soporte impreso y digital; mientras que, en referencia a la información cultural del cantón, es muy limitada y se la obtiene por medio de la memoria oral de sus habitantes.
- De acuerdo a lo solicitado por parte de las autoridades de la unidad educativa en cuanto a su requerimiento de material didáctico, se cumple con las medidas requeridas sabiendo que lo fundamental en el proyecto es la contribución y el aporte al proceso de enseñanza aprendizaje por medio de aspectos relacionados al diseño gráfico.
- Se Aplica dos bases fundamentales para la ejecución el método investigativo y metodológico. Investigativo en cuanto a la recopilación de información acerca de las leyendas urbanas de la ciudad de El Ángel, de las técnicas y línea grafica acorde a este proyecto, y metodológica porque se siguieron métodos de elaboración paso a paso, con lo que, gracias a estos, se llegó a elaborar los personajes de acuerdo a los requerimientos de los directores de la institución.
- Como proceso de validación del proyecto se realizó un acompañamiento constante por parte de las autoridades y docentes encargados del área de lengua y literatura para asegurar la calidad final del producto presentado.

Recomendaciones

- Realizar una recopilación de la memoria oral de las comunidades de la zona 1 para la conservación de este aspecto cultural intangible y de esta manera obtener respaldos impresos y digitales.
- Aportar al proceso de enseñanza aprendizaje con proyectos educativos y culturales con el seguimiento constante de los especialistas ya que es de gran ayuda para docentes y estudiantes y se puede contribuir con el mejoramiento de sus procesos.
- Participar como diseñadores e ilustradores en aspectos tradicionales de comunidades o ciudades por medio de la realización de productos funcionales de diseño gráfico como es el caso del material didáctico y de productos comunicacionales.
- Mantener un seguimiento constante con los involucrados y durante la ejecución del proyecto, para llegar a un resultado óptimo en base a las necesidades determinadas previamente.
- Los colores de las ilustraciones, sus formas y tipo de línea, puede estar sujetos a cambios según el nivel de estudio y edades del grupo objetivo, en este caso particular los empleados fueron requerimientos específicos por parte de las autoridades de la institución.

Referencias bibliográficas

Alcolea, A. (28 de febrero de 2017). Diseño, Animación y Arte Digital en UPC. Obtenido de <https://www.hobbyconsolas.com/noticias/grado-videojuegos-diseno-animacion-arte-digital-upc-91080>

Arboleda, A. (2006). Cuentos y tradiciones orales. Quito Ecuador: EsHeletra.

Atom. (2014). Introducción Promoción difusión y preservación de las tradiciones orales colombianas. http://tradicionesoralescolombian.blogspot.com/2014/11/tradicion-oral-en-colombia_20.html.

Baez, M. (2013). Mensaje gráfico. Obtenido de https://es.slideshare.net/i_lobmy/mensaje-grafico?from_action=save

Biedermann, A. M. (2015). Introducción al Diseño Gráfico y Comunicación. MEXICO: Blume.

Cocoschool. (2016). ¿Qué es el diseño editorial? Obtenido de <http://www.cocoschool.com/que-es-el-diseno-editorial/>

EcuRed. (2017). Material didáctico. Obtenido de https://www.ecured.cu/Material_did%C3%A1ctico

Freepik. (2017). El mensaje. Obtenido de https://www.freepik.es/vector-gratis/senales-de-banos-publicos_722505.htm

GADCarchi. (2017). Situación actual del cantón Espejo. Obtenido de <http://www.gadme.gob.ec/situacion-actual-del-canton-espejo/>

Gómez. (1999). La oralidad. Madrid: Paranifo.

Guerra, M. J. (2011). Áreas del Diseño Gráfico. Obtenido de <http://majoguerrat.blogspot.com/2010/04/areas-del-diseno-grafico.html>

Lilibeth. (2011). Áreas del diseño gráfico. Obtenido de <http://lilibethq.blogspot.com/2011/05/areas-de-la-practica-profesional.html>

Parera, D. (2 de julio de 2013). Diseño gráfico y comunicación. Madrid: Pearson.

Pepe, E. G. (2015). Diseño gráfico: nuevos fundamentos. Madrid: Utopía

Phillip, J. (2009). Diseño gráfico. Nuevos Fundamentos. México: Gill.

Romero, A. F. (2015). Publicidad. Obtenido de <http://conceptodefinicion.de/publicidad/>

Swann, A. (2012). Definiciones de diseño editorial. México: Gill.

Unidad Educativa Alfonso Herrera. (2017). Unidad Educativa Alfonso Herrera. Obtenido de http://ueahe.blogspot.com/p/blog-page_35.html

Vilchis, C. (2002). Metodología del diseño; fundamentos teóricos. México: Centro Juan Acha.

Anexos

Requerimiento para ejecución de proyecto

Anexo N° 1



UNIDAD EDUCATIVA DEL MILENIO "ALFONSO HERRERA"

Correo Institucional: uealfonsoherrera@gmail.com Teléfonos 063731060, 062977-118

Resolución Nro. MINEDUC-CZI-04D03-2017-0001R

El Ángel - Carchi - Ecuador

OFICIO N 015 – UEM-AH-R
El Ángel, 09 de enero de 2018

Señor.

Dennis Vinueza.

ESTUDIANTE DE LA CARRERA DE DISEÑO DE LA PUCEI.

Ciudad.-

A petición del Sr. Dennis Vinueza, se aprueba el requerimiento para ejecutar el proyecto "PROPUESTA EN VALOR DE LAS TRADICIONES ORALES DEL CANTÓN ESPEJO A TRAVÉS DE MATERIAL DIDÁCTICO ILUSTRADO PARA EL QUINTO AÑO DE EDUCACIÓN GENERAL BÁSICA MEDIA DE LA UNIDAD EDUCATIVA DEL MILENIO ALFONSO HERRERA

El cual será de gran aporte en el ámbito enseñanza aprendizaje para la institución.

Con sentimientos de consideración y estima.

Atentamente,

Dra. Aida Chávez M.
RECTORA



Validaciones por parte de expertos (Primera impresión)

Anexo N° 2



Pontificia Universidad Católica del Ecuador
Sede Ibarra

ESCUELA DE DISEÑO

TEMA: "Puesta en valor de las tradiciones orales del cantón Espejo a través de material didáctico ilustrado para el quinto año de Educación General Básica media de la unidad educativa "Alfonso Herrera"

Ficha técnica de validación por parte de expertos del producto final.

	Nada aceptable	Poco aceptable	Aceptable	Totalmente aceptable
Tamaño de texto de acuerdo al público objetivo			✓	
La ilustración es coherente con la historia				✓
El manejo cromático apoya a la historia				✓
La diagramación permite una fácil lectura			✓	

Observaciones adicionales: *El manejo del texto con tópicos claros en el fondo deben ser mejorados los contrastes / Los colores en la historia del cuento 190 "Las Vies del Cementerio" deben estar acorde al momento de la historia*

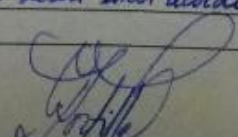
Mgs. Oswaldo Portilla
DOCENTE ESCUELA DE DISEÑO

Validaciones por parte de expertos (Primera impresión)

Anexo N° 3



Pontificia Universidad Católica del Ecuador
Sede Ibarra

ESCUELA DE DISEÑO

TEMA: "Puesta en valor de las tradiciones orales del cantón Espejo a través de material didáctico ilustrado para el quinto año de Educación General Básica media de la unidad educativa "Alfonso Herrera"

Ficha técnica de validación por parte de expertos del producto final.

	Nada aceptable	Poco aceptable	Aceptable	Totalmente aceptable
Tamaño de texto de acuerdo al público objetivo				X
La ilustración es coherente con la historia				X
El manejo cromático apoya a la historia			X	
La diagramación permite una fácil lectura				X

Observaciones adicionales: Se recomienda colocar un fondo en la ilustración de la leyenda Las voces del cementerio p.3 del libro. Se recomienda colocar números en las páginas.

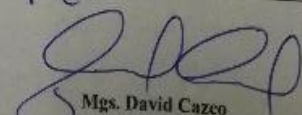
Mgs. David Cazco
DOCENTE ESCUELA DE DISEÑO

Anexo N° 4

- 1. Considera importante el rescate de las tradiciones orales del cantón Espejo.**
- 2.Cuál es la importancia de las tradiciones orales para el proceso de enseñanza aprendizaje de los estudiantes de la institución educativa.**
- 3. Tiene conocimiento de qué tipo de tradiciones orales hay en el cantón espejo**
- 4. En el contexto educativo en la unidad educativa Alfonso Herrera, se hace uso de las tradiciones orales para el proceso de enseñanza aprendizaje de los estudiantes.**
- 5. Tiene conocimiento si existe algún medio impreso que recopile las tradiciones, cuentos o leyendas del cantón Espejo.**
- 6.Cuál es su opinión sobre la creación de un proyecto para poner en marcha los valores de las tradiciones orales del cantón Espejo a través de material didáctico ilustrado para el quinto año de educación general básica media de la unidad educativa "Alfonso herrera"**
- 7. Que requisitos cree usted en el aspecto de diseño que se deban tomar en cuenta para el desarrollo del material didáctico.**

Gracias por su colaboración

Entrevista Sr. Antonio Ibarra, historiador del GADME.

Anexo N° 5

- 1.- ¿Qué leyendas del cantón Espejo recomendaría sean ilustradas?**
- 2.- ¿Qué tipo de ilustración cree usted que sea la adecuada para las leyendas?**
- 3.- ¿Según su opinión que cromática se debería utilizar?**
- 4.- ¿Qué características debería tener la tipografía a utilizarse?**
- 5.- ¿Cuál sería la cantidad de escenas que recomienda sean plasmadas?**

Entrevista Lic. Rosa Quelal, Lic. Jaime Mallamas, Lic. Jorge Pulles, Lic Jordan Mejía, Lic Jorge Prado, docentes del área de lengua y literatura de la Unidad Educativa.

Anexo N° 6

- 1.- ¿Qué leyendas del cantón Espejo recomendaría sean ilustradas?**
- 2.- ¿Qué tipo de ilustración cree usted que sea la adecuada para las leyendas?**
- 3.- ¿Según su opinión que cromática se debería utilizar?**
- 4.- ¿Qué características debería tener la tipografía a utilizarse?**
- 5.- ¿Cuál sería la cantidad de escenas que recomienda sean plasmadas?**

Validación por parte del Rectorado de la Unidad Educativa.

Anexo N°7



**UNIDAD EDUCATIVA DEL MILENIO
"ALFONSO HERRERA"**

Correo Institucional: uealfonsoherrera@gmail.com Teléfonos 063731060, 062977-118
Resolución Nro. MINEDUC-CZ1-04D03-2017-0001R
El Ángel - Carchi - Ecuador

OFICIO N 0105 – UEM-AH-R
El Ángel, 06 de junio de 2018

Señor.
Dennis Vinueza.
ESTUDIANTE DE LA CARRERA DE DISEÑO DE LA PUCEL.
Ciudad.-

El proyecto "PROPUESTA EN VALOR DE LAS TRADICIONES ORALES DEL CANTÓN ESPEJO A TRAVÉS DE MATERIAL DIDÁCTICO ILUSTRADO PARA EL QUINTO AÑO DE EDUCACIÓN GENERAL BÁSICA MEDIA DE LA UNIDAD EDUCATIVA DEL MILENIO "ALFONSO HERRERA"

El material didáctico cumple con los requerimientos acordados en el Área de Pedagogía y a la vez en el Área de Diseño, aportando a la asignatura de Lengua y Literatura al impartir los conocimientos culturales del Cantón Espejo a los estudiantes del establecimiento cual será de gran aporte en el ámbito enseñanza aprendizaje para la institución.

Con sentimientos de consideración y estima.

Atentamente,

Dra. Aida Chávez M.
RECTORA



Validación por parte de diseñadores externos.

Anexo 8



Pontificia Universidad Católica del Ecuador
Sede Ibarra

ESCUELA DE DISEÑO

TEMA: "Puesta en valor de las tradiciones orales del cantón Espejo a través de material didáctico ilustrado para el quinto año de Educación General Básica media de la unidad educativa "Alfonso Herrera"

Ficha técnica de validación por parte de expertos del producto final.

	Nada aceptable	Poco aceptable	Aceptable	Totalmente aceptable
Tamaño de texto de acuerdo al público objetivo				X
Ilustración			X	
Cromía			X	
Diagramación			X	

Observaciones: las observaciones que puedo realizar se basan en la característica principal de la ilustración empleada en el producto final, sin embargo al momento de analizar el proyecto desde la problemática tratada y el contexto cultural al que se refiere es un producto que posee importantes características para cumplir con el objetivo del proyecto.

Mgs. Silvia Arciniegas Andrade

DISEÑADOR GRÁFICO INDEPENDIENTE

Validación por parte de diseñadores externos.

Anexo 9



Pontificia Universidad Católica del Ecuador
Sede Ibarra

ESCUELA DE DISEÑO

TEMA: "Puesta en valor de las tradiciones orales del cantón Espejo a través de material didáctico ilustrado para el quinto año de Educación General Básica media de la unidad educativa "Alfonso Herrera"

Ficha técnica de validación por parte de expertos del producto final.

	Nada aceptable	Poco aceptable	Aceptable	Totalmente aceptable
Tamaño de texto de acuerdo al público objetivo			X	
Ilustración				X
Cromía				X
Diagramación			X	

Observaciones: un producto de diseño debe responder a las necesidades establecidas para el mismo, en este caso particular el producto presentado se enmarca en varios puntos importantes (técnicos y de diseño) que responden a una necesidad real y que afecta a un claro grupo de personas, entre docentes y estudiantes que tiene las cosas claras al respecto del material didáctico que requieren para realizar su trabajo diario.



Mgs. Favio Vargas Jiménez
DISEÑADOR GRÁFICO

Interacción con los niños de la Unidad Educativa haciendo uso del prototipo.

Anexo 10

