

PONTIFICIA UNIVERSIDAD CATÓLICA DEL ECUADOR

FACULTAD DE CIENCIAS DE LA EDUCACIÓN

MAESTRÍA EN CIENCIAS DE LA EDUCACIÓN

Trabajo de grado para la obtención del título de:

Magíster en Ciencias de la Educación

PROPUESTA DE UNA GUÍA TUTORIAL PARA MEJORAR EL NIVEL DE SATISFACCIÓN DE LOS RESULTADOS DE APRENDIZAJE DEL IDIOMA INGLÉS APOYADA EN LAS NTICs DE LOS ESTUDIANTES DE PRIMERO A TERCER NIVEL DE LA UNIVERSIDAD POLITÉCNICA SALESIANA – SEDE QUITO - CAMPUS EL GIRÓN, SEMESTRE: SEPTIEMBRE 2013 – FEBRERO 2014.

AUTORA: Ingeniera Ana María Jaramillo Egüez

DIRECTORA: Máster Yolanda García Paredes

QUITO – ECUADOR

OCTUBRE 2014

AUTORÍA

Yo, Ana María Jaramillo Egüez, declaro que la presente investigación enmarcada en el actual trabajo de tesis es absolutamente original, auténtica y personal.

En virtud que el contenido de ésta investigación es de exclusiva responsabilidad legal y académica de la autora.



Ana María Jaramillo Egüez

CI: 1712485687

DEDICATORIA

Quiero dedicar la presente tesis con todo mi cariño: a Dios porque es mi roca y fortaleza; a mis padres porque siempre respetaron y apoyaron mis decisiones; y a mi esposo por su amor incondicional, por su total apoyo y por su placentera compañía que hacen que mis días sean más llevaderos y felices.

AGRADECIMIENTO

Agradezco a Dios porque sin ÉL todo me faltaría; les agradezco a mis padres por su apoyo y cariño para conmigo; un agradecimiento único a mi esposo por todo su amor y paciencia; no podía faltar un agradecimiento a mis profesores por todo el conocimiento y sabiduría impartidos durante la maestría; pero sobre todo un agradecimiento muy especial a mi directora de tesis por haberme guiado durante toda la realización de este proyecto. Gracias Yoli por todo tu apoyo, por tu disposición a escucharme y a ayudarme siempre que lo necesité, por tu linda amistad, tus buenos consejos y tu ánimo positivo.

ÍNDICE GENERAL

AUTORÍA.....	ii
DEDICATORIA	iii
AGRADECIMIENTO.....	iv
ÍNDICE GENERAL.....	v
ÍNDICE DE TABLAS	viii
ÍNDICE DE GRÁFICOS	ix
ÍNDICE DE ANEXOS.....	xi
RESUMEN EJECUTIVO	xiii
INTRODUCCIÓN	1
CAPÍTULO I: MARCO TEÓRICO.....	7
1.1. La educación como proceso de interiorización y reflexión.....	7
1.2. Relación entre el proceso de enseñanza-aprendizaje y los resultados reales de aprendizaje de los estudiantes.....	9
1.3. Participación e influencia de las NTICs en el proceso de enseñanza-aprendizaje con miras a alcanzar resultados reales de aprendizaje de los estudiantes	10
1.4. Marco Común Europeo: “Estándares internacionales para la enseñanza-aprendizaje de un idioma”	15
1.5. Teorías de Aprendizaje de inglés como segunda lengua.....	17
2. CAPÍTULO II: SITUACIÓN ACTUAL DE LA ENSEÑANZA DEL INGLÉS EN LA UPS 20	
2.1. Proceso actual de enseñanza-aprendizaje del idioma inglés	20
2.1.1. Malla curricular de las carreras de Pedagogía, Biotecnología y Administración.....	22
2.1.2. Medición de resultados de aprendizaje	24
2.1.3. Resultados de Aprendizaje de los Niveles 1, 2 y 3 del idioma inglés	27
2.1.4. Evaluaciones por niveles e identificación de los resultados de aprendizaje en los tests	28
2.2. Uso de NTICs en el proceso enseñanza-aprendizaje en el área de inglés de la UPS	32
2.2.1. Infraestructura	32
2.2.2. Plataforma Virtual propia de la UPS	32
2.2.3. Material tecnológico-didáctico propio de los cursos de inglés de la UPS.....	33
3. NIVEL DE SATISFACCIÓN DE LOS RESULTADOS DE APRENDIZAJE LOGRADOS POR LOS ESTUDIANTES EN EL IDIOMA INGLÉS	45
3.1. Medición del nivel de satisfacción de los resultados de aprendizaje logrados por los estudiantes en el idioma inglés.....	45
3.1.1. Encuesta a docentes del Instituto de Idiomas de la UPS sobre la satisfacción en el proceso de enseñanza-aprendizaje del idioma inglés:	46

3.1.2.	Encuesta a estudiantes del Instituto de Idiomas de la UPS sobre la satisfacción en el proceso de enseñanza-aprendizaje del idioma inglés:	56
3.1.3.	Encuesta a los estudiantes del Instituto de Idiomas de la UPS sobre el uso de las NTICs en sus carreras:	61
3.2.	Interpretación del nivel de satisfacción de los resultados de aprendizaje logrados por los estudiantes en el idioma inglés.....	68
4.	CAPÍTULO IV: PROPUESTA DE UNA GUÍA TUTORIAL PARA MEJORAR EL NIVEL DE SATISFACCIÓN DE LOS RESULTADOS DE APRENDIZAJE DEL IDIOMA INGLÉS APOYADA EN LAS NTICs.....	70
4.1.	Intervención de las NTICs en el proceso de enseñanza-aprendizaje del idioma inglés, en el refuerzo académico del proceso de enseñanza-aprendizaje del idioma inglés y en la evaluación del proceso de enseñanza-aprendizaje del idioma inglés	70
4.2.	Desarrollo y aplicación del plan piloto a un grupo de estudiantes.	72
4.2.1.	Objetivos	72
4.2.2.	Instrumentos	72
4.2.2.1.	La observación directa:	73
4.2.2.2.	Encuesta:	73
4.2.2.3.	Plataformas Virtuales:	73
4.2.2.4.	Comparación de los resultados de las actividades y de los tests obtenidos por los estudiantes después del uso de las NTICs como herramienta de refuerzo y evaluación	81
4.2.2.5.	Opinión de los estudiantes respecto al uso de las plataformas edmodo y educaplay	92
4.3.	Propuesta de la Guía Tutorial apoyada en las NTICs.....	95
4.3.1.	Fundamentos del diseño de la Guía Tutorial apoyada en las NTICs.....	95
4.3.1.1.	Introducción	95
4.3.1.2.	Objetivos	96
4.3.1.3.	Enfoque	96
4.3.1.4.	Concepciones	97
4.3.1.5.	Compromisos de la institución, de la dirección, del docente y del estudiante de la UPS	98
4.3.2.	Guía Tutorial Pedagógica del Docente apoyada en las NTICs	99
4.3.2.1.	Concepción Pedagógica-Metodológica.....	100
4.3.2.2.	Recursos	101
4.3.2.3.	Contenidos.....	102
4.3.2.4.	Actividades.....	103
4.3.3.	Guía Tutorial Técnica del Docente apoyada en las NTICs	112
4.3.3.1.	Concepción Tecnológica	112
4.3.3.2.	Pasos para registrarse en edmodo:.....	113

4.3.3.3.	Pasos para crear actividades en edmodo:	118
4.3.3.4.	Pasos para registrarse en la plataforma educaplay:	134
4.3.3.5.	Pasos para crear actividades en educaplay:	136
4.3.3.6.	Evaluación.....	148
4.4.	Conclusiones de la Guía Tutorial apoyada en las NTICs.....	153
4.5.	Recomendaciones de la Guía Tutorial apoyada en las NTICs	155
5.	CONCLUSIONES Y RECOMENDACIONES	156
5.1.	Conclusiones	156
5.2.	Recomendaciones.....	156
6.	BIBLIOGRAFÍA.....	158
7.	ANEXOS.....	164

ÍNDICE DE TABLAS

Tabla 1: Contenido del test del primer nivel de inglés	29
Tabla 2: Contenido del test del segundo nivel de inglés	30
Tabla 3: Contenido del test del tercer nivel de inglés.....	31
Tabla 4: Comparación entre las notas de las pruebas en la primera mitad del semestre sin el apoyo de las NTICs versus las notas de las pruebas en la segunda mitad del semestre con el apoyo de las NTICs correspondientes a los estudiantes del primer nivel de inglés	81
Tabla 5: Comparación entre las notas de las pruebas en la primera mitad del semestre sin el apoyo de las NTICs versus las notas de las pruebas en la segunda mitad del semestre con el apoyo de las NTICs correspondientes a los estudiantes del segundo nivel de inglés	83
Tabla 6: Comparación entre las notas de las pruebas en la primera mitad del semestre sin el apoyo de las NTICs versus las notas de las pruebas en la segunda mitad del semestre con el apoyo de las NTICs correspondientes a los estudiantes del tercer nivel de inglés.....	85
Tabla 7: Resultados de dos diferentes actividades de refuerzo realizadas sin la ayuda de las NTICs y con la ayuda de las NTICs pertenecientes al primer nivel de inglés	87
Tabla 8: Resultados de dos diferentes actividades de refuerzo realizadas sin la ayuda de las NTICs y con la ayuda de las NTICs pertenecientes al segundo nivel de inglés.....	89
Tabla 9: Resultados de dos diferentes actividades de refuerzo realizadas sin la ayuda de las NTICs y con la ayuda de las NTICs pertenecientes al tercer nivel de inglés.....	91
Tabla 10: Plan de Lección	106
Tabla 11: Parámetros para evaluar la expresión oral de los estudiantes	150
Tabla 12: Puntajes para evaluar la expresión oral de los estudiantes	151
Tabla 10: Formato de registro de calificaciones del Instituto de Idiomas de la UPS.....	153

ÍNDICE DE GRÁFICOS

Gráfico 1: Página de registro de Edmodo.....	14
Gráfico 2: Página de registro de Educaplay	15
Gráfico 3: Versión digital del libro de texto – Parte 1.....	34
Gráfico 4: Versión digital del libro de texto – Parte 2.....	35
Gráfico 5: Menú de Actividades Extras de Práctica.....	36
Gráfico 6: Actividad de escuchar y completar	37
Gráfico 7: Actividad de leer y escoger la respuesta correcta	38
Gráfico 8: Juego de rapidez relacionado a la gramática y vocabulario	39
Gráfico 9: Juego de memoria relacionado al vocabulario	40
Gráfico 10: Juego de vocabulario “El Ahorcado”	41
Gráfico 11: Crucigrama	42
Gráfico 12: Video de la unidad.....	43
Gráfico 13: Canción de la unidad	44
Gráfico 14: Página de trabajo de Edmodo.....	74
Gráfico 15: Resultados numéricos de una actividad que los estudiantes de tercer nivel completaron usando Edmodo	75
Gráfico 16: Lista de actividades en Educaplay creadas por el docente.....	76
Gráfico 17: Ejemplo 1: actividad (prueba de respuestas de opción múltiple) creada por el docente.....	77
Gráfico 18: Ejemplo 2: actividad (prueba de respuestas de opción múltiple) creada por el docente.....	78
Gráfico 19: Ejemplo del resultado de una actividad realizada por uno de los estudiantes..	79
Gráfico 20: Ejemplo de los resultados de una actividad realizada por los estudiantes de un nivel	80
Gráfico 21: Gráfico de área de la comparación entre las notas de las pruebas en la primera mitad del semestre sin el apoyo de las NTICs versus las notas de las pruebas en la segunda	

mitad del semestre con el apoyo de las NTICs correspondientes a los estudiantes del primer nivel de inglés.....	82
Gráfico 22: Gráfico de área de la comparación entre las notas de las pruebas en la primera mitad del semestre sin el apoyo de las NTICs versus las notas de las pruebas en la segunda mitad del semestre con el apoyo de las NTICs correspondientes a los estudiantes del segundo nivel de inglés	84
Gráfico 23: Gráfico de área de la comparación entre las notas de las pruebas en la primera mitad del semestre sin el apoyo de las NTICs versus las notas de las pruebas en la segunda mitad del semestre con el apoyo de las NTICs correspondientes a los estudiantes del tercer nivel de inglés.....	86
Gráfico 24: Gráfico de área de la comparación entre los resultados de dos diferentes actividades de refuerzo realizadas sin la ayuda de las NTICs y con la ayuda de las NTICs pertenecientes al primer nivel de inglés	88
Gráfico 25: Gráfico de área de la comparación entre los resultados de dos diferentes actividades de refuerzo realizadas sin la ayuda de las NTICs y con la ayuda de las NTICs pertenecientes al segundo nivel de inglés.....	90
Gráfico 26: Gráfico de área de la comparación entre los resultados de dos diferentes actividades de refuerzo realizadas sin la ayuda de las NTICs y con la ayuda de las NTICs pertenecientes al segundo nivel de inglés.....	91
Gráfico 27: Guía Pedagógica del Docente apoyada en las NTICs	99

ÍNDICE DE ANEXOS

ANEXO 1: MALLA CURRICULAR DE LA CARRERA DE ADMINISTRACIÓN DE EMPRESAS DE LA UPS	164
ANEXO 2: MALLA CURRICULAR DE LA CARRERA DE INGENIERÍA EN BIOTECNOLOGÍA DE LOS RECURSOS NATURALES DE LA UPS	167
ANEXO 3: MALLA CURRICULAR DE LA FACULTAD DE CIENCIAS HUMANAS Y DE LA EDUCACIÓN DE LA UPS	168
ANEXO 4: ENCUESTA A DOCENTES DEL INSTITUTO DE IDIOMAS DE LA UPS SOBRE LA SATISFACCIÓN EN EL PROCESO DE ENSEÑANZA-APRENDIZAJE DEL IDIOMA INGLÉS	169
ANEXO 5: ENCUESTA A ESTUDIANTES DEL INSTITUTO DE IDIOMAS DE LA UPS SOBRE LA SATISFACCIÓN EN EL PROCESO DE ENSEÑANZA-APRENDIZAJE DEL IDIOMA INGLÉS.....	173
ANEXO 6: ENCUESTA A LOS ESTUDIANTES DEL INSTITUTO DE IDIOMAS DE LA UPS SOBRE EL USO DE LAS NTICs EN SUS CARRERAS	174
ANEXO 7: RESULTADOS DE APRENDIZAJE QUE LOS ESTUDIANTES PRETENDEN ALCANZAR EN EL PRIMER NIVEL DE INGLÉS – UNIDADES DE LA UNO A LA SEIS DEL LIBRO DE TEXTO TOP NOTCH 1.....	177
ANEXO 8: RESULTADOS DE APRENDIZAJE QUE LOS ESTUDIANTES PRETENDEN ALCANZAR EN EL SEGUNDO NIVEL DE INGLÉS – UNIDADES DE LA SIETE A LA DIEZ DEL LIBRO DE TEXTO TOP NOTCH 1 Y UNIDADES DE LA UNO A LA DOS DEL LIBRO DE TEXTO TOP NOTCH 2	182
ANEXO 9: RESULTADOS DE APRENDIZAJE QUE LOS ESTUDIANTES PRETENDEN ALCANZAR EN EL TERCER NIVEL DE INGLÉS – UNIDADES DE LA TRES A LA OCHO DEL LIBRO DE TEXTO TOP NOTCH 2	188
ANEXO 10: TEST DEL PRIMER NIVEL DE INGLÉS.....	194

ANEXO 11: TEST DEL SEGUNDO NIVEL DE INGLÉS.....	199
ANEXO 12: TEST DEL TERCER NIVEL DE INGLÉS.....	205

RESUMEN EJECUTIVO

El título de la presente tesis es “Propuesta de una guía tutorial para mejorar el nivel de satisfacción de los resultados de aprendizaje del idioma inglés apoyada en las NTICs de los estudiantes de primero a tercer nivel de la Universidad Politécnica Salesiana – Sede Quito – Campus El Girón, Semestre Septiembre 2013 – Febrero 2014”. Este trabajo consta de cuatro capítulos, siendo estos: 1) Marco Teórico, 2) Situación Actual de la Enseñanza del Inglés en la UPS, 3) Propuesta de una Guía Metodológica para mejorar los resultados de aprendizaje del idioma inglés apoyada en las NTICs y 4) Conclusiones y Recomendaciones Generales.

El Capítulo 1 trata sobre la nueva orientación de la educación, la cual promulga que el estudiante debería ser su propio creador y gestor de un aprendizaje útil y significativo para su vida. Para esto el estudiante debe apoyarse en las NTICs (Nuevas Tecnologías de la Información y la Comunicación) las cuales le ofrecen una variada gama de herramientas tecnológicas, de recursos y de aplicaciones de software informático y telemático, que le permitirán fortalecer, reforzar y evaluar los contenidos construidos en clase; pero para que el uso de las NTICs sea el correcto, debe ir acompañado de una propuesta pedagógica que vaya de la mano del mismo.

El Capítulo 2 versa sobre el proceso actual de enseñanza-aprendizaje del idioma inglés y cómo este se lleva a cabo dentro de las aulas de la UPS. También detalla con claridad y especificidad las habilidades, contenidos y actividades abarcados en cada nivel. Asimismo examina el uso y aplicación de las NTICs en el proceso de enseñanza-aprendizaje en las distintas carreras ofertadas por la UPS así como además en el área de inglés de la misma.

El Capítulo 3 detalla el instrumento que se usó para la medición del nivel de satisfacción de los resultados de aprendizaje logrados por los estudiantes en el idioma inglés. Este instrumento corresponde a las encuestas que se aplicaron tanto a los docentes como a los estudiantes.

El Capítulo 4 abarca varios aspectos: la intervención de las NTICs en la enseñanza-aprendizaje del idioma inglés, en el refuerzo académico y en la evaluación del proceso de

enseñanza-aprendizaje del idioma inglés; el desarrollo y aplicación de un plan piloto a un grupo de estudiantes usando dos plataformas virtuales educativas de uso libre; y el diseño y propuesta de la Guía Tecno-Pedagógica apoyada en las NTICs para mejorar los resultados de aprendizaje de los estudiantes en el idioma inglés.

Y, por último, el Capítulo 5 se refiere a las conclusiones y las recomendaciones a las que se llegó después de realizar el presente proyecto.

INTRODUCCIÓN

En la actualidad, dominar una segunda lengua no es un lujo, sino una necesidad. El mundo se ha constituido en una aldea global donde los ciudadanos de cualquier país tienen la necesidad de comunicarse con personas de otras culturas y nacionalidades por diversos motivos, sean estos sociales, artísticos, económicos, políticos o científicos. Ser ciudadano activo hoy implica disponer de recursos de comunicación orales y escritos distintos a los de nuestra cultura de origen, para de esta manera poder relacionarnos de una forma adecuada con personas poseedoras de una realidad distinta a la nuestra.

Aprender un idioma requiere de voluntad, tiempo, esfuerzo y dedicación. Existen muchas y diferentes razones por las cuales una persona decide hacerlo: éstas pueden ser intelectuales, laborales, culturales o personales; pero cualquiera que sea la razón, la experiencia debe ser grata y el resultado óptimo, y más aún si este proceso de interaprendizaje se lleva a cabo en el nivel universitario.

A nivel universitario es obligatorio que los estudiantes se pregunten “¿cómo y en dónde podemos aplicar el conocimiento construido en clases?”. La respuesta a esta interrogante implica sumergirse en un proceso de reflexión profundo donde se priorice la construcción de aprendizajes significativos alcanzados mediante experiencias educativas innovadoras que rompan los paradigmas tradicionales inmersos en el proceso de enseñanza-aprendizaje. (cfr. Consejo de Europa, 2002).

En lo que se refiere a experiencias educativas innovadoras, la participación y el aporte de las nuevas tecnologías juegan un papel importante porque ayuda a los estudiantes a aprender por sí mismos bajo la guía de su profesor. Es esencial recalcar que la tecnología no hace más fácil la pedagogía de la transmisión que se enfoca en el docente (a excepción del uso de imágenes y vídeos) porque lo único que se hace es añadir un extra a la clásica clase magistral. En vez de esto, la tecnología debería ser una herramienta poderosa y útil para animar a que el estudiante sea artífice de la construcción de su propio proceso de aprendizaje gracias a una actitud crítica, indagadora, reflexiva, investigadora y creativa. Para alcanzar este objetivo, es elemental tener presente que el hecho de incorporar la tecnología al proceso de enseñanza-aprendizaje no constituye en sí mismo un elemento de

mejora de la calidad del mismo. Es necesario recordar que las innovaciones tecnológicas deben de ir de la mano con las innovaciones metodológicas, para que de esta manera ambas sean un parámetro de referencia en cuanto al logro de resultados de aprendizaje.

JUSTIFICACIÓN

Se ha seleccionado este problema de investigación debido a que se considera pertinente y provechoso que los estudiantes se apoyen en la tecnología para fortalecer los conocimientos previamente construidos en clase, además de que con la ayuda de ésta lo harán de una forma interactiva y divertida. Esta apreciación es corroborada por el autor Jorge Quishpe Yapu (2010) quien expresó: “La mayor satisfacción de la enseñanza del idioma inglés es lograr que el estudiante encuentre el gusto por su aprendizaje de forma autónoma”.

De acuerdo a María Dolores Alcántara (2009), “Las TICs se consideran como las herramientas, soportes y canales que procesan, almacenan, sintetizan, recuperan y presentan información de una forma variada. Y de algún modo, satisfacen las necesidades de la sociedad.” Partiendo de esta definición, se deduce que las NTICs deben constituirse en un instrumento de apoyo para el educando y un instrumento de soporte para el docente, el cual debe hacer uso de las mismas para reforzar, facilitar, dinamizar y activar el proceso de interaprendizaje haciéndolo así más entretenido y útil para los involucrados en el mismo, además de que estimulará la estructura cognitiva del estudiante.

Se halla adecuado destacar que se aplicará la corriente de aprendizaje constructivista debido a que ésta permite la construcción del aprendizaje a través de las propias experiencias y vivencias de los estudiantes, facilita el trabajo colaborativo y reflexivo y sobre todo incita la interacción del propio estudiante con su entorno, lo que da lugar a un aprendizaje más práctico, activo y significativo.

Se puede decir que con el uso de las NTICs en el proceso de enseñanza-aprendizaje del inglés, se despierta el interés en los estudiantes y docentes por la investigación, al mismo tiempo que se posibilita el mejoramiento de las habilidades creativas, comunicativas y

colaborativas al tener acceso a una mayor cantidad de información que posteriormente será transformada en conocimiento, lo cual coadyuvará a un desarrollo integral de los estudiantes. (cfr. Jimmy Rosario, 2006).

DESCRIPCIÓN DEL PROBLEMA

En el día a día dentro del aula los docentes de inglés de la UPS han sido testigos de que la pedagogía tradicional es la que predomina, la misma que presenta las siguientes características:

- El docente es el centro del proceso de enseñanza – aprendizaje.
- El estudiante juega un papel pasivo, con poca independencia cognoscitiva y pobre desarrollo del pensamiento teórico.
- El docente exige del alumno la memorización sin comprensión de lo que narra y expone, ofrece gran cantidad de información, puesto que se considera a éste el principal transmisor de conocimientos.
- La evaluación del aprendizaje va dirigida al resultado, los ejercicios evaluativos son esencialmente reproductivos, por lo que el énfasis no se hace en el proceso cognitivo en sí.
- Las actividades de carácter práctico que realiza el alumno son muy pocas debido a que el docente es quien hace la mayor parte de la tarea.

Tomando en cuenta lo expuesto, se ha identificado el siguiente problema de investigación: En el área de inglés, los resultados de aprendizaje son medidos en base a la cantidad de contenidos que los estudiantes pueden memorizar y recordar priorizando la repetición de los conocimientos en lugar de ponerlos en práctica en un contexto real. Esta situación podría ser diferente si se implementa y se sigue una guía tecnológica-tutorial que tenga como objetivo principal que los estudiantes alcancen los resultados de aprendizaje específicos para el área de conocimiento de la carrera.

OBJETIVOS

a) General

Proponer una Guía Tutorial para mejorar el nivel de satisfacción de los resultados de aprendizaje del idioma inglés apoyada en las NTICs de los estudiantes de primero a tercer nivel de la Universidad Politécnica Salesiana – Sede Quito – Campus El Girón, Semestre: Septiembre 2013 – Febrero 2014.

b) Específicos

- Realizar una investigación en el aula de clase con el fin de identificar, evaluar y replantear los resultados de aprendizaje que se obtienen al final de una unidad de estudio. Esto permitirá analizar si los resultados de aprendizaje están acorde al currículum propuesto y si estos son útiles y adecuados para el desarrollo cognitivo y social del estudiante.
- Usar las NTICs como eje transversal para la obtención de resultados significativos en el aprendizaje, ofreciendo al estudiante la individualidad además de distintas formas de abordar la información, mediante varios estilos de aprendizaje.

HIPÓTESIS

La Guía Tutorial para mejorar el nivel de satisfacción de los resultados de aprendizaje del idioma inglés apoyada en las NTICs de los estudiantes de primero a tercer nivel de la Universidad Politécnica Salesiana – Sede Quito – Campus El Girón, Semestre: Septiembre 2013 – Febrero 2014 potencia la construcción autónoma del conocimiento mediante el uso adecuado de las NTICs lo que permite a los estudiantes desarrollar prácticamente su aprendizaje de Inglés en un contexto real a la vez que logran alcanzar unos resultados de aprendizaje óptimos.

PROCEDIMIENTO TÉCNICO

a) Tipo de Investigación

La investigación que se realizó es de carácter mixto:

- **Cuantitativa:** Se aplicaron encuestas a los docentes y a los estudiantes acerca de la metodología usada en el proceso de enseñanza-aprendizaje y cómo influye ésta en los resultados de aprendizaje obtenidos por estos últimos.
- **Cualitativa:** Se procedió a la interpretación y sistematización de la información para su aplicación en el proceso de enseñanza-aprendizaje, con la metodología de la investigación y acción.
- **Correlacional:** Estudió la relación entre el refuerzo académico basado en las NTICs y los resultados de aprendizaje alcanzados por los estudiantes.

b) Universo - Muestra

El universo fue constituido por los estudiantes que cursan Inglés de primero a tercer nivel en la Universidad Politécnica Salesiana – Sede Quito – Campus El Girón. Semestre: Septiembre 2013 – Febrero 2014, y cuyos cursos estuvieron a cargo de la autora de esta tesis.

La muestra estuvo constituida por los estudiantes de los grupos: 590 del segundo nivel de la carrera de Biotecnología, 636 del primer nivel de la carrera de Pedagogía y 529 del tercer nivel de la carrera de Administración de la Universidad Politécnica Salesiana – Sede Quito – Campus El Girón. Semestres: Septiembre 2013 – Febrero 2014.

c) Fuentes de Información

Las fuentes de información a las que se recurrió son: bibliografía sobre investigación y resultados de aprendizaje, libros y artículos específicos sobre las diferentes metodologías de enseñanza del idioma inglés como lengua extranjera, encuestas de docentes y estudiantes involucrados en el proceso. Las encuestas realizadas a los docentes de inglés de la UPS versaron sobre el nivel de satisfacción acerca de las metodologías que utilizan y los resultados conseguidos en sus prácticas docentes. Las opiniones de los estudiantes versaron sobre el nivel de satisfacción de los resultados de aprendizaje de los mismos.

d) Técnicas e Instrumentos de recolección de datos

Técnicas:

- Encuestas: Sirvieron para recoger la información directamente de los estudiantes y de los docentes.

Instrumentos:

- Cuestionarios: Conténían preguntas cerradas, abiertas y de opción múltiple.
- Observación participante y no participante del docente en el aula de clase.
- Procesamiento del resultado del plan piloto aplicado a un grupo de estudiantes.

CAPÍTULO I: MARCO TEÓRICO

1.1. La educación como proceso de interiorización y reflexión

Se dará una definición de lo que es educación para posteriormente contrastar su significado con las definiciones de interiorización y reflexión.

Según el autor José Merino Fernández (2011), la educación es un proceso integral, complejo y permanente que acompaña al ser humano durante toda su vida y en el que confluyen tanto los procesos interiores que cada persona realiza en su desarrollo humano en todas sus dimensiones (cognitivas, volitivas, afectivas, relacionales), como las ayudas externas (enseñanza, aprendizaje, formación) para activar y hacer más eficaz y eficiente este proceso. Este último debe ir de la mano de otro muy necesario e importante como es la reflexión debido a que no hay una educación completa si la persona no promueve ni desarrolla su capacidad reflexiva. Esta última se basa en habilidades como el pensamiento reflexivo, flexible, divergente, solución independiente y autónoma de problemas, la habilidad de indagación y problematización; todo esto le permite responder a las exigencias de una sociedad compleja y demandante.

Pero, ¿qué es reflexionar? Reflexionar implica problematizar las acciones, sentir inquietudes y preocupaciones sobre ellas. El proceso reflexivo permite al ser humano clarificar y adquirir nuevas perspectivas, culminando en una decisión sobre posibles cursos de acción. Así, el hombre estará consciente de sí mismo y de los demás. Acorde a la autora Eva Pasek de Pinto (2006), la reflexión vincula el pensamiento y la acción intencional, favoreciendo el desarrollo y la transformación personal y social autodirigidos.

Donald Schon (citado en Restrepo, 2002, p. 4) expuso su teoría llamada “práctica reflexiva” o “enseñanza reflexiva” hace tres décadas, 1983, en la que promovió la permanente reflexividad del profesor acerca de su práctica docente con la finalidad de que este analice lo que está haciendo mal para poder corregirlo. Esto se complementa con lo que afirmó Perkins (citado en Pogré, 2007, p. 26): “la reflexión es la clave de todo aprendizaje genuino”, a lo que es oportuno agregar “y también de todo aprendizaje autónomo”. La reflexión sobre el propio trabajo impulsa al estudiante a ser consciente de

su propia forma de aprender, de lo que le interesa aprender y cómo va a poner en práctica ese aprendizaje.

Cabe recalcar que este aprendizaje tiene que ser significativo para que tenga sentido en la vida del estudiante, es decir que lo que aprende le sirve y utiliza porque es valorado por este como primordial, útil y funcional para sus intereses.

Si el aprendizaje no es significativo para el estudiante entonces este llega a considerar el mundo de la escuela como algo completamente separado de su propio mundo personal, cuando en realidad estos dos mundos deberían ser uno solo. De esta manera el estudiante se acoplaría, haciendo uso de su capacidad creativa y reflexiva, social y profesional en contextos socioculturales cada vez más diversos, complejos y cambiantes. Lograr que los estudiantes alcancen aprendizajes significativos por sí mismos, implica que sean capaces de aprender a aprender, de desarrollar adecuadamente sus capacidades de aprendizaje de manera que puedan comprender el mundo y desenvolverse en él, de pensar críticamente acerca de los sucesos que ocurren a su alrededor, de actuar de manera acertada ante los problemas que se le presentan.

Una vez que se ha logrado un aprendizaje significativo, es necesario que este perdure para el resto de la vida, para lo cual es esencial interiorizar el conocimiento para así poder dominarlo y posteriormente poseerlo. Es conveniente recalcar que el conocimiento no se adquiere sino que se construye como lo descubrió Jean Piaget, y esto obedece a que la búsqueda permanente del conocimiento es motivada por la curiosidad innata del ser humano. El conocimiento se construye gracias a la presencia del pensamiento, puesto que sería imposible que el uno subsista sin el otro porque ambos se nutren y complementan mutuamente, y ambos son substanciales en el camino al logro de un aprendizaje significativo.

Como conclusión, el proceso educativo siempre debe ir acompañado de la reflexión para que sea valedero y útil para la persona que está inmersa en el mismo.

1.2. Relación entre el proceso de enseñanza-aprendizaje y los resultados reales de aprendizaje de los estudiantes

“La meta principal de la educación es desarrollar hombres que sean capaces de hacer cosas nuevas, no simplemente de repetir lo que otras generaciones han hecho; hombres que sean creativos, inventores y descubridores. La segunda meta de la educación es la de formar mentes que sean críticas, que puedan verificar y no aceptar todo lo que se les ofrece”. JEAN PIAGET

Jean Piaget tuvo mucha razón cuando estableció las dos metas centrales de la educación que básicamente consisten en despertar en el estudiante el amor y la estima por el conocimiento, para que posteriormente este último sea convertido en acción.

¿Pero a qué se refiere en sí el proceso de enseñanza-aprendizaje? Mara Elgue Patiño (2007) explica que apoderarse del conocimiento le concierne única y exclusivamente a cada estudiante mediante una evolución cognitiva que él mismo empieza impulsado por su sed de aprender. Por otro lado, la enseñanza consiste en alentar al estudiante a que su sed de aprender se materialice.

Se cree que los resultados de aprendizaje logrados por los estudiantes son más reales si los conocimientos son construidos por ellos mismos en vez de que estos sean simplemente transferidos a los estudiantes por el docente. Esto lo señaló Paulo Freire (citado en Carreño, 2010, p. 197) hace más de cuarenta años, cuando objetó la educación tradicional de su época refiriéndose a la concepción bancaria de la educación. Desde esta idea, el docente lo sabe y lo puede todo, mientras que por otra parte el estudiante no sabe nada y es totalmente dependiente del primero.

Respecto a esto, es preciso citar a dos autores quienes se manifestaron abiertamente sobre el tema; así tenemos por una parte a Lawrence Stenhouse (citado en Madrid, 1998, p. 9) quien expresó firmemente que: “Por una parte, se concibe al estudiante como un potencial investigador de lo que aprende, para que construya su aprendizaje de forma personal y, por otra parte, se recomienda que el profesor favorezca ese aprendizaje por descubrimiento y, además, actúe como investigador de los sucesos que ocurren en el aula, para comprenderlos y encontrarle el sentido que tienen en cada situación”. Por otro lado, la catedrática Dámaris Díaz (1999) se pronunció respecto a la calidad de la educación

universitaria y señaló que: “La enseñanza universitaria es un proceso complejo que implica un enseñante calificado; alumnos socialmente comprometidos y con inteligencias potenciales; aprendizajes con experiencias significativas en cada estudiante; contenidos temáticos, de procedimientos y actitudes apropiados tanto para el desarrollo integral del futuro profesional como para el desarrollo científico y, la puesta en marcha de currículos contextualizados y en permanente revisión”.

Partiendo de las citas anteriores, se interpreta que cuando el docente investiga entonces su conocimiento y sus experiencias anteriores se reactivan con la intención de explorar ciertos procesos para cambiarlos y/o perfeccionarlos. Esta es la razón principal por la cual la investigación en el aula es necesaria para mejorar tanto la formación personal del docente que la aplica, como sus prácticas curriculares en el aula.

Por todo lo previamente expuesto, se concluye que la nueva orientación de la educación tiene como objetivo ayudar a que el estudiante gestione su aprendizaje autónomamente dejando de lado el papel del estudiante como un simple receptor de información. Esto propicia que los conocimientos sean asimilados e interiorizados por el estudiante de una manera más efectiva porque al ser construidos por ellos mismos son mucho más significativos y valiosos para ellos dando paso al fortalecimiento del proceso metacognitivo. (cfr. Maturana y Sima, 1995)

1.3. Participación e influencia de las NTICs en el proceso de enseñanza-aprendizaje con miras a alcanzar resultados reales de aprendizaje de los estudiantes

De acuerdo a María Dolores Alcántara (2009), “Las TICs se consideran como las herramientas, soportes y canales que procesan, almacenan, sintetizan, recuperan y presentan información de una forma variada. Y de algún modo, satisfacen las necesidades de la sociedad.” Partiendo de esta definición, se deduce que las NTICs deben constituirse en: 1) un instrumento de apoyo para el estudiante porque le ayuda a estimular su estructura cognitiva y 2) en un instrumento de soporte para el docente para que este refuerce, facilite, dinamice y active el proceso de enseñanza-aprendizaje haciéndolo así más entretenido y útil para los involucrados en el mismo,

Con respecto al proceso de enseñanza-aprendizaje, la mejora de los resultados de aprendizaje debe ir ligada al contexto en el cual las NTICs son utilizadas, puesto que un uso efectivo y apropiado de las mismas es lo que define la capacidad de innovación del primero. En relación a esto, cabe recalcar que no son las NTICs sino las actividades que se crean gracias al uso de estas las cuales le dan un nuevo giro a la fase de enseñanza-aprendizaje. Abordado de otra manera, los docentes tienden a hacer uso de las NTICs que tienen conexión tanto con su visión pedagógica como con su visión metodológica. Expresado de otra forma, los docentes con una visión tradicional del sistema de enseñanza-aprendizaje (es decir actuando como transmisores del conocimiento y sus estudiantes como receptores del mismo) utilizan las NTICs para fortalecer sus estrategias de presentación y transmisión de los contenidos, mientras que los docentes que tienen una visión constructivista (es decir que son partícipes de la investigación-acción) utilizan las NTICs para exhortar a sus estudiantes a descubrir e indagar, y a trabajar tanto de forma independiente como con sus compañeros de clase conformando un equipo.

Según el autor Cesar Coll (2008), la participación e influencia de las NTICs en la mejora de los resultados de aprendizaje se debe al establecimiento de las siguientes relaciones:

- Las NTICs como instrumentos que rigen las relaciones entre los estudiantes y los contenidos de enseñanza-aprendizaje. Ejemplos:
 - Acceder a depósitos de contenidos que usan distintas formas y sistemas de representación (materiales multimedia e hipermedia, simulaciones, etc.).
 - Acceder a depósitos de tareas y actividades con mayor o menor grado de interactividad.
- Las NTICs como instrumentos que rigen las relaciones entre los docentes y los contenidos de enseñanza-aprendizaje. Ejemplos:
 - Preparar y llenar registros de las actividades de enseñanza-aprendizaje realizadas, de su desarrollo, de la participación que han tenido en las mismas los estudiantes y de sus productos o resultados;
 - Planificar y preparar actividades de enseñanza-aprendizaje para ponerlas en práctica en las aulas (hacer calendarios, programar la agenda, hacer programaciones, preparar clases, preparar presentaciones, etc.).
- Las NTICs como instrumentos que rigen las relaciones entre los docentes y los estudiantes o entre los estudiantes. Ejemplos:

- Patrocinar intercambios comunicativos entre los estudiantes que tengan relación directa con los contenidos o las tareas y actividades de enseñanza- aprendizaje (participación en foros abiertos, participación en mesas redondas virtuales, participación en chats en tiempo real, etc.)
- Las NTICs como instrumentos que rigen la actividad conjunta desarrollada por profesores y estudiantes durante la realización de las actividades de enseñanza- aprendizaje. Ejemplos
 - Como asistentes o entes que amplían ciertas actuaciones del docente (explicar, ilustrar, relacionar, sintetizar, proporcionar retroalimentación, comunicar valoraciones críticas, etc. mediante el uso de presentaciones, simulaciones, visualizaciones, modelizaciones, etc.).
 - Para pedir o dar retroalimentación, orientación y ayuda relacionada con el desarrollo de la actividad y sus productos o resultados.
- Las NTICs como instrumentos que configuran entornos o espacios de trabajo y de aprendizaje. Ejemplos:
 - Conformar entornos o espacios de aprendizaje individual virtuales (por ejemplo, materiales destinados al aprendizaje autónomo e independiente).
 - Conformar entornos o espacios de trabajo colaborativo virtuales (por ejemplo, las herramientas y los entornos CSCL (Computer-Supported Collaborative Learning)).

En relación a lo anterior expuesto, las NTICs son consideradas herramientas de comunicación y de búsqueda, acceso, procesamiento y propagación de la información cuyo conocimiento y dominio es imperativo en la sociedad actual.

En conclusión, los entornos de enseñanza- aprendizaje que integran las NTICs proporcionan a sus usuarios una serie de ventajas relacionadas a la tecnología que definitivamente consolidan el proceso de enseñanza- aprendizaje del cual son parte. Es forzoso que estas herramientas tecnológicas vayan amparadas de una propuesta pedagógica sobre el correcto uso de las mismas; visto de otra forma, esta propuesta sería una propuesta tecno-pedagógica la misma que debe incluir los siguientes elementos: una propuesta de contenidos, objetivos y actividades de enseñanza- aprendizaje, así como orientaciones y sugerencias sobre la manera de llevarlas a

cabo; una oferta de herramientas tecnológicas; y una variedad de sugerencias y orientaciones sobre cómo utilizar estas herramientas en el desarrollo de las actividades de enseñanza- aprendizaje.

Específicamente las NTICs que se usaron para la puesta en marcha de la presente investigación y el desarrollo de la guía tecnológica-tutorial son dos plataformas virtuales educativas de uso libre llamadas edmodo y educaplay. Estas dos plataformas fueron escogidas por la autora de esta tesis porque aparte de ser amigables presentan entornos intuitivos, portales de administración sencillos, favorecen el aprendizaje colaborativo y hacen visible el seguimiento del progreso de los estudiantes.

La plataforma **edmodo** es una plataforma de libre uso. Esta es una aplicación cuyo objetivo central es permitir la comunicación entre profesores y estudiantes en un entorno cerrado y privado. Esta plataforma es útil para compartir mensajes, archivos y enlaces, un calendario de aula, así como proponer tareas y actividades y gestionarlas. Esta plataforma es muy versátil, práctica y de fácil uso. Para acceder a la misma, el docente debe registrarse y crear los diferentes grupos de estudiantes para lo cual la plataforma le arrojará un código para cada uno de ellos. Después de esto, los estudiantes deben acceder a la plataforma y registrarse en ella para lo cual deben buscar el grupo al que pertenecen e incluirse en él con el respectivo código. Seguidamente, los estudiantes podrán empezar a realizar todas las actividades y/o tareas y podrán visualizar los resultados de las mismas apenas terminen de realizarlas. A continuación se muestra la página de inicio de la plataforma y las indicaciones de cómo empezar a usarla:

Gráfico 1: Página de registro de Edmodo



Fuente: www.edmodo.com

El gráfico 1 corresponde a la página de inicio y de registro de la plataforma virtual “edmodo”. En esta página el docente debe crear una cuenta personal especificando su rol, puesto que la plataforma da dos opciones: “soy profesor” o “soy estudiante”. Una vez creada la cuenta, el docente debe crear los grupos de estudiantes; por cada grupo creado, la plataforma le arrojará una clave, misma que el docente debe proporcionarles a los estudiantes para que al momento en que estos se registren, escojan el grupo al que pertenecen y empiecen a formar parte de él.

La plataforma **educaplay** es una plataforma de libre uso. Esta plataforma permite crear de forma sencilla las actividades con un resultado atractivo y profesional. Entre las actividades educativas online que el docente puede crear están: adivinanzas, crucigramas, sopas de letras, pruebas entre otras. Todos los recursos generados con educaplay pueden integrarse con LMS a plataformas de e-learning tipo Moodle permitiendo registrarse los resultados en las actividades y las evaluaciones. Además esta plataforma permite incrustar las actividades realizadas en la misma en blogs o páginas web. A continuación se muestra la página de inicio de la plataforma y las indicaciones de cómo empezar a usarla:

Gráfico 2: Página de registro de Educaplay



Fuente: www.educaplay.com

El gráfico 2 corresponde a la página de inicio y de registro de la plataforma virtual “educaplay”. En esta página el docente debe crear una cuenta personal. Una vez creada la cuenta, el docente debe crear las actividades que desee que sus estudiantes hagan. A su vez, el estudiante también deberá crear una cuenta personal para acceder a las actividades propuestas por el docente.

1.4. Marco Común Europeo: “Estándares internacionales para la enseñanza-aprendizaje de un idioma”

Se ha tomado al “Marco Común Europeo de referencia para las lenguas: aprendizaje, enseñanza y evaluación” como guía para tener una dirección acertada en cuanto a cómo llevar a cabo el proceso de enseñanza-aprendizaje del idioma inglés.

El Marco Común Europeo de Referencia se caracteriza porque:

- Provee una base común para la elaboración de programas de lenguas, orientaciones curriculares, exámenes, manuales, etc., en todo el continente europeo;
- Describe de forma general qué cosas precisan aprender a hacer los estudiantes de idiomas extranjeros con el objeto de usar las mismas para comunicarse, así como

los conocimientos y destrezas que necesitan desarrollar los estudiantes para poder desenvolverse eficaz y eficientemente;

- Comprende el contexto cultural donde se sitúa el idioma extranjero;
- Especifica los niveles de dominio del idioma extranjero que facultan evidenciar el progreso de los estudiantes en cada etapa del aprendizaje, así como también el progreso a lo largo de toda la vida de los mismos;
- Proporciona a los administradores educativos, a los diseñadores de cursos, a los docentes, a los formadores de docentes, a las entidades examinadoras, etc., los recursos idóneos para que recapaciten sobre su propia práctica, con la finalidad de unificar sus esfuerzos para garantizar que estos sacien las necesidades de sus estudiantes.

El Marco Común Europeo de Referencia abarca diversos temas relacionados entre sí, los cuales encauzan al análisis de las diferentes etapas que son insustituibles para que el proceso de enseñanza-aprendizaje se efectúe correctamente.

Así pues se discuten los siguientes temas:

- El plurilingüismo en respuesta a la diversidad lingüística y cultural de cada área;
- El uso del idioma acorde a las tácticas utilizadas por los estudiantes para acelerar la competencia general y la comunicativa con la intención de participar en diferentes actividades y procesos que implican la expresión y la comprensión de textos que tengan relación con los distintos ámbitos de la vida social;
- Los niveles comunes de referencia en cuanto al progreso en el aprendizaje del idioma extranjero, de tal modo que los estudiantes puedan verificar sus prolongados adelantos respecto a la asimilación y uso del mismo;
- Las categorías para la descripción del uso del idioma extranjero, estas pormenorizan: los ámbitos y las situaciones que delimitan el entorno de uso del idioma extranjero; los temas, las tareas y los propósitos de la comunicación; las actividades comunicativas, las estrategias y los procesos; y el texto, todo esto está enlazado mayormente con actividades y canales de comunicación;
- Los procesos de enseñanza-aprendizaje del idioma extranjero, aludidos al vínculo auténtico entre la adquisición y el aprendizaje, y a la naturaleza y el desarrollo de la competencia plurilingüe, así como a las alternativas metodológicas de carácter general o específico;

- El papel de los deberes en el proceso de aprendizaje-enseñanza de idiomas extranjeros;
- El diseño curricular, y más ampliamente: objetivos de aprendizaje diferenciados, principios del diseño curricular, escenarios curriculares, el aprendizaje de idiomas a lo largo de toda la vida, modularidad y competencias parciales.
- Los propósitos y los tipos de evaluación en función de la necesidad de moderar las valoraciones enfrentadas de globalidad, precisión y viabilidad operativa.

1.5. Teorías de Aprendizaje de inglés como segunda lengua

Hay varias teorías sobre el aprendizaje de inglés como segunda lengua, entre las cuales están:

- **Método Gramática-Traducción:** Este método fue expuesto por los autores J. Seidenstücker, K. Plötz, H. S. Ollendor y J. Meidinger. Este método pone hincapié en la gramática considerando todas sus reglas, declinaciones, conjugaciones, traducción idioma natal – segundo idioma, uso de material descontextualizado y bilingüe. Presta poca atención a la pronunciación.
- **Método Directo:** Este método fue expuesto por los autores Sauveur y Berlitz. Este acentúa el desarrollo de la interacción oral en el idioma meta mediante la adquisición de nuevo vocabulario, ejercicios de preguntas y respuestas, ejercicios de práctica oral y auditiva. Hace énfasis en la corrección de la pronunciación. Presta poca atención al estudio y/o análisis gramatical.
- **Método Silencioso:** Este método fue expuesto por el autor Caleb Gattegno y tiene un enfoque humanístico, que incita el aprendizaje por exploración. El docente actúa como un facilitador del idioma, delegándole al estudiante a hacerse cargo de su propio aprendizaje. El docente hace uso de material innovador y original que motiva al estudiante a aprender. Este método se distingue porque el docente permanece en silencio la mayor parte del tiempo, provocando así que el estudiante desarrolle sus capacidades por sí solo.
- **Método de Respuesta Física Total:** Este método fue expuesto por el autor James Asher y este se basa en la teoría de que la memoria se incrementa si esta es impulsada y/o

relacionada con actividades motoras mientras se está llevando a cabo el proceso de enseñanza-aprendizaje de un idioma extranjero.

- Sugestopedia: Este método fue expuesto por el autor Georgi Lozanovi y este método se basa en la teoría de la relajación de la mente para alcanzar una máxima retención del conocimiento presentado por el docente. El recurso utilizado para lograr la relajación es la ambientación del local y la ambientación musical.
- Enfoque Natural: Este método fue expuesto por el autor Stephen Krashen y este método se sustenta en algunas técnicas de respuesta física total. El docente comparte conocimiento que los estudiantes entienden y procesan sin dificultad, y también crean varias actividades excitantes. Los estudiantes deben pasar por tres estadios: (1) Estadio de la Pre-producción que se enfoca en el desarrollo de la habilidad de comprensión auditiva; (2) Estadio de la Producción Precoz que se enfoca en el significado y no en la forma; no se corrigen los errores cometidos a menos de que sean muy graves; (3) Estadio de Producción discursiva se apoya en actuaciones con roles, inicio y finalización de diálogos, discusiones y formación de pequeños grupos de trabajo.
- Enfoque Comunicativo: Este método fue expuesto por los autores David Wílkins, Widdowson, Candlin, Cristopher Brumfit, Keith Johnson, Firth y Halliday, Dell Hymes, John Gumperz y William Labov, John Austin y John Searle. Este enfoque se centra en la utilización del idioma extranjero de forma contextualizada, prestando atención a la función de la misma, con el progreso del curso direccionado por las funciones lingüísticas, el sentido de la comunicación y los intereses comunes del grupo de estudiantes. El trabajo desarrollado tiene el objetivo de que el estudiante logre una competencia comunicativa en el idioma extranjero que está aprendiendo.

Para profundizar un poco más en el tema, se procede a definir y diferenciar cuatro términos que son método, metodología, enfoque, y propuesta metodológica debido a que el producto estrella de esta tesis guarda estrecha relación con estos cuatro conceptos.

De acuerdo a Chávez (citado en Arteaga, S., Mesa, N. y Echeverría, I., 2012, p. 10), el método es la vía o camino para buscar o procesar la información con sus diversas técnicas y se apoya en la metodología (filosofía del método) que es el estudio, descripción, explicación y justificación de los métodos. El enfoque, es la orientación metodológica de la investigación; constituye la estrategia general en el proceso de abordar y plantear el

problema de investigación. Mientras que el enfoque expresa la dirección de la investigación, el método precisa cómo y de qué forma ésta se realizará.

La propuesta metodológica es una herramienta para la planificación del trabajo durante un periodo determinado. Este documento sirve de base tanto para los directivos, los docentes y los estudiantes sumergidos en un proceso de enseñanza-aprendizaje dado.

La propuesta que se plantea en la presente tesis no es una propuesta única ni excluyente, sino que por el contrario es una combinación de todos los enfoques anteriormente nombrados que se apoyan en las NTICs para lograr que los estudiantes obtengan resultados de aprendizaje sobresalientes.

2. CAPÍTULO II: SITUACIÓN ACTUAL DE LA ENSEÑANZA DEL INGLÉS EN LA UPS

2.1. Proceso actual de enseñanza-aprendizaje del idioma inglés

La Universidad Politécnica Salesiana plantea una propuesta educativa liberadora con la intención de formar actores sociales y políticos con una visión crítica de la realidad que sean socialmente responsables y que tengan una voluntad transformadora. En lo que se refiere al área académica en sí, el enfoque curricular salesiano se caracteriza por ser: abierto, flexible, hipotético, contextualizado, consensuado, humanista, holístico, sistémico, procesual, innovador y significativo; su orientación es holística, sistémica y por procesos, lo que le permite interactuar con otros modelos, corrientes y tendencias pedagógicas pero sin perder su esencia.

Respecto al área de inglés, el proceso actual de enseñanza-aprendizaje de este idioma inglés se desarrolla bajo los siguientes parámetros:

Los cursos de inglés utilizan la modalidad de taller participativo durante las clases presenciales y aprovechando los progresos tecnológicos y la incorporación de las NTICs en la metodología de la educación a distancia, estos cursos también hacen buen uso de ellas para estimular la estructura cognitiva del estudiante.

Se aplicará la corriente de aprendizaje constructivista por considerar que la teoría del curso Idioma Extranjero Inglés permite la construcción del aprendizaje a través de las propias experiencias y vivencias de los estudiantes, facilita el trabajo colaborativo y reflexivo y sobre todo sobresale la interacción del propio estudiante con su entorno, lo que permite un aprendizaje más práctico y activo.

En cuanto a la metodología que se aplica, la información es presentada de manera jerárquica para ayudar al estudiante a conformar una relación secuencial tanto de su trabajo en clase y trabajo a distancia como de su aprendizaje.

Previamente, el docente sondea el nivel de asimilación y aprendizaje de los estudiantes de su curso para articular los bloques de contenidos en función de las necesidades, intereses y aspiraciones de los estudiantes, proponiéndoles situaciones problemáticas que contribuyan a la construcción de un aprendizaje significativo y útil.

Los estudiantes reciben cuatro horas de clases por semana. Los estudiantes siguen un syllabus, el cual es expuesto por el docente al inicio del semestre. Dependiendo de la tarea, los estudiantes trabajan individualmente, en parejas, o en grupos.

El tema de cada unidad es introducido de forma inductiva mediante el uso de varias técnicas como: una pequeña dramatización realizada por el docente, una lluvia de ideas sobre el tema a tratar, el análisis de un gráfico representativo del tema a tratar, el análisis de una o varias caricaturas que hablen sobre el tema a tratar.

Al final de cada unidad los estudiantes realizan tres actividades: escriben un ensayo corto acerca del tema de la unidad donde expresan sus puntos de vista y opiniones sobre el mismo; escuchan una canción relacionada con el tema de la unidad, extraen la idea principal y las ideas secundarias y también dibujan lo que entendieron acerca de la misma; ven, analizan y comentan un video relacionado con el tema de la unidad; y por último realizan un proyecto grupal sobre el tema de la unidad. Debido a que los alumnos de primero y segundo nivel de inglés no tienen el conocimiento gramatical necesario ni el léxico suficiente para escribir un ensayo, estos escriben únicamente un párrafo que contiene entre cinco y siete oraciones en el cual dan a conocer sus ideas acerca de un tema específico.

Las dos primeras actividades son realizadas en el aula y son actividades individuales de comprensión. La tercera actividad es enviada como tarea, es grupal y su realización se basa principalmente en la imaginación y la buena disposición de los estudiantes. Estas tres actividades son el reflejo de lo que los estudiantes han aprendido en la unidad.

Mediante conversaciones informales con varios estudiantes de las distintas carreras y con algunos compañeros docentes del idioma inglés, se ha detectado los siguientes inconvenientes en el proceso actual de enseñanza-aprendizaje del idioma inglés en la UPS:

- Se planifica de acuerdo al libro de texto, no en base a la realidad: el docente se limita a seguir textos y sus contenidos sin analizar su utilidad y aplicabilidad a la realidad que los estudiantes enfrentan (por ejemplo, en el caso de Biotecnología se debería tratar temas relacionados con la bioética; en el caso de Administración se debería tratar temas relacionados con la dinámica de las empresas y en el caso de Pedagogía se debería tratar sobre el pensamiento de educadores y filósofos célebres y su repercusión en la actualidad), por lo cual la investigación no se hace muy presente en el aula.
- El docente aplica contenidos previamente establecidos y definidos y cuando la aplicación de estos falla recurre a la planificación, sin detenerse a reflexionar y mucho menos a investigar los errores por los cuales la aplicación resultó fallida.
- Ni los docentes ni los educandos tienen cultura de investigación, por lo tanto se limitan a textos.
- Los docentes no incluyen la realidad de la comunidad y sus problemas, y se limitan a ser simplemente repetidores de contenidos que muchas veces están fuera de contexto.
- Los docentes tanto como los educandos viven una era de “facilismo” en donde el aprendizaje es “mecánico, rápido y simple” y no se estimula ni el interés ni la creatividad para analizar un problema y solucionarlo.

Con el plan piloto que se aplicó a los tres grupos de estudiantes y con la guía tecnopedagógica para mejorar los resultados de aprendizaje que se desarrolló, se pretende reducir la incidencia de estos inconvenientes en un futuro.

2.1.1. Malla curricular de las carreras de Pedagogía, Biotecnología y Administración

El idioma inglés es una materia transversal, es decir que está presente en el plan de estudios de todas las carreras. El idioma inglés es una materia obligatoria para todos los estudiantes puesto que estos tienen que aprobar como mínimo cuatro niveles de la misma, como requisito indispensable para poder graduarse como profesionales en la carrera de su elección.

El plan de estudios del idioma inglés es general e igual para todas las carreras, es decir que los contenidos de esta materia no cambian de acuerdo a la especialidad del estudiante; los

contenidos de la materia son básicos y estándares. Para una mejor comprensión de este punto, referirse a las mallas curriculares de las carreras de Biotecnología, Administración y Pedagogía que se pueden visualizar en los anexos 1, 2 y 3.

El proceso actual de enseñanza-aprendizaje del idioma inglés en la UPS se lo lleva a cabo con la ayuda del material didáctico Top Notch 1, 2 y 3 del Grupo Educativo Pearson.

Los grupos muestra que se han tomado para realizar el plan piloto corresponden a estudiantes de primer nivel de Pedagogía, segundo nivel de Biotecnología y tercer nivel de Administración que a su vez estudian primero, segundo y tercer nivel del idioma inglés respectivamente.

Los niveles de inglés ofertados en la UPS se describen así:

- El primer nivel de inglés cubre las necesidades básicas personales del estudiante para poder comunicarse en inglés en situaciones genéricas. El contenido del nivel parte desde un conocimiento muy básico de inglés. La finalidad de este nivel es establecer las bases comunicativas que le permitan al estudiante desarrollar su comprensión del idioma, así como también desempeñarse en un ámbito personal, familiar y de localización para hablar sobre temas sencillos de índole personal usando expresiones comunes y frases simples comunes.
- El segundo nivel de inglés afianza los conocimientos básicos de inglés previamente adquiridos. Se procura desarrollar las bases comunicativas que le permitan al estudiante interactuar con mayor soltura sobre temas de tipo personal, familiar, de localización y pasatiempos. En este nivel se enfatiza el intercambio de información usando expresiones sencillas, familiares y rutinarias.
- El tercer nivel de inglés pone un énfasis mayor en las necesidades de comunicación en contextos de inmersión, donde las conversaciones exigen una descripción de experiencias personales (familiar, escolar, pasatiempos, intereses. etc.) y una presentación de razones o explicaciones sobre diversas opciones o planes. En este nivel se consolidan mecanismos que conectan ideas y oraciones con el propósito de conseguir una mayor fluidez.
- El cuarto nivel se enfoca en la comunicación oral y la comprensión auditiva con el fin de desarrollar una mayor fluidez y espontaneidad en las presentaciones orales y en las

conversaciones. Los estudiantes son capaces de entender los puntos más importantes de textos claros y corrientes sobre temas que le resulten familiares (escuela, trabajo, tiempo libre, etc.). Los estudiantes pueden escribir textos comprensibles sobre temas que le interesan debido a que en los niveles anteriores han adquirido conocimiento sobre la acentuación y estilo así como también sobre los principales tiempos verbales que se pueden usar de acuerdo a las diferentes estructuras gramaticales. Los estudiantes pueden describir experiencias y eventos, sueños, esperanzas y ambiciones, y pueden explicar y fundamentar brevemente sus opiniones y planes.

Al finalizar estos cuatro niveles, el estudiante tendrá las destrezas procedimentales y comunicativas necesarias para afrontar con solvencia moderada el reto personal y profesional de su integración en un mundo cada vez más globalizado e interconectado entre sí, para lo cual podrá desenvolverse con soltura moderada en ámbitos donde el idioma inglés sea el vehículo de comunicación predominante.

2.1.2. Medición de resultados de aprendizaje

Al finalizar un nivel de inglés (la duración de un nivel varía según la modalidad de estudios que el estudiante decida tomar, así pues se tiene: 1) curso regular que dura un semestre entero, es decir alrededor de cuatro meses y medio y 2) curso intensivo que dura la mitad de un semestre, es decir dos meses) se evalúa lo que el estudiante es capaz de hacer, de acuerdo a lo que ha desarrollado en las cuatro habilidades básicas que son: comprensión auditiva, comprensión lectora, expresión oral y expresión escrita; estas habilidades serán medidas por medio de tareas comunicativas auténticas y significativas que los ayuden a adquirir confianza en sí mismos para alcanzar un desenvolvimiento óptimo en este idioma extranjero.

La evaluación de las distintas habilidades se lleva a cabo de la siguiente manera:

- Comprensión Auditiva.-
 - Según el Diccionario de términos clave de ELE, “La comprensión auditiva es una de las destrezas lingüísticas, la que se refiere a la interpretación del discurso oral. En ella intervienen, además del componente estrictamente lingüístico, factores cognitivos, perceptivos, de actitud y sociológicos. Es una capacidad comunicativa

que abarca el proceso completo de interpretación del discurso, desde la mera descodificación y comprensión lingüística de la cadena fónica (fonemas, sílabas, palabras, etc.) hasta la interpretación y la valoración personal; de modo que, a pesar de su carácter receptivo, requiere una participación activa del oyente.”

- Se hace uso principalmente de las siguientes herramientas: monólogos, conversaciones, conferencias, descripciones, canciones, videos, programas de televisión.
 - Las actividades de comprensión auditiva están organizadas de forma lógica, con tareas antes, durante y después de la audición que proporcionan una exhaustiva práctica de la capacidad y las estrategias de la comprensión auditiva.
 - Algunas actividades de comprensión auditiva evaluativas son: los estudiantes escuchan un cuento y luego ordenan los dibujos de acuerdo con la secuencia del mismo, contestan preguntas sobre el cuento y discuten la moraleja o mensaje de este.
- **Comprensión Lectora:**
 - Según el Diccionario de términos clave de ELE, “La comprensión lectora es una de las denominadas destrezas lingüísticas, la que se refiere a la interpretación del discurso escrito. En ella intervienen, además del componente estrictamente lingüístico, factores cognitivos, perceptivos, de actitud y sociológicos. En consecuencia, se entiende como una capacidad comunicativa que rebasa el plano estrictamente lingüístico y abarca el proceso completo de interpretación del texto, desde la mera descodificación y comprensión lingüística hasta la interpretación y la valoración personal. En la lectura, el lector no sólo extrae información, opinión, deleite, etc. del texto, sino que, para su interpretación, también aporta su propia actitud, experiencia, conocimientos previos, etc.”
 - Se hace uso principalmente de las siguientes herramientas: artículos de revistas y periódicos, cuentos, descripciones cortas sobre distintos temas, noticias nacionales e internacionales, etc.
 - Las actividades de comprensión lectora están organizadas de forma lógica, con tareas antes, durante y después de la lectura que proporcionan una exhaustiva práctica de la capacidad y las estrategias de la comprensión lectora.

- Algunas actividades de comprensión lectora evaluativas son: los estudiantes leen el título del texto y dan ideas acerca de lo que este puede tratar, leen el texto y comparan sus predicciones previas con lo que leyeron para comprobar si acertaron, leen el texto y sacan la idea principal y dos o tres ideas secundarias, de un grupo de oraciones acerca del texto identifican cuáles son verdaderas y cuáles no.
- Expresión Oral:
 - Según el Diccionario de términos clave de ELE, “La expresión oral es la destreza lingüística relacionada con la producción del discurso oral. Es una capacidad comunicativa que abarca no sólo un dominio de la pronunciación, del léxico y la gramática de la lengua meta, sino también unos conocimientos socioculturales y pragmáticos. Consta de una serie de micro-destrezas, tales como saber aportar información y opiniones, mostrar acuerdo o desacuerdo, resolver fallos conversacionales o saber en qué circunstancias es pertinente hablar y en cuáles no.”
 - Se hace uso principalmente de las siguientes herramientas: análisis de las presentaciones personales de los estudiantes a través de grabaciones de sus intervenciones en clase, juego como el teléfono dañado e interpretación de papeles (un estudiante es mesero y el otro el cliente, una estudiante es azafata y el otro pasajero, etc.), deletreo de palabras, repetición de trabalenguas y poemas cortos, etc.
 - Las actividades de expresión oral están organizadas de forma lógica, con tareas antes, durante y después de la expresión oral que proporcionan una exhaustiva práctica de la capacidad y las estrategias de la expresión oral.
 - Algunas actividades de expresión oral evaluativas son: los estudiantes preparan una presentación oral corta sobre un tema específico y los demás compañeros hacen preguntas o emiten opiniones acerca del tema, los estudiantes mantienen una conversación informal o formal corta entre ellos y/o con el docente, etc.
- Expresión Escrita:
 - Según el Diccionario de términos clave de ELE, “La expresión escrita es una de las denominadas destrezas lingüísticas, la que se refiere a la producción del lenguaje escrito. La expresión escrita se sirve primordialmente del lenguaje verbal, pero contiene también elementos no verbales, tales como mapas, gráficos, fórmulas matemáticas, etc.”

- Se hace uso principalmente de las siguientes herramientas: “writing booster” que es una sección del libro de texto Top Notch donde se analizan a profundidad diferentes tópicos referentes a la expresión escrita, textos cortos modelos de todo tipo (conversaciones, narraciones, descripciones, etc.) que sirven de guía a los estudiantes para que estos los tomen de base y empiecen a escribir, la lluvia de ideas sobre un tema específico para su posterior clasificación y organización, se escriben dos borradores sobre un tema específico y luego el texto final, etc.
- Las actividades de expresión escrita están organizadas de forma lógica, con tareas antes, durante y después de la expresión escrita que proporcionan una exhaustiva práctica de la capacidad y las estrategias de la expresión escrita.
- Algunas actividades de expresión escrita evaluativas son: los estudiantes escriben un ensayo sobre un tema específico el mismo que debe contener una introducción, la idea principal, las ideas secundarias y la conclusión o cierre; los estudiantes escriben un cuento corto y lo ilustran con gráficos acorde al relato; los estudiantes escriben en el blog de la clase su opinión sobre un tema específico; etc. Es imprescindible destacar que debido a que los alumnos de primero y segundo nivel de inglés poseen conocimientos básicos del idioma, estos se encuentran capacitados para escribir solamente un párrafo de corta longitud y más no un ensayo como sí lo pueden hacer los alumnos de tercer nivel.

Cabe recalcar que las actividades evaluativas varían ligeramente de acuerdo al nivel de conocimientos del estudiante, pero la esencia de estas sigue siendo la misma.

2.1.3. Resultados de Aprendizaje de los Niveles 1, 2 y 3 del idioma inglés

Cada nivel de inglés en la UPS se divide en dos partes, las mismas que corresponden a medio semestre cada una. En cada mitad de semestre se estudian tres unidades.

Como se mencionó anteriormente, el material que se utiliza son los libros Top Notch del Grupo Editorial Pearson. Para el primer nivel se usa el libro Top Notch 1: unidades de la uno a la seis. Para el segundo nivel se usa el libro Top Notch 1: unidades de la siete a la diez y el libro Top Notch 2: unidades uno y dos. Para el tercer nivel se usa el libro Top Notch 2: unidades de la tres a la ocho.

Los diferentes niveles de inglés (nivel uno, nivel dos y nivel tres) tienen distintos resultados de aprendizaje que deben ser logrados por los estudiantes.

Para que los estudiantes mejoren sus resultados de aprendizaje en las cuatro destrezas del lenguaje mencionadas anteriormente, el docente consideró necesario y preciso reforzar las partes correspondientes a la gramática y al vocabulario específicamente, puesto que un buen manejo de estas es clave para que los estudiantes se puedan desenvolver adecuadamente en las cuatro destrezas del lenguaje.

Es importante acentuar que los resultados de aprendizaje que se pueden encontrar en los anexos 7, 8 y 9 respectivamente fueron elaborados por la autora de esta tesis, la misma que tomó como base los objetivos de cada unidad citados en el material de texto Top Notch 1 y 2.

2.1.4. Evaluaciones por niveles e identificación de los resultados de aprendizaje en los tests

Los propósitos de las actividades virtuales, creadas con la ayuda de las plataformas virtuales edmodo y educaplay, propuestas para ser realizadas antes de aplicar las evaluaciones de las unidades son principalmente dos: evidenciar qué porcentaje de los aprendizajes previamente determinados ha sido alcanzado por los estudiantes así como también proporcionarles a los mismos una retroalimentación inmediata de sus resultados. Los beneficios de estas actividades pre-evaluativas es que al conocer la calidad de su desempeño, los alumnos pueden enfocarse en las áreas que requieran un poco más de su atención y así tener éxito cuando la evaluación les sea aplicada.

En los anexos 10, 11 y 12 respectivamente se encuentran tres tests correspondientes al nivel uno, al nivel dos y al nivel tres de inglés. Estas pruebas tienen la finalidad de señalar qué partes pertenecen a los resultados de aprendizaje que se pretenden alcanzar de acuerdo a las distintas destrezas del idioma.

El anexo 10 hace referencia al test del primer nivel de inglés, y este se divide de la siguiente manera:

Tabla 1: Contenido del test del primer nivel de inglés

Número de Pregunta	Habilidad del lenguaje	Resultado de Aprendizaje
1 – 6	Comprensión Auditiva	El estudiante será capaz de identificar información referente a nombres, apellidos, títulos, ocupaciones.
7 – 13	Comprensión del vocabulario y de la gramática.	El estudiante será capaz de crear una nueva oración tomando como base las dos oraciones que le fueron dadas.
14 - 22	Comprensión gramatical	El estudiante será capaz de completar dos conversaciones usando partículas interrogativas así como también contracciones de un pronombre y del verbo ser/estar.
23 - 30	Comprensión lectora	El estudiante será capaz de: (1) identificar si la información proveniente de este texto es verdadera, falsa o si no es provista y (2) contestar con respuestas cortas tres preguntas para lo cual debe hacer uso del verbo ser/estar.
31 - 33	Expresión Escrita	El estudiante será capaz de escribir acerca de un compañero de clase, para lo cual debe proveer información que contenga su nombre, su apodo, su edad, su ocupación y su lugar de residencia.

Fuente: Libro “Top Notch 1 - Complete Assessment Package –Unit 1”

El anexo11 presenta el test del segundo nivel de inglés, y este se desagrega de la siguiente manera:

Tabla 2: Contenido del test del segundo nivel de inglés

Número de Pregunta	Habilidad del lenguaje	Resultado de Aprendizaje
1 – 6	Comprensión Auditiva	El estudiante será capaz de: (1) inferir información correspondiente a prendas de vestir y de calzar, tiendas departamentales, direcciones y lugares e (2) identificar y escoger el gráfico que corresponde a dicha descripción.
7 – 13	Comprensión del vocabulario y de la gramática.	El estudiante será capaz de completar tres conversaciones usando los adjetivos comparativos.
14 - 21	Comprensión gramatical	El estudiante será capaz de: (1) reemplazar el objeto directo con un pronombre de complemento directo así como también y (2) crear una oración poniendo en orden las palabras y las frases dadas. Para realizar estos ejercicios el estudiante debe tener conocimientos sobre los objetos directos y los pronombres de complemento directo.
22 - 25	Comprensión de vocabulario	El estudiante será capaz de escoger la opción correcta entre tres alternativas dadas. Para realizar este ejercicio, el estudiante debe tener conocimientos sobre el vocabulario relacionado a prendas de vestir y de calzar así como también a los diferentes códigos de vestimenta de acuerdo a la ocasión.
26 - 30	Comprensión lectora	El estudiante será capaz de completar cinco oraciones con la correcta palabra o frase.
31 - 33	Expresión Escrita	El estudiante será capaz de escribir acerca de su vestimenta describiendo lo que generalmente usa, lo que le gusta usar y la ropa que está usando ahora.

Fuente: Libro “Top Notch 1 - Complete Assessment Package –Unit 8”

El anexo12 expone el test del tercer nivel de inglés, y este se descompone de la siguiente manera:

Tabla 3: Contenido del test del tercer nivel de inglés

Número de Pregunta	Habilidad del lenguaje	Resultado de Aprendizaje
1 – 6	Comprensión Auditiva	El estudiante será capaz de identificar información correspondiente a autos teniendo en cuenta sus diferentes modelos, sus diferentes partes, entre otras cosas.
7 – 10	Comprensión del vocabulario	El estudiante será capaz de reconocer las partes internas del auto y escribir sus nombres en el lugar adecuado.
11 - 23	Comprensión gramatical	El estudiante será capaz de: a) escribir una o dos frases de acuerdo a las situaciones presentadas, b) poner en orden las palabras para crear una oración o una pregunta y c) completar el texto usando el pasado simple o el pasado progresivo de los verbos dados.
24 - 26	Comprensión del vocabulario	El estudiante será capaz de diferenciar los comportamientos de un buen conductor de los comportamientos de un mal conductor.
27 - 30	Comprensión lectora	El estudiante será capaz de identificar si la información extraída del texto es verdadera o falsa.
31 - 33	Expresión Escrita	El estudiante será capaz de escribir acerca de un accidente automovilístico que haya tenido o que haya presenciado. Este escrito debe describir que fue lo que ocurrió, que actividad estaba haciendo el conductor cuando el accidente pasó y que hizo el estudiante después del accidente.

Fuente: Libro “Top Notch 2 - Complete Assessment Package –Unit 4”

2.2. Uso de NTICs en el proceso enseñanza-aprendizaje en el área de inglés de la UPS

2.2.1. Infraestructura

La UPS cuenta con un centro de cómputo, mismo que posee varias aulas y cada aula cuenta con alrededor de 30 computadoras. Todas las máquinas son modernas y tienen acceso a internet. También en cada sala de profesores de cada carrera se encuentran ubicadas varias computadoras (de cuatro a cinco), las cuales son modernas y tienen acceso a internet. Es importante recalcar que la universidad proveyó a la mayoría de los docentes de netbooks o tablets con acceso a internet. De esta manera tanto estudiantes como docentes tienen acceso a la tecnología la mayoría parte del tiempo.

2.2.2. Plataforma Virtual propia de la UPS

Los docentes y los estudiantes de las materias académicas, es decir las que constan en la malla curricular y no son transversales, usan el AVAC (Ambiente Virtual de Aprendizaje Cooperativo) que se encuentra habilitado en la página web de la UPS (www.ups.edu.ec) en donde tanto estudiantes como docentes tienen varias opciones como: uso de foros, colocación de videos, colocación de links útiles relacionados a los temas estudiados en clase, colocación de presentaciones en power point preparadas por el docente sobre algún tema específico, calendario con las fechas de presentación de las diferentes tareas, etc.

El AVAC es una plataforma de acceso gratuito tanto para docentes como para estudiantes, la base de la plataforma es estándar para todos los docentes pero cada docente la va modificando según las necesidades y requerimientos de los estudiantes y de la materia. Es una plataforma versátil, amigable y fácil de usar; además de que es un medio eficaz de comunicación entre docentes-estudiantes y entre estudiantes-estudiantes.

Lamentablemente para el área de inglés, que es una materia para-académica que no consta en la malla curricular y que es transversal para todas las carreras, este ambiente virtual no se encontraba habilitado en el momento de la aplicación del plan piloto lo que no le permitió a la autora de esta tesis hacer uso de él. La decisión de no habilitar la plataforma

para idiomas en general, la tomó la dirección del Instituto de Idiomas debido a que el uso de esta plataforma por parte de los docentes en semestres anteriores fue muy bajo porque estos últimos consideraron a esta herramienta tecnológica no como un ayudante para el proceso de enseñanza-aprendizaje sino más bien como una tarea más que hacer, y desafortunadamente no le sacaron provecho.

2.2.3. Material tecnológico-didáctico propio de los cursos de inglés de la UPS

En el área de inglés, sin embargo los docentes usan el material tecnológico-didáctico proporcionado por el libro de texto Top Notch que son los CDs de apoyo Active Book (para los estudiantes) y Active Teach (para los docentes). En estos CDs se encuentra una versión digital del libro de texto; esta versión digital es bastante dinámica porque también incluye secciones como: “more practice” y “videos of the units” donde hay una gran variedad de actividades de refuerzo referentes a cada unidad de estudio como: crucigramas respecto al vocabulario y canciones-karaoke, por citar un par de ejemplos.

A continuación se muestra varios ejemplos de las actividades citadas en el apartado anterior; y así se tiene:

Las dos capturas de pantallas siguientes correspondientes a los gráficos 3 y 4 fueron tomadas de la versión digital del libro de texto de inglés Top Notch 1 de la Editorial Pearson y corresponden a la unidad 7 del segundo nivel de inglés. El tema principal de la unidad 7 trata acerca de vacaciones y viajes. Cada unidad está conformada por seis partes: una introducción, lección 1, lección 2, lección 3, lección 4 y revisión general final.

Los contenidos de la versión digital y la versión impresa del libro son los mismos. Las diferencias radican en que en la versión digital se pueden hacer las actividades de audio y video; otra ventaja es que se puede proyectar (con la ayuda de una laptop y un proyector) los contenidos del libro en el aula de clase para que los estudiantes los visualicen de mejor manera.

Gráfico 3: Versión digital del libro de texto – Parte 1

Top Notch 1 ActiveTeach Web Camera

LESSON 1 **GOAL** Greet someone arriving from a trip

CONVERSATION MODEL

A  Read and listen to someone greeting a person arriving from a trip.

A: Welcome back!
B: Thanks.
A: So, how was the flight?
B: Pretty nice, actually.
A: That's good. Can I give you a hand?
B: That's OK. I'm fine.
A: Are you sure?
B: Absolutely. Thanks!

B  **Rhythm and intonation** Listen again and repeat. Then practice the Conversation Model with a partner.



GRAMMAR *The past tense of be: Review*

I		We	
He	{ was } on time.	You	{ were } late.
She	{ wasn't }	You	{ weren't }
It		They	

Contractions
wasn't = was not
weren't = were not

Questions
Was your flight long? (Yes, it was. / No, it wasn't.)
Were your friends with you? (Yes, they were. / No, they weren't.)
How **was** the traffic? (It was terrible.)
How long **were** you away? (Two weeks.)

GRAMMAR BOOSTER • p. 134
• The past tense of be: form

Fuente: Libro de texto de Inglés Top Notch 1 – Grupo Pearson

En el gráfico 3 se puede apreciar la lección 1 de la unidad 7 donde se presentan: una conversación modelo acerca de cómo saludar a alguien que llega de un viaje y la parte gramatical que versa sobre el pasado simple del verbo ser o estar.

Gráfico 4: Versión digital del libro de texto – Parte 2

The screenshot shows the 'Review' section of the 'Top Notch 1 ActiveTeach' digital textbook. The interface has a red header with the title 'Top Notch 1 ActiveTeach' and a 'Web Camera' icon. Below the header is a grid pattern. A 'More Practice' button with a CD icon and the text 'ActiveBook Self-Study Disc' is visible, along with a list of skills: grammar, vocabulary, listening, reading, speaking, and pronunciation. The main content area is divided into four sections: A, B, C, and D. Section A is a listening comprehension exercise where students listen to four speakers and identify the type of trip they took (drive, train trip, flight, or beach vacation) by writing the speaker number in a box. Section B is another listening comprehension exercise where students listen to four speakers and circle the adjective that best describes their experience. Section C consists of four short dialogues where students complete the questions using the simple past tense. Section D consists of three statements or questions where students complete the blanks using the past tense form of the verbs in parentheses.

Review

A **Listening comprehension** Listen to each person describing a travel experience. Write the number of the speaker in the box for the type of trip he or she took.

a drive a train trip a flight a beach vacation

B Listen again. Circle the adjective that best describes each experience.

1 Her trip was very (*short / scary / scenic*). 3 Her trip was pretty (*short / scary / boring*).
2 His trip was quite (*scary / unusual / relaxing*). 4 His trip was really (*short / scenic / boring*).

C Complete each conversation with a question in the simple past tense.

1 A: on vacation? 3 A: every day?
B: We went to Greece. B: We walked along the beach and enjoyed the sun.

2 A: stay there? 4 A: get back home?
B: Two weeks. B: Last night.

D Complete each statement or question about vacations. Use the past tense form.

1 (we / buy) a lot of fantastic things on our vacation.
2 (where / you / eat) dinner last night?
3 (we / sleep) right on the beach. (it / be)

Fuente: Libro de texto de Inglés Top Notch 1 – Grupo Pearson

En el gráfico 4 se puede distinguir la revisión final general de la unidad 7 donde se muestra:

- Ejercicios A y B: Corresponden a la sección de audio donde después de escuchar cuatro diferentes conversaciones cortas acerca de cuatro personas describiendo sus experiencias viajeras, el estudiante será capaz de identificar la clase de viaje que cada persona tomó y los adjetivos que describen cada una de las experiencias.
- Ejercicios C y D: Revisan la gramática donde el estudiante será capaz de completar los espacios en blanco usando el pasado simple correctamente.

Gráfico 5: Menú de Actividades Extras de Práctica

MORE PRACTICE		Speaking Practice
Unit 1: Getting Acquainted	▶	A Record and compare
Unit 2: Going Out	▶	Role play
Unit 3: The Extended Family	▶	B Record and compare
Unit 4: Food and Restaurants	▶	Role Play
Unit 5: Technology and You	▶	Listening Comprehension
Unit 6: Staying in Shape	▶	Activity 1
Unit 7: On Vacation	▶	Dictation
Unit 8: Shopping for Clothes	▶	Reading Comprehension
Unit 9: Taking Transportation	▶	Activity 1
Unit 10: Shopping Smart	▶	Activity 2
		Activity 3
		Activity 4
		Grammar and Vocabulary
		A Drag and drop
		B Drag and drop
		C Fill in
		D Sentence scramble
		E Drag and drop
		F Matching
		Games and Puzzles
		A Concentration

Fuente: Libro de texto de Inglés Top Notch 1 – Grupo Pearson

El gráfico 5 muestra el menú de actividades extras de práctica de la unidad 7 específicamente. Los estudiantes tienen a su disposición una variada gama de actividades que además de servirles para reforzar los contenidos construidos en clase, tienen la particularidad de ser divertidas. El menú ofrece actividades referentes a tres de las cuatro habilidades básicas del idioma inglés, que son: hablar, escuchar y leer; además de varios juegos relacionados con temas de gramática y vocabulario referentes a la unidad de estudio.

A continuación se presentan ejemplos de algunas de las actividades antes descritas:

Gráfico 6: Actividad de escuchar y completar

Top Notch 1 ActiveTeach

Unit 7: On Vacation • Listening Comprehension • Activity 1 [Back to Menu](#)

Listen to the description of a vacation. Complete each statement, according to what you hear. Then check your answers.

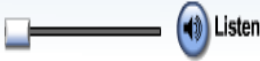
 Listen

Her vacation was very .

The weather was _____.

Her hotel room was very _____.

The food was _____.

The servers were very _____.

Fuente: Libro de texto de Inglés Top Notch 1 – Grupo Pearson

El gráfico 6 descubre una actividad de audio de la unidad 7. Después de escuchar una descripción acerca de una experiencia vacacional, el estudiante será capaz de completar las oraciones usando varios adjetivos.

Gráfico 7: Actividad de leer y escoger la respuesta correcta

Top Notch 1 Active Teach

Unit 7: On Vacation • Reading Comprehension • Activity 1 [Back to Menu](#)

Read the ad. Mark each statement True or False, according to the ad.

Bhutan—Secret of the Himalayas

There are many beautiful places on this earth, but Bhutan is unique. Not many tourists go there, but you can be one of them. View scenic mountains and meet friendly people dressed in traditional clothing. "Everyone was happy to practice their English and walk with us."--*Sarah Barnett / St. John's, Canada*

	True	False
1. Bhutan is beautiful.	<input type="radio"/>	<input type="radio"/>
2. A lot of tourists visit Bhutan.	<input type="radio"/>	<input type="radio"/>
3. A vacation to Bhutan is unusual.	<input type="radio"/>	<input type="radio"/>
4. The people in Bhutan are unfriendly.	<input type="radio"/>	<input type="radio"/>
5. No one speaks English in Bhutan.	<input type="radio"/>	<input type="radio"/>

Fuente: Libro de texto de Inglés Top Notch 1 – Grupo Pearson

El gráfico 7 revela una actividad de lectura de la unidad 7. Después de leer un texto corto acerca de la descripción de un lugar exótico en los Himalayas, el estudiante será capaz de identificar si la información adjunta acerca del mismo es verdadera o falsa.

Gráfico 8: Juego de rapidez relacionado a la gramática y vocabulario

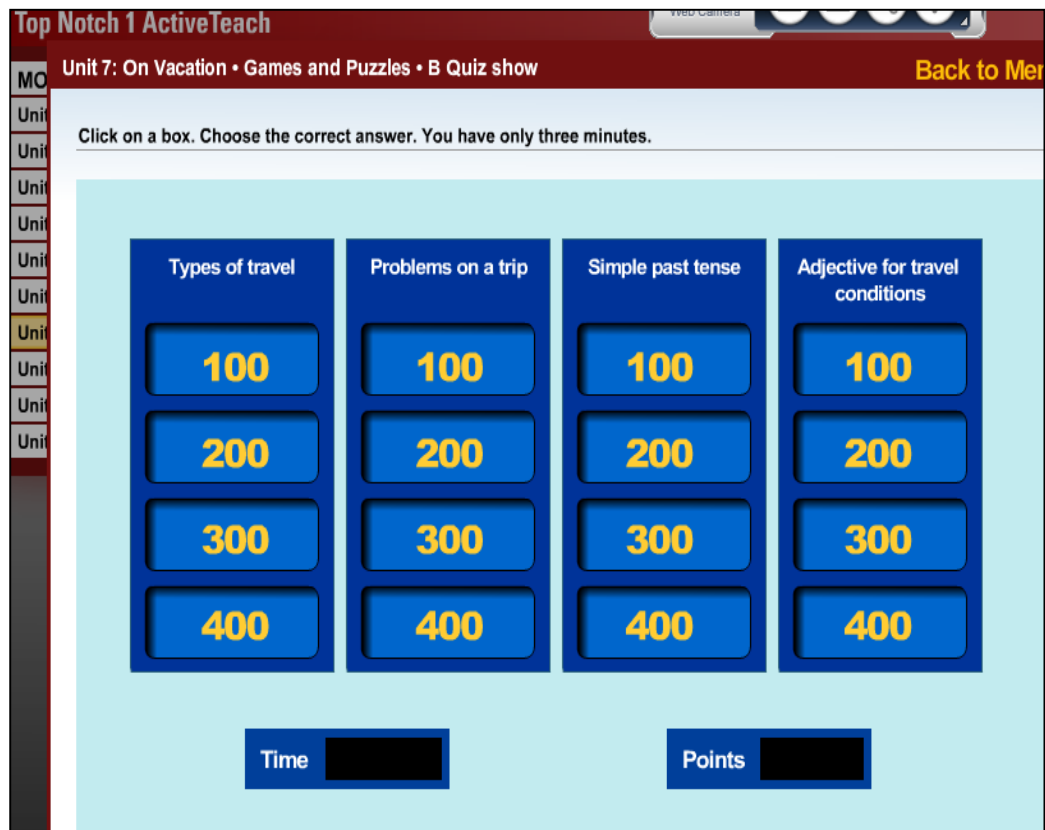

Fuente: Libro de texto de Inglés Top Notch 1 – Grupo Pearson

El gráfico 8 resalta una actividad referente a un juego de rapidez relacionado a contenidos gramaticales y de vocabulario estudiados en la unidad 7. El estudiante será capaz de contestar dieciséis preguntas en tres minutos. Las preguntas están divididas en cuatro grupos de cuatro de acuerdo a distintas categorías, y todas las preguntas son de opción múltiple constando de cuatro diferentes alternativas donde el estudiante tiene que escoger la opción correcta. Los cuatro grupos son: tipos de viajes, problemas durante el viaje, pasado simple y adjetivos para describir las condiciones de un viaje. El máximo de puntos que el estudiante puede alcanzar son 3200 puntos. El estudiante gana cuando ha respondido al menos el 80% de las preguntas correctamente.

Gráfico 9: Juego de memoria relacionado al vocabulario

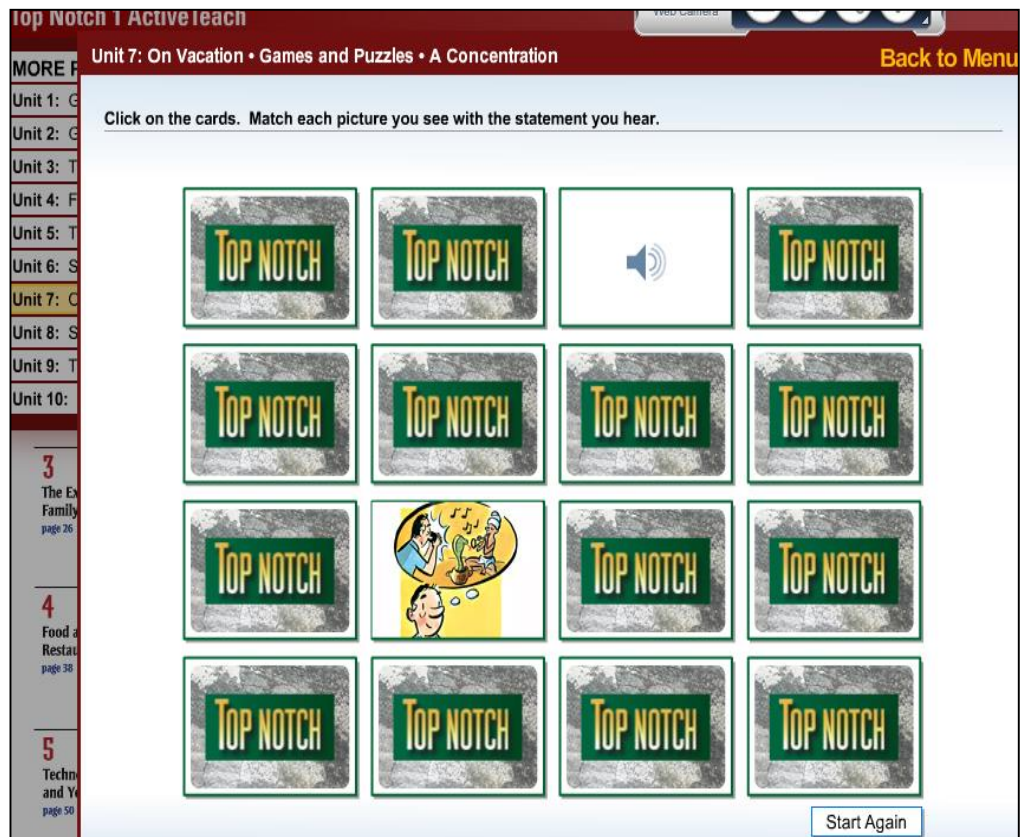

Fuente: Libro de texto de Inglés Top Notch 1 – Grupo Pearson

El gráfico 9 exhibe una actividad que se refiere a un juego de memoria relacionado al vocabulario de la unidad 7. El vocabulario de la unidad 7 trata sobre vacaciones y viajes. Esta actividad consta de dieciséis opciones divididas en dos grupos: el primer grupo consta de ocho gráficos y el segundo grupo consta de ocho oraciones que el estudiante tiene que escuchar porque están en formato de audio. El estudiante será capaz de relacionar el gráfico con la oración para agruparlos en ocho parejas.

Gráfico 10: Juego de vocabulario “El Ahorcado”

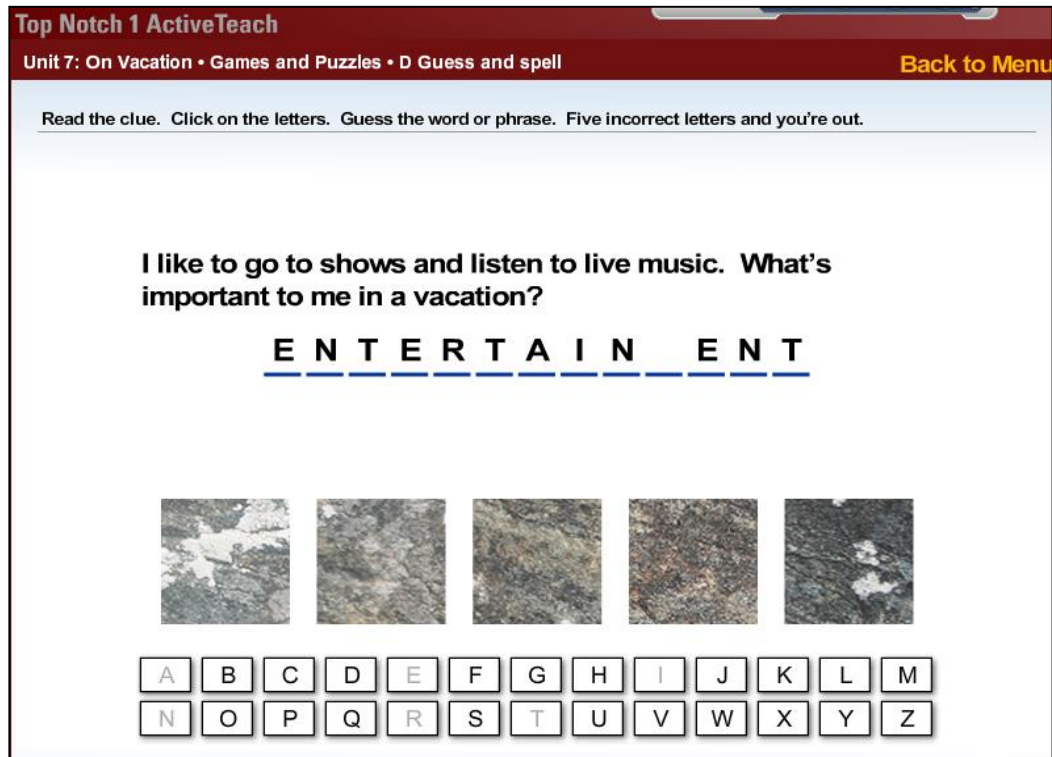

Fuente: Libro de texto de Inglés Top Notch 1 – Grupo Pearson

El gráfico 10 despliega una actividad que hace referencia a un juego de vocabulario llamado “El Ahorcado” correspondiente a la unidad 7. La unidad 7 trata sobre vacaciones y viajes. El estudiante será capaz de adivinar cinco palabras a partir de las definiciones proporcionadas. Si el estudiante desconoce la palabra puede optar por elegir letras al azar hasta formar la palabra, pero sólo tiene cinco oportunidades para lograrlo; esas cinco oportunidades corresponden a los cinco cuadros grises que se sitúan debajo de los espacios para las letras de las palabras y encima del abecedario, cada vez que el estudiante se equivoque en adivinar una letra ocasionará que un cuadro gris se desintegre. En esta captura de pantalla se puede leer la definición “A mí me gusta ir a shows y escuchar música en vivo. ¿Qué es importante para mí en unas vacaciones?”, la respuesta correcta es entretenimiento o “entertainment” en inglés.

Gráfico 11: Crucigrama

Top Notch 1 ActiveTeach
Unit 7: On Vacation • Games and Puzzles • C Crossword [Back to Menu](#)

Click on a clue. Type the correct letters. Then check each answer.

Across

1. Today is Wednesday. _____ was Tuesday.
3. Very good
9. Cold
11. Having beautiful views of nature
12. Time spent not working or not

Down

2. Simple past tense of sleep
4. Pretty bad
5. Not interesting
6. Making you feel afraid
7. Can I give you a ____?
8. Different

Check answer Show answer Start Again

Fuente: Libro de texto de Inglés Top Notch 1 – Grupo Pearson

El gráfico 11 evidencia una actividad que sugiere un crucigrama relacionado con la gramática y el vocabulario de la unidad 7. La unidad 7 trata sobre vacaciones y viajes. Se provee entre once y trece definiciones que están divididas en dos grupos: la mitad son verticales y la otra mitad son horizontales. Después de leer las definiciones, el estudiante será capaz de escribir sus conceptos de acuerdo a los números de las mismas. En la captura de pantalla se puede observar que el estudiante completó dos conceptos: (1) “Hoy es miércoles. fue martes.” siendo la respuesta correcta “Ayer” o “Yesterday” en inglés. y (2) “El pasado simple de dormir” siendo la respuesta correcta “dormí” o “slept” en inglés.

Gráfico 12: Video de la unidad



Fuente: Libro de texto de Inglés Top Notch 1 – Grupo Pearson

El gráfico 12 recae sobre una actividad de video. Por cada unidad de estudio hay una actividad de video que relata una situación graciosa relacionada al tema de la unidad. Esta situación está dividida en dos episodios, y después de escuchar y ver cada episodio el estudiante será capaz de identificar la gramática y el vocabulario estudiados previamente. Cada episodio tiene una duración de dos a tres minutos. Si el estudiante tiene dificultad en entender el audio, puede recurrir a la opción de subtítulos para una mejor comprensión.

La presente captura de pantalla corresponde al video de la unidad 7 que trata sobre la descripción de los viajes y las vacaciones. En esta conversación participan dos personas, Mr. Rashid quien es el dueño de la agencia de viajes donde trabaja Marie quien es la recepcionista de la misma. Mr. Rashid acaba de regresar de sus vacaciones y Marie le pregunta acerca de su experiencia.

Gráfico 13: Canción de la unidad

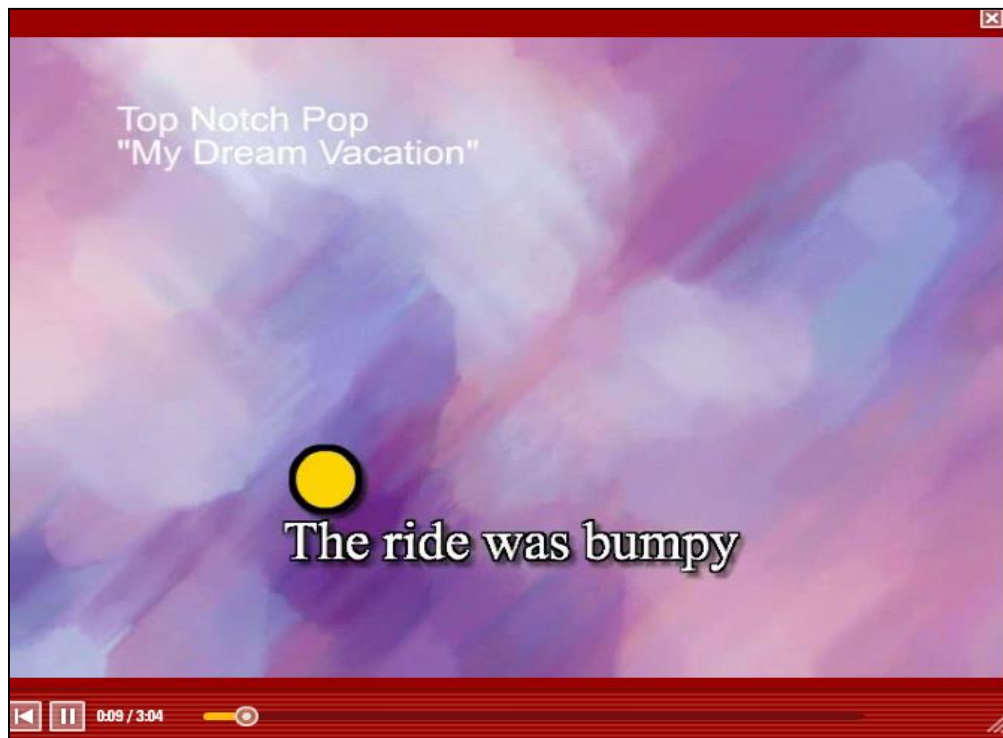

Fuente: Libro de texto de Inglés Top Notch 1 – Grupo Pearson

El gráfico 13 deja ver una canción que describe una historia relacionada al tema la unidad 7, y en donde el estudiante será capaz de identificar la gramática y el vocabulario estudiados previamente. La canción tiene una duración de tres minutos. El tema de la canción de la unidad 7 es “Mis vacaciones soñadas”.

3. NIVEL DE SATISFACCIÓN DE LOS RESULTADOS DE APRENDIZAJE LOGRADOS POR LOS ESTUDIANTES EN EL IDIOMA INGLÉS

3.1. Medición del nivel de satisfacción de los resultados de aprendizaje logrados por los estudiantes en el idioma inglés

Para medir el nivel de satisfacción de los resultados de aprendizaje logrados por los estudiantes en el idioma inglés fue conveniente aplicar unas encuestas tanto a docentes como a estudiantes para de esta manera conocer la opinión de los mismos sobre la percepción de su desempeño en la materia tanto desde el punto de vista del docente como desde el punto de vista del estudiante.

El propósito del levantamiento de información a través de las encuestas es proponer mejoras que eleven el nivel de satisfacción de los resultados de aprendizaje actualmente logrados por los estudiantes.

Las encuestas versan sobre la satisfacción en el proceso de enseñanza-aprendizaje del idioma inglés y sobre el uso de las NTICs en el proceso de enseñanza-aprendizaje del idioma inglés. Estas encuestas fueron realizadas al cien por ciento de los estudiantes, es decir: 24 estudiantes de segundo nivel de inglés de la carrera de biotecnología, 9 estudiantes de primer nivel de inglés de la carrera de pedagogía, 2 estudiantes de primer nivel de inglés de la carrera de filosofía, 9 estudiantes de tercer nivel de inglés de la carrera de administración de empresas y 15 docentes del área de inglés.

Los resultados de estas encuestas sirvieron para identificar cuáles estrategias y cuáles herramientas son efectivas en el proceso de enseñanza-aprendizaje, así como también para detectar los inconvenientes presentados durante el mismo.

A continuación se presentan la descripción, contenido y resultados generales por cada una de las tres encuestas realizadas:

3.1.1. Encuesta a docentes del Instituto de Idiomas de la UPS sobre la satisfacción en el proceso de enseñanza-aprendizaje del idioma inglés:

La población encuestada fue de quince docentes del idioma inglés.

Las preguntas contenidas en esta encuesta versan sobre: la satisfacción de los docentes con los resultados de aprendizaje obtenidos por sus estudiantes al finalizar cada unidad de estudio; las razones de la insatisfacción de los docentes con los resultados de aprendizaje obtenidos por sus estudiantes al finalizar cada unidad de estudio; las estrategias y herramientas de enseñanza-aprendizaje que los docentes usan para lograr unos resultados de aprendizaje óptimos; las consideraciones de los docentes sobre lo que se debe mejorar en el proceso de enseñanza-aprendizaje para que los resultados de los estudiantes sean los esperados; la frecuencia y el uso que los docentes le dan a las NTICs para trabajos dentro y fuera del aula y las ideas y las perspectivas que tienen los docentes respecto a las NTICs.

La tabulación e interpretación de los resultados de esta encuesta se describe a continuación:

- 1) ¿Qué nivel de satisfacción presenta Ud. respecto a los resultados de aprendizaje obtenidos por los mismos al finalizar cada unidad de estudio?

Total de docentes	15
1 = totalmente satisfecho	0
2 = muy satisfecho	2
3 = medianamente satisfecho	13
4 = poco satisfecho	0
5 = nada satisfecho	0

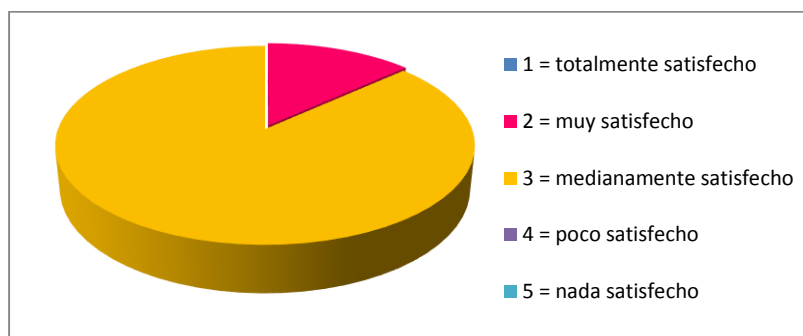

Fuente: Encuesta a docentes de inglés de la UPS
Autora: Ana María Jaramillo

El resultado fue que el 87% de los docentes manifestó que están medianamente satisfechos con los resultados de aprendizaje obtenidos por sus estudiantes; esto quiere decir que los docentes consideran que el proceso de enseñanza-aprendizaje es perfectible puesto que hay factores que deberían mejorar.

- 2) Si la respuesta a la primera pregunta es de media a baja entonces se dispuso de diez opciones para que el docente escoja las que se acoplen a su situación.

Total de docentes	15
3 = medianamente satisfecho	13
4 = poco satisfecho	0
5 = nada satisfecho	0

1	Falta de motivación e interés de los estudiantes hacia la materia.	10
2	Alto porcentaje de ausencias de los estudiantes.	8
3	Los estudiantes no comprenden los contenidos de la materia.	4
4	Los estudiantes no hacen sus tareas.	6
5	Los estudiantes no se presentan a las evaluaciones.	1
6	Los materiales didácticos que Ud. usa no son los adecuados ni los suficientes.	2
7	Los estudiantes hacen otras actividades no relacionadas con la materia mientras "están presentes" en la clase de inglés.	3
8	Los estudiantes saben que pueden repetir la materia varias veces sin que esto afecte su promedio final de la carrera.	8
9	Otra: Los estudiantes no saben estudiar sino sólo memorizar.	1
10	Otra: Los estudiantes no tienen bases gramaticales.	1
11	Otra: Los estudiantes no tienen interés hacia las materias de su carrera en general.	1

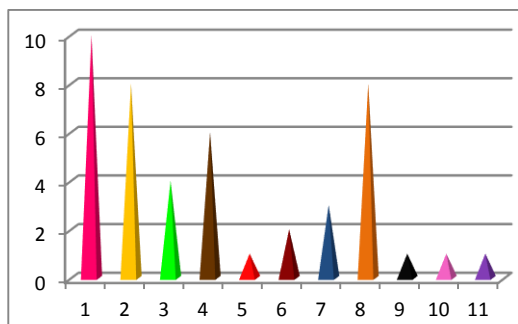

Fuente: Encuesta a docentes de inglés de la UPS
 Autora: Ana María Jaramillo

El 67% de los docentes manifestó que la falta de motivación e interés de los estudiantes hacia el inglés es una de las razones principales por las cuales el proceso de enseñanza-aprendizaje no se desarrolla de la mejor manera y la mitad de los docentes manifestó que tanto el alto porcentaje de ausencias de los estudiantes como el hecho de que los estudiantes saben que pueden repetir la materia varias veces sin que esto afecte su promedio final de la carrera son factores claves que influyen negativamente en el proceso de enseñanza-aprendizaje.

3) ¿Qué estrategias y herramientas de enseñanza-aprendizaje usa Ud. para lograr unos resultados de aprendizaje óptimos?

	Total de docentes	15
1	Lluvia de ideas	11
2	Cuentos	5
3	Mapas mentales	6
4	Crucigramas	4
5	Trabajos en equipo	13
6	Canciones	6
7	Videos	6
8	Dinámicas grupales	6
9	Exposiciones orales	13
10	Foros	4
11	Retroalimentación sobre el desempeño de los estudiantes	12
12	Motivación antes de empezar una unidad de trabajo	13
13	Reflexión sobre la utilidad e importancia de la materia	8
14	Elogios cuando una tarea ha sido realizada satisfactoriamente	9
15	Otra: trabajos escritos	2
16	Otra: lecturas	1

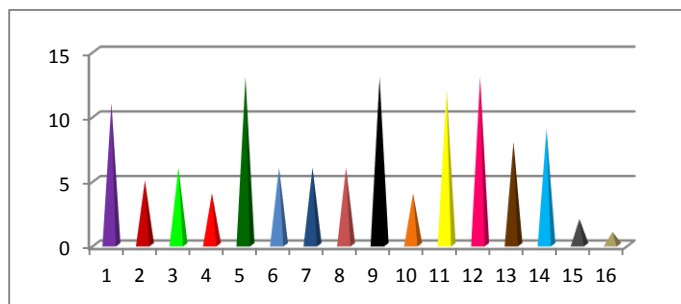

Fuente: Encuesta a docentes de inglés de la UPS
 Autora: Ana María Jaramillo

Entre las estrategias y herramientas de enseñanza-aprendizaje más populares que los docentes usan para lograr unos resultados de aprendizaje óptimos están: lluvia de ideas, trabajos en equipo, exposiciones orales, retroalimentación sobre el desempeño de los estudiantes y motivación antes de empezar una unidad de trabajo.

- 4) ¿Qué aspectos se deben mejorar en el proceso de enseñanza-aprendizaje para que los resultados de aprendizaje de los estudiantes sean los esperados?

	Total de docentes	15
1	Uso más frecuente de la tecnología en el aula	7
2	Inclusión de más variedad de recursos didácticos	8
3	Manejo de la disciplina en clase	1
4	Distribución y ocupación del tiempo hora-clase	4
5	Relación interpersonal con los estudiantes	4
6	Interés de los estudiantes en la materia	9
7	Comunicación entre docente y estudiantes	2
8	Otra: Se debe inculcar más responsabilidad y honestidad en los estudiantes; y no promover el facilismo tanto en la asistencia a clases como cuando dan pruebas y exámenes.	1
9	Otra: Los estudiantes deben ingresar a la universidad ya motivados.	1
10	Otra: Más tiempo para cada unidad de trabajo.	2
11	Otra: Más disciplina y reglas para los alumnos.	2

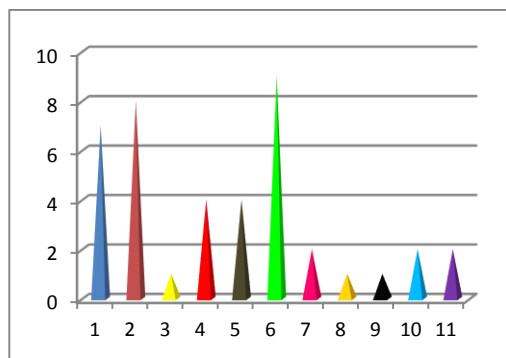

Fuente: Encuesta a docentes de inglés de la UPS
 Autora: Ana María Jaramillo

El 60% de los docentes identificaron a la falta de interés por el inglés como uno de los aspectos que debe cambiar para que los resultados de aprendizaje obtenidos por los estudiantes sean los óptimos y alrededor del 50% de los docentes considera que el uso más frecuente de la tecnología en el aula así como la inclusión de una amplia variedad de recursos didácticos influiría positivamente en el proceso de enseñanza-aprendizaje.

- 5) ¿Con qué frecuencia Ud.: usa información extraída en Internet, propone actividades domiciliarias que impliquen el uso de computadoras por parte de los estudiantes, distribuye material didáctico realizado en medio digital y presenta material audiovisual digital?

	Siempre	Frecuentemente	A veces	Casi nunca	Nunca
Usa información extraída en Internet.	1	7	6	1	0
Propone actividades domiciliarias que impliquen el uso de computadoras por parte de los estudiantes.	3	4	6	2	0
Distribuye material didáctico realizado en medio digital.	3	1	9	2	0
Presenta material audiovisual digital.	4	6	5	0	0

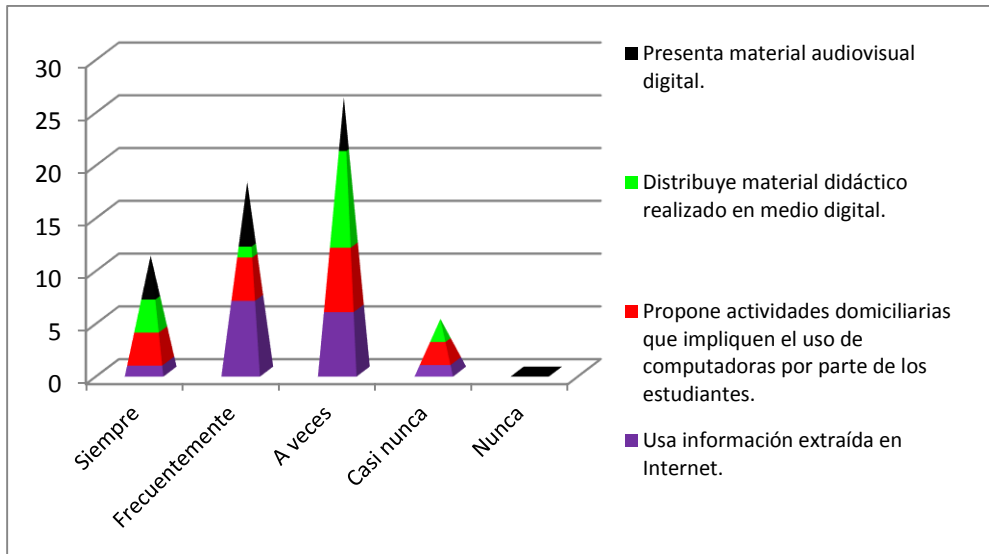

Fuente: Encuesta a docentes de inglés de la UPS
 Autora: Ana María Jaramillo

La mayor parte de los docentes hacen uso de las NTICs tanto para la clase presencial con la participación de sus estudiantes como para el envío de tareas y trabajos a los mismos.

6) ¿Su salón de clases cuenta con medios tecnológicos?

Total de docentes	15
Sí	14
No	1

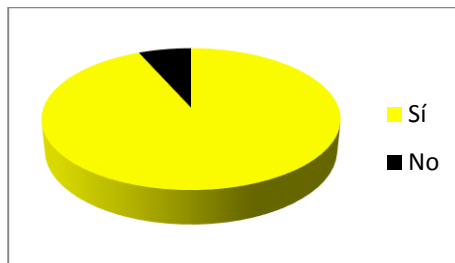

Fuente: Encuesta a docentes de inglés de la UPS
 Autora: Ana María Jaramillo

El 93% de los docentes aprovechan los medios tecnológicos que tienen a su alcance para el desarrollo de sus clases; lo que quiere decir que estos ven a la tecnología como soporte a su labor docente.

- 7) Si la respuesta a la pregunta anterior fue afirmativa, entonces señalar la frecuencia con Ud. hace uso de estos medios para apoyar su labor docente (semana/grupo).

Total de docentes	15
Siempre	3
Frecuentemente	10
A veces	2
Casi nunca	0
Nunca	0

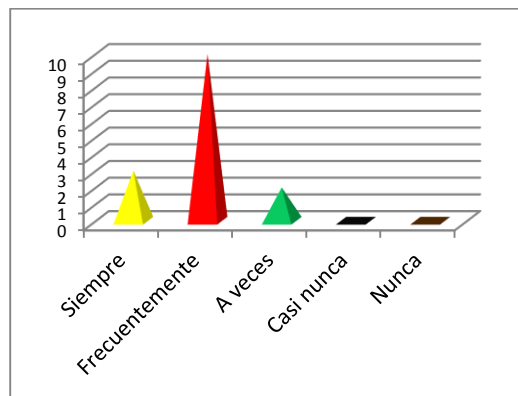

Fuente: Encuesta a docentes de inglés de la UPS
 Autora: Ana María Jaramillo

El 20% de los docentes se apoyan siempre en la tecnología para el desarrollo de sus clases y el 67% de los docentes se apoya de manera frecuente en la tecnología para el desarrollo de sus clases; lo que quiere decir que las NTICs son parte importante dentro del proceso de enseñanza-aprendizaje.

- 8) ¿En qué manera la utilización de los medios tecnológicos que la Universidad ha puesto a su disposición en los salones de clase ha contribuido a mejorar la participación de los estudiantes en las mismas?

Total de docentes	15
Significativa	9
Alternativa	6
Irrelevante	0

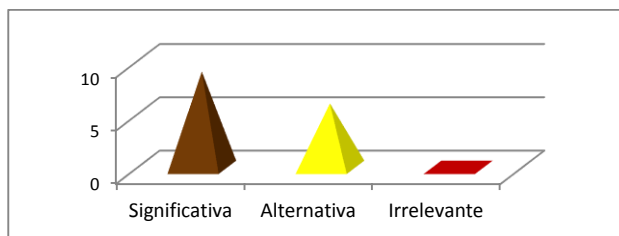

Fuente: Encuesta a docentes de inglés de la UPS
 Autora: Ana María Jaramillo

El 60% de los docentes consideran que disponer de medios tecnológicos en las aulas ha facilitado el desarrollo de las clases.

9) ¿En qué porcentaje utiliza Ud. las NTICs en su clase?

Total de docentes	15
100% - 85%	5
85% - 65%	7
65% - 45%	1
45% - 25%	2
25% - 0%	0

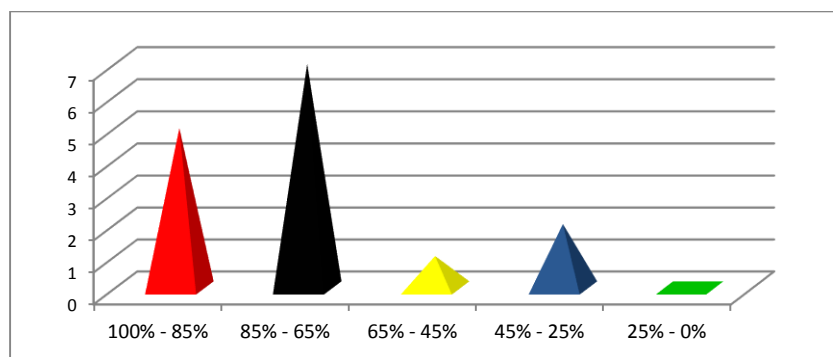

Fuente: Encuesta a docentes de inglés de la UPS
 Autora: Ana María Jaramillo

El resultado fue que el 80% de los docentes usan las NTICs frecuentemente en el desarrollo de sus clases; en otras palabras la tecnología y sus bondades están presentes en el aula más del 65% de las veces.

10) ¿De qué manera considera Ud. el uso de las NTICs en su clase?

1	Es un factor determinante en el aprendizaje de los estudiantes.	5
2	Es una moda dada la era tecnológica en la que vivimos.	2
3	Es una herramienta de apoyo alternativa para la enseñanza de los diversos contenidos.	11
4	Es una herramienta totalmente prescindible.	2
5	Es una alternativa que no necesariamente influye en el aprendizaje de los estudiantes.	2
6	Es un recurso importante para mejorar la enseñanza.	12
7	Facilita el trabajo en grupo y la colaboración con sus alumnos.	12

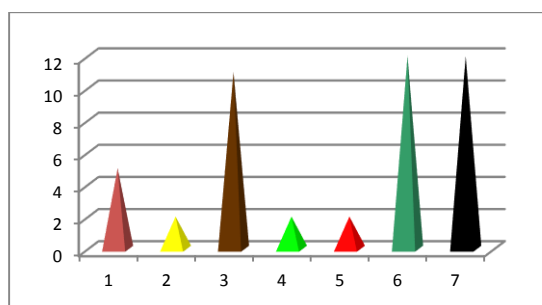

Fuente: Encuesta a docentes de inglés de la UPS
 Autora: Ana María Jaramillo

El 80% de los docentes considera a las NTICs como una herramienta que apoyo a que el proceso de enseñanza-aprendizaje se desarrolle de una manera más óptima lo que a su vez ayuda para que los estudiantes obtengan los resultados de aprendizaje deseados.

11) ¿Qué ideas y perspectivas tiene Ud. respecto a las NTICs?

1	Los computadores deben estar en el aula.	9
2	El enfoque constructivista es el adecuado en general, aplicable al uso de las NTICs en particular.	5
3	Son necesarios unos enfoques tradicionales para integrar las tecnologías de una vez.	0
4	Interaccionar y cambiar información relativa a las NTICs con otros docentes es útil y positivo.	8
5	Programo e incluyo objetivos, contenidos y actividades en relación a las tecnologías en las programaciones de aula.	8
6	Considero que las NTICs mejoran en gran medida la calidad de los procesos de enseñanza-aprendizaje.	9
7	Mantengo una práctica reflexiva e indagadora para una mejor inclusión de las tecnologías en la práctica educativa.	9

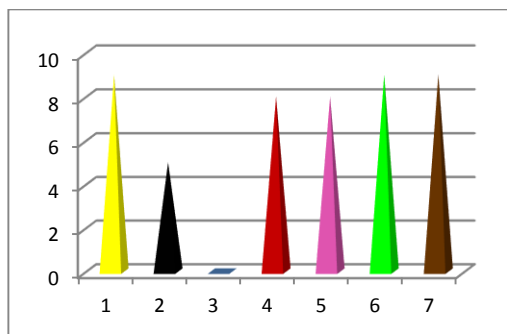

Fuente: Encuesta a docentes de inglés de la UPS
 Autora: Ana María Jaramillo

Ninguno de los docentes está de acuerdo con el enfoque tradicional de enseñanza-aprendizaje; esto quiere decir que los docentes están a favor del constructivismo, y esto a su vez indica que los docentes consideran a las NTICs como un elemento clave para que este proceso pedagógico se lleve a cabo.

La conclusión general de la tabulación e interpretación de esta encuesta es que alrededor del 80% de los docentes sí están abiertos y predispuestos al uso de las NTICs porque las consideran recursos relevantes que han contribuido de forma positiva a que su práctica docente sea más eficiente.

3.1.2. Encuesta a estudiantes del Instituto de Idiomas de la UPS sobre la satisfacción en el proceso de enseñanza-aprendizaje del idioma inglés:

La población encuestada fue de cuarenta y cuatro estudiantes: once estudiantes del primer nivel de inglés, veinte y cuatro estudiantes de segundo nivel de inglés y nueve estudiantes de tercer nivel de inglés.

Las preguntas comprendidas en esta encuesta tratan sobre: la satisfacción de los estudiantes con los resultados de aprendizaje obtenidos por ellos al finalizar cada unidad de estudio; estrategias y herramientas de enseñanza-aprendizaje que usa el docente de inglés para que los estudiantes logren unos resultados de aprendizaje óptimos; consideraciones sobre qué se debe mejorar en el proceso de enseñanza-aprendizaje para que los resultados de aprendizaje sean los esperados por los estudiantes y consideraciones sobre el uso de las NTICs en la clase de inglés de los estudiantes;

La tabulación e interpretación de los resultados de esta encuesta se describe a continuación:

- 1) ¿Qué grado de satisfacción presenta Ud. con sus resultados de aprendizaje obtenidos al finalizar cada unidad de estudio?

Total de alumnos	44
1 = totalmente satisfecho	4
2 = muy satisfecho	25
3 = medianamente satisfecho	11
4 = poco satisfecho	3
5 = nada satisfecho	1

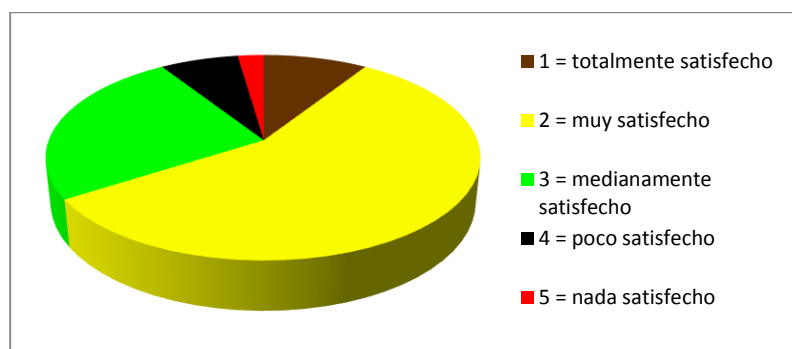

Fuente: Encuesta a estudiantes de inglés de la UPS
Autora: Ana María Jaramillo

El 67% de los estudiantes están muy satisfechos con sus resultados de aprendizaje obtenidos, el 25% de los estudiantes están medianamente satisfechos con sus resultados de aprendizaje obtenidos y el 9% de los estudiantes no están satisfechos con sus resultados de aprendizaje obtenidos.

- 2) Si la respuesta a la pregunta anterior fue entre medianamente satisfecho y nada satisfecho entonces especificar las razones por las que Ud. presenta esta insatisfacción.

Total de alumnos	15
3 = medianamente satisfecho	11
4 = poco satisfecho	3
5 = nada satisfecho	1

1	Falta de motivación e interés suya por la materia.	3
2	Alto porcentaje de ausencias de su parte.	1
3	Ud. no comprende los contenidos de la materia.	7
4	Ud. no hace sus tareas.	0
5	Ud. no se presenta a las evaluaciones.	0
6	Los materiales didácticos que los docentes usan no son los adecuados ni los suficientes.	10
7	Ud. hace otras actividades no relacionadas con la materia mientras "está atendiendo" a la clase de inglés.	0
8	Ud. sabe que puede repetir la materia varias veces sin que esto afecte su promedio final de la carrera.	0
9	Otra: Los contenidos de la clase de inglés deberían ir a la par de los contenidos de la carrera, es decir se debería dar un inglés técnico.	1

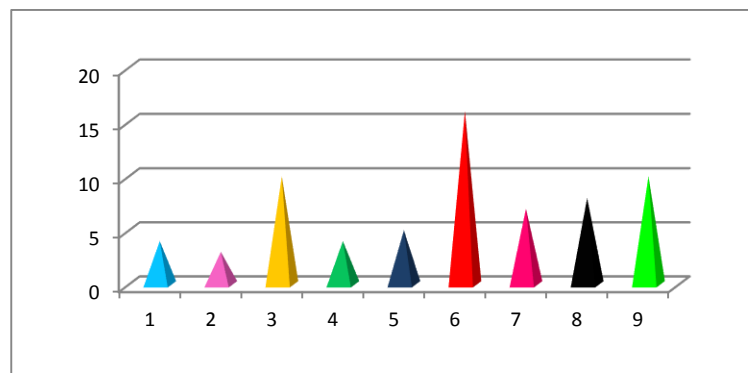

Fuente: Encuesta a estudiantes de inglés de la UPS
 Autora: Ana María Jaramillo

El 67% de los estudiantes considera que el docente debería usar más variedad de recursos didácticos, mientras que el 47% de los estudiantes afirman que les cuesta trabajo entender los contenidos de la materia. Esto se debe a dos razones: (1) a la mayor parte de los estudiantes no les agrada el estudio de las reglas gramaticales y les disgusta enormemente trabajar en el cuaderno de ejercicios prácticos, y (2) a la mayor parte de los estudiantes les gustaría realizar sólo actividades lúdicas todo el tiempo.

3) ¿Qué estrategias y las herramientas de enseñanza-aprendizaje usa el docente de inglés para que Ud. logre unos resultados de aprendizaje óptimos?

	Total de alumnos	
1	Lluvia de ideas	17
2	Cuentos	1
3	Mapas mentales	4
4	Crucigramas	14
5	Trabajos en equipo	38
6	Canciones	7
7	Videos	22
8	Dinámicas grupales	15
9	Exposiciones orales	35
10	Foros	9
11	Retroalimentación sobre el desempeño de los estudiantes	11
12	Motivación antes de empezar una unidad de trabajo	6
13	Reflexión sobre la utilidad e importancia de la materia	6
14	Elogios cuando una tarea ha sido realizada satisfactoriamente	3
15	Otra: Plataformas virtuales	2
16	Otra: Participación constante y permanente de todos y cada uno de los estudiantes cuando se hacen ejercicios en clase	1
17	Otra: Audio	1

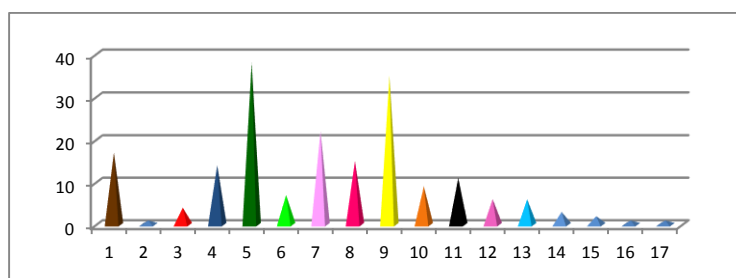

Fuente: Encuesta a estudiantes de inglés de la UPS
 Autora: Ana María Jaramillo

El 80% de los estudiantes afirma que las exposiciones orales y los trabajos en equipo son las estrategias más usadas en su clase de inglés.

- 4) ¿Qué aspectos se deben mejorar en el proceso de enseñanza-aprendizaje para que sus resultados de aprendizaje sean los esperados?

	Total de alumnos	44
1	Uso más frecuente de la tecnología en el aula	18
2	Inclusión de más variedad de recursos didácticos	24
3	Manejo de la disciplina en clase por parte del docente	2
4	Distribución y ocupación del tiempo hora-clase	9
5	Relación interpersonal con el docente	16
6	Interés suya en la materia	13
7	Comunicación entre el docente y Ud.	17
8	Otra: Motivación antes de empezar una unidad de trabajo	2

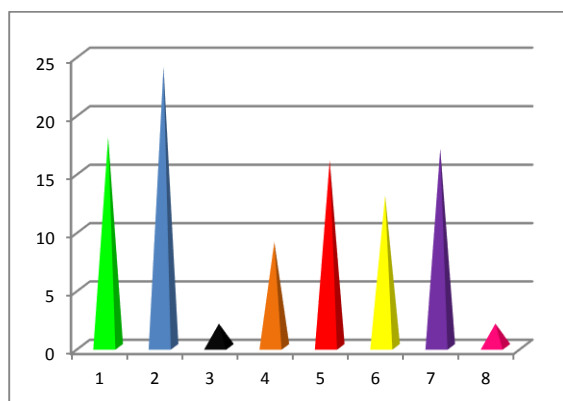

Fuente: Encuesta a estudiantes de inglés de la UPS
 Autora: Ana María Jaramillo

Alrededor de la mitad de los estudiantes opina que se debería incluir más variedad de recursos didácticos durante el desarrollo de las clases, entre estos recursos didácticos está la inclusión de la tecnología. Esto se debe a que los estudiantes no tomaron en cuenta el uso de las plataformas virtuales usadas para el envío de actividades de refuerzo como para la toma de pruebas; los alumnos sólo se enfocaron en los recursos didácticos y la tecnología usada en el aula como tal.

5) ¿Cómo considera Ud. al uso de las NTICs en su clase?

	Total de alumnos	44
1	Es un factor determinante en su aprendizaje.	19
2	Es una moda dada la era tecnológica en la que vivimos.	4
3	Es una herramienta de apoyo alternativa para la enseñanza de los diversos contenidos.	29
4	Es una herramienta totalmente prescindible.	6
5	Es una alternativa que no necesariamente influye en su aprendizaje.	11
6	Es un recurso importante para mejorar la enseñanza.	20
7	Facilita el trabajo en grupo y la colaboración con sus compañeros de clase.	16

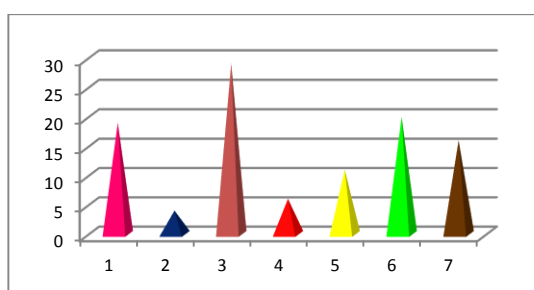

Fuente: Encuesta a estudiantes de inglés de la UPS
 Autora: Ana María Jaramillo

El 50% de los estudiantes considera que las NTICs son un factor determinante en su aprendizaje, son una herramienta de apoyo alternativa para la enseñanza de los diversos contenidos y son un recurso importante para mejorar la enseñanza. Esto quiere decir que los estudiantes están de acuerdo con la presencia de las NTICs en el proceso de enseñanza-aprendizaje de la materia.

Las conclusiones generales de la tabulación e interpretación de esta encuesta son: (1) alrededor del 67% de los estudiantes están muy satisfechos con sus resultados de aprendizaje obtenidos, (2) alrededor del 50% de los estudiantes de inglés preferirían que el proceso de enseñanza-aprendizaje de este idioma se lleve a cabo de una forma más interactiva y amena, para lo cual solicitan la inclusión de una amplia gama de recursos didácticos en el aula, y (3) alrededor del 50% de los estudiantes considera que las NTICs son un factor determinante en su aprendizaje, son una herramienta de apoyo alternativa

para la enseñanza de los diversos contenidos y son un recurso importante para mejorar la enseñanza.

3.1.3. Encuesta a los estudiantes del Instituto de Idiomas de la UPS sobre el uso de las NTICs en sus carreras:

La población encuestada fue de cuarenta y cuatro estudiantes: veinte y cuatro estudiantes de la carrera de Biotecnología, nueve estudiantes de Administración de Empresas, nueve estudiantes de Pedagogía y dos estudiantes de Filosofía.

Las preguntas contenidas en esta encuesta exponen: la manera en que los docentes de las distintas carreras usan las NTICs en el proceso de enseñanza-aprendizaje de las distintas materias; las diferentes maneras en que las NTICs les han ayudado a los estudiantes a mejorar sus resultados de aprendizaje en las distintas materias de su carrera y las distintas maneras en que las NTICs han marcado la diferencia en una clase que los estudiantes hayan tomado.

La tabulación e interpretación de los resultados de esta encuesta se describe a continuación:

1) ¿Qué carrera estudia Ud. en la UPS?

Pedagogía	Filosofía	Administración de Empresas	Biotecnología de los Recursos Naturales
9	2	9	24

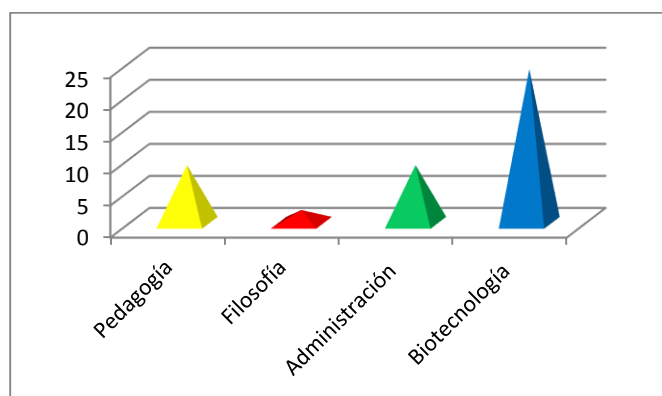

Fuente: Encuesta a estudiantes de inglés de la UPS
 Autora: Ana María Jaramillo

2) ¿De qué manera los docentes de la carrera que Ud. estudia usan las NTICs en el proceso de enseñanza-aprendizaje de las distintas materias?

	Biología	Estudiantes
1	presentaciones en power point	9
2	presentaciones en prezi	1
3	AVAC	10
4	plataformas virtuales	16
5	software especial propio de la carrera	4
6	uso de páginas web para prácticas varias	7
7	youtube	3
8	facebook	2
9	correo electrónico	7
10	Otra: Cd y libro guía	1

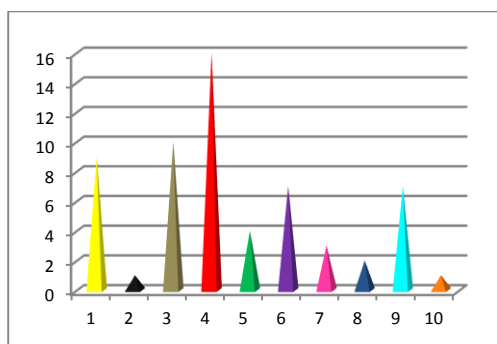

Fuente: Encuesta a estudiantes de inglés de la UPS
 Autora: Ana María Jaramillo

	Administración	Estudiantes
1	presentaciones en power point	8
2	presentaciones en prezi	0
3	AVAC	9
4	plataformas virtuales	5
5	software especial propio de la carrera	1
6	uso de páginas web para prácticas varias	1
7	youtube	3
8	facebook	0
9	correo electrónico	4

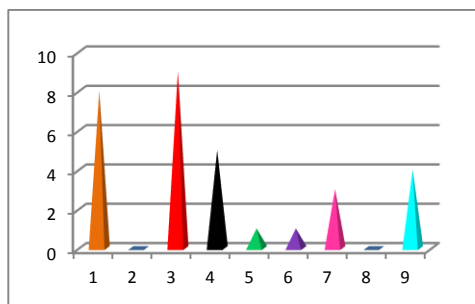

Fuente: Encuesta a estudiantes de inglés de la UPS
 Autora: Ana María Jaramillo

	Filosofía	Estudiantes
1	presentaciones en power point	1
2	presentaciones en prezi	0
3	AVAC	2
4	plataformas virtuales	2
5	software especial propio de la carrera	0
6	uso de páginas web para prácticas varias	0
7	youtube	0
8	facebook	1
9	correo electrónico	1

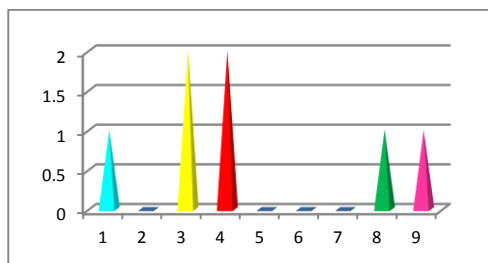

Fuente: Encuesta a estudiantes de inglés de la UPS
 Autora: Ana María Jaramillo

	Pedagogía	Estudiantes
1	presentaciones en power point	6
2	presentaciones en prezi	0
3	AVAC	5
4	plataformas virtuales	7
5	software especial propio de la carrera	0
6	uso de páginas web para prácticas varias	2
7	youtube	2
8	facebook	0
9	correo electrónico	4
10	Otro: CD y libro guía	1

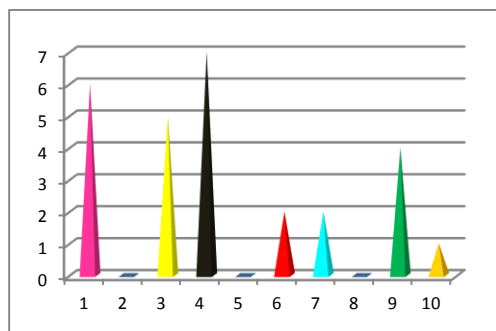

Fuente: Encuesta a estudiantes de inglés de la UPS
 Autora: Ana María Jaramillo

La mayoría de los docentes de las diferentes carreras usan la tecnología en sus diferentes acepciones para el desarrollo de sus clases; esto quiere decir que los docentes están actualizados y están a favor de darle un brío fresco y nuevo al proceso de enseñanza-aprendizaje.

3) ¿Ud. siente que las NTICs le han ayudado a mejorar sus resultados de aprendizaje en las distintas materias de su carrera?

	Sí	No
Biología	21	3
Pedagogía	7	2
Filosofía	1	1
Administración	8	1

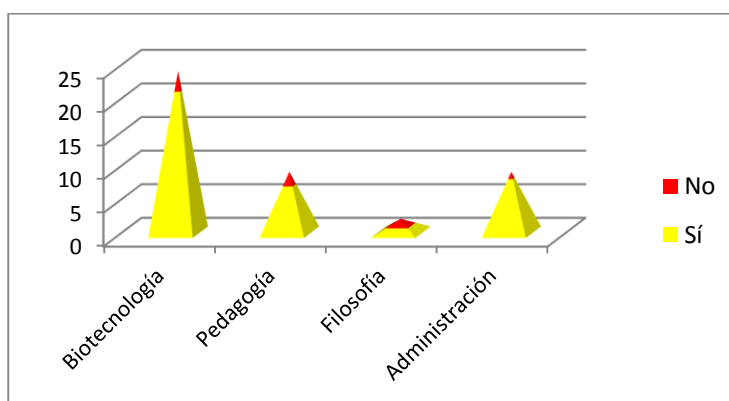

Fuente: Encuesta a estudiantes de inglés de la UPS
 Autora: Ana María Jaramillo

El 84% de los estudiantes opina que las NTICs les han ayudado a mejorar sus resultados de aprendizaje en las distintas materias de su carrera.

- 4) Si la respuesta a la pregunta anterior es afirmativa entonces escoja entre estas once opciones de cómo las NTICs le han ayudado a mejorar sus resultados.

		Biotecnología	Pedagogía	Filosofía	Administración
1	Las NTICs han contribuido a que Ud. sea responsable de su propio aprendizaje.	11	7	1	4
2	Las NTICs han incentivado su participación en clase.	10	6	1	1
3	Las NTICs le han facilitado la comprensión de los contenidos.	15	4	1	6
4	Las NTICs le han permitido a Ud. ir a su propio ritmo de aprendizaje.	9	3	0	3
5	Las NTICs le han permitido a Ud. explorar y sacar provecho de sus distintas capacidades, habilidades y estilos de aprendizaje.	11	2	0	3
6	Las NTICs han contribuido a aumentar su motivación e interés por las distintas materias.	12	3	1	3
7	El uso de las NTICs en trabajos en grupo ha potenciado las actividades colaborativas y cooperativas entre Ud. y sus compañeros de clase.	9	3	0	4
8	Las prácticas y ejercicios que Ud. ha hecho con la ayuda de las NTICs le han servido como refuerzo extra a los contenidos estudiados en clase.	13	3	0	3
9	Las NTICs le han ofrecido diferentes formas y tiempos de interacción entre Ud. y el docente, siendo estas formas: sincrónica y asincrónica.	8	1	1	3
10	Las NTICs le han proporcionado a Ud. actividades complementarias y de recuperación en las que Ud. ha podido controlar, guiar y monitorear su trabajo.	6	3	0	3
11	Las NTICs le han ayudado al docente a desarrollar nuevas metodologías didácticas de mayor eficacia formativa para Ud.	15	4	0	3

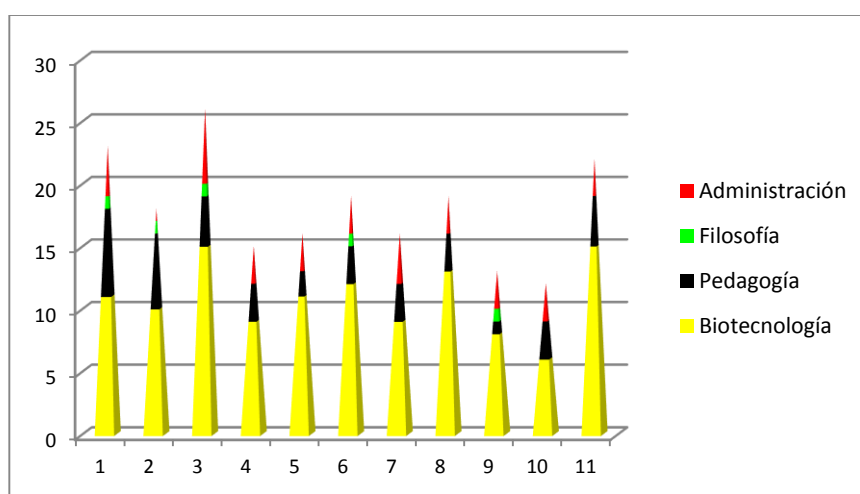

Fuente: Encuesta a estudiantes de inglés de la UPS
 Autora: Ana María Jaramillo

Las NTICs son una herramienta muy útil tanto para los docentes como para los estudiantes porque aparte de ser un recurso llamativo, atractivo, moderno y de fácil uso es un instrumento muy flexible y adaptable de acuerdo a las necesidades de cada usuario porque permite la personalización del proceso de enseñanza-aprendizaje de acuerdo a la materia y al grupo de estudiantes.

- 5) ¿Considera Ud. que existe diferencia entre una clase sin el apoyo de las NTICs y una clase con el apoyo de las NTICs?

	Sí	No
Biotecnología	20	4
Pedagogía	8	1
Filosofía	2	0
Administración	8	1

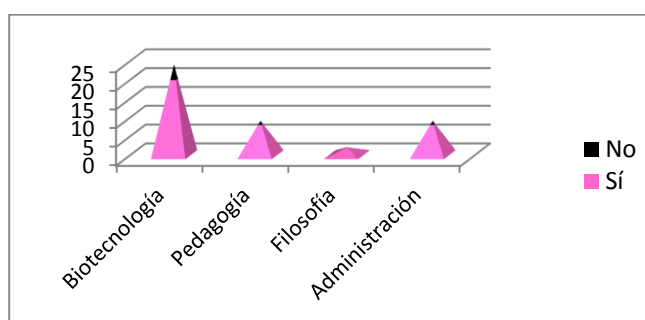

Fuente: Encuesta a estudiantes de inglés de la UPS
 Autora: Ana María Jaramillo

El 86% de los estudiantes opinan que el uso de las NTICs sí marcó una diferencia positiva en el desarrollo de las clases; lo que quiere decir que los estudiantes sí toman en cuenta y sí aprecian los recursos didácticos que el docente usa.

- 6) Si la respuesta a la pregunta anterior es afirmativa entonces escoja una de las cinco opciones en que las NTICs han hecho diferencia en una clase que haya tomado.

		Biotecnología	Pedagogía	Filosofía	Administración
1	La clase ha sido más dinámica e interactiva.	17	5	2	8
2	La clase ha sido más participativa y colaborativa.	12	6	0	1

3	La clase ha sido más visual, llamativa y atractiva para Ud.	15	5	1	6
4	Ud. ha entendido la clase de forma más rápida y clara.	12	4	2	5
5	Ud. se ha sentido más motivado e interesado en el contenido de la clase.	10	3	0	2

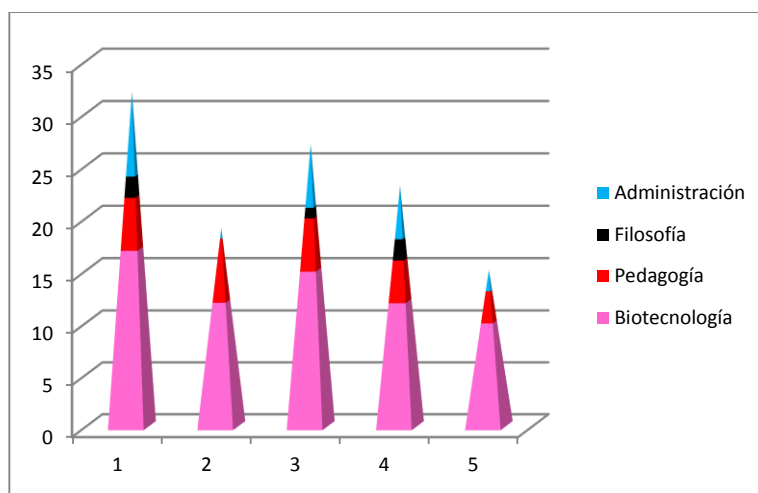

Fuente: Encuesta a estudiantes de inglés de la UPS
 Autora: Ana María Jaramillo

La mayoría de los estudiantes opina que el uso de las NTICs ha traído dinamismo e interacción a las clases porque los contenidos de la materia han sido presentados de forma más visual y clara lo que ha favorecido la comprensión y la participación de los estudiantes.

Las conclusiones generales de la tabulación e interpretación de esta encuesta son: (1) alrededor del 84% de los estudiantes opinó que las NTICs les han ayudado a mejorar sus resultados de aprendizaje en las distintas materias de su carrera y (2) alrededor del 86% de los estudiantes manifestaron que las NTICs sí han sido beneficiosas en el proceso de enseñanza-aprendizaje debido a que han captado su atención y han despertado su interés

3.2. Interpretación del nivel de satisfacción de los resultados de aprendizaje logrados por los estudiantes en el idioma inglés

Lo más notable de los resultados de las encuestas descritas y analizadas en el apartado precedente se describe como sigue:

- La mayoría de los docentes de inglés están medianamente satisfechos con los resultados de aprendizaje obtenidos por sus estudiantes y esto se debe a que ellos notan una falta de motivación e interés de los estudiantes hacia la materia.
- Casi la totalidad de los docentes de inglés se apoyan en la tecnología para el desarrollo de sus clases de manera frecuente.
- La mayoría de los docentes de las diferentes carreras usan la tecnología en sus diferentes acepciones para el desarrollo de sus clases.
- Casi la totalidad de los estudiantes opina que las NTICs les han ayudado a mejorar sus resultados de aprendizaje en las distintas materias de su carrera.
- La mayoría de los estudiantes opina que el uso de las NTICs ha traído dinamismo e interacción a las clases porque los contenidos de las distintas materias han sido presentados de forma más visual y clara lo que ha favorecido la comprensión y la participación de los estudiantes.
- El 67% de los estudiantes de inglés están muy satisfechos con sus resultados de aprendizaje obtenidos, el 25% de los estudiantes de inglés están medianamente satisfechos con sus resultados de aprendizaje obtenidos y el 9% de los estudiantes de inglés no están satisfechos con sus resultados de aprendizaje obtenidos.
- El 67% de los estudiantes de inglés considera que el docente debería usar más variedad de recursos didácticos, mientras que el 47% de los estudiantes de inglés afirman que les cuesta trabajo entender los contenidos de la materia.
- Alrededor de la mitad de los estudiantes de inglés opina que se debería incluir más variedad de recursos didácticos durante el desarrollo de las clases, entre estos recursos didácticos está la inclusión de la tecnología.
- Alrededor del 50% de los estudiantes de inglés considera que las NTICs son un factor determinante en su aprendizaje, son una herramienta de apoyo alternativa

para la enseñanza de los diversos contenidos y son un recurso importante para mejorar la enseñanza.

Tomando como referencia los puntos anteriores, la autora de esta tesis llega a las siguientes conclusiones:

- Los docentes sí están abiertos y predispuestos al uso de las NTICs porque las consideran recursos relevantes que han contribuido de forma positiva a que su práctica sea más eficiente.
- Las NTICs sí han sido beneficiosas en el proceso de enseñanza-aprendizaje debido a que han captado la atención y han despertado el interés en los estudiantes.
- Para mejorar el proceso de enseñanza-aprendizaje del idioma inglés los estudiantes han propuesto que este proceso se lleve a cabo de una forma más interactiva y amena, para lo cual han solicitado la inclusión de una amplia gama de recursos didácticos en el aula.

La autora de esta tesis se pronuncia respecto a la tercera conclusión y considera pertinente reiterar que el tiempo asignado para el estudio de cada unidad es de diez horas clases (de este tiempo se le debe restar una hora, la misma que es destinada a la evaluación de la unidad). Este tiempo apenas es suficiente para cubrir con una profundidad media (porque para alcanzar un nivel alto de profundidad sería necesario disponer de más horas) la estructura gramatical y el vocabulario de cada unidad, consecuentemente y lastimosamente los docentes carecen del tiempo necesario para realizar actividades lúdicas.

4. CAPÍTULO IV: PROPUESTA DE UNA GUÍA TUTORIAL PARA MEJORAR EL NIVEL DE SATISFACCIÓN DE LOS RESULTADOS DE APRENDIZAJE DEL IDIOMA INGLÉS APOYADA EN LAS NTICs

4.1. Intervención de las NTICs en el proceso de enseñanza-aprendizaje del idioma inglés, en el refuerzo académico del proceso de enseñanza-aprendizaje del idioma inglés y en la evaluación del proceso de enseñanza-aprendizaje del idioma inglés

La utilización de las NTICs en la educación ofrece una posibilidad de mejoramiento de las condiciones para el aprendizaje, para lo cual se debe reflexionar sobre el papel de la didáctica de la tecnología puesto que esta trae nuevos escenarios y nuevos entornos de aprendizaje que son más eficaces, cómodos y motivadores para el estudiante, y según Kustcher y St.Pierre (citados en Castro, Guzmán y Casado, 2007, p. 220) incentivándole a este último a ser más activo, responsable, constructivo, intencional, complejo, contextual, participativo, interactivo y reflexivo acerca de su propio proceso de enseñanza-aprendizaje.

Según la autora Rebeca Soler Costa (2007), “La inserción de las TIC en Educación no reside en un cambio en el sistema educativo; las nuevas tecnologías no se inventan, sino que la utilización de las TIC en materia educativa supone nuevas perspectivas respecto a una enseñanza más individualizada, mejor planificada y apoyada en entornos *on line*, cuyas estrategias no se basan en procedimientos habituales utilizados en el aula, sino que son estrategias que, como profesionales de la enseñanza, adaptamos, insertamos en un formato digital.” Esta reflexión lleva a una reconsideración del hecho de que desenchufarse en la puerta del aula dejó de ser una elección válida tanto para los docentes como para los estudiantes puesto que el acceso a las NTICs ofrece un entorno mucho más completo para la enseñanza-aprendizaje y una experiencia docente más ágil y eficiente.

El uso de las NTICs tiene tres funciones fundamentales: presentación de contenidos, práctica y ejercitación, y evaluación. Estas funciones tienen como objetivos principales: lograr que los estudiantes comprendan los contenidos de la materia de una forma más clara gracias a las ayudas visuales y auditivas que proporciona la tecnología, y lograr que los

estudiantes refuercen los contenidos de la materia estudiados en clase y midan el nivel de los mismos de una forma más dinámica y cómoda, accediendo a una retroalimentación acerca de sus resultados tan pronto como terminen de hacer la actividad o la prueba.

Así pues en lo que se refiere al proceso de enseñanza-aprendizaje dentro del aula, a través de las NTICs el docente utiliza medios informáticos almacenando, procesando y difundiendo toda la información que el estudiante necesita para su proceso de formación. Un claro ejemplo de esto es que gracias al uso de contenidos digitales de calidad el proceso de enseñanza-aprendizaje se enriquece y puede, a través de simulaciones y animaciones, ilustrar conceptos y principios que de otra manera serían poco comprensibles para los estudiantes.

En lo que se relaciona al refuerzo académico, el estudiante tiene acceso a una infinidad de material online donde puede encontrar desde tests hasta juegos en los cuales puede poner a prueba sus conocimientos con los primeros y divertirse con los segundos. Este material está siempre disponible lo cual le permite al estudiante hacer uso de este a cualquier hora y en cualquier lugar.

Respecto a la evaluación del proceso de enseñanza-aprendizaje, cabe resaltar que la utilización de materiales multimedia ofrece una gran ventaja al proceso de enseñanza-aprendizaje porque estos dan paso a la visualización de aciertos y errores, de tal modo que los estudiantes reciben una retroalimentación inmediata y atinada sobre su trabajo. Esta retroalimentación le permite al estudiante ratificarse en sus aciertos y analizar sus errores para que seguidamente proceda a corregirlos si fuera el caso. Esto es posible gracias a la utilización de las plataformas virtuales de uso educativo edmodo y educaplay.

En conclusión, las NTICs deben ser un eje transversal del proceso de enseñanza-aprendizaje porque además de ser un recurso llamativo, atractivo, moderno, y flexible, es de fácil acceso, diseño y uso.

4.2. Desarrollo y aplicación del plan piloto a un grupo de estudiantes.

Esta investigación nace con el propósito de conocer la percepción de los estudiantes del Instituto de Idiomas de la Universidad Politécnica Salesiana – Campus El Girón – Semestre Septiembre 2013-Febrero 2014- frente al proceso de enseñanza-aprendizaje del inglés que es mediado por las nuevas tecnologías de la Información y la Comunicación, y del cómo la concepción de los estudiantes abren un abanico de posibilidades para el mejoramiento de este proceso.

4.2.1. Objetivos

Los objetivos de este plan piloto fueron:

- Conocer las preferencias de una metodología de enseñanza-aprendizaje apoyada en las NTICs frente a una metodología de enseñanza-aprendizaje tradicional.
- Conocer las herramientas y aplicaciones de las NTICs en la asignatura de inglés tanto por parte de los estudiantes como de los docentes de la UPS, y si estas influyen en el interés y la motivación de los estudiantes hacia la misma.
- Averiguar las opiniones y las percepciones de los estudiantes y los docentes sobre las NTICs en la enseñanza-aprendizaje de una lengua extranjera.

4.2.2. Instrumentos

Con la misión de reconocer cuáles y cómo se dan estas concepciones y percepciones de los estudiantes frente a este proceso de enseñanza-aprendizaje, se recolectó la información con el instrumento encuesta y entrevista que brindó un abordaje de dicho proceso y arrojó resultados generales, con el fin de categorizarlos e identificarlos para hacer una apertura que amplíe el abanico investigativo a nuevas y mejoradas formas de enseñanza-aprendizaje.

Los instrumentos que se aplicaron fueron:

4.2.2.1. La observación directa:

Todos los estudiantes que participaron en este estudio pertenecen a la UPS, los cuales han sido seguidos por la autora de este trabajo durante la segunda parte del semestre (noviembre 2013 – febrero 2014), tomando apuntes sobre su comportamiento y su interacción con las NTICs en la clase de inglés.

4.2.2.2. Encuesta:

Se preparó tres diferentes encuestas, dos dirigidas a los estudiantes y una a los docentes; el objetivo de estas encuestas fue recolectar información valiosa acerca del proceso de enseñanza-aprendizaje del inglés para posteriormente proceder a preparar una guía metodológica.

El análisis e interpretación de este instrumento se encuentra detallado en el capítulo 3.

4.2.2.3. Plataformas Virtuales:

Además de las encuestas, se recurrió al uso de dos plataformas virtuales base siendo estas: (1) edmodo con el propósito de reforzar los contenidos estudiados en clase mediante la práctica y ejercitación de los mismos, y (2) educaplay con el propósito de evaluar a los estudiantes.

Las plataformas educativas proveen al proceso de enseñanza-aprendizaje de un entorno virtual que permite complementar el proceso de enseñanza-aprendizaje que se da de forma presencial, favoreciendo la comunicación entre docentes y estudiantes, el aprendizaje colaborativo y el acceso a materiales de estudio sin impedimentos de espacio ni de tiempo.

A continuación se presentan algunas ilustraciones del uso de las plataformas educativas edmodo y educaplay:

Gráfico 14: Página de trabajo de Edmodo

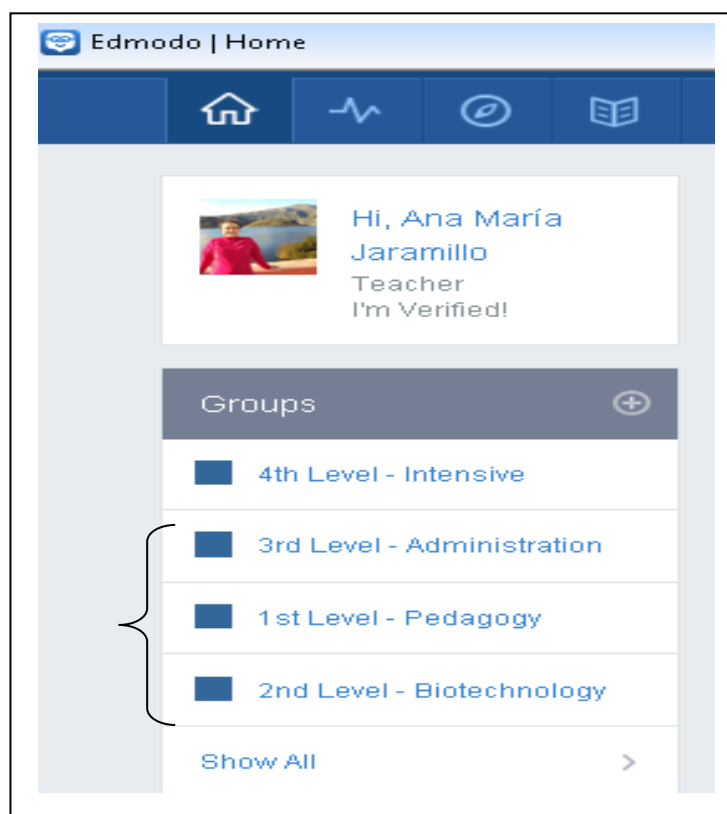

Fuente: <https://www.edmodo.com/home#/>
Autora de los cursos en línea: Ana María Jaramillo

En el gráfico 14 se puede distinguir que el docente creó tres grupos diferentes de estudiantes: Nivel 3 de Administración, Nivel 1 de Pedagogía y Nivel 2 de Biotecnología. En el momento de crear una actividad, el docente está en la libertad de: (1) establecer un tiempo límite y una fecha límite para realizar cada actividad, (2) establecer que todas y cada una de las preguntas son obligatorias (es decir que el estudiante no podrá no contestar una pregunta), y (3) las preguntas salen en orden indistinto (es decir mientras que una pregunta es la #1 para el estudiante “X”, para el estudiante “Y” la misma pregunta es la #10).

Gráfico 15: Resultados numéricos de una actividad que los estudiantes de tercer nivel completaron usando Edmodo

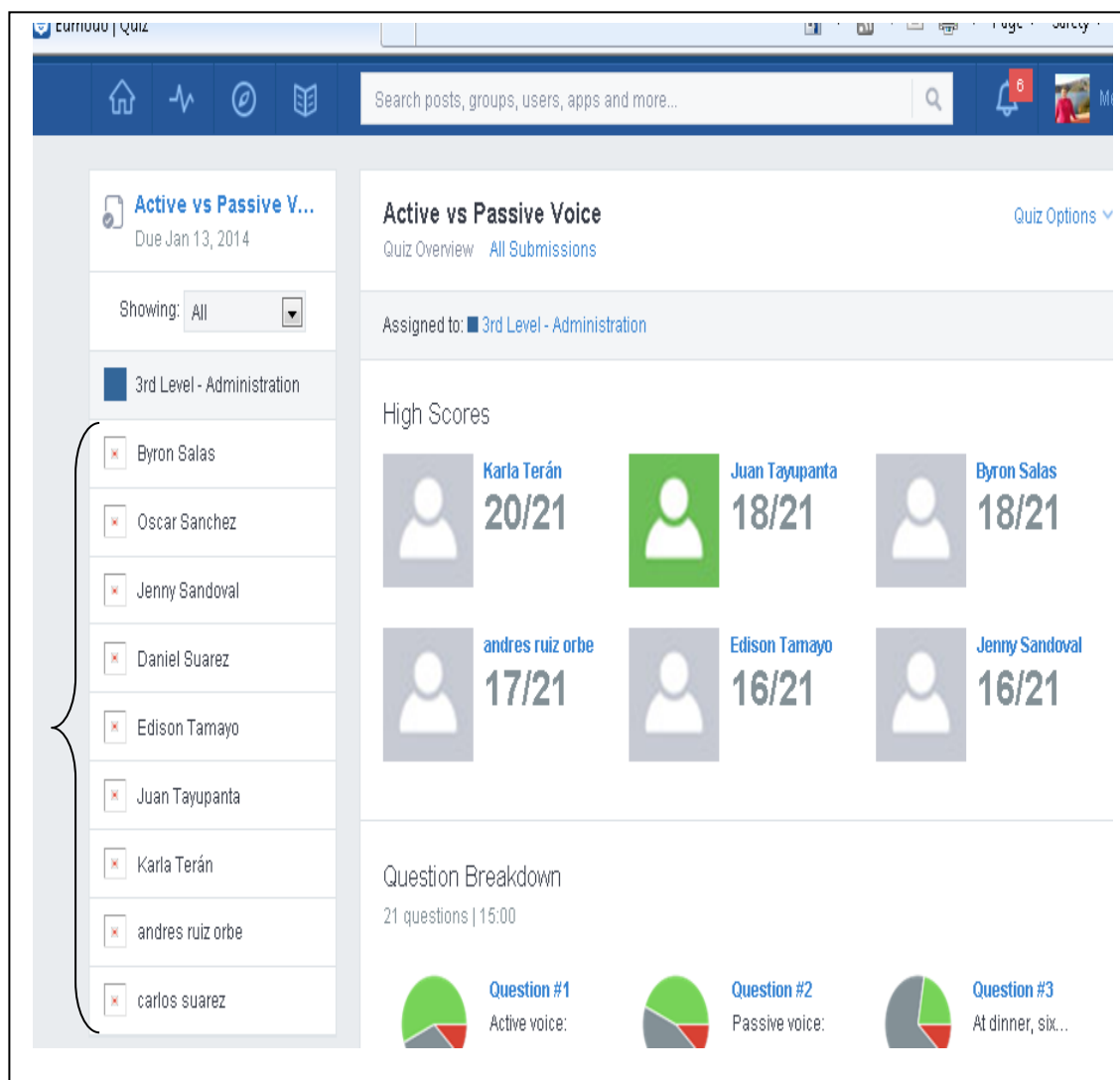

Fuente: https://www.edmodo.com/home#/quiz/grade/quiz_run_id/2537489

Autora de los cursos en línea: Ana María Jaramillo

En el gráfico 15 se puede apreciar los detalles de una actividad adjudicada al Nivel 3 de Administración relacionada a un punto gramatical (Active vs Passive Voice). Se visualiza la lista de todos los estudiantes que realizaron la tarea y los puntajes obtenidos por cada estudiante.

Gráfico 16: Lista de actividades en Educaplay creadas por el docente

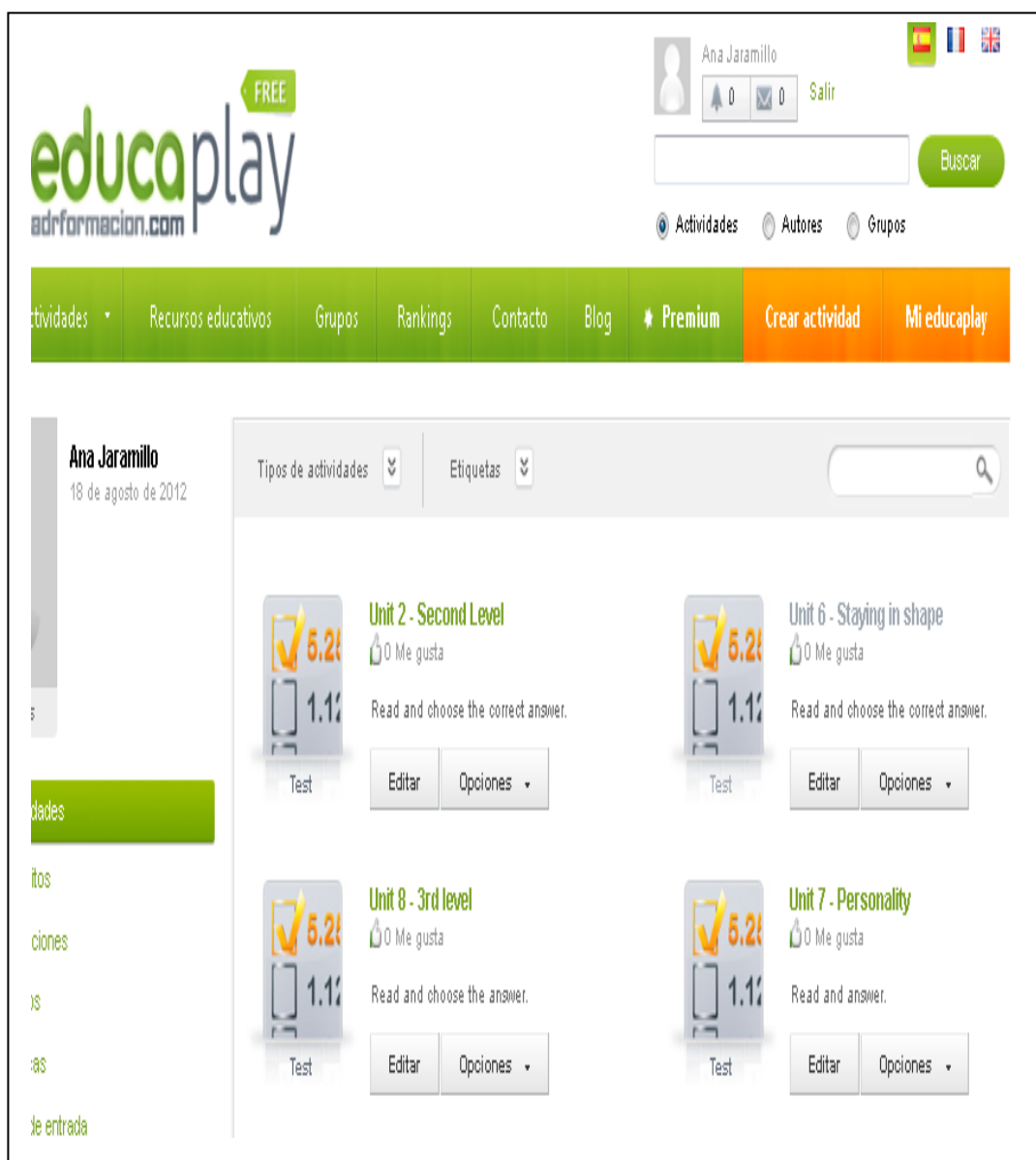

Fuente: <http://www.educaplay.com/es/mieducaplay/73106/ana.htm>
Autora de las actividades en línea: Ana María Jaramillo

En el gráfico 16 se puede diferenciar la lista de actividades que el docente creó de acuerdo al nivel de los estudiantes y de acuerdo también a cada unidad de estudio.

Los gráficos siguientes, 17 y 18, hacen referencia a dos actividades de opción múltiple, donde el estudiante tiene que completar y/o contestar una frase y/o pregunta escogiendo una de las cuatro opciones propuestas. El docente está en la libertad de: (1) establecer un tiempo límite para realizar cada actividad, (2) establecer que todas y cada una de las preguntas son obligatorias (es decir que el estudiante no podrá no contestar una pregunta),

(3) las preguntas salen en orden indistinto (es decir mientras que una pregunta es la #1 para el estudiante “X”, para el estudiante “Y” la misma pregunta es la #10), (4) establecer el porcentaje mínimo con el cual estudiante superará la actividad, e (5) incluir los gráficos que considere pertinentes.

Gráfico 17: Ejemplo 1: actividad (prueba de respuestas de opción múltiple) creada por el docente

The screenshot displays the Educaplay website interface. At the top, there is a navigation menu with options: Home, Actividades, Recursos educativos, Grupos, Rankings, Contacto, Blog, and Premium. Below the menu, the current unit is identified as "Unit 6 - Staying in shape". A progress bar indicates that the test has been completed 17 times, with 0 likes received. The main content area shows a question titled "Benito goes to the beach every December. Benito goes to the beach". The question is marked as mandatory. The options provided are: every month, once a month, twice a year, and once a year. On the left side, there are instructions, a score of 100, and a remaining time of 19:44.

Fuente: http://www.educaplay.com/es/recursoseducativos/1165916/unit_6_staying_in_shape.htm
Autora de las actividades en línea: Ana María Jaramillo

El gráfico 17 es una actividad de refuerzo que se creó para el primer nivel de inglés, específicamente para la unidad 6 que trata sobre mantenerse en forma. En este ejemplo se lee “Benito va a la playa cada diciembre. Benito va a la playa” El estudiante será capaz de escoger el adverbio de frecuencia correcto para completar esta frase entre las cuatro opciones dadas. La respuesta correcta es “once a year” o “una vez al año” en español. Esta pregunta se creó con el propósito de que el estudiante sea capaz de identificar el significado de los adverbios de frecuencia de una forma clara.

Gráfico 18: Ejemplo 2: actividad (prueba de respuestas de opción múltiple) creada por el docente

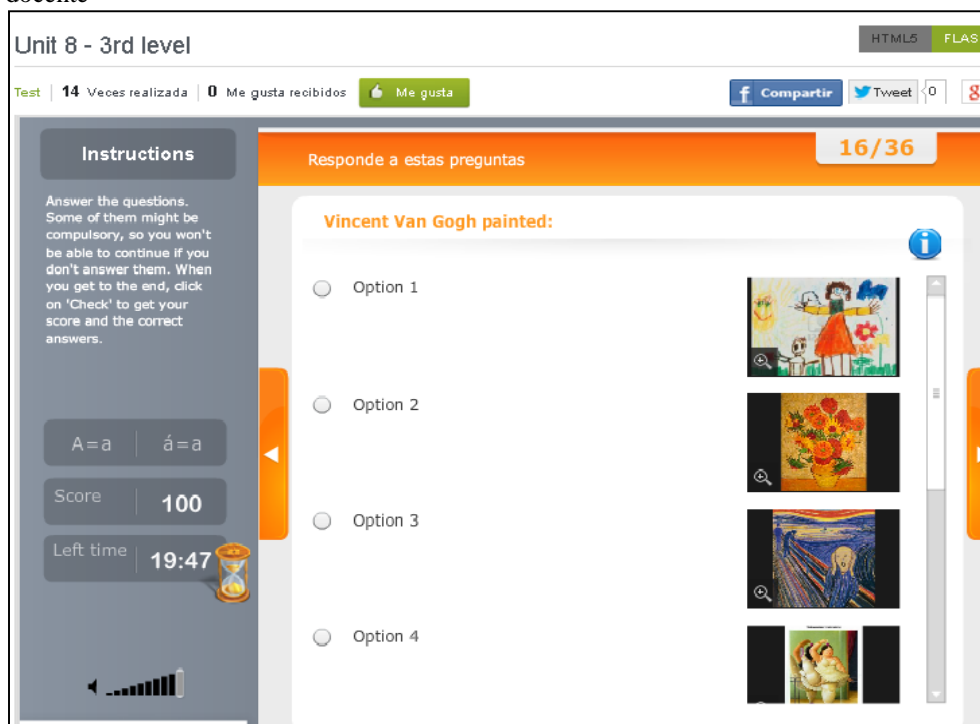

Fuente: http://www.educaplay.com/es/recursoseducativos/1168257/unit_8___3rd_level.htm
Autora de las actividades en línea: Ana María Jaramillo

El gráfico 18 es una actividad de refuerzo que se creó para el tercer nivel de inglés, específicamente para la unidad 8 que trata sobre el arte y sus formas. En este ejemplo se lee “Vincent Van Gogh pintó”El estudiante será capaz de identificar cual de los cuadros fue pintado por este artista entre las cuatro opciones dadas. La opción correcta es la opción 2 que se titula “Los girasoles” o “The sunflowers” en inglés. Esta pregunta se creó con el propósito de que el estudiante sea capaz de relacionar obras de arte con sus autores de una forma gráfica.

Gráfico 19: Ejemplo del resultado de una actividad realizada por uno de los estudiantes

The screenshot displays the Educaplay website interface. At the top, the logo 'educaplay' is visible with 'adrformacion.com' and a 'FREE' badge. A navigation bar contains links for 'Actividades', 'Recursos educativos', 'Grupos', 'Rankings', 'Contacto', 'Blog', and 'Premium'. The main content area is titled 'Unit 8 - 3rd level' and shows a test result. The test was completed 14 times, with 0 likes. The result section indicates '36/36' questions completed, a score of 91%, and 32 correct answers out of 35 questions. A progress bar shows 35 questions answered. A 'See correction' button is present. The left sidebar contains instructions and a timer showing 16:07.

Fuente: http://www.educaplay.com/es/recursoseducativos/1168257/unit_8_3rd_level.htm
Autora de las actividades en línea: Ana María Jaramillo

El gráfico 19 destaca el resultado de una actividad realizada por un estudiante de tercer nivel de inglés correspondiente a la unidad 8 que trata sobre el arte y sus formas. El estudiante ha contestado correctamente casi la totalidad de las preguntas, lo cual indica que el estudiante ha superado la actividad obteniendo 91% de 100%. Existe una opción que dice “ver correcciones” donde el estudiante puede ver cuales preguntas respondió incorrectamente así como también puede analizar el porqué de su error.

Gráfico 20: Ejemplo de los resultados de una actividad realizada por los estudiantes de un nivel

13 de enero de 2014 | Etiquetas: [unittwosecondlevel](#)

10 mejores resultados		Puntos	Tiempo	Fecha
1	Ana Jaramillo	100	03:26 min.	21 de enero de 2014
2	Fabricio Ola Loor	90	14:03 min.	23 de enero de 2014
3	Lucia Maldonado Toro	90	23:12 min.	23 de enero de 2014
4	Nidia Geovanna Triviño Tonato	88	21:05 min.	23 de enero de 2014
5	Alvaro Toro	85	13:18 min.	23 de enero de 2014
6	Joana Renatha Verdesoto Herrera	85	21:02 min.	22 de enero de 2014
7	Telmo Salazar	85	21:59 min.	23 de enero de 2014
8	Geovanny Ortega Tapia	83	18:24 min.	23 de enero de 2014
9	Pablo Salas	83	21:51 min.	23 de enero de 2014
10	Elizabeth Yugsi	83	26:55 min.	23 de enero de 2014

[Ver 10 más](#)

Fuente: http://www.educaplay.com/es/recursoseducativos/1164380/unit_2___second_level.htm
Autora de las actividades en línea: Ana María Jaramillo

El gráfico 20 subraya los resultados individuales obtenidos por los estudiantes del segundo nivel de inglés correspondientes a la unidad 2. Se acentúa: el puntaje obtenido por cada estudiante en la actividad, el tiempo que le tomó a cada estudiante realizar la actividad, y la fecha en que el estudiante realizó la actividad.

4.2.2.4. Comparación de los resultados de las actividades y de los tests obtenidos por los estudiantes después del uso de las NTICs como herramienta de refuerzo y evaluación

En la primera parte del semestre no se hizo uso de las plataformas, mientras que en la segunda parte del semestre sí se hizo uso de las mismas. Esta decisión se tomó con el propósito de comparar y contrastar los resultados obtenidos en las dos partes del semestre.

El uso de estas plataformas en la segunda parte del semestre septiembre 2013 – febrero 2014 para la ejercitación, práctica y evaluación de los contenidos de la materia arrojaron **mejores resultados** comparados con los resultados de la primera parte del semestre en la que no se usó estas plataformas. Los hallazgos fueron los siguientes:

Tabla 4: Comparación entre las notas de las pruebas en la primera mitad del semestre sin el apoyo de las NTICs versus las notas de las pruebas en la segunda mitad del semestre con el apoyo de las NTICs correspondientes a los estudiantes del primer nivel de inglés

Primer Nivel											
	Notas de las pruebas en la primera mitad del semestre sin ayuda de las NTICs			Promedio	%	Notas de las pruebas en la segunda mitad del semestre con ayuda de las NTICs			Promedio	%	Comparación :1ra mitad y 2da mitad
	Libro Top Notch 1					Libro Top Notch 1					
	Tests sobre 4 puntos					Tests sobre 4 puntos					
	Test Unit 1	Test Unit 2	Test Unit 3			Test Unit 4	Test Unit 5	Test Unit 6			
Estudiante "A"	2,20	1,08	2,28	1,85	46	3,76	2,00	2,30	2,69	67	+21%
Estudiante "B"	3,00	2,90	2,60	2,83	71	3,52	2,33	3,00	2,95	74	+3%
Estudiante "C"	2,60	2,40	1,80	2,27	57	3,08	2,89	2,10	2,69	67	+11%
Estudiante "D"	2,80	2,17	2,16	2,38	59	3,40	2,20	2,60	2,73	68	+9%
Estudiante "E"	3,40	2,86	2,28	2,85	71	3,88	3,20	2,70	3,26	82	+10%
Estudiante "F"	2,40	0,00	1,92	1,44	36	2,54	2,11	2,40	2,35	59	+23%
Estudiante "G"	2,80	2,80	3,00	2,87	72	3,16	0,00	3,10	2,09	52	-20%
Estudiante "H"	1,60	1,70	1,80	1,70	43	2,62	1,95	0,00	1,52	38	-4%
Estudiante "I"	3,20	2,96	3,12	3,09	77	3,24	3,60	3,60	3,48	87	+10%
Estudiante "J"	3,40	3,20	2,40	3,00	75	3,80	0,00	3,30	2,37	59	-16%
Estudiante "K"	2,50	2,00	2,10	2,20	55	3,08	2,08	3,00	2,72	68	+13%
Estudiante "L"	3,35	2,87	3,00	3,07	77	3,44	3,10	3,15	3,23	81	+4%

Fuente: Registro de notas del docente
 Autora: Ana María Jaramillo

En la tabla 4, los resultados de las evaluaciones del primer nivel en la segunda mitad del semestre arrojan una considerable mejoría, en 12% (la media), lo que refleja que los estudiantes del primer nivel se vieron motivados por la inclusión de la tecnología; este resultado se puede verificar con las encuestas realizadas (ver Anexo 5).

Gráfico 21: Gráfico de área de la comparación entre las notas de las pruebas en la primera mitad del semestre sin el apoyo de las NTICs versus las notas de las pruebas en la segunda mitad del semestre con el apoyo de las NTICs correspondientes a los estudiantes del primer nivel de inglés

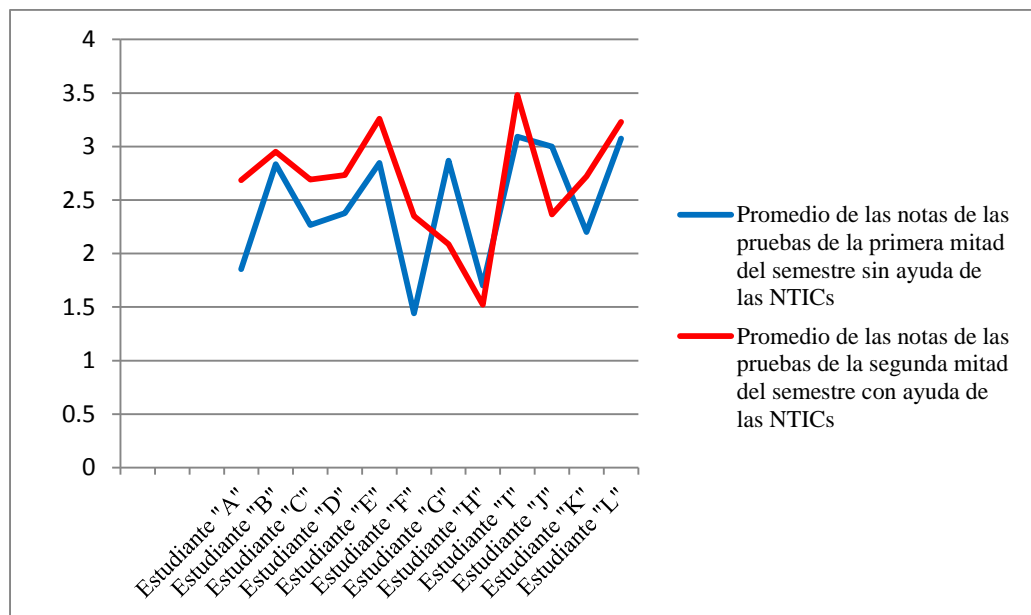

Fuente: Registro de notas del docente
 Autora: Ana María Jaramillo

En el gráfico 21 se puede reconocer que dos estudiantes presentaron una mejoría que fluctúa entre el 3% y el 4%, cinco estudiantes presentaron una mejoría que fluctúa entre el 9% y el 13%, dos estudiantes presentaron una mejoría superior al 20% y tres estudiantes aparentemente disminuyeron sus calificaciones. Estos tres últimos estudiantes, por situaciones ajenas a su voluntad, no pudieron rendir uno de los tests lo que influyó en su promedio final. Estos datos nos indican que nueve estudiantes demostraron un avance en su rendimiento, lo cual nos lleva a concluir que el uso de las NTICs sí fue beneficioso para ellos.

Tabla 5: Comparación entre las notas de las pruebas en la primera mitad del semestre sin el apoyo de las NTICs versus las notas de las pruebas en la segunda mitad del semestre con el apoyo de las NTICs correspondientes a los estudiantes del segundo nivel de inglés

Segundo Nivel												
	Notas de las pruebas en la primera mitad del semestre sin ayuda de las NTICs			Promedio	%	Notas de las pruebas en la segunda mitad del semestre con ayuda de las NTICs			Promedio	%	Comparación: 1ra mitad y 2da mitad	
	Libro Top Notch 1					Libro Top Notch 1	Libro Top Notch 2					
	Tests sobre 4 puntos					Tests sobre 4 puntos						
	Test Unit 7	Test Unit 8	Test Unit 9			Test Unit 10	Test Unit 1	Test Unit 2				
Estudiante "M"	2,55	2,24	2,64	2,48	62	2,90	2,70	2,94	2,85	71	+9%	
Estudiante "N"	3,36	2,80	3,20	3,12	78	3,50	3,60	3,41	3,50	88	+10%	
Estudiante "O"	2,34	2,20	2,12	2,22	56	4,00	2,40	2,64	3,01	75	+20%	
Estudiante "P"	3,00	2,52	2,94	2,82	71	3,40	2,80	3,20	3,13	78	+8%	
Estudiante "Q"	2,43	2,66	2,41	2,50	63	2,46	3,10	3,04	2,87	72	+9%	
Estudiante "R"	2,30	2,30	2,64	2,41	60	2,70	2,92	3,06	2,89	72	+12%	
Estudiante "S"	2,55	2,66	2,59	2,60	65	3,40	2,90	3,04	3,11	78	+13%	
Estudiante "T"	3,28	3,40	3,00	3,23	81	3,36	3,44	3,60	3,47	87	+6%	
Estudiante "U"	3,32	2,66	2,84	2,94	74	3,50	3,30	3,47	3,42	86	+12%	
Estudiante "V"	3,00	2,92	3,41	3,11	78	3,16	3,30	3,60	3,35	84	+6%	
Estudiante "W"	3,28	3,00	3,18	3,15	79	3,90	3,44	3,32	3,55	89	+10%	
Estudiante "X"	3,10	2,80	0,00	1,97	49	3,62	3,40	3,04	3,35	84	+35%	
Estudiante "Y"	3,30	3,04	0,00	2,11	53	3,49	3,60	3,32	3,47	87	+34%	
Estudiante "Z"	3,00	2,66	2,47	2,71	68	3,50	3,20	3,40	3,37	84	+16%	
Estudiante "AA"	2,81	2,40	2,35	2,52	63	3,10	2,52	3,04	2,89	72	+9%	
Estudiante "BB"	2,34	2,20	2,24	2,26	57	3,20	2,40	2,84	2,81	70	+14%	
Estudiante "CC"	2,89	3,44	2,59	2,97	74	3,60	3,50	3,40	3,50	88	+13%	
Estudiante "DD"	2,09	1,80	2,88	2,26	56	3,00	2,52	3,52	3,01	75	+19%	
Estudiante "EE"	2,64	2,80	2,18	2,54	64	3,10	2,90	2,76	2,92	73	+10%	
Estudiante "FF"	3,70	3,04	3,40	3,38	85	3,80	3,70	3,53	3,68	92	+7%	
Estudiante "GG"	2,85	3,32	2,59	2,92	73	3,50	3,32	2,92	3,25	81	+8%	
Estudiante "HH"	2,89	2,40	2,44	2,58	64	3,50	3,10	2,59	3,06	77	+12%	
Estudiante "II"	2,21	2,24	2,41	2,29	57	3,00	3,00	3,04	3,01	75	+18%	
Estudiante "JJ"	2,81	2,70	2,71	2,74	69	4,00	2,92	3,32	3,41	85	+17%	

Fuente: Registro de notas del docente
 Autora: Ana María Jaramillo

En la tabla 5, los resultados de las evaluaciones del segundo nivel en la segunda mitad del semestre arrojan una considerable mejoría, en 14% (la media), lo que refleja que los

estudiantes del segundo nivel se vieron motivados por la inclusión de la tecnología; este resultado se puede verificar con las encuestas realizadas (ver Anexo 5).

Gráfico 22: Gráfico de área de la comparación entre las notas de las pruebas en la primera mitad del semestre sin el apoyo de las NTICs versus las notas de las pruebas en la segunda mitad del semestre con el apoyo de las NTICs correspondientes a los estudiantes del segundo nivel de inglés

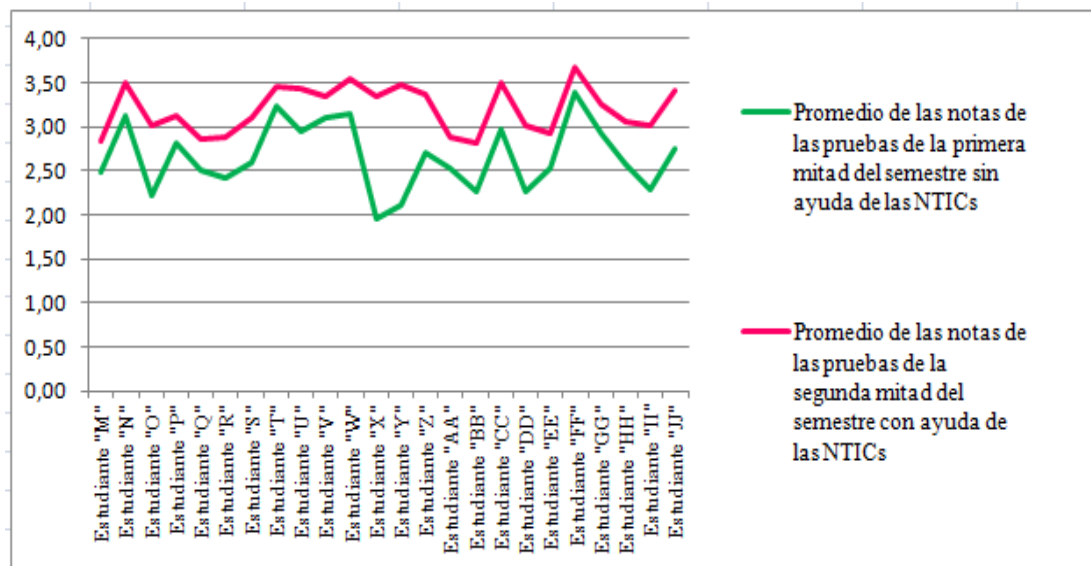

Fuente: Registro de notas del docente
 Autora: Ana María Jaramillo

En el gráfico 22 se puede notar que once estudiantes presentaron una mejoría que fluctúa entre el 6% y el 10%, once estudiantes presentaron una mejoría entre el 12% y el 20%, y dos estudiantes presentaron una mejoría superior al 30%. Estos datos nos indican que las NTICs fueron un gran apoyo para todos los estudiantes.

Tabla 6: Comparación entre las notas de las pruebas en la primera mitad del semestre sin el apoyo de las NTICs versus las notas de las pruebas en la segunda mitad del semestre con el apoyo de las NTICs correspondientes a los estudiantes del tercer nivel de inglés

Tercer Nivel												
	Notas de las pruebas en la primera mitad del semestre sin ayuda de las NTICs			Promedio	%	Notas de las pruebas en la segunda mitad del semestre con ayuda de las NTICs			Promedio	%	Comparación: 1ra mitad y 2da mitad	
	Libro Top Notch 2					Libro Top Notch 2						
	Tests sobre 4 puntos					Tests sobre 4 puntos						
	Test Unit 3	Test Unit 4	Test Unit 5			Test Unit 6	Test Unit 7	Test Unit 8				
Estudiante "KK"	1,40	2,52	2,28	2,07	52	2,50	4,00	3,00	3,17	79	+ 28%	
Estudiante "LL"	2,12	2,00	1,92	2,01	50	2,90	4,00	3,00	3,30	83	+ 32%	
Estudiante "MM"	2,20	2,64	1,60	2,15	54	2,56	2,75	2,75	2,69	67	+ 14%	
Estudiante "NN"	2,20	1,00	2,50	1,90	48	3,30	3,72	3,20	3,41	85	+ 38%	
Estudiante "OO"	1,70	1,00	2,50	1,73	43	3,20	3,44	3,40	3,35	84	+ 40%	
Estudiante "PP"	1,94	2,75	2,40	2,36	59	2,80	2,80	3,00	2,87	72	+ 13%	
Estudiante "QQ"	1,62	2,80	2,96	2,46	62	3,00	3,50	3,00	3,17	79	+ 18%	
Estudiante "RR"	2,02	2,00	2,16	2,06	52	2,85	2,24	2,75	2,61	65	+ 14%	
Estudiante "SS"	1,52	3,04	3,08	2,55	64	2,90	0,00	3,50	2,13	53	-10%	

Fuente: Registro de notas del docente
 Autora: Ana María Jaramillo

En la tabla 6, los resultados de las evaluaciones del tercer nivel en la segunda mitad del semestre arrojan una considerable mejoría, en 24%, lo que refleja que los estudiantes del tercer nivel se vieron motivados por la inclusión de la tecnología; este resultado se puede verificar con las encuestas realizadas (ver Anexo 5).

Gráfico 23: Gráfico de área de la comparación entre las notas de las pruebas en la primera mitad del semestre sin el apoyo de las NTICs versus las notas de las pruebas en la segunda mitad del semestre con el apoyo de las NTICs correspondientes a los estudiantes del tercer nivel de inglés

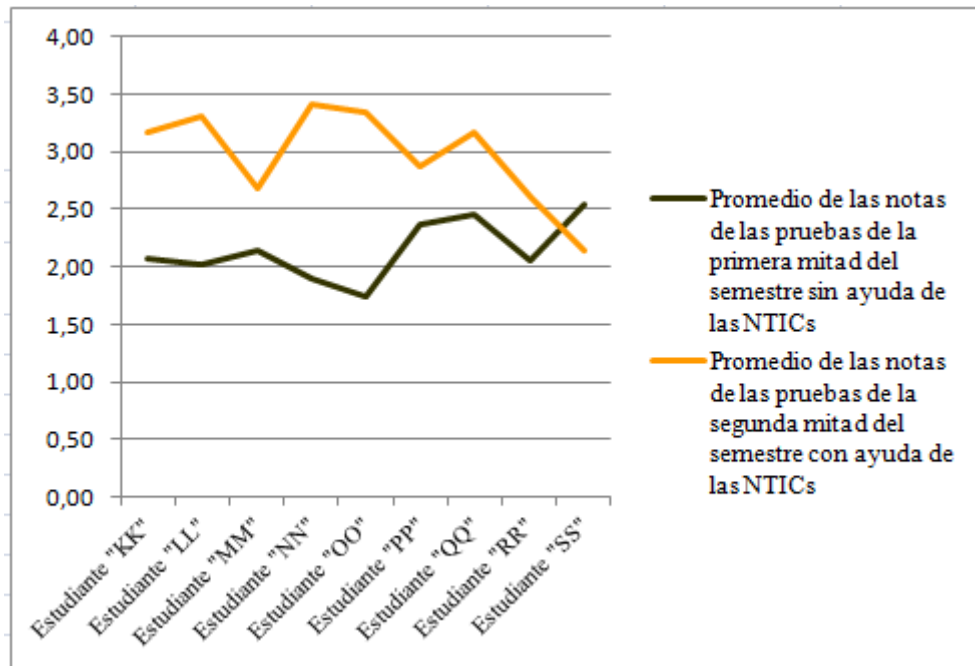

Fuente: Registro de notas del docente
 Autora: Ana María Jaramillo

En el gráfico 23 se puede observar que cuatro estudiantes presentaron una mejoría que fluctúa entre el 13% y el 18%, cuatro estudiantes presentaron una mejoría que fluctúa entre el 28% y el 40%, y un estudiante aparentemente disminuyó sus calificaciones. Este estudiante en particular, por situaciones ajenas a su voluntad, no pudo rendir uno de los tests lo que influyó en su promedio final. Estos datos nos indican que las NTICs fueron una herramienta de gran soporte para los estudiantes.

Tabla 7: Resultados de dos diferentes actividades de refuerzo realizadas sin la ayuda de las NTICs y con la ayuda de las NTICs pertenecientes al primer nivel de inglés

PRIMER NIVEL									
	Notas de las actividades y tareas en la primera mitad del semestre sin ayuda de las NTICs		Total: 2/2	%	Notas de las actividades y tareas en la segunda mitad del semestre con la ayuda de las NTICs		Total: 2/2	%	Comparación: 1ra mitad y 2da mitad
	Actividades relacionadas al Vocabulario y a la Gramática				Actividades relacionadas al Vocabulario y a la Gramática				
Estudiante "A"	0,65	0,50	1,15	58	0,94	0,85	1,79	90	+32%
Estudiante "B"	0,62	0,75	1,37	69	1,00	0,85	1,85	93	+24%
Estudiante "C"	0,38	1,00	1,38	69	1,00	0,55	1,55	78	+9%
Estudiante "D"	0,71	0,80	1,51	76	0,97	0,90	1,87	93	+18%
Estudiante "E"	0,71	0,80	1,51	76	0,98	0,90	1,88	94	+18%
Estudiante "F"	0,86	0,70	1,56	78	0,00	1,00	1,00	50	-28%
Estudiante "G"	0,86	0,55	1,41	71	0,89	0,80	1,69	84	+14%
Estudiante "H"	0,48	1,00	1,48	74	0,98	0,00	0,98	49	-25%
Estudiante "I"	0,81	0,50	1,31	66	0,82	0,65	1,47	73	+8%
Estudiante "J"	0,00	0,85	0,85	43	0,93	1,00	1,93	96	+54%
Estudiante "K"	0,57	0,63	1,20	60	0,92	0,85	1,77	88	+28%
Estudiante "L"	0,55	0,65	1,20	60	0,90	0,90	1,80	90	+30%

Fuente: Registro de notas del docente
 Autora: Ana María Jaramillo

En la tabla 7, los resultados de las actividades relacionadas al vocabulario y a la gramática del primer nivel en la segunda mitad del semestre arrojan una considerable mejoría, en 15%, lo que refleja que los estudiantes del primer nivel se vieron motivados por la inclusión de la tecnología; este resultado se puede verificar con las encuestas realizadas (ver Anexo 5).

Gráfico 3: Gráfico de área de la comparación entre los resultados de dos diferentes actividades de refuerzo realizadas sin la ayuda de las NTICs y con la ayuda de las NTICs pertenecientes al primer nivel de inglés

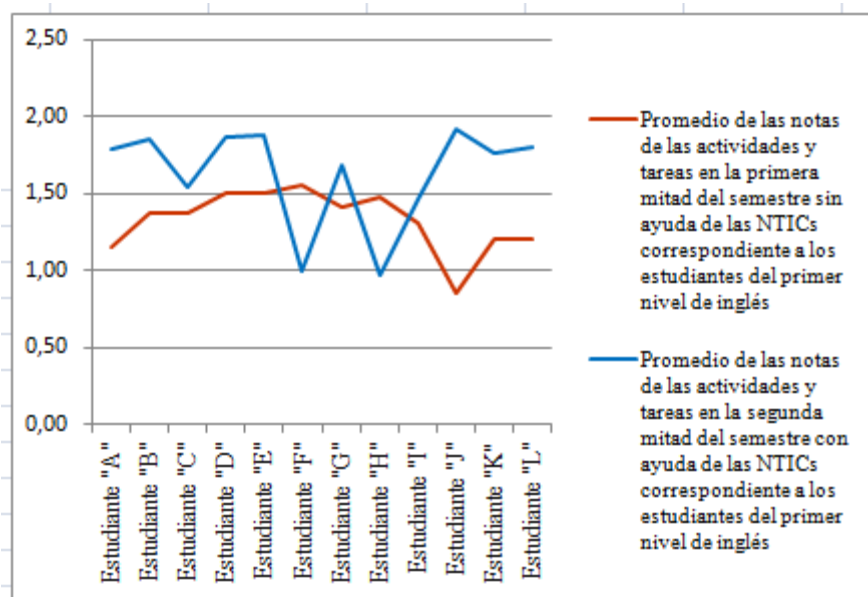

Fuente: Registro de notas del docente
 Autora: Ana María Jaramillo

En el gráfico 24 se puede advertir que dos estudiantes presentaron una mejoría que fluctúa entre el 8% y el 9%, tres estudiantes presentaron una mejoría que fluctúa entre el 14% y el 18%, cuatro estudiantes presentaron una mejoría que fluctúa entre el 24% y el 32%, un estudiante presentó una mejoría de más del 50%, y dos estudiantes aparentemente disminuyeron sus calificaciones. Estos dos estudiantes en particular, por situaciones ajenas a su voluntad, no pudieron realizar una de las actividades lo que influyó en su promedio final. Estos datos nos indican que las NTICs ayudaron significativamente a los estudiantes a mejorar su rendimiento.

Tabla 8: Resultados de dos diferentes actividades de refuerzo realizadas sin la ayuda de las NTICs y con la ayuda de las NTICs pertenecientes al segundo nivel de inglés

SEGUNDO NIVEL									
	Notas de las actividades y tareas en la primera mitad del semestre sin ayuda de las NTICs		Total: 2/2	%	Notas de las actividades y tareas en la segunda mitad del semestre con la ayuda de las NTICs		Total: 2/2	%	Comparación: 1ra mitad y 2da mitad
	Actividades relacionadas al Vocabulario y a la Gramática				Actividades relacionadas al Vocabulario y a la Gramática				
Estudiante "M"	0,63	0,90	1,53	77	0,85	1,00	1,85	93	+16%
Estudiante "N"	0,68	0,40	1,08	54	1,00	0,65	1,65	83	+29%
Estudiante "O"	0,59	1,00	1,59	80	0,75	1,00	1,75	88	+8%
Estudiante "P"	0,50	0,80	1,30	65	0,75	1,00	1,75	88	+23%
Estudiante "Q"	0,60	0,85	1,45	73	1,00	0,60	1,60	80	+8%
Estudiante "R"	0,63	0,90	1,53	77	0,85	0,70	1,55	78	+1%
Estudiante "S"	0,57	0,85	1,42	71	1,00	0,85	1,85	93	+22%
Estudiante "T"	0,66	1,00	1,66	83	0,90	1,00	1,90	95	+12%
Estudiante "U"	0,76	0,90	1,66	83	1,00	1,00	2,00	100	+17%
Estudiante "V"	0,89	0,70	1,59	80	0,85	0,90	1,75	88	+8%
Estudiante "W"	0,76	0,00	0,76	38	0,85	0,90	1,75	88	+50%
Estudiante "X"	0,75	0,70	1,45	73	0,82	0,90	1,72	86	+14%
Estudiante "Y"	0,82	0,60	1,42	71	0,80	0,70	1,50	75	+4%
Estudiante "Z"	0,00	0,70	0,70	35	0,75	0,85	1,60	80	+45%
Estudiante "AA"	0,46	0,80	1,26	63	0,90	0,80	1,70	85	+22%
Estudiante "BB"	0,48	0,70	1,18	59	0,85	0,80	1,65	83	+24%
Estudiante "CC"	0,78	0,90	1,68	84	0,85	1,00	1,85	93	+8%
Estudiante "DD"	0,77	0,65	1,42	71	0,50	1,00	1,50	75	+4%
Estudiante "EE"	0,68	0,80	1,48	74	0,75	1,00	1,75	88	+14%
Estudiante "FF"	0,89	0,85	1,74	87	1,00	1,00	2,00	100	+13%
Estudiante "GG"	0,27	0,85	1,12	56	0,85	0,70	1,55	78	+22%
Estudiante "HH"	0,50	0,60	1,10	55	0,00	0,90	0,90	45	-10%
Estudiante "II"	0,35	0,75	1,10	55	0,77	0,80	1,57	79	+24%
Estudiante "JJ"	0,59	0,75	1,34	67	0,75	1,00	1,75	88	+21%

Fuente: Registro de notas del docente
 Autora: Ana María Jaramillo

En la tabla 8, los resultados de las actividades relacionadas al vocabulario y a la gramática del segundo nivel en la segunda mitad del semestre arrojan una considerable mejoría, en 16%, lo que refleja que los estudiantes del primer nivel se vieron motivados por la

inclusión de la tecnología; este resultado se puede verificar con las encuestas realizadas (ver Anexo 5).

Gráfico 25: Gráfico de área de la comparación entre los resultados de dos diferentes actividades de refuerzo realizadas sin la ayuda de las NTICs y con la ayuda de las NTICs pertenecientes al segundo nivel de inglés

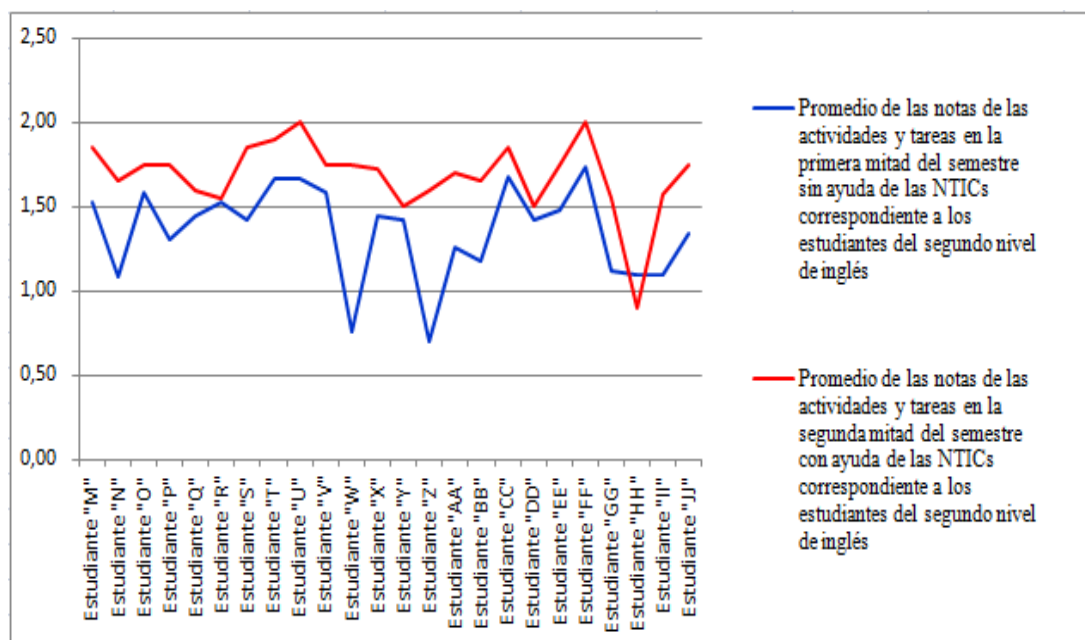

Fuente: Registro de notas del docente
 Autora: Ana María Jaramillo

En el gráfico 25 se puede ver que siete estudiantes presentaron una mejoría que fluctúa entre el 1% y el 8%, seis estudiantes presentaron una mejoría que fluctúa entre el 12% y el 17%, ocho estudiantes presentaron una mejoría que fluctúa entre el 21% y el 29%, dos estudiantes presentaron una mejoría que fluctúa entre el 45% y el 50%, y un estudiante aparentemente disminuyó sus calificaciones. Este estudiante en particular, por situaciones ajenas a su voluntad, no pudo realizar una de las actividades lo que influyó en su promedio final. Estos datos nos indican que las NTICs fueron una mano amiga que impulsó a que los estudiantes mejoraran su rendimiento.

Tabla 9: Resultados de dos diferentes actividades de refuerzo realizadas sin la ayuda de las NTICs y con la ayuda de las NTICs pertenecientes al tercer nivel de inglés

TERCER NIVEL									
	Notas de las actividades y tareas en la primera mitad del semestre sin ayuda de las NTICs		Total: 2/2	%	Notas de las actividades y tareas en la segunda mitad del semestre con la ayuda de las NTICs		Total: 2/2	%	Comparación: 1ra mitad y 2da mitad
	Actividades relacionadas al Vocabulario y a la Gramática				Actividades relacionadas al Vocabulario y a la Gramática				
Estudiante "KK"	0,00	0,50	0,50	25	0,85	0,50	1,35	68	+43%
Estudiante "LL"	0,70	0,20	0,90	45	1,00	0,50	1,50	75	+30%
Estudiante "MM"	0,00	0,70	0,70	35	0,20	0,70	0,90	45	+10%
Estudiante "NN"	0,70	0,37	1,07	54	1,00	0,80	1,80	90	+37%
Estudiante "OO"	0,70	0,31	1,01	51	1,00	0,60	1,60	80	+30%
Estudiante "PP"	0,70	0,37	1,07	54	1,00	1,00	2,00	100	+47%
Estudiante "QQ"	0,85	0,00	0,85	43	1,00	0,70	1,70	85	+43%
Estudiante "RR"	0,00	0,31	0,31	16	1,00	0,37	1,37	69	+53%
Estudiante "SS"	0,00	0,60	0,60	30	0,00	1,00	1,00	50	+20%

Fuente: Registro de notas del docente

Autora: Ana María Jaramillo

En la tabla 9, los resultados de las actividades relacionadas al vocabulario y a la gramática del segundo nivel en la segunda mitad del semestre arrojan una considerable mejoría, en 35%, lo que refleja que los estudiantes del primer nivel se vieron motivados por la inclusión de la tecnología; este resultado se puede verificar con las encuestas realizadas (ver Anexo 5).

Gráfico 26: Gráfico de área de la comparación entre los resultados de dos diferentes actividades de refuerzo realizadas sin la ayuda de las NTICs y con la ayuda de las NTICs pertenecientes al tercer nivel de inglés

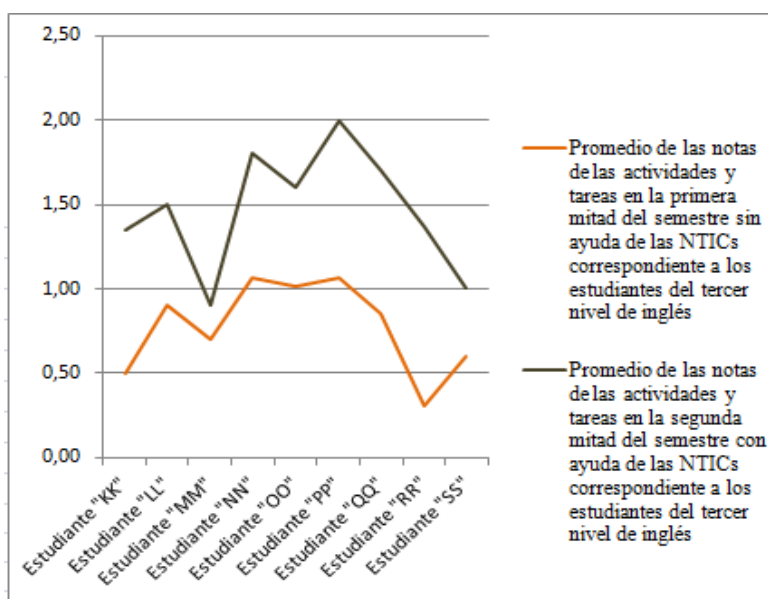

Fuente: Registro de notas del docente

Autora: Ana María Jaramillo

En el gráfico 26 se puede examinar que dos estudiantes presentaron una mejoría que fluctúa entre el 10% y el 20%, tres estudiantes presentaron una mejoría que fluctúa entre el 30% y el 37%, tres estudiantes presentaron una mejoría que fluctúa entre el 43% y el 47% y un estudiante presentó una mejoría de más del 50%. Estos datos nos indican que las NTICs fueron un gran estímulo que propició que los estudiantes mejoraran su rendimiento.

Las conclusiones a las que se llegó después del análisis de los resultados anteriores son:

- Las NTICs tuvieron la acogida esperada por parte de los estudiantes porque aparte de que se les hace fácil el uso de las plataformas, estos tienen la concepción de que la ejercitación, práctica y evaluación de sus conocimientos del inglés mediante estas formas es fácil, divertido y cómodo.
- La mayoría de los estudiantes prefiere ser parte de un proceso de enseñanza-aprendizaje apoyado en las NTICs frente a un proceso de enseñanza-aprendizaje tradicional donde no se utiliza ningún tipo de ayuda tecnológica; esto se debe a que los estudiantes prefieren participar y ser protagonistas de su propio aprendizaje. Los estudiantes consideran que gracias a las NTICs aprenden mejor y que la información se transforma en conocimiento de manera más rápida y eficiente.
- El docente se enfocó en ayudar a los estudiantes para que estos se interesen en aprender el inglés; para esto el docente usó diferentes herramientas como son la orientación, motivación y recursos didácticos apoyados en las NTICs.

4.2.2.5. Opinión de los estudiantes respecto al uso de las plataformas edmodo y educaplay

Al terminar el semestre Septiembre 2013 – Febrero 2014, la autora de esta tesis quiso saber cuál era la opinión de los estudiantes acerca de las plataformas edmodo y educaplay así que decidió preguntarles directamente a los estudiantes mediante una encuesta simple y sencilla. Los estudiantes que quisieron colaborar de forma libre y voluntaria escribieron en forma anónima sus comentarios en un papel y dejaron sobre el escritorio de la docente. De los 45 estudiantes, únicamente la tercera parte de ellos decidieron colaborar.

Los comentarios de los estudiantes respecto al uso de estas dos plataformas edmodo y educaplay fueron:

- “Las plataformas virtuales (edmodo y educaplay) me parece que son formas didácticas de aprender inglés, me pareció más fácil e interactivo hacer trabajos y pruebas allí. No tuve ningún inconveniente, en fin, me gustaría que se utilice las plataformas para todas las pruebas, trabajos y deberes.”
- “Las plataformas son muy eficaces, tanto edmodo como educaplay, mi única recomendación es que sean actualizadas con frecuencia. En cuanto a contenido son completos.”
- “Me parece que las plataformas son buenas. En mi opinión estuvo fácil pero con un poco más de ayuda y poniendo nuestro empeño en clase.”
- “Edmodo: Es una gran herramienta educativa, me pareció muy entretenido. Educaplay: Me gustó la forma en la que está estructurada, me parece que ayuda mucho a los estudiantes en el método de aprendizaje.”
- “Edmodo is very good because is specific for the tests. Educaplay is a tecnic interesting for practice English grammar”. (Edmodo es muy bueno porque es específica para las pruebas. Educaplay es una técnica interesante para practicar la gramática inglesa.)
- “Edmodo me parece muy divertido, interesante e importante porque se usa para mejorar el aprendizaje y tener tareas para incentivarnos más. Educaplay es un programa muy interesante debido a que facilita las herramientas de inglés como; pruebas, videos, etc; es muy importante porque no se hacen aburridas las pruebas y se gana tiempo”.
- “Edmodo es una gran herramienta. Me parece que es muy buena idea dar las evaluaciones y hacer trabajos por este medio. El Educaplay me parece la mejor opción para rendir pruebas, es mucho más práctico y objetivo, sobretodo se ven las notas en ese momento. ¡Ambas herramientas son geniales!

- “Edmodo me pareció una forma de aprender actualizada y didáctica para estudiar y ver al inglés de otra forma mejor. Educaplay fue una mejor forma de dar lecciones debido a que podíamos ver imágenes y contestar correctamente.”
- “El edmodo contenía algunas cosas que no veíamos en clases pero igual nos ayudaba en la gramática. El educaplay el tiempo que daba a veces hacían confundir por el temor de que nos quedemos sin tiempo.”
- “Las tareas en la plataforma se encontraba cosas que no se revisaban en clases y se me hacía muy dificultosa y la plataforma de educaplay me pareció una manera muy buena.”
- “El edmodo me ayudó a entender lo visto en clase ya que logré fortalecer mis conocimientos. Educaplay es una página muy bien organizada, me gustó bastante como mezclaba los dibujos con el inglés.”
- “Edmodo no me pareció muy complicado ya que dar exámenes en compu es mucha tensión y cuando terminas de dar no sabes qué respuesta está bien o mal. El educaplay sí me agrado ya que es más fácil hacer evaluaciones que escrito.”
- “Edmodo fue una herramienta útil para el aprendizaje de la materia además el hacer deberes fue más fácil ya que el manejo de plataformas virtuales se me hace más fácil y con menos presión o apuros.”
- “Edmodo: muy bueno para los trabajos pero faltó mayor explicación de la profesora para mayor entendimiento. Educaplay es una forma interesante para realizar pruebas.”
- “Edmodo me parece una buena forma de mandar trabajos ya que se quedó en un horario asequible.”
- “I think that the blog edmodo was an interesting activity for us. It is a new activity for me and I like it because I can learn the language.” (Pienso que el blog edmodo fue una actividad interesante para nosotros. Esta es una nueva actividad para mí y me gusta porque yo puedo aprender el idioma.)

La interpretación acerca de estos comentarios es que las plataformas edmodo y educaplay fueron del agrado del 81% de los estudiantes que decidieron colaborar en este ejercicio porque les pareció una forma fuera de lo común y sin complicaciones para repasar los contenidos estudiados en clases así como para rendir evaluaciones. En general los estudiantes se sintieron relajados y sin presiones al hacer los ejercicios y las pruebas cuando usaron estas plataformas debido a que consideraron que estas tienen entornos amigables, prácticos y llamativos.

4.3. Propuesta de la Guía Tutorial apoyada en las NTICs

4.3.1. Fundamentos del diseño de la Guía Tutorial apoyada en las NTICs

4.3.1.1. Introducción

Propuesta de una Guía Tutorial apoyada en las NTICs pretende mostrar tanto a estudiantes, docentes y directivos las ventajas y beneficios que el uso de las NTICs usadas como recurso didáctico reportan al proceso de enseñanza-aprendizaje del idioma inglés.

Entre las ventajas reportadas del uso de las NTICs como recurso didáctico están: acomodación en tiempo y espacio para el desarrollo de las actividades de enseñanza-aprendizaje, oportunidad de interactuar con la información por parte de los estudiantes y los docentes, pueden ser usadas en diferentes contextos y situaciones de aprendizaje (transmisión de información, realización de tareas y ejercicios, evaluación de los conocimientos y habilidades de los estudiantes), entre otras.

Lo que se desea lograr con la elaboración, presentación y aplicación de esta guía es lo que sabiamente proclamó Mayer (citado en Ferro, S., Martínez, A. y Otero, M., 2009, p.5) cuando dijo que: “Con la incorporación de las TICs, el proceso de aprendizaje universitario deja de ser una mera recepción y memorización de datos recibidos en la clase, pasando a requerir una permanente búsqueda, análisis y reelaboración de informaciones obtenidas en la red. De este modo, el estudiante deja de ser sólo un procesador activo de información, convirtiéndose en un constructor significativo de la misma, en función de su experiencia y

conocimientos previos, de las actitudes y creencias que tenga, de su implicación directa en el aprendizaje, y de que persiga el desarrollo de procesos y capacidades mentales de niveles superiores.”

4.3.1.2. Objetivos

- Estimular la innovación metodológica e integración de las NTICs en el proceso de enseñanza-aprendizaje del idioma inglés en estudiantes de primero a cuarto nivel de la UPS; este proceso incluye tanto a docentes como a estudiantes.
- Establecer un nuevo entorno de relación y comunicación en el espacio educativo, apoyado por varios recursos como son las plataformas educativas y las herramientas bidireccionales sincrónicas y asincrónicas.

4.3.1.3. Enfoque

El enfoque pedagógico se centra en el estudiante, situándolo a este como el principal responsable de su propio proceso de enseñanza-aprendizaje, proceso en el cual se prioriza el aprendizaje autónomo y el docente deja de ser la única fuente de conocimientos para convertirse en guía y estímulo del estudiante.

El proceso de enseñanza-aprendizaje se distribuye entre las clases presenciales y el trabajo autónomo que realiza el estudiante a través de los materiales y actividades que sugiere el docente.

Este enfoque es el más apropiado porque el eje del proceso de enseñanza-aprendizaje es el estudiante; quien por sí solo (es decir de forma espontánea y activa) va descubriendo, elaborando, reinventando y haciendo suyo el conocimiento mediante una continua búsqueda del mismo. Este enfoque también estimula la creatividad, la reflexión, el diálogo y la discusión entre estudiantes-estudiantes y entre estudiantes-docentes.

Aunque aparentemente este enfoque parece ser el ideal, los estudiantes aún presentan dificultades para acoplarse a este nuevo modelo de enseñanza-aprendizaje debido a que estos todavía pretenden que el docente sea el transmisor universal de todo el conocimiento y ellos ser los receptores del mismo porque lamentablemente los estudiantes se rigen bajo la ley “del mínimo esfuerzo” y quieren que el docente sea quien haga todo el trabajo y

cuando no es así entonces alegan que el docente es “cómodo” porque les exige a ellos consultar, analizar, deliberar y concluir por sí mismos.

Esto último debe cambiar, y para que este cambio se lleve a cabo es que es necesario apoyarse en las NTICs como aliadas de este modelo pedagógico que se desea poner en marcha.

4.3.1.4. Concepciones

- El proceso de enseñanza-aprendizaje ya dejó de ser exclusivamente presencial y sincrónico porque la llegada de las NTICs han logrado que este también sea a distancia y asincrónico; esto es posible mediante el acceso a diversos materiales educativos y a los espacios de comunicación que se encuentran ya no en el campus físico de la institución sino en su campus virtual.
- El proceso de enseñanza-aprendizaje apoyado en las NTICs es flexible, abierto y renovado porque propone cambios: en la didáctica, en la infraestructura, en los recursos y herramientas a usarse, en la identidad del docente y del estudiante.
- El rol del docente y el rol del estudiante dan un giro: el estudiante es el foco de atención del proceso de enseñanza-aprendizaje y el docente actúa como facilitador y orientador.
- Según Mason (citado en Salinas, 2004, p. 8), “No se inventan nuevas metodologías, sino que la utilización de las TIC en educación abre nuevas perspectivas respecto a una enseñanza mejor, apoyada en entornos en línea cuyas estrategias son prácticas habituales en la enseñanza presencial, pero que ahora son simplemente adaptadas y redescubiertas en su formato virtual.” Esto quiere decir que las NTICs ayudan a: que el proceso de enseñanza-aprendizaje sea más abierto y flexible, mejorar la comunicación entre docentes y estudiantes, que el proceso de enseñanza-aprendizaje sea más personalizado, acceder a la información más rápidamente, elevar el interés y la motivación de los estudiantes hacia la materia, mejorar la eficacia educativa y a crear actividades complementarias de apoyo a la enseñanza-aprendizaje.

- El proceso de capacitación docente debe ser permanente para que mediante una actualización oportuna y adecuada, los estudiantes sean los únicos beneficiarios porque serán quienes reciban los consejos y la orientación de los docentes para que de esta manera se mantengan en el camino de un aprendizaje continuo y significativo.

4.3.1.5. Compromisos de la institución, de la dirección, del docente y del estudiante de la UPS

La Universidad Politécnica Salesiana (UPS) es una institución de educación superior seria y prestigiosa que se caracteriza por ofrecer un lugar de trabajo adecuado y agradable a sus colaboradores así como también la mejor educación a sus estudiantes. Es por esto que la institución decidió lo siguiente: 1) dotó aproximadamente al 90% de los salones de clase del equipo necesario (siendo este: proyector y conexión a internet) y 2) facilitó la compra de netbooks o tabletas a todo el personal docente; de esta manera el proceso de enseñanza-aprendizaje se está desarrollando apropiadamente.

La Dirección de Idiomas de la UPS tiene a la cabeza a una profesional eficiente que está siempre al tanto de las necesidades de sus docentes y de sus estudiantes procurando que ambos grupos se sientan cómodos y participen activamente en la construcción del conocimiento. Algo que es muy importante mencionar es que la dirección da libertad de cátedra a sus docentes, y está totalmente abierta a la innovación tanto pedagógica como tecnológica.

El docente está en la obligación de informar a sus estudiantes acerca de su forma de trabajar y evaluar con la ayuda de las NTICs; y así mismo el docente debe estar dispuesto a innovarse pedagógica y tecnológicamente para convertirse en una verdadera guía para los estudiantes. El docente debe ser capaz de acompañar, comprender, respetar, motivar, incentivar y apoyar a los estudiantes en su proceso de formación. No se olvide lo que sabiamente proclamó Grail Godwin, “La enseñanza es una cuarta parte de conocimientos y tres cuartas partes actuación.”

Los estudiantes tienen que estar 100% informados acerca de la forma de trabajar y evaluar de los docentes con la ayuda de las NTICs, y los estudiantes también tienen que estar

100% comprometidos con esta nueva forma de enseñanza-aprendizaje para que genere los resultados esperados. Los estudiantes deben estar verdaderamente interesados en asumir de manera activa su propio proceso de formación. Los estudiantes deben estar estimulados a participar en el proceso investigación-acción (inspirado por el pedagogo Lawrence Stenhouse), para que así a partir de las bases proporcionadas por el docente puedan construir conocimiento que sea útil y significativo para sus vidas. Es crucial recordar la frase de José Antonio Ortega cuando dijo, “El buen alumno aprende con el profesor, sin el profesor y a pesar del profesor”.

4.3.2. Guía Tutorial Pedagógica del Docente apoyada en las NTICs

Gráfico 27: Guía Tutorial del Docente apoyada en las NTICs



Autora: Ana María Jaramillo

Esta Guía Tutorial tiene como propósito proporcionar ciertas pautas orientativas a los docentes del idioma inglés de la UPS para que las adopten, adapten y mejoren de acuerdo a las características y requerimientos de cada grupo de estudiantes y de acuerdo también a la personalidad y estilo propio de cada docente.

Los criterios previstos en esta Guía se deben aplicar de un modo flexible y proporcionado, de tal manera que cada docente tome de ella lo que considere apropiado y necesario y lo implemente en su práctica diaria.

La presente Guía pretende ser un instrumento de apoyo para el docente de inglés de la UPS, para lo cual, la autora responsable de la elaboración de esta Guía considera importante que el docente tenga a la mano esta herramienta que integra de manera concreta y completa los aspectos metodológicos, pedagógicos y tecnológicos que intervienen en el proceso de enseñanza-aprendizaje de la lengua inglesa.

Para que esta guía alcance el propósito para el cual fue creada, es necesario que el docente preste atención a los siguientes puntos:

4.3.2.1. Concepción Pedagógica-Metodológica

“La mayor satisfacción de la enseñanza del idioma inglés es lograr que el estudiante encuentre el gusto por su aprendizaje de forma autónoma”. JORGE QUISHPE YAPU (2010)

El proceso de enseñanza-aprendizaje no debería dar toda su atención sólo a un enfoque o teoría de aprendizaje de inglés como lengua extranjera, sino que por el contrario debería ser una mixtura de todos los enfoques o teorías y combinarlas con el uso de las NTICs.

Para que la concepción pedagógica-metodológica adoptada por el docente arroje los resultados esperados por el mismo, es muy necesario que el docente:

- Actúe como facilitador y orientador del proceso educativo, estando para esto el docente debe:
 - Propiciar un ambiente de trabajo que de paso a la apertura, la motivación y la libre expresión de los estudiantes;
 - Guiar a los estudiantes para que busquen, analicen y manejen información de manera apropiada;
 - Incitar a que el estudiante explote al máximo sus capacidades investigativa, analítica, reflexiva y creativa;

- Estimular el pensamiento del estudiante para que así este profundice en el conocimiento;
- Orientar al estudiante para que supere las dificultades y alcance los resultados de aprendizaje planteados;
- Inculcar en el estudiante que el aprendizaje debe ir dirigido a una meta concreta y práctica para que a su vez este aprendizaje sea útil, significativo y auténtico;
- Monitorear el progreso y evaluar de forma permanente el desempeño de los estudiantes con el propósito de proporcionarles una retroalimentación oportuna;
- Investigue en el aula de forma continua para que proponga mejoras y reajustes a la planificación establecida si así fuera el caso, documente los hallazgos hechos y los lleve a la práctica;
- Tenga una interacción cercana, cordial, continua y personalizada con sus estudiantes;
- Predique con el ejemplo siendo portador de los valores y conductas que desea fomentar en sus estudiantes;
- Se capacite de manera permanente en temas pedagógicos y metodológicos así como también en temas específicos relacionados al inglés;
- Consulte a su superior y a otros expertos para pedir orientación cuando así lo requiera.

4.3.2.2. Recursos

Los recursos que deben estar disponibles para poder enlazar la concepción pedagógica-metodológica con la concepción tecnológica son los siguientes:

- Hardware básico: una desktop, una laptop o una tableta con conexión a internet, un proyector, parlantes y/o audífonos.
- Software básico: para editar textos y tablas (aplicaciones principales de Microsoft Office -Word, Excel, PowerPoint-), para leer e imprimir documentos (el programa Adobe Reader), para reproducir audios y/o videos (los programas -Windows Media

Player, Quicktime o Real Player-), para navegar en la web (los navegadores - Mozilla Firefox, Google Chrome, Internet Explorer-), entre los más importantes.

- Conocimientos mínimos sobre tecnología y el uso de sus herramientas.
- Materiales didácticos que incluyen hipertextualidad y multimedialidad como por ejemplo: imágenes estáticas (fotos, ilustraciones, gráficos, mapas, figuras en 3D, realidad virtual), imágenes en movimiento (video o animaciones), gráficos interactivos, audio (música y sonidos de todo tipo), entre otros.
- Herramientas de comunicación síncronas: videoconferencias, tutoriales en tiempo real y chat entre las más populares.
- Herramientas de comunicación asíncronas: bases de datos referenciales, enlaces a otras instituciones educativas, sitios y portales web con valor agregado, presentaciones en Power Point o Prezi, correo electrónico, foros de discusión, plataformas educativas estandarizadas, entre otras.

4.3.2.3. Contenidos

Como se mencionó en un curso de formación en tutoría virtual hace tres años (citado en Meza, 2012, p.30), “No es posible aprender y apropiarse de los contenidos solamente acudiendo a la lectura de los materiales didácticos. No es posible solamente “transmitir” los conocimientos sino que éstos deben ser construidos y apropiados por los alumnos. La información que no es apropiada ni construida, permanece inerte y no disponible para aplicar en otras situaciones o contextos”; esta reflexión hace alusión al pensamiento de Mark Van Doren cuando afirmó “El arte de enseñar es el arte de ayudar a descubrir” y también al pensamiento de Albert Einstein cuando este por su parte aseveró “El arte supremo del maestro consiste en despertar el goce de la expresión creativa y del conocimiento”.

Tomando lo anterior en consideración, es mandatorio que los contenidos presenten las siguientes características:

- Los contenidos que el docente va a compartir con los estudiantes deben integrar estos tres aspectos: multimedia, pedagógico e interactivo; estos aspectos van a invitar al estudiante a la reflexión, al análisis y a la investigación.

- Los contenidos deben ponerse a disposición de los estudiantes en la plataforma virtual a usarse para que los estudiantes puedan hacer acceder a estos cuando lo necesiten.
- Los contenidos deben: ser actualizados, confiables, de calidad, pertinentes, significativos, claros, sencillos; despertar el interés, la curiosidad y la reflexión en los estudiantes; incluir ejemplos relacionados con la realidad de los estudiantes; motivar a que el estudiante investigue más por su propia cuenta; incluir variedad de imágenes (estáticas y en movimiento), caricaturas, audios, videos, tablas, cuadros; entre lo principal.
- Debe existir una distancia óptima entre los contenidos nuevos que los estudiantes van a explorar y los conocimientos previos que los estudiantes ya poseen, de tal manera que los estudiantes no se atemorizan ni se desilusionen y más bien les encuentren sentido y continuidad.

Es clave mencionar que esta propuesta parte de los contenidos que han sido previamente diseñados y acoplados para ser estudiados en los diferentes niveles. Desde el punto de vista de la autora de este trabajo, estos contenidos son ideales y no deben ser alterados, puesto que siguen un orden lógico y presentan temas actuales.

Se recomienda usar la plataforma educativa edmodo para publicar todo el material que el estudiante necesite.

4.3.2.4. Actividades

Las actividades constituyen uno de los pilares más importantes en el proceso de enseñanza-aprendizaje puesto que gracias a ellas los estudiantes pueden de alguna forma materializar los conocimientos que el docente les compartió. Las actividades también deben complementar la clase creando una atmósfera atrayente y entusiasta ocasionando que los estudiantes se sientan cómodos y seguros de lo que son capaces de lograr.

Las actividades que los docentes pretenden proponer a los estudiantes deben presentar las siguientes particularidades:

- Captar la atención y el interés de los estudiantes;

- Propiciar la comprensión de los contenidos;
- Motivar la participación activa de los estudiantes;
- Favorecer la aplicación práctica de los contenidos en contextos reales, actuales y futuros de los estudiantes.

Las actividades propuestas con la ayuda de las NTICs tienen la misión de proveer al estudiante un espacio de: refuerzo de lo aprendido, distracción y retroalimentación. Estas actividades son un complemento del conocimiento que el estudiante ha construido en clases. Estas actividades pueden ser individuales y colaborativas.

Las actividades individuales tienen como propósito principal reforzar el conocimiento construido por el estudiante. Algunos ejemplos de estas actividades son:

- Actividades de duración prolongada (es decir que la actividad se la va a realizar paulatinamente durante todo el semestre):
 - construcción de un e-portafolio,
 - construcción de un e-diario,
 - construcción de un e-glosario,
 - construcción de un mini e-book de cuentos,
 - construcción de un collage digital, entre otras.

Estas actividades pueden tener como base todas las unidades estudiadas durante el semestre.

- Actividades de poca duración (es decir que la actividad se la realiza de un día para el otro):
 - Cuestionarios (de selección múltiple, de verdadero o falso, de respuesta corta, de respuesta única, etc.),
 - Sopas de letras online,
 - Adivinanzas online,
 - Crucigramas online,
 - Juegos de deletreo online,
 - Juegos de memoria online,
 - Juegos de emparejamiento online,

- Actividades de comprensión auditiva y visual,
- Karaoke online, entre otras.

Las actividades colaborativas tienen como propósito principal incentivar el trabajo en equipo. Algunos ejemplos de estas actividades son:

- Actividades de duración prolongada (es decir que la actividad se la va a realizar paulatinamente durante todo el semestre):
 - construcción de una e-revista,
 - preparación y actuación en una mini-novela digital,
 - preparación y actuación en una serie de comerciales en formato digital,
 - preparación y actuación en un mini-álbum musical digital, entre otras.

Estas actividades pueden tener como base todas las unidades estudiadas durante el semestre.

- Actividades de poca duración (es decir que la actividad se la realiza de un día para el otro):
 - participación en un blog,
 - participación en un chat,
 - participación en un foro, entre otras.

Es propio acentuar que las actividades realizadas con el apoyo de las NTICs tienen el propósito de fortalecer los contenidos previamente contruidos por los estudiantes, y constituyen un complemento valioso a su proceso de enseñanza-aprendizaje pero no son el centro de este.

Cabe recalcar que las actividades deben ir ligadas a los resultados de aprendizaje que los estudiantes deben lograr, para que esto sea posible se recomienda usar este formato:

Tabla 10: Plan de Lección

Unidad:	
Lección:	
Fecha:	
Resultados de Aprendizaje:	
Material::	
Actividades:	
Evaluación:	

Autora: Ana María Jaramillo

A continuación se muestran tres ejemplos de cómo usar el formato:

Ejemplo 1:

Plan de Lección

Unidad:	8 – Shopping for clothes
Lección:	2 – Ask for a different size or color
Fecha:	2 de junio del 2014
Resultados de Aprendizaje:	usar los adjetivos comparativos al comparar prendas de vestir y prendas de calzar
Material::	plataforma educativa virtual “educaplay”
Actividades:	leer las oraciones referentes a la comparación entre prendas de vestir y de calzar con el objetivo de escoger la respuesta correcta para completar los espacios en blanco
Evaluación:	cuestionario de opción múltiple

Fuente: Contenidos basados en la unidad 8 del libro Top Notch 1.

Autora: Ana María Jaramillo

Preguntas del Test Añadir

Pregunta	Respuestas
<p>Shorts are than pants.</p> <p>Respuesta obligatoria: Sí</p> <p>Forma de contestar: Elegir una entre varias opciones</p>	<p>longer</p> <p>shorter</p> <p>looser</p> <p>bigger</p> <p>Añadir</p>
<p>A pair of boxers is than a pair of briefs.</p> <p>Respuesta obligatoria: Sí</p> <p>Forma de contestar: Elegir una entre varias opciones</p>	<p>bigger</p> <p>smaller</p> <p>tighter</p> <p>looser</p> <p>Añadir</p>
<p>Pumps are sandals.</p> <p>Respuesta obligatoria: Sí</p> <p>Forma de contestar: Elegir una entre varias opciones</p>	<p>hotter than</p> <p>larger than</p> <p>higher than</p> <p>darker than</p> <p>Añadir</p>
<p>The cardigan is the sweater.</p> <p>Respuesta obligatoria: Sí</p> <p>Forma de contestar: Elegir una entre varias opciones</p>	<p>light than</p> <p>more lighter than</p> <p>heavier than</p> <p>lighter than</p> <p>Añadir</p>

Fuente: Contenidos basados en la unidad 8 del libro Top Notch 1.

Autora: Ana María Jaramillo

Clothes 100 SCORE 06:54 LEFT TIME

7. 

Responde a estas preguntas

Pumps are sandals.

- hotter than
- larger than
- higher than
- darker than

educaplay

7/8

Previous Next

Fuente: Contenidos basados en la unidad 8 del libro Top Notch 1.

Autora: Ana María Jaramillo











Ejemplo 2:

Plan de Lección

Unidad:	6 – Staying in shape
Lección:	2 – Talk about habitual activities
Fecha:	2 de junio del 2014
Resultados de Aprendizaje:	identificar diez lugares distintos para realizar diferentes actividades físicas.
Material::	plataforma educativa virtual “educaplay”
Actividades:	leer las definiciones de los lugares y escribir sus conceptos
Evaluación:	Crucigrama

Fuente: Contenidos basados en la unidad 6 del libro Top Notch 1.

Autora: Ana María Jaramillo

Palabras incluidas				Añadir Palabra
	Palabra	Descripción		Tipo
 	BASKETBALLCOURT	a place where you can play basketball		texto
 	ATHLETICFIELD	a place where you can play soccer		texto
 	BOWLINGALLEY	a place where you can bowl		texto
 	TENNISCOURT	a place where you can play tennis		texto
 	GOLFCOURSE	a place where you can play golf		texto
 	DISCOTEC	a place where you can go dancing		texto
 	TRACK	a place where you can go running		texto
 	POOL	a place where you can swim		texto
 	PARK	a place where you can breath pure air and do physical activities		texto
 	GYM	a place where you can lift weights, do aerobics and run on a treadmill		texto

Fuente: Contenidos basados en la unidad 6 del libro Top Notch 1.

Autora: Ana María Jaramillo

Ejemplo 3:

Plan de Lección

Unidad:	4 – Food and Restaurants
Lección:	1 – Ask for a restaurant recommendation
Fecha:	2 de junio del 2014
Resultados de Aprendizaje:	listar ocho categorías de comida
Material::	plataforma educativa virtual “educaplay”
Actividades:	encontrar las ocho categorías de comida en el cuadro lleno de letras
Evaluación:	sopa de letras

Fuente: Contenidos basados en la unidad 4 del libro Top Notch 1.

Autora: Ana María Jaramillo

Datos Generales Editar

Pistas:

Direcciones en las que poner las palabras:

↖	↑	↗
←		→
↙	↓	↘

Límite de Tiempo: El usuario dispone de 650 segundos para realizar la actividad

Palabras

Palabras incluidas Añadir

VEGETABLES	SEAFOOD
DAIRYPRODUCTS	SWEETS
GRAINS	MEAT
OILS	FRUIT

Borrar

Añadir Etiquetas
Utiliza las etiquetas para describir el documento y ayudar a clasificarlo.
 Añadir

Sopa Generada

I	A	B	F	G	N	E	S	E	A	F	O	O	D	Z
S	Z	F	F	G	N	F	R	U	I	T	W	D	P	K
N	F	J	S	K	S	S	D	L	P	G	Q	O	J	K
I	W	K	S	X	L	E	A	Y	S	E	Z	D	D	Z
A	I	J	G	V	G	L	I	J	W	L	Q	O	V	J
R	Y	N	V	O	U	B	R	L	E	D	D	W	A	N
G	P	X	Z	O	C	A	Y	Z	E	S	G	Y	B	P
E	X	V	O	J	M	T	P	C	T	E	W	B	S	R
Q	M	D	T	S	Q	E	R	A	S	U	D	Q	S	D
E	U	D	X	L	A	G	O	C	Y	Q	H	V	M	V
F	Z	Y	J	I	V	E	D	Z	C	N	P	P	M	R
J	F	R	D	O	J	V	U	H	V	M	M	P	E	Q
J	Q	S	I	G	Z	D	C	S	V	J	R	T	A	T
N	T	V	A	J	K	S	T	S	P	J	V	Z	T	R
R	M	D	H	C	N	X	S	V	V	D	V	Z	V	Q

Generar Otra

Fuente: Contenidos basados en la unidad 4 del libro Top Notch 1.

Autora: Ana María Jaramillo



Fuente: Contenidos basados en la unidad 4 del libro Top Notch 1.
 Autora: Ana María Jaramillo

Para el desarrollo de las diferentes actividades como crucigramas, sopas de letras, adivinanzas, entre otras se recomienda usar la plataforma educativa educaplay. En cambio si se desea publicar varios links de páginas web así como subir actividades en formato Word (doc), formato Acrobat Reader (pdf), PowerPoint y Prezi se recomienda usar la plataforma educativa edmodo.

4.3.3. Guía Tutorial Técnica del Docente apoyada en las NTICs

Esta guía tutorial técnica es un conjunto de pasos que siguen un orden lógico y cuyo propósito es ilustrar al profesor de inglés sobre los fundamentos básicos para utilizar las plataformas virtuales educativas educaplay y edmodo en forma eficiente de tal manera que se constituyan en un pilar esencial para dinamizar su práctica docente.

4.3.3.1. Concepción Tecnológica

“Para que las TIC desarrollen todo su potencial de transformación (...) deben integrarse en el aula y convertirse en un instrumento cognitivo capaz de mejorar la inteligencia y potenciar la aventura de aprender.” BELTRÁN LLERA.

Las NTICs son un instrumento de apoyo para el estudiante y un instrumento de soporte para el docente, quien debe hacer uso de las mismas para reforzar, facilitar, dinamizar y activar el proceso de interaprendizaje haciéndolo así más entretenido y útil para los involucrados en el mismo, además de que estimulará la estructura cognitiva del estudiante.

Los retos del docente al incorporar las NTICs en el proceso de enseñanza-aprendizaje del inglés son:

- planificar, diseñar y administrar el proceso de enseñanza-aprendizaje mediante el uso de una plataforma virtual apropiada con el fin de colocar toda la información relacionada a este en la misma para que así el estudiante tenga acceso a esta en todo momento;
- despertar la curiosidad, el interés y el gusto en los estudiantes por la investigación,
- alentar a que el estudiante acceda a información actualizada a través de Internet y de la Biblioteca Digital de la UPS;
- hacer uso del correo electrónico y de la(s) plataforma(s) virtual(es) para mantener una comunicación abierta con sus estudiantes;
- mantener a los estudiantes en interacción continua en espacios virtuales;
- asumir la(s) plataforma(s) virtual(es) como espacio cooperativo y de formación.
- usar la(s) plataforma(s) virtual(es) como espacio de trabajo;
- capacitarse para adquirir y/o mejorar sus competencias digitales tales como: (1) crear, modificar, organizar, imprimir archivos gracias al uso procesadores de texto,

hojas de cálculo y bases de datos; (2) buscar, seleccionar, ordenar, almacenar y compartir información de Internet gracias a Google, Google Docs y DropBox Y (3) elaborar contenidos didácticos multimedia usando aplicaciones de software libre como eXelearning, Jclíc, entre otras;

- crear actividades de refuerzo y evaluación de los conocimientos mediante el uso de las plataformas virtuales edmodo y educaplay;
- aprender el manejo de las NTICs adaptándolas a su concepción pedagógica-metodológica para lograr satisfacer las necesidades de los estudiantes que tiene a su cargo;
- comprender el valor que tienen las NTICs como experiencias educativas para incorporarlas dentro de las aulas de clase;
- gestionar una amplia variedad de NTICs actualmente disponibles pero que indudablemente aumentarán en el futuro.

Para realizar las actividades descritas anteriormente, sería apropiado recurrir al uso de una de estas dos plataformas educativas virtuales: edmodo y/o educaplay.

4.3.3.2. Pasos para registrarse en edmodo:

- Digitar www.edmodo.com y elegir la opción “soy profesor”. Para realizar este registro, Ud. deberá escribir su nombre, su apellido, su dirección de correo electrónico actual y una clave o contraseña.



The image shows the Edmodo login and registration interface. On the left, there is a blue Edmodo logo (a face with glasses) and the text "Bienvenido a Edmodo". Below this, it says "Únete a más de 35 millones de profesores y estudiantes que ya se conectan en aulas en línea, colaborando en asignaciones, descubriendo recursos nuevos y mas!". At the bottom left, there is a "Ver demostracion" button with a play icon. On the right, there is a white box titled "Acceder a Edmodo." containing a login form with fields for "Usuario o Correo electrónico" and "Contraseña", and an "Entrar" button. Below the login form is a link "¿Olvidaste tu contraseña?". Underneath is the text "Regístrate ahora. ¡Es GRATIS!". There are three blue buttons: "Soy Profesor", "Soy Estudiante", and "Soy Padre | Escuelas y Distritos". An arrow points to the "Soy Padre | Escuelas y Distritos" button.



The image shows the Edmodo registration form for teachers. On the left, there is a blue Edmodo logo (a face with glasses) and the text "Bienvenido a Edmodo". Below this, it says "Únete a más de 35 millones de profesores y estudiantes que ya se conectan en aulas en línea, colaborando en asignaciones, descubriendo recursos nuevos y mas!". At the bottom left, there is a "Ver demostracion" button with a play icon. On the right, there is a white box titled "Registro para Profesores". It starts with a dropdown menu "Por Favor Elige" with a downward arrow. Below that is the label "Título". There are four input fields: "Primer Nombre", "Apellido", "Email", and "Contraseña". At the bottom of the form, there is a checkbox "Está de acuerdo con Términos de Servicio y con Política de privacidad". Below the checkbox are two buttons: "Regístrate" and "Cancelar".

- Escoger la institución educativa a la que Ud. pertenece actualmente, si no la encuentra dentro de la base de datos que edmodo le provee, la puede agregar.

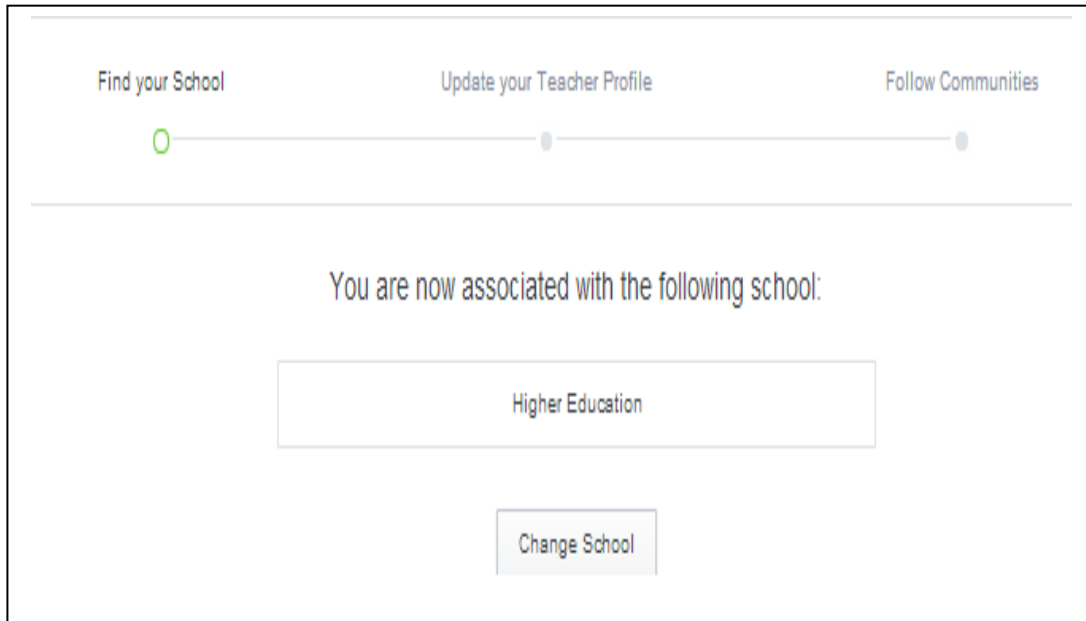

- Escoger el nivel educativo y la materia que enseña en dicho nivel.
- Escoger su perfil edmodo - URL de acuerdo a su gusto.
- Subir una foto suya cuyo peso debe ser máximo de 10MB.

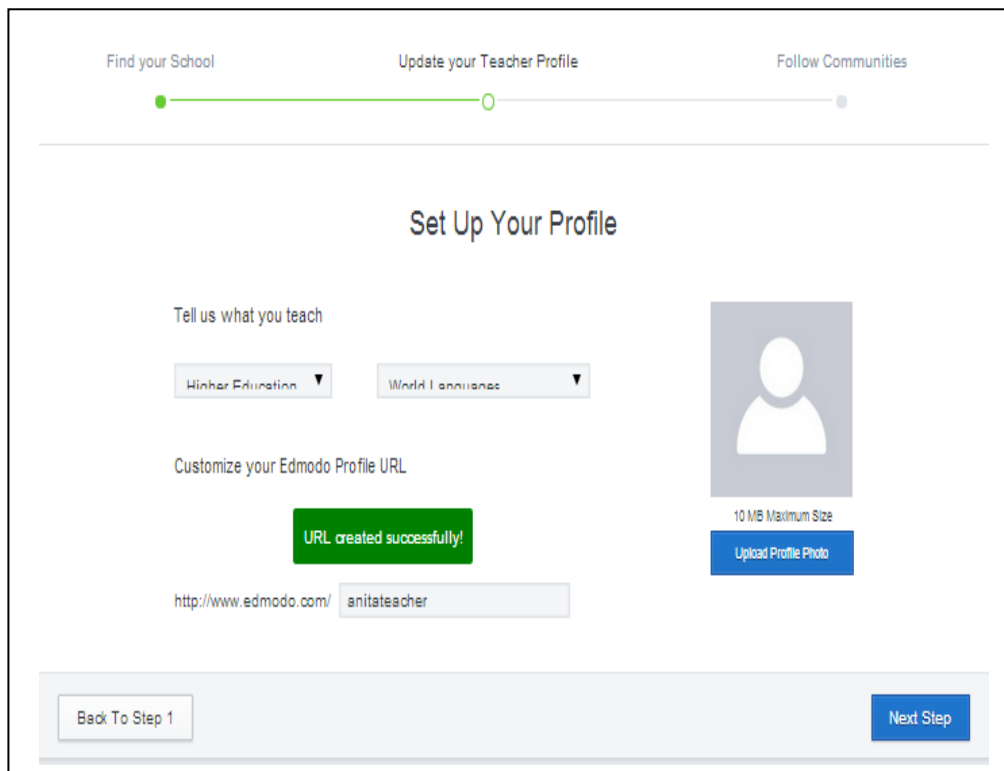

- Escoger a cuáles comunidades desea seguir.

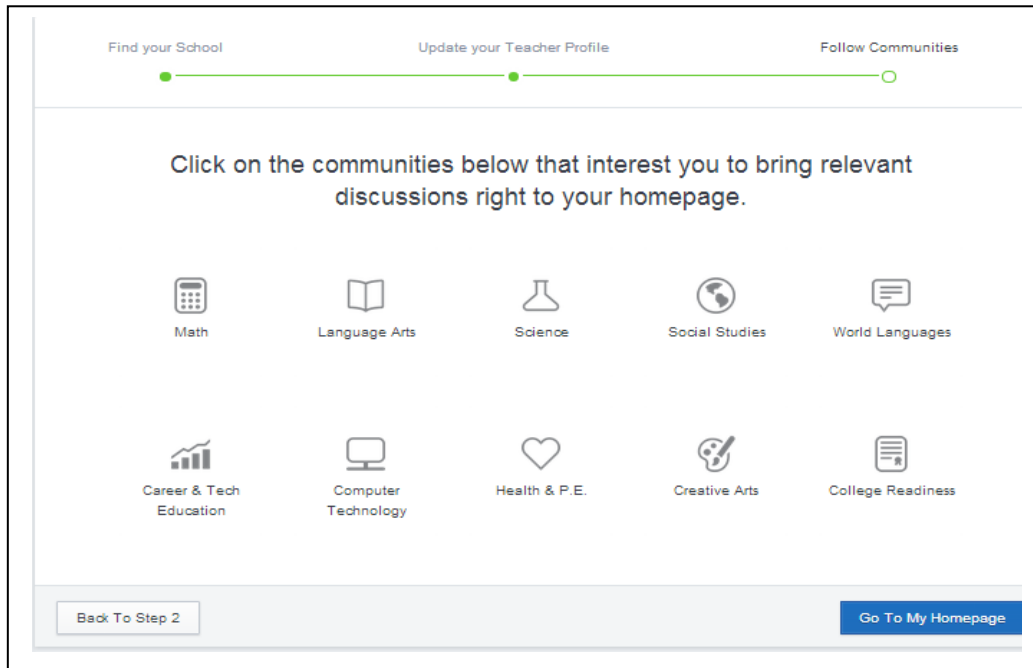

- Hacer click en “create a group” y escribir el nombre del grupo, el nivel del grupo, la materia que Ud. enseña al grupo, el número aproximado de estudiantes que tiene el grupo y una pequeña descripción del grupo.

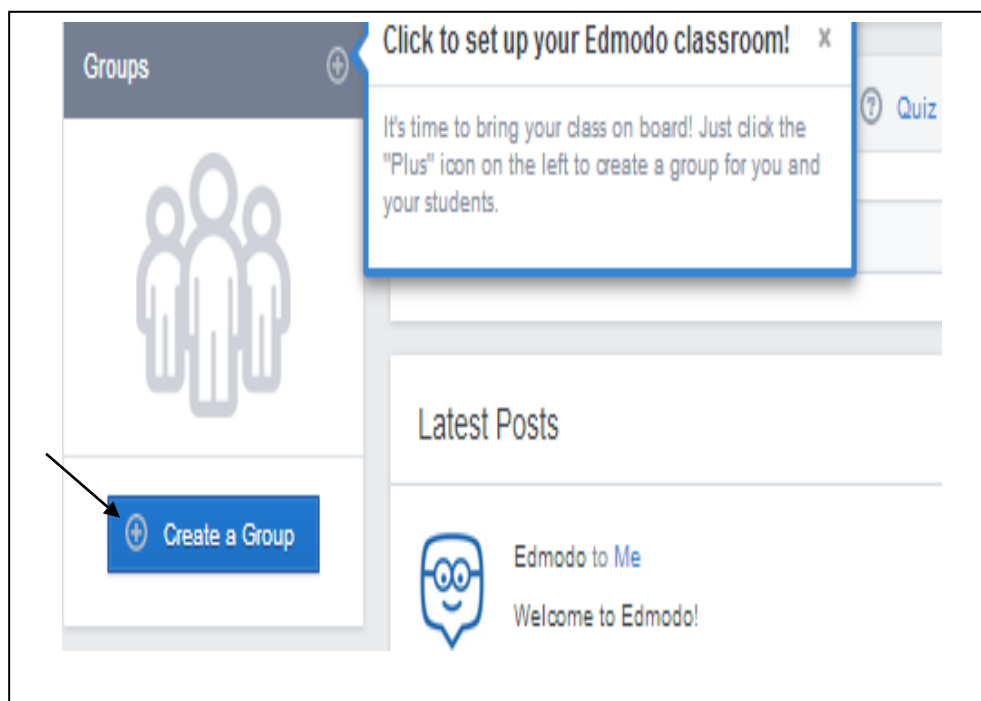

your students.

Bring your classroom onto Edmodo!

Select a Grade ▼ or [Range](#)

Subject Area ▼

Edmodo Groups help you connect and collaborate with your students in a closed, safe environment.

Step 1 of 2 [Learn more](#) [Create](#)

our students.

You're almost there!

Expected Group Size ▼ [What Is It?](#)

Describe your group - Max. 260 characters

Answer these last few items to help us create the best Edmodo Group experience for you and your students.

Step 2 of 2 [Learn more](#) [Finish](#)

- Después de crear un curso, la plataforma le proveerá una clave. Ud. tiene que darles esta clave a los estudiantes para que después de que ellos se registren en la plataforma, ingresen la clave para poder pertenecer al curso que Ud. creó.

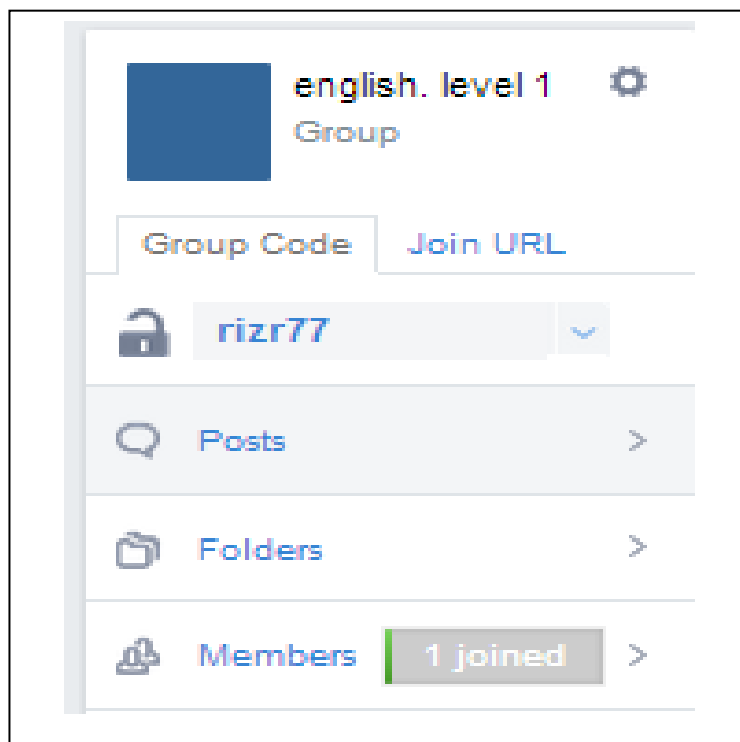

4.3.3.3. Pasos para crear actividades en edmodo:

- Al lado derecho del nombre del grupo hay cinco diferentes opciones que sirven para diferentes cosas. Estas opciones son: note, alert, assignment, quiz y poll.

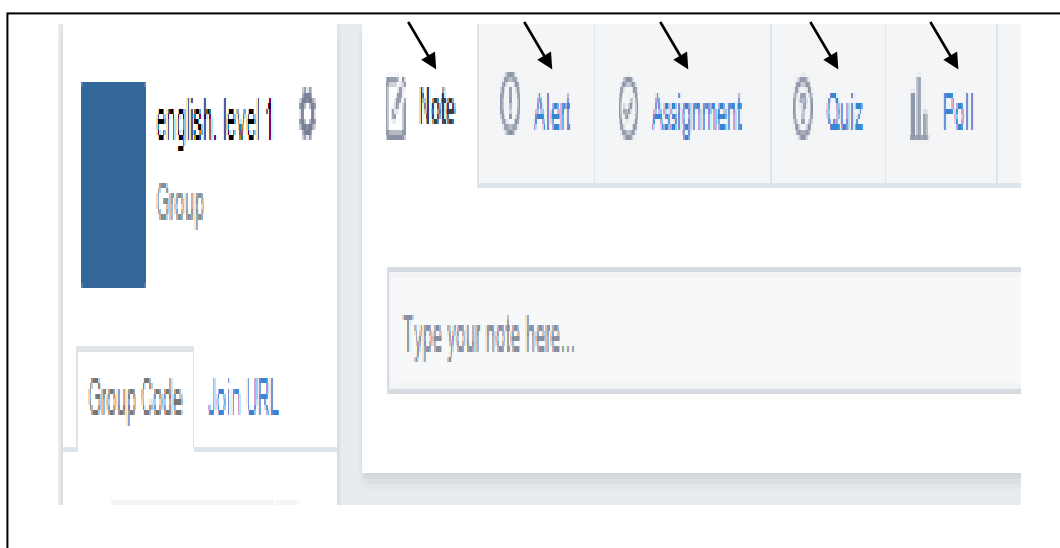

- La opción “note” sirve para escribir una indicación o una instrucción. Esta opción le proporciona cuatro alternativas que Ud. puede usar: file, link, library y schedule message.
- Con la alternativa “file” Ud. puede subir un archivo.

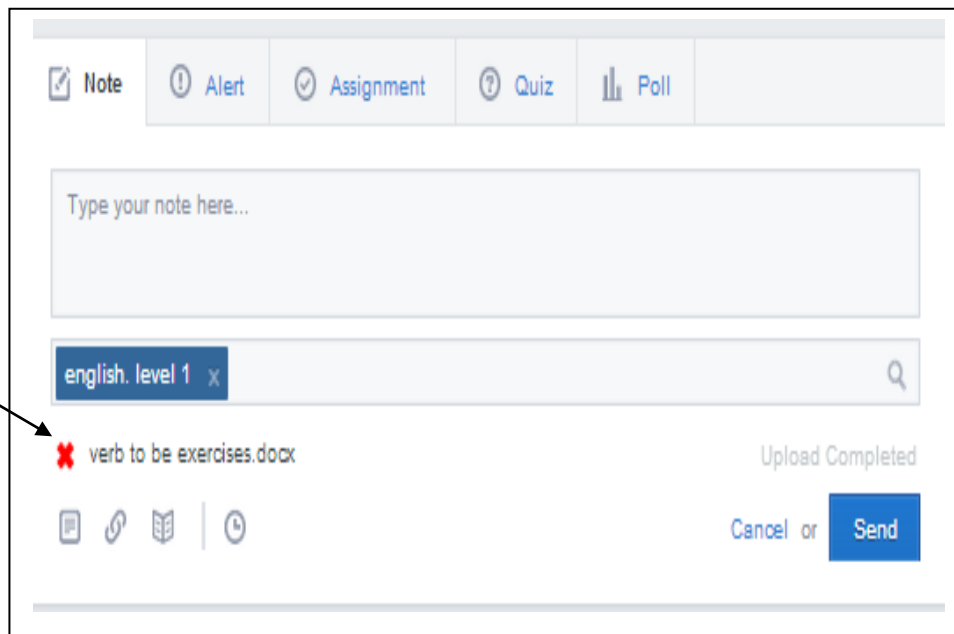
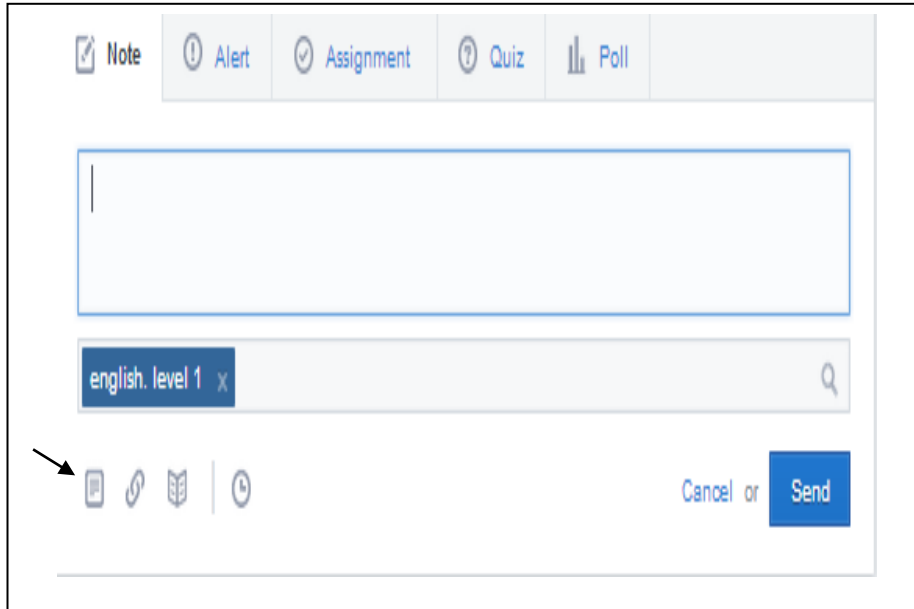

- Con la alternativa “link” Ud. puede tipear la dirección de una página web.

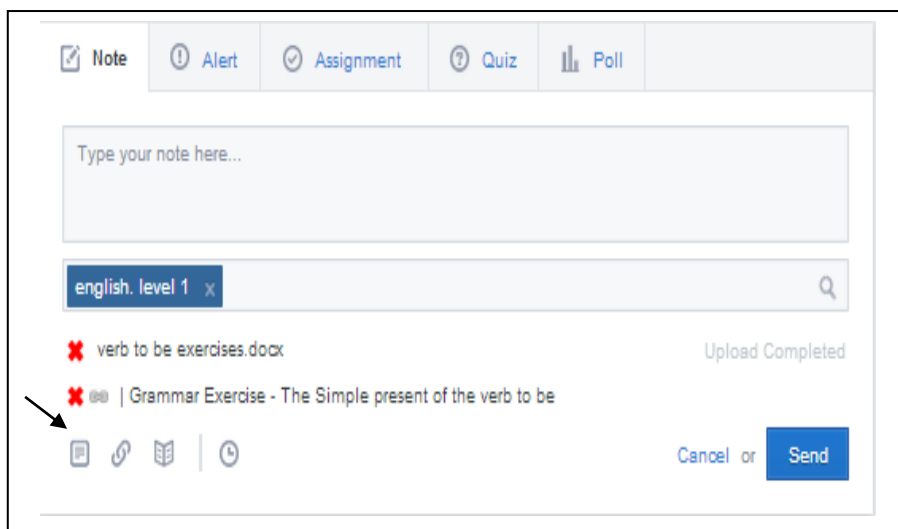
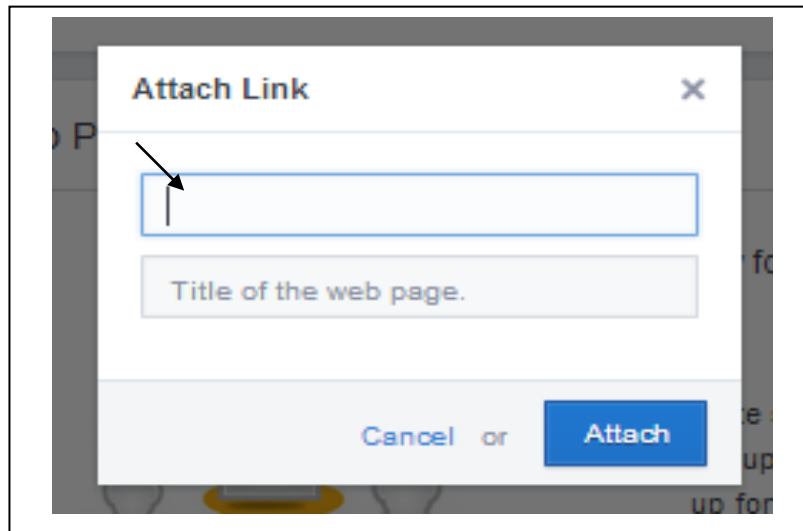
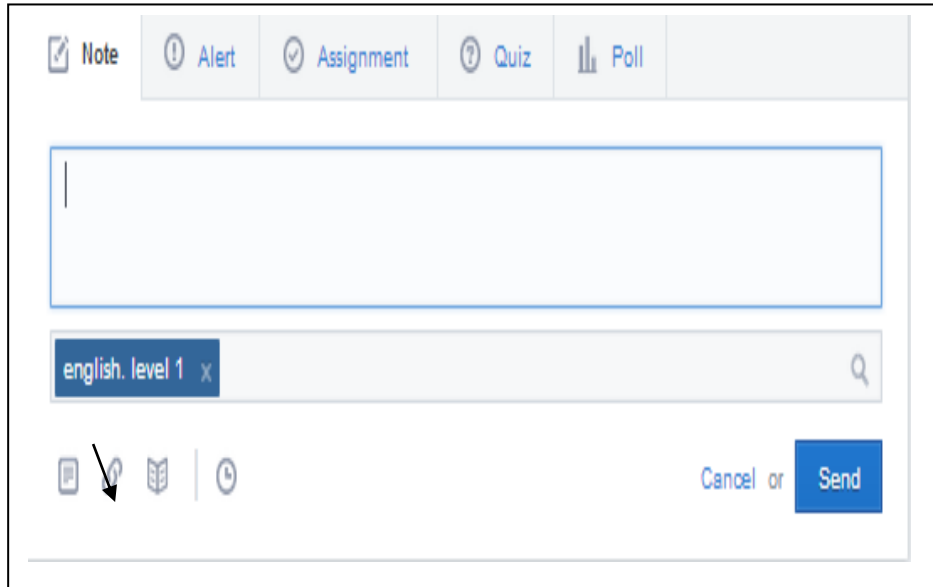

- Con la alternativa “library” Ud. puede subir varios archivos o carpetas que se almacenarán en este lugar, puesto que este lugar actúa como un repositorio.

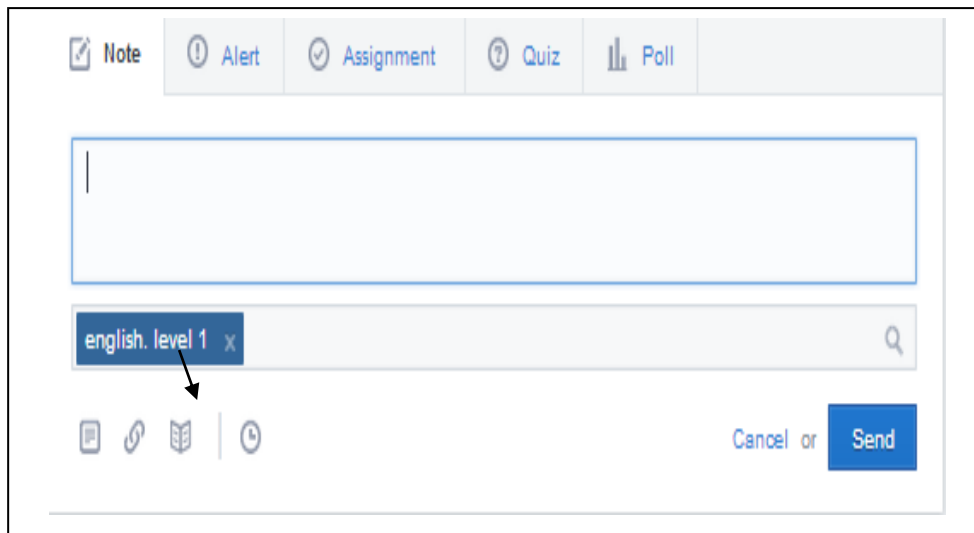

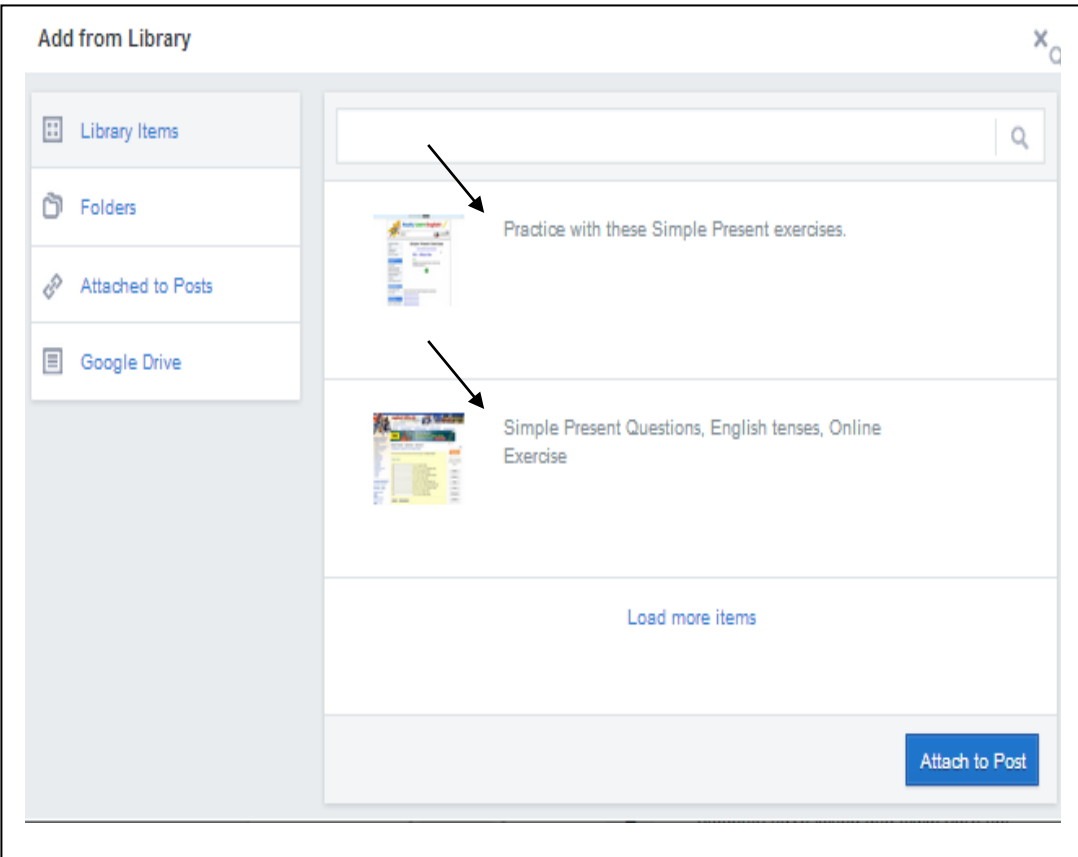
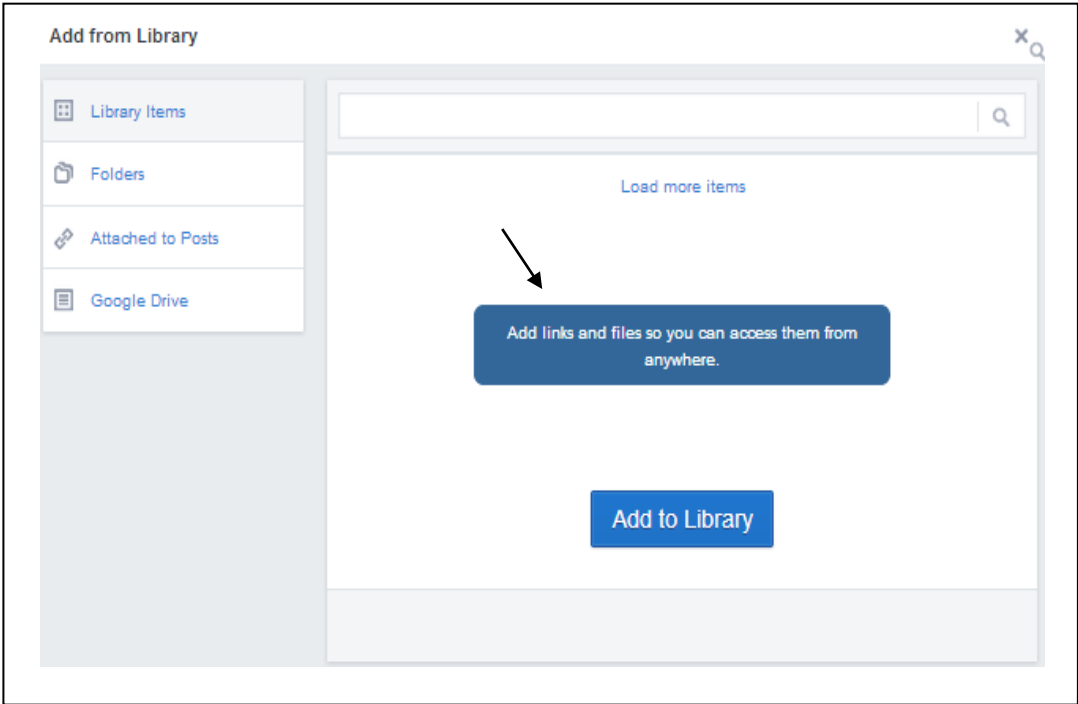

- Con la alternativa “schedule message” Ud. puede escoger el día y la hora en que Ud. quiera que el mensaje aparezca.

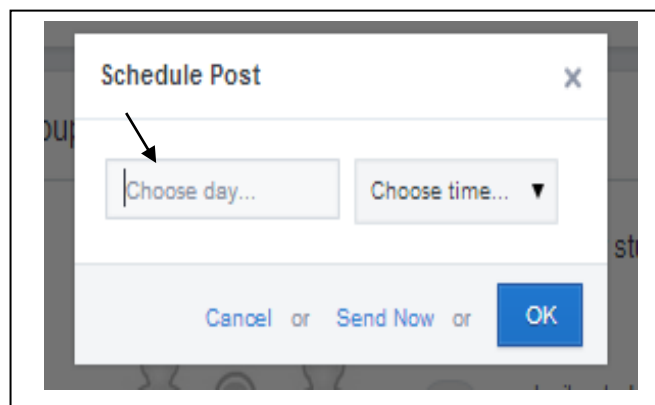
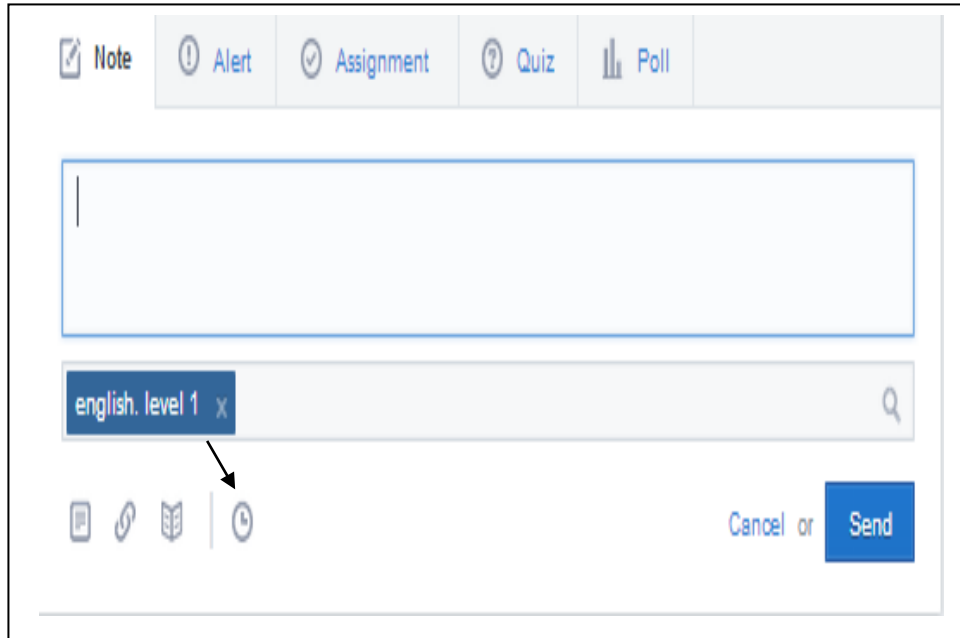

- La opción alert” sirve para escribir un mensaje de máximo 140 caracteres. Esta opción es útil cuando se desea recordar al estudiante acerca de la fecha de una prueba o del cambio de aula por ejemplo.

The screenshot shows the top navigation bar with five options: Note, Alert, Assignment, Quiz, and Poll. Below this is a large empty text input field. Underneath that is a search bar containing the text "english. level 1" with a search icon on the right. At the bottom right, there are two buttons: "Cancel or" and "Send".

- La opción “assignment” sirve para publicar una tarea. Esta opción presenta las mismas cinco alternativas que tiene la opción “note”. Se debe escribir el nombre de la tarea y la descripción de la tarea. Luego se debe subir un archivo o escribir un link de una página web en la que se encuentre el ejercicio que deseamos que el estudiante haga. En la opción “due date” se debe escribir la fecha límite para que el estudiante suba la tarea. Por último se debe hacer click en “send”.

This screenshot shows the detailed form for creating an assignment. The top navigation bar is the same as in the previous image, but the "Assignment" option is now selected. Below the navigation bar is a text input field for the assignment name, followed by a "Load Assignment" button, a "due date" label, and a calendar icon. Below these is a larger text area labeled "Describe the assignment". There is a checkbox labeled "Lock this assignment after its due date". At the bottom, there is a search bar with "english. level 1" and a search icon. At the very bottom, there are icons for file upload, link, and document, along with "Cancel or" and "Send" buttons.

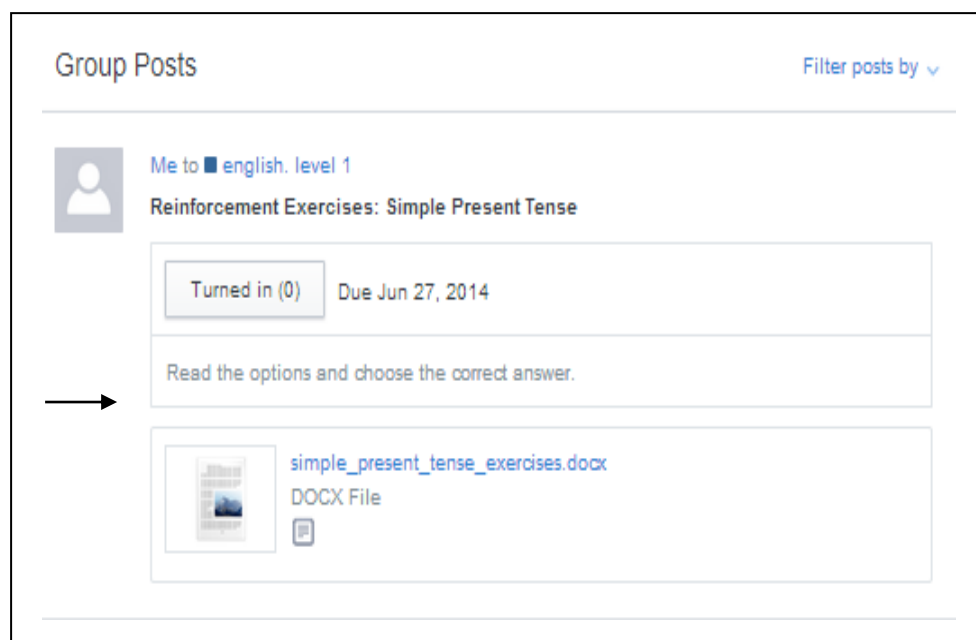

- La opción “quiz” sirve para crear tests o pruebas. Se debe hacer click en “create a quiz”. Se debe escribir el nombre del test y el número máximo de minutos para resolverlo. Luego se debe escoger el tipo de pregunta, las opciones son: opción múltiple, verdadero o falso, respuesta corta, llene el espacio en blanco o relacione la columna de la izquierda con la de la derecha. Seguidamente se debe hacer click en “add first question” y empezar a escribir las preguntas. Se puede escribir el número de preguntas que sean necesarias sin límite de número. Antes de enviar el test se debe prestar atención a las “quiz options” donde se puede elegir si se desea que el estudiante vea el resultado después de que termine el test y si deseamos que las preguntas salgan en orden indistinto. Cuando el test esté listo, se debe hacer click en “assign a quiz”. Seguidamente se debe elegir la fecha límite para que el estudiante haga esta prueba y seleccionar el curso al que se desea enviar esta actividad.

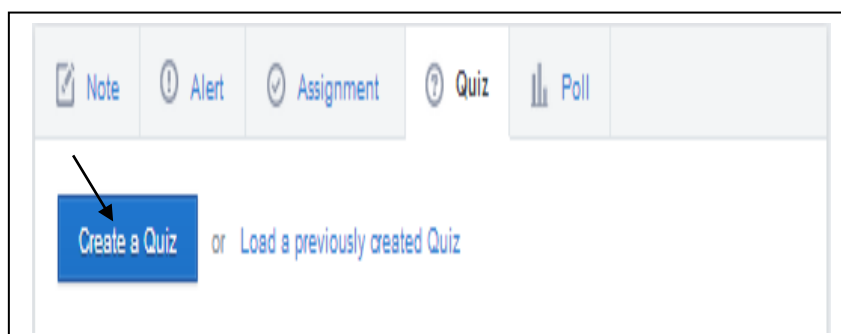

Untitled quiz -2014-06-20-06-29-57 Time Limit: Minutes

Assign Quiz

Preview Print

Add your first question to start creating a quiz...

Type: Multiple Choice or

- Multiple Choice
- True False
- Short Answer
- Fill in the blank
- Matching

Changes made to the quiz will automatically save.

You can assign or edit this quiz at a later time by loading it from the Post Box on the Home page.

Learn more about quizzes in the [Help Center](#).

About this Quiz 0

Quiz Options

- Show results
- Randomize questions

Untitled quiz -2014-06-20-06-29-57 Time Limit: 60 Minutes

Assign Quiz

Preview Print

QUESTIONS

Type: Multiple Choice Points: 1

+ or Load

Hint: Drag 'n drop question numbers to reorder

Question Prompt:

Attach:

Responses:

A

Attach:

B

Attach:

About this Quiz 1

Quiz Options

- Show results
- Randomize questions

[Note](#)
[Alert](#)
[Assignment](#)
[Quiz](#)
[Poll](#)

Type your note here...

Simple Present Tense
[Edit](#) | [Select a different Quiz](#)

due date 
 Add to Gradebook





[Send](#)

[Note](#)
[Alert](#)
[Assignment](#)
[Quiz](#)
[Poll](#)

Type your note here...

Latest Posts [Filter posts by](#) ▼



Me to  english. level 1
Simple Present Tense

Due Jun 26, 2014

10 questions

- La opción “poll” es para crear una encuesta online. Se debe escribir la pregunta y las posibles respuestas. Sólo se puede escribir una pregunta pero sí se puede

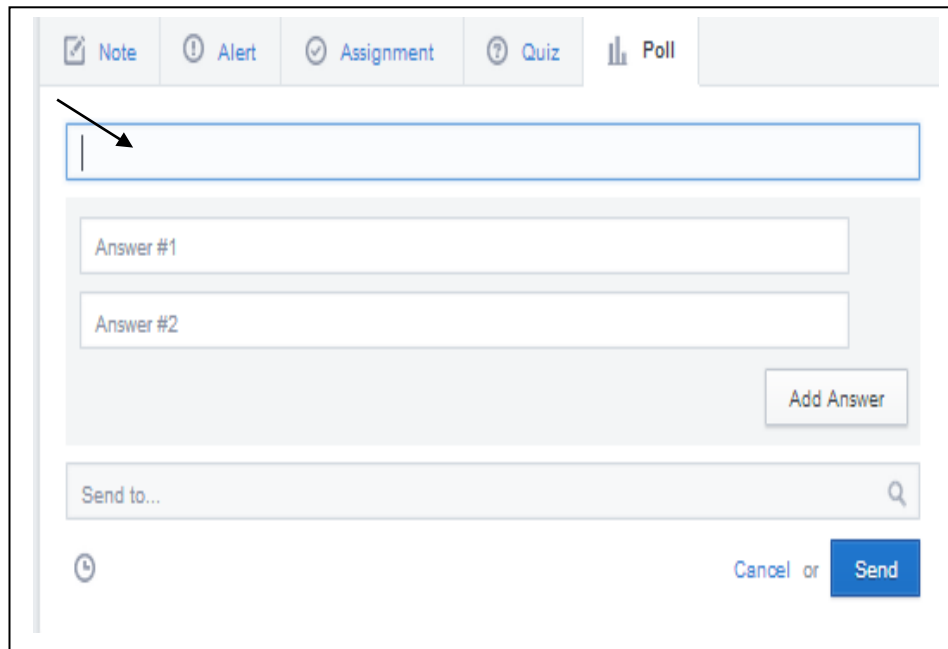
escribir dos o más respuestas. Se debe escoger al curso al que se le desea enviar esta encuesta, el día y la hora en la que queremos que esta encuesta aparezca en los perfiles de los estudiantes, y por último se debe hacer click en “send”.



The screenshot shows the Canvas LMS interface for creating a poll. At the top, there are tabs for 'Note', 'Alert', 'Assignment', 'Quiz', and 'Poll'. Below the tabs is a large text input field with a cursor, indicated by a black arrow. Underneath are two smaller text input fields labeled 'Answer #1' and 'Answer #2'. To the right of these fields is an 'Add Answer' button. Below the answer fields is a 'Send to...' search bar with a magnifying glass icon. At the bottom right, there are 'Cancel' and 'Send' buttons.

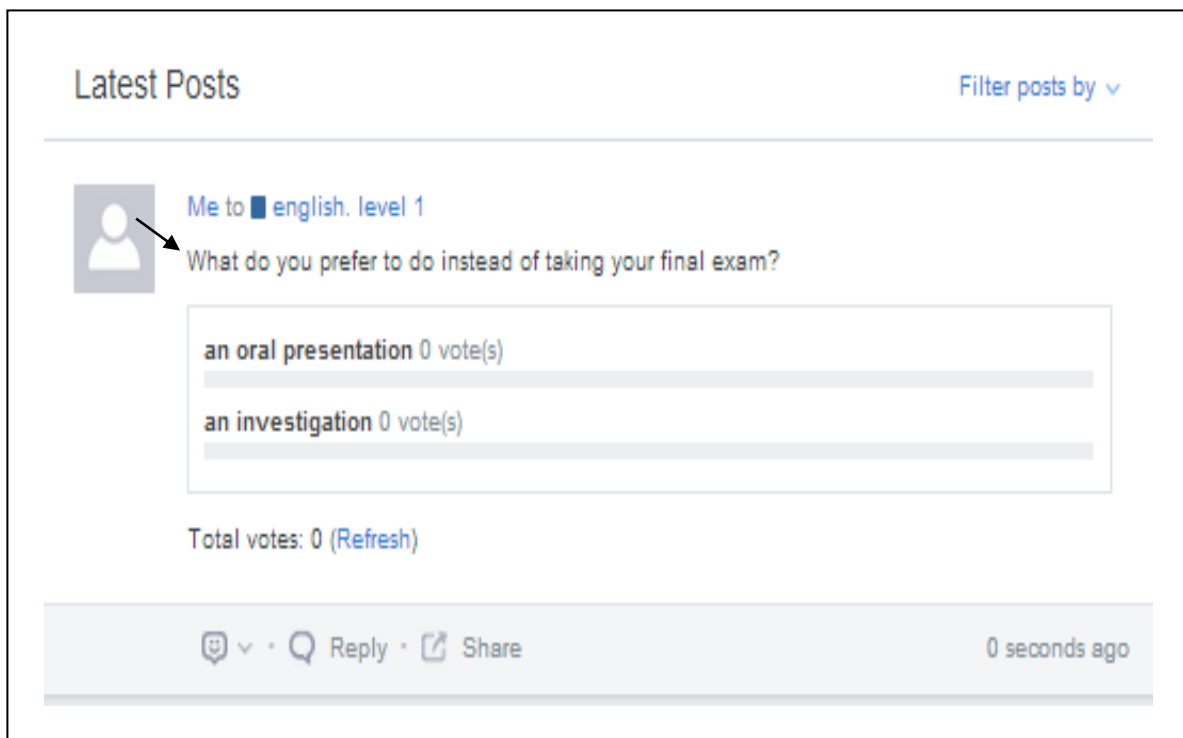

The screenshot shows a 'Latest Posts' section in Canvas LMS. The post is from a user named 'Me to english. level 1'. The post content is 'What do you prefer to do instead of taking your final exam?'. Below the question are two poll options: 'an oral presentation 0 vote(s)' and 'an investigation 0 vote(s)'. Below the poll options is a 'Total votes: 0 (Refresh)' link. At the bottom of the post, there are icons for 'Reply' and 'Share', and a timestamp '0 seconds ago'.

- Arriba del nombre del docente, se encuentran cuatro opciones: “home”, “progress”, “discover” y “library”.

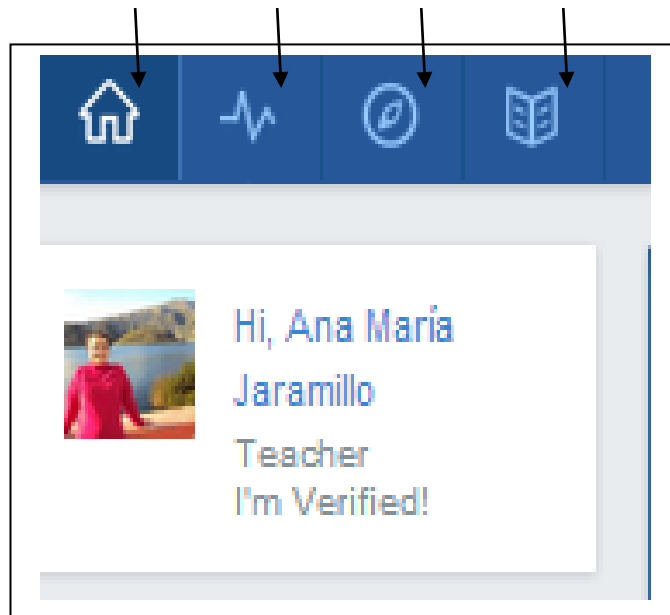

- Con la opción “home” Ud. puede ver todos sus posts.

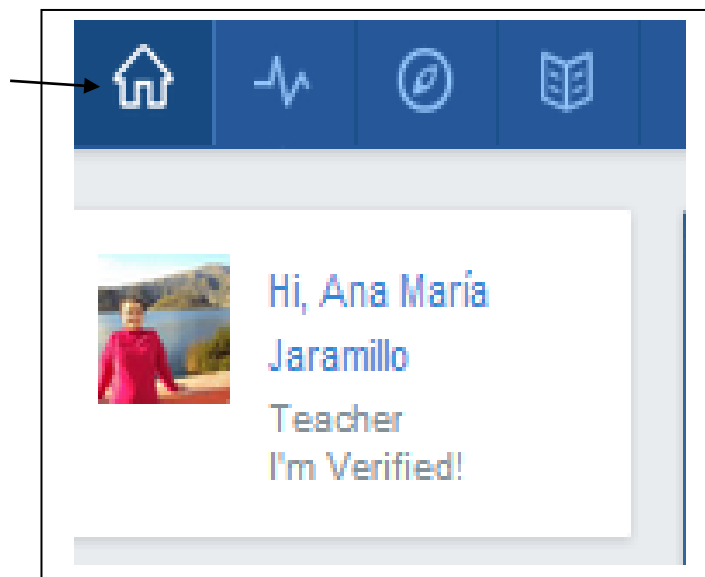

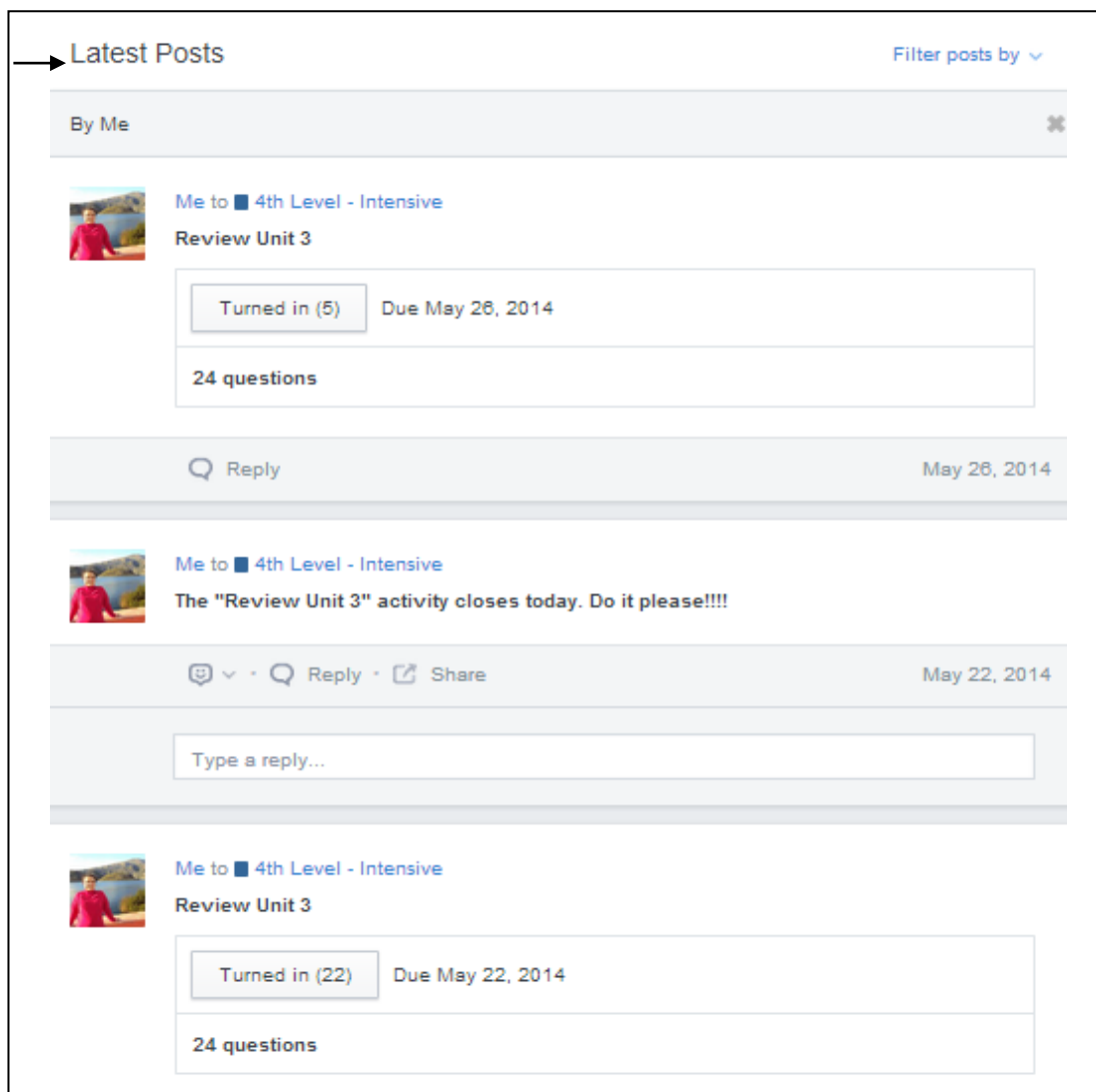

- Con la opción “progress” Ud. puede otorgar una insignia a uno o a más de sus estudiantes.

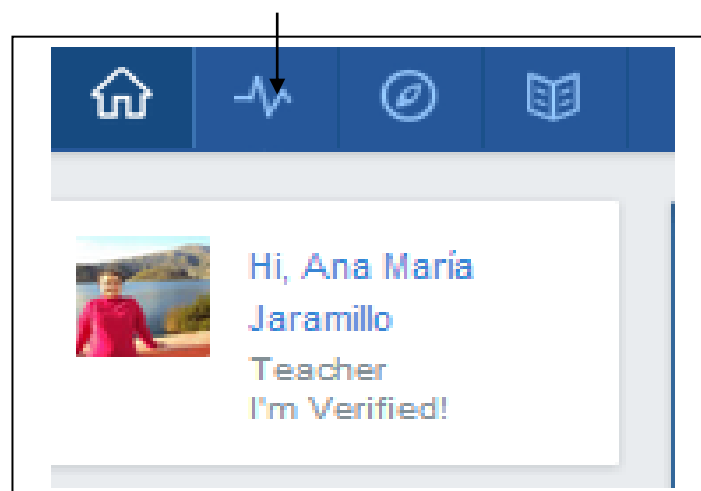

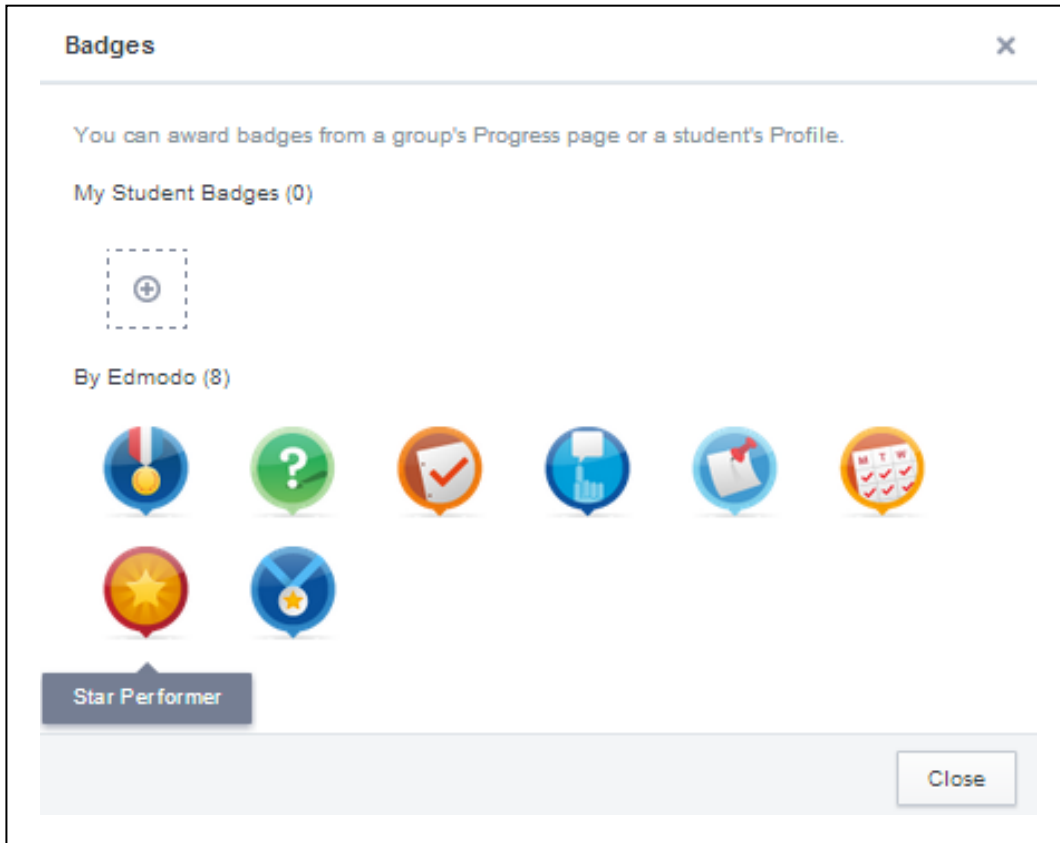

- Con la opción “discover” Ud. puede ver varias aplicaciones que la plataforma ha escogido para Ud. de acuerdo a la materia que enseña, Ud. puede ver los demos de cada una de las aplicaciones y elegir descargar la de su agrado y utilidad.

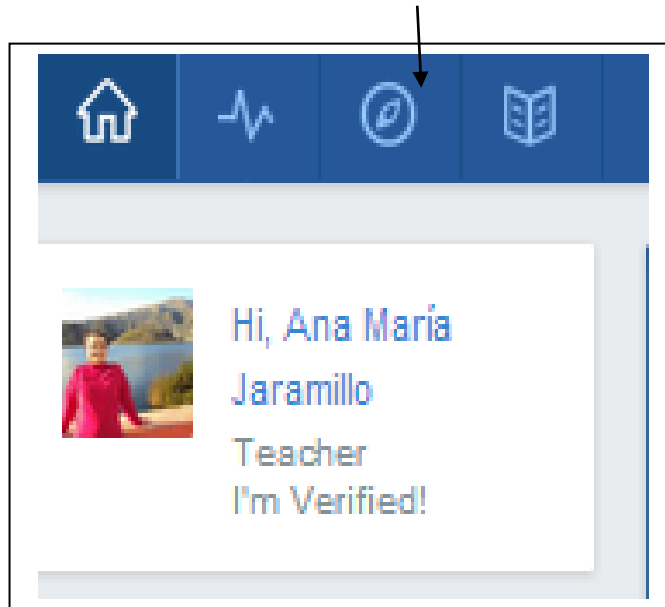

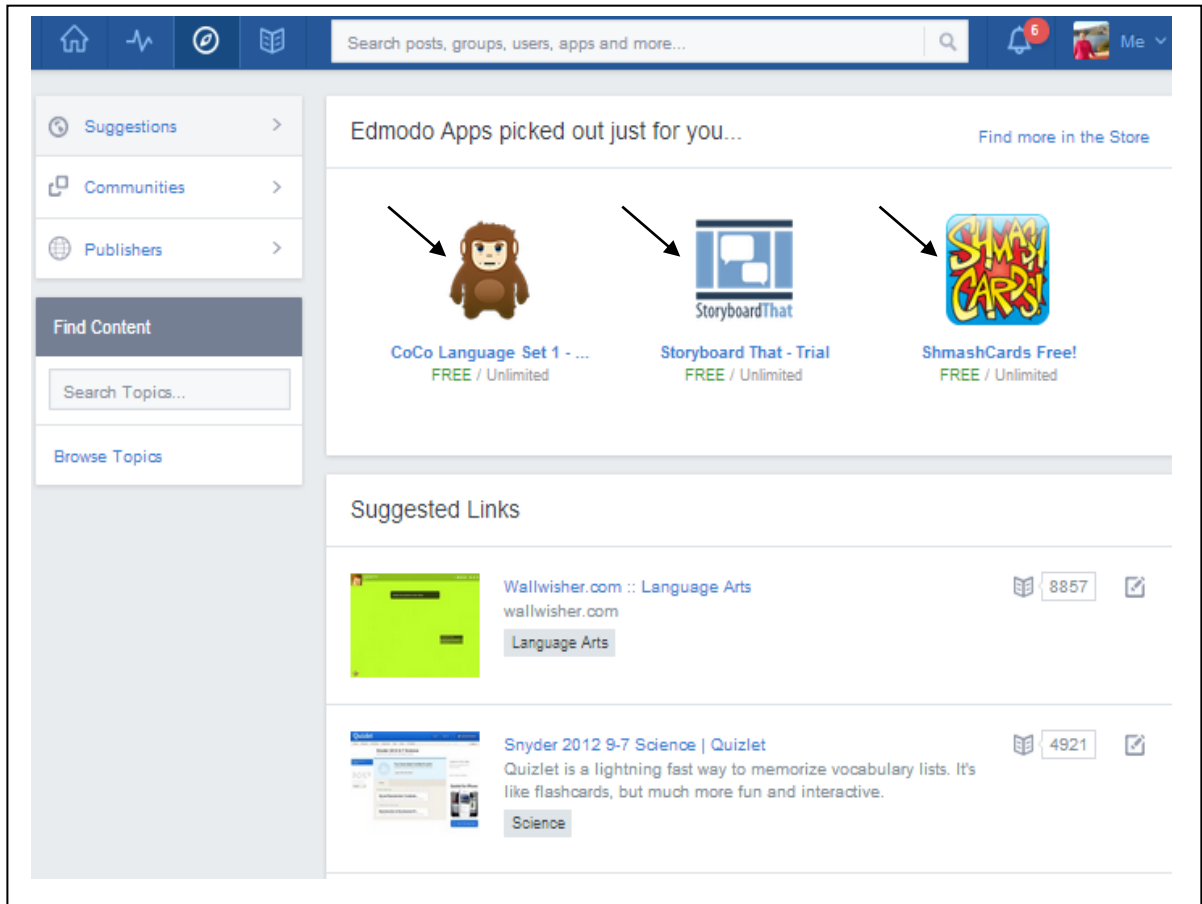

- Con la opción “library” Ud. puede ver todos los archivos y/o carpetas que previamente cargó.

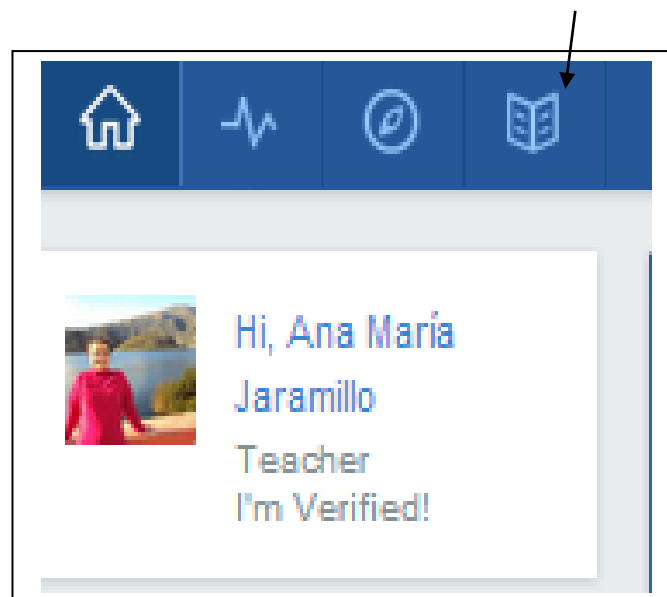

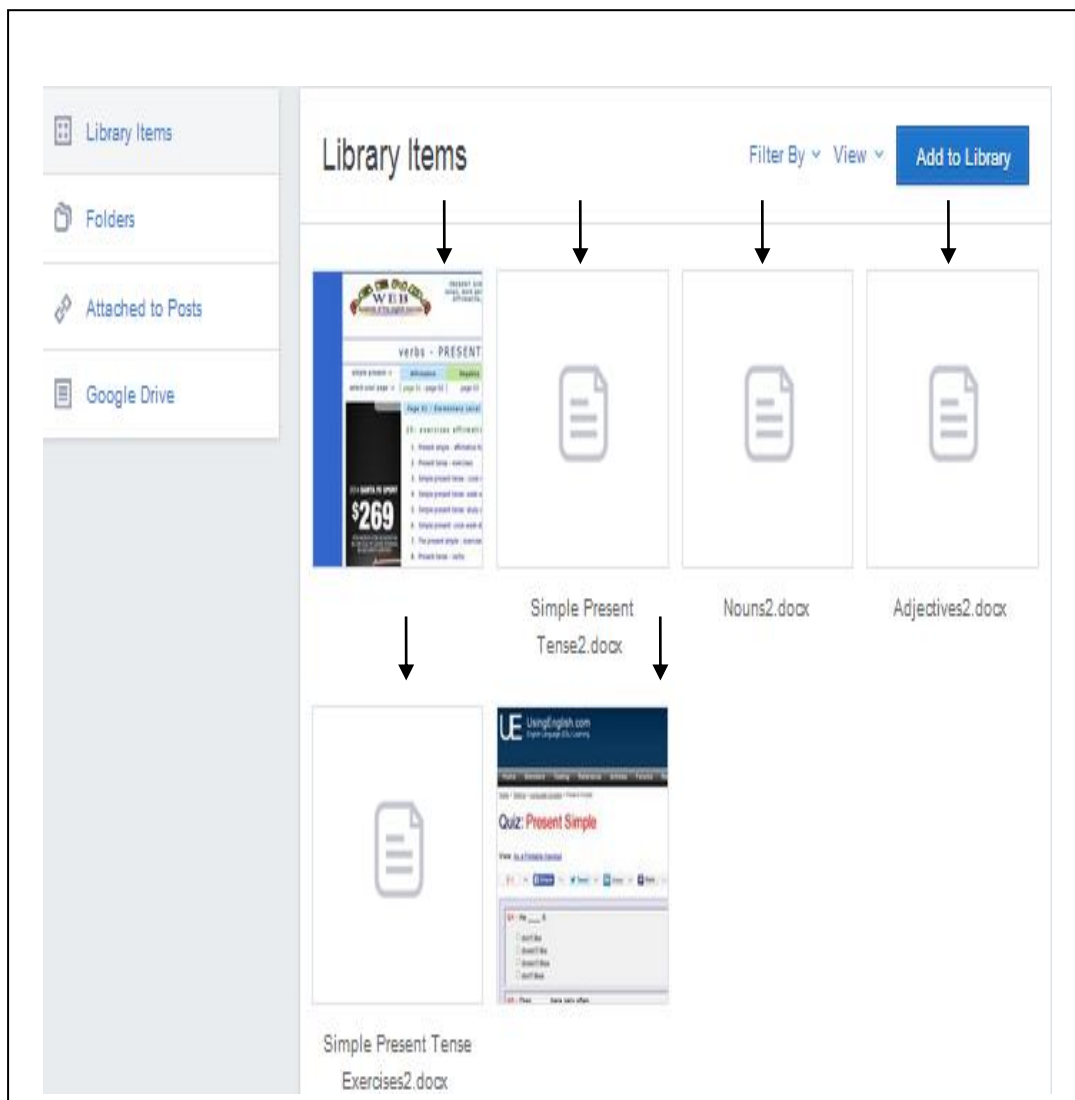

- El ícono de una campana, que se encuentra en la parte superior a lado de su foto, le indica si tiene mensajes nuevos.

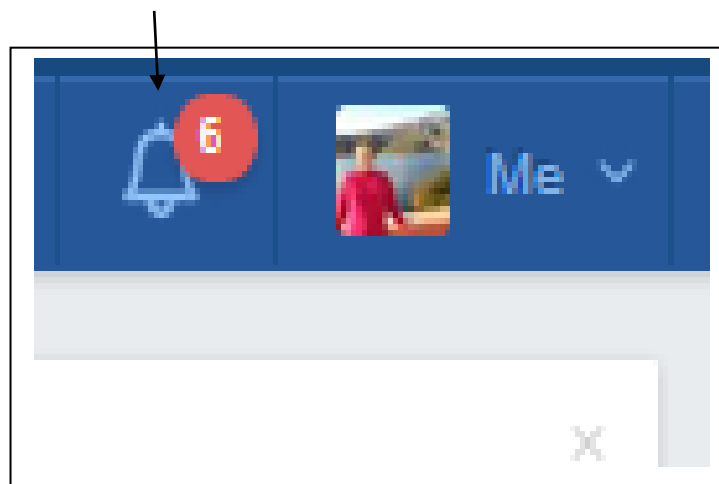

4.3.3.4. Pasos para registrarse en la plataforma educaplay:

- Digitar www.educaplay.com.
- Hacer click en “registrarse”.



- Completar su información personal relacionada a: nombre, apellido, e-mail, contraseña, país de residencia, año de nacimiento, idioma de contacto, perfil de usuario (escoger “educador”), sexo. También debe escribir el código que Ud. ve allí (un captcha) y hacer click en registrar.

Registro de Usuarios

Nombre

Apellidos

Email

Contraseña

Repetir Contraseña

Vivo en

Año de nacimiento

Idioma de contacto

Perfil de usuario * Información utilizada únicamente con fines estadísticos.

Sexo

Introduce el código aquí [Intenta con otro código](#)

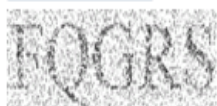

¿Estás de Acuerdo? Al marcar esta casilla, indicas que has leído y aceptas las [Condiciones de servicio de educaplay](#) y la [Política de Privacidad de educaplay](#) y también con recibir las notificaciones oportunas que envíe educaplay en formato electrónico.

Registrar

Cancelar

- Revisar la cuenta de e-mail que Ud. escribió en el segmento anterior donde encontrará un correo de educaplay donde hallará un enlace para validar su cuenta. Hacer click en el enlace.
- Ud. ya se encuentra dentro de su perfil de educaplay.

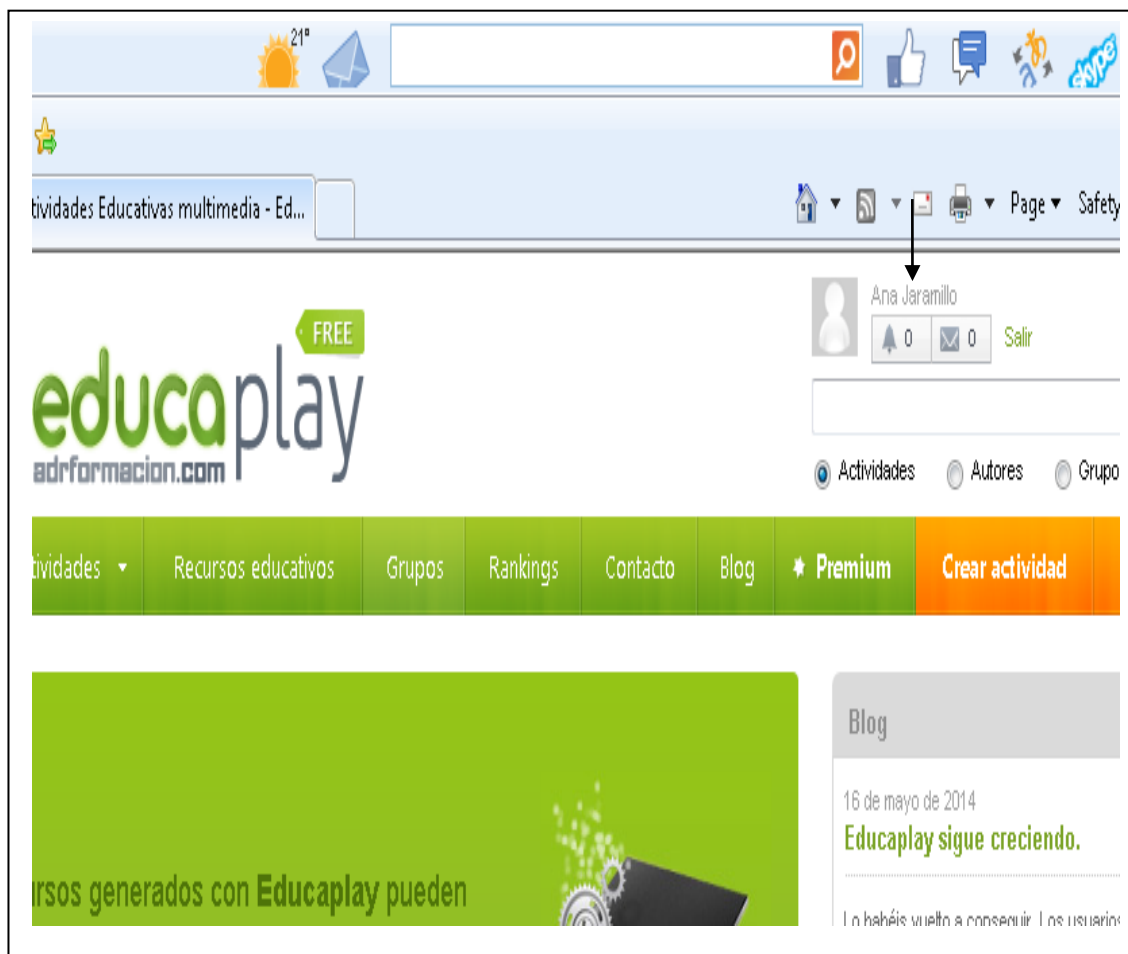

4.3.3.5. Pasos para crear actividades en educaplay:

- En la parte inferior de su nombre, Ud. puede ver ocho opciones: actividades, recursos educativos, grupos, rankings, contacto, blog, crear actividad, mi educaplay.

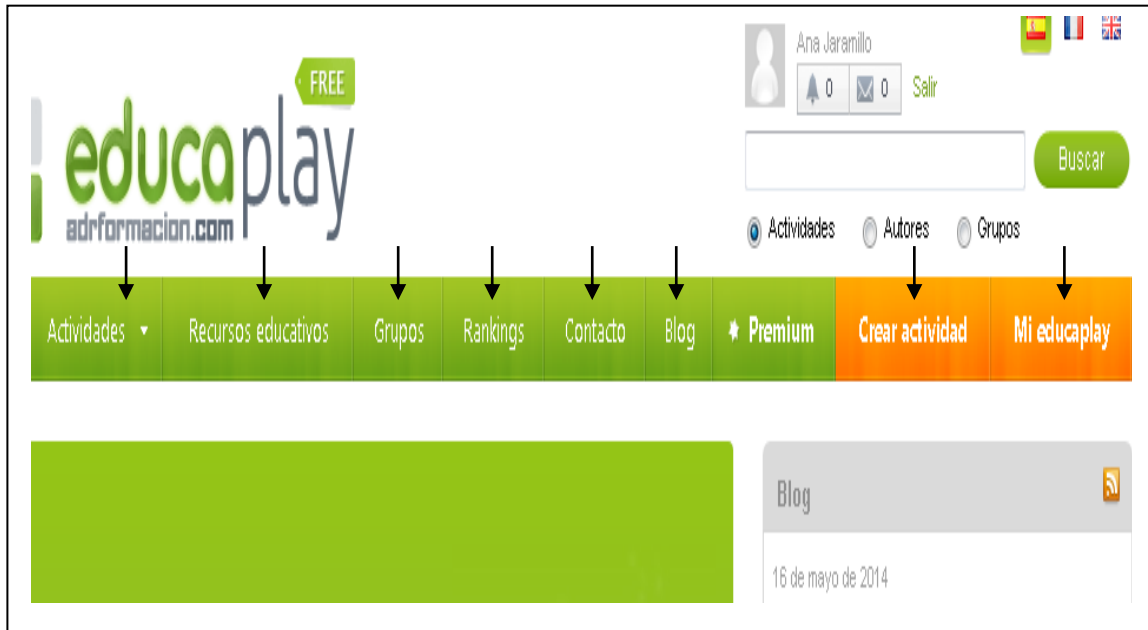

- Actividades.- Ud. puede ver catorce opciones que son: mapa interactivo, completar, diálogo, ordenar letras, relacionar, test, presentación, adivinanza, crucigrama, dictado, ordenar palabras, sopa, colección, videoquiz. Cuando Ud. haga click en cada una de las opciones anteriormente citadas, se va a desplegar una breve explicación acerca de en qué consiste cada actividad y los pasos para crearla.



educaplay FREE
adrformacion.com

Actividades Recursos educativos Grupos Rankings Contacto Blog Pre

Crear Mapa Interactivo

Actividades educativas multimedia online

Tweet 17 +1 18 Me gusta A 221 personas les gusta esto. Regístrate para ver qué les gusta a tus amigos.

Esta actividad consiste en definir sobre una imagen que subimos (fotografía, mapa, esquema, etc.) una serie de puntos que tendremos que identificar con su nombre.

Así, por ejemplo, podemos identificar los nombres de los ríos sobre un mapa, los huesos del cuerpo humano sobre un esqueleto, etc.

Podemos configurar la actividad para que esta pueda ser resuelta de 2 formas diferentes:

1. La opción más sencilla es mediante clickar. En este modo debemos pulsar con el ratón sobre las áreas que nos indican en la parte superior.
2. La otra posibilidad es escribir. Debemos pulsar sobre cada punto y a continuación escribir el nombre de la zona sobre la que hemos pulsado.

Además en la versión HTML5 de la actividad es posible definir en la forma de realizar DEMOSTRACION que permite utilizar el mapa para presentar información al alumno. Si en esta opción seleccionamos AMBOS se presentará primero la información y después se habilita el juego para comprobar lo aprendido.

Ahora las actividades de tipo mapa también disponibles en tu dispositivo favorito con HTML5

HTML5

- Recursos Educativos.- Al hacer click en esta opción se desplegará un amplio menú de todas las actividades que otros usuarios han creado. Al hacer click en las actividades, Ud. tiene acceso a ellas.

The screenshot shows the EducaPlay website interface. At the top, there is a navigation bar with a home icon, 'Actividades', 'Recursos educativos' (highlighted with a black arrow), 'Grupos', 'Rankings', 'Contacto', 'Blog', and a profile icon. Below the navigation bar, the page title is 'Recursos educativos' with '303671 Resultados' on the right. A filter bar shows 'Idioma: Español', 'Tipos: Todos', and 'Ordenado por: Más votados Mes'. The main content area displays a grid of resource cards:

- EXAMEN DE CARRERA 2014**: 5.28 rating, 3411 likes. Text type. Author: ROGER JAVIER.
- EXAMEN DE PRACTICA DE CARRERA MAGISTERIAL 26/04/2014**: 1.12 rating. Text type.
- Questionario Plan 2011 -1a. parte**: 5.28 rating, 585 likes. Text type. Author: Amy.
- Principios Pedagógicos**: 5.28 rating, 364 likes. Text type. Description: Identifica los principios pedagógicos Carrera. Author: JHOMAN.
- SOPITA SANITARIA**: 1.12 rating, 154 likes. Word search type. Description: Pasatiempo de sopa de letras para encontrar conceptos relacionados con el Plan de Saludamiento. Author: JHOMAN.
- funciones trigonométricas**: 1.12 rating, 96 likes. Crossword type. Description: Encontrar las gráficas correspondientes a las funciones trigonométricas y conocerás el nombre de cada una de ellas. Author: David.
- Evaluación Educativa**: 1.12 rating, 100 likes. Collection type. Description: Proceso de evaluación en las Instituciones Educativas. Author: Carlos Brillo.
- poligonos regulares**: 1.12 rating, 114 likes. Crossword type. Description: figuras geometricas. Author: David.
- CARACTERISTICAS TUTOR VIRTUAL**: 1.12 rating, 46 likes. Word search type. Description: En esta actividad aparecen algunas de las características básicas de un tutor virtual. Author: OLGA LUCIA.

- Grupos.- Al hacer click en esta opción se desplegará un amplio menú de todos los grupos creados de acuerdo a la naturaleza de las actividades. Al hacer click en los grupos, Ud. tiene acceso a todas las actividades contenidas en ellos.

Grupos 7283 grupos encontrados [Públicos](#) [Privados](#) [Todos](#)

Propedeutico UCV 04143724701
26 Miembros - 3 Colecciones
Curso Preuniversitario. Propedeutico para el ingreso en la UCV, USB, UCEstodia y refuerza via online. Ingresa a la universidades de...

estudio
2 Miembros - 0 Colecciones
estudio

Informática Educativa
1 Miembro - 1 Colección
Actividades para todas las asignaturas.

GRUPO 1 VIJES DIPLOMADO CPE
2 Miembros - 2 Colecciones
Colección de actividades realizadas durante el diplomado CPE.

- **Rankings.-** Al hacer click en esta opción se desplegará una lista de las personas que han hecho más actividades y que han obtenido los puntajes más altos.

Rankings

Jugadores Autores

432415 jugadores encontrados Actividades jugadas Puntuación

1	Alberto J. Vargas Lirio CEIP Revello-Málaga Diamante	3359	336499
2	JUAN MORENO Diamante	2775	295843
3	Esteban Barrientos Diamante	1630	163043
4	daniel peñaloza Diamante	185	139791

- Contacto.- Al hacer click en esta opción, Ud. podrá contactarse con el equipo de soporte educaplay para enviarles un mensaje o una sugerencia.



i Importante: Mediante este formulario **no podrás contactar con otro usuario de Educaplay**

Todos los campos son obligatorios

Nombre

Email

Asunto

Mensaje

Enviar

- Blog.- En este espacio Ud. puede comentar acerca de los recursos que tiene esta plataforma.

Educaplay sigue creciendo.

16 de mayo de 2014 [Escribe un comentario](#)

Lo habéis vuelto a conseguir.

Los usuarios de Educaplay seguís haciendo que la plataforma crezca, tanto en número de participantes como en las actividades que más y más usuarios utilizan cada día.

Nosotros continuaremos trabajando para que su uso y sus muchas posibilidades también mejoren y aumenten, dando satisfacción a las distintas inquietudes formativas.

Una vez más: **gracias a todos.**

- Crear actividad.-
 - Aquí Ud. debe elegir la actividad que desea crear, el idioma en el cual desea crear la actividad, escribir la descripción de la actividad, el área de conocimiento y la edad destino de la actividad.
 - Seguidamente, Ud. podrá empezar a crear su test como lo muestran los gráficos a continuación.
 - Cuando sus estudiantes terminen de realizar una actividad, inmediatamente Ud. podrá ver los resultados obtenidos por los mismos.
 - Al crear las actividades, Ud. puede asignar el tiempo que considere que sus estudiantes se van a demorar en completarlas. También es Ud. la persona que decide cuando habilitar las actividades para que sus estudiantes tengan acceso a ellas.
 - Para que sus estudiantes puedan realizar las actividades propuestas por Ud. deben registrarse en la plataforma al igual que Ud. lo hizo. La única diferencia es que su estudiante en vez de escoger en el perfil de usuario la opción “educador”, escogerá la opción “estudiante”.
 - Después de que su estudiante se registre, debe escoger la opción “autores” que se encuentra en la parte inferior del nombre de usuario del estudiante. Una vez escogido “autores”, el estudiante deberá escribir el nombre del docente de inglés y hacer click en “buscar”. Seguidamente aparecerá una lista de opciones con varios nombres parecidos, y el estudiante deberá hacer click en la correcta. Luego aparecerá el menú de actividades creado por el docente, y el estudiante deberá hacer click en la actividad de su interés.

Sair







Buscar







Actividades
 Autores
 Grupos







Actividades
Recursos educativos
Grupos
Rankings
Contacto
Blog
Premium
Crear actividad
Mi educaplay







Crear Actividad







Tipo de Actividad









 
 
 
 
 
 









 
 
 
 
 
 









 
 
 
 
 
 









 
 
 
 
 
 









 
 
 
 
 
 









 
 
 
 
 
 









 
 
 
 
 
 









 
 
 
 
 
 









 
 
 
 
 
 









 
 
 
 
 
 









 
 
 
 
 
 









 
 
 
 
 
 









 
 
 
 
 
 









 
 
 
 
 
 









 
 
 
 
 
 









 
 
 
 
 
 









 
 
 
 
 
 









 
 
 
 
 
 









 
 
 
 
 
 









 
 
 
 
 
 

Añadir Pregunta

Pregunta

Imagen Ningún archivo seleccionado
 Formatos admitidos: png,jpg,bmp,gif. Tamaño Máximo: 300Kb.

Elementos Multimedia del enunciado

Ninguno
 Con vídeo
 Con audio

Respuesta obligatoria No Sí
Si marca Sí, el alumno no podrá pasar a la siguiente pregunta, ni finalizar el test, sin contestar esta pregunta.

Forma de contestar

El alumno tendrá que elegir una entre varias opciones
 El alumno tendrá que elegir una/varias entre varias opciones
 El alumno tendrá que escribir la respuesta en una línea
 El alumno tendrá que escribir la respuesta en una/varias líneas

Preguntas del Test

Pregunta	Respuestas
<p>→ So, what are in you in the mood for? They have got a bunch of great classic movies tonight.</p> <p><input type="button" value="Eliminar"/> <input type="button" value="Copiar"/></p> <p>Respuesta obligatoria: Sí</p> <p>Forma de contestar: Elegir una entre varias opciones</p>	<p><input type="button" value="Eliminar"/> <input type="button" value="Copiar"/> No, I have not. I have heard it is pretty violent. Frankly, I just can not take all that fighting.</p> <p><input type="button" value="Eliminar"/> <input type="button" value="Copiar"/> They sure do. Hey, you are a big DiCaprio fan. I missed Gangs of New York when it was playing. Have you ever seen it?</p> <p><input type="button" value="Eliminar"/> <input type="button" value="Copiar"/> Yeah. It is supposed to be pretty bloody.... What else?</p> <p><input type="button" value="Eliminar"/> <input type="button" value="Copiar"/> Nope, I have not. I have heard it is pretty violent.</p> <p style="text-align: right;"><input type="button" value="Añadir"/></p>
<p>→ Hey! What about Casablanca?</p> <p><input type="button" value="Eliminar"/> <input type="button" value="Copiar"/></p> <p>Respuesta obligatoria: Sí</p> <p>Forma de contestar: Elegir una entre varias opciones</p>	<p><input type="button" value="Eliminar"/> <input type="button" value="Copiar"/> Hmm. To tell you the truth, I can not stand animated films.</p> <p><input type="button" value="Eliminar"/> <input type="button" value="Copiar"/> Well, there is Wall-E. They said it is spectacular. What do you think?</p> <p><input type="button" value="Eliminar"/> <input type="button" value="Copiar"/> Now you are talking! And by the way, it is my treat. You paid last time. What do you say?</p> <p><input type="button" value="Eliminar"/> <input type="button" value="Copiar"/> It is a deal! I will get the popcorn.</p> <p style="text-align: right;"><input type="button" value="Añadir"/></p>
<p>→ "I will pay" means:</p> <p><input type="button" value="Eliminar"/> <input type="button" value="Copiar"/></p> <p>Respuesta obligatoria: Sí</p> <p>Forma de contestar: Elegir una entre varias opciones</p>	<p><input type="button" value="Eliminar"/> <input type="button" value="Copiar"/> It is not a treat.</p> <p><input type="button" value="Eliminar"/> <input type="button" value="Copiar"/> It is your treat.</p> <p><input type="button" value="Eliminar"/> <input type="button" value="Copiar"/> It is not my treat.</p> <p><input type="button" value="Eliminar"/> <input type="button" value="Copiar"/> It is my treat.</p> <p style="text-align: right;"><input type="button" value="Añadir"/></p>

Unit 2 - Second Level

Editar HTML5 FLASH

Test | 29 Veces realizada | 0 Me gusta recibidos | Eres el autor

Compartir Tweet 0 g+

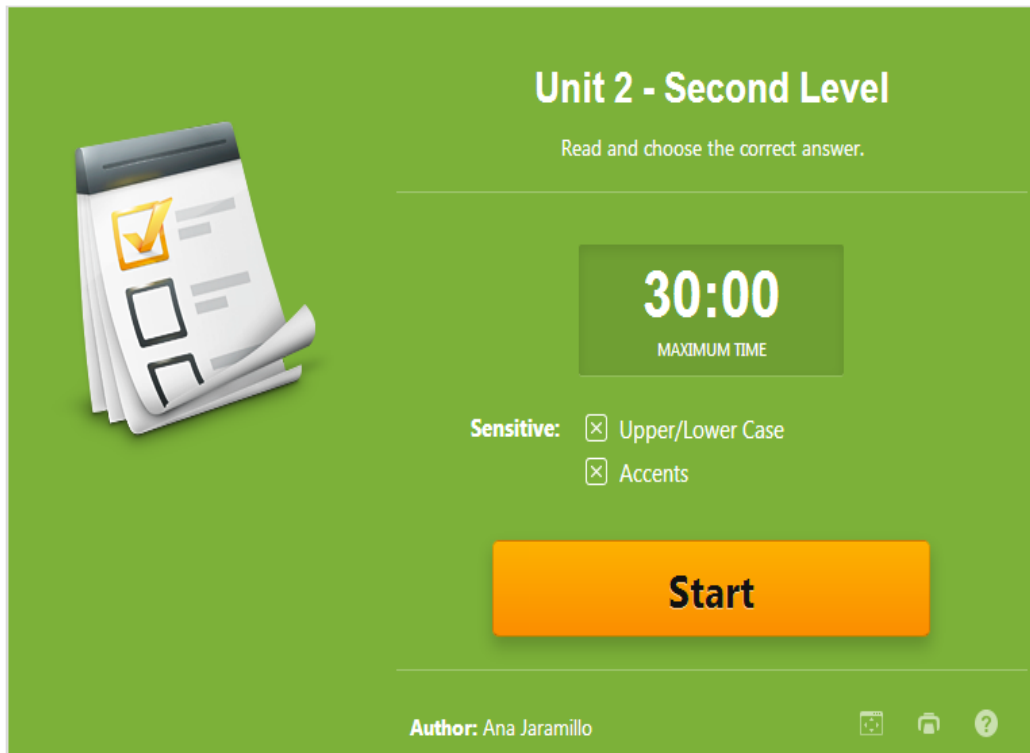

Unit 2 - Second Level

Read and choose the correct answer.

30:00
MAXIMUM TIME

Sensitive: Upper/Lower Case
 Accents

Start

Author: Ana Jaramillo

14 de enero de 2014 | Etiquetas: [firstlevelunitsix](#)

Edad Destino
+20 Años



	10 mejores resultados	Puntos	Tiempo	Fecha
1	Ana Jaramillo	100	01:24 min.	15 de enero de 2014
2	Diana Panama	78	11:13 min.	22 de enero de 2014
3	Karina Rosillo	75	12:27 min.	22 de enero de 2014
4	Byron Zhamungui	75	12:57 min.	22 de enero de 2014
5	Sarita Terán	75	20:50 min.	22 de enero de 2014
6	ANDREA PAOLA PAREDES RODRIGUEZ	75	20:50 min.	22 de enero de 2014
7	Ariana Valarezo Cañas	60	14:27 min.	22 de enero de 2014
8	estefania villamarin	57	14:09 min.	22 de enero de 2014
9	Jomara Rosero	57	19:49 min.	22 de enero de 2014
10	SHIRLEY TONGUINO	54	15:47 min.	22 de enero de 2014

Ver 10 más

Mejor puntuación

Ana Jaramillo
15 de enero de 2014
100 puntos en 01:24 min.

Tu mejor puntuación

Ana Jaramillo
15 de enero de 2014
100 puntos en 01:24 min.

- Mi educaplay.- Este espacio es un repositorio de todas las actividades que Ud. ha creado.

The screenshot displays the 'Mi educaplay' interface for user Ana Jaramillo. On the left, there is a profile card with a placeholder image and the text '28 Actividades'. Below it is a navigation menu with options: 'Mis actividades' (highlighted), 'Mis favoritos', 'Mis colecciones', 'Mis grupos', 'Estadísticas', 'Bandeja de entrada', 'Notificaciones', and 'Configuración de cuenta'. The main content area shows a grid of activity cards. Each card features a 'Test' button, a 'Me gusta' icon with '0 Me gusta', and 'Editar' and 'Opciones' buttons. The activities listed are: 'fruits', 'Unit 2 - Second Level', 'Unit 6 - Staying in shape', 'Unit 8 - 3rd level', 'Unit 7 - Personality', '2nd Level - Unit 1', 'Unit 5 - Electronics', and 'Unit 10 - Shopping Smart'. A large bracket on the right side of the screenshot encompasses the activity cards.

- Dentro de “Mi educaplay” hay una opción que se llama “estadísticas” que muestra cuatro tipos de informes: informe por grupo, informe por usuario, informe por actividad e informe por actividad individual. Aquí Ud. podrá ver el progreso individual de cada estudiante y el progreso por grupo.



Ana Jaramillo
18 de agosto de 2012

28 Actividades

- 📁 Mis actividades
- ★ Mis favoritos
- 📦 Mis colecciones
- 👥 Mis grupos
- 📊 Estadísticas
- ✉️ Bandeja de entrada
- 🔔 Notificaciones
- 🔧 Configuración de cuenta



Informe por grupo

Resultados de todos los usuarios del grupo en cada una de sus colecciones.

Grupo

[Ver Informe](#)



Informe por usuario

Resultados de un usuario en todas las colecciones de un grupo.

Grupo

Usuario

[Ver Informe](#)

Informe por actividad individual

Informe de realización de los usuarios en una actividad.

Actividad

[Ver Informe](#)



Informe por actividad

Informe de realización de los usuarios en un conjunto de actividades.

Tipo

Etiquetas

Desde Hasta

[Ver Informe](#)

147

4.3.3.6. Evaluación

La evaluación es un aspecto fundamental de todo proceso educativo, pero tristemente por lo general provoca presión, tensión y miedo en los estudiantes, mientras que para el docente es un arma de poder y castigo. Esta concepción errónea se ha desviado de los objetivos educativos de la evaluación, por lo cual es mandatorio tener presente lo siguiente:

- La evaluación debe ser constante y permanente; y el objetivo de la misma debe ser ayudar al estudiante en tres aspectos: 1) identificar cuáles son sus debilidades académicas, 2) emprender un plan de acción para superarlas y 3) el más importante de todos que es aprender.
- El docente debe trabajar arduamente para lograr que los estudiantes empiecen a ver la evaluación como una oportunidad para aprender y mejorar, y deben hacer partícipes a estos últimos en la elaboración y posterior análisis de la misma. De esta manera, los estudiantes van a ver a la evaluación como un instrumento que va a ayudar a su crecimiento tanto personal como profesional.
- Hay dos formas básicas de evaluar a los estudiantes utilizando las NTICs: 1) mediante el uso de una desktop, laptop o tableta y el uso de un programa específico diseñado para el contenido a evaluar (computer-based assessment o CBA) y 2) mediante el uso de una desktop, laptop o tablet y el acceso y uso de una página web o plataforma online específica para el contenido a evaluar (web-based assessment o WBA).
- Es esencial recordar que estas dos herramientas de evaluación mencionadas anteriormente (CBA y WBA) son generalmente diseñadas en formatos y programas preestablecidos como el GoogleDocs, las plataformas virtuales educativas edmodo o educaplay y ayudan al docente con la automatización y la calificación de los tests, pero la interpretación y el análisis de los mismos corresponde al sentido crítico y reflexivo del docente.
- Se puede recurrir a tres tipos de evaluación: hetero-evaluación (de docente a estudiantes), co-evaluación (de estudiante a estudiante) y autoevaluación (el estudiante se evalúa a sí mismo). La más usual de las tres es la primera; pero no hay que menospreciar a las otras dos que son igual de importantes y útiles. La co-evaluación se puede llevar a cabo mediante la participación en un foro o los comentarios en un blog en donde serán los estudiantes los principales críticos de las

opiniones de sus compañeros, con la consigna de entre todos darse una mano y llegar a un acuerdo. La autoevaluación se puede llevar a cabo mediante la realización de cuestionarios que incluyan: preguntas de selección múltiple, preguntas abiertas, preguntas de emparejamiento, o de escogimiento de falso o verdadero; al finalizar estas actividades el estudiante debe poder ver el puntaje alcanzado y la retroalimentación acerca de cada pregunta, de esta forma el estudiante podrá ver en qué falló.

- Se debe evitar que la evaluación se convierta en un mero trámite obligatorio usada por el docente únicamente para cumplir con la obligación de asignar calificaciones; sino que por el contrario la evaluación debe ser un instrumento de retroalimentación que impulse a la mejora continua del estudiante.
- Para la evaluación de la expresión escrita y de la expresión oral se recomienda usar rúbricas, así pues se tiene:
 - 1) para evaluar la expresión escrita (en la cual generalmente se plantea un pregunta que el estudiante debe desarrollar) se debe tomar en cuenta los siguientes parámetros:
 - Apropiado: El estudiante responde a la pregunta con una respuesta razonable y pertinente.
 - Completo: El estudiante responde a la pregunta incluyendo una cantidad de detalles adecuada, también usa un vocabulario variado y adecuado al tema.
 - Precisión: El estudiante responde de forma clara y precisa, además usa la gramática correctamente.
 - 2) para evaluar la expresión oral (en la cual generalmente se plantean varias preguntas que el estudiante debe contestar) se debe tomar en cuenta los siguientes parámetros e integrarlos en el siguiente formato:
 - Apropiado: El estudiante responde a la pregunta con una respuesta razonable y pertinente.
 - Completo: El estudiante responde a la pregunta incluyendo una cantidad de detalles adecuada, también usa un vocabulario variado y adecuado para el tema.
 - Fluidez: El estudiante responde a la pregunta con soltura y confianza; la respuesta fluye sin ningún tipo de hesitación ni pausas innecesarias.

- **Inteligibilidad:** El estudiante responde a la pregunta de forma clara y su respuesta puede ser entendida por un hablante nativo del idioma inglés sin ninguna complicación.
- **Precisión:** El estudiante usa la gramática correctamente y usa expresiones idiomáticas de forma apropiada.

Tabla 11: Parámetros para evaluar la expresión oral de los estudiantes

	Apropiado	Completo	Fluidez	Inteligibilidad	Precisión	Puntaje
Pregunta 1	X	X	X	X	X	5
Pregunta 2	X		X		X	3
Pregunta 3						0
Pregunta 4	X		X	X	X	4
Pregunta 5	X	X				2
Pregunta 6			X		X	2
Pregunta 7	X	X	X	X		4
Pregunta 8	X	X	X			3
Pregunta 9	X	X	X	X	X	5
Pregunta 10	X	X	X		X	4
					Total	32

Fuente: Formato elaborado y provisto por el Libro Top Notch - Complete Assessment Package

Escriba el número de “X”, y luego totalícelos. Asigne los puntos al estudiante de acuerdo a la tabla siguiente:

Tabla 12: Puntajes para evaluar la expresión oral de los estudiantes

Puntaje	Puntos Totales
46 - 50	10
41 - 45	9
36 - 40	8
31 - 35	7
26 - 30	6
21 - 25	5
16 - 20	4
11 - 15	3
6 - 10	2
1 - 5	1

Fuente: Formato elaborado y provisto por el Libro Top Notch - Complete Assessment Package

- De acuerdo a lo sugerido por la metodología del material educativo Top Notch, se propone que la evaluación escrita que comprende temas relacionados a la gramática, al vocabulario, a la comprensión auditiva y a la comprensión lectora presente:
 - 80% de ítems que sean receptivos: ejercicios de verdadero y falso, ejercicios de opción múltiple y ejercicios donde el estudiante tenga que completar oraciones escogiendo una palabras de una lista de palabras dada. Este tipo de ítems mide el conocimiento de los estudiantes acerca del vocabulario y de la gramática meta de cada unidad. En términos de dificultad, con este tipo de ítems se pretende que todos los estudiantes que hayan aprendido y estudiado el material puedan responder los mismos de forma satisfactoria.
 - 10% de ítems que requieran más pensamiento y más productividad por parte del estudiante: ejercicios donde el estudiante tenga que contestar una pregunta, ejercicios donde el estudiante tenga que completar una conversación con las frases o expresiones adecuadas y ejercicios donde el estudiante tenga que completar oraciones con una o más palabras pero sin que este disponga de una lista de palabras dada. Este tipo de ítems mide el conocimiento de los estudiantes acerca del uso del vocabulario y de la gramática meta de cada

unidad. En términos de dificultad, este tipo de ítems va enfocado a estudiantes de rendimiento medio y medio-alto.

- 10% de ítems que requieran del análisis y del pensamiento crítico por parte del estudiante: ejercicios de comprensión lectora donde el estudiante tenga que inferir ideas, ejercicios de comprensión auditiva donde el estudiante tenga que predecir la siguiente frase que la persona va a decir, entre otros ejemplos. Este tipo de ítems mide como el estudiante domina el conocimiento concerniente al vocabulario y a la gramática meta de cada unidad. En términos de dificultad, este tipo de ítems va enfocado a estudiantes de rendimiento alto.

Si una evaluación escrita es construida de la manera descrita en los párrafos precedentes, todos los estudiantes serán capaces de demostrar su progreso, así pues los estudiantes de rendimiento menor probablemente alcanzarán el 80% del puntaje, los estudiantes de rendimiento medio y medio-alto alcanzarán el 90% del puntaje y los estudiantes de rendimiento alto alcanzarán el 100% del puntaje. Cabe recalcar que estos porcentajes pueden variar, pero este diseño de evaluación permitirá que tanto los estudiantes de menor rendimiento monitoreen su progreso y los estudiantes de rendimiento mayor demuestren dominio de los contenidos.

- El docente debe usar el formato de registro de calificaciones que el Instituto de Idiomas de la UPS le provee, siendo esto el siguiente:

Tabla 13: Formato de registro de calificaciones del Instituto de Idiomas de la UPS

SALESIAN POLYTECHNIC UNIVERSITY																		
LANGUAGE INSTITUTE																		
..... LEVEL																		
Teacher's name:										Period:								
Group:										Year:								
Partial:																		
	NAME	ORAL PART. (8)				TASKS & ACTIVITIES (6)					TESTS (8)			Total (22)	ORAL (8)	Grade1 (30)	Grade 2 Written Exam (20)	First Partial
		8	8	8	PROM	6	6	6	6	PROM	8	8	PROM					
1																		
2																		
3																		
4																		
5																		
6																		
7																		
8																		
		Unit.	Unit.	Unit.		Writing - Unit	Listening - Unit	Workbook - Unit	AVAC - Unit		Test Unit	Test Unit						

Fuente: Documento elaborado y provisto por el Instituto de Idiomas de la UPS

Se recomienda usar la plataforma educativa educaplay para crear tests debido a que su entorno es acogedor y amigable, además de que le permite al estudiante acceder a una retroalimentación inmediata cuando termina de realizar una prueba.

4.4. Conclusiones de la Guía Tutorial apoyada en las NTICs

- Se debe tener presente que las NTICs por sí solas no tienen poderes mágicos sobre el aprendizaje del estudiante ni tampoco generan innovación educativa sin la intervención oportuna y adecuada del docente.
- La actual tendencia educativa está enfocada en la elaboración de sistemas interactivos que facultan a los estudiantes poner toda su atención en el razonamiento y en la resolución de problemas. Como Andrea DiSessa (Investigador Educativo en la Universidad de California, Berkeley, Estados Unidos) afirma: "... el truco consiste en no utilizar la computadora para convertir las experiencias en

abstracciones, sino en transformar las abstracciones, como las leyes de la física, en experiencias".

- La utilización de materiales multimedia propicia el refuerzo académico que el estudiante necesita para afianzar el conocimiento construido en clases mediante la visualización de sus aciertos y sus errores, ratificándose en los primeros y analizando y corrigiendo los segundos. Esto fue evidente en los ejercicios de práctica y evaluación realizados con el soporte de las plataformas educativas edmodo y educaplay.
- Las NTICs son un eje transversal del proceso de enseñanza-aprendizaje porque además de ser un recurso llamativo, atractivo, moderno, y flexible, es de fácil acceso, diseño y uso.
- La mayoría de los estudiantes prefiere ser parte de un proceso de enseñanza-aprendizaje apoyado en las NTICs frente a un proceso de enseñanza-aprendizaje tradicional donde no se utiliza ningún tipo de ayuda tecnológica; esto se debe a que los estudiantes prefieren participar y ser protagonistas de su propio aprendizaje. Los estudiantes consideran que gracias a las NTICs aprenden mejor y que la información se transforma en conocimiento de manera más rápida y eficiente.
- El docente se enfoca en ayudar a los estudiantes para que estos se interesen en aprender el inglés; para esto el docente hace uso de diferentes herramientas como son la orientación, motivación y recursos didácticos apoyados en las NTICs que captan la atención y despiertan el interés en los estudiantes.
- Los docentes están abiertos y predispuestos al uso de las NTICs porque las consideran recursos significativos que han contribuido de forma positiva a que su práctica docente sea más eficiente e inspiradora.
- La contribución más visible que se logró con esta investigación es la constatación de que el uso de material multimedia creado y destinado a afianzar el conocimiento construido en clases por los estudiantes sí alcanzó el propósito.

4.5. Recomendaciones de la Guía Tutorial apoyada en las NTICs

- La plataforma virtual educativa con la que trabaja la UPS, AVAC (Ambiente Virtual de Aprendizaje Cooperativo), debería habilitarse para el área de idiomas porque es una plataforma virtual educativa moderna, dinámica y actualizada que es de gran utilidad tanto para estudiantes como docentes debido a que sirve de apoyo y soporte a las actividades de práctica, refuerzo académico y evaluación.
- El desarrollo de nuevos materiales didácticos con la ayuda de las NTICs debe adaptarse a la realidad de los estudiantes de la UPS para que el aprovechamiento de los mismos sea el óptimo.
- Sería apropiado compartir esta guía con los docentes y los estudiantes con la finalidad de que esta sea socializada y explicada, para que posteriormente sea puesta en práctica de manera adecuada.
- Es importante que los docentes se capaciten en las áreas concernientes al idioma inglés, a la pedagogía y a la tecnología, para que de esta manera estén preparados para enfrentar los desafíos que esta guía presenta.
- El docente de inglés de la UPS debería apoyarse en la Guía Tutorial-Técnica del Docente apoyada en las NTICs para que su práctica diaria sea más eficiente y productiva.
- En lo posible, los estudiantes deben tener acceso permanente e ilimitado a las herramientas tecnológicas (laptops, tablets, smarthphones, internet) para que puedan realizar las actividades que esta guía propone.

5. CONCLUSIONES Y RECOMENDACIONES

5.1. Conclusiones

El aprendizaje es un proceso natural, social, activo, integrado y contextualizado porque se adapta a la realidad de cada comunidad estudiantil; en otras palabras su dinámica varía dependiendo de la situación.

El aprendizaje está basado en un modelo que se fortalece constantemente cuando entra en contacto con las habilidades, intereses y cultura de cada estudiante; es decir el aprendizaje es un proceso que se alimenta con la riqueza de cada uno de sus adeptos.

Los resultados del aprendizaje se evalúan según los productos que el estudiante obtenga del proceso, según la forma en que el estudiante realice y complete las distintas tareas y según como el estudiante resuelva problemas reales.

El proceso educativo siempre debe ir acompañado de la reflexión para que sea valedero y útil para la persona que está inmersa en el mismo.

Lo relevante del proceso de enseñanza-aprendizaje debe ser siempre lo educativo y no lo tecnológico; esto quiere decir que lo más importante es el modelo pedagógico que el docente desarrolle y aplique con sus estudiantes.

5.2. Recomendaciones

Los estudiantes de inglés de la UPS prefieren que el proceso de enseñanza-aprendizaje de este idioma se lleve a cabo de una forma más interactiva y amena, para lo cual solicitan la inclusión de una amplia gama de recursos didácticos en el aula.

El tiempo asignado para el estudio de cada unidad es de diez horas clases (de este tiempo se le debe restar una hora, la misma que es destinada a la evaluación de la unidad). Este tiempo apenas es suficiente para cubrir con una profundidad media (porque para

alcanzar un nivel alto de profundidad sería necesario disponer de más horas) la estructura gramatical y el vocabulario de cada unidad, consecuentemente y lastimosamente se carece de tiempo para realizar actividades lúdicas; por lo tanto sería beneficioso que se asigne más horas (alrededor de dos o tres más) para el estudio de cada unidad.

Como lo trajo a relucir Zambrano (citado en Colorado-Aguilar y Edel-Navarro, 2012, p.4), el uso de las NTICs requiere de una gran responsabilidad, sobre todo en lo referente a la actualización de las mismas, debido a que esta área cambia a ritmos desproporcionados y exponenciales. Por lo cual es mandatorio que los docentes estén comprometidos a capacitarse continua y permanentemente en este campo.

Se debe estar alerta ante los posibles riesgos que el uso inadecuado de las NTICS puede traer causando efectos negativos tales como: pseudo-información, sobrecarga de información y el más peligroso de todos como es la dependencia tecnológica.

Las NTICs han propiciado acelerados e innovadores cambios en nuestra sociedad, esencialmente, porque tienen un carácter de interactividad ineludible. Se debe poner mucho cuidado a este aspecto para no dejar de lado la comunicación humana que es tan importante e imprescindible en cualquier entorno.

Los puntos expresados por los docentes y los estudiantes acerca de lo que se debería mejorar y cambiar en el proceso de enseñanza-aprendizaje del idioma inglés deberían ser considerados y analizados para dar soluciones inmediatas debido a que estas redundarían en el índice de satisfacción de los mismos.

6. BIBLIOGRAFÍA

Alcántara, M. (2009). *Importancia de las TIC para la educación*. Revista Digital Innovación y Experiencias Educativas, 15. Consultado el 20 de septiembre del 2013. Disponible en:

http://www.csif.es/andalucia/modules/mod_ense/revista/pdf/Numero_15/MARIA%20DOLORES_ALCANTARA_1.pdf

Arteaga, S., Mesa, N. y Echeverría, I. (2012). *El Marxismo Leninismo ¿Método, Metodología, Paradigma o Enfoque de la Investigación?* Revista Varela, 3 (33), 1-17. Consultado el 17 de mayo del 2014. Disponible en:

<http://www.revistavarela.rimed.cu/articulos/rv3304.pdf>

Behlol, M. (2011). *Comparative Analyses of the Teaching Methods and Evaluation Practices in English Subject at Secondary School Certificate (SSC) and General Certificate of Education (GCE O-Level) in Pakistan*. International Education Studies, 4 (1), 202–211. Consultado el 21 de septiembre de 2013. Disponible en: <http://www.ccsenet.org/journal/index.php/ies/article/view/9099/6642>

Carreño, M. (2009-2010). *Teoría y práctica de una educación liberadora: El pensamiento pedagógico de Paulo Freire*. Cuestiones Pedagógicas, 20, pp. 195-214. Consultado el 15 de octubre de 2013.

Disponible en: http://institucional.us.es/revistas/cuestiones/20/art_10.pdf

Castro, S., Guzmán, B. y Casado, D. (2007). *Las Tic en los procesos de enseñanza y aprendizaje*. Red de Revistas Científicas de América Latina, el Caribe, España y Portugal. Sistema de Información Científica, 13(23), 213-234. Universidad Pedagógica Experimental Libertador. Venezuela. Consultado el 3 de febrero de 2014. Disponible en: <http://www.redalyc.org/articulo.oa?id=76102311>.

Coll, C. (2008). *Aprender y enseñar con las TIC: expectativas, realidad y potencialidades*. Consultado el 20 de octubre de 2013. Disponible en: http://www.escriitoriomdyh.educ.ar/recursos/articulos/aprender_y_ensenar_con_tic.pdf

Colorado-Aguilar, B.L. y Edel-Navarro, R. (2012). La usabilidad de TIC en la práctica educativa. *RED, Revista de Educación a Distancia*. Número 30. Consultado el 12 de febrero del 2014. Disponible en : <http://www.um.es/ead/red/30>.

Díaz, D. (1999) *La didáctica universitaria: Referencia imprescindible para una enseñanza de calidad*. IX Congreso de formación del profesorado. Revista Electrónica Interuniversitaria de Formación del Profesorado., 2 (1). Consultado el 15 de octubre de 2013. Disponible en: <http://www.uva.es/aufop/publica/revelfop/99-v2n1.htm>.

Diccionario de términos clave de ELE. 2013. Consultado el 5 de noviembre de 2013. Disponible en: http://cvc.cervantes.es/ensenanza/biblioteca_ele/

Ferro, S., Martínez, A. y Otero, M. (2009). *Ventajas del uso de las TICs en el proceso de enseñanza-aprendizaje desde la óptica de los docentes universitarios españoles*. Revista Electrónica de Tecnología Educativa. EDUTECH. Consultado el 11 de febrero de 2014. Disponible en: http://edutec.rediris.es/Revelec2/revelec29/articulos_n29_pdf/5Edutec-E_Ferro-Martinez-Otero_n29.pdf

Gómez, M., Deslaurieres, J-P. y Alzate, M. (2011). *Cómo hacer tesis de maestría y doctorado. Investigación, escritura y publicación*. Bogotá: Ecoe Ediciones.

Harmer, J. (2007). *The Practice of English Language Teaching*. Edinburgh, England: Pearson Longman.

Iniciarte, M. (2004). *Tecnologías de la información y la comunicación: un eje transversal para el logro de aprendizajes significativos*. REICE - Revista Electrónica Iberoamericana sobre Calidad, Eficacia y Cambio en Educación, vol. 2, n. 1, 1-15.

Consultado el 8 de octubre del 2013. Disponible en:
<http://www.ice.deusto.es/RINACE/reice/vol2n1/Iniciarte.htm>.

Kennedy, D. (2007). *Redactar y utilizar resultados de aprendizaje. Un manual práctico*. Consultado el 7 de octubre del 2013. Disponible en:
http://www.uctemuco.cl/cedid/archivos/apoyo/new_resultados_de_aprendizaje_01_kennedy.pdf

Lloyd-Jones, G. y Binch, C. (2009). *A case study evaluation of the English language progress of Chinese students on two UK postgraduate engineering courses*. IELTS Research Reports, 13, 1-56. Consultado el 5 de octubre de 2013. Disponible en:
<http://www.ielts.org/PDF/Report%20V13new.pdf>

Madrid, D. (1998). *Guía para la investigación en el aula de idiomas*. Universidad de Granada. Consultado el 16 de octubre de 2013. Disponible en:
<http://www.ugr.es/~dmadrid/Doctorado/Guia%20Investigacion%20Aula.pdf>.

Marco Común Europeo de referencia para las lenguas: aprendizaje, enseñanza, evaluación. (2002). Consultado el 21 de octubre de 2013. Disponible en:
http://cvc.cervantes.es/ensenanza/biblioteca_ele/marco/cvc_mer.pdf

Martin, J.R. y White, P.R.R. (2005). *The Language of Evaluation*. New York, USA: Palgrave Macmillan.

Maturana, H. y Sima, N. (1995). *Formación Humana y Capacitación*. Santiago: DOLMEN.

Merino, J. (2011). *La Educación a lo largo de la vida. Un proceso inherente a la naturaleza humana, necesidad y demanda social*. Consultado el 16 de octubre del 2013. Disponible en: <http://quadernsanimacio.net/ANTERIORES/catorce/Merino.pdf>.

Meza, J. (2012). *Modelo pedagógico para proyectos de formación virtual*. Ministerio Federal de Cooperación Económica y Desarrollo. BMZ. Consultado el 19 de marzo del 2014. Disponible en:

<https://gc21.giz.de/ibt/var/app/wp342P/1522/wp-content/uploads/2013/02/Ebook-final.pdf>

Otero, M. (1998). *Enfoques y Métodos en la Enseñanza de Lenguas en un Percurso hacia la Competencia Comunicativa. ¿Dónde está la Gramática?*. Universidade Estadual Paulista - Campus de Assis. ASELE. Actas IX (1998). Centro Virtual Cervantes. Consultado el 26 de mayo del 2014. Disponible en: http://cvc.cervantes.es/ensenanza/biblioteca_ele/asele/pdf/09/09_0422.pdf

Pasek, E. (2006). *Reflexiones sobre la docencia: una práctica plena de intereses subyacentes*. Red de Revistas Científicas de América Latina, el Caribe, España y Portugal. Sistema de Información Científica, 10(32),107-114. Consultado el 16 de octubre del 2013. Disponible en: <http://www.redalyc.org/articulo.oa?id=35603216>

Patiño, M. (2007). *La evaluación en la innovación curricular: Percepciones y prácticas de los docentes en torno a la evaluación*. Cuadernos de Investigación Educativa, 2(14), 106-126. Consultado el 16 de octubre del 2013. Disponible en: http://www.ort.edu.uy/ie/pdf/cuad_14.pdf

Pogré, P. (2007). *¿Cómo enseñar para que los estudiantes comprendan?* Revista Diálogo Educativo, 7(20), 25-32. Consultado el 17 de octubre del 2013. Disponible en: <http://www.redalyc.org/pdf/1891/189116807003.pdf>

Prensky, M. (2008). *El papel de la tecnología en la enseñanza y en el aula*. Educational Technology. Consultado el 8 de octubre del 2013. Disponible en: <http://innovacioneducativa-sm.aprenderapensar.net/2011/09/27/el-papel-de-la-tecnologia-en-la-ensenanza-y-en-el-aula/>

Proyecto de Innovación Curricular Salesiano. Universidad Politécnica Salesiana. Cuenca-Ecuador. 2011.

Proyecto Inspectorial de Educación Salesiana. Universidad Politécnica Salesiana. Cuenca-Ecuador. 2011.

Quishpe, J. (2010). La enseñanza de inglés como idioma extranjero. Consultado el 25 de octubre de 2013. Disponible en: <http://es.scribd.com/doc/73390594/9/Factores-que-dificultan-o-imposibilitan-el-aprendizaje-del-idioma-ingles>

Restrepo, B. (2002). *Una variante pedagógica de la investigación-acción educativa*. OEI-Revista Iberoamericana de Educación, 1-9. Consultado el 17 de octubre del 2013. Disponible en: <http://www.rieoei.org/deloslectores/370Restrepo.PDF>

Richards, J. y Rogers, T. (2001). *Approaches and Methods in Language Teaching*. New York, USA: Cambridge University Press.

Rodríguez Gómez, G., Gil Ordoñez, J. (2002). *Pedagogía crítica y educación superior*. Educación Revista de la Universidad de Costa Rica, 26 (2), 185-196. Consultado el 2 de octubre de 2013. Disponible en: <http://www.revistas.ucr.ac.cr/index.php/educacion/article/view/2915/2817>

Rodríguez-Gómez, G., Ibarra, M., Gallego-Noche, B., Gómez-Ruiz, M., y Quesada-Serra, V. (2012). *La voz del estudiante en la evaluación del aprendizaje: un camino por recorrer en la universidad*. *Relieve*, v. 18, n.2, art. 2. Consultado el 28 de septiembre de 2013. Disponible en: http://www.uv.es/RELIEVE/v18n2/RELIEVEv18n2_2.pdf

Rosario, J. (2006). *TIC: Su uso como Herramienta para el Fortalecimiento y el Desarrollo de la Educación Virtual*. Consultado el 8 de octubre del 2013. Disponible en: <http://www.cibersociedad.net/archivo/articulo.php?art=221>

Salinas, J. (2004). *Innovación docente y uso de las TIC en la enseñanza universitaria*. *Revista Universidad y Sociedad del Conocimiento*. 1(1), 1-16. Consultado el 7 de febrero de 2014. Disponible en: <http://rusc.uoc.edu/ojs/index.php/rusc/article/viewFile/v1n1-salinas/v1n1-salinas>

Soler, R. (2007). *Nuevo enfoque metodológico a través de las TIC en el proceso de enseñanza-aprendizaje del inglés. Estrategias de aprendizaje en el entorno virtual*.

Revista Interuniversitaria de Formación del Profesorado. 21(2/3), 183-196. Consultado el 1 de junio de 2014. Disponible en:

http://www.aufop.com/aufop/uploaded_files/articulos/1211954654.pdf

Suárez, M. (2000). *Las corrientes pedagógicas contemporáneas y sus implicaciones en las tareas del docente y en el desarrollo curricular*. Revista Acción Pedagógica, 9, (1-2), 42-51. Consultado el 29 de septiembre de 2013. Disponible en:

http://www.saber.ula.ve/bitstream/123456789/17010/1/art6_12v9.pdf

7. ANEXOS

ANEXO 1: MALLA CURRICULAR DE LA CARRERA DE ADMINISTRACIÓN DE EMPRESAS DE LA UPS

UNIVERSIDAD POLITÉCNICA SALESIANA
SISTEMA NACIONAL ACADÉMICO

01-OCT-2011 14:3

PAGINA: 1 DE

MALLA CURRICULAR (ORGANIZACIÓN CURRICULAR)

CARRERA: 1 ADMINISTRACION DE EMPRESAS

PROYECTO: 62 INGENIERIA EN ADMINISTRACIÓN DE EMPRESAS MENCIÓN EN COMEXTERI. -PROPUESTA UNIFICADA 15-06-2005

CREDITOS TRABAJO GRADO: 0

DENOMINACION DE LA ASIGNATURA	CODIGO	COD. ANTERIOR	ABREVIATURA	AREA DE PLAN DE ESTUDIO	NIVEL	CREDITOS
ADMINISTRACIÓN GENERAL I	5006		ADMINISTRA	AREA DE FORMACION BASICA CIENTIFICA	1	3
ANTROPOLOGÍA CRISTIANA	5017		ANTROPOLOG	AREA DE DESARROLLO HUMANO	1	2
CONTABILIDAD I	5076		CONTABILID	AREA DE FORMACION BASICA CIENTIFICA	1	4
INFORMÁTICA APLICADA I	5209		INFORMATI	AREA DE FORMACION BASICA CIENTIFICA	1	3
MATEMÁTICA APLICADA I	5256		MATEMATICA	AREA DE FORMACION BASICA CIENTIFICA	1	4
TÉCNICAS DE EXPRESIÓN ORAL Y ESCRITA	5383		TÉCNICAS	AREA DE FORMACION BASICA CIENTIFICA	1	4
ADMINISTRACIÓN GENERAL II	5007		ADMINISTRA	AREA DE FORMACION BASICA CIENTIFICA	2	3 5006
CONTABILIDAD II	5077		CONTABILID	AREA DE FORMACION BASICA CIENTIFICA	2	4 5076
HISTORIA Y FILOSOFÍA DE LA CIENCIA	5203		HISTORIA Y	AREA DE FORMACION BASICA CIENTIFICA	2	3
INFORMÁTICA APLICADA II	5210		INFORMATI	AREA DE FORMACION BASICA CIENTIFICA	2	3 5209
INTRODUCCIÓN A LA ECONOMÍA	5218		INTRODUCCI	AREA DE FORMACION BASICA CIENTIFICA	2	4
MATEMÁTICA APLICADA II	5257		MATEMATIC	AREA DE FORMACION BASICA CIENTIFICA	2	4 5256
CONTABILIDAD DE COSTOS I	5073		CONTABILID	AREA DE FORMACION BASICA CIENTIFICA	3	4 5077
ESPIRITUALIDAD JUVENIL SALESIANA	796	900114	ESP.SALES	AREA DE DESARROLLO HUMANO	3	2
ESTADÍSTICA DESCRIPTIVA	5136		ESTADISTI	AREA DE FORMACION BASICA CIENTIFICA	3	4 5257
MATEMÁTICA APLICADA III	5258		MATEMATIC	AREA DE FORMACION BASICA CIENTIFICA	3	4 5257
METODOLOGÍA DE LA INVESTIGACIÓN	5264		METODOLOG	AREA DE INVESTIGACION	3	3
MICROECONOMÍA	5276		MICROECONO	AREA DE FORMACION BASICA CIENTIFICA	3	4 5218
AUDITORIA	5026		AUDITORIA	AREA DE FORMACION BASICA CIENTIFICA	4	4 5077
COMPORTAMIENTO ORGANIZACIONAL	5063		COMPORTAMI	AREA DE FORMACION BASICA CIENTIFICA	4	3 5007
CONTABILIDAD DE COSTOS II	5074		CONTABILID	AREA DE FORMACION BASICA CIENTIFICA	4	3 5073
ESTADÍSTICA INFERENCIAL	5137		ESTADISTI	AREA DE FORMACION BASICA CIENTIFICA	4	4 5136
INGENIERÍA ECONÓMICA I	5211		INGENIERI	AREA DE FORMACION BASICA CIENTIFICA	4	4 5257
MACROECONOMÍA	5248		MACROECONO	AREA DE FORMACION BASICA CIENTIFICA	4	4 5276
ADMINISTRACIÓN DE RECURSOS HUMANOS	5002		ADMINISTRA	AREA DE FORMACION PROFESIONAL	5	3 5007
DERECHO EMPRESARIAL I	5088		DERECHO EM	AREA DE FORMACION BASICA CIENTIFICA	5	3

FUNDAMENTOS DE MARKETING	5171	FUNDAMENTO	AREA DE FORMACION BASICA CIENTIFICA	5	4	5007
GERENCIA DE OPERACIONES I	5176	GERENCIA D	AREA DE FORMACION PROFESIONAL	5	4	5007
GESTIÓN DE EMPRESAS I	5189	GESTIÓN D	AREA DE FORMACION PROFESIONAL	5	2	5007
INGENIERIA ECONOMICA II	5212	INGENIERIA	AREA DE FORMACION BASICA CIENTIFICA	5	3	5211
INGLÉS DE NEGOCIOS I	5214	INGLÉS DE	AREA DE FORMACION PROFESIONAL	5	4	
PENSAMIENTO SOCIAL DE LA IGLESIA	5297	PENSAMIENT	AREA DE DESARROLLO HUMANO	5	2	
COMERCIO EXTERIOR	5061	COMERCIO E	AREA DE FORMACION BASICA CIENTIFICA	6	3	5007
DERECHO EMPRESARIAL II	5089	DERECHO EM	AREA DE FORMACION BASICA CIENTIFICA	6	3	
FINANZAS I	5155	FINANZAS I	AREA DE FORMACION BASICA CIENTIFICA	6	4	5212
GERENCIA DE OPERACIONES II	5177	GERENCIA D	AREA DE FORMACION PROFESIONAL	6	3	5176
GESTIÓN DE EMPRESAS II	5190	GESTIÓN D	AREA DE FORMACION PROFESIONAL	6	3	5189
INGLÉS DE NEGOCIOS II	5215	INGLÉS DE	AREA DE FORMACION PROFESIONAL	6	4	5214
INVESTIGACIÓN DE MERCADOS	5231	INVESTIGAC	AREA DE INVESTIGACION	6	3	5171
PROGRAMACION BASICA	5332	PROGRAMACI	AREA DE FORMACION BASICA CIENTIFICA	6	3	5210
COMERCIO INTERNACIONAL	5062	COMERCIO I	AREA DE FORMACION PROFESIONAL	7	3	5061
DERECHO EMPRESARIAL III	5090	DERECHO EM	AREA DE FORMACION BASICA CIENTIFICA	7	3	
ÉTICA	5140	ÉTICA	AREA DE DESARROLLO HUMANO	7	2	
FINANZAS II	5156	FINANZAS I	AREA DE FORMACION BASICA CIENTIFICA	7	4	5155
GERENCIA DE LA CALIDAD	5175	GERENCIA D	AREA DE FORMACION PROFESIONAL	7	3	5177
GESTIÓN DE EMPRESAS III	5191	GESTIÓN D	AREA DE FORMACION PROFESIONAL	7	3	5190
GESTIÓN DE MARKETING	5193	GESTIÓN D	AREA DE FORMACION PROFESIONAL	7	3	5231
PRESUPUESTOS I	5321	PRESUPUEST	AREA DE FORMACION BASICA CIENTIFICA	7	4	5155
FINANZAS CORPORATIVAS	5154	FINANZAS C	AREA DE FORMACION PROFESIONAL	8	3	
FINANZAS INTERNACIONALES	5157	FINANZAS I	AREA DE FORMACION PROFESIONAL	8	3	5156
GERENCIA ESTRATÉGICA	5180	GERENCIA E	AREA DE FORMACION PROFESIONAL	8	4	5189
LEGISLACIÓN ADUANERA	5241	LEGISLACI	AREA DE FORMACION PROFESIONAL ELECTIVA	8	3	5062
MERCADO DE CAPITALES	5259	MERCADO DE	AREA DE FORMACION PROFESIONAL	8	3	5211
RELACIONES ECONÓMICAS INTERNACIONALES	5364	RELACIONES	AREA DE FORMACION PROFESIONAL ELECTIVA	8	3	5062
SISTEMAS DE INFORMACIÓN GERENCIAL	5374	SISTEMAS D	AREA DE FORMACION PROFESIONAL	8	3	5332
TRÁMITES ADUANEROS	5401	TRÁMITES	AREA DE FORMACION PROFESIONAL ELECTIVA	8	3	5062
ECOLOGÍA Y EDUCACIÓN AMBIENTAL	5115	ECOLOGÍA	AREA DE DESARROLLO HUMANO	9	3	5189
GESTIÓN DE EMPRESAS IV	5192	GESTIÓN D	AREA DE FORMACION PROFESIONAL	9	4	5191
INGENIERIA FINANCIERA	5213	INGENIERIA	AREA DE FORMACION PROFESIONAL	9	3	5156
MARKETING ESTRATÉGICO	5263	MARKETING	AREA DE FORMACION PROFESIONAL	9	3	5193
NEGOCIACIÓN	5284	NEGOCIACI	AREA DE FORMACION PROFESIONAL	9	3	5189
NEGOCIOS INTERNACIONALES	5285	NEGOCIOS I	AREA DE FORMACION PROFESIONAL ELECTIVA	9	3	5364
PROMOCIÓN DE EXPORTACIONES	5333	PROMOCIÓN	AREA DE FORMACION PROFESIONAL ELECTIVA	9	3	5364
VALORACIÓN ADUANERA	5407	VALORACIÓ	AREA DE FORMACION PROFESIONAL ELECTIVA	9	3	5241
				TOTAL CREDITOS:	210	
				TOTAL MATERIAS:	64	

REQUISITOS PARACADEMICOS

CODIGO PARACADEMICO	TIPO DE PARACADEMICO	CURSO PARACADEMICO	NIVEL PARACADEMICO	PRERREQUISITO	NIVEL TOMA	CREDITOS	HORAS
3	CULTURA FISICA	CULTURA FISICA NIVEL 1	NIVEL 1		9	2	32
3	CULTURA FISICA	CULTURA FISICA NIVEL 2	NIVEL 2		9	2	32
9	EXTENSION	EXTENSION UNIVERSITARIA	.		9	4	64
}	1	IDIOMAS	INGLES NIVEL 1	NIVEL 1	1	4	64
	1	IDIOMAS	INGLES NIVEL 2	NIVEL 2	2	4	64
	1	IDIOMAS	INGLES NIVEL 3	NIVEL 3	3	4	64
	1	IDIOMAS	INGLES NIVEL 4	NIVEL 4	4	4	64
10	PASANTIA	PASANTIA	.		9	12	192

Fuente: Universidad Politécnica Salesiana – Carrera de Ingeniería en Administración de Empresas

ANEXO 2: MALLA CURRICULAR DE LA CARRERA DE INGENIERÍA EN BIOTECNOLOGÍA DE LOS RECURSOS NATURALES DE LA UPS

UNIVERSIDAD POLITÉCNICA SALESIANA															
INGENIERÍA EN BIOTECNOLOGÍA DE LOS RECURSOS NATURALES															
MALLA ACTUAL (PROYECTO 391)															
TERCER SEMESTRE				CUARTO SEMESTRE				QUINTO SEMESTRE				SEXTO SEMESTRE			
CÓDIGO	N° créditos	MATERIA	PRE- REQUISITO	CÓDIGO	N° créditos	ASIGNATURA	PRE- REQUISITO	CÓDIGO	N° créditos	ASIGNATURA	PRE- REQUISITO	CÓDIGO	N° créditos	ASIGNATURA	PRE- REQUISITO
5361	3	QUIMICA ORGÁNICA II	5360	5040	3	BIOQUÍMICA	5361 5162	5038	3	BIOMETRÍA I		5039	3	BIOMETRÍA II	5038
10562	3	GENÉTICA MENDELIANA		10566	4	BOT. FARM. Y FITOFARMACIA		10569	3	BIOTECNOLOGÍA GENERAL	10565	10572	4	BIOTECNOLOGÍA VEGETAL	10569
10563	4	ANÁLISIS MATEMÁTICO II	5013	5134	3	ESTADÍSTICA		10567	3	FISICOQUÍMICA		5054	3	BROMATOLOGÍA	
5162	3	FISIOLOGÍA HUMANA	5015	5141	2	ÉTICA DE LA PERSONA		10570	4	FITOQUÍMICA Y FARMACOGNOSIA		10573	3	CONTROL DE CALIDAD I	
5163	3	FISIOLOGÍA VEGETAL		10593	3	INVESTIGACIÓN DE LOS RRNN I		10595	3	INVESTIGACIÓN DE LOS RRNN II		5150	3	FARMACOLOGÍA	
10564	4	QUÍM. ANALÍTICA INSTRUMENTAL	10561	10565	4	MICROBIOLOGÍA II	5274	5440	2	OPTATIVA III: BIOÉTICA		5441	2	OPTATIVA IV: BIOL.	
5297	2	PENS. SOCIAL DE LA IGLESIA		5439	2	OPTATIVA II: BPA'S		10594	2	PROC. PROD. COSMÉTICOS		10596	2	PROC. PROD. NUTRICIONALES	
5274	4	MICROBIOLOGÍA I		5477	1	SEMINARIO IV: BPM		10571	4	AGRONEGOCIOS		5479	1	SEMINARIO VI: OPER.	
5438	2	OPTATIVA I: TÉC. DE CULTIVO		5502	3	TOXICOLOGÍA DE LOS ALIMENTOS		10568	3	SEG. E HIGIENE INDUSTRIAL		5385	3	TECNOLOGÍA FARMACÉUTICA	
5476	1	SEMINARIO III: METROLOGÍA		51	4	INGLÉS II	50	5478	1	SEMINARIO V: ENTOMOLOGÍA		10574	3	TERMODINÁMICA	
50	4	INGLÉS I		TOTAL CRÉDITOS	29			52	4	INGLÉS III	51	53	4	INGLÉS IV	52
TOTAL CRÉDITOS	33							TOTAL CRÉDITOS	32			TOTAL CRÉDITOS	31		

Fuente: Universidad Politécnica Salesiana – Carrera de Ingeniería en Biotecnología de los Recursos Naturales

ANEXO 3: MALLA CURRICULAR DE LA FACULTAD DE CIENCIAS HUMANAS Y DE LA EDUCACIÓN DE LA UPS

UNIVERSIDAD POLITECNICA SALESIANA															
FACULTAD DE CIENCIAS HUMANAS Y DE LA EDUCACIÓN - PEDAGOGÍA: PROPUESTA UNIFICADA															
MALLA ACTUAL (PROYECTO 57)															
PRIMER SEMESTRE				SEGUNDO SEMESTRE				TERCER SEMESTRE				CUARTO SEMESTRE			
CÓDIGO	Nº créditos	MATERIA	PRE-REQUISITO	CÓDIGO	Nº créditos	ASIGNATURA	PRE-REQUISITO	CÓDIGO	Nº créditos	ASIGNATURA	PRE-REQUISITO	CÓDIGO	Nº créditos	ASIGNATURA	PRE-REQUISITO
5066	5	COMUNICACIÓN ORAL Y ESCRITA		5104	5	DIDÁCTICA GENERAL		5017	2	ANTROPOLOGÍA CRISTIANA		5065	4	COMUNICACIÓN NO VERBAL	5066
5093	2	DESARROLLO DE LA CREATIVIDAD		5118	5	EDUCACIÓN Y COMUNICACIÓN	5066	5081	7	CORRIENTES PEDAGÓGICAS CONTEMPORÁNEAS	5107	5092	2	DERECHOS DE LA NIÑEZ Y LA ADOLESCENCIA	
5096	6	DESARROLLO DEL		5147	4	FAMILIA Y EDUCACIÓN		5082	5	COSMOVISIÓN DEL CURRÍCULO		5311	5	PRÁCTICA DOCENTE I	
5133	2	ESPIRITUALIDAD JUVENIL		5107	4	FILOSOFÍA DE LA EDUCACIÓN		5128	5	EPISTEMOLOGÍA	5342	5323	5	PROBLEMAS DE APRENDIZAJE	5341
5285	5	METODOLOGÍA DE LA		5342	5	PSICOLOGÍA DEL DESARROLLO	5344	5341	6	PSICOLOGÍA DEL APRENDIZAJE	5342	5362	5	RECURSOS DIDÁCTICOS	5104
5296	5	PEDAGOGÍA GENERAL		5412	6	VISIÓN RETROSPECTIVA DE LA EDUCACIÓN		5375	5	SOCIOLOGÍA DE LA EDUCACIÓN	5107	5398	4	TECNOLOGÍAS DE LA INFORMACIÓN Y COMUNICACIÓN	
5344	5	PSICOLOGÍA GENERAL		51	4	INGLÉS II	50	52	4	INGLÉS III	51	53	4	INGLÉS IV	52
50	4	INGLÉS I		TOTAL CRÉDITOS	33			TOTAL CRÉDITOS	34			TOTAL CRÉDITOS	29		
TOTAL CRÉDITOS	34														

Fuente: Universidad Politécnica Salesiana – Carrera de Pedagogía

ANEXO 4: ENCUESTA A DOCENTES DEL INSTITUTO DE IDIOMAS DE LA UPS SOBRE LA SATISFACCIÓN EN EL PROCESO DE ENSEÑANZA-APRENDIZAJE DEL IDIOMA INGLÉS

- 1. ¿Qué tan satisfecho está Ud. con los resultados de aprendizaje obtenidos por sus estudiantes al finalizar cada unidad de estudio?**

1 = totalmente satisfecho	
2 = muy satisfecho	
3 = medianamente satisfecho	
4 = poco satisfecho	
5 = nada satisfecho	

- 2. Si su respuesta a la pregunta anterior es entre “3” y “5”, ¿Cuáles cree Ud. que son las razones por las que Ud. presenta esa insatisfacción?**

1	Falta de motivación e interés de los estudiantes hacia la materia.	
2	Alto porcentaje de ausencias de los estudiantes.	
3	Los estudiantes no comprenden los contenidos de la materia.	
4	Los estudiantes no hacen sus tareas.	
5	Los estudiantes no se presentan a las evaluaciones.	
6	Los materiales didácticos que Ud. usa no son los adecuados ni los suficientes.	
7	Los estudiantes hacen otras actividades no relacionadas con la materia mientras "están presentes" en la clase de inglés.	
8	Los estudiantes saben que pueden repetir la materia varias veces sin que esto afecte su promedio final de la carrera.	
9	Otra:	

- 3. ¿Qué estrategias y herramientas de enseñanza-aprendizaje usa Ud. para lograr unos resultados de aprendizaje óptimos?**

1	Lluvia de ideas	
2	Cuentos	
3	Mapas mentales	
4	Crucigramas	
5	Trabajos en equipo	

6	Canciones	
7	Videos	
8	Dinámicas grupales	
9	Exposiciones orales	
10	Foros	
11	Retroalimentación sobre el desempeño de los estudiantes	
12	Motivación antes de empezar una unidad de trabajo	
13	Reflexión sobre la utilidad e importancia de la materia	
14	Elogios cuando una tarea ha sido realizada satisfactoriamente	
15	Otra:	

4. ¿Qué considera Ud. que se debe mejorar en el proceso de enseñanza-aprendizaje para que los resultados de los estudiantes sean los esperados?

1	Uso más frecuente de la tecnología en el aula	
2	Inclusión de más variedad de recursos didácticos	
3	Manejo de la disciplina en clase	
4	Distribución y ocupación del tiempo hora-clase	
5	Relación interpersonal con los estudiantes	
6	Interés de los estudiantes en la materia	
7	Comunicación entre docente y estudiantes	
8	Otra:	

5. Para el trabajo de aula, en general con qué frecuencia Ud. ...

	Siempre	Frecuentemente	A veces	Casi nunca	Nunca
Usa información extraída en Internet.					
Propone actividades domiciliarias que impliquen el uso de computadoras por parte de los estudiantes.					
Distribuye material didáctico realizado en medio digital.					
Presenta material audiovisual digital.					

6. Si su salón de clases cuenta con medios tecnológicos, ¿Desarrolla Ud. sus clases utilizando dichos medios?

Sí	
No	

7. ¿Con qué frecuencia hace uso de estos medios para apoyar su labor docente (semana/grupo)?

Siempre	
Frecuentemente	
A veces	
Casi nunca	
Nunca	

8. La utilización de los medios tecnológicos que la Universidad ha puesto a su disposición en los salones de clases ha contribuido a mejorar la impartición de sus clases de manera:

Significativa	
Alternativa	
Irrelevante	

9. ¿En qué porcentaje considera Ud. que utiliza las NTICs en sus clases?

100% - 85%	
85% - 65%	
65% - 45%	
45% - 25%	
25% - 0%	

10. Considera que el uso de las NTICs en su clase:

1	Es un factor determinante en el aprendizaje de los estudiantes.	
2	Es una moda dada la era tecnológica en la que vivimos.	
3	Es una herramienta de apoyo alternativa para la enseñanza de los diversos contenidos.	
4	Es una herramienta totalmente prescindible.	
5	Es una alternativa que no necesariamente influye en el aprendizaje de los estudiantes.	
6	Es un recurso importante para mejorar la enseñanza.	
7	Facilita el trabajo en grupo y la colaboración con sus alumnos.	

11. ¿Cuáles son las ideas y perspectivas que tiene Ud. respecto a las NTICs?

1	Los computadores deben estar en el aula.	
2	El enfoque constructivista es el adecuado en general, aplicable al uso de las NTICs en particular.	
3	Son necesarios unos enfoques tradicionales para integrar las tecnologías de una vez.	
4	Interaccionar y cambiar información relativa a las NTICs con otros docentes es útil y positivo.	
5	Programo e incluyo objetivos, contenidos y actividades en relación a las tecnologías en las programaciones de aula.	
6	Considero que las NTICs mejoran en gran medida la calidad de los procesos de enseñanza-aprendizaje.	
7	Mantengo una práctica reflexiva e indagadora para una mejor inclusión de las tecnologías en la práctica educativa.	

ANEXO 5: ENCUESTA A ESTUDIANTES DEL INSTITUTO DE IDIOMAS DE LA UPS SOBRE LA SATISFACCIÓN EN EL PROCESO DE ENSEÑANZA-APRENDIZAJE DEL IDIOMA INGLÉS

1. ¿Qué tan satisfecho está Ud. con sus resultados de aprendizaje obtenidos al finalizar cada unidad de estudio?

1 = totalmente satisfecho	
2 = muy satisfecho	
3 = medianamente satisfecho	
4 = poco satisfecho	
5 = nada satisfecho	

2. Si su respuesta a la pregunta es entre “3” y “5”, ¿Cuáles cree Ud. que son las razones por las que Ud. presenta esta insatisfacción?

3 = medianamente satisfecho	
4 = poco satisfecho	
5 = nada satisfecho	

1	Falta de motivación e interés suya por la materia.	
2	Alto porcentaje de ausencias de su parte.	
3	Ud. no comprende los contenidos de la materia.	
4	Ud. no hace sus tareas.	
5	Ud. no se presenta a las evaluaciones.	
6	Los materiales didácticos que los docentes usan no son los adecuados ni los suficientes.	
7	Ud. hace otras actividades no relacionadas con la materia mientras "está atendiendo" a la clase de inglés.	
8	Ud. sabe que puede repetir la materia varias veces sin que esto afecte su promedio final de la carrera.	
9	Otra: Los contenidos de la clase de inglés deberían ir a la par de los contenidos de la carrera, es decir se debería dar un inglés técnico.	

3. ¿Qué estrategias y herramientas de enseñanza-aprendizaje usa el docente de inglés para que Ud. logre unos resultados de aprendizaje óptimos?

1	Lluvia de ideas	
2	Cuentos	
3	Mapas mentales	
4	Crucigramas	
5	Trabajos en equipo	
6	Canciones	
7	Videos	
8	Dinámicas grupales	
9	Exposiciones orales	
10	Foros	
11	Retroalimentación sobre el desempeño de los estudiantes	
12	Motivación antes de empezar una unidad de trabajo	
13	Reflexión sobre la utilidad e importancia de la materia	
14	Elogios cuando una tarea ha sido realizada satisfactoriamente	
15	Otra:	

4. ¿Qué considera Ud. que se debe mejorar en el proceso de enseñanza-aprendizaje para que sus resultados de aprendizaje sean los esperados?

1	Uso más frecuente de la tecnología en el aula	
2	Inclusión de más variedad de recursos didácticos	
3	Manejo de la disciplina en clase por parte del docente	
4	Distribución y ocupación del tiempo hora-clase	
5	Relación interpersonal con el docente	
6	Interés suya en la materia	
7	Comunicación entre el docente y Ud.	
8	Otra:	

5. Considera que el uso de las NTICs en su clase:

1	Es un factor determinante en su aprendizaje.	
2	Es una moda dada la era tecnológica en la que vivimos.	
3	Es una herramienta de apoyo alternativa para la enseñanza de los contenidos.	
4	Es una herramienta totalmente prescindible.	
5	Es una alternativa que no necesariamente influye en su aprendizaje.	
6	Es un recurso importante para mejorar la enseñanza.	
7	Facilita el trabajo en grupo y la colaboración con sus compañeros de clase.	

ANEXO 6: ENCUESTA A LOS ESTUDIANTES DEL INSTITUTO DE IDIOMAS DE LA UPS SOBRE EL USO DE LAS NTICs EN SUS CARRERAS

1. ¿Qué carrera estudia Ud. en la UPS?

Pedagogía	Filosofía	Administración de Empresas	Biotecnología de los Recursos Naturales

2. ¿De qué manera usan los docentes de su carrera las NTICs en el proceso de enseñanza-aprendizaje de las distintas materias?

1	presentaciones en power point	
2	presentaciones en prezi	
3	AVAC	
4	plataformas virtuales	
5	software especial propio de la carrera	
6	uso de páginas web para prácticas varias	
7	youtube	
8	facebook	
9	correo electrónico	
10	Otra:	

3. ¿Usted siente que las NTICs le han ayudado a mejorar sus resultados de aprendizaje en las distintas materias de su carrera?

Sí	No

4. Si la respuesta a la pregunta anterior es “sí”, escoja la forma en que las NTICs le han ayudado a mejorar sus resultados?

1	Las NTICs han contribuido a que Ud. sea responsable de su propio aprendizaje.	
2	Las NTICs han incentivado su participación en clase.	
3	Las NTICs le han facilitado la comprensión de los contenidos.	
4	Las NTICs le han permitido a Ud. ir a su propio ritmo de aprendizaje.	
5	Las NTICs le han permitido a Ud. explorar y sacar provecho de sus distintas capacidades, habilidades y estilos de aprendizaje.	
6	Las NTICs han contribuido a aumentar su motivación e interés por las distintas materias.	
7	El uso de las NTICs en trabajos en grupo ha potenciado las actividades colaborativas y cooperativas entre Ud. y sus compañeros de clase.	
8	Las prácticas y ejercicios que Ud. ha hecho con la ayuda de las NTICs le han servido como refuerzo extra a los contenidos estudiados en clase.	
9	Las NTICs le han ofrecido diferentes formas y tiempos de interacción entre Ud. y el docente, siendo estas formas: sincrónica y asincrónica.	
10	Las NTICs le han proporcionado a Ud. actividades complementarias y de recuperación en las que Ud. ha podido controlar, guiar y monitorear su trabajo.	
11	Las NTICs le han ayudado al docente a desarrollar nuevas metodologías didácticas de mayor eficacia formativa para Ud.	
12	Otra	

5. ¿Considera Ud. que existe diferencia entre una clase sin el apoyo de las NTICs y una clase con el apoyo de las NTICs?

Sí	No

- 6. Si la respuesta a la pregunta anterior es “Sí”, escoja la forma en que las NTICs han hecho diferencia en una clase que haya tomado.**

1	La clase ha sido más dinámica e interactiva.	
2	La clase ha sido más participativa y colaborativa.	
3	La clase ha sido más visual, llamativa y atractiva para Ud.	
4	Ud. ha entendido la clase de forma más rápida y clara.	
5	Ud. se ha sentido más motivado e interesado en el contenido de la clase.	

ANEXO 7: RESULTADOS DE APRENDIZAJE QUE LOS ESTUDIANTES PRETENDEN ALCANZAR EN EL PRIMER NIVEL DE INGLÉS – UNIDADES DE LA UNO A LA SEIS DEL LIBRO DE TEXTO TOP NOTCH 1

Unidad 1:

El estudiante será capaz de:

- proveer sus datos personales: título, nombre, apellido, apodo, edad, ocupación.
- identificar y describir personas.
- presentar a una persona nueva a un grupo de personas.
- distinguir entre los adjetivos posesivos y los adjetivos calificativos usándolos correctamente en la formulación de diez oraciones.
- usar el verbo ser o estar, creando oraciones con el mismo.
- usar las partículas exclamativas qué, quién, cuándo y dónde en la formulación de diez preguntas.
- escribir un texto corto que contenga entre cuatro y seis oraciones sobre la descripción de un compañero de clase. Este texto debe incluir: nombre y apellido, apodo, edad, ocupación, lugar de nacimiento y lugar de residencia de la persona.
- recrear un juego de roles con otro estudiante. El estudiante 1 será capaz de preguntarle al estudiante 2 información personal básica acerca de su persona favorita. El estudiante 2 será capaz de responderle al estudiante 1.
- Después de escuchar un audio corto que contenga entre cuatro y seis conversaciones que describan presentaciones personales; el estudiante será capaz de escoger la opción correcta entre tres alternativas dadas.
- Después de leer un texto corto que contenga entre diez y doce oraciones sobre la descripción de la vida de una persona; el estudiante será capaz de identificar si la información referente al mismo es verdadera o falsa.

Unidad 2:

- El estudiante será capaz de:
- listar al menos treinta verbos en su forma base y explicar su significado.
- describir sus gustos musicales y las clases de eventos a los que le interesa asistir.
- listar las preposiciones de tiempo y de lugar y de usarlas correctamente al formular diez oraciones.

- escribir un texto corto que contenga entre cuatro y seis oraciones sobre la descripción de sus gustos musicales.
- recrear un juego de roles con otro estudiante, en donde ambos son un par de amigos. El amigo 1 será capaz de invitarle al amigo 2 a un evento al que le gustaría asistir. El amigo 2 será capaz de aceptar o rechazar esta invitación.
- recrear un juego de roles con otro estudiante, en donde ambos son un par de transeúntes. El transeúnte 1 será capaz de preguntarle al transeúnte 2 la dirección exacta de un lugar y cómo llegar al mismo. El transeúnte 2 será capaz de indicarle al transeúnte la dirección exacta del lugar y de darle las indicaciones para que llegue al mismo.
- Después de escuchar un audio corto que contenga entre cuatro y seis conversaciones sobre las descripciones de varios eventos; el estudiante será capaz de contestar varias preguntas de sí o no referentes a las mismas.
- Después de leer un texto corto que contenga entre diez y doce oraciones acerca de las descripciones de varios estilos musicales; el estudiante será capaz de contestar varias preguntas sobre información específica acerca del texto.

Unidad 3:

El estudiante será capaz de:

- describir sus relaciones familiares, sus tradiciones familiares y sus tradiciones culturales.
- comparar las características y los gustos de las personas.
- escribir un texto corto que contenga entre cuatro y seis oraciones acerca de las similitudes y las diferencias entre dos personas de su familia. El estudiante deberá usar el tiempo gramatical presente simple de forma adecuada.
- recrear un juego de roles con otro estudiante, en donde ambos son un par de amigos. El amigo 1 será capaz de preguntarle al amigo 2 acerca de su familia. El amigo 2 será capaz de responderle al amigo 1.
- Después de escuchar un audio corto sobre las descripciones de varias relaciones familiares; el estudiante será capaz de contestar varias preguntas sobre información específica.
- Después de leer un texto corto que contenga entre diez y doce oraciones acerca de las descripciones de distintas tradiciones familiares y culturales; el estudiante

será capaz de contestar varias preguntas sobre información específica acerca del texto.

Unidad 4:

El estudiante será capaz de:

- listar las ocho categorías en las que está dividida la comida y citar tres ejemplos por cada una de ellas.
- diferenciar entre los sustantivos contables y los sustantivos no contables, para lo cual resolverá los ejercicios propuestos en el libro de trabajo referentes a este tema.
- distinguir entre los artículos definidos y los artículos indefinidos, para lo cual resolverá los ejercicios propuestos en el libro de trabajo referentes a este tema.
- escribir un artículo corto que contenga entre cinco y siete oraciones acerca de la comida típica de su ciudad. El estudiante deberá usar sustantivos contables y no contables así como también artículos definidos e indefinidos.
- recomendar tres platos y tres restaurantes en la ciudad de Quito.
- recrear un juego de roles con otro estudiante, en donde un estudiante será un mesero y el otro será un cliente. El mesero será capaz de tomar la orden del cliente y de cobrarle por su comida. El cliente será capaz de ordenar comida a partir de un menú y de pagar por esta.
- discutir acerca de la relación entre la comida y la salud.
- Después de escuchar un audio corto que contenga entre cuatro y seis conversaciones acerca de lo que las personas desean comer, el estudiante será capaz de: (1) deducir en qué lugar están las personas, si en su casa o si en un restaurante y (2) predecir cuál será la siguiente frase que las personas van a decir.
- Después de leer un texto corto que contenga entre diez y doce oraciones acerca de varios tips sobre cómo elegir comida saludable; el estudiante será capaz de: (1) contestar varias preguntas sobre información específica acerca del texto y (2) deducir el significado de varias palabras extraídas del texto.

Unidad 5:

El estudiante será capaz de:

- de listar treinta y cinco diferentes aparatos electrónicos.
- describir las características físicas de un aparato electrónico.
- distinguir entre los tiempos gramaticales presente simple y presente continuo, para lo cual resolverá los ejercicios propuestos en el libro de trabajo referentes a este tema.
- escribir un artículo corto que contenga entre cinco y siete oraciones acerca de un aparato electrónico que este use frecuentemente. El estudiante deberá usar los tiempos gramaticales presente simple y presente continuo de forma adecuada.
- sugerir un modelo y una marca de un aparato electrónico.
- expresar frustración y simpatía acerca del funcionamiento de un aparato electrónico.
- expresar una queja cuando un aparato electrónico no funciona adecuadamente.
- Después de escuchar un audio corto que contenga entre seis y ocho conversaciones acerca de las características y el funcionamiento de varios aparatos electrónicos; el estudiante será capaz de: (1) inferir el nombre del aparato electrónico y (2) predecir cuál será la siguiente frase que las personas van a decir.
- Después de leer un texto corto que contenga entre diez y doce oraciones acerca de la descripción de un novedoso aparato electrónico; el estudiante será capaz de: (1) contestar varias preguntas sobre información específica acerca del texto y (2) deducir el significado de varias palabras extraídas del texto.

Unidad 6:

El estudiante será capaz de:

- listar veinte actividades físicas e intelectuales distintas.
- listar ocho lugares distintos para realizar diferentes actividades físicas.
- diferenciar entre “poder hacer algo” y “tener que hacer algo”, para lo cual resolverá los ejercicios propuestos en el libro de trabajo referente a este tema.
- listar diez adverbios de frecuencia y diez expresiones de tiempo, para lo cual creará diez oraciones.
- describir su rutina y la rutina de una tercera persona.

- escribir una entrevista en la cual una tercera persona pregunta acerca los hábitos alimenticios y la rutina del estudiante. El estudiante deberá usar los tiempos gramaticales presente simple y presente continuo, “poder”, “tener que”, adverbios de frecuencia y expresiones de tiempo.
- recrear un juego de roles con otro estudiante, en donde ambos son un par de amigos que planean una actividad deportiva. El amigo 1 será capaz de invitarle al amigo 2 a que se le una a hacer deporte. El amigo 2 será capaz de aceptar o de rechazar la invitación del amigo 1.
- discutir sus hábitos alimenticios y sus hábitos deportivos.
- Después de escuchar un audio corto que contenga tres descripciones acerca de los hábitos alimenticios y de las rutinas de tres distintas personas; el estudiante será capaz de: (1) identificar cuál de las personas ejercita regularmente, (2) identificar cuál de las personas está en forma y cuál no y (3) responder preguntas específicas acerca del texto.
- Después de leer un texto medianamente largo que contenga entre cuatro y cinco párrafos de seis oraciones cada uno acerca de las historias personales de dos personas con capacidad especiales; el estudiante será capaz de: (1) completar un párrafo acerca de una de las dos personas con una de estas opciones “poder”, “no poder” y “tener que” y (2) completar un párrafo acerca de la otra de las personas con capacidades especiales usando el presente simple o el presente continuo.

ANEXO 8: RESULTADOS DE APRENDIZAJE QUE LOS ESTUDIANTES PRETENDEN ALCANZAR EN EL SEGUNDO NIVEL DE INGLÉS – UNIDADES DE LA SIETE A LA DIEZ DEL LIBRO DE TEXTO TOP NOTCH 1 Y UNIDADES DE LA UNO A LA DOS DEL LIBRO DE TEXTO TOP NOTCH 2

Unidad 7:

El estudiante será capaz de:

- listar doce adjetivos que describen viajes y explicar sus significados.
- listar al menos veinte verbos regulares y veinte verbos irregulares en las siguientes formas: base y pasado simple y explicar los significados de estos verbos.
- usar el tiempo gramatical pasado simple de manera correcta, para lo cual resolverá los ejercicios propuestos en el libro de trabajo referentes a este tema.
- escribir dos párrafos de cinco oraciones cada uno acerca de unas vacaciones pasadas tomadas por este. El estudiante deberá usar el tiempo gramatical pasado simple así como también cinco adjetivos que describan sus vacaciones.
- recrear un juego de roles con otro estudiante, en donde ambos serán un par de amigos. El amigo 1 acabará de llegar de un viaje de vacaciones. El amigo 2 estará interesado en saber cómo le fue al amigo 1. El amigo 2 será capaz de: (1) darle la bienvenida al amigo 1 que llega de viaje y (2) preguntarle acerca de sus vacaciones. El amigo 1 será capaz de: (1) agradecerle al bienvenida al amigo 2 y de (2) narrarle sus vacaciones al amigo 2.
- discutir sobre sus preferencias vacacionales.
- discutir sus buenas y malas experiencias viajeras.
- Después de escuchar un audio corto que contenga entre cuatro y cinco conversaciones acerca de las experiencias vacacionales de distintas personas; el estudiante será capaz de: (1) deducir que tipo de vacaciones tomó la persona e (2) inferir si la experiencia vacacional de la persona fue buena o mala.
- Después de leer un texto medianamente largo que contenga tres párrafos de seis oraciones cada uno acerca de las experiencias vacacionales de tres personas; el estudiante será capaz de: (1) responder preguntas específicas acerca del texto, (2) identificar cuáles actividades hicieron las personas en cada lugar en el que vacacionaron y (3) distinguir qué tipo de paquete vacacional tomaron las personas.

Unidad 8:

El estudiante será capaz de:

- listar seis diferentes tiendas departamentales.
- listar treinta artículos de ropa, zapatos y accesorios.
- usar los objetos directos y los pronombres de complemento directo correctamente, para lo cual resolverá los ejercicios propuestos en el libro de trabajo referentes a este tema.
- usar los adjetivos comparativos correctamente, para lo cual resolverá los ejercicios propuestos en el libro de trabajo referentes a este tema.
- El estudiante será capaz de escribir una carta a un amigo que va a venir de visita a Ecuador recomendándole que ropa, zapatos y accesorios debería empacar según la época de su visita. Esta carta deberá contener entre dos y tres párrafos de cinco oraciones cada uno. El estudiante deberá usar los objetos directos, los pronombres de complemento directo y los adjetivos comparativos correctamente.
- recrear un juego de roles con otro estudiante, en donde un estudiante será vendedor de una tienda departamental y el otro será un cliente. El cliente será capaz de (1) preguntar por los diferentes colores y tallas de varios artículos de ropa y de zapatos y (2) pagar por estos artículos. El vendedor será capaz de brindarle la información requerida y de cobrarle por los artículos escogidos.
- discutir sobre qué es apropiado y qué es inapropiado usar según el lugar y según la ocasión.
- Después de escuchar un audio corto que contenga entre cuatro y cinco conversaciones acerca de las compras de ropa, zapatos y accesorios; el estudiante será capaz de inferir en cuál tienda departamental están las personas.
- Después de leer un texto medianamente largo que contenga entre cinco y seis párrafos de seis oraciones cada uno acerca de lo que es apropiado y lo que es inapropiado usar en un lugar específico; el estudiante será capaz de: (1) responder preguntas específicas acerca del texto, (2) identificar si varias piezas de información acerca del texto es verdadera o falsa y (3) parafrasear que tipo de ropa es apropiada en el lugar descrito en el texto.

Unidad 9:

El estudiante será capaz de:

- listar diez medios de transporte, dos clases de tickets, dos clases de viajes en tren, dos clases de vuelos, dos clases de asientos en los diferentes medios de transporte, cuatro servicios de viaje y cinco problemas de transporte.
- usar los modales de consejo y sugerencia correctamente, para lo cual creará diez oraciones.
- de usar el tiempo gramatical futuro cercano correctamente, para lo cual creará diez oraciones.
- El estudiante será capaz de escribir un párrafo acerca de su viaje más reciente y un párrafo acerca de un viaje que le gustaría hacer en el futuro. Estos párrafos deberán contener entre cinco y siete oraciones cada uno. El estudiante deberá usar el pasado simple y el pasado continuo en el primer párrafo, y el futuro cercano en el segundo párrafo.
- recrear un juego de roles con otro estudiante, en donde un estudiante será un agente de viajes y el otro será un cliente próximo a viajar. El cliente será capaz de: (1) preguntarle al agente acerca de los horarios de partidas y llegadas de diferentes medios de transporte y (2) comprar un ticket de ida y uno de vuelta.
- recrear un juego de roles con otro estudiante, en donde ambos son un par de amigos. El amigo 1 acaba de llegar de viaje y el amigo 2 está interesado en saber acerca del viaje del amigo 1. El amigo 2 será capaz de preguntarle al amigo 1 acerca de los servicios de viaje que usó y acerca de problemas de transporte que tuvo durante el viaje. El amigo 1 será capaz de responderle al amigo 2.
- Después de escuchar un audio corto que contenga entre dos y tres anuncios de vuelos en un aeropuerto; el estudiante será capaz de: (1) deducir tres problemas de transporte e (2) identificar el número de vuelo, el número de la puerta original de partida del vuelo, el número de la puerta final de partida del vuelo y la hora final de partida del vuelo.
- Después de leer dos textos medianamente largos que contenga entre tres y cuatro párrafos de cinco oraciones cada uno acerca de dos distintos problemas de transporte; el estudiante será capaz de: (1) responder preguntas específicas acerca

del texto y (2) discutir acerca de las ventajas y desventajas de los problemas de transporte mencionados en el texto.

Unidad 10:

El estudiante será capaz de:

- usar los adjetivos superlativos y las palabras “demasiado” y “suficiente” correctamente, para lo cual creará diez oraciones.
- escribir una guía para los visitantes extranjeros que vienen a Ecuador describiendo los mejores lugares de la ciudad para hospedarse, visitar y hacer compras. El estudiante deberá usar los adjetivos superlativos correctamente.
- recrear un juego de roles con otro estudiante, en donde un estudiante será un vendedor de un almacén y el otro será un cliente. El cliente será capaz de regatear con el vendedor para obtener un precio más bajo.
- recrear un juego de roles con otro estudiante, en donde ambos son un par de amigos. El amigo 1 será capaz de pedirle consejo sobre los mejores lugares y las mejores opciones para adquirir un producto específico al amigo 2. El amigo 2 será capaz de proporcionarle la información requerida al amigo 1.
- recrear un juego de roles con otro estudiante, en donde uno de ellos será el mesero de un hotel y el otro será un cliente. El cliente será capaz de mostrar apreciación por el servicio brindado por el mesero.
- Después de escuchar un audio corto que contenga entre tres y cuatro conversaciones; el estudiante será capaz de: (1) inferir de que artículo se habla en cada conversación, (2) deducir si el artículo mencionado es satisfactorio o insatisfactorio según la persona y (3) señalar los adjetivos que describen cada artículo mencionado.
- Después de leer un texto medianamente largo que contenga entre cinco y siete párrafos de cinco oraciones cada uno acerca de varias costumbres sobre dejar o no propinas en distintos lugares del mundo; el estudiante será capaz de: (1) responder preguntas específicas acerca del texto y (2) crear una situación en un restaurante, hotel o taxi de uno de los países citados en el texto con el propósito de que un compañero de clase deduzca cuánto hay que dejar de propina.

Unidad 1:

El estudiante será capaz de:

- listar al menos treinta verbos regulares y treinta verbos irregulares en las siguientes formas: base, pasado simple y pasado participio. El estudiante será capaz de explicar los significados de estos verbos.
- contrastar dos tiempos gramaticales “pasado simple” y “presente perfecto” correctamente, para lo cual resolverá los ejercicios propuestos en el libro de trabajo referentes a este tema.
- listar al menos seis actividades turísticas y formular oraciones usando las mismas.
- escribir acerca de una experiencia fuera de lo común que haya tenido en alguno de sus viajes. El estudiante deberá describir si esta experiencia fue placentera, emocionante, aterradorante o desagradable. El estudiante deberá describir qué ocurrió, en qué lugar estaba, con quién estaba y cómo se sintió en ese momento. El texto deberá contener entre dos y tres párrafos de cinco oraciones cada uno. El estudiante deberá usar los tiempos gramaticales “pasado simple” y “presente perfecto” correctamente.
- recrear un juego de roles con otro estudiante, en donde ambos son un par de amigos que no se veían hace algún tiempo. Uno de ellos será capaz de reconocer a la otra persona y empezar una conversación con ella.
- recrear un juego de roles con otro estudiante, en donde uno de ellos es un visitante extranjero y el otro es un habitante del territorio ecuatoriano. Este último será capaz de dar la bienvenida al visitante extranjero y preguntarle acerca de sus experiencias.
- discutir gestos y costumbres alrededor del mundo.
- Después de escuchar un audio corto que contenga tres entrevistas a tres personas que han tenido experiencias viajeras fuera de lo común en distintas partes del mundo; el estudiante será capaz de: (1) relacionar las personas con una lista de actividades dada y (2) responder preguntas específicas acerca del audio.
- Después de leer un texto medianamente largo que contenga entre cinco y siete párrafos de cinco oraciones cada uno acerca de varios gestos no verbales y sus significados en distintos lugares del mundo; el estudiante será capaz de: (1) responder preguntas específicas acerca del texto, (2) identificar si la información

dada acerca del texto es verdadera o falsa y (3) discutir si le ha sorprendido algún gesto no verbal que haya visto en alguna ocasión y el porqué de esta situación.

Unidad 2:

El estudiante será capaz de:

- listar al menos ocho géneros de películas.
- listar al menos ocho adjetivos usados para describir películas y explicar sus significados.
- listar al menos diez razones para llegar tarde a un evento o lugar.
- contrastar y diferenciar los tiempos gramaticales “presente perfecto” y “presente perfecto continuo” correctamente; para lo cual para lo cual resolverá los ejercicios propuestos en el libro de trabajo referentes a este tema.
- expresar preferencia usando “would rather” y “prefer to” correctamente; para lo cual resolverá los ejercicios propuestos en el libro de trabajo referentes a este tema.
- escribir acerca de la violencia en las películas y en la televisión. El estudiante deberá explicar por qué un grupo de personas creen que la violencia es dañina y porqué otro grupo de personas creen que no lo es. El escrito deberá contener entre dos y tres párrafos de cinco oraciones cada uno. El estudiante deberá usar “would rather” y “prefer to” correctamente.
- discutir acerca de sus preferencias cinematográficas.
- describir y recomendar una película.
- Después de escuchar un audio corto que contenga cuatro reseñas de cuatro diferentes películas; el estudiante será capaz de: (1) deducir cuál de las películas sí recomienda ver la persona que hace las reseñas, (2) señalar cuáles adjetivos describen a estas películas y (3) responder preguntas específicas acerca del audio.
- Después de leer un texto medianamente largo que contenga entre cinco y siete párrafos de cinco oraciones cada uno acerca de si la violencia en los programas de televisión o en las películas pueden influencias negativamente en los niños; el estudiante será capaz de: (1) responder preguntas específicas acerca del texto, y (2) dar su opinión acerca de si “la violencia no es normal en nuestras vidas” y explicar sus razones.

ANEXO 9: RESULTADOS DE APRENDIZAJE QUE LOS ESTUDIANTES PRETENDEN ALCANZAR EN EL TERCER NIVEL DE INGLÉS – UNIDADES DE LA TRES A LA OCHO DEL LIBRO DE TEXTO TOP NOTCH 2

Unidad 3:

El estudiante será capaz de:

- listar tres clases de cuartos de hotel, cuatro clases de camas en un hotel, quince servicios a los que se puede acceder en un hotel.
- alertar acerca de un posible resultado negativo usando “had better” y “had better not” correctamente; para esto resolverá los ejercicios propuestos en el libro de trabajo referentes a este tema.
- usar el tiempo gramatical futuro simple “will” y “will not” correctamente; para esto resolverá los ejercicios propuestos en el libro de trabajo referentes a este tema.
- recrear un juego de roles con otro estudiante, en donde uno de ellos será el recepcionista del hotel y el otro será uno de los huéspedes. El huésped será capaz de registrarse en un hotel y pedir información acerca de los servicios del hotel. El recepcionista será capaz de registrarle al huésped en el hotel y de informarle al huésped acerca de los servicios del hotel.
- recrear un juego de roles con otro estudiante, en donde uno de ellos será un amigo del uno de los huéspedes del hotel y el otro será el recepcionista del hotel. El amigo del huésped será capaz de dejar un mensaje para el huésped y el recepcionista será capaz de tomar el mensaje del huésped.
- Después de escuchar un audio corto que contenga cuatro mensajes telefónicos dejados por cuatro huéspedes en un hotel; el estudiante será capaz de: (1) identificar quiénes son los emisores y los receptores de los mensajes y (2) parafrasear los mensajes dejados.
- Después de leer un texto medianamente largo que contenga entre cinco y siete párrafos de cinco oraciones cada uno acerca de los hoteles más populares para hospedarse en la ciudad de New York; el estudiante será capaz de: (1) responder preguntas específicas acerca del texto, (2) escribir seis oraciones usando “had better y had better not” con la información de los hoteles del texto y (3) deducir dos ventajas y dos desventajas de hospedarse en cada uno de los hoteles citados en el texto.

- Después de escoger uno de los hoteles nombrados en el texto anterior, el estudiante será capaz de escribir las razones por las que le gustaría hospedarse allí. El escrito deberá contener entre dos y tres párrafos de cinco oraciones cada uno. El estudiante deberá usar “had better y had better not” correctamente.

Unidad 4:

El estudiante será capaz de:

- listar ocho tipos de carros, catorce partes externas de un carro y diez partes internas de un carro.
- listar ocho verbos frasales, de explicar sus significados y de crear ocho oraciones con estos.
- listar ocho comportamientos agresivos de un conductor de autos y seis comportamientos pacíficos de un conductor de autos.
- contrastar y diferenciar los tiempos gramaticales “pasado simple” y “pasado continuo” correctamente; para esto resolverá los ejercicios propuestos en el libro de trabajo referentes a este tema.
- escribir acerca de las diferencias entre un buen conductor de autos y un mal conductor de autos. El escrito deberá contener entre dos y tres párrafos de cinco oraciones cada uno.
- recrear un juego de roles con otro estudiante, en donde uno de ellos será el recepcionista de una agencia de renta de autos y el otro será un cliente. El cliente será capaz de: (1) preguntar acerca de los diferentes tipos de autos y sus características y (2) rentar el auto de su conveniencia. El recepcionista de la agencia de renta de autos será capaz de: (1) proporcionarle información al cliente y (2) rentarle el auto al cliente.
- recrear un juego de roles con otro estudiante, en donde uno de ellos será el recepcionista de una agencia de renta de autos y el otro será un cliente. El cliente será capaz de reportar el accidente que tuvo mientras manejaba el auto que rentó. El recepcionista de la agencia de renta de autos será capaz de: (1) expresar preocupación acerca del incidente ocurrido y (2) ofrecerle ayuda al cliente con el auto accidentado.
- Después de escuchar un audio corto que contenga cuatro conversaciones entre un cliente y un empleado de una agencia de renta de autos; el estudiante será capaz

de: (1) identificar cuáles de los clientes rentaron autos e (2) identificar las razones por las cuales los otros clientes no rentaron los autos.

- Después de leer un texto medianamente largo que contenga entre cinco y siete párrafos de cinco oraciones cada uno acerca de seis tips para conducir un auto a la defensiva; el estudiante será capaz de: (1) responder preguntas específicas acerca del texto, (2) escoger seis conceptos de los doce dados y relacionarlos con seis definiciones extraídas del texto y (3) opinar acerca de cómo conducir a la defensiva puede prevenir accidentes y citar algunos ejemplos.

Unidad 5:

El estudiante será capaz de:

- listar ocho servicios de un spa y dieciséis productos de aseo y cuidado personal.
- distinguir entre los sustantivos contables y los sustantivos no contables relacionados a los productos de aseo y cuidado personal. Para esto, el estudiante resolverá los ejercicios propuestos en el libro de trabajo referentes a este tema.
- usar los cuantificadores para cantidades y montos indefinidos relacionados a los productos de aseo y cuidado personal. Para esto, el estudiante resolverá los ejercicios propuestos en el libro de trabajo referentes a este tema.
- usar los pronombres indefinidos correctamente. Para esto, el estudiante resolverá los ejercicios propuestos en el libro de trabajo referentes a este tema.
- recrear un juego de roles con otro estudiante, en donde uno de ellos será el recepcionista de un spa y el otro será un cliente. El cliente será capaz de: (1) pedir información acerca de los diferentes servicios del spa y (2) pedir una cita para uno o más servicios del spa. El recepcionista del spa será capaz de: (1) proporcionarle la información requerida al cliente y (2) agendarle una cita para uno o más servicios que el cliente solicite.
- definir y de discutir acerca del significado de la belleza.
- Después de escoger una de las cartas del texto anterior, el estudiante será capaz de escribir una respuesta a la misma. El estudiante será capaz de expresar su opinión personal frente al problema mencionado y sugerir una o más posibles soluciones. La carta deberá contener entre dos y tres párrafos de cinco oraciones cada uno.

- Después de escuchar un audio corto que contenga seis anuncios publicitarios acerca de seis productos de aseo y cuidado personal.; el estudiante será capaz de: (1) inferir de qué producto de aseo y cuidado personal habla cada uno de los anuncios y (2) responder preguntas específicas acerca del audio.
- Después de leer un texto medianamente largo que contenga entre seis y ocho párrafos de cinco oraciones cada uno acerca de cuatro personas que expresan sus problemas físicos y las respuestas dadas por un cirujano estético frente a los mismos; el estudiante será capaz de: (1) identificar el problema específico de cada una de las personas, (2) deducir cuál es el consejo específico del cirujano estético frente a cada problema y (3) darles un consejo a cada una de las personas para superar sus problemas.

Unidad 6:

El estudiante será capaz de:

- dibujar una pirámide de comida saludable y de ubicar las seis diferentes categorías de comida dentro de la misma citando tres ejemplos de comida dentro de cada categoría.
- listar ocho excusas para no comer algún tipo de comida y diez adjetivos que describen las características de la comida.
- usar “use to y used to” para expresar hábitos pasados. Para esto, el estudiante resolverá los ejercicios propuestos en el libro de trabajo referentes a este tema.
- escribir acerca de si la gente tiene hábitos alimenticios más saludables ahora o si tenía hábitos alimenticios más saludables en el pasado y citar algunos ejemplos que respalden su punto de vista. El escrito deberá contener entre dos y tres párrafos de cinco oraciones cada uno.
- conversar con otro estudiante y: (1) discutir acerca de sus pasiones acerca de la comida y (2) sugerir y ofrecer diferentes platos.
- Después de escuchar un audio corto que contenga seis descripciones de seis platos típicos de diferentes partes del mundo; el estudiante será capaz de: (1) relacionar las fotos de cada uno de los platos con las descripciones escuchadas y (2) describir las características de cada uno de los platos.
- Después de leer un texto medianamente largo que contenga entre tres y cuatro párrafos de siete oraciones cada uno acerca de las razones por las cuales los

estadounidenses ganan peso mientras que los franceses se mantienen delgados; el estudiante será capaz de: (1) definir ocho conceptos extraídos del texto, (2) opinar acerca del contenido del texto y (3) comparar y contrastar si el estilo de vida de los ecuatorianos se parece al estilo de vida de los estadounidenses o de los franceses descritos en el texto.

Unidad 7:

El estudiante será capaz de:

- listar diez diferentes colores.
- listar al menos quince verbos seguidos por gerundios y quince verbos seguidos por infinitivos. Para esto, el estudiante resolverá los ejercicios propuestos en el libro de trabajo referentes a este tema y también creará doce oraciones usando esta gramática.
- escribir acerca de la personalidad de alguien cercano a él a quien conozca bien. El escrito deberá contener entre dos y tres párrafos de cinco oraciones cada uno. El estudiante deberá usar los gerundios y los infinitivos correctamente.
- conversar con otro estudiante y: (1) discutir acerca de los diferentes colores posibles que se pueden usar para renovar el interior de una casa y (2) discutir acerca de sus personalidades de acuerdo a sus respectivos ordenes de nacimiento.
- Después de escuchar un audio corto sobre una discusión acerca del orden de nacimiento de tres diferentes personas; el estudiante será capaz de: (1) identificar si la información dada acerca del texto es verdadera o falsa, (2) identificar el orden de nacimiento de las tres personas mencionadas en el audio de acuerdo a las características de la personalidad de las mismas y (3) responder preguntas específicas acerca del texto
- Después de leer un texto medianamente largo que contenga entre tres y cuatro párrafos de siete oraciones cada uno acerca de si la personalidad viene de los genes de las personas o del ambiente en el cual la persona vive; el estudiante será capaz de: (1) definir seis conceptos extraídos del texto y (2) opinar acerca de si la personalidad del estudiante es similar o diferente a la de sus padres.

Unidad 8:

El estudiante será capaz de:

- listar siete diferentes clases de arte, doce distintos adjetivos que describen el arte y siete materiales que se pueden usar para crear piezas de arte.
- distinguir y contrastar entre la voz activa y la voz pasiva. Para esto, el estudiante resolverá los ejercicios propuestos en el libro de trabajo referentes a este tema y también creará doce oraciones usando esta gramática.
- discutir acerca de sus artistas favoritos y de su tipo de arte preferido.
- recomendar un museo.
- Después de escuchar un audio corto que contengan entre cuatro y cinco entrevistas a varias personas acerca de sus artistas favoritos de acuerdo a los diferentes tipos de arte; el estudiante será capaz de: (1) relacionar los nombres y las fotos de los artistas con las descripciones dadas por las personas entrevistadas acerca de los mismos y (2) señalar entre dos y tres datos específicos de cada uno de los artistas mencionados.
- Después de leer un texto medianamente largo que contenga entre tres y cuatro párrafos de siete oraciones cada uno acerca de si los artistas tienen realmente talento o si es trabajo duro; el estudiante será capaz de: (1) extraer la idea principal del texto, (2) identificar si la información dada acerca del texto es verdadera o falsa y (3) responder preguntas específicas acerca del texto
- Después de escoger el objeto favorito que adorna la casa del estudiante, el estudiante será capaz de describirlo. El escrito deberá contener entre dos y tres párrafos de cinco oraciones cada uno. El estudiante deberá usar la voz activa y la voz pasiva correctamente.

ANEXO 10: TEST DEL PRIMER NIVEL DE INGLÉS

Test correspondiente al primer nivel de inglés

UNIT 1 Achievement Test

Name _____

Mark 22

Listen to the conversations. Read the questions. Then listen again and circle the letter of the correct answer.

Example: What does Karen do?

a. She's a teacher.

b. She's a student.

c. She's an artist.

Conversation A

1. What is the teacher's name?

a. Mr. Ryan

b. Mr. Willis

c. Ms. Karen

2. Who is James?

a. Karen's friend

b. Karen's teacher

c. Karen's father

Conversation B

3. What is the woman's first name?

a. Andrew

b. Andrea

c. Anita

4. What is the man's family name?

a. West

b. Young

c. Andrew

Conversation C

5. What is the woman's last name?

a. Clark

b. Brown

c. Smith

6. What is the teacher's name?

a. Brian Brown

b. Ellen Clark

c. David Smith

Combine each pair of sentences.

Example:



Jason is a musician. He's fantastic.
He's a fantastic musician.



10. Carlos is a photographer.
He's terrific.



7. Roy is a graphic artist.
He's excellent.



11. Marie is an interpreter. She's great.



8. Alice is a chef. She's famous.



12. Allen is a computer programmer.
He's fantastic.



9. Martin is a salesperson.
He's wonderful.



13. Juan, Joan, and Eric are managers.
They're excellent.

Complete each conversation with words from the box. You will not use all of the words. Use a capital letter when necessary.

she's	that's	we're	what's	where's	who's
-------	--------	-------	-------------------	---------	-------

Example: A: What's your teacher's name?
 B: Mr. Banks.

A: Hey, _____ that over there?
 14.

B: Oh, _____ Mrs. Delgado, our new teacher.
 15.

A: Really? _____ she from?
 16.

B: _____ from Spain.
 17.

what's	what city	where are	I'm	it's	you're
--------	-----------	-----------	-----	------	--------

A: _____ your email address?
 18.

B: _____ pat@kr.com.
 19.

A: Interesting. _____ you from?
 20.

B: _____ from Korea.
 21.

A: Oh, _____ are you from in Korea?
 22.

B: Well, I grew up in Pusan, but I live in Seoul now.

Read the paragraph. Then read the statements and check true, false, or no information.

<p>M eet Inéz Jaramillo, 21, a student at Los Andes University in Bogotá, Colombia. Her hometown is Cartagena, a beautiful old city on the coast of Colombia, but she likes Bogotá. She lives in a small apartment near the university with two Venezuelan friends. Ms. Jaramillo plans to be a computer programmer. "I love to work with computers," she says.</p>	<p>She is in her second year at the university. She likes school and gets good grades in her classes. After she graduates, she hopes to work for a large international company in South America or in the United States.</p>	
--	--	---

	true	false	no information
Example: Ms. Jaramillo's first name is Inéz.	<input checked="" type="checkbox"/>	<input type="checkbox"/>	<input type="checkbox"/>
23. Ms. Jaramillo is from Colombia.	<input type="checkbox"/>	<input type="checkbox"/>	<input type="checkbox"/>
24. Ms. Jaramillo likes Bogotá.	<input type="checkbox"/>	<input type="checkbox"/>	<input type="checkbox"/>
25. Ms. Jaramillo lives in a house.	<input type="checkbox"/>	<input type="checkbox"/>	<input type="checkbox"/>
26. Ms. Jaramillo has two sisters.	<input type="checkbox"/>	<input type="checkbox"/>	<input type="checkbox"/>
27. Ms. Jaramillo's two friends are Colombian.	<input type="checkbox"/>	<input type="checkbox"/>	<input type="checkbox"/>

Answer the questions about Inéz Jaramillo. Use contractions when possible.

- Example:** Is she Ecuadorian? No, she isn't
28. Is she a student? _____
29. Is she 31 years old? _____
30. Are her friends Venezuelan? _____

Write about a classmate. Include information about his or her name, nickname, age, occupation, and hometown. Write at least three sentences.

31-33. _____

Fuente: Libro "Top Notch 1 - Complete Assessment Package -Unit 1"

ANEXO 11: TEST DEL SEGUNDO NIVEL DE INGLÉS



Test correspondiente al segundo nivel de inglés



UNIT 8 Achievement Test



Name _____



Task 8



Listen to the conversations. Look at the pictures. Then listen again and circle the letter of the correct picture.

Example: a.  b.  c. 

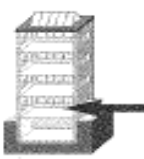
1. a.  b.  c. 

2. a.  b.  c. 

3. a.  b.  c. 

4. a.  b.  c. 

5. a.



b.



c.



6. a.



b.



c.



Complete each conversation with a comparative adjective.
Use than if necessary.

Example: A: This jacket is more expensive than that one.
expensive

B: Yes, but this one is _____.
7. pretty

A: I like this pair of pants, but I wish they were _____.
8. big

B: What about these? They're a little _____.
9. loose

A: Which shoes are _____, the black ones or the red ones?
10. practical

B: I'm not sure, but the black shoes look _____.
11. good

A: Is your green coat _____ your white one?
12. warm

B: Yes, but it's _____ the white one, too. I'm not sure I like that.
13. heavy

Rewrite each sentence. Replace the direct object with an object pronoun.

Example: I love these red shoes.

I love them

14. Do you like the blue jacket?

_____ ?

15. He's buying that cool black suit.

16. The clerk is wrapping the shirts for us.

17. She gave the bag to him.

Write the words and phrases in the correct order.

Example: him / them / for / They / are buying

They are buying them for him

18. for them / are buying / We / it

19. She / them / for us / is getting

20. Please / them / to her / give

21. for me / you / Could / gift wrap / it

_____ ?

Read each statement. Then circle the correct answer.

Example: It's cold outside today. Paul is wearing (a sweatshirt / shorts / a T-shirt).

22. Children usually wear (pajamas / jeans / a windbreaker) to sleep.
23. Sheila's going to a business meeting tomorrow. She's wearing (pumps / running shoes / sandals).
24. It is warm today. You shouldn't wear those (sandals / gloves / shorts).
25. Your pants are too big! You need (boxers / a belt / loafers).

Read the article. Then read the article again and complete each sentence.

What is appropriate office attire?

Companies in many parts of the world are relaxing the rules about what is appropriate to wear to work. The days of conservative suits for everyone in business are gone. Many U.S. companies have "casual Friday," a day when less conservative attire is acceptable. Many people in the computer world wear casual clothes all the time. In warmer climates, people who work in offices frequently

wear less conservative clothing than people in colder climates. Short-sleeved shirts with no ties or jackets are traditional for men in some parts of Asia. Sandals or flats with no pantyhose can be appropriate for women in warmer climates. Some companies have dress codes, but even those that don't have unwritten rules about what is and is not appropriate office attire.

Example: In parts of Asia, short-sleeved shirts are appropriate in the workplace.

26. Flats or _____ are appropriate for women in warmer climates.
27. This article is about office _____.
28. People who work in colder climates frequently wear _____ clothing than people in warmer climates.
29. Many people who work with computers wear _____ clothes.
30. Some companies have rules about what to wear. These rules are called dress _____.

**Write about your clothes. What do you usually wear? What do you like?
What are you wearing today? Write at least three sentences.**

31-33. _____

Fuente: Libro "Top Notch 1 - Complete Assessment Package -Unit 8"

ANEXO 12: TEST DEL TERCER NIVEL DE INGLÉS

Gráfico 4: Test correspondiente al tercer nivel de inglés

UNIT 4 Achievement Test

Name _____

Track 05

Listen to the conversations. Read the sentences. Then listen again and circle the word or phrase that correctly completes each sentence.

Example: The driver would like (a luxury car / an SUV / a convertible).

Conversation A

1. The driver decides to rent (a compact car / a sedan / a van).
2. One of the (turn signals / headlights / side-view mirrors) doesn't work.
3. October 5 is (the pickup date / the drop off date / Wednesday).

Conversation B

4. The woman wants (an automatic transmission / an engine / a manual transmission).
5. The drop off date is (February 11 / February 12 / February 13).
6. The man asks for the woman's (credit card / driver's license / reservation).

Write the names of the parts of the car. Use words from the box.
You will not use all of the words.

dashboard emergency brake horn rearview mirror
side-view mirror steering wheel tire windshield

Example: windshield

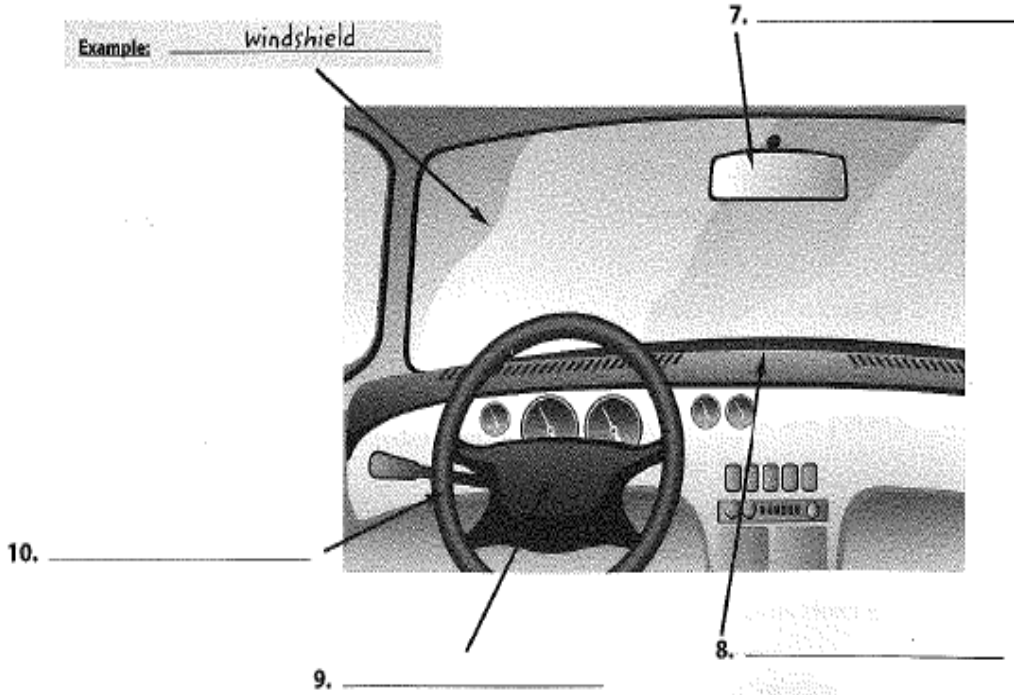

Write one or two appropriate sentences for each situation.

Example: You had trouble starting your engine so you apologize to your friend for being late. You say:

(YOU) I'm sorry I'm late. I had trouble starting the car.

11. Your colleague tells you that she had a car accident yesterday.

(YOU) _____

12. You are at the gas station, and you want a full tank of gas from the attendant.

(YOU) _____

13. A friend asks you about an accident you had. Everyone is OK. You say to your friend:

(YOU) _____

Unscramble the words to write statements or questions.

Example: you / off / can / the / drop / When / car

When can you drop off the car? OR When can you drop the car off ?

14. it / 7:00 / I'll / up / at / pick _____

15. turn / Did / it / off / she _____ ?

16. on / your / Turn / cell phone _____

Complete each sentence with the past continuous or the simple past tense. Use the verbs provided.

Example: Laurel saw an accident when she _____ to work this morning. She _____ down the street, and she _____ up just in time to see everything. A sports car _____ down the road, and suddenly an SUV _____ onto the street in front of it. The driver of the sports car _____ to stop, but it was too late. The sports car _____ the SUV.

17. go
18. walk
19. look
20. speed
21. turn
22. try
23. hit

UNIT 4 - Achievement Test (continued) Name _____

Check the behaviors of a good driver. Cross out the behaviors of a bad driver.

Example: tailgating

- 24. checking rearview and side-view mirrors frequently
- 25. using turn signals
- 26. weaving through traffic

Read the article. Then read it again and check true or false.

Driving, Safety, and Your Cell Phone

Many accidents occur every day simply because drivers fail to pay attention. One thing that takes drivers' attention away from the road is talking on cell phones.

Because talking on cell phones can cause accidents, in some places it is illegal to hold a cell phone while you are driving.

Many people use headsets so they can talk on the phone and keep both hands on the steering wheel.

However, studies show that using a headset while driving does *not* reduce the chance of having an accident. In fact, people using headsets have as many accidents as people using handheld cell phones. The reason is this: When people talk on the phone, they are not concentrating on what is happening on the road and around them. They can see

everything, but they aren't really paying attention, and they aren't focused on driving. Drivers who are talking on the phone are slower to respond to things like stop signs or a person walking into the street.

So keep your attention on the road and stay off the phone. Remember that driving requires your full attention. But if you must use your cell phone while driving, here are some safety tips:

- Use your cell phone only if it is absolutely necessary.
- Tell the person you're speaking to that you're driving.
- If possible, pull over to the side of the road when making or answering a call.
- Keep your conversation short.

	true	false
Example: Drivers who talk on cell phones have more accidents than drivers who don't.	<input checked="" type="checkbox"/>	<input type="checkbox"/>
27. Drivers who hold their cell phones have more accidents than drivers who use headsets.	<input type="checkbox"/>	<input type="checkbox"/>
28. If you talk on the phone while you are driving, you can't see everything on the road.	<input type="checkbox"/>	<input type="checkbox"/>
29. When a person talks on the phone, he or she isn't completely paying attention to driving.	<input type="checkbox"/>	<input type="checkbox"/>
30. A driver who is talking on a cell phone can't respond to things as quickly as a person who isn't talking on the phone.	<input type="checkbox"/>	<input type="checkbox"/>

UNIT 4 = Achievement Test (continued) Name _____

Write at least three sentences about an accident that you or someone else had. What happened? What was the driver doing? What did you do after the accident? Use the simple past tense and the past continuous.

31-33. _____

Fuente: Libro Top Notch 2 - Complete Assessment Package -Unit 4"