



CARRERA: DISEÑO GRÁFICO

TÍTULO: “DISEÑO DE MATERIAL DIDÁCTICO VISUAL PARA FORTALECER LA COMPRENSIÓN LECTORA EN ESTUDIANTES DE EDUCACIÓN BÁSICA”

TRABAJO DE INVESTIGACION

MODALIDAD PRODUCTO INTEGRADOR O PROTOTIPOS

LÍNEA DE INVESTIGACIÓN: EDUCACIÓN, COMUNICACIÓN, CULTURAS, SOCIEDAD Y VALORES.

PREVIO A LA OBTENCIÓN DE TÍTULO DE:

LICENCIATURA EN DISEÑO GRÁFICO

AUTORA: LEIDY CHICA

ASESOR: LADYS VÁSQUEZ COISME

ESMERALDAS FEBRERO 2026

Dedicatoria

*A **Jehová**, quien ha sido mi refugio, mi guía y mi fortaleza en cada etapa de mi existencia le dedico este éxito.*

*A mi **madre**, por ser mi pilar esencial por su amor sin límites, sus palabras de ánimo y su respaldo incondicional en cada una de las etapas del camino.*

*A mi **padre**, por su esfuerzo incesante, por demostrarme con hechos lo que es el amor verdadero y la responsabilidad.*

*A mis **hermanas** por ser mis compañeras de vida, mis primeras amigas y en especial a **Mercedes**, quien pese a todo siempre ha estado a mi lado, brindándome ánimo, comprensión y mucho amor para seguir adelante.*

Leidy Chica

Agradecimiento

En primer lugar, elevo mi gratitud a **Jehová**, por ser mi guía constante, mi refugio en los momentos de incertidumbre y la fuente de la fuerza que necesitaba cuando el camino parecía difícil.

Agradezco a mi madre, **Erika Valencia**, por ser el corazón de mi vida, por su ternura, su sabiduría y por cada palabra que sembró confianza en mí. Su ejemplo, sus enseñanzas y su apoyo incondicional fueron la base sobre la que construí este logro.

A mi padre, **Simón Chica**, por su trabajo silencioso, su entrega diaria y su presencia firme. Gracias por nunca dejar que me faltara nada, por cuidarme con amor y demostrarme, con hechos, lo que significa responsabilidad, protección y dedicación.

Extiendo mi gratitud a mis hermanas, **Mercedes y Dora**, por ser mi sostén emocional y mi compañía fiel en cada etapa. En especial a Mercedes, quien en los momentos más difíciles supo abrazarme con sus palabras y darme fuerzas cuando sentía que no podía continuar.

Así mismo agradezco a mi **familia**, su cercanía me recordó que nunca camino sola.

A mis **amigos**, quienes de una u otra manera han formado parte esencial de mi historia, gracias por escuchar, motivar, aconsejar y compartir tanto alegrías como desafíos. Su presencia, apoyo emocional y espiritual fueron un impulso constante para seguir adelante.

Expreso un agradecimiento muy especial a mi querida asesora, **Lady Vázquez**, por su compromiso, paciencia y calidad humana. Desde el primer día brindó orientación, confianza y palabras oportunas que marcaron significativamente este proceso, convirtiéndose en una guía fundamental para alcanzar esta meta.

Finalmente, a mis **docentes universitarios**, por transmitir sus conocimientos con vocación y dedicación, por cada enseñanza y experiencia compartida.

Hoy este logro no es solo mío, sino de todos quienes caminaron a mi lado.
Con profundo amor y gratitud.

¡Gracias!

Leidy Chica

Índice de contenido

Dedicatoria	ii
Agradecimiento.....	iii
Índice de contenido.....	iv
Índice de Figura	vii
Índice de Tabla.....	vii
Índice de Anexo.....	vii
Introducción	1
Presentación del tema de investigación:.....	4
Definición del problema	5
Justificación	6
Objetivos.....	8
CAPÍTULO I. Marco teórico	9
1.1. Bases teóricas científicas	9
<i>1.1.1. Elementos visuales.....</i>	<i>9</i>
<i>1.1.2. Percepción visual</i>	<i>10</i>
<i>1.1.3. Elementos compositivos.....</i>	<i>10</i>
<i>1.1.3.1. La proporción</i>	<i>10</i>
<i>1.1.3.2. El ritmo</i>	<i>11</i>
<i>1.1.3.3. La jerarquía.....</i>	<i>11</i>
<i>1.1.3.4. Equilibrio.....</i>	<i>12</i>
<i>1.1.3.5. Color.....</i>	<i>12</i>

1.1.5. Tipografía	13
1.1.6. Ilustraciones	14
1.1.7. Tipos de ilustraciones	15
1.1.8. Estilos de ilustración para niños	17
1.1.8.1. Principales estilos de ilustración infantil	18
1.1.9.1. Técnicas tradicionales de ilustración infantil	24
1.1.10. Técnicas digitales de ilustración infantil.....	27
1.1.11. Material didáctico	30
1.1.12. La comprensión lectora	35
1.1.13. Enseñanza lúdica	37
1.1.14. Leyes de Gestalt.....	39
1.2. Antecedentes.....	40
1.2.1. Internacionales	40
1.2.2. Regionales	42
1.2.3. Locales (Ecuador)	43
CAPÍTULO II	45
2. Propuesta	45
2.1. Introducción Análisis y especificación del prototipo	45
2.2. Diseño conceptual.....	49
2.3. Diseño detallado	55
2.4. Construcción del prototipo	65
2.4.1 Brand board del material educativo.....	66

2.4.2 Prototipo de Baja Fidelidad	66
2.4.3 Prototipo de Mediana Fidelidad	68
2.4.4 Prototipo soporte	69
2.4.5. Prototipo de alta fidelidad.....	72
2.5. Pruebas y ajustes.....	76
2.6. Producto y lanzamiento	82
CAPITULO III. Conclusiones y Recomendaciones.....	84
3.1. Conclusiones.....	84
3.2. Recomendaciones	85
Referencias:.....	86
Anexos.....	95

Índice de Figura

Figura 1 Representación visual del estilo cartoon o caricaturesco.....	18
Figura 2 Representación del estilo realista infantil	19
Figura 3 Estilo minimalista	20
Figura 4 Estilo fantástico o imaginativo.....	21
Figura 5 Estilo pictórico o artístico	22
Figura 6 Técnica tradicional de acuarela.....	24
Figura 7 Técnica tradicional de gouache.....	25
Figura 8 Técnica del lápiz de color y el grafito.....	26
Figura 9 Técnica de la tempera	27
Figura 10 Técnica de ilustración vectorial	28
Figura 11 La técnica de la pintura digital.....	29
Figura 12 Técnica de collage digital	29
Figura 13 Uso de colores.....	56
Figura 14 Paleta cromática	57
Figura 15 Tipografías	58
Figura 16 Tipografías para diseño de textos.....	59
Figura 17 Tipografías	60
Figura 18 Tipografías para diseño de textos.....	61
Figura 19 Formas básicas	62
Figura 20 Ilustraciones para niños.....	63

Figura 21	Ilustraciones para niños.....	64
Figura 22	Versión preliminar del material	65
Figura 23	Prototipo de baja fidelidad creado en papel bond.....	67
Figura 24	Prototipo de media fidelidad	68
Figura 25	Boceto del prototipo soporte en papel bond.....	69
Figura 26	Diseño del producto final realizado en papel bond.....	70
Figura 27	Construcción del prototipo y definición de la retícula dimensional de la silla.	71
Figura 28	Diseño de portada para producto final	72
Figura 29	Proceso de diseño del prototipo	73
Figura 30	Proceso de diseño tipográfico de números y letras	73
Figura 31	Proceso de diseño de Ilustraciones: objetos y animales.....	74
Figura 32	Proceso de diseño de Ilustraciones.....	75
Figura 33	Presentación del prototipo inicial.....	76
Figura 34	Comparación entre la propuesta inicial y la versión mejorada de la pieza	77
Figura 35	Presentación del material digital	78
Figura 36	Presentación del material digital	79
Figura 37	Presentación del material digital	80
Figura 38	Presentación del material digital	81
Figura 39	Manual para uso de “Armando Sonidos”	82
Figura 40	Presentación y lanzamiento del material educativo con soporte textil	83

Índice de Tabla

Tabla 1. Tabla comparativa de estilos de ilustración infantil	23
Tabla 2. Tabla comparativa de técnicas digitales de ilustración infantil.....	30
Tabla 3. Clasificación de los recursos educativos	33
Tabla 4. Principales factores asociados a las dificultades de comprensión lectora en estudiantes de educación básica	47
Tabla 5. Elementos del diseño conceptual del material didáctico visual.	50

Índice de Anexos

Anexo A. Portafolio de presentación del material digital “Armando Sonidos”.....	95
Anexo B. Encuesta aplicada a docentes de la institución.....	96
Anexo C. Encuesta aplicada a docentes de la institución	97
Anexo D. Ficha de observación para evaluación de material	98
Anexo E. Ficha de observación para evaluación de material.....	99
Anexo F. Permiso de ingreso a la Unidad Educativa Fiscal “17 de Diciembre”	100
Anexo G. Permiso de ingreso a la Unidad Educativa Fiscal “17 de Diciembre”	101

Introducción

El desarrollo de las habilidades de lectura juega un papel importante en un sistema de educación primaria, ya que es el requisito de competencia central para el logro académico de los estudiantes. La comprensión lectora, una actividad multidimensional y compleja que involucra la decodificación de palabras, la asociación con los significados atribuidos a ellas y el uso de aprendizajes previos, puede verse afectada por la provisión inadecuada de materiales. Entre ellos, el material educativo visual puede utilizarse como una estrategia efectiva para compensar tales problemas, lo que ayuda a una mejor comprensión del texto y al almacenamiento de información (Saransig-Singo, 2025).

La representación visual en la enseñanza tiene un efecto significativo en el aprendizaje de los estudiantes y es una de las formas más importantes de mejorar los procesos en el método de aprendizaje para los estudiantes, particularmente en los primeros años de la educación básica. Como afirman Becerra *et al.* (2025), los materiales visuales pueden promover la comprensión de temas complicados al presentar la información de una manera que sea fácilmente entendible y atractiva. Asimismo, estos materiales ayudan a los estudiantes a hacer conexiones cognitivas más rápidas y duraderas. La integración de imágenes, gráficos y colores en los materiales de enseñanza permite a los niños visualizar y comprender los textos con mayor claridad, lo cual es importante para su aprendizaje (Becerra *et al.*, 2025).

Las visualizaciones de elementos son cruciales ya que no solo sirven para aumentar la comprensión lectora, sino también para facilitar el aprendizaje multisensorial, lo que aporta a una enseñanza más efectiva (Cruz, 2024). Magro y Carrascal (2019) indican que, la alfabetización visual es esencial para el desarrollo de habilidades cognitivas y el pensamiento crítico, ya que permite a los estudiantes entender simultáneamente tanto los aspectos semánticos como visuales de los textos.

Según las nuevas teorías en educación, el aprendizaje de la lectura está muy vinculado a aquellas habilidades cognitivas que permiten a los niños comprender eficazmente los textos escritos. La teoría de Ausubel (1976), en este sentido, muestra que el nuevo conocimiento de los estudiantes debe construirse sobre aquellos esquemas previos que ya poseen. Esta teoría enfatiza la relevancia de utilizar material educativo que no solo sea apropiado, sino también diseñado para facilitar la comprensión y retención de la información. Los recursos visuales para el aprendizaje activan este tipo de conexiones y facilitan una comprensión profunda.

A partir de los estudios de Ortega *et al.* (2019), la comprensión lectora por parte de los escolares se ve afectada por varios factores, pero es uno de ellos que los materiales y metodologías de instrucción disponibles tienen una importancia particular y destacan. En este sentido, investigaciones previas indican que la incorporación de elementos visuales en las clases de lectura puede mejorar sustancialmente la comprensión de textos y la capacidad de los estudiantes para integrar y analizar información.

El enfoque visual también ha sido respaldado por la psicología del color, que muestra cómo diferentes colores pueden influir en la percepción y el aprendizaje. Según Bayona-Pineda (2019), el uso estratégico de colores en materiales educativos no solo atrae la atención de los estudiantes, sino que también puede mejorar su concentración y facilitar la comprensión del contenido presentado.

El uso de Design Thinking, un enfoque centrado en la resolución creativa de problemas, también ha demostrado ser útil para diseñar materiales educativos visuales. Según Magro y Carrascal (2019), esta metodología fomenta el pensamiento crítico y la alfabetización visual, permitiendo a los estudiantes interactuar con el material de una manera más significativa y efectiva. Este enfoque ha sido particularmente útil en entornos educativos con recursos limitados, donde la creatividad en el diseño de materiales es crucial para asegurar una enseñanza efectiva.

Aunque el uso de recursos visuales y materiales de aprendizaje en un entorno académico ha mejorado a lo largo de los últimos veinte años, los estudios sobre la lectura de los estudiantes han identificado consistentemente algunas deficiencias. Un estudio de Saransig-Singo (2025), muestra que un alto porcentaje de estudiantes frecuentemente cometen errores de lectura, como omisiones y sustituciones, que afectan gravemente su fluidez lectora. De manera similar, el 83% de los profesores que participaron en un análisis de métodos de lectura tradicionales indicaron que los estudiantes no alcanzan los niveles de comprensión esperados (Becerra *et al.*, 2025).

La implementación de tecnologías educativas como Kahoot ha demostrado mejorar la comprensión lectora; sin embargo, también se ha observado que a medida que los estudiantes avanzan en su educación, su desarrollo en la lectura tiende a estancarse. Esto subraya la necesidad de intervenciones tempranas para asegurar un progreso adecuado en las habilidades de lectura, especialmente en los primeros años de escolarización cuando se establecen las bases para la lectura (Torres *et al.*, 2020).

El diseño de materiales visuales debe derivarse de teorías cognitivas y tener en cuenta las necesidades de los estudiantes y el efecto que los recursos visuales tienen en su comprensión. Según Torres (2015), la Teoría de la Gestalt implica que antes de percibir una parte de un objeto determinado, las personas lo ven como un todo, por lo que el diseño de materiales debe ser coherente y organizado para facilitar la comprensión. Se puede utilizar un enfoque similar para el diseño de materiales; la forma en que se organizan las imágenes y el texto en un contexto educativo debe ser clara y fácil de interpretar para maximizar su efectividad en el aprendizaje.

En el diseño gráfico, la tipografía tiene efectos directos tanto en la legibilidad como en la claridad. Hrechka *et al.* (2022), demostraron que las fuentes legibles para niños mejoran considerablemente la calidad de la lectura en el proceso de decodificación de palabras y comprensión de mensajes. Además, la interacción de colores, formas y estructuras en los materiales visuales debe ajustarse a principios psicológicos que mejoren la atención y la

retención de información (González, 2019).

El enfoque de Design Thinking, utilizado en el diseño de materiales educativos, fomenta el desarrollo de herramientas adaptadas a las necesidades específicas de los estudiantes en la provisión de prácticas innovadoras para mejorar la comprensión lectora. Esta metodología promueve un enfoque creativo, la resolución de problemas a través de la participación activa de los estudiantes (Magro y Carrascal, 2019). Esto permite un aprendizaje significativo, centrado en el estudiante.

Este estudio espera proporcionar recursos para ayudar a los niños a mejorar sus habilidades de lectura y también atraerlos a leer. El diseño de una propuesta de material educativo visual tiene un potencial significativo para revolucionar la enseñanza de la lectura en los primeros años de la educación primaria. Este enfoque aborda eficazmente las necesidades cognitivas de los estudiantes al fusionar materiales gráficos y sonoros para apoyar la comprensión lectora. Modelos similares pueden replicarse en otros entornos educativos, proporcionando una base sólida para el desarrollo académico de los estudiantes y el desarrollo temprano de lectores competentes.

Presentación del tema de investigación:

La idea nace al observar que muchos niños a pesar de tener acceso a libros o textos escolares tienen dificultades para entender lo que leen, lo cual afecta su desempeño en clases y su participación, de ahí, se estima que, en los primeros años de la educación, es importante que los estudiantes no solo aprendan a leer, sino que también comprendan lo que están leyendo. Sin embargo, esto no siempre ocurre con facilidad. Por eso, es necesario buscar nuevas formas de enseñar y una de ellas es a través del uso de materiales visuales que llamen la atención, expliquen mejor los contenidos y hagan más fácil el proceso de lectura.

El diseño de materiales didácticos visuales puede ayudar a que los estudiantes comprendan mejor las historias, las ideas principales y los mensajes de los textos. Elementos como ilustraciones, esquemas, colores, tipografías claras y juegos visuales permiten que los niños se sientan más motivados y que relacionen mejor lo que leen con lo que ven.

Por lo que se considera crear materiales pensados especialmente para los niños de segundo año, considerando su edad, nivel de lectura y necesidades. También se espera que estos materiales puedan ser utilizados por los docentes como un apoyo en sus clases.

Definición del problema

En las aulas de segundo año de Educación Básica, es común notar que muchos estudiantes presentan dificultades para comprender lo que leen. Aunque algunos ya reconocen letras y palabras, al momento de interpretar un texto o identificar su idea principal, se confunden o no logran hacerlo del todo. Eso afecta su aprendizaje en general, ya que la lectura es una base importante para entender otras materias, participar activamente en clase.

Un motivo de este problema es que los materiales que se usan muchas veces no son suficientes para captar la atención de los niños ni explicarles de forma clara el contenido. A esta edad, los estudiantes necesitan recursos que combinen lo visual con lo textual ya que de esa forma las imágenes, colores les ayudan a entender y a relacionar mejor lo que leen con lo que ven.

En esta realidad, se identifican la falta de materiales didácticos visuales diseñadas específicamente para apoyar la comprensión lectora en este nivel educativo. Aunque existen libros y textos escolares no siempre están acompañados de recursos visuales y funcionales que faciliten el proceso de comprensión lectora.

Por este motivo, surge la necesidad de crear un material didáctico visual pensado para niños de segundo año, que fortalezca sus habilidades de comprensión, donde aprendan de forma más dinámica, motivadora y efectiva.

Justificación

Cruz (2024), señala que, en Segundo año de Educación Básica, muchos niños tienen serios problemas para entender lo que leen, en este punto llama la atención porque los docentes ven que los pequeños pueden leer en voz alta, pero no logran captar la idea de los textos, esta situación hace que varias tareas se vuelvan pesadas para ellos y que pierdan interés en leer, los maestros comentan que esto afecta el avance de las clases, pues deben repetir una y otra vez las mismas partes para que los alumnos puedan captar lo que dice el texto.

Es cierto que, muchos niños se frustran al no poder responder preguntas básicas, lo que afecta su ánimo en el aula, por ende, la lectura es una habilidad escolar que funciona como una herramienta para aprender, comunicarse y desenvolverse en la vida diaria, por eso desde temprana edad los niños que no desarrollan una buena comprensión lectora se ven afectados.

Actualmente los materiales usados en clases no siempre resultan claros, motivadores para los estudiantes. Ante esto el diseño gráfico puede convertirse en una herramienta útil dentro del campo educativo, al permitir crear recursos que combinen lo visual con lo didáctico, haciendo que el aprendizaje sea más dinámico y significativo.

Dentro de esta investigación se proyectó la creación de un material didáctico visual que responde a las necesidades reales de los estudiantes y al contexto educativo en el que se desarrollan. Este recurso fue concebido como una solución a las dificultades de comprensión lectora que limitaban el aprendizaje y la expresión de los niños. El objetivo fue crear una herramienta que despertara el interés por la lectura a través de imágenes significativas y

mensajes visuales que acompañaran el texto de forma coherente, transformando la experiencia lectora en un proceso más cercano, emotivo y comprensible.

El prototipo no será implementado, sino que se diseñó en base a la identificación de un problema. Así, este material se concibió para conectar la palabra escrita con la imagen, ayudando a mejorar la interpretación de las ideas, lo cual facilitaría la comprensión y el disfrute de lo que se lee, tanto dentro como fuera del aula.

La propuesta de este proyecto tiene como objetivo diseñar un material didáctico visual que, aunque aún no se evaluará en un contexto real, busca ser funcional y atractivo para los estudiantes. Este recurso, que consiste en un kit manipulativo de armado de palabras, llamado “*Armando Sonidos*”, se diseñó para desarrollar la conciencia fonológica y la correspondencia fonema–grafema en estudiantes de educación inicial y básica. Mediante piezas tipo rompecabezas, los niños podrán asociar ilustraciones con sílabas y sonidos, construyendo palabras de forma lúdica, visual y kinestésica. Este enfoque favorece la comprensión lectora, la memoria y la participación activa de los estudiantes, invitándolos a explorar las palabras con curiosidad. A través de este material, los niños podrán conectar las imágenes con lo que leen, ayudándolos a comprender con mayor profundidad y a sentirse parte del proceso de aprendizaje. Por tanto, no serán simples observadores, sino que serán protagonistas que encontrarán en este material una guía para interpretar, imaginar y disfrutar lo que están aprendiendo.

Objetivos

Objetivo general:

Diseñar material didáctico visual para fortalecer la comprensión lectora de la materia de Lengua y Literatura en estudiantes de 2do año de Educación Básica de la Unidad Educativa 17 de diciembre.

Objetivos específicos:

- Diagnosticar el nivel actual de comprensión lectora en la materia de Lengua y Literatura.
- Definir los elementos visuales y compositivos del diseño que serán incorporados en el material didáctico.
- Diseñar un material didáctico adaptado a la necesidad lectora en la materia de Lengua y Literatura.

CAPÍTULO I. Marco teórico

1.1. Bases teóricas científicas.

En esta parte el proyecto se basa en dos ideas principales: la comprensión lectora en los niños de segundo año de educación básica y el uso del diseño gráfico para crear materiales didácticos visuales por lo que se sustenta con fundamentos teóricos. Los autores elegidos son claves para saber el enfoque se obtiene.

1.1.1. Elementos visuales

Según Matos (2021), especifica que, los recursos visuales ayudan mucho a los niños de 6 a 7 años, debido a que las imágenes, los colores, las formas y los símbolos hacen que lo que leen se vuelva más fácil de entender, cada imagen ayuda a que el niño recuerde cosas que ya sabe y así pueda acercarse al texto con más calma y con más seguridad, por eso muchos docentes buscan que cada elemento visual despierte algo en la mente del niño y lo lleve a crear una idea más clara de lo que está leyendo, cuando se trabaja en la creación de materiales para la lectura en esta edad, las ilustraciones y los esquemas sirven como guías que orientan la mirada del estudiante.

De esta manera, estos recursos los ayudan a seguir el hilo de lo que están leyendo, de esta forma el niño no se siente perdido y puede avanzar con menos cansancio, además estos recursos hacen que la lectura se vuelva una tarea más dinámica, porque el niño va uniendo lo que ve con lo que lee, lo que hace que el texto sea más fácil de captar y que el estudiante pueda disfrutar más del momento de leer, es indispensable para que los niños mantengan interés en aprender.

1.1.2. Percepción visual

Huilcapi (2021), señala que, la percepción visual organiza la mente y permite comprender conceptos complejos mediante la integración de estímulos gráficos. Por eso, al diseñar materiales para fortalecer la comprensión lectora, las ilustraciones y los esquemas se eligen cuidadosamente para que guíen la atención del estudiante y transformen la lectura en un proceso activo donde cada imagen refuerza el significado de las palabras y facilita la interpretación de ideas.

1.1.3. Elementos compositivos

Los elementos compositivos son los principios que determinan cómo se organizan los elementos visuales sobre el soporte gráfico incluyendo la proporción, el ritmo, la jerarquía y el equilibrio. Reyes (2025), argumenta que, una composición equilibrada orienta la mirada, resalta lo importante y evita la confusión, favoreciendo la comprensión de la información.

En materiales diseñados para niños de 6 a 7 años, la disposición de imágenes y textos se planifica para que el recorrido visual sea natural, que la atención se centre en lo esencial para que el estudiante interprete los contenidos con claridad, logrando que la lectura se convierta en un acto comprensivo más no solo mecánico, en los materiales didácticos para niños de educación básica, la disposición de imágenes, tamaños y colores se planifica para que la mirada siga un recorrido natural, que cada elemento cumpla una función clara para que el contenido se vuelva accesible y atractivo, haciendo de la lectura una actividad significativa y estimulante.

1.1.3.1. La proporción

Según Gamboa *et al.* (2023), determina que, la proporción ayuda a que los niños vean cada parte de una página de forma clara, cuando un material usa formas grandes para lo más

importante y formas pequeñas para lo que tiene menos peso, el niño puede mirar sin perderse, esto hace que la lectura sea más suave, pues el pequeño reconoce qué debe mirar primero, los docentes comentan que las figuras con proporciones estables ayudan al niño a fijar su atención y a ordenar sus ideas mientras lee.

Por consiguiente, hace mención de que el niño se sienta más tranquilo y siga el texto con más calma, algo que en estas edades es vital para que no sientan cansancio ni confusión, por eso se trabaja con tamaños fáciles de ver y con espacios amplios que den aire a la vista del niño.

1.1.3.2. El ritmo

Villalta (2023), determina que, el ritmo visual surge cuando los elementos se repiten de manera suave y constante, esto ayuda a que el niño sienta un avance natural mientras mira la página, cuando hay un ritmo claro, la mirada del niño se desliza sin presión y con más seguridad, lo que hace que la lectura se vuelva más amable, en niños pequeños.

Según este es un factor importante, pues ellos responden bien a figuras que siguen un orden calmado, por ejemplo, colores repetidos, formas que regresan o pequeñas secuencias que apoyan el hilo del texto, este movimiento visual actúa como una guía suave que reduce la fatiga y ayuda al niño a sentirse acompañado mientras lee.

1.1.3.3. La jerarquía

Según Zúñiga *et al.* (2022), manifiesta que, la jerarquía visual ayuda a que el niño distinga qué es lo más importante en una página, cuando un título aparece con más tamaño o más peso, el niño lo observa al instante y lo relaciona con lo que seguirá después, esto facilita la lectura en edades tempranas porque da un orden claro.

Partiendo de la base, impregnada por el autor, se da a recalcar que, con este punto el niño se siente más seguro y avanza con menos dudas, por eso se usan tamaños variables, colores suaves y espacios amplios para guiar la mirada, algo que también en sus estudios con niños de segundo de básica.

1.1.3.4. Equilibrio

De acuerdo con Gavilanes (2023), especifica que, el equilibrio visual ayuda a que los niños se sientan tranquilos al mirar una página, esto pasa cuando las imágenes y las palabras se distribuyen sin cargar un lado más que el otro, lo que puede tener una lectura más suave, los niños responden bien a páginas donde todo se ve ordenado y con aire, esto reduce la tensión visual y mejora la comprensión.

En esta parte, los docentes mencionan que el equilibrio da una sensación de calma es de vital importancia para que el niño siga el texto con ánimo y sin frustración, algo que el mismo punto de vista del autor remarca en su investigación, debe haber una mayor comprensión sobre todo con los niños en edad de 6 y 7 años.

1.1.3.5. Color

Según Carchi y Narváez (2024), el color es una herramienta muy fuerte para los niños de segundo de básica, pues ellos reaccionan de manera emocional ante cada tono, los colores cálidos como amarillo o rojo suelen despertar energía y movimiento, mientras que los tonos fríos como azul o verde pueden dar calma, los docentes observan que cuando un material usa colores de forma ordenada, el niño presta más atención y se siente más cómodo durante la lectura.

La psicología del color señala que los niños de estas edades suelen asociar ciertos tonos con sensaciones simples como alegría, calma, fuerza o miedo, por eso el uso del color debe ser suave y con un objetivo claro, algo que también al estudiar cómo los niños interpretan el color en materiales de lectura escolar.

1.1.4. Representación del color en los niños.

Pacheco (2023), estima que, los niños de 6 a 7 años suelen usar el color de manera libre y emocional, ellos no siguen reglas adultas, sino que pintan según lo que sienten, esto se refleja en sus reacciones al leer, los docentes mencionan que el niño asocia ciertos tonos con ideas muy simples, por ejemplo, el amarillo con luz y alegría, el azul con algo tranquilo y el rojo con fuerza o alerta.

Según los fundamentos presentados, esta herramienta de la psicología del color ayuda al niño a crear una lectura más viva, pues cada tono despierta sensaciones que apoyan lo que está leyendo, esta reacción emocional ayuda al niño a fijar la atención y a recordar detalles sin esfuerzo.

1.1.5. Tipografía

Según Monroy (2023), determina que, la tipografía es un elemento de agente importante en la lectura infantil, cuando las letras tienen trazos redondos y claros, el niño puede leer sin sentir cansancio, los docentes explican que las letras simples ayudan a que los ojos del niño se muevan con suavidad, sin saltos y sin presión, esto es importante porque los niños de segundo de básica aún están fortaleciendo su habilidad de lectura y necesitan letras que no les causen tensión.

El tamaño de la letra influye mucho, pues una letra pequeña puede confundir al niño, mientras que una letra amplia hace que siga la lectura con tranquilidad, el uso de tipografías limpias y abiertas ayuda a que el niño mantenga su atención, se sienta más seguro y tenga una mejor relación con el texto.

1.1.5.1. Tipografía para niños

Machado (2022), indica que, la tipografía diseñada para niños debe ser clara, suave y muy fácil de ver, los niños responden mejor a letras redondeadas, con separación amplia y trazos estables, esto hace que reconozcan cada letra sin confusión y sin esfuerzo, los docentes notan que cuando la letra es muy delgada o decorada, los niños se cansan rápido y pueden perder interés, en cambio las letras simples generan una experiencia tranquila, algo que ayuda al niño a mantener el ritmo de lectura,

Cabe recalcar, que en lo que comentan que este tipo de letra mejora la atención, favorece la concentración, de manera que se apoya el desarrollo de la lectura durante los primeros años de escuela, lo que ayuda a que los niños construyan hábitos sanos y disfruten el material.

1.1.6. Ilustraciones

Según Palomares (2021), las ilustraciones son una ayuda directa para los niños, pues hacen que las ideas del texto se vuelvan más fáciles de relacionar, cuando una imagen muestra una acción, un lugar o un objeto con naturalidad, el niño comprende lo que lee sin tensión, los docentes explican que las ilustraciones despiertan curiosidad, motivan la observación y dan un apoyo visual que reduce la frustración en lecturas largas, además las imágenes pueden aclarar partes del texto que para el niño serían confusas si estuvieran solo con palabras.

A partir del punto de vista insertado, se estima que la lectura sea más fluida y atractiva, en las ilustraciones se ve la necesidad de que los niños imaginen, sientan seguridad y mantengan el interés mientras avanzan en la lectura

1.1.7. Tipos de ilustraciones

Krause (2023), señala que, existen varios tipos de ilustraciones que pueden apoyar la lectura infantil, por ejemplo, las ilustraciones reales muestran objetos como los ve un niño en su vida diaria, lo que ayuda a que reconozca con rapidez lo que está leyendo, las ilustraciones simples usan formas claras y pocos detalles, lo que tiende a que el niño centre su mirada sin distracción, también se usan ilustraciones expresivas que tienen colores vivos, trazos sueltos y rasgos emocionales.

De acuerdo a este argumento, aquí se ayuda a despertar sensaciones y a que el niño viva la lectura con más emoción, los docentes explican que cada tipo de ilustración ayuda de manera distinta, pues algunas calman, otras motivan y otras ayudan a entender mejor el texto, esta variedad visual está comprometida para que cada niño encuentre un camino propio que lo lleve a disfrutar la lectura y a avanzar con más confianza.

1.1.7.1. Ilustraciones reales.

Jiménez *et al.* (2021), nos dice que, las ilustraciones reales se hacen con una idea muy clara, mostrar al niño algo que él puede ver en su día a día y que le hace sentir que lo que está leyendo se parece a lo que vive, estas imágenes se ven como objetos de verdad y por eso el niño puede reconocer colores formas y partes sin perderse.

El punto de vista, hace referencia a que la lectura sea más suave porque el niño no tiene que adivinar nada y su mente se calma al ver algo que le parece familiar, muchos docentes dicen

que este tipo de ilustración ayuda cuando un niño se siente inseguro al leer porque la imagen actúa como una mano que guía y da paso lento y seguro, así el niño puede avanzar con menos miedo y más gusto.

1.1.7.2. Ilustraciones simples.

De acuerdo con Giraldo (2025), las ilustraciones simples se hacen con muy pocos trazos y colores suaves, esto ayuda a que la mirada del niño se mantenga en un solo punto sin que su mente se llene de cosas que lo puedan desviar, este estilo es muy útil cuando el niño está empezando a leer porque su atención aún es corta y necesita imágenes que no lo abrumen.

En el transcurso de observar, las figuras claras y limpias el niño puede unir lo que ve con lo que lee sin esfuerzo, esto hace que se sienta cómodo y que no se canse tan rápido, muchos docentes comentan que estas imágenes ayudan a dar calma y orden porque todo se ve limpio y fácil de entender, y esto anima al niño a leer un poco más cada día.

1.1.7.3. Ilustraciones expresivas.

En concordancia con Álvarez (2021), las ilustraciones expresivas tienen trazos libres colores vivos y formas que parecen moverse, este tipo de imagen despierta emoción en el niño porque lo hace sentir dentro de la historia como si cada página tuviera vida propia, al ver caras que muestran alegría sorpresa miedo o humor el niño siente todo con más fuerza y esto hace que la lectura sea más cercana y cálida.

Hoy en día hay docentes que, señalan que estas ilustraciones son buenas para niños que se aburren con rapidez porque los colores y gestos los mantienen atentos y con ganas de seguir avanzando, también se dice que estas imágenes pueden ayudar a que un niño descubra lo que siente y lo pueda expresar con más libertad.

1.1.8. Estilos de ilustración para niños

Molina y Villalba (2020), plantea que los estilos de ilustración dirigidos al público infantil pueden entenderse como sistemas visuales que permiten transformar los contenidos narrativos en imágenes concretas, en diálogo con el desarrollo cognitivo y emocional de la niñez, no se trata únicamente de representar una historia, sino de tomar decisiones visuales relacionadas con la forma, el color, el ritmo compositivo o el nivel de abstracción, decisiones que terminan influyendo en la manera en que el niño se vincula con la imagen y en el grado de engagement que se genera durante la lectura.

Desde esta mirada, la elección de un estilo de ilustración difícilmente puede reducirse a una cuestión estética, tiene implicaciones pedagógicas evidentes, aunque no siempre explícitas. Un estilo puede facilitar la identificación del niño con los personajes, estimular procesos imaginativos o acompañar la comprensión del texto, pero estos efectos no son automáticos ni universales, estas dependen del contexto cultural, del tipo de relato y de las características evolutivas que atraviesan la experiencia lectora en cada etapa de la infancia.

La ilustración infantil, en este sentido, se concibe como un proceso de creación de imágenes pensadas específicamente para el público infantil, orientadas a construir significado junto al texto más que a duplicarlo, su aporte resulta especialmente relevante en edades tempranas, cuando las habilidades de lectura convencional aún están en formación y la lectura se apoya en múltiples modos de interpretación, la disciplina articula componentes artísticos, como la composición, el color o el trazo, con aspectos comunicativos vinculados a la legibilidad, la afectividad y el estímulo visual, ajustando las convenciones gráficas a las capacidades perceptivas y cognitivas de los niños (Erazo-Benavides, 2019).

En términos funcionales, la ilustración infantil actúa como mediadora del contenido narrativo. La relación que se establece entre imagen y texto permite activar procesos de inferencia visual,

emocional y semiótica en el lector niño, lo que explica su papel dentro del diseño editorial infantil. Más que un complemento decorativo, la ilustración participa activamente en la construcción del sentido y en la forma en que el relato es experimentado.

1.1.8.1. Principales estilos de ilustración infantil.

- **Cartoon o caricaturesco:** Bayona-Pineda (2019), definió en su investigación lo que define a la modalidad de forma de conocer que es la que utiliza la figura del simplificar y exagerar de modo formal a los personajes, como las cabezas sobredimensionadas, formas redondeadas, miembros estilizados, etc. como por colores saturados, líneas dinámicas que enfatizan la acción o el humor. Esta forma de visualizar es propensa a captar la atención y favorecer la simpatía de inmediato en los lectores infantiles, lo que facilitaba la identificación y un juego entre lector/lectura.

Figura 1

Representación visual del estilo cartoon o caricaturesco



Nota. El estilo cartoon exagera formas, simplifica detalles, y mejora la accesibilidad visual.
Fuente: (Bayona-Pineda, 2019).

- **El estilo realista infantil:** procura una representación verosímil de personajes y escenarios, con atención a la anatomía, volumetría, perspectiva y ambientación, lo cual contribuye a la construcción de mundos creíbles que pueden reforzar la empatía y el vínculo cognitivo-emocional del niño con la historia, esta aproximación, resulta adecuada para contenidos educativos, biográficos o narrativos que requieren una mayor fidelidad visual (Russell *et al.*, 2024).

El realismo infantil puede entenderse como un enfoque ilustrativo que busca representar figuras, espacios y acciones con una coherencia visual que facilite al niño la identificación inmediata de formas, proporciones y relaciones espaciales. Este estilo prioriza la claridad estructural y la legibilidad narrativa, de modo que cada elemento gráfico funcione como un apoyo cognitivo que fortalezca la comprensión del contenido y la conexión afectiva con los personajes y su entorno.

Figura 2

Representación del estilo realista infantil

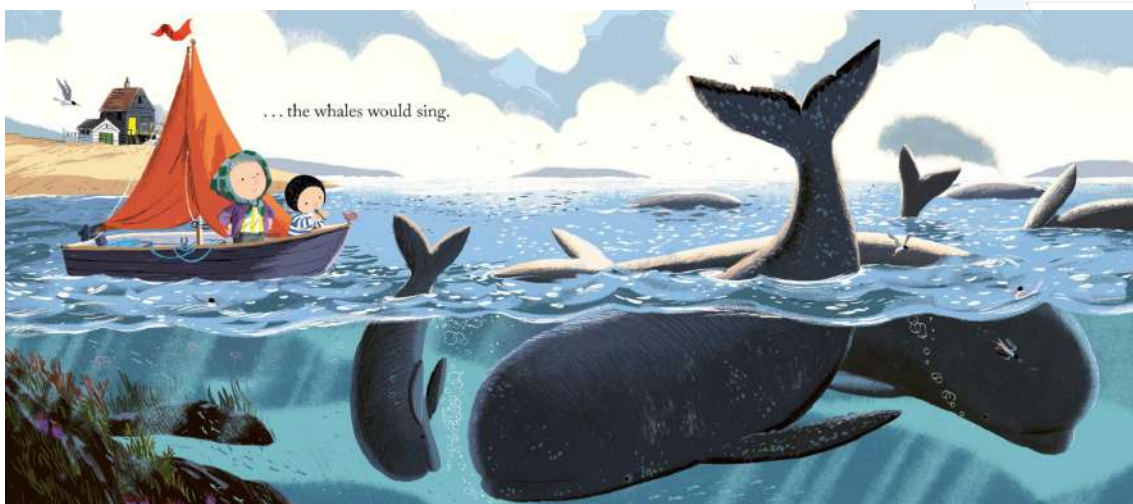

Nota. El estilo realista infantil busca la representación verosímil de personajes y su entorno.
Fuente: (Russell *et al.*, 2024).

- **Estilo minimalista:** Sun-Cok (2024), dice que el estilo minimalista en ilustraciones para niños usa pocos elementos. Se enfoca en formas simples, colores limitados, mucho espacio vacío y líneas claras. Esto ayuda a que el niño se concentre en lo más importante de la historia, sin que haya demasiada distracción. Es útil para los niños pequeños o historias con ideas complejas.

El minimalismo es una forma de hacer las cosas de manera simple, dejando solo lo que es realmente necesario y eliminando lo que no se necesita. Aunque se ha vuelto muy popular hoy en día, especialmente en cosas como la arquitectura, tiene una historia más larga y un significado más profundo. Se puede usar en muchos tipos de arte y también es una manera de ver cómo vivimos, buscando que nuestras vidas sean más sencillas y menos complicadas.

Figura 3

Estilo minimalista



Nota. El estilo minimalista usa forma esencial, paleta acotada y líneas puras para focalizar la atención.
Fuente: (Sun-Cok, 2024).

- **Estilo fantástico:** El estilo fantástico o imaginativo usa cosas como mundos irreales, criaturas mágicas y escenarios que no son como los que vemos todos los días. Este estilo juega con colores creativos, texturas interesantes y formas que llaman la atención. Todo esto ayuda a que los niños usen su imaginación, los hace pensar en cosas nuevas y los invita a imaginar más allá de lo que conocen. Así, los niños pueden abrir su mente a nuevas ideas y explorar mundos que no siguen las reglas de la vida diaria (Carro *et al.*, 2020).

El estilo fantástico en las ilustraciones para niños crea mundos diferentes, donde las cosas que no existen en la realidad cobran vida. Por ejemplo, aparecen criaturas o lugares que no se ven en la vida real. Todo esto hace que los niños puedan pensar y soñar con cosas que nunca han visto. La manera en que se muestran las historias y las imágenes hace que cada niño pueda interpretar lo que ve de una manera personal y única.

Figura 4

Estilo fantástico o imaginativo



Nota. El estilo fantástico usa escenarios surrealistas para estimular la imaginación del niño.
Fuente: (Carro *et al.*, 2020).

- **Estilo pictórico:** El estilo pictórico o artístico se inspira en técnicas de arte tradicional, como la acuarela, el gouache, el óleo y otras combinaciones de materiales. Este enfoque le da a las ilustraciones infantiles un toque más artístico y sofisticado, prestando atención a detalles como la textura, los colores y cómo se organizan las imágenes. Se utiliza en libros que tienen un enfoque más literario o artístico, donde las imágenes no solo cuentan la historia, sino que también ofrecen una experiencia visual que permite al joven lector disfrutar del arte mientras lee. Este estilo convierte cada ilustración en algo más que solo una imagen para acompañar las palabras, invitando a los niños a experimentar el arte de manera más profunda (Orta y Mirel, 2018).

Figura 5

Estilo pictórico o artístico



Nota. El estilo pictórico usa óleo y técnicas mixtas para una experiencia estética y artística.
Fuente: (Orta y Mirel, 2018).

La siguiente tabla sintetiza los principales estilos de ilustración infantil, describiendo sus características distintivas y las aplicaciones más adecuadas para su uso en materiales educativos y narrativos.

Tabla 1

Tabla comparativa de estilos de ilustración infantil

Estilo	Características principales	Aplicación sugerida
Cartoon caricaturesco	/ Simplificación, colores vivos, dinámica exagerada	Cuentos humorísticos, primeras edades
Realista infantil	Proporciones creíbles, volumen, ambientación verosímil	Narrativas educativas o de no ficción
Minimalista	Líneas puras, paleta limitada, espacio negativo	Conceptos abstractos, primeros lectores
Fantástico imaginativo	/ Mundos oníricos, criaturas mágicas, libre imaginación	Fantasía, aventuras, exploración imaginativa
Pictórico artístico	/ Técnicas tradicionales, textura, estética elevada	Libros literarios, arte para niños

1.1.9. Técnicas de ilustración para niños

Las técnicas de ilustración destinadas al público infantil comprenden tanto métodos tradicionales como digitales, cada uno con características expresivas, requisitos técnicos y posibilidades narrativas específicos. La selección de la técnica condiciona la estética final, el proceso de producción y la adaptabilidad del texto-imagen al medio de difusión (Samaniego-López y Constante-Satián, 2025).

El uso de técnicas tradicionales aporta texturas, presencia material y conexión táctil que pueden potenciar la experiencia sensorial del lector infantil. En contraste, las técnicas digitales amplían la adaptabilidad, permiten iteraciones rápidas, edición flexible y almacenamiento eficiente, lo que convierte a la ilustración digital en una opción estratégica para el mercado editorial infantil contemporáneo.

1.1.9.1. Técnicas tradicionales de ilustración infantil

- **Acuarela:** La acuarela es una técnica al agua aplicada generalmente sobre un soporte de papel previamente preparado, aunque, en la contemporaneidad la acuarela se mezcla o utiliza junto con otras técnicas húmedas o secas; lo que significa que se está superando el viejo mito de la existencia de una manera correcta de pintar a la acuarela. Si bien su aglutinante original es la goma arábica, ésta no disfraza o embadurna la delicada partícula del pigmento, ya que esta sustancia, simplemente, lo fija al soporte, no creando o generando una película que podría encubrir la delicada naturaleza física del pigmento. Este corpúsculo pigmentario se introduce en los intersticios o huecos existentes entre fibras de hilo o de celulosa del papel, lo cual, genera una apariencia estética sutil y de una vaporosidad expresiva de sus masas cromáticas (Birch, 2021).

Figura 6

Técnica tradicional de acuarela



Nota. La acuarela permite capas sutiles y transparentes, creando una atmósfera delicada y emocional.

Fuente: (Birch, 2021).

- **Gouache:** El gouache es una técnica pictórica opaca, similar a la acuarela, pero con mayor densidad de pigmento y cobertura. Permite zonas de color intensas, relleno sólido y contornos definidos, lo que resulta adecuado para ilustraciones que demandan un mayor contraste visual, definición y soporte para la lectura en edades tempranas donde la claridad es clave (García y Méndez, 2019).

Figura 7

Técnica tradicional de gouache



Nota. El gouache es opaco y denso, ideal para ilustraciones infantiles que exigen claridad y alto contraste.

Fuente: (García y Méndez, 2019).

- **El lápiz de color y el grafito:** Son herramientas que ofrecen alto control, precisión en el trazo y la posibilidad de sombreados, texturas finas y delineados detallados. Su empleo en ilustración infantil permite esbozar personajes, delinear escenarios y dotar de matiz tonal la imagen, lo que favorece procesos de diseño previos al color pleno y añade valor en las etapas de bocetado (Ruiz y Castañeda, 2020).

Figura 8

Técnica del lápiz de color y el grafito.



Nota. El lápiz de color y el grafito permiten gran detalle, texturas y saturación en la ilustración.
Fuente: (Ruiz y Castañeda, 2020).

- **La témpera:** Es una pintura de secado rápido, con alta opacidad y acabado mate, mientras que los marcadores proporcionan líneas vibrantes y colores sólidos que captan la atención de los lectores infantiles. Estas técnicas son óptimas para ilustraciones llamativas, de alto impacto visual y de lectura inmediata, ideales para edades críticas de atracción y reconocimiento visual (Santos y Villalobos, 2021).

La témpera seca rápido, cubre bien y tiene un acabado sin brillo. Los marcadores hacen líneas claras y colores intensos que atraen la mirada de los niños. Juntos son ideales para crear ilustraciones vistosas y fáciles de reconocer, perfectas para captar la atención y ayudar al reconocimiento visual en los más pequeños.

Figura 9

Técnica de la tempera



Nota. La tempera es opaca, de rápido secado, y crea colores vibrantes y planos en papel.
Fuente: (Santos y Villalobos, 2021).

1.1.10. Técnicas digitales de ilustración infantil

- **La ilustración vectorial:** Esta técnica se fundamenta en el uso de geometría matemática (puntos, líneas, curvas) que permite redimensionamiento sin pérdida de calidad, escalabilidad y adaptabilidad a múltiples formatos. En la ilustración infantil, esta técnica es valiosa para producciones que requieren versatilidad en tamaños, impresiones y formatos digitales, garantizando consistencia visual a través de diferentes plataformas (Herrera y Maldonado, 2020).

La ilustración vectorial se percibe como una opción especialmente adecuada para el ámbito infantil, ya que permite trabajar imágenes claras, limpias y fácilmente reconocibles que pueden adaptarse a distintos tamaños y soportes sin perder calidad. Esta característica facilita la

coherencia visual de personajes y escenas cuando los materiales se trasladan de un formato a otro, como libros impresos, recursos digitales o plataformas educativas, manteniendo una identidad gráfica estable y funcional que favorece la comprensión y la familiaridad visual en los niños.

Figura 10

Técnica de ilustración vectorial



Nota. La ilustración vectorial usa fórmulas matemáticas para crear imágenes escalables sin pérdida de calidad.

Fuente: (Herrera y Maldonado, 2020).

- **Pintura digital:** Para Paredes y Quiñones (2021), la pintura digital utiliza tabletas gráficas y software especializado para emular técnicas tradicionales (acuarela, óleo) con la ventaja de capas editables, deshacer cambios y experimentación de color y efectos. Para la ilustración infantil, la pintura digital permite efectos visuales avanzados, integración multimedia y edición expedita.

La pintura digital se entiende como una técnica que amplía las posibilidades expresivas de la ilustración infantil, ya que reproduce el aspecto de técnicas tradicionales como la acuarela o el óleo, pero con una libertad de edición mucho mayor.

Figura 11

La técnica de la pintura digital



Nota. Pintura digital que muestra el uso de pinceles virtuales para crear efectos, luz y texturas.
Fuente: (Paredes y Quiñones, 2021).

- **Collage digital:** El collage digital combina imágenes digitalizadas, texturas escaneadas, elementos dibujados y superposiciones en pantalla para generar composiciones complejas y modernas. Esta técnica ofrece una estética expresiva y ecléctica en ilustración infantil, mezclando referencias visuales diversas y favoreciendo la experimentación creativa y narrativa visual contemporánea (Crespo-Blanco, 2016).

Figura 12

Técnica de collage digital



Nota. Collage digital que integra imágenes superpuestas para construir una composición visual coherente y expresiva.
Fuente: (Crespo-Blanco, 2016).

Tabla 2

Tabla comparativa de técnicas digitales de ilustración infantil

Técnica	Características clave	Ventajas principales
Acuarela	Transparencias, degradados, luminosidad	Atmosfera ligera, emocional
Gouache	Opacidad, colores intensos	Claridad visual, impacto en edad temprana
Lápiz de color / Grafito	Precisión, texturas finas	Control en diseño y delineado
Témpera / Marcadores	Secado rápido, colores sólidos	Atención inmediata, lectura directa
Ilustración vectorial	Geometría editable, escalabilidad	Versatilidad en formatos, adaptación multiplataforma
Pintura digital	Capas editables, experimentación visual	Eficiencia en producción, integración digital
Collage digital	Mezcla de medios, texturas variadas	Estética creativa, narrativa visual rica

1.1.11. Material didáctico

El material didáctico hace hincapié en todos los materiales disponibles que acompañan el aprendizaje y tiene como objetivo crear significado para los estudiantes también. Según Torres (2024), los materiales adecuados deben permitir que los estudiantes sean activos, prueben cosas nuevas, experimenten e interactúen o conecten un aprendizaje con lo que ya saben.

Por lo tanto, el contenido visual sugerido en este estudio es informativo y guía a los estudiantes a través de un proceso de búsqueda, investigación y contemplación combinando la lectura con la interpretación de las imágenes para profundizar la habilidad de lectura y fomentar el aprendizaje independiente. Por lo tanto, los recursos visuales en el aula no son simplemente para representar información, sino para involucrar al estudiante en un proceso de

descubrimiento. Enseñar a los niños a explorar leyendo imágenes, diagramas, textos les enseña cómo hacer conexiones entre lo que leen y lo que ven a su alrededor.

1.1.11.1. Material didáctico para niños de 6-7 años.

El diseño para niños de 6-7 años se basa principalmente en comprender su naturaleza exploratoria, su preferencia por lo concreto, su necesidad de imágenes, textos muy breves y que los niños puedan manipular el recurso (Briana, 2024). Así que si una propuesta dice que los materiales deben ser divertidos y atractivos, entonces deben hacer un buen uso de la edad de interés de los estudiantes. En este rango de edad: cuando los materiales se integran con imágenes vívidas y texto breve y claro, cuando los estudiantes pueden tocar, mover y explorar y cuando los materiales se basan en sus propias experiencias. El contenido educativo visual para la comprensión lectora sirve como un medio por el cual los niños pequeños exploran, comprenden y experimentan la lectura, lo que aumenta el aprendizaje basado en la motivación.

1.1.11.2. Clasificación de los materiales didácticos para niños de 6-7 años

La clasificación de materiales educativos para niños de 6 y 7 años no solo corresponde a un nivel pedagógico, sino que también considera la realidad de la experiencia en el aula de los niños que están siendo educados. En esta etapa, los niños exploran el mundo que los rodea de manera natural, se mueven e interactúan con su entorno y necesitan materiales que les permitan experimentar, manipular, observar y disfrutar del aprendizaje. Este es un hecho importante de la vida, los materiales educativos son compañeros indispensables para acompañarlos en estos procesos porque brindan oportunidades para experimentar, reflexionar y aprender en un mundo cercano a la realidad (Mullo, 2023).

- **Materiales convencionales:** Los materiales tradicionales ocupan un lugar particular dentro de esta descripción debido al hecho de que, a menudo, son los primeros recursos que un niño

encuentra. Los niños usan libros, recortes, juegos de mesa, cartón o tableros educativos, ya que se convierten en un conjunto de herramientas y brindan oportunidades para crear lo que se puede ver, escuchar, descubrir o sentir, y para que los niños construyan significado a partir de lo concreto. Baque (2019), señala que estos recursos promueven la participación práctica y la exploración, al tiempo que apoyan la adquisición de habilidades tempranas como la concentración y el reconocimiento de figuras o palabras. De manera similar, Bravo y Orozco (2022), señalan que los materiales concretos, como bloques o tarjetas manipulables, no solo enseñan contenido, sino que también crean experiencias vívidamente significativas que el niño puede relacionar con su propio entorno.

- **Materiales audiovisuales:** Estos materiales aportan nuevas capas de dinamismo y estímulo al proceso de aprendizaje. Los niños comprenden ideas que solo con texto sería difícil captar a través de sonidos, imágenes y movimientos. Veloz (2014), explica que estos recursos ayudan a contextualizar situaciones, estimulan el lenguaje y fomentan la imitación, elementos que fortalecen la comprensión desde una perspectiva más natural y significativa para los estudiantes.

Esta selección de materiales físicos también demuestra cómo quieres llegar al niño. Cosas simples, como cartón, tela, madera, plástico o espuma EVA, no significan objetos simples: son superficies diseñadas para ser tocadas, dobladas, manipuladas o construidas. Baque (2022), comenta que los soportes ligeros y suaves son apropiados para actividades cotidianas, mientras que Bravo y Orozco (2016) señalan que los materiales más firmes son más propicios para actividades manipulativas que fortalecen las habilidades motoras y de pensamiento. Cada soporte ofrece un enfoque diferente para el aprendizaje y sirve como un puente del abstracto al concreto.

Finalmente, las nuevas tecnologías amplían el horizonte de posibilidades. Herramientas digitales, actividades interactivas y software educativo permiten que los niños aprendan desde

entornos más flexibles y motivadores. De acuerdo con Mullo (2018), estas herramientas despiertan la autonomía y el interés de los estudiantes, mientras que Veloz (2014) señala que los contenidos digitales enriquecen el aprendizaje al ofrecer experiencias visuales más atractivas y accesibles.

En conjunto, esta clasificación permite comprender que cada tipo de material didáctico, ya sea tradicional, audiovisual, concreto o digital, aporta algo valioso al desarrollo integral del niño. Todos ellos, utilizados de manera equilibrada y consciente, ayudan a crear experiencias de aprendizaje significativas que respetan el ritmo, la curiosidad y la forma particular en que los niños de 6 y 7 años se relacionan con el mundo.

Tabla 3

Clasificación de los recursos educativos

Categoría	Descripción
Materiales convencionales	<ul style="list-style-type: none"> • Impresos (textos): libros, fotocopias, periódicos, documentos. • Tableros didácticos: pizarra, franelograma. • Materiales manipulativos: recortables, cartulinas. • Juegos: arquitecturas, juegos de sobremesa. • Materiales de laboratorio. • Imágenes fijas proyectables (fotos): diapositivas, fotografías
Materiales audiovisuales	<ul style="list-style-type: none"> • Materiales sonoros (audio): casetes, discos, programas de radio. • Materiales audiovisuales (video): montajes audiovisuales, películas, vídeos, programas de televisión.
Tipos de soporte para material didáctico	<ul style="list-style-type: none"> • Madera: Superficie rígida y resistente, útil para material durable como paneles, rompecabezas y bases estructurales. • Lona: Material flexible y resistente, adecuado para impresiones de gran tamaño o elementos portátiles. • Tela: Soporte suave y liviano, permite crear materiales manipulables o visuales que no se rompen fácilmente. • Plásticos (legos, piezas rígidas): Material rígido y moldeable, ideal para piezas didácticas manipulativas, modelos y actividades interactivas. • Cartón: Económico y fácil de manipular, se usa para prototipos, tarjetas, figuras y soportes ligeros. • Acrílico: Superficie lisa y transparente que permite señaléticas, láminas y

	elementos visuales duraderos.
	<ul style="list-style-type: none">• Goma EVA / foam: Material liviano y acolchado, útil para juegos, letras tridimensionales y recursos seguros para niños.
Nuevas tecnologías	<ul style="list-style-type: none">• Programas informáticos educativos: videojuegos, lenguajes de autor, actividades de aprendizaje, presentaciones multimedia, enciclopedias, animaciones y simulaciones interactivas.• Servicios telemáticos: páginas web, weblogs, tours virtuales, webquest, cazas del tesoro, correo electrónico, chats, foros, cursos on-line, TV y video interactivos.

Fuente: Adaptado de (Cabero y Llorente, 2020).

1.1.11.3. Proceso de diseño del material didáctico.

Naspud (2024), apoya la idea de que, en un proceso que comienza con la observación directa de las dificultades que los estudiantes enfrentan al leer y comprender, un diagnóstico que orienta el camino del diseño y ayuda a ordenar cada idea visual de acuerdo con las verdaderas necesidades del aula, donde la creación del material se convierte en un acto cuidadoso que combina colores, formas e imágenes que dialogan con las palabras, para que al momento de aplicarlo los estudiantes puedan interactuar con los recursos de manera cercana y significativa, mientras la evaluación se convierte en un espacio para mirar los cambios, reconocer los avances y seguir mejorando cada detalle del material.

Este proceso responde al enfoque del aprendizaje significativo propuesto por Ausubel (1976), quien señala que, los estudiantes aprenden mejor cuando el contenido tiene sentido para ellos y pueden relacionarlo con conocimientos específicos que ellos mismos van considerando.

Un ejemplo de lo que redacta el autor sería que cuando un niño logra unir lo nuevo con lo que ya conoce se despierta un entendimiento más allá del aprendizaje que no se queda en la memoria, este se transforma en una experiencia que puede usar en su vida diaria, el maestro se convierte en un guía que ayuda a descubrir relaciones entre lo aprendido y la realidad que los

rodea, y el aula se vuelve un espacio donde cada idea encuentra su lugar dentro de los conocimientos que el estudiante ha construido con el tiempo, el aprendizaje se vuelve una experiencia viva, cercana y con propósito donde el niño entiende la información y la hace suya.

En la opinión del autor, la verdadera “Importancia” de lo Nuevo en el Aprendizaje ocurre cuando lo nuevo se integra con el conocimiento existente; el conocimiento no se da al alumno en bandeja, sino que se descubre; cada concepto forma un hilo que une lo que el estudiante ya sabe, dándole un significado personal más profundo.

1.1.12. La comprensión lectora

La comprensión lectora ayuda a una persona a determinar el significado del texto escrito. Los niños de segundo grado, aunque pueden descifrar palabras, a menudo son incapaces de interpretar las nuevas piezas de texto, y esto tiene impactos adversos en el trabajo escolar así como en su desarrollo (Solé, 1992).

Leer, según Solé (1992), no es solo identificar, sino también dar sentido a las palabras, hacer asociaciones y vincular lo que sabemos con nueva información. Almeida (2022), sostiene igualmente que la comprensión lectora es un proceso activo e iterativo en el que el estudiante interpreta, reflexiona y conecta lo que lee con los materiales en mente, desarrollando las habilidades de pensamiento para pensar críticamente y ser un aprendiz inquisitivo. Por lo tanto, es crucial implementar una enseñanza que promueva la comprensión desde temprano en la educación primaria.

La comprensión lectora se desarrolla lentamente, practicándose continuamente y asistida por materiales didácticos que animan a los estudiantes a reflexionar sobre el texto y analizarlo por sí mismos. Varias fuentes indican que el uso de recursos visuales (imágenes visuales, gráficos) anima a los estudiantes a interiorizar conceptos abstractos y a construir su propia

interpretación del texto.

Bajo este enfoque, el Currículo de Educación General Básica del Ministerio de Educación de Ecuador tiene como objetivo mejorar la comprensión lectora con estrategias visuales y digitales y textos adaptados a la realidad del estudiante. Asimismo, el Acuerdo Ministerial MINEDUC-ME-2016-00020-A introduce un requisito de materiales pedagógicos que promuevan la participación activa y el fortalecimiento de las habilidades de comunicación. Respaldando esto están las obligaciones de implementar enfoques didácticos holísticos que promuevan el pensamiento crítico, la interpretación y la expresión oral y escrita desde una edad temprana.

1.1.12.1. La comprensión lectora en niños de 6-7 años.

Tamayo y Rodríguez (2023), afirman que los niños aprenden mejor cuando tienen entre seis y siete años, ya que la lectura se convierte en una experiencia cercana a su vida diaria. Necesitan materiales que mantengan su interés y los animen a conectar lo que leen con cosas que ya conocen. Un texto con vínculos a la escuela, la familia o un juego hace que el niño lo entienda más fácilmente porque encuentra algo familiar que lo hace sentir parte de la historia. Los niños a esta edad también dependen mucho de las imágenes, y las imágenes sirven para interpretar el mensaje del texto, imaginar situaciones y entender emociones cuando aún no pueden encontrar palabras para comunicarse. Por eso los materiales visuales se vuelven tan significativos, después de todo, porque dirigen la lectura, convirtiéndola en un momento de descubrimiento.

Suárez y Hernández (2024), postulan que el maestro contribuye a este mismo proceso al ser quien acompaña, guía y crea un ambiente en el que el niño se siente libre para hacer preguntas y expresar lo que entiende cuando el maestro lee en voz alta, usa gestos, modula el tono y participa en la discusión de la narrativa. Tal curiosidad fomenta un compromiso activo del niño

en el aula. Cada una de esas lecturas puede ser una oportunidad para compartir, opinar y contemplar. Desde el principio, los niños comienzan a apreciar que las palabras no son independientes, sino que forman ideas, sentimientos y conceptos y poco a poco aprenden a analizar los mensajes que el texto transmite. Este desarrollo se enriquece aún más con la familia.

Los padres que leen junto con sus hijos, escuchan lo que tienen que decir, celebran su progreso y la forma en que sus hijos leen pueden ser quienes entusiasmen al niño a seguir leyendo, con confianza. La idea no es presionar a las personas para que lean cosas particulares, sino tratar de crear un espacio tranquilo donde el libro o la historia se convierta en otro amigo. El hogar bien podría ser el primer lugar donde un niño descubre el valor de las palabras, escucha historias y se entrega a la imaginación.

1.1.13. Enseñanza lúdica

Morocho-Cevallos *et al.* (2025), la enseñanza lúdica surgió como un enfoque educativo para hacer que el aprendizaje sea atractivo, relevante y satisfactorio. Los modelos tradicionales se centran en el aprendizaje memorístico a través de la memoria y la práctica repetida, mientras que la ludicidad reconoce que los niños comprenden lo que aprenden cuando se involucran en el juego, la experimentación e interactúan en su entorno, lo cual se alinea con la ludicidad de los niños, el aprendizaje significativo y estrategias de memorización menos rígidas. Desde este punto de vista, el juego pasa de ser solo una forma de ocio a un enfoque didáctico que puede fomentar la creatividad, la motivación y el pensamiento crítico.

Zambrano *et al.* (2025), destacan que el juego lúdico ofrece un contexto de descubrimiento en el que los estudiantes se involucran y desarrollan habilidades de desarrollo cognitivo, emocional y social. Los autores escriben que el juego promueve la resolución de problemas, la expresión emocional, la capacidad de comunicarse e interactuar entre sí, lo que

refuerza la autonomía y una capacidad activa para aprender. La ludicidad también acomoda la diversidad en el aula, porque atiende las necesidades personales y fomenta el compromiso, dicen.

Morocho-Cevallos *et al.* (2025), argumentan que la ludicidad es un enfoque holístico desde el cual conectar lo que los estudiantes han experimentado previamente, permitiéndoles desarrollar el conocimiento de manera más intelectual y deliberada. A través de sus análisis, revelan que los juegos, las dinámicas creativas y los experimentos estimulan la motivación, la emoción y el deseo de aprender de los estudiantes, los pilares del compromiso auténtico y significativo y del aprendizaje duradero.

Teóricamente, según Paredes (2020), Vygotsky, Piaget y Montessori contribuyen significativamente al papel del juego en el desarrollo infantil. La idea de Vygotsky sobre la construcción de una “zona de desarrollo próximo” para el niño durante el juego, que le permitirá avanzar hacia la comprensión con apoyo social, la propuesta de Piaget de que el juego permite crear marcos que crecen y se desarrollan a medida que el niño realiza el aprendizaje. Mientras tanto, Montessori explica que el juego construye independencia, concentración y autodisciplina, particularmente cuando el niño tiene materiales educativos manipulables diseñados para la exploración.

Colectivamente, estas visiones sugieren que la instrucción lúdica es un método integral para integrar la cognición, el afecto y el aprendizaje. No solo refuerza el conocimiento académico, sino que también desarrolla la creatividad, el lenguaje, las habilidades motoras gruesas y finas, y las habilidades sociales entre pares. Su introducción en el aula crea espacios de aprendizaje más acogedores y participativos que se ajustan mejor a las verdaderas necesidades del desarrollo infantil. Así, encontramos que la ludicidad es un medio necesario para cambiar el rostro del aprendizaje de los niños de 6 y 7 años para crear un aprendizaje genuino y positivo que se ajuste a la forma natural de exploración del mundo de los niños.

1.1.14. Leyes de Gestalt

La teoría de la Gestalt se refiere a una escuela en la psicología de la percepción que surgió a principios del siglo XX con el trabajo de Max Wertheimer. Esa perspectiva postula que las personas no perciben los estímulos visuales de manera parcial, sino que los representan como configuraciones totales organizadas. En ese sentido, la mente empaqueta la información visual en patrones significativos, priorizando el todo sobre la suma de sus partes. La percepción, desde la perspectiva de la psicología de la Gestalt, es un proceso activo y subjetivo, moldeado por experiencias pasadas, el contexto cultural y las experiencias individuales. La misma imagen puede entonces ser interpretada de manera diferente por distintas personas (Torres, 2015).

Otras leyes de la teoría de la Gestalt según Torres (2015) son:

- **La ley de la figura-fondo:** no podemos percibir una misma forma como figura y a la vez como fondo de esa figura. El fondo es todo lo que no se percibe como figura.
- **Ley de la continuidad:** si varios elementos parecen estar colocados formando un flujo orientado hacia alguna parte, se percibirán como un todo.
- **Ley de la proximidad:** los elementos próximos entre sí tienden a percibirse como si formaran parte de una unidad.
- **Ley de la similitud:** los elementos parecidos son percibidos como si tuvieran la misma forma.
- **La ley de cierre:** una forma se percibe mejor cuanto más cerrado está su contorno.
- **Ley de la compleción:** una forma abierta tiende a percibirse como cerrada.

1.1.15. Regla de 3 tercios

La regla de los tercios es una norma compositiva popular en el arte visual que sugiere

dividir una imagen en nueve partes iguales utilizando dos líneas horizontales y dos verticales equidistantes que forman una cuadrícula de 3×3 . En esta disposición, las intersecciones de las líneas se consideran áreas de alto interés visual, ya que colocar los elementos principales típicamente crea composiciones más equilibradas y visualmente atractivas, en contraste con una colocación estrictamente centrada que puede parecer estática o predecible. En estudios perceptuales en psicología del paisaje, es evidente que la posición de los elementos en las áreas definidas por la regla de los tercios influye significativamente en las preferencias visuales de los observadores; aunque no es una ley estricta ni garantiza resultados estéticamente superiores en todos los contextos, su uso es reconocido como un principio compositivo efectivo para guiar la atención visual y estructurar visualmente escenas en fotografía, diseño y otras disciplinas visuales (Svobodová *et al.*, 2014).

1.2. Antecedentes

1.2.1. Internacionales

Ramírez (2018), en su estudio “*Material visual y comprensión lectora en niños de educación primaria*” el cual tuvo como objetivo diseñar un cuaderno de trabajo con imágenes y ejercicios gráficos para reforzar la lectura en estudiantes de una escuela primaria de Lima, Perú. Se aplicó una metodología de tipo experimental con dos grupos, uno de control y otro que usó el material diseñado. Los resultados mostraron que el 85 por ciento de los estudiantes que trabajaron con las fichas visuales mejoraron su capacidad para reconocer ideas principales y expresar con claridad lo que comprendían de los textos. La conclusión principal fue que los materiales visuales pueden ayudar a captar la atención de los niños para que ellos mismos fortalezcan el proceso de interpretación y hacen que la lectura sea más cercana al aprendizaje.

Seng *et al.* (2024), en su estudio titulado *Visualización de la Información sobre la Comprensión Lectora para Estudiantes de Primaria en Malasia*, tuvo como objetivo determinar la influencia de las técnicas de visualización en el rendimiento lector. Se llevó a cabo un diseño

cuasi-experimental cuantitativo a nivel de 300 estudiantes divididos equitativamente entre un grupo experimental y un grupo de control para lograr esto. Durante seis semanas, el grupo experimental utilizó diagramas, imágenes y representaciones visuales, mientras que el grupo de control siguió métodos más tradicionales. Se realizaron pruebas iniciales y finales con cuestionarios utilizando correlación de Pearson y análisis de regresión lineal múltiple. Los resultados indicaron que el grupo experimental recibió más aumentos en sus puntuaciones, aunque hubo una relación débil entre la visualización y la comprensión lectora ($r=0.188$), y el efecto estadístico fue mínimo. Encontraron diferencias específicas de género. Los investigadores descubrieron que la visualización contribuye algo a la comprensión, pero que hay otros elementos que contribuyen a las ganancias visuales, como la capacidad cognitiva y el entorno de aprendizaje.

El artículo “*Formación de habilidades de comprensión lectora en estudiantes de primaria a través de la visualización*” de Hrechka *et al.* (2022), se centró en el examen de factores que pueden predecir la comprensión lectora y el desarrollo de herramientas visuales que apoyan la comprensión. Los resultados de este estudio fueron complementados por una revisión exhaustiva de la literatura científica, psicológica y pedagógica, además de revisiones del marco normativo ucraniano, así como de contextos de enseñanza nacionales y extranjeros. Los métodos teóricos como el análisis, la síntesis y la sistematización se integraron con métodos empíricos como la evaluación de expertos, encuestas, modelado y monitoreo educativo. Los resultados se utilizaron para reinterpretar la noción de comprensión lectora, crear una nueva categoría de herramientas de visualización y proponer un modelo organizativo-metodológico que los profesionales validaron. Se reveló que el uso planificado de herramientas orientadas visualmente contribuye al procesamiento de textos por parte de los estudiantes. Así, la visualización se convierte en una herramienta pedagógica apropiada que tiene mucha relevancia para el desarrollo de habilidades de lectura si se integra en un marco metodológico sistemático.

1.2.2. Regionales

En la investigación desarrollada por Cano *et al.* (2021), titulada “*Uso de las narrativas digitales como estrategia didáctica para el mejoramiento de las competencias lectoras en los estudiantes del grado 5 de la Institución Educativa Juan María Céspedes de la ciudad de Medellín*” realizado en la Universidad de Cartagena, tuvo como objetivo analizar cómo las imágenes y los colores influyen en la comprensión lectora de niños de segundo grado. Se utilizó una metodología descriptiva con observaciones en el aula y pruebas de lectura antes y después de la intervención. Los resultados mostraron que los estudiantes que trabajaron con materiales llenos de color, dibujos y secuencias visuales lograron entender mejor los textos y recordar con más facilidad las historias. La investigación concluyó que el uso de elementos visuales en materiales de lectura impulsa la motivación de los niños mejorando su nivel de comprensión en etapas tempranas.

"El Entorno Virtual de Aprendizaje como Método para Desarrollar la Comprensión Lectora entre Estudiantes de Secundaria" de Murillo *et al.* (2024), buscó evaluar el efecto de un EVA diseñado específicamente para mejorar las habilidades de lectura de estudiantes de noveno grado. Aplicando un marco de investigación de métodos mixtos basado en métodos cuantitativos y cualitativos, se realizó el análisis de ejercicios interactivos, recursos digitales y dinámicas colaborativas. La muestra fue seleccionada mediante un muestreo intencionado en una escuela en Montería, Colombia. Estos datos indicaron mejoras significativas en características clave de los estudiantes para centrarse en la idea principal, la inferencia y la interpretación textual. Además, se manifestó una mayor motivación y compromiso de los alumnos en su aprendizaje, siendo más autónomos y participativos. Los hallazgos apoyan que la tecnología educativa integrada a través de un EVA es una estrategia efectiva para la construcción de la comprensión lectora y para la diversificación de enfoques instruccionales (presenciales y virtuales).

La investigación "El uso del taller audiovisual como un enfoque novedoso para aumentar la comprensión lectora de los niños de educación primaria en Montería, Colombia" de Murillo y Ortega (2024), fue diseñada para desarrollar y verificar una intervención pedagógica con recursos audiovisuales para alumnos de octavo grado en Montería, Colombia. El enfoque se desarrolló basado en la teoría sociocultural y los principios constructivistas, así como en los trabajos de Vygotsky y Bruner. Un diagnóstico inicial en 35 estudiantes reveló que el 69% tenía un nivel insuficiente de comprensión lectora. A partir de esto, se crearon talleres enfocados en el análisis de videos, películas y materiales visuales, con el objetivo de estimular el pensamiento crítico y la interpretación de mensajes multimodales. Los resultados de la validación confirmaron el valor pedagógico y la significancia de la propuesta (coeficiente V de Aiken). Los recursos audiovisuales aumentan la motivación, mejorando el aprendizaje significativo, lo que los convierte en una excelente alternativa para mejorar el rendimiento lector, especialmente en contextos rurales y urbanos.

1.2.3. Locales (Ecuador)

González y Cabrera (2019), en su investigación "*Diseño de material didáctico ilustrado para el desarrollo de la comprensión lectora en niños de primer grado*" planteó como objetivo elaborar un material con imágenes, colores y textos breves que ayudara a los estudiantes de primer grado de Guayaquil a entender los cuentos y narraciones que leían en clase. La metodología fue de tipo cualitativo, con observación directa y entrevistas a docentes. Los resultados demostraron que los materiales visuales atrajeron la atención de los niños y los ayudaron a comprender con mayor claridad las ideas de los textos. La conclusión general fue que el diseño visual en la educación básica inicial mejora el interés por la lectura y contribuye a un aprendizaje más cercano y natural.

El trabajo de Moreno (2020), "*Diseño de tarjetas visuales para fortalecer la comprensión lectora en el segundo año de educación básica*" se llevó a cabo en una escuela

primaria en Quito, donde sirvió para crear tarjetas de apoyo para ayudar a la comprensión lectora, con ilustraciones, palabras clave y colores, de modo que los estudiantes pudieron percibir con mayor precisión materiales cortos. Aplicamos esta metodología, realizando talleres y sesiones de lectura guiada. Los resultados indicaron que los niños progresaron en la comprensión de las ideas principales y en responder preguntas sobre lo que leían. La conclusión principal fue que el aporte visual aumenta la comprensión mientras despierta la atención de los estudiantes en la lectura.

El artículo "*Mejora de las habilidades de comprensión lectora a través del modelo interactivo ExeLearning.net*" realizado por Miryam *et al.* (2024), evaluó el efecto de este marco digital en estudiantes de Educación Básica Superior en Santa Elena, Ecuador. Sus hallazgos confirmaron que el uso de la plataforma en línea para la instrucción fomenta la autorregulación de la lectura, el aumento del uso del vocabulario y fomenta la participación activa. La metodología del estudio involucró un diseño experimental utilizando un enfoque cuantitativo, con una muestra de 70 estudiantes divididos en un grupo experimental y un grupo de control. Los participantes en ambos grupos, experimental y de control, evaluaron su comprensión literal, inferencial y crítica a través de pruebas pre y post. Para el grupo experimental, realizaron ejercicios interactivos desarrollados con ExeLearning.net, mientras que los participantes en el grupo de control siguieron estrategias convencionales. Los resultados indicaron cambios estadísticamente significativos en todos los dominios de la comprensión con una significancia de menos de 0.001 en la condición intervenida. Los hallazgos sugieren que el uso de herramientas digitales interactivas tiende a apoyar el análisis textual, la recuperación de información y la mejora de la comprensión lectora en general, confirmando que la utilización de recursos digitales es significativa en la enseñanza.

CAPÍTULO II

2. Propuesta

2.1. Introducción Análisis y especificación del prototipo

La propuesta se fundamenta en la necesidad detectada en los estudiantes de 2.º año de Educación Básica de la “Unidad Educativa Fiscal 17 de Diciembre”, quienes presentan dificultades en la comprensión lectora. Para definir el prototipo se realizó una entrevista semiestructurada a la docente del nivel, con el propósito de identificar las causas de esta problemática, caracterizar el contexto pedagógico y determinar los requerimientos didácticos y visuales necesarios para el diseño del material.

La entrevista tuvo una duración aproximada de una hora y permitió obtener información cualitativa sobre prácticas de aula, tipos de textos con mayor dificultad, estrategias usadas por la docente y necesidades específicas de los estudiantes. A partir de ello se identificaron los siguientes factores:

Hallazgos pedagógicos.

- Ausencia de apoyo a la lectura en el hogar.
- Dificultad para comprender textos informativos largos.
- Poco interés o estímulo en la lectura.
- Apoyo visual limitado en los materiales presentados por el Ministerio.
- Falta de participación activa de los estudiantes.

Hallazgos didácticos.

- Los estudiantes necesitan materiales concretos que sean atractivos y visualmente llamativos.
- Un lenguaje visual les ayuda a entender mejor los textos.

- Los estudiantes aprenden mejor cuando el contenido es manipulable y dinámico.
- La atención y la participación mejoran a través de actividades estilo juego.

Necesidades identificadas.

- Material visual adaptado a su edad.
- Elementos gráficos que ayuden en el proceso de lectura.
- Obras que utilicen una combinación de texto corto + ilustración + actividad.
- Formato motivador que convierta la lectura en una tarea placentera.

Con base en los resultados se definieron las especificaciones del prototipo, el cual tiene:

Requisitos funcionales.

- Reforzar la comprensión lectora literal, inferencial y crítica.
- Fomentar la interpretación de textos/oraciones a través de ilustraciones explícitas.
- Incorporar tareas cortas y dinámicas.
- Proporcionar apoyo a nivel de aula para el docente.

Requisitos no funcionales.

- Tener un aspecto visualmente atractivo, atractivo para niños de 6 a 7 años.
- Tipografía redonda y claramente visible.
- Usar colores cálidos y equilibrados.
- Ilustraciones que sean simples y expresivas.
- Material manipulable y duradero.

La siguiente tabla sintetiza las respuestas de la entrevista, organizando los factores que influyen en las dificultades de comprensión lectora y las ideas clave identificadas (Tabla 4).

Tabla 4

Principales factores asociados a las dificultades de comprensión lectora en estudiantes de educación básica

N°	Pregunta	Respuesta	Ideas clave
1.	¿Cuáles considera usted que sean las causas principales de las dificultades en la comprensión lectora de los estudiantes?	1. Ausencia de cooperación en el hogar; el 40% de este grupo enfrenta esta dificultad. Todos los padres son lectores, pero las ausencias pueden dificultar la adaptación a la lectura.	Ausencia de cooperación en el hogar las ausencias pueden dificultar la adaptación a la lectura.
2.	¿Qué tipos de textos suelen presentar mayor dificultad para los estudiantes (cuentos, textos informativos, instrucciones, etc.)?	2. Textos informativos que da el gobierno escrito de forma excesiva, no es efectiva porque escriben mal y el 70% ya recibe dictados.	Textos informativos que da el gobierno 70% ya agarra dictado
3.	¿Qué aspectos del proceso lector observa con más debilidad en sus estudiantes (fluidez, vocabulario, interpretación, concentración, motivación)?	3. A veces, la fluidez olvida algunas sílabas, y requiere un poco de concentración y motivación.	Fluidez Concentración Motivación
4.	¿Qué estrategias aplica actualmente para apoyar a los estudiantes que presentan	4. La estrategia consiste en informar continuamente a los padres sobre la colaboración diaria en casa, justo antes de clases o al finalizar,	informar continuamente a los padres sobre la colaboración diaria en casa. material didáctico

<p>dificultades en la comprensión lectora?</p>	<p>proporciona material didáctico impreso, utiliza recursos auditivos como cuentos en audio y envía material a casa para que los padres apoyen. Tienen un método de 20 días que incluye módulos de cinco cartillas cada uno.</p>	<p>impreso, utiliza recursos auditivos como cuentos en audio y envía material a casa</p>
<p>5. ¿Cree que los materiales visuales o didácticos podrían mejorar la comprensión lectora? ¿Por qué?</p>	<p>5. Sí, porque sin el material didáctico no podrían fortalecer su relación con la lectura y las imágenes, ya que una imagen comunica más que muchas palabras, además realizan las actividades de manera más dinámica y mejoran su concentración e interés.</p>	<p>Sí, porque sin el material didáctico no podrían fortalecer su relación con la lectura y las imágenes. Realizan las actividades de manera más dinámica y mejoran su concentración e interés.</p>
<p>6. ¿Qué características considera que debería tener un material didáctico para responder a las necesidades lectoras de sus estudiantes?</p>	<p>6. Este material educativo debe incluir formas básicas como círculos y rectángulos, que ya conocen, según el contenido del texto, con letras claras y fácil interpretación visual, acompañado de imágenes, dibujos o ilustraciones en colores vivos para transmitir emociones que faciliten su comprensión.</p>	<p>Incluir formas básicas como círculos y rectángulos según el contenido del texto. Ilustraciones en colores vivos para transmitir emociones que faciliten su comprensión.</p>
<p>7. ¿En qué etapa del proceso de lectura nota con mayor frecuencia las dificultades: ¿antes, durante o</p>	<p>7. Generalmente, las dificultades tras la lectura ocurren porque algunos niños hacen muchas pausas al leer. Individualmente, durante la lectura, me</p>	<p>Generalmente, las dificultades tras la lectura. Individualmente, durante la lectura, me concentro más en cada niño; de 40, es un 50/50</p>

después de la
lectura? ¿Por qué?

concentro más en cada niño;
de 40, es un 50/50, algunos
leen rápido, pero al escribir
es donde pierden la
concentración.

Cada día tienen clase de
lengua y literatura, salvo los
martes, cuando solo hacen
animación a la lectura con
cuentos. Ella siempre cuenta
con el 80% de alumnos en
lengua y literatura por las
ausencias.

Cada día tienen clase
de lengua y literatura.

Lectura con cuentos.
Ella siempre cuenta con el
80% de alumnos en lengua y
literatura por las ausencias.

Nota. La codificación es por color, el amarillo representa a las ideas clave 1, el celeste a las ideas clave 2, el verde señala las ideas clave 3 y el gris recalca las ideas clave 4.

2.2. Diseño conceptual

El prototipo se materializa en un juego didáctico visual denominado “**Armando Sonidos**”, diseñado para acompañar y fortalecer la comprensión lectora desde una experiencia lúdica.

Este diseño conceptual se estructura en tres pilares:

Componente Visual

- Ilustraciones simples, expresivas y adaptadas a edades tempranas.
- Paleta de colores cálidos (amarillo, naranja, verde suave).
- Íconos de apoyo para instrucciones.
- Jerarquización visual para destacar textos clave.

Componente Didáctico

- Actividades centradas en lectura breve + interpretación visual.
- Preguntas guiadas según niveles de comprensión:
 - **Literal:** ¿Qué dice el texto?

- **Inferencial:** ¿Qué quiere decir?
- **Crítico:** ¿Qué opinas?
- Cartas y fichas que permiten interacción grupal.







Componente Lúdico





- Dinámica tipo recorrido con casillas y tarjetas.
- Retos de lectura asociados a imágenes.
- Sistema de puntos o avance para motivar.





El diseño conceptual del material didáctico visual se organiza en componentes esenciales que integran aspectos gráficos, pedagógicos y funcionales. La siguiente tabla sintetiza estos elementos (Tabla 5).

Tabla 5





Elementos del diseño conceptual del material didáctico visual.



Elemento Visual	Propuestas	Ejemplo gráfico
<i>Color en los niños de 6-7 años</i>	Amarillo	
	Rojo	
	Azul	
	Anaranjado	
	Verde	
	Lila	
Tipografía	Times Arial Calibri Tahoma Corbel	Times Arial Calibri Tahoma Corbel

<p>Ilustración</p>	<p>Ilustración vectorial</p>	
	<p>Pintura digital</p>	
	<p>Collage digital</p>	
<p>Materiales didácticos</p>	<p>Propuestas</p>	<p>Ejemplo gráfico</p>
<p>Materiales convencionales</p>	<p>Impresos (textos)</p>	

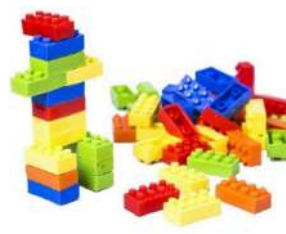
	<p>Tableros didácticos</p>	
	<p>Materiales manipulativos</p>	
	<p>Juegos</p>	
	<p>Materiales de laboratorio</p>	

	<p>Imágenes fijas proyectables</p>	
<p>Materiales audiovisuales</p>	<p>Programas de radio</p>	
	<p>Discos</p>	
<p>Nuevas tecnologías</p>	<p>Programas informativos</p>	
	<p>Servicios telemáticos</p>	

Materiales adecuados para material didáctico	Propuestas	Ejemplo gráfico
Tipos de soporte para material didáctico	Madera	
	Lona	
	Tela	
	Plásticos (Legos, piezas rígidas).	
	Cartón	

	Acrílico	
	Goma Eva	

Nota. La tabla presenta los elementos visuales, didácticos y funcionales que conforman el diseño conceptual del material didáctico visual propuesto.

2.3. Diseño detallado

El prototipo "Armando Sonidos" está destinado a enseñar a los niños de 6 a 7 años durante el segundo año de Educación General Básica a leer y pronunciar correctamente. Su objetivo es vincular sonidos a letras mediante imágenes y palabras, utilizando fonemas como "m", "s", "p" y "t", y formando combinaciones sencillas como ma, me, pi, po. El diseño también utiliza fuentes amigables para los niños (Sassoon y Grobold) que facilitan la lectura, así como colores brillantes que captan la atención de los niños.

El prototipo es estéticamente agradable, con una paleta de colores cálidos y fríos que se mezclan para crear un lugar animado para seguir explorando. Tiene imágenes ilustrativas en un estilo de diseño infantil minimalista y realista, con personajes coloridos y formas simples que permiten a los niños identificar fácilmente objetos y sonidos. Las imágenes cobran vida con

diferentes aspectos de la ilustración, como el uso de acuarela, vectores y lápices de colores, ayudando al aprendizaje visual.

El prototipo está hecho de materiales no tóxicos y resistentes, para garantizar una experiencia segura y efectiva y cumplir con los requisitos de seguridad y durabilidad. Las piezas del rompecabezas, que representan combinaciones de fonemas, son fáciles de manejar y están diseñadas para lucir bien en cualquier lugar, tanto en un aula como en un hogar. El prototipo también está diseñado para ser interactivo, permitiendo a los niños aprender por sí mismos mientras juegan y exploran sonidos y letras.

Figura 13

Uso de colores



Nota. El diseño detallado usa colores primarios, secundarios, y la distinción entre cálidos y fríos.

Figura 14
Paleta cromática



Nota. La paleta cromática define las gamas de colores que serán utilizadas en el diseño.

Figura 15

Tipografías

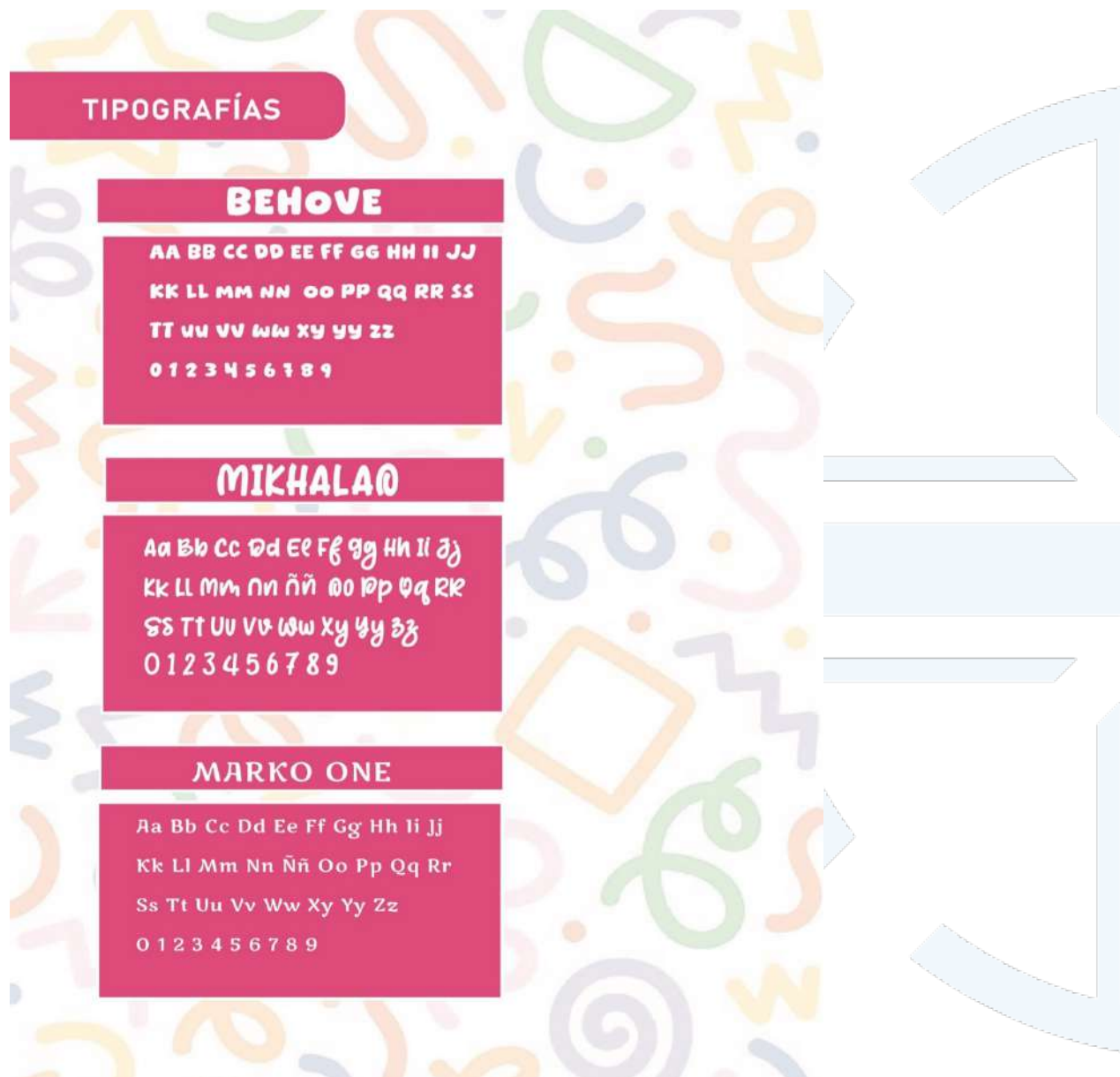

Nota. Las tipografías, como Behove, Mikhalao y Marko one, son elementos clave en el diseño de textos.

Figura 16

Tipografías para diseño de textos

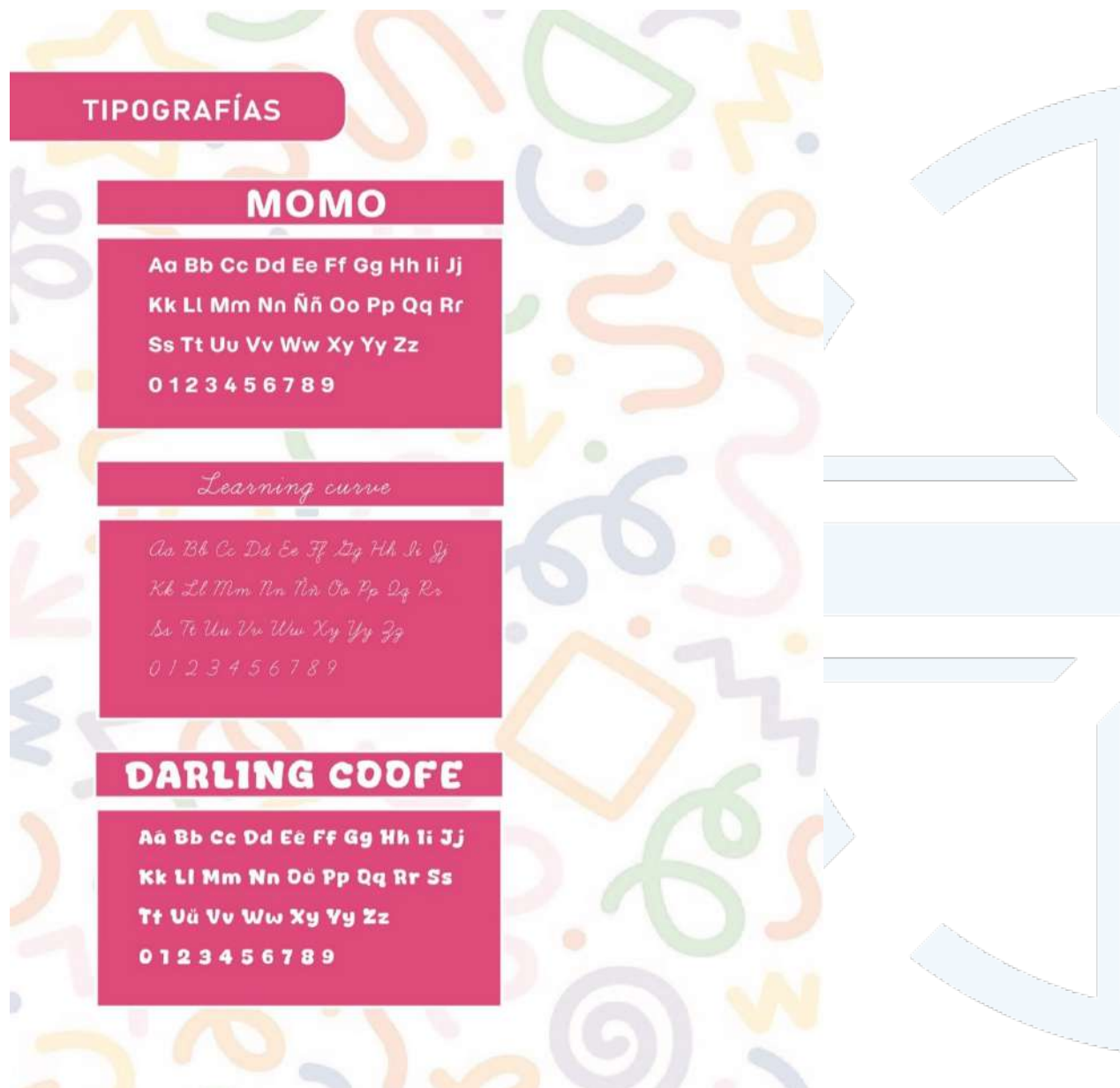

Nota. Las tipografías, como Momo, Learning curve y Darling coofe, son elementos clave en el diseño de textos.

Figura 17

Tipografías

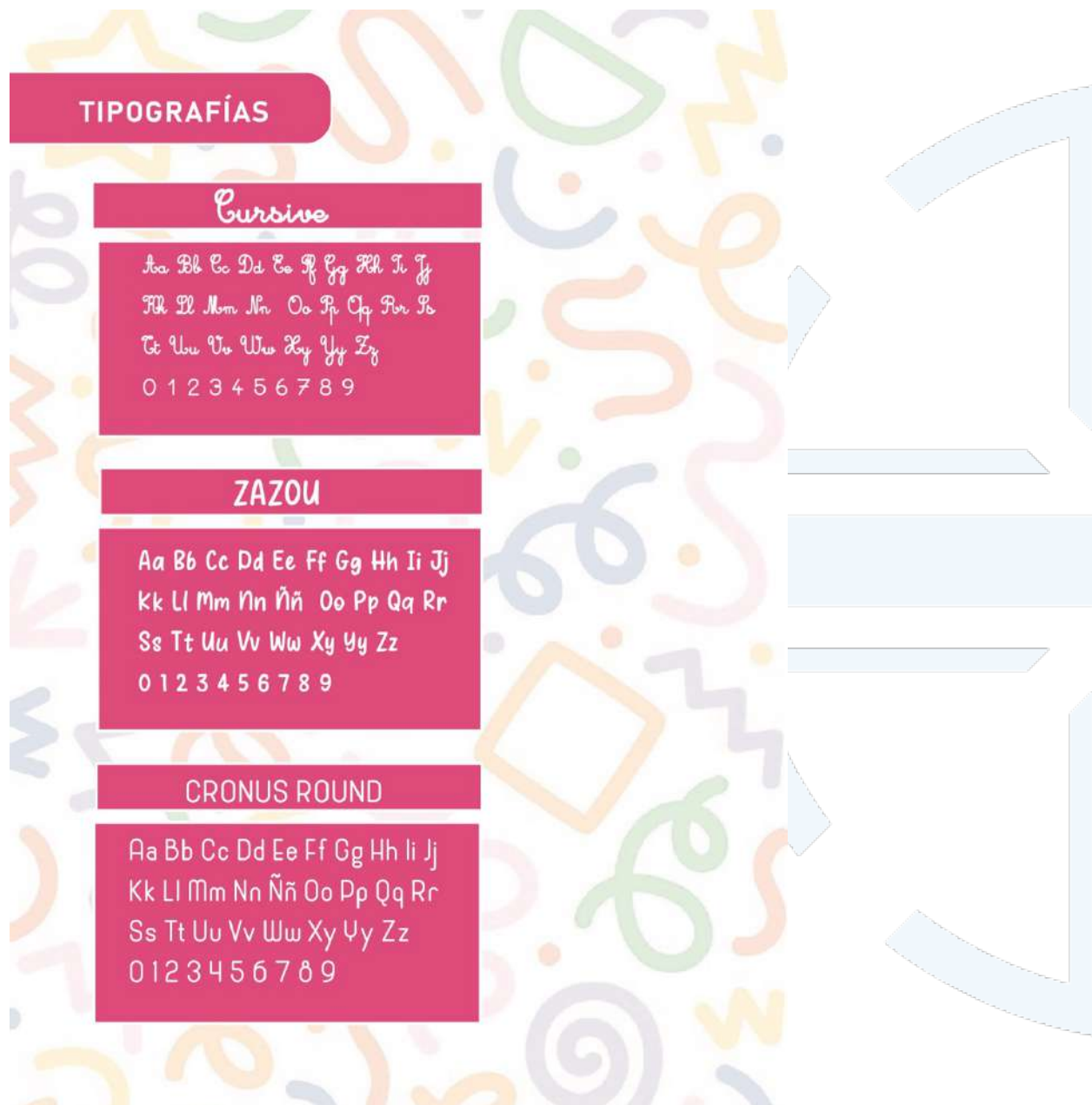

Nota. Las tipografías, como Cursive, Zazou y Cronus round, son elementos clave en el diseño de textos.

Figura 18

Tipografías para diseño de textos

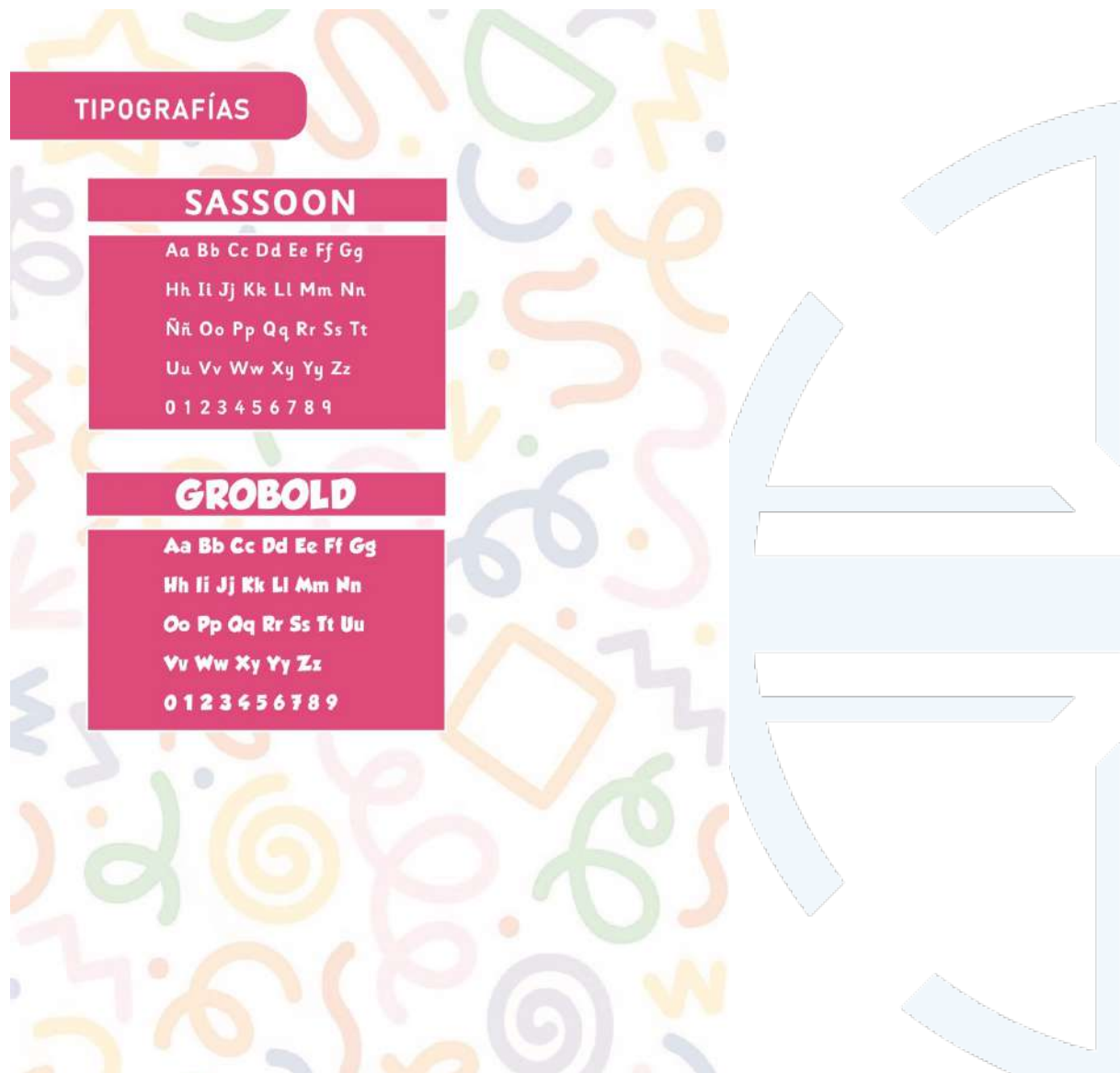

Nota. Las tipografías, como Sasson y Grobold son elementos clave en el diseño de textos.

Figura 19

Formas básicas

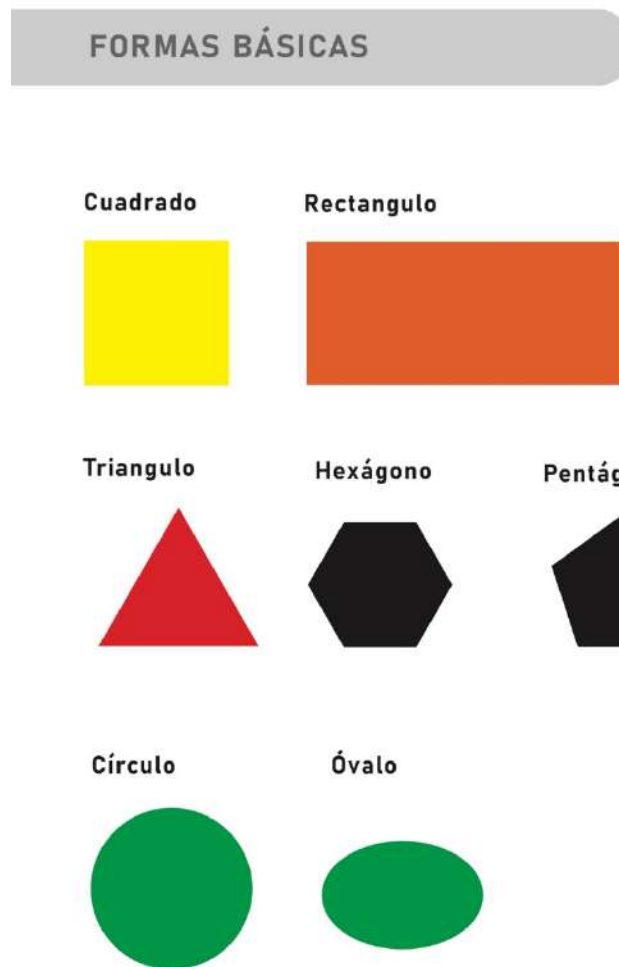

Nota. Las formas básicas como círculos, cuadrados y triángulos, son esenciales en los diseños de figuras para niños.

Figura 20

Ilustraciones para niños

TIPOS DE ILUSTRACIONES



Minimalista



Realista infantil



Infantil



Infantil

Nota. Las ilustraciones de diferentes tipos como minimalistas, realistas e infantiles son elementos importantes al considerarse en los diseños para niños.

Figura 21

Ilustraciones para niños

TÉCNICAS DE ILUSTRACIONES



Acuarela



Vectorial



Lápiz de color y el grafito



Tempera

Nota. Las técnicas de ilustraciones utilizadas como la acuarela, tempera, entre otros, son factores claves al desarrollar diseños para niños.

2.4. Construcción del prototipo

El prototipo del Material Didáctico Visual se preparó de manera incremental con niveles metodológicos de fidelidad que permitieron una evaluación gradual de la coherencia visual, funcional y pedagógica del producto. Fue este proceso el que permitió validar los diseños antes de la producción del prototipo final para un uso y aplicabilidad óptimos al público objetivo previsto. El prototipo corresponde a una versión preliminar del material "Armando Sonidos", diseñado para estudiantes de segundo año de Educación Básica de la "Unidad Educativa Fiscal 17 de Diciembre", con el objetivo de fortalecer el proceso inicial de lectura a través de la asociación entre fonemas, imágenes y palabras.

Figura 22

Versión preliminar del material



2.4.1 Brand board del material educativo

Con el fin de establecer la identidad visual del producto y los criterios de diseño gráfico coherente para todo el desarrollo posterior, se creó el proceso de construcción y el tablero de marca como un paso inicial para el material educativo "Arma Sonidos". El tablero de marca utiliza una paleta de colores en tonos pastel, azul claro, amarillo suave, verde claro y rosa, con el blanco como color base. Para satisfacer las necesidades de diseño de los niños, esta selección de colores está destinada a proporcionar un entorno visual amigable, tranquilo y atractivo para los niños en el proceso de alfabetización.

En respuesta a la tipografía, se eligió una fuente sans serif con trazos redondeados y alta legibilidad, ideal para el inicio de la lectura. Los materiales trabajan puramente con letras minúsculas, honrando la forma fundamental en que aprendemos a leer, y se da preferencia al reconocimiento visual de los fonemas. El énfasis fonético de este trabajo es la acción fonética de las consonantes asociadas con las vocales; específicamente los fonemas m, s, p y t, formados mediante la construcción de un sistema de sílabas simples (ma, me, mi, mo, mu; sa, se, si, so, su; y otros). Las ilustraciones correspondientes se representan en formas de estilo plano, formas simples con contornos definidos, con colores suaves (para cumplir el papel de apoyar la asociación entre imagen y sonido).

2.4.2 Prototipo de Baja Fidelidad

El prototipo de baja fidelidad fue creado manualmente en papel bond para inspeccionar la disposición de los elementos, la organización del contenido y la estructura general del material. En esta fase se representaron los componentes visuales del producto: la colocación de fonemas, ilustraciones, palabras clave y sus elementos de apoyo. Los bocetos permitieron realizar cambios rápidos y evaluaciones de claridad visual para que los elementos fueran

validados por su relevancia pedagógica antes de ser digitalizados. La Figura 22, indica el prototipo de baja fidelidad comprendía cinco hojas principales donde se ilustraron diferentes propuestas para la organización gráfica y funcional del material educativo.

Figura 23

Prototipo de baja fidelidad creado en papel bond.

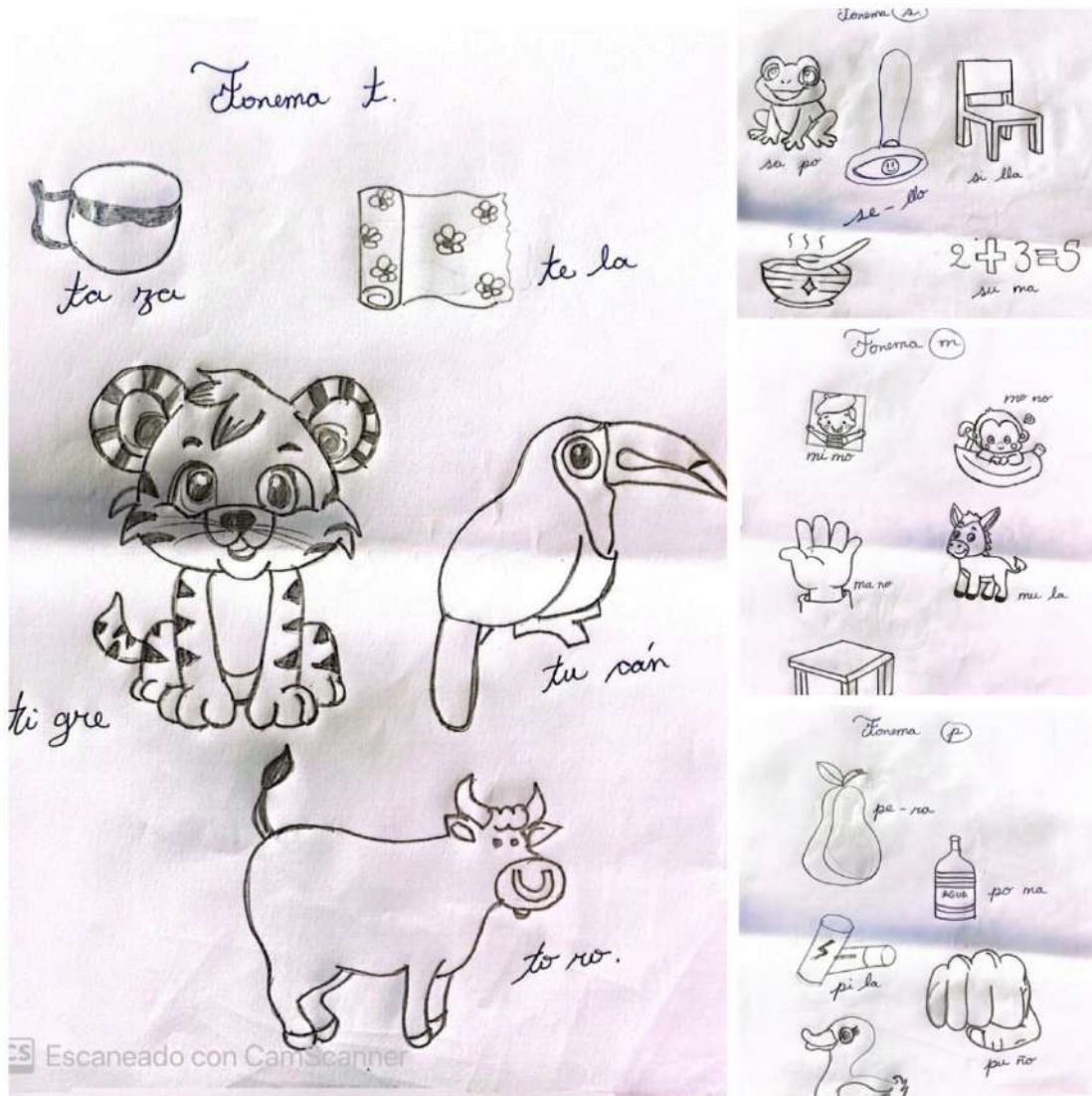

2.4.3 Prototipo de Mediana Fidelidad

Una vez que se validaron los bocetos iniciales, se elaboró el prototipo de mediana fidelidad, trasladando el diseño a un entorno digital. Aquí, los elementos gráficos fueron vectorizados para permitirles lograr una precisión espacial más fina en formas, proporciones y alineación. La vectorización del material también permitió armonizar los elementos visuales y definir las fuentes, ilustraciones y espacios de manera más clara en términos de claridad para mantener la consistencia con los requisitos del tablero de marca. Este grado de fidelidad permitió una visualización más realista del producto de lo que era posible antes y aún no ha terminado con ninguna característica de acabado.

La Figura 24, muestra el prototipo de mediana fidelidad del material educativo.

Figura 24

Prototipo de media fidelidad



2.4.4 Prototipo soporte

Se desarrolló un prototipo soporte para mostrar y manipular aspectos visuales y fonéticos de los materiales escolares. Las imágenes están divididas en partes asociadas con sus sílabas correspondientes, permitiendo al estudiante construir palabras a través de la relación imagen-sonido-grafema y fortalecer progresivamente el proceso de lectura. La Figura 25, indica el boceto del prototipo de soporte físico.

Figura 25

Boceto del prototipo soporte en papel bond

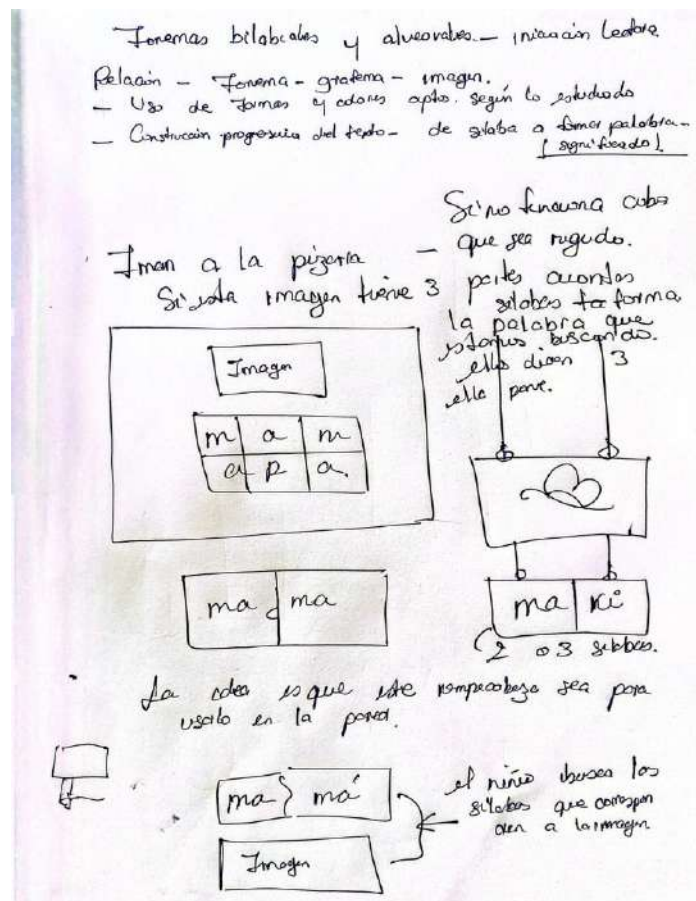

El soporte presenta dimensiones aproximadas de 30 cm de ancho por 28 cm de largo, tanto en el panel superior como en el inferior, asegurando uniformidad visual y funcional. Las piezas móviles, correspondientes a sílabas y fragmentos de palabras, están diseñadas para una manipulación segura por niños y niñas de 6 a 7 años. El sistema emplea MDF como base estructural, argollas metálicas para fijación mural, Velcro de alta resistencia para la sujeción de piezas removibles e ilustraciones impresas y plastificadas que incrementan la durabilidad. Este diseño favorece el uso repetitivo, el mantenimiento y la reposición del material en el entorno escolar.

Figura 26

Diseño del producto final realizado en papel bond

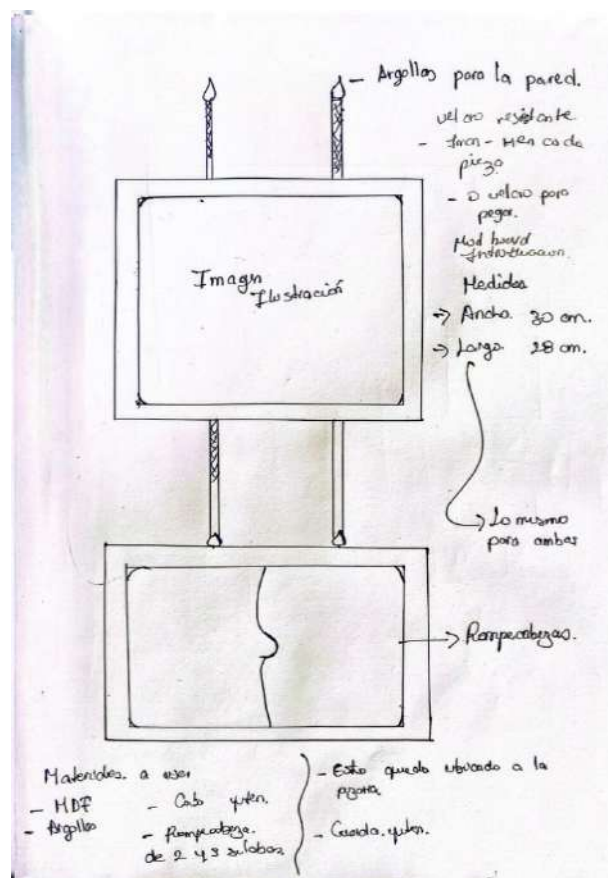

Tras el desarrollo del prototipo de mediana fidelidad se realizó la construcción del primer prototipo físico con el fin de materializar el diseño y evaluar su coherencia estructural, proporcional y funcional, para lo cual se definió un sistema de medidas normalizadas que permitió organizar la silla a partir de una retícula dimensional clara. Dicha retícula se estableció mediante módulos regulares en milímetros que ordenan cada uno de los componentes, asegurando proporciones constantes, alineaciones precisas y estabilidad general del objeto. La Figura 27, presenta el esquema constructivo del prototipo, en el que se detallan las dimensiones de cada pieza y su ubicación dentro de la retícula. Esta etapa permitió comprender el sistema constructivo y detectar posibles ajustes antes de avanzar hacia versiones con mayor nivel de fidelidad o acabados definitivos, utilizando el prototipo como una herramienta de validación del diseño y su viabilidad técnica.

Figura 27

Construcción del prototipo y definición de la retícula dimensional de la silla.

Construcción de prototipo / Aurora Lilly Chilo

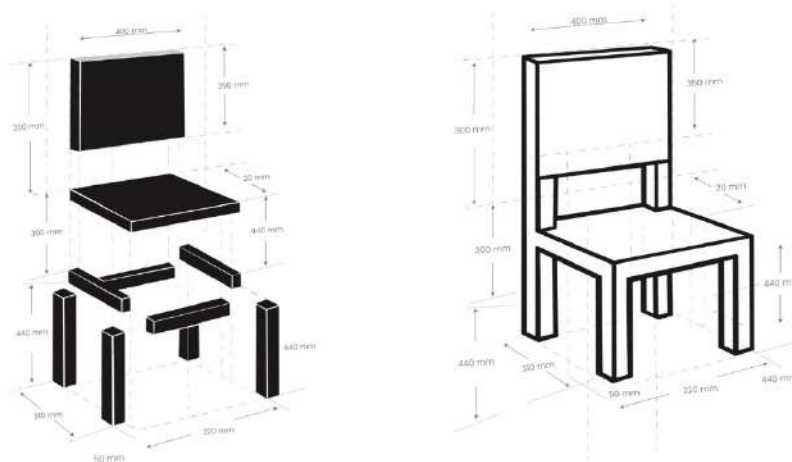

Nota. Esquema del prototipo físico de la silla con definición de medidas normalizadas y organización mediante retícula dimensional, utilizado para evaluar proporciones, alineaciones y estabilidad estructural en la fase inicial de validación del diseño.

2.4.5. Prototipo de alta fidelidad

El prototipo de alta fidelidad corresponde a la versión final del material educativo visual “Armando Sonidos”, integrando los aspectos gráficos, funcionales y técnicos validados en etapas anteriores. En esta fase, se definieron con precisión las ilustraciones, la tipografía, la paleta de colores y los materiales, logrando una representación fiel del producto final destinado al uso en el aula. El diseño gráfico se desarrolló en formato vectorial, asegurando coherencia visual, legibilidad y proporciones adecuadas para los niños. Las ilustraciones presentan un estilo amigable y colores equilibrados que promueven la asociación entre imagen, fonema y grafema. El soporte principal está elaborado en tres capas de MDF (1.8 cm de grosor), con un tamaño de 32 cm x 24 cm para el soporte externo y piezas internas de 28.4 cm x 20.04 cm. Esto garantiza la seguridad del producto en manos de niños de 6 a 7 años. Las imágenes están impresas en vinil adhesivo de alta resistencia y cortadas con láser en MDF, mejorando la presentación y funcionalidad del material.

Figura 28

Diseño de portada para producto final



Figura 29

Proceso de diseño del prototipo



Figura 30

Proceso de diseño tipográfico de números y letras



Figura 31

Proceso de diseño de Ilustraciones: objetos y animales

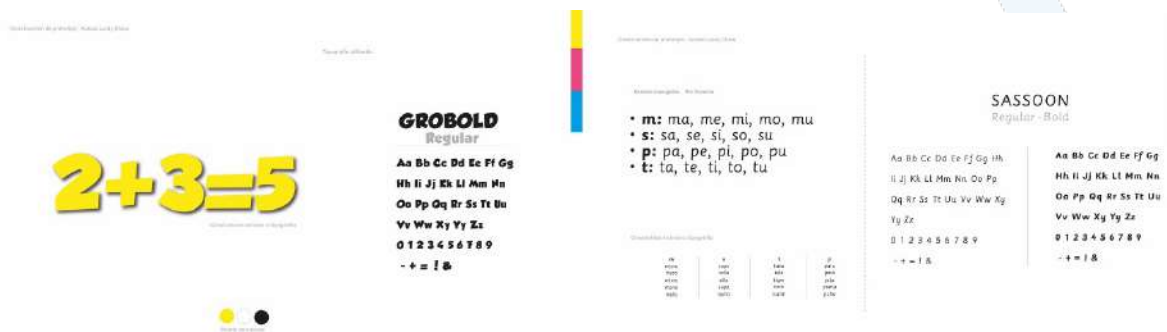

Figura 32

Proceso de diseño de Ilustraciones

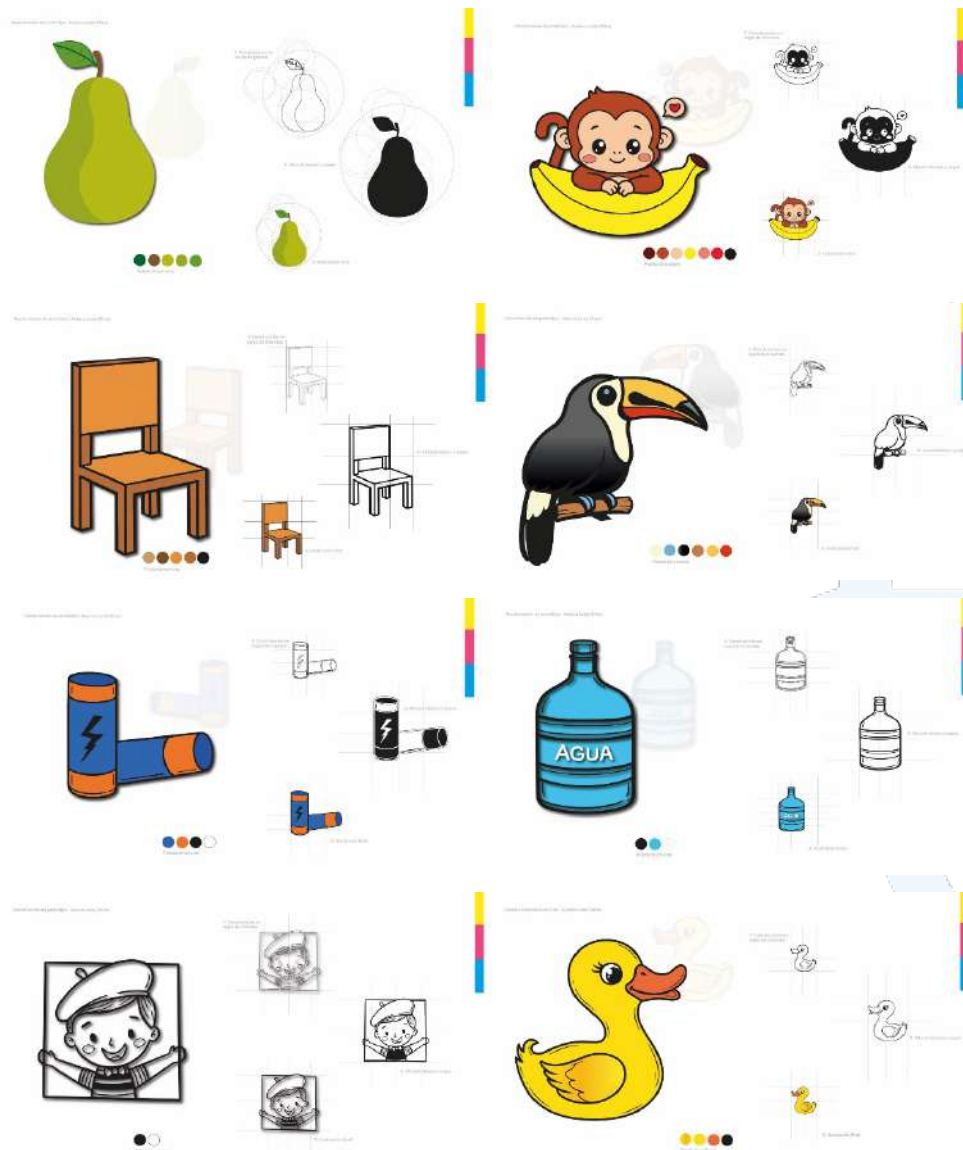
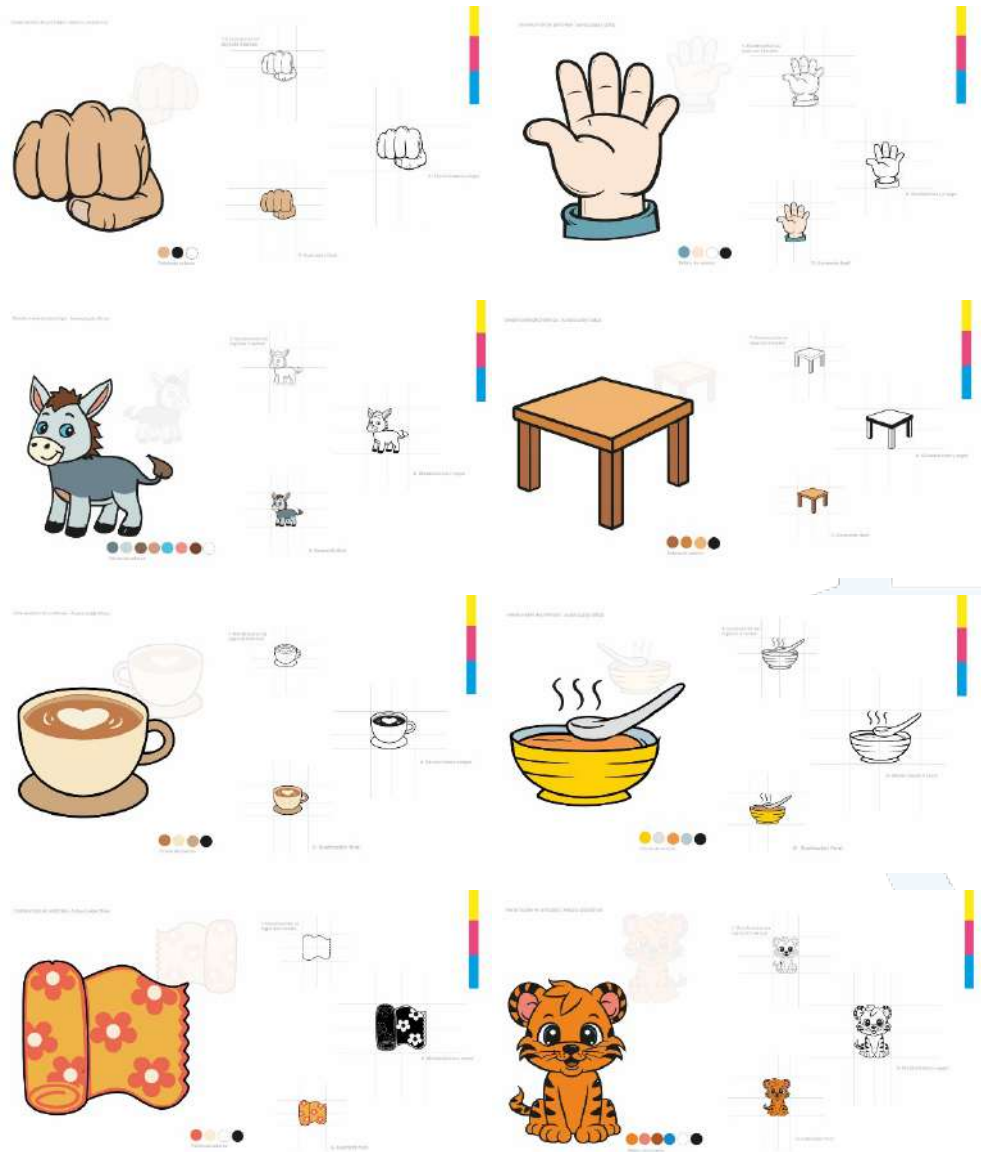

2.5. Pruebas y ajustes

En esta fase del desarrollo de "Armando Sonidos", se realizaron varias pruebas preliminares para apoyar el prototipo y confirmar que cumplía con los requisitos predeterminados. Los docentes dieron comentarios útiles durante las pruebas, considerando la interacción con los materiales y actividades educativas.

Figura 33

Presentación del prototipo inicial



Nota. Fase de validación, en la que la docente realizó observaciones y sugerencias orientadas a la mejora de la tipografía y la legibilidad del diseño.

Los docentes recomendaron varias modificaciones en las ilustraciones, tipografía, organización del contenido, etc., lo que facilitó la lectura y comprensión para los estudiantes. Se realizaron cambios en el tamaño de la fuente, el diseño gráfico y los colores en el prototipo, considerando estas observaciones, en base a las cuales se requerían mejoras para su visibilidad y comprensión.

Figura 34

Comparación entre la propuesta inicial y la versión mejorada de la pieza

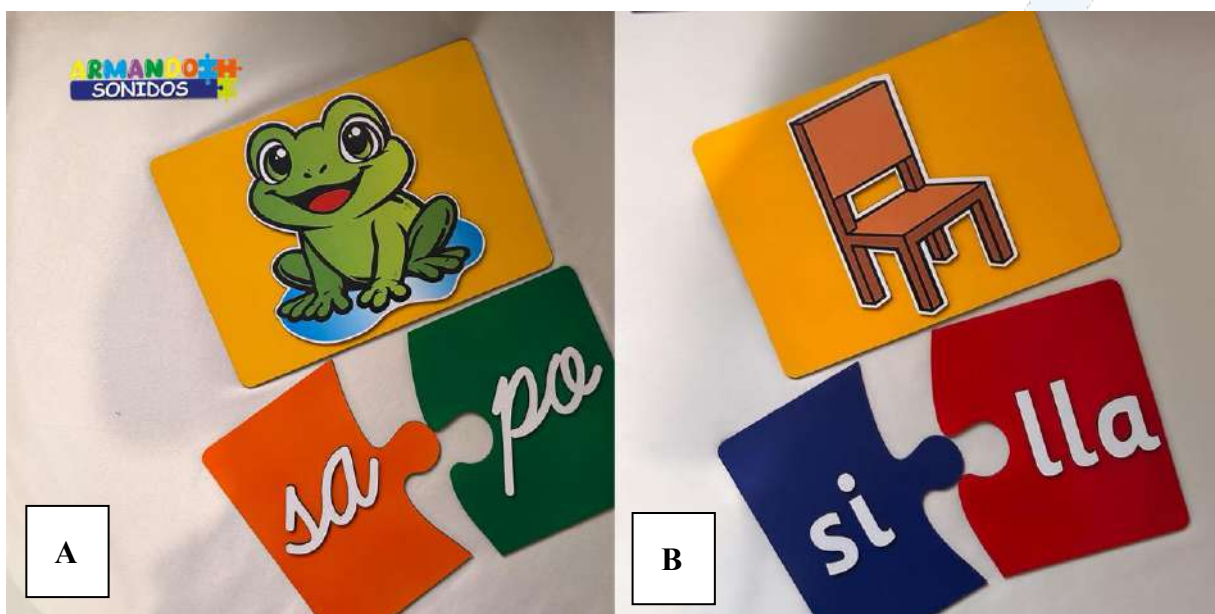

Nota. A). Primera propuesta planteada con tipografía *cursive*. B). Propuesta con mejoras en la tipografía y en las dimensiones de corte, ajustadas para garantizar una correcta adaptación y ensamblaje de la pieza.

También se sugirió que hubiera instrucciones más claras y visuales para facilitar el aprendizaje. El proceso de pruebas y ajustes mencionado anteriormente es muy esencial para mejorar el producto y cumplir con las expectativas necesarias. Las pruebas iniciales han sido limitadas, pero los resultados obtenidos se utilizarán para mejorar el prototipo para futuras

evaluaciones, de modo que "Armando Sonidos" funcione como un recurso educativo atractivo y efectivo para los niños.

Figura 35

Presentación del material digital



Figura 36

Presentación del material digital



Figura 37

Presentación del material digital



Figura 38

Presentación del material digital



2.6. Producto y lanzamiento

En esta fase “Armando Sonidos” está listo para su lanzamiento al mercado, con un diseño atractivo y educativo. El producto incluye una caja interactiva, carteles visuales y materiales funcionales para enseñar fonemas de manera divertida. Se asegura que el empaque y los elementos gráficos sean accesibles, motivando a los niños a aprender.

Figura 39

Manual para uso de “Armando Sonidos”



Figura 40

Presentación y lanzamiento del material educativo con soporte textil



Nota. Lanzamiento del material educativo, acompañado de un bolso de tela identificado con el nombre del material.

CAPITULO III. Conclusiones y Recomendaciones

3.1. Conclusiones

- Basado en el diagnóstico obtenido a través de la observación y discusiones con los profesores en la asignatura de Lengua y Literatura, los estudiantes de segundo año de Educación Básica muestran un nivel básico de comprensión lectora, ya que tienen dificultades para entender el texto, identificar la idea principal y relacionar palabras con el significado, aunque varios estudiantes logran decodificar letras y palabras. Con esta circunstancia, se identificó una referencia a un material didáctico visual que también puede apoyar la lectura y asegurar la comprensión a una edad temprana.
- En línea con esta demanda, se delinearon los detalles pictóricos y artísticos que se representarían en los materiales didácticos, a saber, ilustraciones claras y amigables, fuentes legibles para niños de 6 a 7 años, una paleta vibrante pero equilibrada, y una composición visual bien organizada. Los siguientes elementos que se seleccionaron fueron para ayudar a mantener la atención del estudiante, fomentando interacciones imagen-palabra, y en un contexto visual interesante que fomenta el comportamiento lector.
- Se creó un material didáctico visual manipulativo en forma de juego, "Armando Sonidos", como un kit de construcción de palabras basado en piezas de rompecabezas como producto del proceso de diseño. El material consta de componentes gráficos y partes ilustradas que facilitan la asociación de imágenes, sílabas y sonidos, promoviendo así la conciencia fonológica y la correspondencia fonema-grafema. Este prototipo no se implementó en una situación real, pero el diseño refleja las necesidades de lectura identificadas en la muestra y es un buen punto de partida para el futuro desarrollo del prototipo como herramienta de apoyo en la enseñanza de la comprensión lectora en Lengua y Literatura.

3.2. Recomendaciones

- Se recomienda que se realice una prueba piloto del prototipo de "Armando Sonidos" en un aula real para evaluar su impacto en el desarrollo de la comprensión lectora y recopilar datos sobre su efectividad en la práctica. Esto permitirá refinar los detalles del diseño antes de su aplicación extensiva. Un repertorio más variado de fonemas que considere una variedad de sonidos sería útil para cubrir mejor los fonemas en el aprendizaje de la lectura de los niños en la Educación General Básica. Aunque la tecnología se utiliza de hecho en muchas áreas de la educación, la recomendación es crear una edición digital del material didáctico visual, para que los estudiantes puedan usarlo mediante dispositivos digitales, aumentando así la disponibilidad y adaptándolo mejor.
- Por lo tanto, se propone realizar un análisis comparativo con otros materiales didácticos visuales para ayudar a identificar mejores puntos para el diseño del producto. Esto podría ayudar a evaluar las formas en que el material podría adaptarse con éxito para su uso en diferentes escenarios educativos. El estudio sería beneficioso para realizar investigaciones a largo plazo evaluando los efectos del uso de materiales didácticos visuales en la motivación y el rendimiento académico de los estudiantes. Estos estudios podrían contribuir con información sobre nuevos recursos educativos para el desarrollo de un aprendizaje autónomo y significativo en diferentes niveles educativos.

Referencias:

- Aguado, M., y Villalba, M. (2020). La ilustración como recurso didáctico. *Revista de Educación y Humanidades*, (17), 337–359. <https://doi.org/10.30827/dreh.v0i17.15158>.
- Almeida, S. (2022). Algunas causas del bajo nivel de la comprensión lectora en la educación actual. *Revista científica de la facultad de filosofía*, 14(1). <https://revistascientificas.una.py/index.php/rcff/article/download/2717/2474>
- Álvarez, C. (2021). *Revalorización de la cosmovisión andina a través de la ilustración*. [Tesis de Maestría, Universidad de Cuenca]. <https://dspace.ucuenca.edu.ec/bitstreams/a6075830-ed87-451a-954e-5b841a8fafd4/download>
- Ausubel, D.P. (1976). *Psicología educativa: Un punto de vista cognoscitivo*. Editorial Trillas. <https://es.scribd.com/document/461254772/Ausubel-1980-Psicologia-educativa-pdf>
- Baque, N.G. (2019). *Material didáctico para alumnos de educación inicial* [Tesis de Grado, Universidad Tecnológica Israel]. <http://repositorio.uisrael.edu.ec/bitstream/47000/2049/1/UISRAEL-EC-DIS-378.242-2019-012.pdf>
- Bayona-Pineda, L.G. (2019). ¿Qué es la caricatura?. *Revista Pensamiento palabra y obra*, 21(2), 42-59. <https://revistas.pedagogica.edu.co/index.php/revistafba/article/view/9965>
- Becerra, E.B., Mora, J.C., Miranda, A., y Conteron Zamora, J.A. (2025). Dificultades en el proceso de la comprensión lectora. *KIRIA: Revista Científica Multidisciplinaria*. <https://doi.org/10.53877/65w4ye23>
- Birch, H. (2021). *Acuarela: inspiración y técnicas de artistas contemporáneos*. Editorial GG.
- Bravo, S.A., y Orozco, A.D. (2022). *Materiales didácticos concretos y el aprendizaje significativo en niños de 4-5 años de edad*. [Tesis de Grado, Universidad Laica Vicente

- Rocafuerte de Guayaquil]. <https://repositorio.ulvr.edu.ec/bitstream/44000/5115/1/T-ULVR-4123.pdf>
- Briana, F. (2024). *Uso de material didáctico estructurado para el desarrollo del pensamiento lógico matemático en niños y niñas de cinco años de la Institución Educativa Inicial N° 257-B, Paoyhan-Loreto 2023*. [Tesis de Grado, Universidad Nacional Intercultural de la Amazonia]. <https://repositorio.unia.edu.pe/bitstreams/1121fd91-58ac-4d53-9d7e-3300c4b5fe9b/download>
- Cabero, J., y Llorente, M.C. (2020). *Tecnologías de la información y la comunicación para la formación docente*. Editorial Síntesis. <https://www.sintesis.com>
- Cano, A., García, J., y Orjuela, J. (2021). *Uso de las narrativas digitales como estrategia didáctica para el mejoramiento de las competencias lectoras en los estudiantes del grado 5° de la Institución Educativa Juan María Céspedes de la ciudad de Medellín* [Tesis de Maestría, Universidad de Cartagena]. <https://repositorio.unicartagena.edu.co/server/api/core/bitstreams/4ea453e4-ea7b-4504-8f92-72d1d26ec58d/content>
- Carchi, E., y Narváez, G. (2024). *La psicología del color como apoyo en la conducta asertiva; a través de la práctica mural*. [Tesis de Grado, Universidad de Cuenca]. <https://dspace.ucuenca.edu.ec/bitstreams/1b9788a5-e824-49e9-a8a5-3e305078ad5a/download>
- Carro, M.E., Bovary, M., Bovary, M., y Karenina, A. (2020). *De lo fantástico a lo extraordinario*. Editorial Anaya.
- Crespo-Blanco, M. (2016). *El collage como medio de expresión creativo*. [Tesis de Grado, Universidad de Valladolid]. <https://uvadoc.uva.es/bitstream/handle/10324/21008/TFG%20L-1384.pdf?sequence=1&isAllowed=y>
- Cruz, M. (2024). *La enseñanza de la comprensión lectora en niños de la 4ta fase: una cuestión*

- estratégica dentro de la Nueva Escuela Mexicana.* [Monografía de Trabajo de Grado, Universidad Pedagogica Nacional].
<http://rixplora.upn.mx/jspui/bitstream/RIUPN/186475/1/UPN305LPSAMA2024.pdf>
- Erazo-Benavides, S. (2019). *La ilustración infantil como recurso educativo y artístico en el aprendizaje. Estudio de caso: Revista Elé* [Tesis de Grado, Universidad Central del Ecuador]. <http://www.dspace.uce.edu.ec/handle/25000/18911>
- Gamboa, J., Rico, C., y Ramírez, L. (2023). Correlación entre la coordinación motriz, el índice de Masa Corporal (IMC) y la Actividad Física en niños de 10 a 12 años. *Revista Actividad Física y Desarrollo Humano*, 14(1), 1-16.
<https://ojs.unipamplona.edu.co/index.php/afdh/article/download/2500/6868>
- García, L., y Méndez, A. (2019). Propiedades visuales del gouache en la ilustración infantil: opacidad, contraste y legibilidad temprana. *Revista Iberoamericana de Arte y Educación*, 14(2), 45-59.
- Gavilanes, E. (2023). *Juegos tradicionales en el desarrollo del equilibrio de niños de 4 años.* [Tesis de Maestría, Universidad Técnica de Ambato].
<https://repositorio.uta.edu.ec/bitstreams/06bd076b-1bd4-4b8e-aebc-7d7daa72f5bc/download>
- Giraldo, A. (2025). *Lágrima Cortometraje experimental a partir de la ilustración.* [Tesis de Grado, Universidad Politécnica de Valencia]. <https://riunet.upv.es/bitstreams/645b647f-24b2-45f0-b707-6ab01b08c6ba/download>
- González, R., y Cabrera, L. (2019). *Material didáctico ilustrado para mejorar la comprensión lectora en niños de primer grado.* [Tesis de Grado, Universidad Politécnica Salesiana].
<https://dspace.ups.edu.ec/bitstream/123456789/22286/4/UPS-CT009660.pdf>
- Herrera, S., y Maldonado, J. (2020). Geometría vectorial y escalabilidad en la ilustración infantil contemporánea. *Revista Latinoamericana de Tecnología y Diseño Visual*, 9(1), 33-48.

- Hrechka, A., Pavlyk, O., y Lysohor, L. (2022). Formación de la habilidad de comprensión lectora en alumnos de primaria mediante la visualización. *SHS Web of Conferences*. 142, 2. <https://doi.org/10.1051/shsconf/202214202004>
- Huilcapi, C. (2021). *Alfabetización visual de los profesores en ejercicio a través del Diseño Gráfico para mejorar la planificación y desarrollo del proceso de aprendizaje*. [Tesis Doctoral, Universidad de Salamanca]. [https://gredos.usal.es/bitstream/handle/10366/145784/Huilcapi Collantes%2C Catalina.pdf?sequence=1](https://gredos.usal.es/bitstream/handle/10366/145784/Huilcapi_Collantes%2C_Catalina.pdf?sequence=1)
- Jiménez, R., Espinoza, E., Cruz, F., y Rodríguez, M. (2021). Ilustración de las leyendas de la ciudad Riobamba, como estrategia para el fortalecimiento de la identidad cultural en la población infantil. *Revista Explorador Digital*, 5(3), 139-155. <https://cienciadigital.org/revistacienciadigital2/index.php/exploradordigital/article/download/1796/4452>
- Krause, F. (2023). *Cuando las ilustraciones cobran protagonismo. Las propuestas gráficas de Ajax Barnes en libros infantiles (1966-1976)*. [Universidad de Buenos Aires]. https://repositorioubi.sisbi.uba.ar/gsd/collect/aaqmas/index/assoc/HWA_7605.dir/7605.PDF
- Machado, D. (2022). *La tipografía como apoyo a la lecturabilidad en niños de 6 a 7 años con dislexia en etapa escolar básica en la ciudad de Ambato*. [Tesis de Grado, Universidad de Ambato]. <https://repositorio.uta.edu.ec/bitstreams/fbbf5403-e27b-4d15-8447-bccf0cd3d02e/download>
- Magro, M., y Carrascal, S. (2019). El Design Thinking como recurso y metodología para la alfabetización visual y el aprendizaje en preescolares de escuelas multigrado de México. *Vivat Academia*, 146, 71-95. <https://doi.org/10.15178/va.2019.146.71-95>
- Matos, R. (2021). *Desarrollo motor en niños de 4 a 7 años de la Institución Educativa Sonrisas y Colores en clases virtuales*. [Tesis de Grado, Universidad Continental].

https://repositorio.continental.edu.pe/bitstream/20.500.12394/10481/2/IV_FCS_507_T E_Matos_Camac_2021.pdf

Miryam, B.P., Alexandra, C.S., Evarista, T.C., y Narcisa, M.A. (2024). Mejora de las habilidades de comprensión lectora mediante el modelo interactivo ExeLearning.net en estudiantes de educación básica superior. *International Journal of Membrane Science and Technology*, 11(1), 310-317. <https://doi.org/10.15379/ijmst.v11i1.3639>

Monroy, C. (2023). *Reconociendo la letra: tipografía, legibilidad y baja visión: un estudio sobre parámetros de selección tipográfica para material de lectura dirigido a niños con baja visión*. <https://repositorio.uchile.cl/bitstream/handle/2250/196525/reconociendo-la-letra-tipografia-legibilidad-y-baja-vision.pdf?sequence=1>

Moreno, M. (2020). Diseño de fichas visuales para mejorar la comprensión lectora en estudiantes de segundo año. *Revista RedCa*, 7(19), 60-82.

Morocho-Cevallos, R., Caiza, D.L., y Jiménez, Y.L. (2025). The role of playful in education: a holistic approach. *Revista INVECOM*, (4), 12-26. <http://www.revistainvecom.org>

Mullo, S.P. (2023). *Utilización de materiales didácticos para desarrollar la noción de cantidad en niños de primer grado EGB de la UE. Eloy Alfaro Delgado Guamote, Guamote, Chimborazo*. [Tesis de Grado, Universidad Nacional de Chimborazo]. [http://dspace.unach.edu.ec/bitstream/51000/11970/3/Mullo%2C S. %282023%29 Utilización de materiales didácticos para desarrollar la noción de cantidad en niños de primer grado.pdf](http://dspace.unach.edu.ec/bitstream/51000/11970/3/Mullo%2C%20S.%282023%29Utilizaci3n%20de%20materiales%20did3cticos%20para%20desarrollar%20la%20noci3n%20de%20cantidad%20en%20ni3os%20de%20primer%20grado.pdf)

Murillo, H. J., Ortega, J.M., y Buelvas, L.J.(2024). El entorno virtual de aprendizaje como estrategia para fortalecer la comprensión lectora en estudiantes de secundaria. *Journal of Ecohumanism*, 3(5), 1458. <https://doi.org/10.62754/joe.v3i5.6288>

Murillo, J., y Ortega, M. (2024). El uso del taller audiovisual como estrategia innovadora para mejorar la comprensión lectora en estudiantes de educación primaria en Montería, Colombia. *Fuel Cells Bulletin*, (7). <https://doi.org/10.52710/fcb.43>

- Naspud, J. (2024). *Diseño de materiales didácticos inclusivos en la enseñanza de la lectura en estudiantes de básica media*. [Tesis de Grado, Universidad Católica de Cuenca]. <https://dspace.ucacue.edu.ec/bitstreams/32fad816-16ca-481f-a652-e4cd6615349b/download>
- Orta, L., y Mirel, S. (2018). *Lo infantil: de lo pictórico a lo experimental producción propia en artes visuales entre 2011 y 2016*. [Repositorio Digital UNACH Facultad de Ciencias de la Educación, Humanas y Tecnologías]. <http://dspace.unach.edu.ec/handle/51000/14462>
- Ortega, J., Sepúlveda, S., y Rodríguez Fuentes, A. (2019). La comprensión lectora de escolares de educación básica. *Revista Ciencia, Cultura y Sociedad*, 3(2), 47-54. <https://doi.org/10.29344/0717621x.40.2066>
- Pacheco, J. (2023). *Color, psicología del color y etalonaje digital en la narrativa de En el nombre de la hija (2011) de Tania Hermida, y Alba (2016) de Ana Cristina Barragán*. [Tesis de Grado, Universidad de Cuenca]. <https://dspace.ucuenca.edu.ec/bitstreams/254604c9-8282-45ed-b5fe-2a9ebcc2f369/download>
- Palomares, I. (2021). *Elaboración de cuentos ilustrados para fomentar el pensamiento creativo en los niños del jardín 467 de Las Palmas en Hualmay*. [Tesis de Grado, Universidad Nacional José Faustino Sánchez Carrión]. [http://repositorio.unjfsc.edu.pe/bitstream/handle/20.500.14067/5777/Ingrid Lisset, Palomares Jara.pdf?sequence=1](http://repositorio.unjfsc.edu.pe/bitstream/handle/20.500.14067/5777/Ingrid_Lisset_Palomares_Jara.pdf?sequence=1)
- Paredes, E.E. (2020). *Importancia del factor lúdico en el proceso enseñanza-aprendizaje: Propuesta de un manual de actividades lúdicas para la asignatura de Estudios Sociales*. [Universidad Andina Simón Bolívar, Sede Ecuador]. <https://repositorio.uasb.edu.ec/bitstream/10644/8119/1/T3508-MINE-Paredes-Importancia.pdf>
- Paredes, L., y Quiñones, F. (2021). Técnicas de pintura digital aplicadas a la ilustración infantil:

- capas, simulación de materiales y narrativa visual. *Anales Iberoamericanos de Arte Digital*, 7(2), 56-72.
- Ramírez, J. (2018). *Cuaderno de trabajo con imágenes para reforzar la comprensión lectora*. Editorial EDINUN.
- Reyes, P. (2025). *Catálogo razonado de cielorrasos como elemento compositivo del Período Republicano en la ciudad de Cuenca*. [Tesis de Grado, Universidad de Cuenca]. <https://dspace.ucuenca.edu.ec/bitstreams/dabc85f7-c59a-4b71-9fb3-27dd308e0775/download>
- Ruiz, P., y Castañeda, M. (2020). El uso del grafito y lápiz de color en procesos de bocetado para ilustración infantil. *Cuadernos de Expresión Gráfica y Diseño*, 8(1), 22-34.
- Russell, S., Wang, J., y Cain, K. (2024). Children's Narrative Retells: The Influence of Character Realism and Storybook Theme on Central and Peripheral Detail. *Early Education and Development*, (35), 1789-1808. <https://doi.org/10.1080/10409289.2024.2303908>
- Samaniego-López, M.V., y Constante-Satián, N.Y. (2025). *La ilustración del cómic como herramienta de expresión de problemática social*. [Tesis de Grado, Universidad Nacional de Chimborazo]. <http://dspace.unach.edu.ec/handle/51000/14462>
- Saransig-Singo, A. M. (2025). Errores lectores y fluidez en niños de segundo grado de educación general básica. *Journal of Economic and Social Science Research*. <https://doi.org/10.55813/gaea/jessr/v5/n3/207>
- Svobodová, K., Sklenicka, P., Molnarova, K., y Vojar, J. (2014). *Does the composition of landscape photographs affect visual preferences? The rule of the golden section and the position of the horizon*. *Journal of Environmental Psychology*, 38, 143–152. <https://doi.org/10.1016/j.jenvp.2014.01.005>
- Santos, R., y Villalobos, C. (2021). Témpera y marcadores en la narrativa visual infantil: color,

- impacto perceptivo y estrategias de atracción lectora. *Anuario Latinoamericano de Pedagogía Visual*, 5(3), 71-89.
- Seng, W.Y., Seun, O.A., Yeh, L.H., Nor, N.M., y Kamnardsiri, T. (2024). Visualización de información sobre la comprensión lectora para estudiantes de primaria en Malasia. *Journal of Advanced Research in Applied Sciences and Engineering Technology*, 42 (1), 31-41. <https://doi.org/10.37934/araset.42.1.3141>
- Solé, I. (1992). *Estrategias de lectura*. Editorial Graó.
- Suárez, L., y Hernández, D. (2024). Estrategias pedagógicas y artísticas para mejorar la comprensión lectora en instituciones oficiales. *Ciencia Latina Revista Científica Multidisciplinar*, 8(3), 6964-6982. <https://ciencialatina.org/index.php/cienciala/article/download/11887/17301>
- Sun-Cok. (2024). El estilo minimalista en el diseño gráfico y sus características . En *Toulouse Lautrec Blogs*. <https://www.toulouselautrec.edu.pe/blogs/estilo-minimalista-en-diseno-grafico-sus-caracteristicas>
- Tamayo, A., y Rodríguez, J. (2023). La Importancia de la Comprensión Lectora: Un Análisis en Alumnado de Educación Básica. *Ciencia Latina Revista Científica Multidisciplinar*, 7(3), 9988-10009. <https://ciencialatina.org/index.php/cienciala/article/download/7760/11757>
- Torres, A. (2015). Teoría de la Gestalt: leyes y principios fundamentales. *Psicología y Mente*. <https://psicologiaymente.com/psicologia/teoria-gestalt>
- Torres, J. (2024). Acceso a material didáctico digital e integración de las TIC durante el confinamiento por Covid-19 en estudiantes con discapacidad visual del departamento peruano de Puno. *Espacios en blanco*, 34(1), 243-258. <https://www.scielo.org.ar/pdf/eb/v34n1/15159485-eb-34-01-243.pdf>
- Torres, J.L., Rodríguez, L.S., Alarcón, H.H., Espinoza, E.E., y Alarcón, M.A. (2020).

- Tecnología y comprensión lectora. Un estudio pre experimental en educación básica. *Revista Científica Multidisciplinaria*. <https://doi.org/10.5377/multiensayos.v0i0.9334>
- Veloz, M.F. (2014). “*El material didáctico y su relación con el aprendizaje de niños y niñas de inicial 2, del instituto particular «San Mateo» de la ciudad de Riobamba, período lectivo 2013 – 2014*”. [Universidad Nacional De Loja]. <https://dspace.unl.edu.ec/server/api/core/bitstreams/efcb9dbf-c720-4c08-b0ee-750c6bb1631d/content>
- Villalta, E. (2023). *La danza en el desarrollo de la motricidad gruesa en niños de 5 a 7 años dentro de la clase de Educación Física*. [Tesis de Grado, Universidad Técnica de Ambato] <https://repositorio.uta.edu.ec/bitstreams/b760deeb-1341-4f22-b6b4-0698708fbc3/download>
- Zambrano, M.A., Delgado, M.L., Espinoza, S.B., Espinal, V., y López, M.S. (2025). El uso de actividades lúdicas como método de enseñanza-aprendizaje centrado en el crecimiento mental en los niños de educación inicial. *Ciencia Latina Revista Científica Multidisciplinaria*, 9(5), 14279-14311. https://doi.org/10.37811/cl_rcm.v9i5.20592
- Zúñiga, M., Miranda, A., y Burbano, D. (2022). Prevención de salud oral en infantes de 6-36 meses del centro infantil del buen vivir mediante estrategia educativa. *Conrado*, 18(89), 129-139. <http://scielo.sld.cu/pdf/rc/v18n89/1990-8644-rc-18-89-129.pdf>

Anexos

Anexo A. Portafolio de presentación del material digital “Armando Sonidos”

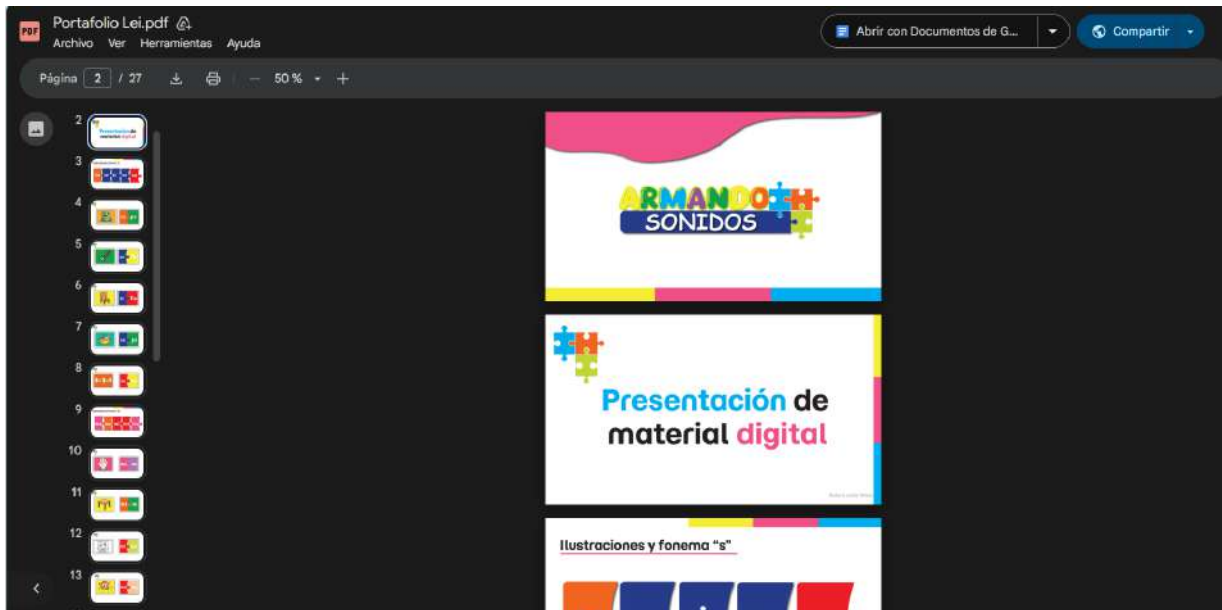

Nota. El portafolio y la construcción del prototipo están disponibles en los siguientes enlaces con acceso libre.

https://drive.google.com/file/d/1WobaWj3gPvwQesaOkHUwH35OjPuKh8M9/view?usp=share_link

https://drive.google.com/file/d/1awx0tVi8fGdxsIfKJZbZMZxsiECTZTbS/view?usp=share_link

Anexo B. Encuesta aplicada a docentes de la institución

Carrera de Diseño Gráfico

Instrumento de investigación

- ¿Cuáles considera usted que sean las causas principales de las dificultades en la comprensión lectora de los estudiantes?
 - Falta de colaboración en casa.
 - 40% de este grupo tiene esta dificultad.
 - No todas las padres tienen el hábito lector.
 - Las faltas pueden también ser un problema pero que se acojan a la lectura.
- ¿Qué tipos de textos suelen presentar mayor dificultad para los estudiantes (cuentos, textos informativos, instrucciones, etc.)?
 - Textos informativos - géneros
 - Demasiada información
 - No hay un código de investigación
 - No funciona porque no saben.
 - La mayoría 70% ya hacen directos.
- ¿Qué aspectos del proceso lector observa con más debilidad en sus estudiantes (fluidez, vocabulario, interpretación, concentración, motivación)?
 - Fluidez - se le olvidan un poco los sílabas.
 - → Léxico secundario - están en ese proceso.
 - Libro: muchos de forma incorrecta.
- ¿Qué estrategias aplica actualmente para apoyar a los estudiantes que presentan dificultades en la comprensión lectora?
 - Es de forma continua el pedirle la colaboración a los padres.
 - De forma consecutiva diadémica. = Material impresa
 - Se da material didáctico. = Trabajos en casa.
 - La mayoría es material impresa. = Cortarles 3 modelos.
 - No otorgo pantalla. = 5 cartillas
 - Oportunidad narrativa en audio. = Método método se da

Dirección: Espejo y Subida a Santa Cruz
 Código postal: 08-01-0065 / Teléfono: (593-2) 272 1983 / 272 1595 Ext. XXXX
 Esmeraldas - Ecuador / www.oucese.edu.ec

CS
 Escaneado con CamScanner
 f t i in v



Anexo C. Encuesta aplicada a docentes de la institución

 Pontificia Universidad Católica del Ecuador Seréis mis testigos

ESMERALDAS

Carrera de Diseño Gráfico

5. ¿Cree que los materiales visuales o didácticos podrían mejorar la comprensión lectora? ¿Por qué?

Si, porque sino contamos el material didáctico.

- mejoran su conexión con la lectura y las imágenes.
- desarrollan mejor las actividades.
- Mejoran su concentración. / sea de su interés /

6. ¿Qué características considera que debería tener un material didáctico para responder a las necesidades lectoras de sus estudiantes?

- Formas - bonitas. / - Dependiendo el contenido del texto.
- Escrito - letras claras
- Imágenes. - dibujo;
- Colores vivos - /

7. ¿En qué fase del proceso de lectura identifica con mayor recurrencia las dificultades (antes, durante o después de la lectura)? Justifique su respuesta.

- De forma general después.
- Durante la lectura de forma individual.

→ 40 niños - 50 - 50.

→ hay unos que leen mas rapido y otros que se criben con mayor dificultad.

Todos los días menos el Martes, solo refuerzo con animación a la lectura

- Cuenta para desarrollar.
- Siempre cuenta con el B.O.

Dirección: Espejo y Subida a Santa Cruz
Código postal: 08010055 / Teléfono: 053 4 272 1983 / 272 1595 Ext. XXXX
Esmeraldas - Ecuador / www.pucese.edu.ec



Anexo D. Ficha de observación para evaluación de material

FICHA DE OBSERVACIÓN PARA EVALUACIÓN DE MATERIAL

Título de la Tesis: DISEÑO DE MATERIAL DIDÁCTICO VISUAL PARA FORTALECER LA COMPRENSIÓN LECTORA EN ESTUDIANTES DE EDUCACIÓN BÁSICA

Autora: Leidy Chica

Fecha: 29/01/2026

Evaluador/a: Rosa Cortez

1. DATOS TÉCNICOS DE LA PIEZA

Soporte total: 30 x 24 cm

Área interna de las ilustraciones: 28,4 x 20,4 cm

Tipo de soporte: Material impreso resistente, apto para la manipulación por niños

Condición de seguridad: Bordes y puntas redondeadas que garantizan un uso seguro

Técnica de ilustración: Ilustración digital vectorial

Tipografía utilizada: Learning Curve

Uso del color: Colores primarios y secundarios definidos dentro de una paleta cromática establecida

2. CRITERIOS DE EVALUACIÓN

Escala de valoración: 1 = Deficiente | 2 = Aceptable | 3 = Bueno | 4 = Muy bueno | 5 = Excelente

Criterio	Indicador	1	2	3	4	5
Ilustraciones	Claridad, reconocimiento y adecuación a la edad				X	
	Comunicación del fonema o concepto trabajado					X
	Adecuación de la técnica de ilustración digital vectorial				X	
Color	Uso de colores primarios y secundarios según paleta cromática					X
	Armonía, contraste y					X

Dirección: Espejo y Subida a Santa Cruz

Código postal: 08-01-0065 / Teléfono: (593-2) 272 1983 / 272 1595 Ext. XXXX

Esmeraldas - Ecuador / www.pucese.edu.ec



Anexo E. Ficha de observación para evaluación de material



ESMERALDAS

Dirección de Docencia y Estudiantes

	aporte a la comprensión								
Tipografía	Legibilidad de la tipografía Learning Curve					X			
Formas	Uso de formas simples, orgánicas y amigables							X	
	Bordes y esquinas redondeadas para manipulación segura							X	
Tamaño y composición	Proporción correcta y equilibrio visual							X	

3. OBSERVACIONES GENERALES DEL DOCENTE

Ninguna

Conclusión pedagógica:

- Material apto para uso didáctico
 Material requiere ajustes
 Material no apto

Firma del docente evaluador/a: *P. P. C.*



Anexo F. Permiso de ingreso a la Unidad Educativa Fiscal “17 de Diciembre”

 **Pontificia Universidad Católica del Ecuador**
Seréis mis testigos

ESMERALDAS

Carrera de Diseño Gráfico

Borbón, 30 de octubre de 2025

Mgtr. Erika Valencia
Rectora de la Unidad Educativa Fiscal “17 de Diciembre”
Presente.

De mi consideración:

Reciba un cordial saludo. Mediante la presente, yo, **Leidy Chica**, estudiante de la carrera de Diseño Gráfico en la Universidad Pontificia Católica del Ecuador, Sede Esmeraldas (PUCESE), solicito de la manera más comedida la autorización general de entrada a la institución con fines académicos.

El propósito de mi Ingreso es realizar una entrevista a la docente de Segundo de Educación Básica, como parte del proceso de recolección de información para mi trabajo de titulación, el cual se enfoca en el diseño de material didáctico visual para fortalecer la comprensión lectora en estudiantes de Educación Básica.

Agradezco de antemano su atención y colaboración, y me comprometo a cumplir con las normas y disposiciones establecidas por la institución durante mi permanencia en ella. Sin otro particular, me despido reiterándole mis sentimientos de consideración y respeto.

Atentamente,



Leidy Chica
C.I. N.º 0803670884
Estudiante de Diseño Gráfico
Celular: 0985376884
Correo personal: vanahis165@gmail.com
Correo institucional: lchica@pucese.edu.ec

ELOY ALFARO - ESMEALDAS



Mgtr. Erika Valencia
C.I. N.º 080299058-0
Rectora de la Unidad Educativa Fiscal “17 de Diciembre”

Dirección: Espejo y Subida a Santa Cruz
Código postal: 08-01-0065 / **Teléfono:** (593-2) 272 1983 / 272 1595 Ext. XXXX
Esmeraldas • Ecuador / www.pucese.edu.ec



Anexo G. Permiso de ingreso a la Unidad Educativa Fiscal “17 de Diciembre”

 **Pontificia Universidad Católica del Ecuador**
Seréis mis testigos

ESMERALDAS

Carrera de Diseño Gráfico

Borbón, 30 de octubre de 2025

Lic. Rosa Cortez
Docente de Segundo de Educación Básica
Unidad Educativa Fiscal “17 de Diciembre”

Presente.
De mi consideración:

Reciba un cordial saludo. Por medio de la presente, yo, **Ledy Chica**, estudiante de la carrera de **Diseño Gráfico** en la **Universidad Pontificia Católica del Ecuador, Sede Esmeraldas (PUCESE)**, solicito de manera atenta su **colaboración para concederme una entrevista con fines académicos.**

Dicha entrevista forma parte del proceso de investigación de mi **trabajo de titulación**, cuyo tema se centra en el **diseño de material didáctico visual para fortalecer la comprensión lectora en estudiantes de Educación Básica.**

Agradezco de antemano su tiempo, disposición y el valioso aporte que su experiencia docente brindará al desarrollo de mi investigación. Me comprometo a que toda la información recolectada será utilizada únicamente con fines académicos.

Sin otro particular, me despido expresándole mis sentimientos de respeto y consideración.

Atentamente,

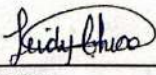
Ledy Chica
C.I. N.º 0803670884
Estudiante de Diseño Gráfico
Celular: 0985376884
Correo personal: vanahis165@gmail.com
Correo institucional: lachica@pucese.edu.ec

UNIDAD EDUCATIVA
17 DE DICIEMBRE
ELOY ALFARO - ESMERALDA

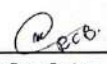
Lic. Rosa Cortez
C.I. N.º 080217093-6
Docente de 2do Básica de la
Unidad Educativa Fiscal “17 de Diciembre”

Dirección: Espejo y Subida a Santa Cruz
Código postal: 08-01-0065 / Teléfono: (593-2) 272 1983 / 272 1595 Ext. XXXX
Esmeraldas - Ecuador / www.pucese.edu.ec

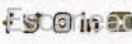
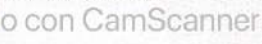
   con CamScanner

