



ESCUELA DE DISEÑO INDUSTRIAL

Tema:

MATERIAL DIDÁCTICO PARA LA PREVENCIÓN DE ABUSO SEXUAL EN EDADES DE 4 A 6 AÑOS

Proyecto de investigación previo a la obtención del título de Ingeniera en Diseño Industrial

Línea de Investigación:

SALUD INTEGRAL, DETERMINACIÓN SOCIAL DE LA SALUD Y DESARROLLO HUMANO

Autor:

ANA CAROLINA SARABIA ARGOTI

Director:

DIS.MG. TIRADO LOZADA DELIA ANGÉLICA

Ambato – Ecuador

Abril 2021

PONTIFICIA UNIVERSIDAD CATÓLICA DEL ECUADOR
SEDE AMBATO
HOJA DE APROBACIÓN

Tema:

MATERIAL DIDÁCTICO PARA LA PREVENCIÓN DE ABUSO SEXUAL EN EDADES DE 4 A 6 AÑOS.

Línea de Investigación:

SALUD INTEGRAL, DETERMINACIÓN SOCIAL DE LA SALUD Y DESARROLLO HUMANO

Autor:

ANA CAROLINA SARABIA ARGOTI

Delia Angélica Tirado Lozada; Dis. Mg.

CALIFICADORA

f. 

Santiago Javier Santamaría Bedón Ing. Mg.

CALIFICADOR

f. 

Francisco Javier Echeverría Tamayo; Ing. Mg.

CALIFICADOR

f. 

Santiago Alejandro Acurio Maldonado; Ing. Mg.

DIRECTOR (E) ESCUELA DE DISEÑO INDUSTRIAL

f. 

Hugo Rogelio Altamirano Villarroel; Dr. Mg.

SECRETARIO GENERAL PUCESA

f. 

Ambato – Ecuador

Abril 2021

DECLARACIÓN DE AUTENTICIDAD Y RESPONSABILIDAD

Yo: **ANA CAROLINA SARABIA ARGOTI**, con **CC. 171883342-7**, autora del trabajo de graduación intitulado: “**MATERIAL DIDÁCTICO PARA LA PREVENCIÓN DE ABUSO SEXUAL EN EDADES DE 4 A 6 AÑOS**”, previa a la obtención del título profesional de **INGENIERA EN DISEÑO INDUSTRIAL**, en la escuela de **DISEÑO INDUSTRIAL**.

- 1.- Declaro tener pleno conocimiento de la obligación que tiene la Pontificia Universidad Católica del Ecuador, de conformidad con el artículo 144 de la Ley Orgánica de Educación Superior, de entregar a la SENESCYT en formato digital una copia del referido trabajo de graduación para que sea integrado al Sistema Nacional de Información de la Educación Superior del Ecuador para su difusión pública respetando los derechos de autor.
- 2.- Autorizo a la Pontificia Universidad Católica del Ecuador a difundir a través de sitio web de la Biblioteca de la PUCE Ambato, el referido trabajo de graduación, respetando las políticas de propiedad intelectual de Universidad

Ambato, abril 2021



ANA CAROLINA SARABIA ARGOTI
CC. 171883342-7

AGRADECIMIENTO

Nunca pensé llegar a este momento, no por que no confíe en mí, al contrario, pero el tiempo paso volando, si dicen que la universidad es la mejor etapa de tu vida lo es, fueron mis mejor años y las frases que se inventa fueron grandes, así mismo nuestros docentes fueron parte de nuestras bromas.

Es por ello que agradezco a todas las personas que pasaron por mi vida en esta etapa, más aún el agradecimiento a mi madre María Francisca, compañera, mejor amiga y confidente que siempre con su amor cariño y apoyo estuvo conmigo, a mi padre Gen Oldemar que sin su ejemplo no seria la mujer y profesional que soy día tras día, a mi flaca hermosa Génesis María que con su sonrisa apoyo y su preocupación de cuando no llegaba rápido a casa estaba esperando para ver sus películas favoritas, a mi compañero, colega y novio, Ronald Augusto que con un semestre menor nos ayudamos en esta etapa.

Agradezco al ser supremo DIOS, por el cual estoy aquí en estos momentos, doy gracias por su misericordia de mantenernos con salud y vida.

No quiero pasar por alto el agradecimiento a mi súper tutora, Dis.Delia Angélica Tirado Lozada, por sus consejos y su paciencia de madre que tuvo conmigo.

Si lees esta tesis recuerda que todos somos niños y nunca dejamos de crecer.

GRACIAS TOTALES..!!!

RESUMEN

En la sociedad existe problemas psicológico-sociales, uno de ellos es el abuso sexual. En la provincia de Tungurahua en el 2018 existió el 80%, niñas y 20% niños víctimas de abuso sexual de edades de 4 a 6 años. Problema, que se define en esta investigaciones es la escasez de divulgación del abuso sexual en niños de 4 a 6 años en las unidades educativas. El objetivo general es diseñar un material didáctico para la prevención de abuso sexual en edades de 4 a 6 años. Este proyecto tendrá como modalidad cualitativa, debido, que se entendera el tema de la prevención de abuso sexual en los niños y niñas de 4 a 6 años; el enfoque será fenomenológico; además, se examinará el conocimiento, en cuanto ha lo social y afectivo en la Unidad Educativa Sagrada Familia. Por otra parte, el nivel de investigación es experimental, se observará el impacto sobre la educación de los menores de edad al disponer de un material didáctico. Se utilizará herramientas para la recolección de información. Para el proceso de diseño, se aplicará la metodología de Gui Bonsepie. Como resultados del proyecto, se determino que las estrategias didácticas para la prevención de niños de 4 a 6 años son los de construcción, simbolismo, juegos de roles y juegos con reglas, es por ello que la construcción del material didáctico, se realizo mediante el concepto de un teatrillo donde el niño crea o relata historias del ámbito familiar y social, se realizo con colores llamativos, formas, ilustraciones de fácil comprensión, los materiales, que se utilizo son suaves como, la tela, en el caso de rigidez, se ocupo cartón.

Palabras claves: sexualidad, prevención, abuso sexual, material didáctico, educación.

ABSTRACT

In society, there are psychological-social problems. One of them is sexual abuse. In the province of Tungurahua in 2018, there were 80% girls and 20% boys victims of sexual abuse from ages 4 to 6 years. The problem that is defined in this research is the scarcity of disclosure of sexual abuse in children aged 4 to 6 years in educational units. The general objective is to design a didactic material to prevent sexual abuse in children from 4 to 6 years old. This project will have a qualitative modality because the topic of prevention of sexual abuse in children from 4 to 6 years old must be understood; the approach will be phenomenological; besides, the knowledge will be examined in terms of the social and affective in the Sagrada Familia Educational Unit. On the other hand, the research level is experimental since the impact on minors' education will be observed by having didactic material. Tools will be used for the collection of information. For the design process, Gui Bonsepie's methodology will be applied. As a result of the project, it was determined that the didactic strategies for preventing children from 4 to 6 years old are those of construction, symbolism, role-playing, and games with rules. That is why the construction of the didactic material was carried out through a theatrical concept where the child can create or tell stories of the family. The social environment was made with bright colors, shapes, illustrations easy to understand, the materials used are soft as the fabric, and rigidity was used cardboard.

Keywords: sexuality, prevention, sexual abuse, didactic material, education.

ÍNDICE DE CONTENIDOS

DECLARACIÓN DE AUTENTICIDAD Y RESPONSABILIDAD.....	iii
AGRADECIMIENTO.....	iv
RESUMEN.....	v
ABSTRACT.....	vi
ÍNDICE DE CONTENIDOS.....	vii
ÍNDICE DE FIGURAS.....	xi
ÍNDICE DE TABLAS.....	xiii
ÍNDICE DE FICHAS TÉCNICAS.....	xv
ÍNDICE DE ANEXOS.....	xvii
INTRODUCCIÓN.....	1
CAPÍTULO I: ESTADO DEL ARTE Y LA PRÁCTICA.....	6
1.1 EDUCACIÓN SEXUAL EN LOS MENORES DE EDAD.....	6
1.2 ABUSO SEXUAL Y PREVENCIÓN DE ABUSO SEXUAL EN LOS MENORES DE EDAD	8
1.3 ESTRATEGIAS DE EDUCACIÓN PARA PREVENIR EL ABUSO SEXUAL EN LOS MENORES DE EDAD 14	
1.4 RECURSOS DIDÁCTICOS EN LA EDUCACIÓN PARA LA PREVENCIÓN DEL ABUSO SEXUAL Y CARACTERÍSTICAS DEL MATERIAL DIDÁCTICO EN LA EDUCACIÓN PARA LA PREVENCIÓN DE ABUSO SEXUAL.....	15
CAPÍTULO II: DISEÑO METODOLOGICO.....	22
2.1 TIPO Y ENFOQUE DE INVESTIGACIÓN.....	22

2.2	POBLACIÓN Y MUESTRA	22
2.2.1	Población.....	22
2.2.2	Muestra	23
2.3	MÉTODOS, TÉCNICAS E INSTRUMENTOS DE INVESTIGACIÓN.....	23
2.3.1	Método de Investigación.....	23
2.3.2	Técnica de Investigación.....	24
2.3.3	Instrumento de Investigación	24
2.3.4	Tipo de recolección de información	24
2.4	PROCESAMIENTO Y ANÁLISIS DE LA INFORMACIÓN	25
2.4.1	Identificación de las estrategias didácticas	25
2.4.2	Análisis de resultados entrevista	27
2.4.3	Determinación de las características para la generación de una propuesta 27	
2.4.4	Análisis de resultados entrevista	28
2.4.5	Análisis de resultados ficha de observación.....	28
2.5	CARACTERIZACIÓN DE LA INSTITUCIÓN	31
2.6	ANÁLISIS GENERAL DE LA INFORMACIÓN SOBRE EL DIAGNÓSTICO REALIZADO	31
2.7	PROPUESTA DE LA INVESTIGACIÓN.....	32
2.7.1	Estructuración del problema.....	33
2.7.1.1	Localización de una necesidad.....	33

2.7.1.2	Valoración de la necesidad	33
2.7.1.3	Análisis del problema proyectual respecto a la justificación.....	33
2.7.1.4	Definición del problema proyectual en términos generales.....	33
2.7.1.5	Precisión del problema proyectual	35
2.7.1.6	Subdivisión del problema en subproblemas	36
2.7.1.7	Jerarquización de subproblemas.....	36
2.7.1.8	Análisis de soluciones existentes	39
2.7.2	Diseño	40
2.7.2.1	Desarrollo de alternativas o ideas básicas.....	40
2.7.2.2	Examen de alternativas	56
2.7.2.3	Selección de la mejor alternativa.....	61
2.7.2.4	Detallar alternativa seleccionada.....	70
2.7.2.5	Construcción del prototipo.....	88
2.7.2.6	Evaluación del prototipo.....	88
2.7.2.7	Introducir modificadores eventuales	91
2.7.2.8	Construcción del prototipo.....	95
2.7.2.9	Valoración del prototipo modificado.....	99
2.7.2.10	Preparación del plano técnicos definitivos para la fabricación.....	99
2.7.3	Realización	99
2.7.3.1	Fabricación de pre-serie.....	99

2.7.3.2	Elaboración de estudio de costos.....	99
2.7.3.3	Adaptación del diseño a las condiciones específicas del producto	101
2.7.3.4	Producción en serie.....	101
2.7.3.5	Valoración del producto después de un tiempo determinado de uso	103
2.7.3.6	Introducción de modificaciones eventuales con base en la valoración .	103
CAPITULO III: ANÁLISIS DE LOS RESULTADOS DE LA INVESTIGACIÓN		103
3.1	VALIDACIÓN DE EXPERTOS.....	103
3.2	ANÁLISIS DE LOS RESULTADOS DE LA INVESTIGACIÓN.....	106
CONCLUSIONES		107
RECOMENDACIONES		109
BIBLIOGRAFÍA		110
ANEXOS.....		119

ÍNDICE DE FIGURAS

Figura 1. El juego instruccional como estrategia de aprendizaje sobre riesgos socio-naturales	20
Figura 2. Materiales para prevenir la violencia contra las mujeres desde el marco educativo	21
Figura 3. Diseño del Concepto.....	47
Figura 4. Brainstorming.....	48
Figura 5. Moodboard.....	49
Figura 6. Sinéctica.....	50
Figura 7. Imagen Gráfica.....	51
Figura 8. Identidad Gráfica.....	52
Figura 9. Identidad Gráfica.....	53
Figura 10. Identidad Gráfica.....	54
Figura 11. Paleta corporativa tintas planas y sus equivalencias.....	55
Figura 12. Alternativa 1 perspectiva e ilustración.....	56
Figura 13. Alternativa 2 perspectiva e ilustración.....	57
Figura 14. Alternativa 3 perspectiva e ilustración.....	57
Figura 15. Alternativa 1 – Ficha técnica de diseño y dibujo plano.....	58
Figura 16. Alternativa 2 - Ficha técnica de diseño y dibujo plano.....	59
Figura 17. Alternativa 3 -Ficha técnica de diseño y dibujo plano	60
Figura 18. Selección de la mejor alternativa.....	61

Figura 19. Accesorios- Escenografías	62
Figura 20. Accesorios-Tablero.....	63
Figura 21. Accesorios-Personajes Principales	64
Figura 22. Accesorios-Personajes Secundarios.....	65
Figura 23. Accesorios-Dado	66
Figura 24. Accesorios-Tarjetas	67
Figura 25. Accesorios- Paletas emotivas	68
Figura 26. Accesorios- Pinzas.....	69
Figura 27. Construcción del prototipo.....	88
Figura 28. Portada instructiva de soporte teórico.....	92
Figura 29. Objetivo y accesorios del instructivo de soporte teórico.	92
Figura 30. Explicación de los accesorios del instructivo de soporte teórico.	93
Figura 31. Explicación de los accesorios del instructivo de soporte teórico.	93
Figura 32. Explicación de los accesorios del instructivo de soporte teórico.	94
Figura 33. Instructivo de soporte teórico para la utilización del material didáctico.	94
Figura 34. Instructivo de soporte teórico para la utilización del material didáctico.	95
Figura 35. Contraportada del instructivo de soporte teórico.....	95

ÍNDICE DE TABLAS

Tabla 1. Población de estudio	23
Tabla 2. Qué actividad les llama la atención	28
Tabla 3. En recreo que elemento utilizan	29
Tabla 4. Qué material les llama la atención.....	29
Tabla 5. Qué material es adecuado.....	30
Tabla 6. Las características que les llama la atención	30
Tabla 7. Lista de necesidades.....	35
Tabla 8. Jerarquización de necesidades	37
Tabla 9. Matriz de necesidades – métricas del producto	41
Tabla 10. Especificaciones y factores determinados para el concepto del producto.	44
Tabla 11. Valores de desempeño en escala de Likert.....	88
Tabla 12. Rúbrica de evaluación para material didáctico.....	89
Tabla 13. Resultados de la evaluación 1.....	91
Tabla 14. Estudio de costos materiales directos.....	100
Tabla 15. Estudio de costos materiales indirectos.....	100
Tabla 16. Estudio de costos mano de obra directa	100
Tabla 17. Estudio de costos indirectos de fabricación	101
Tabla 18. Estudio de precio de venta unitario.....	101
Tabla 19. Producción en serie- estudio de costos materiales directos.....	101

Tabla 20. Producción en serie- estudio de costos materiales indirectos.....	102
Tabla 21. Producción en serie- estudio de costos mano de obra directa	102
Tabla 22. Producción en serie- estudio de costos indirectos de fabricación.....	102
Tabla 23. Producción en serie- estudio de precio de venta unitario.....	103
Tabla 24. Valores de desempeño en escala de Likert.....	104
Tabla 25. Rúbrica de evaluación para material didáctico.....	104
Tabla 26. Resultados de la evaluación 2.....	106

ÍNDICE DE FICHAS TÉCNICAS

Ficha técnica 1. Dimensiones-Maletín	70
Ficha técnica 2. Materiales y cromática-Maletín.	71
Ficha técnica 3. Dimensiones-Escenografías.....	72
Ficha técnica 4. Detalle- Escenografías.....	73
Ficha técnica 5. Dimensiones-Tablero.	74
Ficha técnica 6. Detalle-Tablero.	75
Ficha técnica 7. Dimensiones-Personajes principales.	76
Ficha técnica 8. Detalle- Personajes principales.	77
Ficha técnica 9. Dimensiones-Personajes secundarios.....	78
Ficha técnica 10. Detalle- Personajes secundarios.....	79
Ficha técnica 11. Dimensiones-Dado.	80
Ficha técnica 12. Detalle-Dado.	81
Ficha técnica 13. Dimensiones-Tarjetas	82
Ficha técnica 14. Detalle-Tarjetas.	83
Ficha técnica 15. Dimensiones-Paletas emotivas.....	84
Ficha técnica 16. Detalle- Paletas emotivas.....	85
Ficha técnica 17. Dimensiones-Pinzas.	86
Ficha técnica 18. Detalle-Pinzas	87
Ficha técnica 19. Dimensiones-Manual de Instrucciones.....	97

Ficha técnica 20. Detalle-Manual de Instrucciones..... 98

ÍNDICE DE ANEXOS

Anexo 1:.....	119
Anexo 2:.....	121
Anexo 3:.....	122
Anexo 4:.....	125
Anexo 5:.....	134
Anexo 6:.....	136
Anexo 7:.....	150

INTRODUCCIÓN

El abuso sexual, se produce si una persona manipula a fuerza y realiza una acción sexual sin el consentimiento de la otra persona, es decir, cualquier persona será víctima de abuso sexual, como, por ejemplo: niños, adolescentes y personas mayores (National Sexual Violence Resource Center, 2012). Al hablar de abuso sexual infantil es una problemática a nivel mundial, puesto que muchas de las veces los menores de edad no suelen informar a los padres y los casos no son denunciados ni detectados (Berlinerblau, 2016), por ello, se ha estudiado causas y consecuencias de este fenómeno social. El estudio realizado por Guo, Chen, Yu, Jiang, Song y Jin (2019) brinda información y herramientas sobre el abuso sexual infantil para los niños con pérdida de audición, la metodología utilizada en el proyecto fue realizar un muestro de 127 parejas en la cual intervinieron padres de familia, centros educativos especiales en Beijing y la provincia de Hebei. Se realizó una serie de preguntas para establecer el rango de conocimiento, al concluir el programa lograron que su hijo sea autosuficiente y no sobreprotegido, además, que reciban la información adecuada sobre un tema que comúnmente lo ven antiético.

Por otra parte, Vélez, Henao, Ordóñez y Gómez (2015) aporta con un plan de enseñanza, es decir, se tomó como referencia el programa de prevención *Save the Children*, dado, que se realizó una investigación en escuelas públicas con niños de 5 a 14 años, los cuales, se dividió en cuatro grupos, en la que estaban incluidos especialistas para poder direccionar de una mejor manera al niño o niña, esto la definen como una metodología cuasi-experimental. Al finalizar el proyecto, se pudo observar que existía una gran diferencia de información, si los niños iniciaron el programa no tenían conocimiento y lograron que a edades tempranas, se empoderen del contenido, también, se pudo detectar casos de abusos sexuales en las instituciones investigadas.

Asimismo, por Loinaz, Bigas y Sousa (2019) que identifica la violencia sexual que existe en niños, tanto dentro y fuera de su hogar, por eso utilizaron estadísticas judiciales para reconocer el fenómeno mediante casos reales y de esta manera identificar causas y consecuencias. En conclusión, se pudo establecer que existe el abuso sexual en hogares disfuncionales, como padres de familia divorciados o la presencia de un adulto no acorde al

núcleo familiar, según la investigación el rango de edad de los agresores es de 30 a 39 años de edad.

Otro aspecto importante, por Acuña (2014) recolecta un conjunto de secuelas, dado que para hablar de abuso sexual, se analizará los resultados que presenta un niño o niña que ha sido abusado sexualmente, del mismo modo, se busca analizar los temas de precaución que existen, cuales son los, que se han aplicado y han sido efectivos, es por ello que el proyecto tiene un enfoque cualitativo, recolecta información sobre el fenómeno, en conclusión, se busca realizar nuevas estrategias para la prevención de abuso sexual infantil, se tome conciencia y difundirá la información de una manera abierta y eficaz.

Bustamante et al. (2019) analiza causas y consecuencias del abuso sexual infantil, las mismas que ocasionaron trastornos irreversibles para el futuro, por esta razón el objetivo es capacitar a los niños mediante el proyecto "Tengo derecho a sentirme seguro en todo momento, creado por Maggie Escartin en el 2001" (Bustamante et al, 2019, p33) trabaja conjuntamente con la fundación Azulado ubicada en la ciudad de Quito gracias a ello, se pudo escoger los establecimientos educativos más vulnerables con niños y niñas de escuela desde los 7 años de edad hasta los 12, al finalizar el programa, se pudo visualizar que, tanto alumnos como docentes adquirieron conocimiento sobre la prevención de abuso sexual puesto que trabajaron en equipo.

En otro ámbito, de los elementos lúdicos, Moreno (2015) analizó los recursos antiguos de enseñanza y su inadecuada aplicación, el objetivo fue implementar elementos lúdicos con actividades que utilicen los sentidos sensoriales, es decir, que contengan aspectos de motricidad, visual y auditiva, al despertar el interés en los alumnos, se crea una iniciativa de exploración, educación e indagación personal. En conclusión, las herramientas utilizadas en la educación ayudan a establecer confianza en los niños e interés de aprender cada día más. Como lo menciona Bautista (2001), el desarrollo de los aspectos fundamentales para la creación de un material didáctico que ayude a potenciar el aspecto mental y motriz, la ventaja del proyecto fue desglosar cada uno de los ámbitos pedagógicos y de diseño. Se concluye que el material didáctico es beneficioso para niveles inferiores, fue creado bajo un estudio innovador, social e incluso riguroso para que el niño adquiera concentración, imaginación, curiosidad y seguridad personal.

Por lo expuesto anteriormente evidenciaría que hay un desconocimiento por parte de las autoridades.

Según manifiesta la Constitución de la República del Ecuador (2008):

Art. 343: El sistema nacional de educación tendrá como finalidad el desarrollo de capacidades y potencialidades individuales y colectivas de la población, que posibiliten el aprendizaje, y la generación y utilización de conocimientos, técnicas, saberes, artes y cultura. El sistema tendrá como centro al sujeto que aprende, y funcionará de manera flexible y dinámica, incluyente, eficaz y eficiente (p.170-171).

Art. 359: El sistema nacional de salud comprenderá las instituciones, programas, políticas, recursos, acciones y actores en salud; abarcará todas las dimensiones del derecho a la salud; garantizará la promoción, prevención, recuperación y rehabilitación en todos los niveles; y propiciará la participación ciudadana y el control social (p.171).

Demuestra que, no existe un recurso lúdico adecuado para el aprendizaje de la prevención del abuso sexual infantil, por esta razón, los niños y niñas son vulnerables a diversas situaciones de abuso sexual, por lo tanto, no identificados.

El Ministerio de Educación del Ecuador brinda la campaña de prevención de abuso sexual infantil “Más unidos, más protegidos” (MINEDUC, 2019) el cual está dirigida para impartir en las aulas de las Unidades Educativas. A pesar de la existencia del documento, no se aplica o, se aplica inadecuadamente, esto ha producido que existan abusos sexuales en los niños.

En la provincia de Tungurahua las cifras de abuso sexual infantil son numerosas, a pesar que existen charlas de prevención dirigidos a preadolescentes, adolescentes, jóvenes y adultos (MINEDUC, 2019), pero estas no están enfocadas para niños de 4 a 6 años de edad; es decir, existe una privación del conocimiento para la autoprotección en este grupo es por estos, se vuelven más vulnerables a que sean abusados.

En la ciudad de Ambato, la Primera Analista de Talento Humano-Fiscalía General de Tungurahua mencionó que los agresores en su mayoría son personas cercanas al niño o niña, y según las estadísticas menciona 80% son niñas y 20% son niños (Pazmiño, comunicación personal, 27 de marzo del 2019) en consecuencia el abuso sexual intrafamiliar es la más frecuente por, aspectos emocionales, sociales, familiar; esto no son denunciados por los niños e incluso por los padres.

En el Ecuador no existe programas de prevención sobre el abuso sexual infantil para las edades de 4 a 6 años, por esta razón los niños y niñas son los más vulnerables (MINEDUC, 2019), por otra parte, si los docentes desean hablar de sexualidad en las aulas de clase y no cuentan con un material lúdico adecuado, dado que los, que se encuentran en el mercado son muy impactantes visualmente para el menor de edad y poco pedagógicos, dado que los muñecos, se muestran con sus partes íntimas (Martínez, comunicación personal, 12 de septiembre del 2019).

En conclusión el problema, se define como; la escasez de divulgación del abuso sexual en niños de 4 a 6 años en las unidades educativas, esto, se produce por los limitados recursos didácticos en las instituciones y ha provocado que sean estos vulnerables a sufrir abuso sexual.

La idea a defender, se fundamenta en el diseño del material didáctico que ayudará en el proceso de enseñanza y prevención del abuso sexual infantil en niños de 4 a 6 años de edad. Por lo tanto, el objetivo general de la investigación será, diseñar material didáctico para el proceso de enseñanza de la prevención de abuso sexual en edades de 4 a 6 años. En cuanto a los objetivos específicos, se presenta:

1. Identificar las estrategias didácticas de prevención de abuso sexual infantil en las edades de 4 a 6 años para la determinación de los aspectos funcionales del material didáctico.
2. Determinar las características formales, funcionales y tecnológicas para la generación de una propuesta de material didáctico en la prevención de abuso sexual.
3. Construir el material didáctico enfocado a las edades de 4 a 6 años para la evaluación de su funcionalidad.

La investigación tendrá una modalidad cualitativa junto con un enfoque fenomenológico, se centrará en la observación de fenómenos relacionados con el desconocimiento del abuso sexual infantil, además, se aplicará la metodología proyectual de Gui Bonsepie para el proceso de diseño, es necesario recalcar que la metodología, se compone de tres etapas las que son: estructuración de problema, diseño y realización, cada etapa, se subdivide en fases los cuales son veinticuatro.

El abuso sexual infantil es considerado como un problema social, atenta contra la integridad, los valores, la privacidad, la autoestima, la autoimagen, los derechos humanos de los que son víctima de este delito, deja secuelas personales y sociales. Es decir, la prevención del abuso sexual, se caracteriza por informar a los niños, niñas y personas para que sean responsables de ellos, cómo saber actuar sobre el tema, a vivir con esta realidad social que es inevitable, por lo tanto, se busca proponer desde allí alternativas de solución que contribuyan al mejoramiento de la calidad de vida en este caso de los menores de edad; por tanto, la investigación, se convierte en un soporte fundamental y permanente para los niños y niñas lo que le permite conocer y comprender en que momento estará en peligro.

La investigación le permitirá al proyecto diseñar material didáctico que permita otorgar estrategias que contribuyan al mejoramiento de la calidad de vida de los niños y niñas; que se ve obstaculizada por las autoridades al brindar dichos instrumentos y los mismos padres de familia por la falta de información.

Por lo tanto, el material didáctico, se diseñará con características pedagógicas, formales, funcionales y tecnológicas, que son factores exigidos en los procesos de diseño los que facilitaran dar solución al problema presentado.

CAPÍTULO I: ESTADO DEL ARTE Y LA PRÁCTICA

1.1 Educación sexual en los menores de edad

El término sexualidad es un conjunto de fases importantes para la vida de las personas, incluye “el sexo, las identidades y los roles de género, la orientación sexual, el erotismo, el placer, la intimidad y la reproducción” (Organización Mundial de la Salud, [OMS] 2018, p.3). En consecuencia, se integra desde el nacimiento hasta la muerte de la persona “La sexualidad es, por tanto, algo más que una dimensión de la persona; forma parte de lo esencial del ser humano: es algo que somos” (Hernández y Jaramillo, 2003, p.17).

Los aspectos más visibles que experimenta el ser humano con respecto a la sexualidad están vinculados a la ideología, estimulación, aprecio y comunicación los mismos que “biológicos, psicológicos, sociales, económicos, políticos, culturales, éticos, legales, históricos, religiosos y espirituales” (OMS, 2018, p.3), es por ello que la sexualidad es de suma importancia para la vida del individuo y por lo que es necesario fomentar la socialización del tema desde temprana edad.

La sexualidad infantil no es un tema de intrascendencia, en la actualidad es un motivo moralmente inaceptable, es común que en los hogares o donde los menores de edad, se relacionan expongan una postura de negación para la instrucción del tema (García, 2013). Se considera que, los niños y niñas desde “los dos primeros años de vida, el desarrollo corporal y sensitivo de una criatura es extraordinario” (Hernández y Jaramillo, 2003, p.17), desde el nacimiento los órganos sexuales, se desarrollan y esto conlleva que el menor de edad tenga curiosidad sobre las emociones que sienten, varias acciones como “observación, manipulación, autodescubrimientos, fisgoneo o preguntas y el juego exploración, imitación e identificación” (Hernández y Jaramillo, 2003, p.17). Los motivos de por qué lo hacen son:

Según manifiestan Hernández y Jaramillo (2003):

- Las relaciones y los vínculos afectivos con las figuras de apego y los sentimientos hacia ellas.
- La conciencia del propio sexo y de la existencia del otro y de las diferencias entre ambos.

- Las primeras nociones sobre los estereotipos y características asociadas a lo femenino y a lo masculino.
- La curiosidad por el cuerpo adulto (masculino y femenino) y por el de otros niños y niñas.
- El interés por el propio origen, la reproducción y las relaciones sexuales y amorosas entre personas adultas (p.21).

Es por ello que enseñar y comunicar sobre sexualidad a los menores de edad es importante para que sepan lo que ocurre en su cuerpo, no se vería como un tema mórbido; al contrario, es fundamental pensar como un menor de edad , ellos ven las acciones de una manera inocente.

Al presentar referencias de la sexualidad, es parte indispensable de una educación integral, necesaria para el desarrollo armónico de las personas. Una educación sexual apropiada respetaría las diferentes etapas del desarrollo y promover valores tales como la equidad, la privacidad, el respeto y la responsabilidad (García, 2015, p.48).

El plan educativo ha implementado asignaturas donde aprenden sobre el tema de la sexualidad, incluye la participación de los padres de familia , ellos son los pioneros de la educación sexual y formación en todos los aspectos de su vida. Al brindar esta información, se ayuda a los menores de edad, evitar problemas sociales como: embarazos prematuros, enfermedades de transmisión sexual, abuso sexual, privación del cuidado hacia su propio cuerpo, este tema no es necesario el manejo científico, técnico o de metodologías, sino de una excelente información sobre el tema (Luisi, 2013).

Al hablar de sexualidad infantil ayuda a prevenir que la violencia forme parte de su vida, en el 2003, Hernández y Jaramillo manifiestan que a medida que aprenden a reconocer y desarrollar su sexualidad con libertad, aprenden a distinguir lo sano de lo insano y a no aceptar la imposición de conductas inadecuadas (p.121).

Finalmente, al hablar de sexualidad en menores de edad existe una posibilidad que gocen de cierta protección hacia el abuso sexual pero no en su totalidad , no es el objetivo principal de la educación sexual dado que no brinda toda la información necesaria para prevenir el abuso sexual.

1.2 Abuso sexual y prevención de abuso sexual en los menores de edad

El abuso sexual acontece si una persona manipula a fuerza y realiza una acción sexual sin el consentimiento de la otra persona, además, cualquier persona es víctima de abuso sexual, como, por ejemplo: niños, adolescentes, adultos y personas mayores (National Sexual Violence Resource Center, 2012), en el caso de abuso sexual en menores de edad existe más vulnerabilidad y es una preocupación mundial que compete a todas las personas, en particular a las personas que tengan contacto con un menor de edad (Acuña, 2014). Cerón, Roa y Salcedo (2016) manifiestan que una de las agresiones más severas hacia la niñez es el abuso sexual, con lleva a consecuencias difíciles de tratar para toda su vida.

El abuso sexual infantil según OMS (2009), se establece como la intervención de un infante en acciones sexuales sin su consentimiento, al mismo tiempo que no entienden lo que ocurre en vista de que no existe información, de igual modo por falta de leyes que protejan a los menores de edad o por una ideología social. Los agresores serán personas adultas u otros niños, así mismo, depende la conexión, comunicación, edad o bajo que parámetros estén relacionados con la víctima, los agresores aprovechan el tiempo que comparten con el infante. Hernández y Jaramillo (2003) dicen que los agresores son personas mayores de edad y en su mayoría hombres que buscan saciar su deseo carnal, por lo tanto, manipula a los niños mediante mentiras, extorsión o juegan con su sentido anímico.

El diagnóstico para detectar que si ha existido abuso en un niño es difícil, se suele efectuar en el contexto que el niño, se desenvuelve, de igual modo el infante la mayoría de veces al estar manipulado por su agresor, se siente incapaz de comunicar lo sucedido (Vélez, Henao, Ordoñez y Gómez, 2015). El lugar más frecuente que ha existido abuso sexual es en la morada de la víctima, es un lugar que el agresor, se desenvuelve sin ningún problema y tiene la confianza de todos los miembros de la vivienda (Acuña, 2014). Cerón et al. (2016) manifiestan que las causas que exista abuso sexual intrafamiliar son varias una de ellas la pobreza, a pesar de que el problema, se suscite en cualquier nivel económico existe un rango elevado en hogares con esta característica; asimismo, existe este problema en viviendas que presentan consumo de alcohol y sustancias psicoactivas. Hay que mencionar, también, existen casos extrafamiliares esto quiere decir fuera del hogar de la víctima, esto no quiere decir que el niño no conozca a su agresor, al contrario es una persona muy cercana a la víctima y a la familia (Vélez, Henao, Ordoñez y Gómez, 2015).

Las consecuencias que existen en los menores de edad al ser víctimas de abuso sexual es una experiencia traumática para el niño, son secuelas que les dejan marcados por el resto de sus vidas como, por ejemplo, rasgos físicos, psicológicos, aspecto social o relación familiar (Acuña, 2014).

Según afirman (González y Pardo, 2007):

- La agresión sexual es una forma especial de delito violento altamente estresante, que es vivenciado por la víctima con un miedo intenso a sufrir un grave daño físico o incluso la muerte, que se añaden sensaciones de impotencia y desesperanza en cuanto a su incapacidad para escapar o evitarlo (p.2)

Considera que no especificaría las secuelas que deja el abuso sexual, depende de los factores que intervinieron, de acuerdo a los diagnósticos percibidos por los profesionales, han clasificado consecuencias de corto y largo plazo, de igual modo esta clasificación, se divide en áreas afectadas que son físicas, psicológicas, psíquico y social (Acuña, 2014). Echeburúa y Corral (2006) dicen que las evaluaciones que han realizado decretan que son síntomas traumáticos que son de corto y largo plazo y que tratarán de manera global, al ser una lesión emocional, física y cognitiva para el menor de edad no establecerán un diagnóstico específico.

Las consecuencias de corto plazo según Acuña (2014) manifiesta que son lesiones físicas, algunas de ellas son moretones, desgarró o ampollas. Seldes, Ziperovich, Viota y Leiva (2008) observaron que, de 39 niños abusados sexualmente, 51% presentaron lesiones vaginales, 20,5% manifestaciones cutáneas, 7,6% lesiones anales, 7,6% osteoarticulares, 2,5% bucales y en un 10,8%, no se encontraron lesiones aparentes. Echeburúa y Corral (2006) manifiestan que el 80% de menores de edad adolecen de resultados psicológicos, esto depende de cómo ha sido efectuado el acto de violencia, como fue la táctica del agresor para conseguir la confianza del niño y la reacción de los padres frente a este problema, por lo cual “las niñas tienden a presentar reacciones ansioso-depresivas; los niños, fracaso escolar y dificultades inespecíficas de socialización, así como comportamientos sexuales agresivos” (p.78). Un aspecto social, que se ha determinado de acuerdo a la edad, los niños de temprana edad muchas de las veces sienten cierto afecto por su agresor, no cuentan con la capacidad

de reconocer lo que le pasa, los de edad más avanzada siente culpabilidad y vergüenza hacia su cuerpo (Vélez, Henao, Ordoñez y Gómez, 2015).

Las consecuencias de largo plazo de acuerdo con Pereda (2010) son comportamientos que siguen presentes después de 2 años que ocurrió la agresión. Acuña (2014) manifestó “existen consecuencias que únicamente, se evidenciaran o empeoraran conforme el tiempo transcurra y que perduraran por largos periodos o de por vida” (p.7). Echeburúa y Corral (2006) dicen que las consecuencias de largo plazo son difíciles de detectar, no son habituales, pero afecta al 30% de los perjudicados, así mismo los resultados más usuales son “disfunciones sexuales y menor capacidad de disfrute, especialmente-, la depresión y el trastorno de estrés postraumático, así como un control inadecuado de la ira” (p.79). Acuña (2014) declaró que a causa del abuso sexual infantil, existen vicios como el “alcoholismo, tabaquismo, uso de drogas de abuso, prostitución, delincuencia, fuga del hogar, fracaso y deserción escolar, desempleo, embarazo adolescente o no deseado, conflictos familiares, dificultad para establecer relaciones interpersonales y mayores tasas de divorcio y separación” (p.7), es posible que exista problemas psicológicos como “depresión, ansiedad, trastorno de estrés postraumático, suicidio e ideación suicida, baja autoestima, trastornos alimentarios, trastornos del sueño, labilidad emocional, desregulación emocional, conducta antisocial en la adultez temprana, esquizofrenia, bipolaridad, trastornos somatomorfos, déficit de atención e hiperactividad y problemas de memoria” (p.7), así mismo una emoción débil y falta de confianza hacia la sociedad.

En el 2006, Echeburúa y Corral afirman que la experiencia de abuso sexual conlleva importantes repercusiones para sus víctimas en todos los periodos del ciclo evolutivo, es necesario que los profesionales sean capaces de detectar estas problemáticas para poder intervenir en estos casos de forma adecuada y eficaz (p.196).

Así mismo existe tratamientos que contribuyen a la recuperación del abuso sexual infantil uno de ellas es la psicoterapia la cual cuenta con herramientas clínicas, las mismas que ayudan a evidenciar de qué manera fue causado el abuso sexual, en algunos casos no analizan por completo a los menores de edad por que ocultan lo ocurrido, dado que los niños desean olvidar para que este recuerdo no les atormente o por que cuentan con corta edad y olvidan fácilmente. Es necesario someter a un tratamiento de psicoterapia a los menores de

edad que han sufrido de abuso sexual, para que en el paso del tiempo esto no repercuta en el desenvolvimiento social, familiar y laboral (Velázquez, Delgadillo y González, 2012).

Intebi (2012) manifiesta que las intervenciones terapéuticas son necesarias , permiten reforzar las relaciones sociales, familiares, confianza, tranquilidad, emociones, así mismo ayuda en el área académica , el menor de edad pierde el interés y ánimo para asistir a un entorno que sea fuera de su hogar.

Existen varias modalidades para el tratamiento de la psicoterapia, algunas de ellas son conductistas, cognitivas, psicodinámica, psicoterapia, esto depende el área en el cual, se trabajará y reforzará. La herramienta principal y la más utilizada en todas las áreas es el juego de modo que es un recurso adecuado y adaptable para un niño en el cual experimentarán los sentimientos, la vivencia personal del niño, sin ninguna preocupación y sin resultados negativos (Velázquez, Delgadillo y González, 2012).

Según Intebi (2012) dice que “Las diferencias entre las distintas modalidades de intervención, no se fundan en los aspectos técnicos o en los recursos, que se ofrecen, sino en los motivos” y que la intervención socioeducativa es necesaria en el tratamiento, estas son las reuniones familiares, el apoyo al menor en todos los aspectos y un severo acercamiento al menor de edad.

En resumen, y con las investigaciones recabadas, el abuso sexual infantil es un problema social que si no es tratada a tiempo y de una manera adecuada esto repercutirá para toda la vida de la víctima. Es por ello, que se efectuaría y socializaría medidas de prevención ha realizarse y así evitar que existan casos de abuso sexual infantil o que los agresores vuelvan a cometer otra vez abuso sexual hacia la victima Acuña (2014).

La prevención es la acción que ayuda a prever, planificar y gestionar para aventajarse y tomar medidas para evitar riesgos (Oficina Internacional del Trabajo [OIT] 2005).En la actualidad, se habla de técnicas preventivas para disminuir y evitar el abuso sexual en los menores de edad, un programas de socialización sobre el abuso sexual infantil en el cual, se brinda instrumentos necesarios para la aplicación y reconocimiento en un estado de peligro, a su vez en este programa intervienen los menores de edad y las personas que están al cuidado como padres de familia y docentes, en cuanto a la medida secundaria no ofrece una

intervención anticipada, al contrario la medida, se ejecuta con el violador para que ya no realice otra agresión similar (Acuña, 2019).

Al estudiar el problema del abuso sexual infantil y a su vez establecer un programa de prevención, se analizará la perspectiva social, geográfica, psicológica, política y pedagógica, dado que el problema es general y, se intervendría con todos los aportes académicos para que los efectos sean positivos y sea utilizado en todas las áreas para su socialización (Méndez, Montero y Rojas, 2010).

Blakey, Claude y Jennings (2019) manifiestan que es importante crear programas de prevención de abuso sexual para que los niños conozcan sobre el tema y estén seguros. Estos investigadores realizaron un estudio en el cual analizaron los componentes que intervienen en las instalaciones educativas y cuál es la consecuencia al implementar un programa de prevención llamado *Play It Safe*, así mismo participaron los docentes y estudiantes de la institución junto dieciocho entrenadores del programa con el fin de realizar charlas y verificar bajo encuestas de profundidad cuales son las consecuencias. Considera que el programa, se desarrolló como lo esperaban pudieron obtener resultados como el siguiente: los entornos ideales para la intervención del abuso sexual son las instituciones educativas, su personal esta previamente capacitado y conoce sobre socializar y enseñar un tema de difícil comprensión para el menor de edad.

Así mismo, AlRammah et al. (2019) recomiendan el establecimiento de estudios nacionales e integrales sobre violencia y abuso sexual, que indiquen el verdadero tamaño del problema, además, se necesita un programa educativo dirigido a los niños para enseñarles sobre sus derechos y privacidad corporal de igual manera, se mejorará la comunicación de los padres con los hijos para que les proporcionen información y material sobre la prevención del abuso sexual, ellos son pioneros para la educación.

Por otra parte, Guastafarro et al. (2019) dicen que la prevención de abuso sexual infantil, en primera instancia, se dirigiría específicamente hacia los padres o una persona adulta, al hablar claramente sin ningún rodeo van a tomar conciencia, es decir, que si, se realiza un programa de prevención netamente para personas adultas el tema del abuso sexual ya no sería un tema tabú, es así que tanto en el hogar como las instituciones educativas, se hablara de las cualidades y consecuencias del abuso sexual infantil sin ningún problema.

Hay que mencionar, además, que han existido varios intentos para desarrollar programas de prevención, muchos de ellos son dirigidos a niños mayores de edad pero una investigación desarrollo un programa llamado Talking about Touching donde participan padres, niños de preescolar y jardín de infantes, ellos son la edad más vulnerable y menos informada sobre el tema, como, se ha dicho el proyecto incluye a los padres, se les enseña de la misma manera que los niños incluso con un material más avanzado, en el método de enseñanza, se analizó el campo educativo y lo que tenía que difundir, se rompió el esquema y, se empezó a llamar a sus genitales por su propio nombre, se les habló sobre los toques seguros versus inseguros, también, se advertiría a un adulto y que los padres entiendan como actuar.

Como resultados, se detectó que aumentó la comunicación entre padres e hijos, así mismo, que se hablará con cautela y ser didáctico, en esta etapa el niño aprende de una manera cognitiva, es por ello que, no se induce y tampoco causa distracción por este motivo la mediación consiste de 15 a 30 minutos con material entretenido, para mejorar el conocimiento el programa, se realizará de manera grupal, también, se detectó que los niños tienen siete veces más probabilidades de mostrar un comportamiento de autoprotección en situaciones simuladas de violencia infantil, definitivamente cuanto más este informado el niño tendrá habilidades y así mantenerse a salvo (Manheim, Felicetti y Moloney, 2019)

Habría que decir, también, que la diversidad de valores no aprueba un crecimiento de ideas, a su vez si, se realiza una investigación profunda y acompañada de una técnica adecuada, se consigue buenos resultados, así, por ejemplo, el programa de prevención "Tengo derecho a sentirme seguro" que su objetivo fue socializar estrategias de protección en 10 semanas en las instituciones educativas para los niños menores de edad, en consecuencia los niños aumentaron su conocimiento, a causa de, que se realizó en las escuelas, dado que esto beneficia al trabajo en equipo y brinda información a los docentes, son personas que están al cuidado diario de los niños, en cuanto al pensamiento ambiguo que tienen las personas no fue un impedimento para el desarrollo del proyecto al contrario concientiza e imparte la información las personas analizaron las escuelas y entendieron que son severas (Bustamante et al, 2019).

Finalmente, con todos los antecedentes estudiados, establece que es necesario de estrategias para implementar una buena educación sobre la prevención de abuso sexual infantil, las

estrategias, que se han prescrito son varias, pero, se necesita analizar cada una de ellas para establecer cuál es la más competente para la investigación.

1.3 Estrategias de Educación para prevenir el abuso sexual en los menores de edad

La palabra estrategia, se utiliza en todos los ámbitos sociales, se relaciona con distintas áreas disciplinarias, necesitan poseer orientación o una guía, hay que mencionar, además, que al establecer una estrategia favorece el análisis, que se va a realizar, los objetivos, que se desea obtener y el alcance, que se ambiciona a realizar (Contreras, 2013). En la educación existen estrategias para enseñar e instruirse que han sido investigadas por pedagogos, es necesario recalcar que una de las estrategias generales, que se utiliza, es el aumento del conocimiento de un tema (Lugones, Hernández y Canto Pérez, 2010). En cuanto a Herrera (2009), analizó el interés de las estrategias de educación, dado que siempre incluirá técnicas cognitivas para provocar interés e ingenio en el estudiante, es decir, adjuntar actividades planificadas, controladas y direccionadas por los propios docentes, en otras palabras la estrategia de educación "constituyen elementos que forman parte de un funcionamiento estratégico de calidad y que puede garantizar la realización de aprendizajes altamente significativos" (p.1). Se agrega que según Herrera (2009), existe una clasificación de estrategias, considerará como sean efectuadas por los docentes, si son dirigidas por un texto, exámenes o preguntas de observación son impuestas. En cambio, si existe interacción, imaginación, modificación y manipulación con el material es una estrategia inducida, esto permite que el estudiante aprenda con éxito e integre sus propias estrategias de aprendizaje.

El proceso de enseñanza obliga a los docentes a mantenerse actualizados en las estrategias que implementan con el alumno, así que investigadores como Vygotsky y Piaget han determinado diferentes procesos que intervenga, la emoción interna, la conducta, la formación cognitiva y constructiva (Lugones, Hernández y Canto Pérez, 2010).

El incremento del conocimiento del niño depende de la formación, que se le imparta día a día, es por eso que existen teorías que ayudan entender el desenvolvimiento del menor de edad, como Piaget "nos enseñó", que se comportan como pequeños científicos que tratan de interpretar el mundo. Tienen su propia lógica y formas de conocer, las cuales siguen patrones predecibles del desarrollo conforme van alcanzando la madurez e interactúan con el entorno" (Tomás y Almenara, 2008, p1). Así mismo Vygotsky dice que, el desarrollo de los menores de edad es muy difícil de entender, así, que se analizará el núcleo social en el que el niño, se

desarrolla, es decir, investigar las actividades de su entorno para que de esta forma, se determine los instrumentos necesarios para el aprendizaje, es necesario recalcar que el menor de edad depende de las actividades, que se realice mediante elementos didácticos, este procedimiento la educación impresiona, es decir, los materiales que intervienen en la educación provocan resultados positivos, ayudan a la parte cognitiva y de una forma fácil para aprender (Carrillo y Rivera, 2010).

Por otro lado, el Ministerio de Educación, MineEduc (2017) junto a UNICEF crearon metodologías de enseñanza para la prevención de abuso sexual infantil, en el cual incluyeron actividades pedagógicas divididas de acuerdo a la edad junto con un video educativo, es decir, a los niños de tres a ocho años socializan mediante imágenes para que aprendan a diferenciar y reconocer las partes del cuerpo las más importantes son piernas, brazos y sobre todo los órganos genitales, también, se añadirá imágenes que hablen del aseo personal, de modo, que se enseñe quien les limpiará, bañará y aseará, además, se añadirá actividades de pegar, recortar, completar y diferenciar, esto ayuda a una mejor retentiva de información, acerca de los niños de nueve a doce años de edad, se recomienda hablar con claridad, especialmente sobre sus partes íntimas causas y consecuencias que existe en el abuso sexual, en quien confiar y no callar, de modo que concluida la intervención pedagógica presentará el video el cual refuerza la enseñanza de manera visual para todas las edades.

Como resultado definirá que las estrategias de educación, se complementan con recursos didácticos para la estimulación cognitiva, así mismo, se entenderá que el menor de edad le gusta analizar y conocer su entorno por su propia labor.

1.4 Recursos didácticos en la educación para la prevención del abuso sexual y características del material didáctico en la educación para la prevención de abuso sexual.

El desarrollo de los menores de edad es de gran importancia desde que nace hasta los ocho años, esto es por rapidez y eficacia del desarrollo cognitivo, emocional y social. En la edad de 4 a 6 años, se lo conoce como etapa preescolar donde los recursos didácticos ayudan con la fantasía, ingenio, creatividad y genera una destreza educativa (UNICEF , 2018), por otra parte Tomás y Almenara (2008) manifiestan que los recursos didácticos para los niños de 4 a 6 años de edad son creados para que piensen, analicen e identifiquen cosas reales que pasan en su entorno, en los cuales aplicarán símbolos, gestos, palabras e imágenes para el trabajo

cognitivo, hay que mencionar, además, que el recurso didáctico despertará curiosidad en los niños.

En cuanto a Molina y Nuria (2016) manifiestan que los recursos didácticos recomendados para la educación de niveles básicos son, el juego simbólico y el teatro, los niños en edades tempranas les gusta representar, crear o inventar una escena donde ellos son los protagonistas, esta actividad tiene beneficios inmediatos y de largo plazo, ayuda a asimilar de mejor manera la materia, que se le imparte y le ayudara a identificar problemas en el transcurso de su vida, de esta manera educativa aprende sobre la sociedad que lo rodea.

Analizaron dos maneras de trabajar en los juegos personificados. El primero y el más importante es netamente creado por el niño y el segundo es manejado por la supervisión de un profesional, en otras palabras, al utilizar una herramienta didáctica ayuda al incremento del aprendizaje y más si, se lo utiliza en temprana edad, ayudara para su formación intelectual y sentimental.

Por otra parte, en el juego teatral existen varias herramientas para su desarrollo como música, cuentos, leyendas entre otros, reforzaría con personajes ficticios, al participar en esta actividad analizarán que captaron los niños mediante otra actividad como la creación de un pequeño cuento o un dialogo personal. Esto reforzarán en el hogar para que los padres, también, participen y así conseguir excelentes resultados.

Se agrega que Diz y Fernández (2015) analizaron los recursos didácticos recomendados para el aprendizaje sobre la sexualidad y los benéficos que este tiene al ser utilizado, de modo que el material didáctico abarca los elementos tradicionales como el teatro, juegos en grupo, canciones y más, si es direccionado al aprendizaje de género y sus diferencias e igualdades, dado que es una etapa en el cual el niño y niña es influenciado únicamente por miembros de su hogar es más fácil su formación, con respecto a la educación, valores y buenas costumbres, De igual modo Freré y Saltos (2013) reconocen las herramientas y técnicas utilizadas en unidades educativas en los niveles básicos, mediante juegos los cuales son visuales, construcción, dramatización, así mismo contendrá alguna actividad física y que son de gran ayuda para la educación y al aspecto mental y motriz de los niños.

Pastor, Nashiki y Pérez (2010) consideran que los recursos didácticos para los niños de 4 a 6 años de edad explotaría la habilidad de representar, imaginar y seguir reglas, dicho de otra

manera, los recursos didácticos recomendados son los de construcción, simbolismo y juegos con regla. Es necesario recalcar que los juegos de construcción son los, que se caracterizan por, cortar, dividir, identificar, integrar, imitar patrones, ordenar y encasillar, en cuanto a los de simbolismo son los que el niño imitán acciones o palabras que realizan los adultos, considera que la herramienta, que se utiliza para el recurso didáctico simbólico son los muñecos, de manera que el menor de edad toma el rol de ser el doctor y el muñeco es el paciente, por otra parte los juegos de regla son de suma importancia para esta edad ya aprenden a identificar reglas, orden, disposición y no son indisciplinados.

Por tanto, se define que los recursos didácticos recomendados para las edades de 4 a 6 años de edad son los de construcción, simbolismo y incluirá reglas o instrucciones para el manejo del material, dado que en la actualidad existe recursos lúdicos para el aprendizaje sobre la sexualidad y es un tema tabú similar al abuso sexual infantil es por ello, que se utilizara los recursos didácticos antes mencionados y, se realizara una evaluación mediante entrevistas y fichas de observación a profesionales tanto psicólogos como pedagogos para la aceptación del material.

El material didáctico es una herramienta para el docente en el momento de impartir el aprendizaje, es decir, el proceso educativo requiere de un método recreacional, expresivo e intelectual, dado que el niño o niña necesita una experiencia emocional mediante el proceso educacional junto al manejo de elementos lúdicos, tendrá una mejor retención de información e intervendrán los sentidos sensoriales (Moreno, 2015).

En cuanto a las características del material didáctico lo establecen un menor de edad, es por ello que en el momento de diseñar el material lúdico, se pensará como niños, dicho de otra manera, en el ámbito comercial encontramos productos desarrollados por profesionales pero muchas de las veces los productos no alcanzan sus objetivos de venta, que se analiza al comprador, pero, no se analiza al consumidor, se tomará en cuenta este enfoque, para que el material didáctico sea efectivo (Faidah, 2019)

Por otra parte, las características del material didáctico utilizados en el área de la pedagogía, son desarrollarlos por maestros y diseñadores, para determinar las características formales, funcionales, ergonómicos y aspectos pedagógicos, también, ayudará a los padres lo cual contribuirá en el hogar y trabajar conjuntamente, esto será de gran ayuda para los menores

de edad , lo aprendido en el aula, se reforzara en el hogar (Guerrero, 2009); según Jalo y Pérez (2013) una de la principales características del material didáctico ayudará con el aprendizaje, es decir, que resulte fácil y divertido, igualmente al crear una herramienta didáctica para la formación educativa, se analizará las herramientas tradicionales, es decir, examinar los resultados del material didáctico, con la finalidad de reforzar y que el menor de edad encuentre curiosidad y le cause nuevas sensaciones en el momento de aprender.

Además, Manríquez y Gallegos en el 2012 manifiestan que una de las características en el recurso didáctico contendrá aspectos visuales , de esta manera, se obtiene la atención de los niños y niñas y, se crea un vínculo significativo, en otras palabras “el desarrollo de la memoria, la motricidad fina y gruesa, la parte cognitiva, física, entre otros aspectos fundamentales en la evolución del sujeto (p.105), ayuda a la eficacia de trabajar en actividades pedagógicas.

En el momento de construcción del material didáctico las características principales para el diseñador son el análisis y estudio como la forma, su función y ergonomía, en consecuencia, Uribe, Utrilla y Ortega (2017) manifiestan que los materiales lúdicos es un sector donde, se innovará con astucia y presión , en la actualidad los utilizan como herramientas en las instituciones educativas o para un tratamiento psicológico.

Así mismo, Bautista (2001) menciona el material lúdico tiene una serie de ventajas en el ámbito educacional , el mismo es creado bajo un estudio innovador y social para que el niño o niña adquiera la concentración de una materia que sea difícil de entender, realce el ingenio de inventar, que el niño sea curioso y les ayude con la socialización.

En cuanto al aspecto de la construcción al momento de diseñar, se tomará en cuenta aspectos formales, morfológicos y estructurales, el material está dirigido a una población de edad temprana, se jugará mucho con la cromática , los colores son herramientas fundamentales en el aspecto sensorial del niño o niña, la forma, se determina con la función que va a cumplir el material y establecerá un mensaje particular , el niño o niña de acuerdo a la edad aprenden de una manera visual, al mismo tiempo el material didáctico es creado por un docente, la persona que conoce de las herramientas necesarias que necesita un niño en el momento de aprender, pero a su vez, se asesorara por un diseñador, los materiales lúdicos, que se encuentran en el mercado no son formalmente estudiados y necesitan de una impresión

óptica para llamar la atención de los niños y niñas, es por ello que la importancia de estudiar formas orgánicas e inorgánicas que dan un gran significado para los menores de edad, es muy importante, no solo manejamos la atención de los niños, también, su diversión y la facilidad de aprender.

Así mismo, Ishigami (2018) analizaron como están creados los materiales didácticos y si son resistentes a la manipulación de los niños y niñas, es por ello que buscaron una alternativa de materiales resistentes como madera, metal o plástico. Al momento de fusionar materiales esto crea una mejor visión y utilidad en el área de la pedagogía, se pensaría en su utilización y como realizar el material, se tomara precauciones al trabajar con materiales resistentes por que los mismo ocasionan accidentes o simplemente no son adaptables en la creación del material, es decir, se diseña un nuevo material que será utilizado en menores de edad, se tomará en cuenta su tamaño, textura y forma, son factores de protección y atracción para un niño de temprana edad, se recomienda que su tamaño sea grande, al ser de un tamaño pequeño causará interés en el niño de meterse en la boca lo cual no sería nada beneficioso, su textura será atractivo e innovador, los niños y niñas les gusta interactuar y sentir lo que topan y la forma, se recomienda que sea orgánica, al tener formas geométricas esto tendría puntas y ocasionarían accidentes en los niños.

Se agrega el proyecto realizado por Iztúriz et al.(2007) confirman que la enseñanza tradicional, se enfoca únicamente en el progreso cognitivo, en cuanto a los materiales didácticos, ayudan al desarrollo, sentimental, psicológico y personal del niño. Por ello crearon un material didáctico dirigido como estrategia de aprendizaje sobre riesgos socio-naturales, en cuanto al diseño del material didáctico, se baso en un modelo ilustrativo, que son las tarjetas informativas, dado que contienen explicaciones, desarrollo y prevención; antes, durante, después de desastres naturales y problemas sociales.

El juego consta de cinco series temáticas: terremotos, derrumbes, inundaciones, incendios y riesgos sociales, cada serie tiene cinco pares de cartas, con un total de 500 tarjeta, además, ayuda a los sentidos de visión, análisis, memorización y enseñanza, la finalidad es que el niño mezcla las tarjetas colocadas boca abajo y, se voltea las imágenes, lee el texto que contiene en voz alta y permite que todos los participantes las vean para que memorizen su posición, si las tarjetas son iguales, es decir, forman un par, el mismo jugador continúa, levanta otro par de cartas y así sucesivamente, la dinámica del material didáctico, se basa en

obtener pares de tarjetas o cartas por asociación de imágenes y mensajes. Como resultado el material didáctico ayuda a los niños a interpretar sus inquietudes e ideales sobre las temáticas, facilita la enseñanza sobre educación y gestión de riesgos; además, permite una interacción entre el docente y los niños.



Figura 1. El juego instruccional como estrategia de aprendizaje sobre riesgos socio-naturales

Fuente: Tomado a partir de Iztúriz et al.(2007)

Cabe señalar el proyecto realizado por Mariola, García y Amador (2005) dado que analizan los materiales para prevenir la violencia contra las mujeres desde el marco educativo, en otras palabras afirman que las escuelas sostiene una comunicación directa con los estudiantes, es por ello que realizará actividades de prevención y enseñanza de cualquier tema, es necesario recalcar la coeducación, que consta de contenidos relevantes de la vida cotidiana, las relaciones personales, la enseñanza para la convivencia e introducir la educación sexual y afectiva.

Los niños perciben la realidad de una forma muy distinta, reproduce roles y estereotipos aprendidos, es por ello que las actividades realizadas en el proyecto, se basan en relación de roles mediante la función del género masculinos y femeninos, una de ellas es el cuento tradicional de la caperucita, transformada en canción, en donde existen dos personajes que son caperucita, representa a una niña, desprotegida, sola y el lobo que representa al hombre

machista, violador y que maltrata a la mujer, las actividades tienen contenido simbólico, con la finalidad de realizar sugerencias y alternativas para ayudar a los personajes para que escapen de su destino, de la misma forma existen preguntas para reforzar el conocimiento adquirido, por último, una evaluación psicológica para analizar los sentimientos producidos en cada uno de los niños, como conclusión, se crea habilidades para identificar y rechazar los estereotipos de todos los niveles de violencia familiar y social.



Figura 2. Materiales para prevenir la violencia contra las mujeres desde el marco educativo

Fuente: Tomado a partir de Mariola, Juan García, Benito A. (2005)

Como resultado, se manifiesta que las características del material lúdico, se definirá mediante un diseñador, psicólogos, docente y los alumnos, es decir, el diseñador aportará con la forma, función y ergonomía, el docente y psicólogo aportaran con las metodologías y formas de enseñanza y los alumnos guiarán cual es el objeto más eficiente y capte su atención, a su vez esto, se contrastara con las entrevistas y ficha de observación utilizadas en la metodología de investigación, esto es porque, se necesita una investigación de campo, no existe un material didáctico para la prevención de abuso sexual infantil.

CAPÍTULO II: DISEÑO METODOLÓGICO

2.1 Tipo y enfoque de investigación

El Proyecto de investigación, se dividirá en cinco fases: la modalidad de la investigación, el enfoque de la investigación, el nivel de estudio, el modo científico, las técnicas e instrumentos para la recolección de datos.

En primer lugar, la modalidad de investigación será cualitativa, debido a que entenderá el tema de la prevención de abuso sexual en los niños y niñas de 4 a 6 años de edad y como, se socializa, en cuanto al enfoque de este estudio será fenomenológico, el mismo permitirá describir el tema sobre la prevención de abuso sexual infantil, además, busca examinar el conocimiento de los menores de edad y de qué manera, se socializa en la unidad educativa; igualmente, el nivel de investigación es experimental, se observará el impacto sobre la educación de los menores de edad al disponer de un material didáctico, esto, se realizara mediante fichas de observación y entrevistas, los cuales son destinados para docentes, psicólogos y a los niños de 4 a 6 años de edad.

2.2 Población y muestra

2.2.1 Población

Para llevar a cabo el proyecto y los datos sean eficientes, se trabajará con la Unidad Educativa Sagrada Familia, de manera que los niños de 4 a 6 años de edad, docente y psicólogo participaran en la investigación, es necesario recalcar que la escuela cuenta con tres paralelos que están compuestos por el paralelo A con 22 niños, el paralelo B con 20 niños y el paralelo C con 18 niños, dicha información, se recaudo el día lunes 28 de octubre del 2019, finalmente, participaran un psicólogo externo para ratificar la información.

Tabla 1. Población de estudio

Estrato	Población	Porcentaje
Paralelo A	22	35%
Paralelo B	20	32%
Paralelo C	18	28,5%
Docente	1	1,5%
Psicóloga	1	1,5%
Psicólogo	1	1,5%
Total	63	100%

Fuente: Elaboración propia

2.2.2 Muestra

El proyecto engloba a sesenta y tres participantes los cuales son, niños de los primeros años de educación básica, un docente, el psicólogo de la institución y un psicólogo externo que intervendrán en la verificación del proyecto, es decir, la población es menos de cien personas es por ello que el proyecto no cuenta con muestreo.

2.3 Métodos, Técnicas e Instrumentos de investigación

2.3.1 Método de Investigación

El propósito del método de investigación es trabajar conjuntamente con los objetivos específicos para definir el análisis teórico del proyecto, es por ello que a causa de los tres objetivos, se implementan tres métodos, razón por la cual, se utilizará el método descriptivo , ayudará a obtener la información acerca de las estrategias didácticas para la prevención de abuso sexual infantil, por otro lado, se utilizará el método analítico estructural en el cual, se podrá determinar las características formales, funcionales y tecnológicas para el material didáctico, por último, se utilizará el método deductivo en el cual, se construirá el material didáctico para la evaluación de su funcionalidad.

2.3.2 Técnica de Investigación

En la técnica de investigación, se realizó sistemas cualitativas en las cuales, se utilizaron entrevistas semiestructuradas, de modo que son destinadas para los psicólogos clínicos Maribel Martínez y Fabricio Vásquez, dado que el objetivo de las entrevistas es aportar con técnica, métodos o estrategias de enseñanza que se podrá definir los recursos didácticos para implementar en la prevención del abuso sexual infantil igualmente, se entrevistó a la docente Mónica Naveda y, se utilizó ficha de observación el cual, se trabajó con 60 niños de la Unidad Educativa Sagrada Familia, para establecer las características prioritarias para el desarrollo del material didáctico.

2.3.3 Instrumento de Investigación

Las entrevistas semiestructuradas, que se realizó a los psicólogos clínicos contaron con diez preguntas, es necesario recalcar que cada pregunta, se estructuró mediante la variable independiente, es decir, la prevención de abuso sexual infantil, con el propósito de establecer las características y estrategias didácticas, por otra parte la entrevista, que se elaboró para la parvularia, se estructuro con diez preguntas y la ficha de observación que es dirigida a los menores de edad comprende de cinco preguntas, considera que los dos instrumentos de investigación, se realizaron por medio de la variable dependiente que es el material didáctico.

2.3.4 Tipo de recolección de información

El proyecto está sustentado con una serie de recopilación de datos en los cuales participaron especialistas en el área de la pedagogía y psicología, dado que el material lúdico lo utilizan en las escuelas para un mejor aprendizaje y al ser creado para la prevención del abuso sexual, se necesitó especialistas que hayan tratado casos de abuso sexual infantil y como llegar al menor de edad con información, también, se trabajó directamente con los menores de edad para comprender su entorno, gustos y comportamiento.

Las herramientas de investigación fueron estructurados de tal manera que la información será de una manera amplia, es decir, las entrevistas fueron semiestructuradas con esto, se logró que los psicólogos clínicos y docente brinden toda la información necesaria para el proyecto, es necesario recalcar que cada pregunta, se estructuró mediante la variable independiente y dependiente, con respecto a los menores de edad, se estableció una ficha de

observación la cual, se realizó un rango de no es importante a muy importante, lo califica con el número de niños que intervienen en la actividad, hay que mencionar, además, para la ratificación de datos en la ficha de observación, se utilizó el programa SPSS 22.

2.4 Procesamiento y análisis de la información

2.4.1 Identificación de las estrategias didácticas

Para identificar las estrategias didácticas de prevención de abuso sexual infantil en las edades de 4 a 6 años para la determinación de los aspectos funcionales del material didáctico, se aplica una entrevista a la psicóloga de la Unidad Educativa Sagrada Familia, así mismo una entrevista semiestructurada a un psicólogo externo la misma que ayudará a ratificar la información de los primeros resultados.

Las respuestas obtenidas en la entrevista realizada a la psicóloga clínica de la Unidad Educativa Sagrada Familia Maribel Martínez manifiesta, que se utiliza material lúdico para las terapias, de esta manera conseguir la concentración del menor de edad, asimismo, la manera que aprenden los niños es mediante el juego y canciones, por otra parte, las herramientas didácticas que ayudan a la conectividad es los cuentos, legos, es decir, un material concreto que ayude al sentido auditivo y visual, mientras tanto las formas que afectan el abuso sexual es emocionalmente, se vuelven tristes, dependientes y sobre todo, se identifica con la soledad, las técnicas más utilizadas son videos y juegos, una de las problemáticas que existe para no entregar material didáctico en las instituciones educativas para la prevención de abuso sexual es por el motivo que no tengan pensamientos negativos, los conceptos, que se utiliza en los niños de 4 a 6 años sobre la sexualidad es que es el abuso sexual previamente, al utilizar un tema controversial, se seguirá un protocolo de actuación frente al abuso sexual, los materiales recomendados para la enseñanza de la prevención del abuso sexual son los muñecos sexuados (Anexo 1).

Por otra parte la entrevista realizada al psicólogo clínico Fabricio Vásquez de la Bandera dice que el material lúdico más eficiente para las terapias psicológicas en los niños de 4 a 6 años son los muñecos sexuados y, se realiza una psicoeducación mediante la etapa pre-operacional de Piaget, dado que esta etapa los niños ganan la capacidad de ponerse en el lugar de los demás y jugar ha roles ficticios, en otras palabras utilizarán elementos donde seguir un rol, que pasa si este niño le topan y que hacer y responder las preguntas para utilizar

el lenguaje, cognitivo y conductual en los menores de edad, en cuanto al aprendizaje de los niños siempre, se realizará de manera visual y con prueba de error, conforme a las herramientas didácticas que ayudan a la parte cognitiva es el simbolismo, el pensamiento y reflexión.

Del mismo modo, el sentido sensorial más desarrollado en los menores de edad es el auditivo y el visual, el primer órgano desarrollarse en el feto es el auditivo, en cambio el abuso sexual afecta a los menores de edad de forma emocional mediante el rechazo a la sociedad y miedos acompañado de sentimientos de inseguridad y en otros casos hipersexualidad, es por ello que existe estrategias de enseñanza en los niños de 4 a 6 años de edad para la prevención de abuso sexual las cuales son realizadas mediante entrevistas de educación con los menores abusados.

Entrevista psicosocial junto a la familia, técnicas de valoración del daño psicológico, evaluación de la gravedad del abuso y estrategias de intervención es el rol del profesional, acciones de emergencia a tomar en acciones de crisis, protocolo de las diversas fases del tratamiento psicosocial, en otras palabras, se presenta lo ocurrido en el abuso sexual, mediante esta forma, se realizan las estrategias de prevención.

Las cuales, se dividen en primaria, secundaria y terciaria en ellas es necesario la intervención de un profesional para la guía de acciones protocolares, pero por otro lado las instituciones educativas no cuentan con material didáctico, esto es porque no existe una formación académica en los docentes, no es un tema aceptable para la sociedad.

Es por ello, que se trabaja de manera individual con respecto a los conceptos que conocen los niños de 4 a 6 años sobre la sexualidad, abuso sexual y prevención de abuso sexual, depende de la familia, del núcleo social y bajo que instrucciones, se ha brindado la educación, también, existe protocolos para intervenir los cuales son desarrollados por UNICEF, así mismo los materiales recomendados son muños, juegos de mesa, audios, por todo esto las estrategias de los materiales lúdicos para enseñar la prevención de abuso sexual su característica principal la etapa pre operacional y conseguir el sistema familiar un trabajo conjunto, para trabajar conjuntamente con los padres y el niño para el apoyo emocional con los papás, psicólogo y docentes lo cual exista en vinculo (Anexo 2).

2.4.2 Análisis de resultados entrevista

Se utilizará la etapa pre operacional de Piaget el cual ayudará a implementar un rol familiar para realizar el vínculo emocional en el menor de edad conjuntamente con el docente y padres de familia, además, se seguirá los protocolos establecidos por UNICEF para no inducir al niño con información negativa o que influya en la forma de pensar, por otro lado el sentido sensorial más desarrollado es el visual y el auditivo, esto quiere decir que el material didáctico, se desarrollaría mediante esos dos sentidos, también, se añade que los especialistas recomiendan que el material sea un muñeco, los niños, se van a sentir identificados.

2.4.3 Determinación de las características para la generación de una propuesta

Para determinar las características formales, funcionales y tecnológicas, se ha procedido a aplicar una entrevista a la docente de la Unidad Educativa Sagrada Familia, así mismo, se aplicará una ficha de observación a los niños, con el objetivo de generar la propuesta del material didáctico para la prevención de abuso sexual infantil en las edades de 4 a 6 años.

En cuanto a la entrevista realizada a la parvularia Mónica Naveda afirma que es importante hablar y enseñar sobre el abuso sexual a los niños de 4 a 6 años de edad, dado que es la edad más vulnerable para sufrir abuso sexual infantil, de manera que a los niños de 4 a 6 años, se les enseña a diferenciar todas sus partes del cuerpo, específicamente sus partes íntimas que lo mencionen correctamente sin apodarlas.

Además, aprenden a diferenciar los géneros, aseo personal, vestirse, todo esto, se menciona conjuntamente con que quien les ayuda hacerlo, es necesario recalcar que las materias que tratan estos temas son Identidad y Autonomía y Descubrimiento del Entorno.

En cuanto al material didáctico, que se utiliza en estas materias son rompecabezas, láminas y videos, por otro lado las características importantes para el proceso de enseñanza, sobre el abuso sexual que tendrá el material son visual, manipulable y concreto, es decir, que el material didáctico al ser manipulable y visual, utilizan en cualquier asignatura, por otro lado los niños de 4 a 6 años de edad utilizan juegos didácticos como el rompecabezas, juegos de asociación y encajes, hay que mencionar, además, que al utilizar material didáctico influye

en su aspecto motriz, la mejor edad que los niños manipulan y ven, considera que el material será concreto (Anexo 3).

2.4.4 Análisis de resultados entrevista

Existen dos materias en la cual los menores de edad aprenden sobre sexualidad y partes de su cuerpo, las cuales son Identidad y Autonomía y Descubrimiento del Entorno, es decir, que es donde utilizarán el material didáctico, en cuanto al tema a tratar son términos que ellos escuchan a tan temprana edad, de modo que no exista confusión, puesto que al hablar de la prevención de abuso sexual infantil, se utilizará términos que ellos conozcan como la diferencia de género, aseo personal, vestimenta y quien les ayudara en estas actividades, además, el material didáctico será visual, manipulable y simple.

2.4.5 Análisis de resultados ficha de observación

Pregunta 1. ¿Qué actividad didáctica son más atractivas para el niño?

Tabla 2. Qué actividad les llama la atención

		Frecuencia	Porcentaje	Porcentaje válido	Porcentaje acumulado
Válido	Roles	17	28,3	28,3	28,3
	Muñecos	15	25,0	25,0	53,3
	Dramatización	28	46,7	46,7	100,0
	Total	60	100,0	100,0	

Fuente: Elaboración propia (Anexo 4)

Análisis:

Los 28 niños, se observó que tomaban atención a su maestra si dramatizaba una historia, 17 niños les llaman la atención participar junto a su maestra e interpretaban a su personaje favorito y 15 niños, se distraían al utilizar muñecos.

Interpretación:

Se pudo visualizar es que a los niños les gusta la dramatización, dado que la docente realiza diferentes personalidades, estilo de voz y sobre todo utiliza canciones, además, los niños les gusta participar en la actividad, mientras tanto existe niños, que se distraen fácilmente y optan por utilizar muñecos.

Pregunta 2. ¿En el momento de descanso o recreo que elemento lúdico utilizan?

Tabla 3. En recreo que elemento utilizan

		Frecuencia	Porcentaje	Porcentaje válido	Porcentaje acumulado
Válido	Roles	22	36,7	36,7	36,7
	Muñecos	28	46,7	46,7	83,3
	Rayuela	10	16,7	16,7	100,0
	Total	60	100,0	100,0	

Fuente: Elaboración propia (Anexo 4)

Análisis:

Los 28 niños utilizan muñecos en su receso, 22 niños les gusta imaginar y actuar y 10 niños, se distraen en la rayuela.

Interpretación:

En su tiempo libre los niños utilizan muñecos favoritos, los traen de su hogar, dicho de otra manera, existe un vínculo afectivo, mientras tanto otros niños juegan a interpretar a su princesa o súper héroe favorito y la minoría juega con los elementos, que se encuentra en las instalaciones.

Pregunta 3. ¿Qué material didáctico el niño lo encuentra interesante?

Tabla 4. Qué material les llama la atención

		Frecuencia	Porcentaje	Porcentaje válido	Porcentaje acumulado
Válido	Rompecabezas	14	23,3	23,3	23,3
	Cuentos	20	33,3	33,3	56,7
	Muñecos	26	43,3	43,3	100,0
	Total	60	100,0	100,0	

Fuente: Elaboración propia (Anexo 4)

Análisis:

A los 26 niños les gusta jugar con sus muñecos, por otra parte 20 niños les gusta que les cuenten cuentos y ver las ilustraciones, y a 14 niños les gusta armar rompecabezas.

Interpretación:

Existen varios elementos lúdicos en el aula, pero los niños prefieren los muñecos que traen de su hogar, por otro lado, los cuentos son utilizados por la maestra, aún no están en la capacidad de leerlo y los rompecabezas no es de su agrado, no logran armarlo con facilidad y es por este motivo, que se distraen con otro elemento.

Pregunta 4. ¿Qué material no produce daño y es duradero para utilizar en horas clase?*Tabla 5. Qué material es adecuado*

		Frecuencia	Porcentaje	Porcentaje válido	Porcentaje acumulado
Válido	Madera	8	13,3	13,3	13,3
	Fomix	48	80,0	80,0	93,3
	Metal	4	6,7	6,7	100,0
	Total	60	100,0	100,0	

Fuente: Elaboración propia (Anexo4)

Análisis:

Existen 48 elementos de fomix en las tres aulas, 8 de madera y 4 de metal.

Interpretación:

El fomix las docentes utilizan para todo, desde los adornos hasta elementos de ayuda para el aprendizaje del niño, los elementos de madera son los muebles del aula y de metal el complemento de los muebles.

Pregunta 5. ¿Los niños interactúan con materiales que poseen características formales?*Tabla 6. Las características que les llama la atención*

		Frecuencia	Porcentaje	Porcentaje válido	Porcentaje acumulado
Válido	Color	35	58,3	58,3	58,3
	Textura	17	28,3	28,3	86,7
	Forma	8	13,3	13,3	100,0
	Total	60	100,0	100,0	

Fuente: Elaboración propia (Anexo 4)

Análisis:

A 35 niños le llama la atención al color de los objetos, 17 la textura y 8 la forma.

Interpretación:

Al menor de edad le llama la atención el color, es por eso que la docente utiliza laminas que contengan mucho color, así mismo realiza actividades de enlace conjuntamente con acuarelas y todos los adornos que están en el aula tienen exceso de color, en cuanto a la textura los menores de edad son curiosos y les gusta manipular cualquier objeto, por otra parte la forma no les llama mucho la atención, pero les gustan las formas que comúnmente ven en su día a día.

2.5 Caracterización de la institución

La Unidad Educativa Sagrada Familia privada es un establecimiento educativo que brinda a la juventud de Ambato y la Provincia de Tungurahua una Co-educación Integral, Científica y Humanística; que forma ciudadanos creativos, solidarios, profundamente comprometidos con el cambio social; que reconozcan y se sientan orgullosos de su identidad nacional, pluricultural y pluriétnica, que desarrollen y fortalezcan sus valores espirituales, éticos y morales, ayuda así a la consolidación de la democracia en la cual impere la equidad entre géneros y la justicia social. A su vez el tipo de educación que ofrece, se basa en una concepción cristiana del hombre y del mundo, por otra parte, comprende todos los niveles desde educación inicial hasta bachillerato.

2.6 Análisis general de la información sobre el diagnóstico realizado

La recolección de información en el estado del arte y mediante las entrevistas y ficha de observación realizadas, llegaría a la conclusión que al utilizar la etapa preoperacional de Piaget el cual ayuda al niño a realizar actividades de dramatización, es decir, implementar roles en los niños crea un vínculo emocional, por otra parte, el menor de edad crea una conexión con el elemento es por ello que los especialistas aconsejan los muñecos, que se sientan identificados.

Cabe señalar que el menor de edad aprende conjuntamente con sus sentidos cognitivos como la visión y el audio, además, si los elementos son manipulables y simples llama la atención del niño.

En cuanto a las características formales del material didáctico, los niños de 4 a 6 años de edad les gusta el exceso de color, pero, se tomará en cuenta que los menores de edad asimilan solo ocho colores en un elemento, así mismo en la visualización de formas es recomendable ocupar cinco formas simples, por otro lado, el material será de características suaves como, la tela, fomix y en el caso de rigidez ocupar cartón.

En su núcleo social el más importante es el familiar, dado que es donde el menor de edad adquiere sus primeros valores y conocimientos, por otro lado la escuela influye y refuerza este conocimiento es por ello que existe materias que les enseñan sobre la sexualidad y su prevención, coloca términos como género, aseo personal y como vestirse, esto es porque los términos son restringidos para no causar confusión en el menor de edad, en otras palabras el material didáctico será transportable para que el menor aprenda en la institución educativa y que el tema, se socialice en el ámbito familiar.

En consecuencia, se tomará en cuenta todos estos parámetros establecidos por la metodología de investigación, dado que son estrategias para relacionar las necesidades y requerimientos y determinar las soluciones conceptuales para llegar a la parte tecnológica de la propuesta, es necesario recalcar, que se utilizara la metodología de diseño propuesta por Gui Bonsepie, considera que el objetivo general del proyecto de investigación es diseñar el material didáctico para la prevención de abuso sexual infantil.

2.7 Propuesta de la investigación

La metodología es un proceso para analizar un problema, dado, que se establece un orden jerárquico de subproblemas que engloban al principal, en el cual intervienen actividades científicas y tecnológicas. Es el conjunto de operaciones bien definidas y transmisibles, destinadas a producir resultados previstos y bien determinados. Específicamente, para el proceso de diseño, se aplicará la metodología de proyección propuesta por Gui Bonsepie, en cuanto a la metodología el autor define como proyectual, al diseño de productos para resolver problemas, además, la metodología, se compone de tres etapas del proceso proyectual son:

estructuración de problema, diseño y realización, cada etapa, se subdivide en fases los cuales son veinticuatro (Vilchis, 2014).

2.7.1 Estructuración del problema

2.7.1.1 Localización de una necesidad

La localización de la necesidad es la etapa en la cual, se analiza un problema social y en el cual interviene el diseño para la solución. En el caso del abuso sexual infantil es un tema de controversia social y es por ello que muchas de las veces un menor de edad no tiene la información necesaria para protegerse de este acto, por otra parte, no existe la forma de llegar a un niño de 4 a 6 años de edad con dicha información.

2.7.1.2 Valoración de la necesidad

En esta etapa, se examina las diferentes necesidades que engloba el problema, esto es que los niños de 4 a 6 años de edad es la edad más vulnerable frente al abuso sexual, es decir, que en esta edad son muy fáciles de manipular y engañar, a causa de que el niño no tiene un gran conocimiento de sus partes íntimas, quien y porque les tocan, en que momento les ven sin su vestimenta, es así, que se pretende realizar un material didáctico, el cual el niño aprenda de un tema violento de una forma agradable y fácil.

2.7.1.3 Análisis del problema proyectual respecto a la justificación

En el análisis del problema proyectual respecto a la justificación es la etapa para definir la función del producto, lo que va a beneficiar a los problemas que encontrará al ser creado, dicho de otra manera el material didáctico para prevenir el abuso sexual llegará hacer un recurso de ayuda, por otra parte no podrían lograr el objetivo, si, se realiza un materia que no exista un lazo emocional en el menor de edad, esta podría ser rechazado incluso por los padres de familia.

2.7.1.4 Definición del problema proyectual en términos generales

En esta etapa, se analiza los antecedentes sobre el abuso sexual infantil y el beneficio del material didáctico en los niños de 4 a 6 años de edad con respecto al abuso sexual infantil es una problemática a nivel mundial, puesto que muchas de las veces los menores de edad no suelen informar a los padres y los casos no son denunciados ni detectados

(Berlinerblau,2016), por ello, se ha estudiado causas y consecuencias de este fenómeno social.

El estudio realizado por Loinaz, Bigas y Sousa (2019) que identifica la violencia sexual que existe en niños, tanto dentro y fuera de su hogar, por eso utilizaron estadísticas judiciales para reconocer el fenómeno mediante casos reales y de esta manera identificar causas y consecuencias, en conclusión, se pudo establecer que existe el abuso sexual en hogares disfuncionales, como padres de familia divorciados o la presencia de un adulto no acorde al núcleo familiar.

Según la investigación el rango de edad de los agresores es de 30 a 39 años de edad, Otro aspecto importante, se presenta en un estudio realizado por Acuña (2014), el mismo que recolecta un conjunto de secuelas, dado que para hablar de abuso sexual, se analizará los resultados que presenta un niño o niña que ha sido abusado sexualmente, del mismo modo, se busca analizar los temas de precaución que existen, cuales son los, que se han aplicado y han sido efectivos.

El proyecto tiene un enfoque cualitativo , recolecta información sobre el fenómeno, en conclusión, se busca realizar nuevas estrategias para la prevención de abuso sexual infantil, se tome conciencia y difundir la información de una manera abierta y eficaz.

Se realizó un estudio por Moreno (2015) el mismo que analizó los recursos antiguos de enseñanza y su inadecuada aplicación, el objetivo fue implementar elementos lúdicos con actividades que utilicen los sentidos sensoriales, es decir, que contengan aspectos de motricidad, visual y auditiva, al despertar el interés en los alumnos, se crea una iniciativa de exploración, educación e indagación personal, en conclusión las herramientas utilizadas en la educación ayudan a establecer confianza en los niños e interés de aprender cada día más.

En la provincia de Tungurahua las cifras de abuso sexual infantil son numerosas, a pesar que existen charlas de prevención dirigidos a preadolescentes, adolescentes, jóvenes y adultos (MINEDUC,2019), pero estas no están enfocadas para niños de 4 a 6 años de edad; es decir, existe una privación del conocimiento para la autoprotección en este grupo es por estos, se vuelven más vulnerables a que sean abusados.

El problema, se define como; la escasez de divulgación del abuso sexual en niños de 4 a 6 años en las unidades educativas, esto suscita por los limitados recursos didácticos en las instituciones y ha provocado que sean estos vulnerables a sufrir abuso sexual.

Por lo tanto, el material didáctico, se diseña con la ayuda de características pedagógicas, formales, funcionales y tecnológicas, que son factores exigidos en los procesos de diseño los que facilitaran dar solución al problema presentado.

2.7.1.5 Precisión del problema proyectual

En esta fase, se identifica las necesidades y beneficios para la elaboración de posibles soluciones y, se genera restricciones controlables y no controlables, es necesario recalcar, que se utilizara una lista de necesidades la cual está dividida en características de diseño, estas son funcionalidad, uso, estructural, formal, material, social, psicológica y técnico-productiva, a su vez, se valorara las necesidades más importantes con una puntuación de uno, dos neutrales y tres las de menor importancia.

Tabla 7. Lista de necesidades.

Necesidad	Imp.
Funcionales:	
Captar la atención a primera instancia (visual)	1
Sentido sensorial más desarrollo para el aprendizaje (auditivo)	3
Uso:	
Fácil de usar para el menor de edad (sencillo)	2
Que trabaje y aprenda solo (Individual)	1
Que utilizará en el hogar y escuela (Trasportable)	2
Que se utilice en la casa junto a su familia (sin tantas especificaciones)	2
Estructurales:	
Que no sea una estructura pesada (ligero)	1
Fácil de usar y entender	2
Formal o expresiva:	
Que se sientan identificados	1
Mucho color	3
Roles infantiles	3

Animismo	2
Crear actividades, que se realice en la vida real, en base a dibujos (Artificial)	2
Que todo lo que esté incluido en el material sea manipulable y para aprender.	1
Elementos de aseo, estudio, familia	1
Materiales:	
Materiales manejables para el menor de edad.	1
Resistentes	1
Manipulable	2
Seguridad	1
Adaptable	1
Social:	
Núcleo, que se desenvuelve	1
Vinculación con la familia	3
Fomentar la imaginación	3
Vestimenta común	2
Psicológicas:	
Transmitir: seguridad, comunicación, amor, calma y serenidad	2
Formas conocidas para los niños	2
Que manejará las personas a su cuidado	2
Identificación de sus partes íntimas, aseo, entorno	1
Hablar claro y un guía	1
Técnico-productivas:	
El costo para el alcance de todos	2

Fuente: Elaboración propia (Anexo 4)

2.7.1.6 Subdivisión del problema en subproblemas

En la subdivisión del problema en subproblemas, se analiza la función de cada una de las necesidades, con el objetivo de dividir y conocer sus respectivas funciones, hay que mencionar, que se numerara de acuerdo a la valoración desde las más importantes a las menos importantes establecidas en la tabla 7-2, todas estas observaciones, se establecerán en el punto 2.7.1.7, que se establece la jerarquización de subproblemas.

2.7.1.7 Jerarquización de subproblemas

En esta etapa, se establece las necesidades claves, donde, se dividirá primarias, secundarias y terciarias para extraer los beneficios y dificultades para la realización del producto. Para lo cual el instrumento necesario es la jerarquía de las necesidades de los usuarios.

Tabla 8. Jerarquización de necesidades

Núm.	Jerarquía de necesidades	Beneficios	Dificultades
	Primarias		
1	Captar la atención a primera instancia (visual)	Que el niño, no se distraiga fácilmente.	Causar que el menor de edad no quiera dejar el material lúdico
2	Que trabaje y aprenda solo (Individual)	El menor de edad no tendrá ninguna dificultad en aprender sobre la prevención de abuso sexual.	Que no quiera socializar sobre el tema.
3	Que no sea una estructura pesada (ligero)	Que el menor de edad lleve a cualquier lugar.	Que al ser transportable, el menor de edad lleve a cualquier sitio y sea inducido con información inadecuada.
4	Que se sientan identificados	El vínculo emocional hacia el material didáctico.	Que al sentirse emocionalmente atraídos con el material, no sepan diferenciar la realidad con la fantasía.
5	Que todo lo que esté incluido en el material sea manipulable y para aprender.	Que los niños interactúen de varias formas con el material didáctico.	Que el material lo utilicen en todas sus actividades.
6	Elementos de aseo, estudio, familia	Enseñar en cada ambiente, que se desenvuelva el menor de edad diariamente.	Que el ambiente no sea el correcto o de importancia para enseñar sobre la prevención del abuso sexual.
7	Materiales manejables para el menor de edad.	Evitar accidentes en los menores de edad.	Que se rompa fácilmente.
8	Resistentes	No se destruya en la manipulación	Ser un material muy duro que cause accidentes.
9	Seguridad	Prevenir cualquier accidente.	Que el material no sea el adecuado

10	Adaptable	Que utilicen en cualquier lugar.	Que no sea la persona adecuada para la enseñanza.
11	Núcleo, que se desenvuelve	Que se incluya todos los aspectos.	Que en la actualidad existe una formación disfuncional
12	Identificación de sus partes íntimas, aseo, entorno	Crear el material para la prevención del abuso sexual	incluir todo en el material
13	Hablar claro y un guía	Que el menor de edad sepa diferenciar.	Que no todos analicen cuan necesario es hablar sobre el abuso sexual
Secundarias			
14	Sencillo	No causar confusiones	No se incluya todo el contenido, que se quiere enseñar.
15	Trasportable	Que utilice en todas las áreas, que se desenvuelve el menor	Que sea muy grande
16	Que se utilice en la casa junto a su familia	El vínculo familiar es muy importante para el menor de edad	Familia disfuncional
17	Fácil de usar y entender	No se necesite de indicaciones para los docentes, padres de familia y los niños de 4 a 6 años.	Que el menor de edad no necesite de guía y de esta manera no exista comunicación.
18	Animación	Que sean ilustraciones y lo vean como sus dibujos favoritos.	Que las ilustraciones no sean la expectativa para el menor de edad.
19	Crear actividades, que se realice en la vida real, en base a dibujos (Artificial)	Que los niños, se sientan identificados con su entorno.	Que los adultos no lo acepten.
20	Manipulable	Que sea fácil de manejar por el niño.	Que no exista supervisión.
21	Vestimenta común	Que tenga lo mismo de un menor de edad	Que el material, no se vea igual a los niños de 4 a 6 años.

22	Trasmitir: seguridad, comunicación, amor, calma y serenidad	Que el niño cree vínculos emocionales con el material lúdico.	No se logre crear el vínculo emocional.
23	Formas conocidas para los niños	Llamar la atención del menor de edad.	Que se necesite de formas complicadas para la elaboración del material.
24	Que manejará las personas a su cuidado	Sea entendible	Que enseñará de la mejor manera
25	El costo para el alcance de todos	Crear un elemento económico	Que por el material o los elementos, que se incluye, se eleve el costo.
26	Sentido sensorial más desarrollo para el aprendizaje (auditivo)	Que el menor de edad, se acuerde por los sonidos.	Que no logrará el sistema.
27	Al menor de edad le gusta los colores y es lo primero que les llama la atención. (Exceso de color)	Obtener la atención del menor de edad.	Que no exista armonía de color.
28	Roles infantiles	Al crear actividades en el material lúdico que lo realizan todos los días los niños.	No plasmar bien las actividades
29	Vinculación con la familia	Que exista comunicación padre e hijo.	Que el padre de familia no tenga tiempo para realizar la actividad.
30	Fomentar la imaginación	Que el niño cuente una historia	Que el material le limite a crear la historia que desea.

Fuente: **Elaboración propia (Anexo 4)**

2.7.1.8 Análisis de soluciones existentes

En esta fase, se analiza las funciones, estructura, fabricación y costo de los productos que existen en el medio para analizar las ventajas y desventajas, con respecto al proyecto, se realizó tablas de evaluación de los productos, en las cuales, se incluyó características funcionales, de uso, formales, estructurales, materiales, técnico-constructivo y económico, así mismo estableció una tabla en la cual analizó la característica que repetía en los

productos, dado que con esta información estableció conclusiones y características para aplicar en el material didáctico (Anexo 4).

2.7.2 Diseño

2.7.2.1 Desarrollo de alternativas o ideas básicas

En la etapa de diseño, se desarrolla técnicas para establecer el sistema, la funcionalidad y la morfología del producto. Para lo cual los instrumentos necesarios son: la matriz de necesidades en la cual, se sistematizarán las posibles soluciones, especifica cada una de ellas y verifica si es posible establecer la solución en diferentes necesidades, coloca un punto si cubre la solución en dicha necesidad, de esta manera, se calificara mediante la tabla de especificaciones y factores determinados para el diseño del concepto en la elaboración del producto, además, se utilizara técnicas de diseño que son serán brainstorming, moodboard y por la naturaleza del proyecto, es necesario la técnica de sinéctica, por otra parte es necesaria la implementación de una imagen gráfica para el producto para su respectiva identificación, en cuanto a las ideas de cada técnica, se visualizara mediante dibujos, esquemas y modelos.

Tabla 9. Matriz de necesidades – métricas del producto

		1	2	3	4	5	6	7	8	9	10	11	12	13	14	15	16	17	18	19	20	21	22	23
		Aplicar colores que cause seguridad, comunicación, amor, calma y	Formas orgánicas y fáciles de	Plasmar sus actividades y las partes	Colocar sistemas de luces	Canciones o sonidos fáciles de	Alarmas para advertencia	Que los sonidos del material sean	Muñeco que tenga similitud al	Que exista un elemento para cada	Aplicar elementos trasportables	Aplicar materiales livianos como	Que exista un instructivo	Aplicar texturas	Aplicar MDF o metal	Aplicar un baño, habitación y	Aplicar actividades para que los	Aplicar los temas a tratarse según el	Aplicar la herramienta didáctica del	Antronometría	Fichas para identificación	Realizar actividades, que se plasme	Crear personajes	Combinación de colores 8 colores
Métrica																								
1.	Captar la atención a primera instancia (visual).	x	x	x	x		x	x	x					x		x		x	x		x		x	x
2.	Que trabaje y aprenda solo (Individual)	x	x			x		x		x						x			x	x				
3.	Que no sea una estructura pesada (ligero)							x		x	x	x							x	x				
4.	Que se sientan identificados			x				x	x							x					x		x	
5.	Que todo lo que esté incluido en el material sea manipulable y para aprender.	x	x	x					x					x		x			x					
6.	Elementos de aseo, estudio, familia		x	x					x	x						x		x	x		x			
7.	Materiales manejables para el menor de edad.				x			x	x	x	x	x		x				x						

22.	Trasmitir: seguridad, comunicación, amor, calma y serenidad	x	x	x			x	x			x		•	x	x	•	•	x	x	•	x		•
23.	Formas conocidas para los niños.	x	x	x				x					x		x			x	x		x		
24.	Que manejarán las personas a su cuidado		x	x				x	x		x	x	x			x		x		x	x		•
25.	El costo para el alcance de todos	x	x					x	x		x							x	x		x	x	•
26.	Sentido sensorial más desarrollo para el aprendizaje (auditivo)					x	x																
27.	Al menor de edad le gusta los colores y es lo primero que les llama la atención. (Exceso de color)	x			x								x						x		x		x
28.	Roles infantiles			x					x							x	x	x		x			x
29.	Vinculación con la familia		x	x			x	x		x		x			x	x	x		x	x		x	
30.	Fomentar la imaginación	x	x		x	x			x				x					x	x		x	x	x

Fuente: Elaboración propia (Anexo 4)

En la siguiente tabla, se analizado en número de necesidades que cubre la solución, también, se coloca las especificaciones del factor determinado para el concepto del producto y las características del mismo.

Tabla 10. Especificaciones y factores determinados para el concepto del producto.

Especificaciones del Producto		
Núm. de necesidad	Métrica	Factor determinado
1,2,5,14,18,22,23,25,27,30	Aplicar colores que cause seguridad, comunicación, amor, calma y serenidad	<p>Psicología del color Eva Héller</p> <p>Azul: el color de la calma, la tranquilidad y la sensibilidad.</p> <p>Turquesa: Es considerado como verde azulado, el cual significa alegría transmite tranquilidad.</p> <p>Violeta: color de la magia, entendimiento, amor</p> <p>Naranja: un color asociado con la niñez, la sociabilidad, simpatía, amistad, confianza, diversión</p> <p>Rosa: el color femenino por excelencia, se asocia a sensibilidad y calma</p> <p>Amarillo es signo de felicidad, vitalidad, seguridad.</p> <p>Verde: esperanza, positividad, tranquilidad son adjetivos que rápidamente asociamos al color verde.</p> <p>Rojo: valor, vitalidad, energía, pasión y peligro, cualidades de uno de los colores que más llama la atención a los niños y niñas.</p> <p>Marrón: transmite acogida.</p>
1,2,5,6,10,12,14,16,17,18,20,21,22,23,24,25,29,30	Formas orgánicas y fáciles de reconocer	<p>Dibujos, flores, corazón, animales, objetos del hogar, escuela.</p> <p>Demuestra comprensión de 5 formas.</p>
1,4,5,6,11,12,13,14,15,16,17,19,20,21,22,23,24,28,29	Plasmar sus actividades y las partes del cuerpo.	<p>Aseo, reconocer las partes del como piernas, brazos y sobre todo las partes intimas</p> <p>Actividades de aseo personal tanto dentro como fuera de su hogar.</p> <p>Se enseñará quien le limpiara, bañará y aseará.</p>
1,7,16,18,27,30	Colocar sistemas de luces	-incandescentes
2,14,16,19,26,30	Canciones o sonidos fáciles de reconocer	Canciones fáciles de aprender
1,9,22,26,29	Alarmas para advertencia	Alarma que contiene 8 números de seguridad.
1,2,3,4,7,10,11,13,14,16,18,19,24,25	Que las medidas del material sean adaptables para el puesto de trabajo del menor de edad.	79x79 una mesa cuadrada 62cm de altura
1,4,5,6,7,12,14,17,18,19,21,22,23,24,25,28,29,30	Muñeco que tenga similitud al menor de edad, que se sienta identificado.	Simplificación e ilustración de un niño y niña.

2,3,6,7,10,11,14,18,21,24	Que exista un elemento para cada niño	Que todo sea individual.
3,7,10,11,15,16,18,24	Aplicar elementos trasportables	Peso que el menor de edad llevará, lo normal es de 6 kg -máximo 8kg
3,7,9,10,14,15,16,20,24,25	Aplicar materiales livianos como cartón, fomix, tela.	Cartón 1 onda, 3 mm , 405 gr Fomix 25 x 35 cm 2 mm, 10 gramos Tela fieltro: ½ costo 1,50
9,13,14,15,16,17,24,29	Que exista un instructivo	Explicación de todos los elementos
1,5,7,9,10,14,16,17,18,20,22,23,24,27,30	Aplicar texturas	Textura táctil =suave, dura Textura visual=gráficos en tres dimensiones o en cuatro dimensiones. Textura artificial es la que poseen los objetos por la aplicación o acción de la mano del hombre.
8	Aplicar MDF o metal	Mdf= 2,14 x 2,60 - 3 m Metal=4.94 peso 39,68 kg
1,2,4,5,6,11,12,16,17,19,20,23	Aplicar un baño, habitación y escuela	Aplicación de ilustraciones para sintetizar las formas del entorno donde, se desenvuelven los menores de edad.
13,14,16,17,19,22,24,28,29	Aplicar actividades para que los padres de familia, se incluyan	Tarjetas didácticas que expliquen al niño sobre las partes del cuerpo las más importantes son piernas, brazos y sobre todo las partes íntimas. Imágenes que hablen del aseo personal, de modo, que se enseñe quien les limpiará, bañará y aseará.
1,6,13,14,15,17,19,22,23,25,28,29,30	Aplicar los temas, que se tratarán según el ministerio de educación.	Ministerio de Educación junto a UNICEF crearon metodologías de enseñanza para la prevención de abuso sexual infantil, en el cual incluyeron actividades pedagógicas divididas de acuerdo a la edad, es decir, a los niños de tres a ocho años socializán mediante imágenes para que aprendan a diferenciar y reconocer las partes del cuerpo las más importantes son piernas, brazos y sobre todo las partes íntimas, también, se añadirá imágenes que hablen del aseo personal, de modo, que se enseñe quien les limpiará, con quien, se bañará y asearán, además, se añadirá actividades de pegar, recortar, completar y diferenciar, esto ayuda a una mejor retentiva de información.
1,2,5,6,7,11,12,14,15,16,17,18,19,20,21,22,23,24,25,27,28,29,30	Aplicar la herramienta didáctica del cuento	-juego simbólico -realizar una actividad de imaginación -representar, crear o inventar una escena donde ellos son los protagonistas.
1,3	Antropometría	Medidas antropométricas del menor de 4 a 6 años de edad

		<p>medidas de 5 años</p> <p>Altura de codos sentado 95 percentil=195 mm</p> <p>Anchura de codos 95 percentil=370</p> <p>Altura omoplato 95 percentil 325</p> <p>medidas de 6 años</p> <p>Alcance brazo frontal 5 percentil=387</p> <p>Alcance brazo lateral 5 percentil =463</p>
1,2,6,8,11,12,13,14,15,16,17,18,21,22,23,24,25,27,29,29,30	Fichas para identificación	<p>Tarjetas que contengan ilustraciones de las acciones que aprenderán los niños sobre el abuso sexual infantil.</p> <p>Las partes del cuerpo</p> <ul style="list-style-type: none"> -piernas, brazos y sobre todo las partes íntimas. -Imágenes que hablen del aseo personal, de modo, que se enseñe quien les limpiará, bañará y aseará.
4,13,16,22,23,29,30	Realizar actividades, que se plasme los sentimientos.	Los sentimientos, se transmiten por medio de gestos, sonrisas, miradas.
1,4,16,17,24,25,29,30	Crear personajes	<p>Súper héroes</p> <p>Princesas</p> <p>A los niños les gusta imitar las acciones y diálogos</p>
1,22,27,30	Combinación de colores 8 colores	<p>Cercanía=rojo , naranja, amarillo, verde</p> <p>Alegría=rojo, amarillo, naranja, verde</p> <p>Diversión= amarillo, naranja, rojo</p> <p>Amor= rojo, rosado.</p>

Fuente: Elaboración propia

Diseño del Concepto

Diseño del concepto es la transformación de una palabra intangible a tangible, es decir, que el concepto transmitirá, visualizará y será palpable por el consumidor.

Figura 3. Diseño del Concepto



Fuente: Fuente: Elaboración propia

Los términos, que se desea implementar en el producto es género y diversión, con el fin de que el producto sea atractivo para los niños y niñas de 4 a 6 años de edad.

Brainstorming.

Es la técnica donde, se recolecta todas las ideas relacionadas con el proyecto, en este caso el diseño, se basará mediante ideas sobre la familia, género, seguridad, escuela y los juegos utilizados en la edad de 4 a 6 años de edad.

Figura 4. Brainstorming.



Fuente: Fuente: Elaboración propia.

El brainstorming analiza las ideas principales para la elaboración del prototipo, en él, se estableció, que se necesita de parámetros psicológicos, que se hable de seguridad, que se maneje todo el contexto en donde, se desenvuelve el menor de edad y los juegos didácticos más representativos para el menor.

Moodboard

Es la técnica que ayuda al diseñador a tener la guía morfológica, estructural y funcional, es decir, la guía visual, que se utilizara en el proyecto es el aspecto femenino y masculino de los menores de edad de 4 a 6 años de edad, considera las características de la raza mestiza, por otro lado, también, se utilizara formas que los niños conocen como el aspecto de su entorno y seguridad.

Figura 5. Moodboard

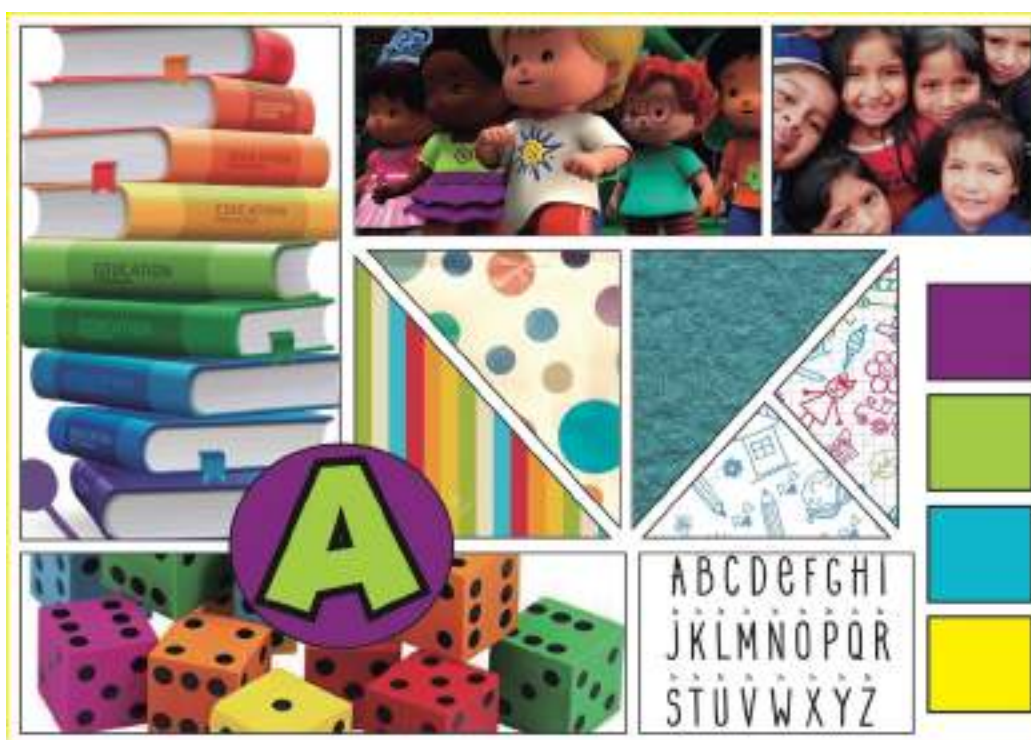

Fuente: **Elaboración propia**

Al manejar un concepto es necesario establecer los factores que representa y de esta forma poder transmitir, en otras palabras, al analizar la palabra genero, se estableció hombres y mujeres, es así, que se identificó en los muñecos, los lugares donde, se desenvuelven, la raza más representativa, se señaló las partes del cuerpo para diferenciar hombres, mujeres, por último, la seguridad.

Sinéctica

La sinéctica es la técnica donde el proceso creativo depende de la actividad mental del ser humano o del aspecto cognitivo, es decir, en esta etapa, se utilizará la analogía, empatía e identificación de los menores de edad, del color y las formas, que se utilizará para el desarrollo el producto.

Figura 6. Sinéctica

PSICOLOGÍA DEL COLOR				
Azul  calma tranquilidad sensibilidad	Turquesa  tranquilidad alegría	Coral  calma sensibilidad	Naranja  niñez diversión confianza	Rojo  valor energía peligro
Violeta  magia entendimiento amor	Marrón  acogida	Amarillo  felicidad vitalidad seguridad	Verde  esperanza positividad tranquilidad	

PSICOLOGIA DE LAS FORMAS GEOMETRICAS	
Las formas horizontales, planas y suaves significan estabilidad y calma	
Las formas verticales representan fuerza y vitalidad	
Triángulo sobre una base plana y larga proporciona estabilidad.	
La parte central es el punto de mayor atención.	

Fuente: Fuente: Elaboración propia

En la metodología de la sinéctica establece las formas y los colores que implementará en el prototipo, se analizó de qué manera transmitir el tema de la prevención sexual infantil y así llamar su atención.

Imagen Gráfica

La imagen gráfica es la expresión visual y verbal de un producto, así mismo expresará, comunicará y sintetizará, para que llegue al consumidor y permita destacar y diferenciarse del resto de productos, de modo que, para el desarrollo de la imagen del material didáctico, se consideró el concepto de unidad e integración social, para lo cual, se consolidó una imagen que capte la atención del grupo objetivo.

Figura 7. Imagen Gráfica



Fuente: Fuente: Elaboración propia

Figura 8. Identidad Gráfica.

Identidad Gráfica

Imagotipo:

Se diseño un imagotipo para un fácil manejo de la marca, ya que se puede utilizar el símbolo y el texto, juntos o por separado.



Símbolo:

Se podrá utilizar como elemento gráfico e identificativo para diferentes aplicaciones de diseño.



Fuente: Elaboración propia

Figura 9. Identidad Gráfica

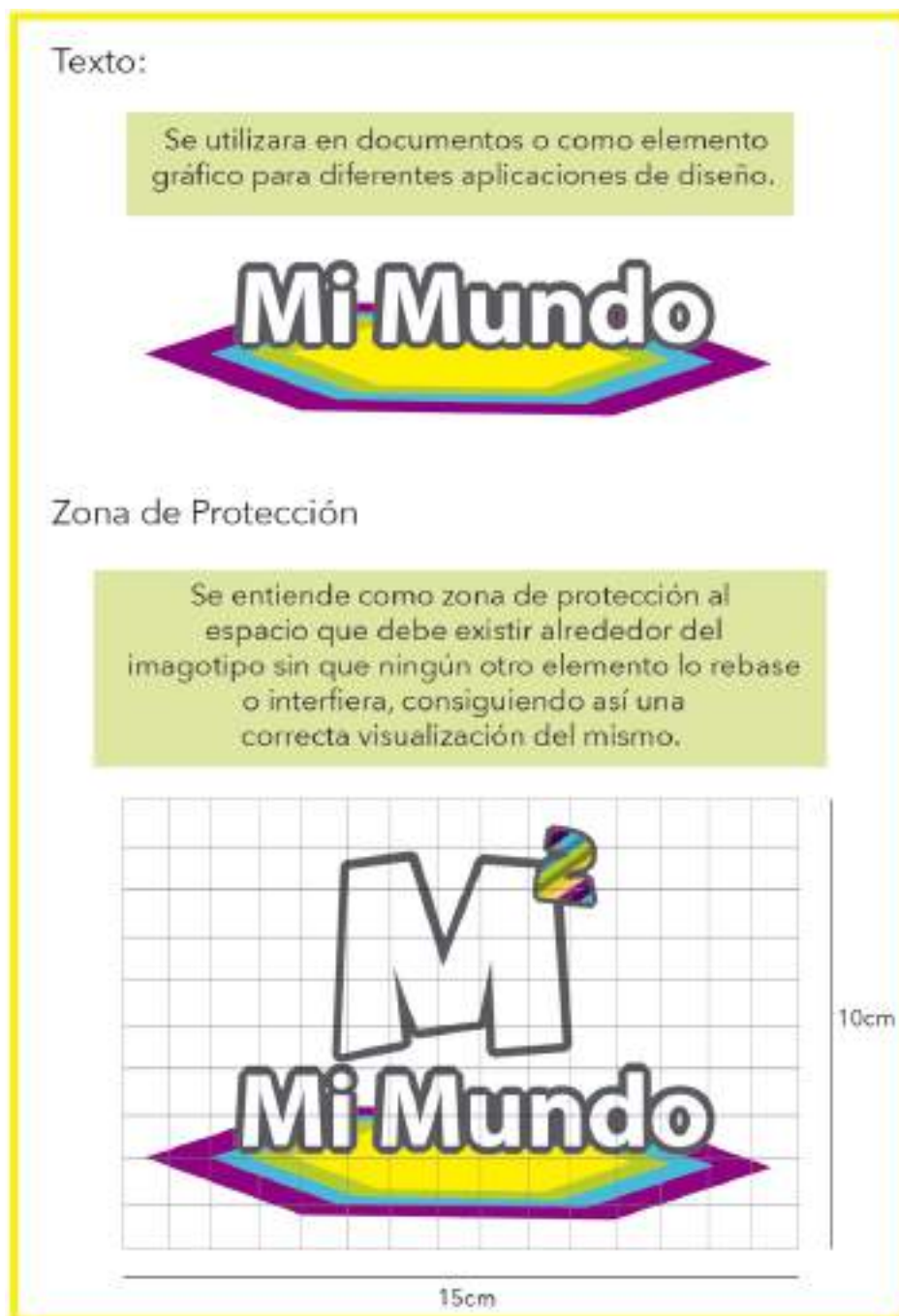

Fuente: Fuente: Elaboración propia

Figura 10. Identidad Gráfica



Fuente: Fuente: Elaboración propia

Figura 11. Paleta corporativa tintas planas y sus equivalencias.

Paleta corporativa tintas planas
y sus equivalencias



					
C=50% M=100% Y=0% K=0%	C=71% M=0% Y=12% K=0%	C=37% M=0% Y=95% K=0%	C=0% M=0% Y=100% K=0%	C=72% M=66% Y=59% K=11%	C=0% M=0% Y=0% K=0%
Pantone: 78047D	77B8D8	BCCB3E	FEEE00	5B5A5D	FFFFFF

Tipografía

Funhouse	Myriad Pro
ABCDEFGHIK LMNOPQRSTU VWZ 1234567890 !@#\$%^&*()	ABCDEFGHIK LMNOPQRSTU VWZ 1234567890 !@#\$%^&*()

Fuente: Fuente: Elaboración propia

2.7.2.2 Examen de alternativas

En esta etapa, se desarrolla propuestas mediante las ideas establecidas en el diseño de concepto, la técnica de brainstorming, moodboard y sinéctica, es decir, la unión de las características formarán varias alternativas, las cuales serán representadas mediante bocetos, a su vez, se establecerá las dimensiones ergonómicas y anatómicas de cada una de ellas, a continuación, se presenta tres ilustraciones de las posibles alternativas.

Figura 12. Alternativa 1 perspectiva e ilustración.



Fuente: Fuente: Elaboración propia

Figura 13. Alternativa 2 perspectiva e ilustración

Alternativa 2 perspectiva e ilustración		
Segmento: 4 a 6 años de edad	Área: Educación	Cód: G-002
Inspiración: Sinéctica	Especialidad: Psicología	Tamaño: Único



Fuente: **Elaboración propia**

Figura 14. Alternativa 3 perspectiva e ilustración

Alternativa 3 perspectiva e ilustración		
Segmento: 4 a 6 años de edad	Área: Educación	Cód: G-003
Inspiración: Sinéctica	Especialidad: Psicología	Tamaño: Único

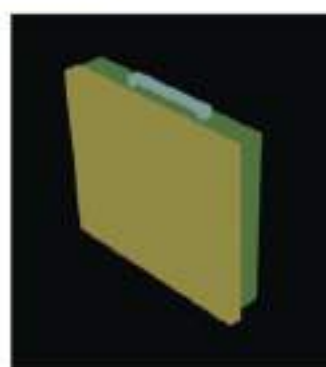

Fuente: **Elaboración propia**

Es necesario recalcar que las alternativas están pensadas para la relación del menor de edad mediante su entorno, es decir, el menor de edad podrá crear o revivir historias junto al docente o psicólogo, por otra parte, el menor de edad aprenderá del cuidado de sus partes íntimas mediante la dirección de los especialistas.

Dimensiones fundamentales del diseño función, forma y ergonomía.

Las dimensiones, se establecieron mediante la función que será educar y recrear al menor de edad es por ello que, no se realizó un producto de grandes dimensiones, por otra parte, la forma no es tan compleja, el menor de edad toma atención a los elementos más sencillos, en cuanto a la ergonomía, se estableció con una escala 1:10 con las dimensiones anatómicas de los niños de 4 a 6 años de edad, como resultado, se presentan fichas técnicas de las posibles alternativas.

Figura 15. Alternativa 1 – Ficha técnica de diseño y dibujo plano



Fuente: Elaboración propia

Material didáctico en forma rectangular, considera interrelacionarse los escenarios, de manera que el menor de edad crea o reaviva historias.

Figura 16. Alternativa 2 - Ficha técnica de diseño y dibujo plano

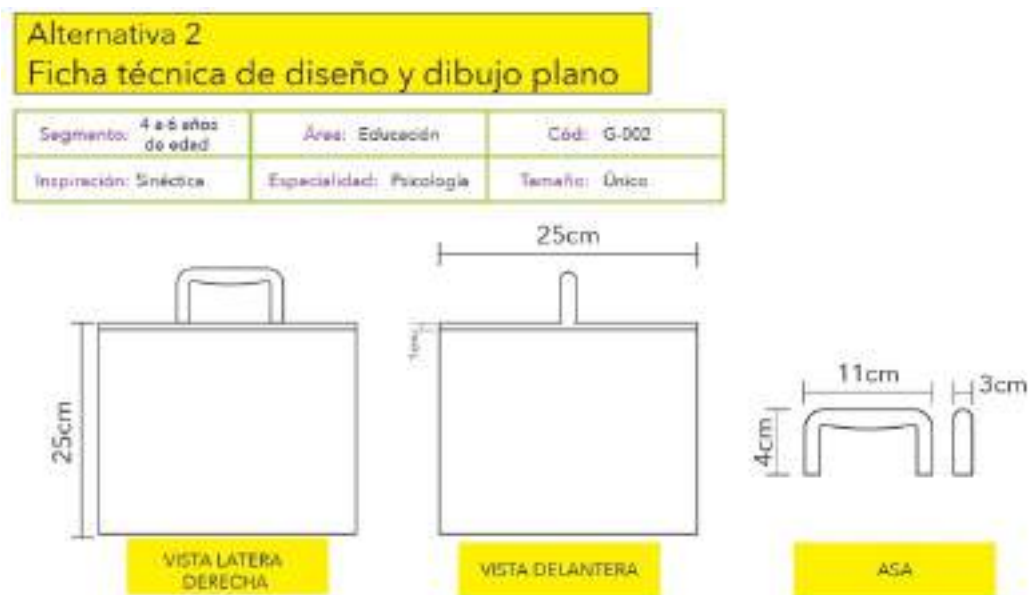

Fuente: Elaboración propia

Material didáctico en forma cuadrada con una funcionalidad de teatrillo, es decir, los escenarios son dependientes y el menor de edad realizará una historia secuencial ocupa todas escenografías establecidas.

Figura 17. Alternativa 3 -Ficha técnica de diseño y dibujo plano



Fuente: Elaboración propia.

Material didáctico en forma de maletín, es necesario recalcar que todos lo implementado serán independientes y el menor de edad podrá combinar las escenografías según la historia que desee revivir o crear.

2.7.2.3 Selección de la mejor alternativa

En esta etapa, se detallará la alternativa con mejor características, considera varios parámetros como complejidad, seguridad, fiabilidad y sobre todo el fácil manejo del material didáctico para el docente junto al menor de edad, además, se detallará todos los accesorios que incluirá en el material didáctico, dado, que se escogerá para su respectiva producción.

Figura 18. Selección de la mejor alternativa

Maletín					
Segmento:	4 a 6 años de edad	Área:	Educación	Cód:	G-003
Inspiración:	Sinéctica	Especialidad:	Psicología	Tamaño:	Único



Fuente: Elaboración propia

El maletín ayuda al docente, psicólogo o niño a transportar los elementos del material didáctico de una manera cómoda y segura.

Figura 19. Accesorios- Escenografías

Escenografías					
Segmento:	4 a 6 años de edad	Área:	Educación	Cód:	G-003
Inspiración:	Sinéctica	Especialidad:	Psicología	Tamaño:	Único



Fuente: Elaboración propia

Existen cuatro escenarios que son: habitación, baño, patio y escuela los lugares más frecuentes donde el menor de edad transcurre, con el fin de crear historias de posibles situaciones que encontrará el menor de edad.

Figura 20. Accesorios-Tablero

Tablero					
Segmento:	4 a 6 años de edad	Área:	Educación	Cód:	G-003
Inspiración:	Sinéctica	Especialidad:	Psicología	Tamaño:	Único

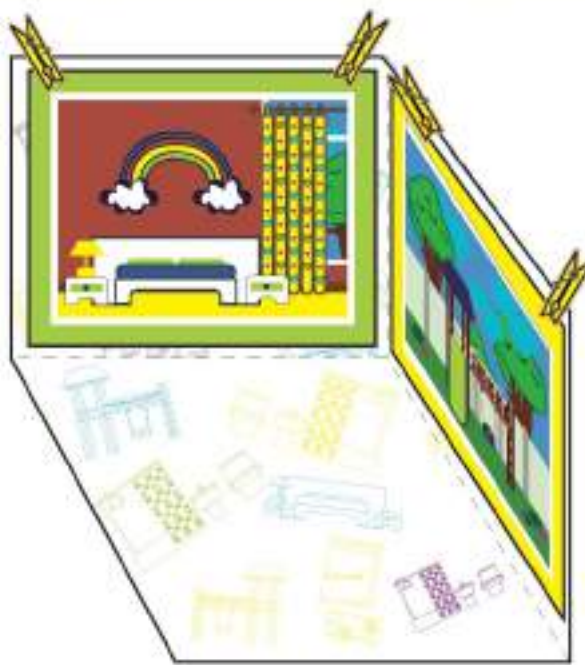

Fuente: **Elaboración propia**

El tablero es plegable, es decir, que se forma un teatrillo y así relatar o crear historias junto al menor de edad.

Figura 21. Accesorios-Personajes Principales

Personajes Principales					
Segmento:	4 a 6 años de edad	Área:	Educación	Cód:	G-003
Inspiración:	Sinéctica	Especialidad:	Psicología	Tamaño:	Único



Fuente: Elaboración propia

En cuanto a la familiaridad del material didactico con el menor de edad, se diseño un niño y una niña, esto ayudara para, que se sienta identificado de una forma directa con el personaje y así obtener la atención del menor de edad.

Figura 22. Accesorios-Personajes Secundarios

Personajes Secundarios					
Segmento:	4 a 6 años de edad	Área:	Educación	Cód:	G-003
Inspiración:	Sinéctica	Especialidad:	Psicología	Tamaño:	Único



Fuente: Elaboración propia

Así mismo, se diseño seis personajes, tres hombres y tres mujeres de diferente tamaño y vestimenta, con finalidad, que se diferencie su edad, esto ayudara para que el menor de edad tome referencia de los miembros de su familia, escuela o su núcleo social.

Figura 23. Accesorios-Dado

Dados					
Segmento:	4 a 6 años de edad	Área:	Educación	Cód:	G-003
Inspiración:	Sinéctica	Especialidad:	Psicología	Tamaño:	Único



Fuente: Elaboración propia

Igualmente, se creó dos dados, el primero contiene iconos de color rojo, con la finalidad de crear historias que hablen de acciones que el niño no presenciara, en relación con el segundo dado, este contiene iconos de color verde para ayudar a crear historias que hablen de acciones que el niño presenciara, tanto en el aseo como la convivencia social, familiar o escolar, así mismo en cada lado de los dados tienen los colores de los escenarios y el dado indicara que escenario, se colocará en el tablero.

Figura 24. Accesorios-Tarjetas

Tarjetas					
Segmento:	4 a 6 años de edad	Área:	Educación	Cód:	G-003
Inspiración:	Sinéctica	Especialidad:	Psicología	Tamaño:	Único



Fuente: Elaboración propia

Con la dirección del Psicólogo Clínico Santiago Poveda, se crearon tarjetas de preguntas y consejos, que se reforzará las historias que el menor de edad va a relatar o crear, hay que mencionar, además, que las preguntas y consejos están dirigidas para prevenir al menor de edad de un abuso, en (Anexo 5), se detalla las preguntas y consejos.

Figura 25. Accesorios- Paletas emotivas



Fuente: Elaboración propia

Las paletas emotivas, se crearon con la dirección del Psicólogo Clínico Santiago Poveda, las mismas que ayudaran a identificar que tipo de emoción sienten los niños mediante crea la historia, es decir, se reforzara la actividad mediante los cinco sentimientos que son: felicidad, tristeza, miedo, ira y asombro, por otro lado, se complementara la actividad de tipo no verbal.

Figura 26. Accesorios- Pinzas

Pinzas					
Segmento:	4 a 6 años de edad	Área:	Educación	Cód:	G-003
Inspiración:	Sinéctica	Especialidad:	Psicología	Tamaño:	Único



Fuente: Elaboración propia

Considera que todos los elementos del material didáctico serán interactivos con el menor de edad, se incluyen pinzas, es decir, que el menor de edad podrá colocar los escenarios sin ayuda.

2.7.2.4 Detallar alternativa seleccionada





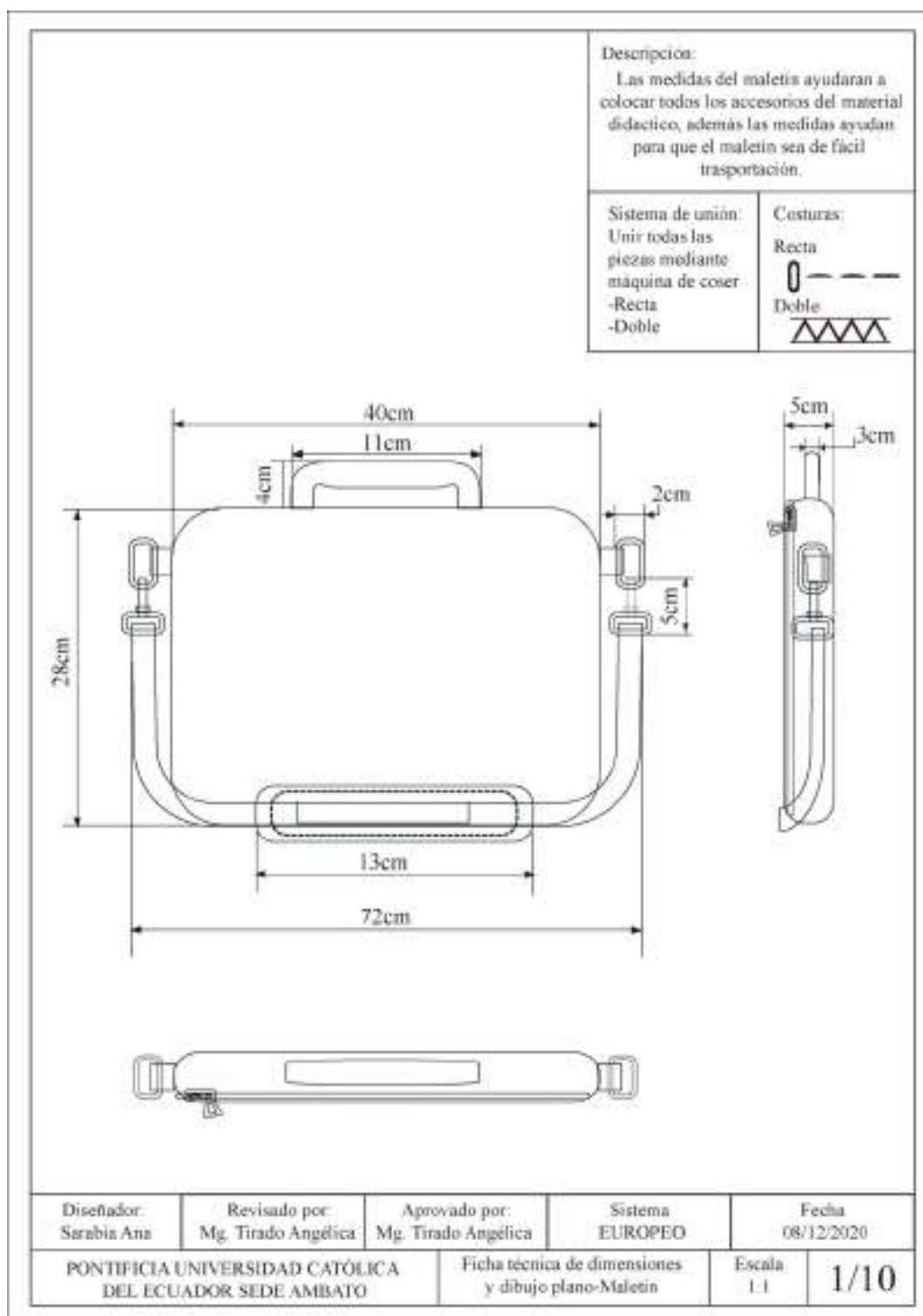















En esta etapa, se desarrollará las herramientas para el proceso de fabricación, dado que al ser un diseño industrial, se necesita de instrumentos técnicos para su elaboración, es decir, fichas técnicas que especifiquen, dimensiones, materiales, cromática y detalles del producto.

Ficha técnica 1. Dimensiones-Maletín.

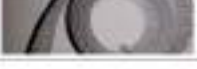

Fuente: Elaboración propia

Ficha técnica 2. Materiales y cromática-Maletín.

PONTIFICIA UNIVERSIDAD CATÓLICA DEL ECUADOR SEDE AMBATO		Descripción: El diseño tendrá un proceso de sublimado es por ello que la tela es de polialgodon para que no se produzca ninguna quemadura.	
Ficha técnica de Materiales y cromática Maletín		1/10	
Diseñador: Sarabia Ana	Revisado por: Mg. Tirado Angélica	Aprobado por: Mg. Tirado Angélica	Detalle: Estampado
Fecha 08/12/2020		 	
  			
			
Material	Gráfico	Color	Detalle
Tela de Felpa		 C=0%,M=0%,Y=0%,K=80% Pantone: 5B5A5E	Felpa fina superior de algodón elástico
Tela franela		 C=0%,M=0%,Y=0%,K=0% Pantone: FFFFFFFF	Polialgodon para sublimar
Espuma de maletín		 C=76%,M=72%,Y=65%,K=28% Pantone: 484848	Poliuretano 3mm
Cierre		 C=0%,M=0%,Y=0%,K=80% Pantone: 5B5A5E	Cierre para maleta
Correa		 C=0%,M=0%,Y=0%,K=80% Pantone: 5B5A5E	Correa para asas
Regulador		 C=0%,M=0%,Y=0%,K=50% Pantone: 9C9A9F	Para regular la correa
Hebillas		 C=0%,M=0%,Y=0%,K=50% Pantone: 9C9A9F	Para sostener la correa



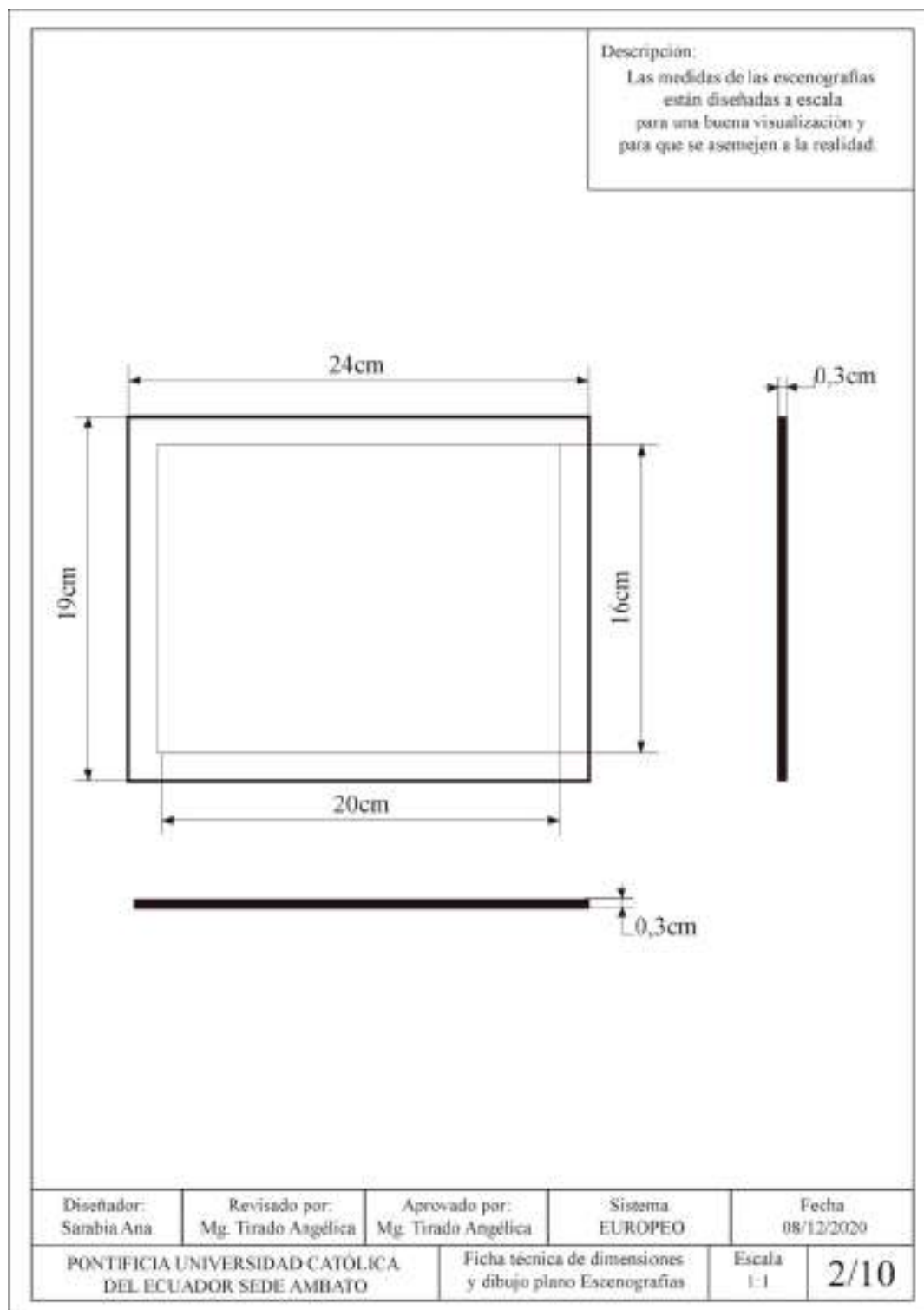

Fuente: Elaboración propia

Ficha técnica 3. Dimensiones-Escenografías.



Fuente: Elaboración propia

Ficha técnica 4. Detalle- Escenografías

PONTIFICIA UNIVERSIDAD CATÓLICA DEL ECUADOR SEDE AMBATO		Descripción: El detalle de las ilustraciones se maneja con la misma morfología para una buena visualización.	
Ficha técnica de Materiales y cromática Escenografías		2/10	
Diseñador: Sarabia Ana	Revisado por: Mg. Tirado Angélica	Aprobado por: Mg. Tirado Angélica	Detalle: Impresión
Fecha 08/12/2020			
VISTA DELANTERA			
VISTA POSTERIOR			
Material	Grafico	Color	Detalle
Papel couché		 C=0%,M=0%,Y=0%,K=0% Pantone: FFFFFFFF	De 250 a 350 gr



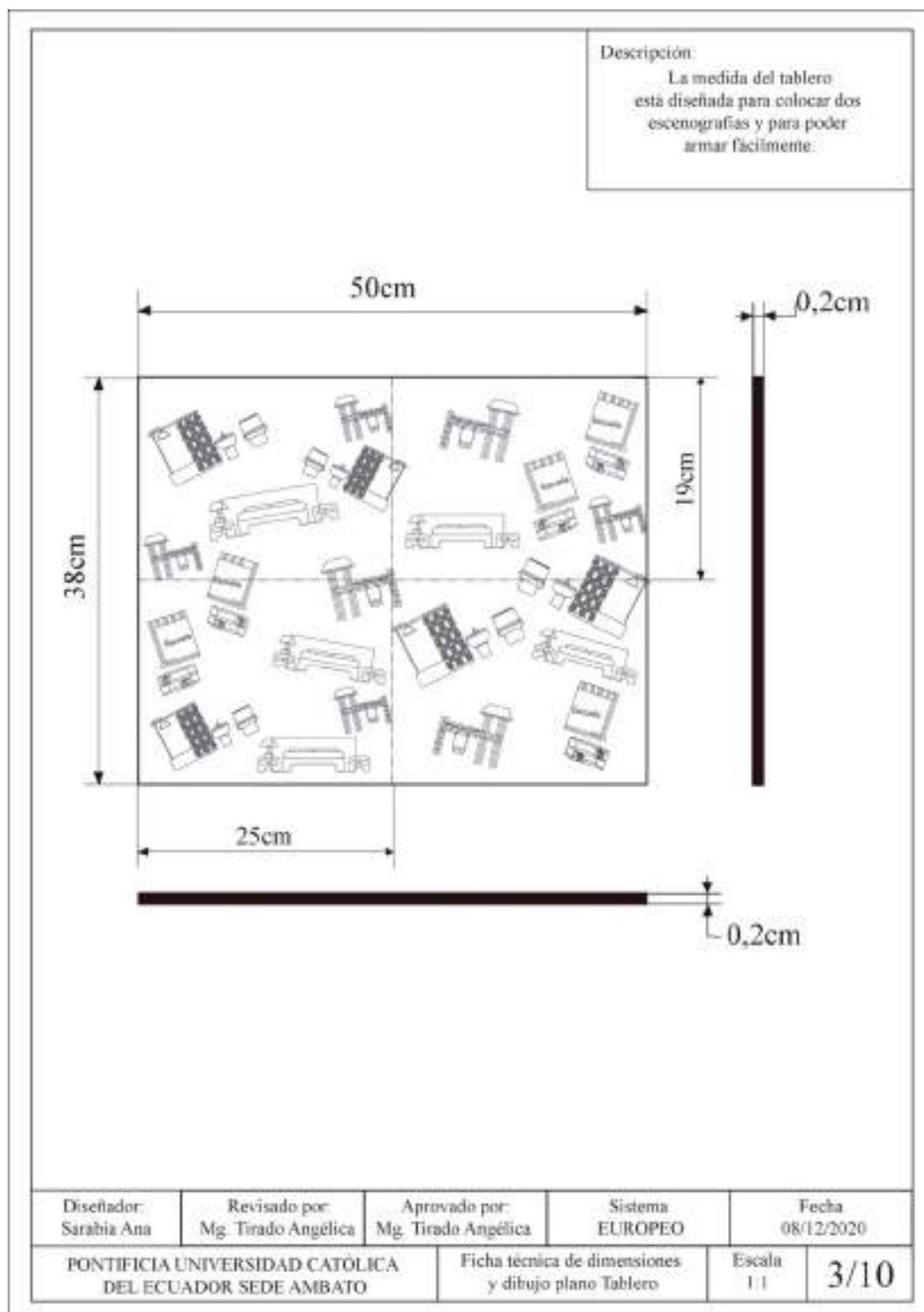

Fuente: Elaboración propia

Ficha técnica 5. Dimensiones-Tablero.

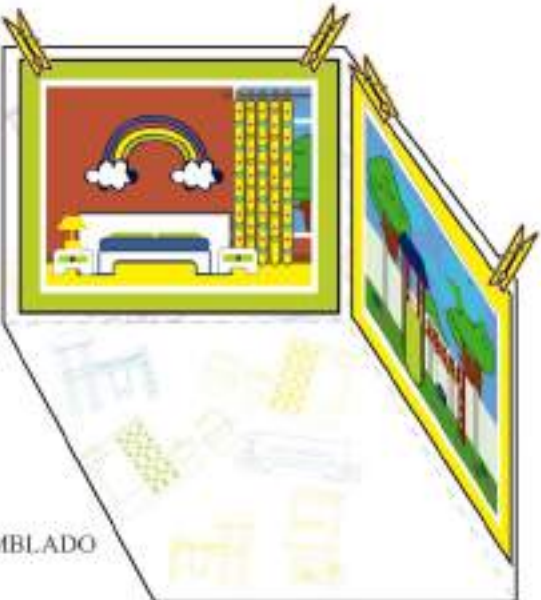

Fuente: Elaboración propia

Ficha técnica 6. Detalle-Tablero.

PONTIFICIA UNIVERSIDAD CATÓLICA DEL ECUADOR SEDE AMBATO		Descripción: Tablero desplegable fácil de armar y transportar, además se podrá colocar las escenografías con pinzas, dado que la actividad se vuelve más interactiva para el menor de edad.	
Ficha técnica de Materiales y cromática-Tablero		3/10	
Diseñador: Sarabia Ana	Revisado por: Mg. Tirado Angélica	Aprobado por: Mg. Tirado Angélica	Detalle: Impresión
Fecha 08/12/2020			
 <p>TABLERO ENSAMBLADO</p>			
Material	Gráfico	Color	Detalle
Cartón prensado		 C=30%,M=38%,Y=52%,K=0% Pantone: A59981	Es extremadamente durable.
Papel adhesivo		 C=0%,M=0%,Y=0%,K=0% Pantone: FFFFFF	De 120 gr





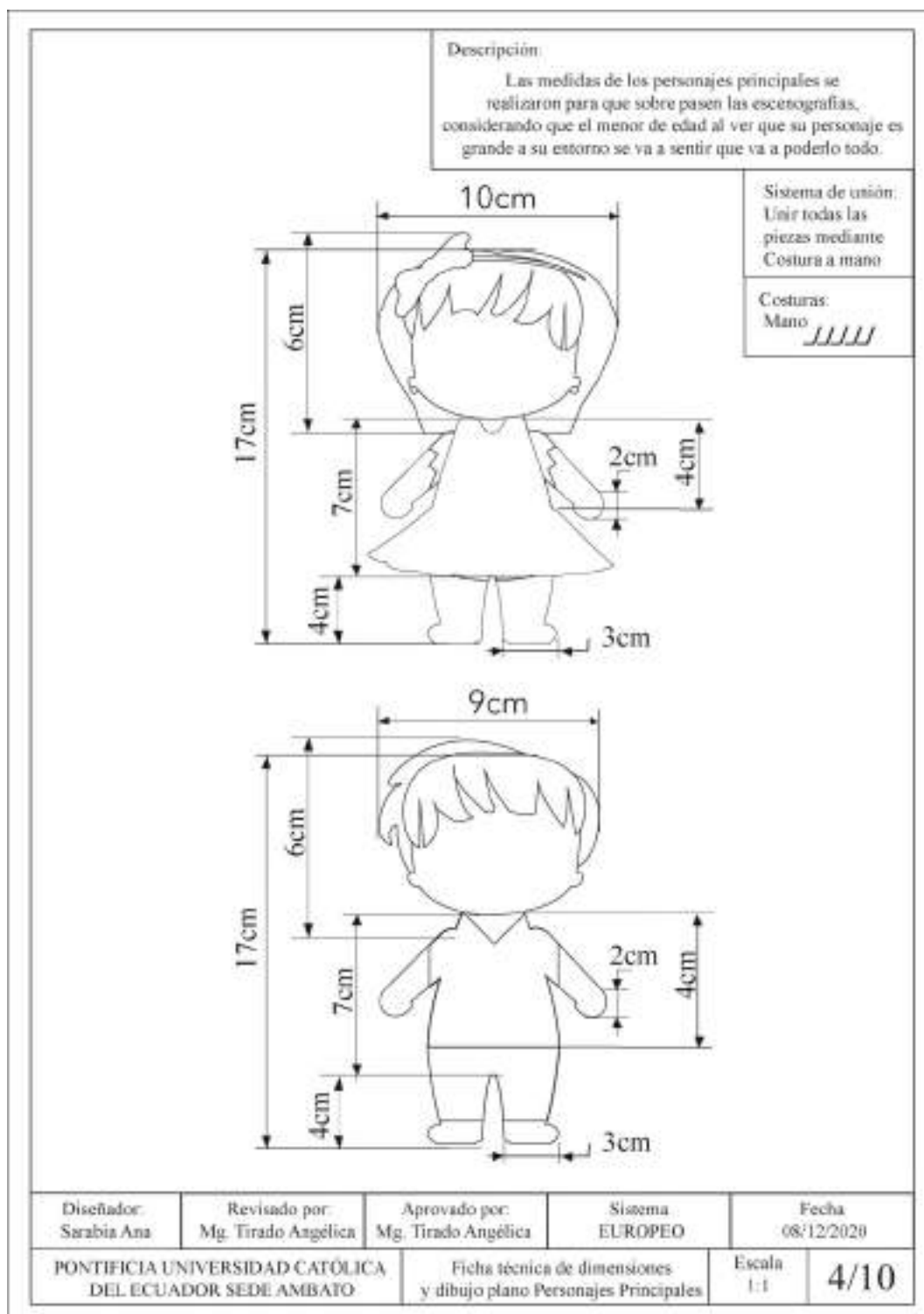



Fuente: Elaboración propia

Ficha técnica 7. Dimensiones-Personajes principales.







Fuente: Elaboración propia

Ficha técnica 8. Detalle- Personajes principales.

PONTIFICIA UNIVERSIDAD CATÓLICA DEL ECUADOR SEDE AMBATO		Descripción: Se a considerado cada detalle fisico de un niño y niña de verdad para elaborar los personajes. los colores que se utilizan son neutros para evitar el machismo y el feminismo.	
Ficha técnica de Materiales y cromática Personajes Principales		4/10	
Diseñador: Sarabia Ana	Revisado por: Mg. Tirado Angélica	Aprobado por: Mg. Tirado Angélica	Detalle: Costura a mano
Fecha 08/12/2020			
			
Material	Gráfico	Color	Detalle
Tela fieltro			El fieltro es un textil no tejido, en forma de lámina.
Relleno de algodón sintético		<input type="checkbox"/> C=0%,M=0%,Y=0%,K=0% Pantone: FFFFFFF	Es extremadamente suave al tacto, está compuesto de fibra hueca siliconada, 100 % poliéster
Ojos de muñecos		<input checked="" type="checkbox"/> C=0%,M=0%,Y=0%,K=100% Pantone: 1D110D	6-12mm
Hilo			Un hilo es una hebra larga y delgada de un material textil

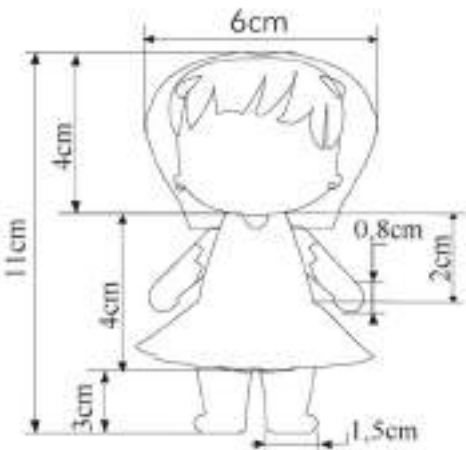
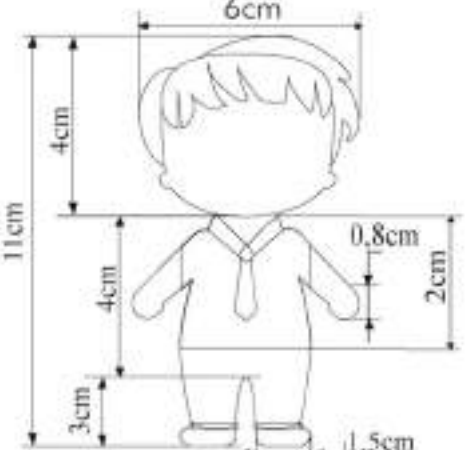

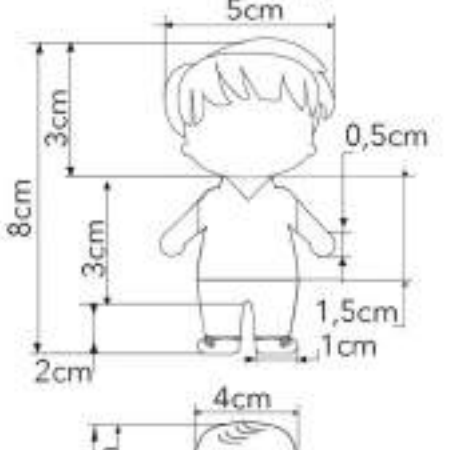





Fuente: Elaboración propia

Ficha técnica 9. Dimensiones-Personajes secundarios.

<p>Descripción: Las medidas de los personajes secundarios se realizaron en medidas pequeñas, considerando que el menor de edad al ver que los personajes son pequeños a comparación del personaje principal crea historias de superación en los menores de edad.</p>		<p>Sistema de unión: Unir todas las piezas mediante Costura a mano</p>	<p>Costuras: Mano </p>	
				
				
				
<p>Diseñador: Sarabia Ana</p>	<p>Revisado por: Mg. Tirado Angélica</p>	<p>Aprobado por: Mg. Tirado Angélica</p>	<p>Sistema EUROPEO</p>	<p>Fecha 08/12/2020</p>
<p>PONTIFICIA UNIVERSIDAD CATÓLICA DEL ECUADOR SEDE AMBATO</p>		<p>Ficha técnica de dimensiones y dibujo plano Personajes Secundarios</p>		<p>Escala 1:1</p>
				<p>5/10</p>

Fuente: Elaboración propia

Ficha técnica 10. Detalle- Personajes secundarios.

PONTIFICIA UNIVERSIDAD CATÓLICA DEL ECUADOR SEDE AMBATO		Descripción: Los detalles de los personajes secundarios se asemejan a una persona adulta, un menor de edad y un bebé, teniendo en cuenta que el menor de edad podrá crear historias de su núcleo familiar, social o escolar	
Ficha técnica de Materiales y cromática Personajes Principales		5/10	
Diseñador: Sarabia Ana	Revisado por: Mg. Tirado Angélica	Aprobado por: Mg. Tirado Angélica	Detalle: Costura a mano
Fecha 08/12/2020			
			
Material	Gráfico	Color	Detalle
Tela fieltro			El fieltro es un textil no tejido, en forma de lámina.
Relleno de algodón sintético		<input type="checkbox"/> C=0%,M=0%,Y=0%,K=0% Pantone: FFFFFFFF	Es extremadamente suave al tacto, está compuesto de fibra hueca siliconada, 100 % poliéster.
Ojos de muñecos		<input type="checkbox"/> C=0%,M=0%,Y=0%,K=100% Pantone: 1D110D	6-12mm
Hilo			Un hilo es una hebra larga y delgada de un material textil

Fuente: Elaboración propia

Ficha técnica 11. Dimensiones-Dado.

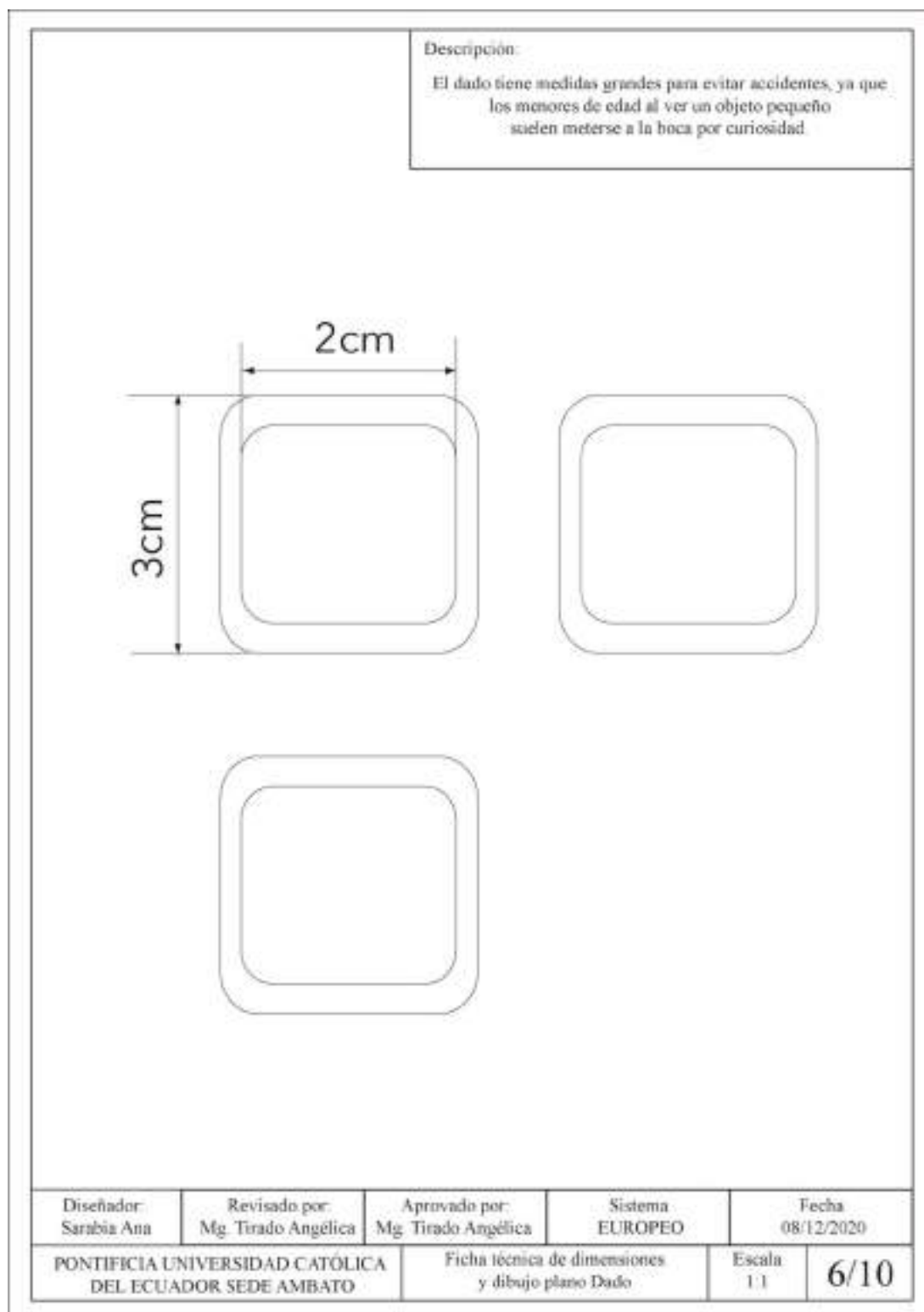

Fuente: Elaboración propia

Ficha técnica 12. Detalle-Dado.

PONTIFICIA UNIVERSIDAD CATÓLICA DEL ECUADOR SEDE AMBATO		Descripción: Cada dado tiene iconos, uno de color verde y otro rojo esto ayudara para crear historias, los seis lados tiene una combinación de dos colores los cuales señalaran el escenario	
Ficha técnica de Materiales y cromática Dados		6/10	
Diseñador: Sarabia Ana	Revisado por: Mg. Tirado Angélica	Aprobado por: Mg. Tirado Angélica	Detalle: Impresión 3D
Fecha 08/12/2020			
			
Material	Gráfico	Color	Detalle
Filamento de ABS negro		C=0%,M=0%,Y=0%,K=100% Pantone: 1D110D	material con gran resistencia mecánica.
Papel adhesivo		C=0%,M=0%,Y=0%,K=0% Pantone: FFFFFFFF	De 120 gr

Fuente: Elaboración propia

Ficha técnica 13. Dimensiones-Tarjetas

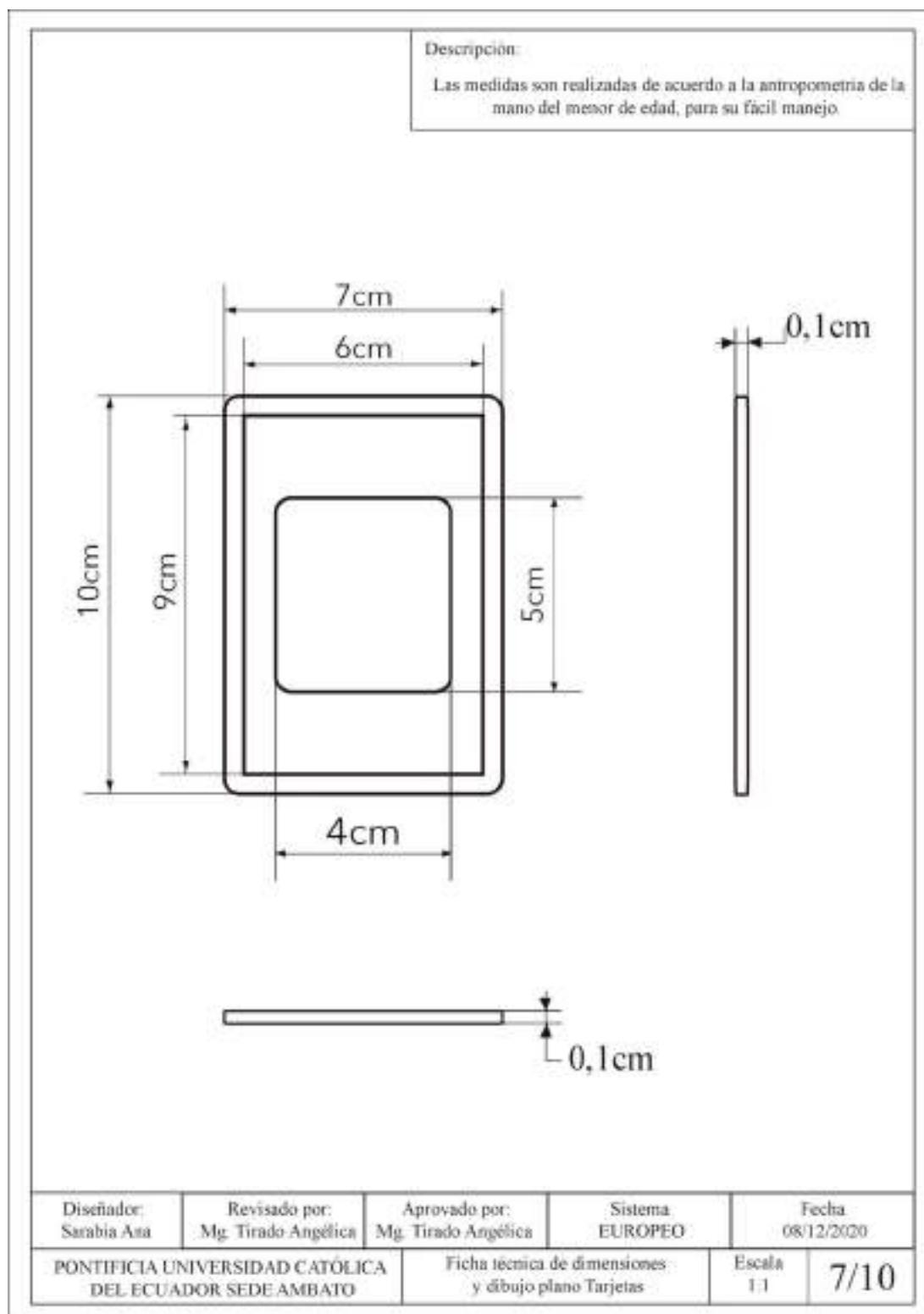

Fuente: Elaboración propia

Ficha técnica 14. Detalle-Tarjetas.

PONTIFICIA UNIVERSIDAD CATÓLICA DEL ECUADOR SEDE AMBATO		Descripción: Cada tarjeta se distingue por su espacio y color, esto es para que el menor de edad vaya creando las historias y reforzando con los consejos y preguntas que contiene en las tarjetas.	
Ficha técnica de detalle y dibujo plano Tarjetas:		7/10	
Diseñador: Sarabia Ana	Revisado por: Mg. Tirado Angélica	Aprobado por: Mg. Tirado Angélica	Detalle: Impresión
Fecha 08/12/2020			
VISTA DELANTERA			
VISTA POSTERIOR			
Material	Gráfico	Color	Detalle
Papel couché		<input type="checkbox"/> C-0%,M-0%,Y-0%,K-0% Pantone: FFFFFFF	De 250 a 350 gr

Fuente: Elaboración propia

Ficha técnica 15. Dimensiones-Paletas emotivas.

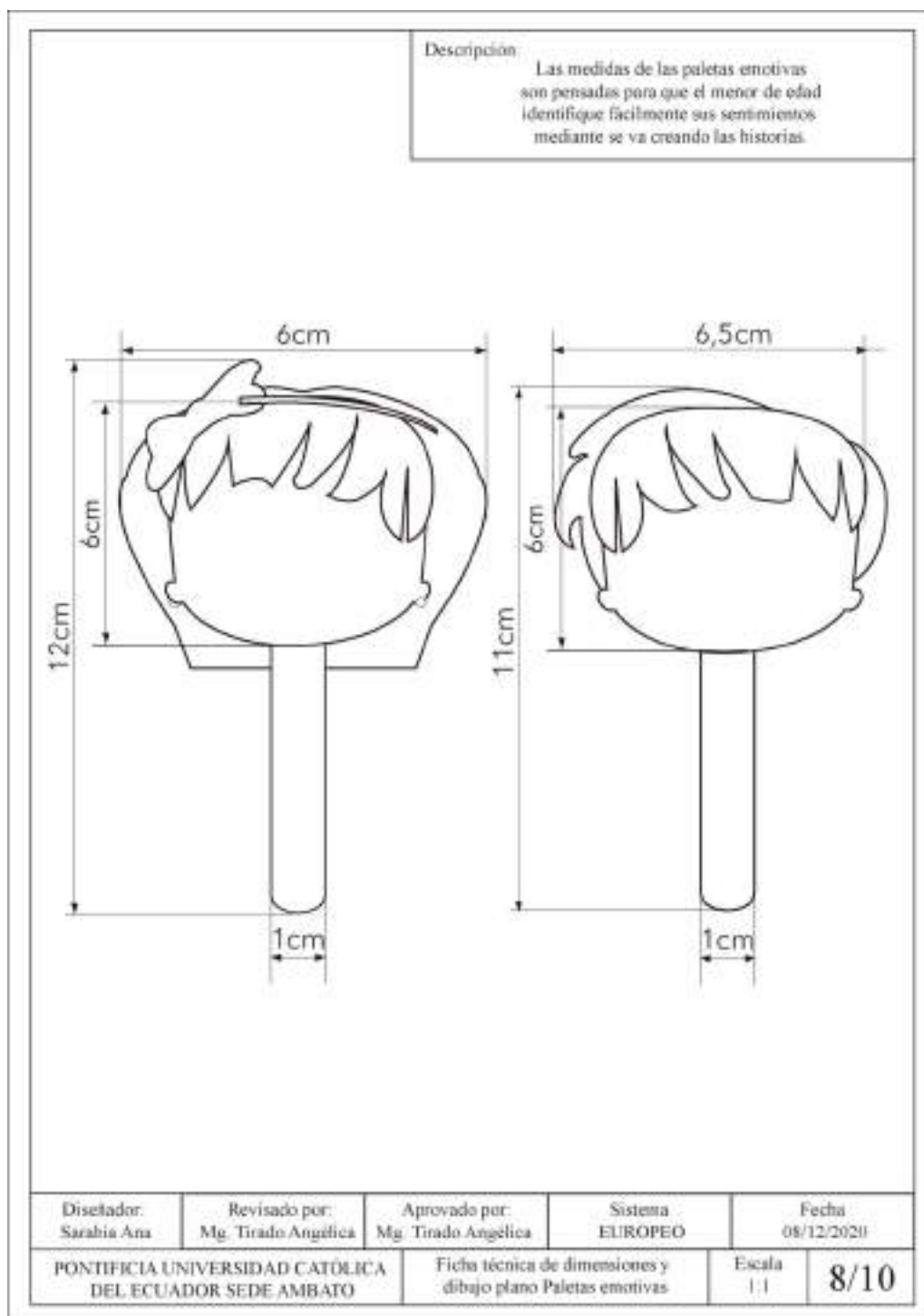

Fuente: Elaboración propia

Ficha técnica 16. Detalle- Paletas emotivas

PONTIFICIA UNIVERSIDAD CATÓLICA DEL ECUADOR SEDE AMBATO		Descripción: Cada tarjeta se distingue por su espacio y color, esto es para que el menor de edad vaya creando las historias y reforzando con los consejos y preguntas que contiene en las tarjetas.	
Ficha técnica de Materiales y cromática Paletas emotivas		8/10	
Diseñador: Sarabia Ana	Revisado por: Mg. Tirado Angélica	Aprobado por: Mg. Tirado Angélica	Detalle: Emociones: Ira Felicidad Asombro Tristeza Miedo
Fecha 08/12/2020			
Material	Gráfico	Color	Detalle
Palitos de madera		 C=25%,M=40%,Y=65%,K=0% Pantone: BC9D6C	De 150 gr
Papel couche		 C=0%,M=0%,Y=0%,K=0% Pantone: FFFFFF	11cm X 1cm





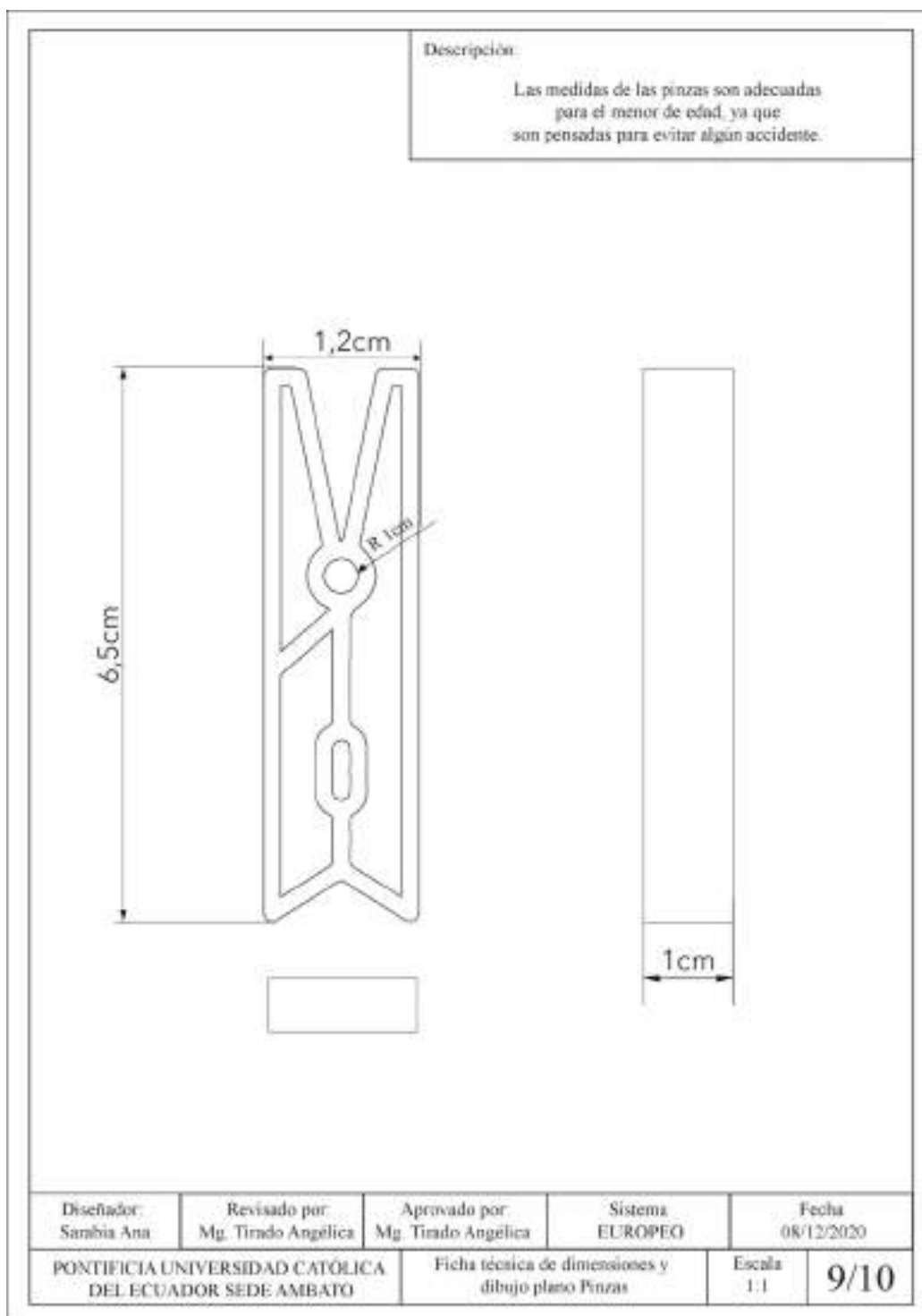

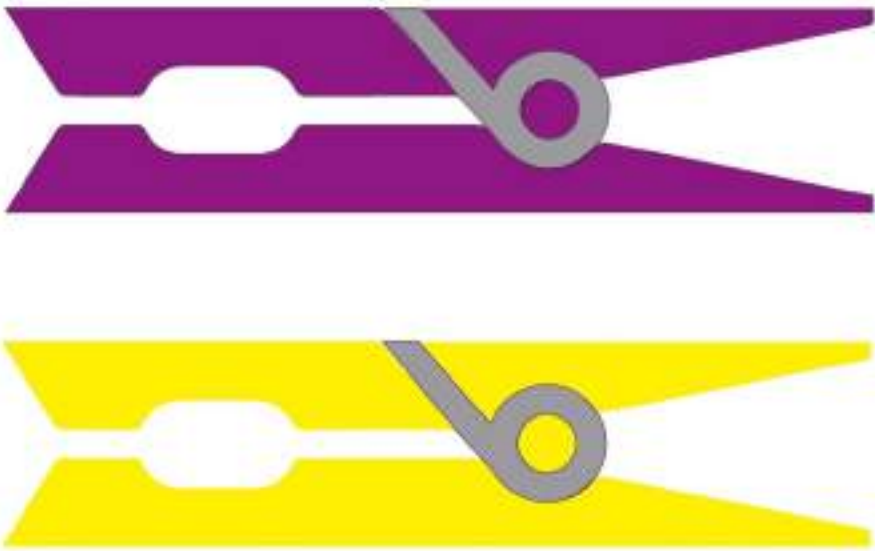

Fuente: Elaboración propia

Ficha técnica 17. Dimensiones-Pinzas.



Fuente: Elaboración propia

Ficha técnica 18. Detalle-Pinzas

PONTIFICIA UNIVERSIDAD CATÓLICA DEL ECUADOR SEDE AMBATO		Descripción: Los colores que se utilizarán en las pinzas es el color morado y amarillo, considerando que son colores unisex.	
Ficha técnica de Materiales y cronética Pinzas		9/10	
Diseñador: Sarabia Ana	Revisado por: Mg. Tirado Angélica	Aprobado por: Mg. Tirado Angélica	Detalle: Madera pintada 
Fecha 08/12/2020			
			
Material	Gráfico	Color	Detalle
Alambre de aluminio		 C=0%,M=0%,Y=0%,K=0% Pantone: FFFFFFFF	1,5mm
Madera		 C=25%,M=40%,Y=65%,K=0% Pantone: BC9D6C	6,5cm X 1cm
Pintura		 C=0%,M=0%,Y=100%,K=0% Pantone: FEEEOO  C=50%,M=100%,Y=0%,K=0% Pantone: 7B047D	Pintura en spray: multicolor a base de resinas acrílicas alto poder de cubrimiento.

Fuente: Elaboración propia

2.7.2.5 Construcción del prototipo

En esta etapa, se desarrollará el prototipo con los materiales detallados en las fichas técnicas de detalle, considera que el prototipo podría ser el posible producto final (Anexo 6).

Figura 27. Construcción del prototipo



Fuente: Elaboración propia

2.7.2.6 Evaluación del prototipo

La evaluación la realizara el Psicólogo Clínico Santiago Poveda, el mismo que a intervenido con el asesoramiento para la realización del material didáctico, hay que mencionar, además, que se evaluara la fiabilidad, usabilidad, accesibilidad y seguridad del producto mediante la escala de Likert, así mismo, se muestra los niveles con un valor numérico del 1 a los 5 puntos de desempeño para tener una visión del proceso, como se muestra, a continuación.

Tabla 11. Valores de desempeño en escala de Likert

Muy bueno	Bueno	Mediano	Malo	Muy malo
5 puntos	4 puntos	3 puntos	2 puntos	1 punto

Fuente: **Elaboración propia**

De acuerdo a su proximidad con un máximo o un mínimo, acorde a tres valores intermedios, se define el centro como punto de equilibrio o punto neutro.

Método de evaluación

Tabla 12. Rúbrica de evaluación para material didáctico

DATOS DEL PSICOLOGO
Tema: Material didáctico para la prevención de abuso sexual en edades de 4 a 6 años.
El objetivo del test es validar el material didáctico para la prevención de abuso sexual infantil.
Entrevistador: Ana Carolina Sarabia Argoti
Se agradece la disposición al evaluar la propuesta de investigación, la misma que, constará con una serie de preguntas sobre el material didáctico y determinar si el diseño es factible para el desarrollo de este proyecto, el cual, se valorará entre un puntaje de 1 a 5, al ser 5 muy bueno, 1 muy malo.
Nombre del validador: Mario Santiago Poveda Ríos
Actividad profesional y experiencia: Psicorehabilitador-Psicólogo-Neuropsicólogo-12 años

Rúbrica de evaluación para material didáctico					
Criterios a evaluar: fiabilidad, usabilidad, accesibilidad, seguridad					
	Muy bueno	Bueno	Mediano	Malo	Muy malo
Fiabilidad					
¿Considera que las medidas del material didáctico son adaptables para el puesto de trabajo del menor de edad?		X			
¿El sistema de transporte el material didáctico es?	X				
¿La cromática utilizada en el material didáctico para el menor de edad es?	X				
¿Cree usted que, al crear historias, realizar preguntas y dar consejos al menor de edad, se activa el sentido sensorial para un mejor aprendizaje?	X				
¿Al implementar formas de fácil conocimiento, el menor de edad tiene mayor facilidad para aprender?	X				
¿Al comprender el aseo personal, sus partes íntimas, su entorno, el menor de edad tendría conocimiento para defenderse del abuso sexual?	X				
¿Al presentar escenarios de la vida cotidiana de un menor de edad, tendrían mayor conocimiento de como actuar en un momento de peligro?	X				
¿El material didáctico no cuenta con un guion establecido, esto es para que la persona a cargo adaptar la situación del menor de edad, cree usted que esto ayuda al menor de edad en la formación?		X			
Usabilidad					
¿El material didáctico cuenta con múltiples elementos para el aprendizaje del abuso sexual, cree usted que es eficaz y trasportables?	X				

¿El material didáctico ayuda a plasmar sus actividades y a tener conocimiento de las partes del cuerpo y aseo personal?	X				
¿El material didáctico tiene una estructura muy ligera y transportables, lo ve usted eficiente para los profesionales que van a manejar el material didáctico?	X				
¿Al crear historias de posible peligro, implanta roles infantiles, esto ayuda para obtener la atención del menor de edad y para un mejor aprendizaje?	X				
¿El material didáctico, será manipulado por el menor de edad y profesional?	X				
¿El material didáctico, comprende fácilmente el menor de edad y profesional?	X				
¿El material didáctico, es sencillo y eficaz para la prevención del abuso sexual?		X			
¿Los elementos implementados en el material didáctico son manipulables y útiles?	X				
Accesibilidad					
¿El material didáctico fomenta la imaginación?	X				
¿Ayuda con el vínculo familiar y a conocer e rol de cada uno de los miembros que comprende su hogar?	X				
¿Los menores de edad, se sentirán identificados con los personajes principales del material didáctico?	X				
¿Los escenarios representan la vida real?	X				
¿Los personajes principales y secundarios ayudan a crear historias cotidianas?	X				
¿Cree usted, que se podría utilizar junto el padre de familia para un aprendizaje conjunto?	X				
¿El material didáctico ayuda a un aprendizaje claro y efectivo?	X				
Seguridad					
¿El material didáctico permite que el menor de edad no sienta perturbación o inducción con historias que no le han pasado?		X			
¿El material didáctico maneja estrategias didácticas propias adecuadas a la edad del menor de edad?	X				
¿Los materiales utilizados en el material didáctico son adecuados?	X				
¿Los materiales, que se utilizan en el material didáctico son seguros para el menor de edad?	X				

Fuente: Elaboración propia

En conclusión, el material didáctico es: Adecuado para el trabajo educativo de la pro sexualidad del menor con guía de un adulto.

Y tiene las siguientes recomendaciones:, se formule sino un manual, un instructivo de soporte teórico, sencillo y concreto que contextualice al usuario.

Mg. Santiago Poveda

Validador

Resultado

Al concluir con la evaluación del experto, se analizaron las respuestas, al obtener como resultado lo siguiente:

Tabla 13. Resultados de la evaluación 1.

Niveles	Muy Bueno	Bueno	Mediano	Malo	Muy malo
Fiabilidad	6	2			
Usabilidad	7	1			
Accesibilidad	7				
Seguridad	3	1			

Fuente: **Elaboración propia**

Recolectada la información mostrada anteriormente, se deduce que, el material didactico cumple con las funciones y especificaciones establecidas nombradas en la rúbrica de validación de expertos;, se obtiene como resultado con un gran puntaje en los niveles de muy bueno y bueno;, se determina que, la fiabilidad, usabilidad, accesibilidad y seguridad cumplen su función dentro del aprendizaje del menor de edad, esto quiere decir que, el material didactico esta hecho correctamente y está listo para su funcionamiento.

Cabe recalcar la recomendacion del espacialista para el termino del prototipo (Anexo 7).

2.7.2.7 Introducir modificadores eventuales

En esta etapa, se desarrollará un instructivo de soporte teórico, sencillo y concreto para contextualizar y familiarizar al usuario con el material didáctico, lo recomienda el Psicólogo Clínico Santiago Poveda.

Figura 28. Portada instructiva de soporte teórico



Fuente: Elaboración propia

Figura 29. Objetivo y accesorios del instructivo de soporte teórico.

Objetivo:

Fortalecer el rol del sistema educativo frente al abuso sexual: prevenir y brindar protección a los niños y niñas de 4 a 6 años.

Accesorios:

- 1 Tablero (teatril)
- 2 Dados
- 4 Escenarios
- 4 pinzas
- 2 personajes principales
- 6 personajes secundarios
- 16 preguntas
- 16 consejos
- 5 emociones niña
- 5 emociones niño

Fuente: Elaboración propia

Figura 30. Explicación de los accesorios del instructivo de soporte teórico.

Explicación de los accesorios:

Tablero: El tablero es plegable tanto que se forma un teatrillo al momento de utilizarlo y así podemos crear las historias.

Dado con iconos de color rojo: Nos ayuda para crear historias que hablen de acciones que el niño no debe hacer o presenciar tanto en el aseo como la convivencia social, familiar o escolar, así mismo en cada lado tenemos los colores de los escenarios y el dado nos indicara que escenario debemos colocar en el tablero.

Dado con iconos de color verde: Nos ayuda para crear historias que hablen de acciones que el niño debe hacer o presenciar tanto en el aseo como la convivencia social, familiar o escolar, también nos ayuda para crear historias de reflexión y aconsejar al menor de edad, así mismo en cada lado tenemos los colores de los escenarios y el dado nos indicara que escenario debemos colocar en el tablero.

Fuente: Elaboración propia

Figura 31. Explicación de los accesorios del instructivo de soporte teórico.

Escenarios: Tenemos cuatro escenarios que son: habitación, baño, patio y escuela los lugares más frecuentes donde el menor de edad transcurre, con el fin de crear historias de posibles situaciones que se puede encontrar el menor de edad.

Pinzas: Nos ayudará para sujetar los escenarios en el tablero.

Personajes principales: Tenemos dos personajes, un niño y una niña, esto ayudará para que el menor de edad se sienta identificado de una forma directa con el personaje y así obtener la atención del menor de edad.

Personajes secundarios: Tenemos seis personajes, tres hombres y tres mujeres de diferente edad cada uno, esto ayudará para que el menor de edad tome referencia de los miembros de su familia, escuela o su núcleo social.

Fuente: Elaboración propia

Figura 32. Explicación de los accesorios del instructivo de soporte teórico.

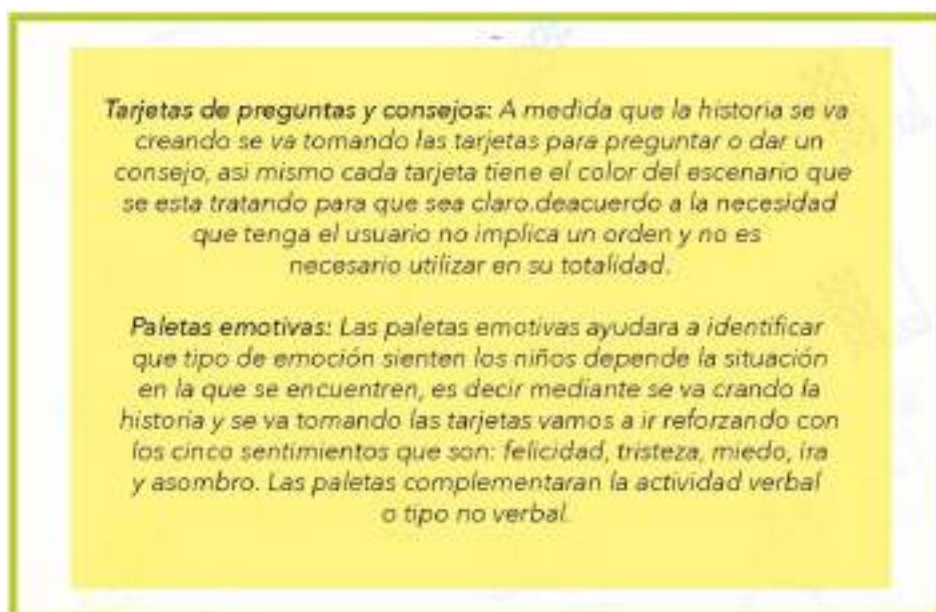

Fuente: Elaboración propia

Figura 33. Instructivo de soporte teórico para la utilización del material didáctico.

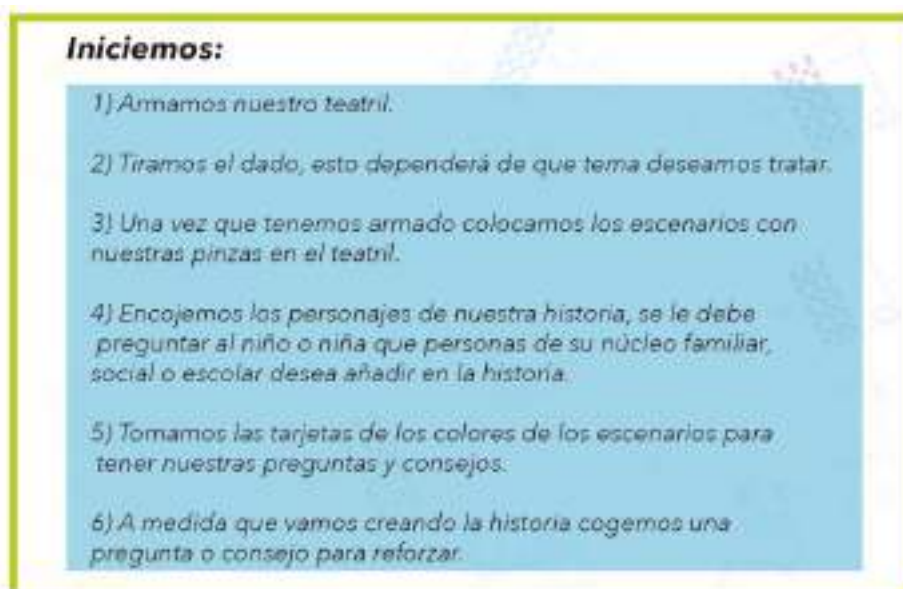

Fuente: Elaboración propia

Figura 34. Instructivo de soporte teórico para la utilización del material didáctico.

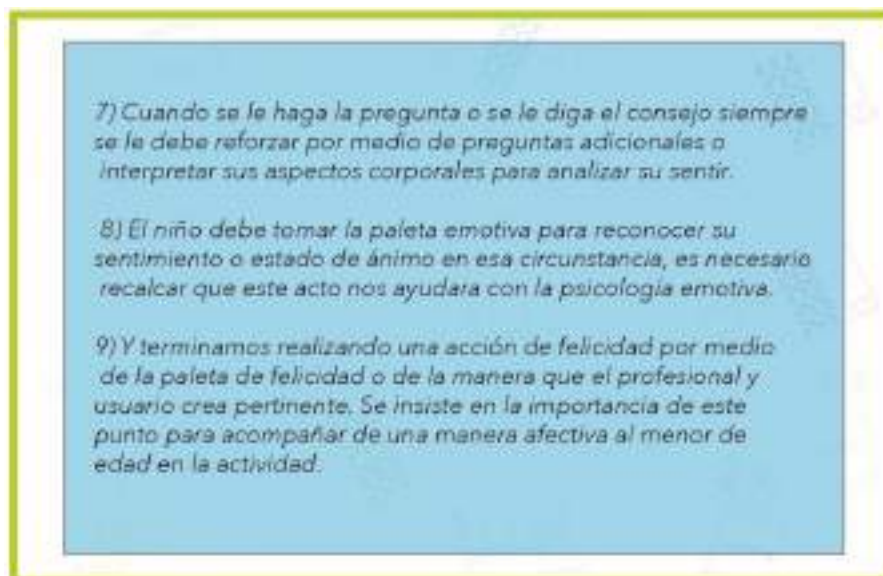

Fuente: Elaboración propia

Figura 35. Contraportada del instructivo de soporte teórico.



Fuente: Elaboración propia

2.7.2.8 Construcción del prototipo

En esta etapa, no se desarrollara el prototipo, al ser evaluado por el profesional, se deduce que el material didáctico esta hecho correctamente y está listo para su funcionamiento, por otra parte, se incluye otro accesorio en el material didáctico el cual es el manual de

instrucciones, es por ello que en esta etapa, se incluirá las fichas técnicas de dimensiones, detalle con su respectivo dibujo plano, además, la ficha técnica de materiales y cromática.

Ficha técnica 19. Dimensiones-Manual de Instrucciones.

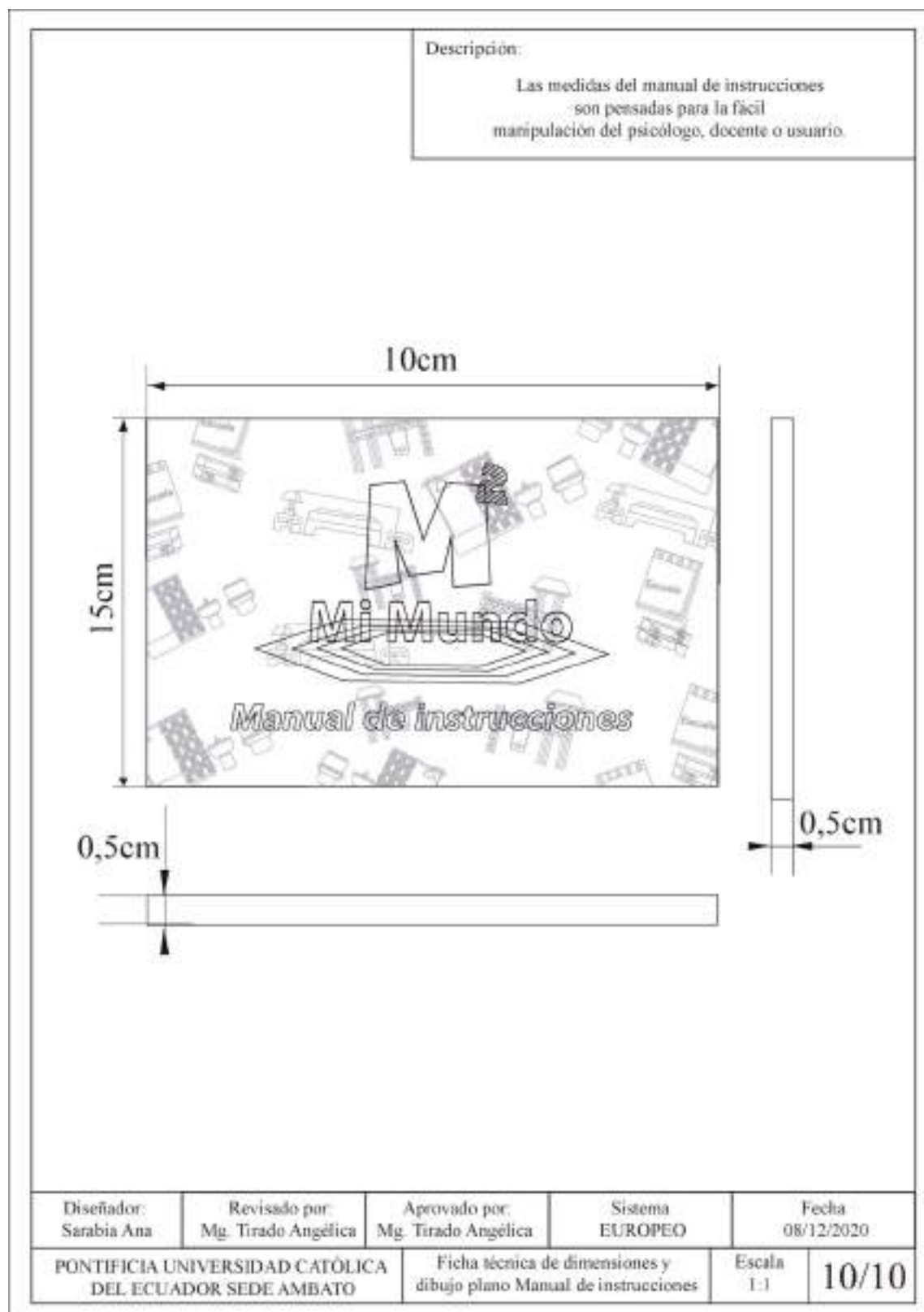

Fuente: Elaboración propia

Ficha técnica 20. Detalle-Manual de Instrucciones.

PONTIFICIA UNIVERSIDAD CATOLICA DEL ECUADOR SEDE AMBATO		Descripción:	
Ficha técnica de Materiales y cromática Manual de instrucciones		10/10	
El manual de instrucciones tendrá los mismos colores corporativos de la marca y se utilizarán grapas para su ensamble		Detalle:	
Diseñador: Sarabia Ana	Revisado por: Mg. Tirado Angélica	Aprobado por: Mg. Tirado Angélica	 
Fecha 08/12/2020			
 <p>PORTADA</p>			
 <p>CONTRAPORTADA</p>			
Material	Gráfico	Color	Detalle
Grapas		 C=0%,M=0%,Y=0%,K=80% Pantone: 5B5B5E	De 7mm
Papel couche		 C=0%,M=0%,Y=0%,K=0% Pantone: FFFFFF	De 350 gr

Fuente: Elaboración propia

2.7.2.9 Valoración del prototipo modificado

En esta etapa, no se valorará el prototipo modificado, el profesional lo evaluó previamente y el manual de instrucciones fue orientado y revisado por el Psicólogo Clínico Santiago Poveda, es por ello que en esta etapa concluirá con el material didáctico y los análisis de resultados, se colocara en el capítulo III con la respectiva valoración de un profesional en el área de educación parvulario, considera que participaron especialistas en el área de la pedagogía y psicología y, se necesita de su aprobación para concluir con el proyecto.

2.7.2.10 Preparación del plano técnicos definitivos para la fabricación

Considera los puntos 2.7.2.4 y 2.7.2.8 donde, se encuentran las fichas técnicas de dimensiones, detalles con su respectivo dibujo plano, así mismo las fichas técnicas de materiales y cromática, considera que al ser evaluadas por el especialista no propone ningún cambio, es necesario recalcar que en este punto, no se colocara ningún plano técnico.

2.7.3 Realización

Finalmente, la etapa de la realización cuenta con técnicas para detallar el costo y condiciones específicas del producto individual y en serie, al ser un proyecto industrial siempre, se analizará la producción en masa.

2.7.3.1 Fabricación de pre-serie

Al ser elaborado el prototipo con los materiales detallados en las laminas técnicas y al ser los adecuados, se asume que es un prototipo final y, se podría, también, deducir como fabricación de pre-serie.

2.7.3.2 Elaboración de estudio de costos

En esta etapa, se detallará lo invertido en el proyecto, es decir, que se vera reflejado los costos de materiales directos, indirectos, mano de obra y costos indirectos de fabricación, es necesario recalcar que los costos son de la fabricación de la pre-serie.

Tabla 14. Estudio de costos materiales directos

Materiales Directos			
Materia prima	Cant.	Precio	Total
Tela franela	2m	\$3,00	\$6,00
Espuma para maletín	1m	\$3,75	\$3,75
Cartón Prensado	50x38cm	\$2,50	\$2,50
Tela fieltro	10m	\$1,90	\$19,00
Relleno de algodón sintético	3	\$1,50	\$4,50
Madera	2m	\$4,00	\$8,00
		Total	\$43,75

Fuente: Elaboración propia

Tabla 15. Estudio de costos materiales indirectos

Materiales Indirectos			
Insumos	Cant.	Precio	Total
Ojos muñecos	16	\$0,10	\$1,60
Hilos	10	\$0,25	\$2,25
Cierre	1m	\$0,10	\$0,10
Correa	2m	\$0,30	\$0,60
Regulador	1	\$0,10	\$0,10
Hebillas	6	\$0,70	\$4,20
Alambre de aluminio	2m	\$2,00	\$4,00
Grapas	3	\$0,03	\$0,09
		Total	\$12,94

Fuente: Elaboración propia

Tabla 16. Estudio de costos mano de obra directa

Mano de obra directa			
Insumos	Cant.	Precio	Total
Confección	8 horas	\$4,00	\$32,00
Sublimación	30 minutos	\$6,00	\$6,00
Moldes	86 moldes	\$20,00	\$20,00
		Total	\$58,00

Fuente: Elaboración propia

Tabla 17. Estudio de costos indirectos de fabricación

Costos indirectos de fabricación			
Insumo	Cant.	Precio	Total
Papelería y Suministros (papel couche y adhesivo)	20	\$1,50	\$30,00
Impresión 3D	3 horas	\$1,65	\$5,01
Transporte	8	\$1,50	\$12,00
Energía eléctrica	6 horas	\$0,01	\$0,60
		Total	48,03

Fuente: Elaboración propia

Tabla 18. Estudio de precio de venta unitario.

Costo de fabricación	\$162,72
Utilidad de 10%	\$16,27
Iva12%	\$19,53
Total (precio de venta unitario)	\$198,52
Rentabilidad	\$26,47

Fuente: Elaboración propia

2.7.3.3 Adaptación del diseño a las condiciones específicas del producto

El principal elemento, que se tomo de referencia para el diseño del producto es un juego de mesa, el cual es adaptado para los menores de edad, también, sus respectivos accesorios son ambientados para el aprendizaje de la prevención de abuso sexual infantil.

2.7.3.4 Producción en serie

En esta etapa, se detallará el costo en serie, es decir, que se vera reflejado los costos de materiales directos, indirectos, mano de obra y costos indirectos de fabricación.

Tabla 19. Producción en serie- estudio de costos materiales directos

Materiales Directos			
Materia prima	Cant. 6 (producción en serie)	Precio	Total
Tela franela	2m	\$3,00	\$6,00
Espuma para maletín	1m	\$3,75	\$3,75
Cartón Prensado	3000x228cm	\$10	\$10
Tela fieltro	10m	\$1,90	\$19,00
Relleno de algodón sintético	3	\$1,50	\$4,50
Madera	2m	\$4,00	\$8,00
		Total	\$51,25
		÷ 6	\$8,54

Fuente: Elaboración propia

Tabla 20. Producción en serie- estudio de costos materiales indirectos

Materiales Indirectos			
Insumos	Cant. 6 (producción en serie)	Precio	Total
Ojos muñecos	72	\$0,10	\$7,20
Hilos	10	\$0,25	\$2,25
Cierre	6	\$0,10	\$0,60
Correa	12m	\$0,30	\$3,60
Regulador	6	\$0,10	\$0,60
Hebillas	36	\$0,70	\$25,2
Alambre de aluminio	2M	\$2,00	\$4,00
Grapas	18	\$0,03	\$0,54
		Total	\$43,99
		÷ 6	\$7,33

Fuente: Elaboración propia

Tabla 21. Producción en serie- estudio de costos mano de obra directa

Mano de obra directa			
Insumos	Cant. 6 (producción en serie)	Precio	Total
Confección	8 horas	\$4,00	\$192,00
Sublimación	30 minutos	\$36,00	\$36,00
Moldes	86 moldes	\$20,00	\$20,00
		Total	\$240
		÷ 6	\$41,33

Fuente: Elaboración propia

Tabla 22. Producción en serie- estudio de costos indirectos de fabricación

Costos indirectos de fabricación			
Insumo	Cant.	Precio	Total
Papelaría y Suministros (papel couche y adhesivo)	60	\$1,50	\$90,00
Impresión 3D	3 horas	\$1,65	\$28,80
Transporte	8	\$1,50	\$12,00
energía eléctrica	36 horas	\$0,01	\$3,60
		Total	\$134,40
		÷ 6	\$22,40

Fuente: Elaboración propia

Tabla 23. Producción en serie- estudio de precio de venta unitario

<i>Costo de fabricación</i>	\$79,60
<i>Utilidad de 10%</i>	\$7,96
<i>Iva12%</i>	\$9,55
<i>Total (precio de venta unitario)</i>	\$96.51
<i>Rentabilidad</i>	\$10,00

Fuente: Elaboración propia

2.7.3.5 Valoración del producto después de un tiempo determinado de uso

Esta etapa no podrá desarrollarse , al ser un proyecto de grado y al estar con el tiempo justo no valorará el tiempo de uso.

2.7.3.6 Introducción de modificaciones eventuales con base en la valoración

Al no poderse desarrollar el punto 2.7.3.5., así mismo no podrá desarrollarse esta etapa por lo explicado anteriormente.

CAPITULO III: ANÁLISIS DE LOS RESULTADOS DE LA INVESTIGACIÓN**3.1 Validación de expertos**

Durante el desarrollo del presente proyecto de titulación, se aplicó una serie de recopilación de datos en los cuales participaron especialistas en el área de la pedagogía y psicología, dado que el material lúdico lo utilizaran en las escuelas para un mejor aprendizaje y al ser creado para la prevención del abuso sexual, se necesitó especialistas que hayan tratado casos de abuso sexual infantil y como llegar al menor de edad con información, también, se trabajó directamente con los menores de edad para comprender su entorno, gustos y comportamiento; y, mediante el proceso de construcción del material didáctico, se contó con el asesoramiento de el Psicólogo Clínico Santiago Poveda, por otra parte para la validación y aprobación con la ayuda de Licenciada en Educación Parvularia Ivonne Granja.

Para responder las preguntas de investigación y cumplir con los objetivos del estudio, la parvularia seleccionara las respuestas de la rúbrica planteada. A partir de dicho proceso, se determina la factibilidad y validez del proyecto, que se presenta.

En el proyecto planteado, se basa en medir la fiabilidad, usabilidad, accesibilidad y seguridad, esto debido a que son los puntos más importantes o principales para el proyecto.

A continuación, con la escala de Likert, se muestran los niveles con un valor numérico del 1 a los 5 puntos de desempeño para tener una visión clara del proceso, son los siguientes:

Tabla 24. Valores de desempeño en escala de Likert

Muy bueno	Bueno	Mediano	Malo	Muy bueno
5 puntos	4 puntos	3 puntos	2 puntos	1 punto

Fuente: Elaboración propia

De acuerdo a su proximidad con un máximo o un mínimo, acorde a tres valores intermedios, se define el centro como punto de equilibrio o punto neutro.

Método de evaluación

Tabla 25. Rúbrica de evaluación para material didáctico

DATOS PARVULARIA
Tema: Material didáctico para la prevención de abuso sexual en edades de 4 a 6 años.
El objetivo del test es validar el material didáctico para la prevención de abuso sexual infantil.
Entrevistador: Ana Carolina Sarabia Argoti
Se agradece la disposición al evaluar la propuesta de investigación, la misma que, constará con una serie de preguntas sobre el material didáctico y determinar si el diseño es factible para el desarrollo de este proyecto, el cual, se valorará entre un puntaje de 1 a 5, al ser 5 muy bueno, 1 muy malo.
Nombre del validador: Ivonne M. Granja N.
Actividad profesional y experiencia: CEBLAG “La Granja” 23 años de experiencia

Rúbrica de evaluación para material didáctico					
Criterios a evaluar: fiabilidad, usabilidad, accesibilidad, seguridad					
	Muy bueno	Bueno	Mediano	Malo	Muy malo
Fiabilidad					
¿Considera que las medidas del material didáctico son adaptables para el puesto de trabajo del menor de edad?	X				
¿El sistema de transporte el material didáctico es?	X				
¿La cromática utilizada en el material didáctico para el menor de edad es?	X				
¿Cree usted que, al crear historias, realizar preguntas y dar consejos al menor de edad, se activa el sentido sensorial para un mejor aprendizaje?	X				
¿Al implementar formas de fácil conocimiento, el menor de edad tiene mayor facilidad para aprender?	X				

¿Al comprender el aseo personal, sus partes íntimas, su entorno, el menor de edad tendría conocimiento para defenderse del abuso sexual?	X				
¿Al presentar escenarios de la vida cotidiana de un menor de edad, tendrían mayor conocimiento de como actuar en un momento de peligro?	X				
¿El material didáctico no cuenta con un guion establecido, esto es para que la persona a cargo adapte la situación del menor de edad, cree usted que esto ayuda al menor de edad en la formación?	X				
Usabilidad					
¿El material didáctico cuenta con múltiples elementos para el aprendizaje del abuso sexual, cree usted que es eficaz y trasportables?	X				
¿El material didáctico ayuda a plasmar sus actividades y a tener conocimiento de las partes del cuerpo y aseo personal?	X				
¿El material didáctico tiene una estructura muy ligera y trasportables, lo ve usted eficiente para los profesionales que van a manejar el material didáctico?	X				
¿Al crear historias de posible peligro, implanta roles infantiles, esto ayuda para obtener la atención del menor de edad y para un mejor aprendizaje?	X				
¿El material didáctico, es manipulado por el menor de edad y profesional?	X				
¿El material didáctico, es comprendido fácilmente por el menor de edad y profesional?	X				
¿El material didáctico, es sencillo y eficaz para la prevención del abuso sexual?	X				
¿Los elementos implementados en el material didáctico son manipulables y útiles?	X				
Accesibilidad					
¿El material didáctico fomenta la imaginación?	X				
¿Ayuda con el vínculo familiar y a conocer e rol de cada uno de los miembros que comprende su hogar?	X				
¿Los menores de edad, se sentirán identificados con los personajes principales del material didáctico?	X				
¿Los escenarios representan la vida real?	X				
¿Los personajes principales y secundarios ayudan a crear historias cotidianas?	X				
¿Cree usted, que se podría utilizar junto el padre de familia para un aprendizaje conjunto?	X				
¿El material didáctico ayuda a un aprendizaje claro y efectivo?	X				
Seguridad					

¿El material didáctico permite que el menor de edad no sienta perturbación o inducción con historias que no le han pasado?	X				
¿El material didáctico maneja estrategias didácticas propias adecuadas a la edad del menor de edad?	X				
¿Los materiales utilizados en el material didáctico son adecuados?	X				
¿Los materiales, que se utilizan en el material didáctico son seguros para el menor de edad?	X				

Fuente: Elaboración propia

En conclusión, el material didáctico es: Adecuado de fácil manejo y recomendado.

Y tiene las siguientes recomendaciones: Utilizar más personajes para abordar las etnias ecuatorianas.

Licda. Ivonne Granja.

Validador

3.2 Análisis de los resultados de la Investigación

Resultado

Al concluir con la evaluación del experto, se analizaron las respuestas, al obtener como resultado lo siguiente:

Tabla 26. Resultados de la evaluación 2.

Niveles	Muy Bueno	Bueno	Mediano	Malo	Muy malo
Fiabilidad	8				
Usabilidad	8				
Accesibilidad	7				
Seguridad	4				

Fuente: Elaboración propia

Recolectada la información mostrada anteriormente, se deduce que, el material didáctico cumple con las funciones y especificaciones establecidas nombradas en la rúbrica de validación de expertos; se obtiene como resultado con un gran puntaje en el nivel de muy bueno; se determina que, la fiabilidad, usabilidad, accesibilidad y seguridad cumplen su función dentro del aprendizaje del menor de edad, esto quiere decir que, el material didáctico está hecho correctamente y está listo para su funcionamiento. (Anexo 7).

CONCLUSIONES

Las estrategias didácticas de prevención de abuso sexual, se determinó que, las estrategias de educación, se complementan con recursos didácticos para la estimulación cognitiva; así mismo, se entiende que los niños de 4 a 6 años de edad le gusta analizar y conocer su entorno por su propia labor, es por ello que las estrategias didácticas para la prevención explotarán la habilidad de representar, imaginar y seguir reglas, dicho de otra manera los recursos didácticos recomendados son los de construcción, simbolismo, juegos de roles y juegos con regla, es necesario recalcar que la etapa pre-operacional de Piaget ayuda al niño a realizar actividades de dramatización, crea una conexión con el elemento, el niño aprende conjuntamente con sus sentidos cognitivos como la visión y el audio, además, si los elementos son manipulables y simples llama la atención del niño.

Mediante los instrumentos de investigación, se identificó las características del material didáctico, los niños de 4 a 6 años de edad les gusta el exceso de color, además, es recomendable ocupar formas sencillas y de fácil comprensión, por otro lado los elementos formales, que se utilizarán son del núcleo social y familiar, dado que es donde el menor de edad adquiere sus primeros valores y conocimientos, se agrega que la escuela influye y refuerza este conocimiento, es por ello que existe materias que les enseñan sobre la sexualidad y prevención, coloca términos como género, aseo personal y como vestir, esto es porque los términos son restringidos para no causar confusión en el menor de edad, en cuanto a las características funcionales, todos los elementos del material didáctico son manipulables y seguros, al mismo tiempo contiene ilustraciones de su vida cotidiana, con respecto a las características tecnológicas, los elementos son de sencilla transportación, en conclusión el material didáctico contiene colores llamativos, formas, ilustraciones de fácil comprensión, que el tema, se trate del ámbito familiar y social, los materiales para la construcción serán de características suaves como, la tela, fomix, en el caso de rigidez, se ocupará el cartón y será transportable.

La construcción del prototipo, se realizó mediante las estrategias didácticas, características formales, funcionales y tecnológicas, se identificó que el concepto de maletín es el más funcional, ayuda al docente, psicólogo y al menor de edad a transportar de una manera eficiente; así mismo, ayuda a transportar todos los elementos, es decir, el teatrillo que es

plegable en donde relatan o crean historias con los cuatro escenarios, que instalarán con las pinzas, con el fin de crear historias de posibles situaciones que encontrará el menor de edad, en cuanto a la familiaridad del material didáctico con el menor de edad, se diseñó un niño y una niña, esto ayudara, que se sienta identificado de una forma directa con el personaje y así obtener la atención del menor de edad, así mismo, se diseñó seis personajes, de diferente tamaño y vestimenta, esto ayudara que el menor de edad tome referencia de los miembros de su familia, escuela o su núcleo social, para incluir los elementos de reglas, se diseñó dos dados, los cuales contienen los colores de los escenarios e indicará, que escenario, se colocará en el tablero, por otra parte, se crearon tarjetas de preguntas y consejos, considera, que se reforzará las historias que el menor de edad va a relatar o crear para concluir, se crearon las paletas emotivas, que ayudaran a reforzara la actividad mediante los cinco sentimientos, por otro lado, se complementara la actividad de tipo no verbal, es decir, que todos estos detalles del material didáctico ayudan en la funcionalidad , en cuanto a la cromática, se analizó mediante la sinéctica, colores que trasmiten mensajes positivos para el menor de edad.

RECOMENDACIONES

Es necesario entender los requerimientos y necesidades de los menores de edad, para poder realizar proyectos de material didáctico funcional y de apoyo para el proceso de aprendizaje, que generen un impacto en la social y emocional en los niños de 4 a 6 años de edad.

El diseñador industrial planteará conceptos de diseño en cuanto a su forma función tecnología aspectos sociales y económicas, para así poder apoyar de una manera eficiente el proceso de enseñanza sobre la sexualidad y su prevención, sin generar confusión en el menor de edad o en las personas que utilicen dicho material.

Se analizará la etapa de desarrollo en el cual, se encuentra el menor de edad para establecer su interés y requerimientos, en el núcleo social y familiar del menor, genera materiales didácticos que faciliten dicho proceso y que permitan versatilidad, funcionalidad y usabilidad.

Y por último, se recomienda utilizar procesos de adaptación dirigidos a niños de diferente etnias y condición social, genera versatilidad y dinamismo en los productos.

BIBLIOGRAFÍA

- Acuña, M (2014). Abuso sexual en menores de edad: generalidades, consecuencias y prevención. *Medicina Legal de Costa Rica - Edición Virtual*. Recuperado de: <https://www.scielo.sa.cr/pdf/mlcr/v31n1/art06v31n1.pdf>
- Aidah A. AlRammah, Shaher M. Alqahtani, Suha S. Al-Saleh, Syed Wajid, Ahmed G. Babiker, Abdul A.K. Al-Mana, Hend H. Al-shammari, Parent-child communication and preventive practices for child sexual abuse among the general population: A community-based study, *Journal of Taibah University Medical Sciences*, Volume 14, Issue 4, 2019, Pages 363-369, ISSN 1658-3612, <https://doi.org/10.1016/j.jtumed.2019.06.005>. (<http://www.sciencedirect.com/science/article/pii/S1658361219300782>)
- Bautista, J (2001). Criterios didácticos en el diseño de materiales y juegos en Educación Infantil y Primaria. *Universidad de Huelva*. Recuperado de: http://rabida.uhu.es/dspace/bitstream/handle/10272/6611/Criterios_didacticos.pdf?sequence=1
- Berlinerblau, V (2016) Abuso sexual contra niños, niñas y adolescentes Una guía para tomar acciones y proteger sus derechos. Recuperado de: [https://www.unicef.org/ecuador/proteccion-AbusoSexual_contra_NNyA-2016_\(1\).pdf](https://www.unicef.org/ecuador/proteccion-AbusoSexual_contra_NNyA-2016_(1).pdf)
- Blakey, J; Claude, M; Jennings, S (2019). School and program related factors influencing disclosure among T children participating in a school-based childhood physical and sexual abuse prevention program. *Dallas, Texas*. Recuperado de: <https://www-scopus-com.pucesa.idm.oclc.org/record/display.uri?eid=2-s2.0-85070652706&origin=resultslist&sort=plf-f&src=s&st1=child+sexual+abuse+prevention&st2=&sid=8662c9f314552e074d7d450093100458&sot=b&sdt=b&sl=44&s=TITLE-ABS-KEY%28child+sexual+abuse+prevention%29&relpos=0&citeCnt=0&searchTerm=>
- Bustamante, G; Andrade, MS; Mikesell, C; Cullen, C; Endara, P; Burneo, V; Yopez, P; Saavedra, SA; Ponce, P; Grunauer, M (2019). "I have the right to feel safe":

Evaluation of a school-based child sexual abuse prevention program in Ecuador. *Universidad San Francisco de Quito, Quito- Ecuador*. Recuperado de: http://apps.webofknowledge.com.pucesa.idm.oclc.org/full_record.do?product=WOS&search_mode=GeneralSearch&qid=21&SID=8Ff5aJrIGlu127qcyi&page=1&doc=1

Carrillo, E; Rivera, L (2010). Vigotsky: la escuela y la subjetividad. Facultad de Estudios Superiores *Iztacala* Universidad Nacional Autónoma de México, Tlalnepantla México. Recuperado de: <https://www.redalyc.org/pdf/801/80115648012.pdf>

Contreras, E (2013). El concepto de estrategia como fundamento de la planeación estratégica. *Universidad Nacional de Colombia*. Recuperado de: <https://www.redalyc.org/pdf/646/64629832007.pdf>

Constitución de la República del Ecuador (2008). Sección segunda Salud. Recuperado de: <https://www.ambiente.gob.ec/wp-content/uploads/downloads/2018/09/Constitucion-de-la-Republica-del-Ecuador.pdf>

Cerón-Hernández G, Roa-Torres S, Salcedo-Cifuentes M. (2016) Caracterización de los casos de abuso sexual valorados en los servicios de urgencias y consulta externa de una institución hospitalaria de primer nivel en el Departamento del Cauca, 2007 - 2015. *Universidad Y Salud*, 19(2), 226-236. <https://doi.org/10.22267/rus.171902.85>

Diz, M; Fernández, R (2015). Criterios para el análisis y elaboración de materiales didácticos coeducativos para la educación infantil. *Revista Latinoamericana de Educación Infantil*. Recuperado de: <https://revistas.usc.gal/index.php/reladei/article/view/4862/5219>

Echeburúa, E., & Corral, P. de. (2006). Secuelas emocionales en víctimas de abuso sexual en la infancia. *Cuadernos de Medicina Forense*, (43-44), 75-82. Recuperado en 23 de octubre de 2019, de http://scielo.isciii.es/scielo.php?script=sci_arttext&pid=S1135-76062006000100006&lng=es&tlng=es.

- Faidah (2019). Teaching materials for children literature by using a process approach- Materiales de enseñanza para la literatura infantil mediante un enfoque de proceso. *endidikan Bahasa Indonesia, Pascasarjana Universitas Negeri Malang (UM)*. Recuperado de: <http://journal2.um.ac.id/index.php/jisllac/article/view/4825/4216>
- Freré, F; Saltos, M (2013). Materiales Didácticos Innovadores Estrategia Lúdica en el Aprendizaje. *Revista Ciencia UNEMI*, ISSN-e 1390-4272, Vol. 6, N°. 10, 2013. Recuperado de: <https://dialnet-unirioja.es.pucesa.idm.oclc.org/servlet/articulo?codigo=5210301>
- García-Piña, Corina A. (2016). Sexualidad infantil: información para orientar la práctica clínica. *Acta pediátrica de México*, 37(1), 47-53. Recuperado en 02 de diciembre de 2020, de http://www.scielo.org.mx/scielo.php?script=sci_arttext&pid=S0186-23912016000100047&lng=es&tlng=es.
- García, R. (2013). Abuso sexual en la niñez. *Boletín Científico Sapiens Research*, 3(2), 13-17. Recuperado de: <https://dialnet.unirioja.es/servlet/articulo?codigo=4493365>
- González, J; Pardo, E (2007). El daño psíquico en las víctimas de agresión sexual. *Principios Éticos en la Práctica pericial Psiquiátrica*. Recuperado de: <https://psiquiatria.com/bibliopsiquis/el-dano-psiquico-en-las-victimas-de-agresion-sexual/>
- Guastaferrero, K; Zadzora, K; Reader, J; Shanley, J ; Noll, J (2019). A Parent-focused Child Sexual Abuse Prevention Program: Development, Acceptability, and Feasibility. Center for Healthy Children, *The Pennsylvania State University*, University Park, PA 16802, United States. Recuperado de: <https://www.scopus-com.pucesa.idm.oclc.org/record/display.uri?eid=2-s2.0-85064607450&origin=resultslist&sort=plf-f&src=s&st1=child+sexual+abuse+prevention&nlo=&nlr=&nls=&sid=d89e4e33e64f4049f2b39a43fabffc51&sot=b&sdt=b&sl=44&s=TITLE-ABS-KEY%28child+sexual+abuse+prevention%29&relpos=20&citeCnt=0&searchTerm=>

- Guerrero, A (2009). Los materiales didácticos en el aula. *Federación de Enseñanza de CC.OO. de Andalucía*. Recuperado de: <https://www.feandalucia.ccoo.es/docu/p5sd6415.pdf>
- Gou, Chen, Yu, Jiang, Song, Jin (2019). Knowledge, Attitude and Practice of Child Sexual Abuse Prevention among Parents of Children with Hearing Loss: A Pilot Study in Beijing and Hebei Province, China. *Peking University Peking Univ, Sch Publ Hlth*, 38 Xueyuan Rd, Beijing 100191, Peoples R China. Recuperado de: http://apps.webofknowledge.com.pucesa.idm.oclc.org/full_record.do?product=WOS&search_mode=GeneralSearch&qid=1&SID=8Ff5aJJrIGlu127qcyi&page=1&doc=1
- Hernández, G y Jaramillo (2003). La educación sexual de la primera infancia. Guía para madres, padres y profesorado de *Educación Infantil*. Recuperado de: http://www.aulaviolenciadegeneroenlocal.es/consejos Escolares/archivos/La_educacion_sexual_de_la_primera_infancia_Guia_para_madres_padres_y_profesorado_de_EI.pdf
- Herrera, A (2009). Las estrategias de aprendizaje. El viso del Alcor, *Sevilla*. Recuperado de: http://prepajocotepec.sems.udg.mx/sites/default/files/estrategias_herrera_capita_0.pdf
- Ishigami, Y (2018). Desarrollo y práctica de materiales didácticos para niños. *Bulletin of University of Teacher Education Fukuoka*. Part IV, *Education and psychology* 67 99-106 2018-03-09 0286-3235, Recuperado de: https://fukuoka-edu.repo.nii.ac.jp/?action=pages_view_main&active_action=repository_view_main_item_detail&item_id=1386&item_no=1&page_id=13&block_id=21
- Intebi, I (2012). Estrategias y modalidades de intervención en abuso sexual infantil intrafamiliar. Gobierno de Cantabria- *Consejería de Sanidad y Servicios Sociales*. Recuperado de: <https://www.serviciossocialescantabria.org/uploads/documentos%20e%20informes/Estrategias%20y%20modalidades%20de%20intervencion%20en%20abuso%20sexual%20infantil%20intrafamiliar%20%20Marzo%202012.pdf>

Iztúriz, Ana, Tineo, Angélica, Barrientos, Yolanda, Ruiz, Simón, Pinzón, Rosa, Montilla, Jeimmy, Rojas, Mirsibel, Leardi, Maylen, & Barreto, Johana. (2007). El juego instruccional como estrategia de aprendizaje sobre riesgos socio-naturales. *Educere*, 11(36), 103-112. Recuperado en 15 de enero de 2021, de http://ve.scielo.org/scielo.php?script=sci_arttext&pid=S1316-49102007000100014&lng=es&tlng=es.

Jalo, M; Pérez, M (2013). Diseño de material didáctico. Facultad de Humanidades y Ciencias de la Educación, *Universidad Nacional de La Plata*. Recuperado de: <http://sedici.unlp.edu.ar/handle/10915/88967>

López, V. (2012 octubre). Violencia sexual contra los niños y las niñas. Abuso y explotación sexual infantil. *Save the children*. Recuperado de: https://www.savethechildren.es/sites/default/files/imce/docs/violencia_sexual_contr_a_losninosylasninas.pdf

Loinaz, Bigas, Sousa (2019). Comparing intra and extra-familial child sexual abuse in a forensic context. *Universitat de Barcelona and University of Toronto*. Recuperado de: <http://www.psicothema.com/pdf/4542.pdf>

Lugones Muro L, Hernández Caparó I, Canto Pérez M. (2010). Algunas consideraciones sobre teorías del aprendizaje, estrategias de la enseñanza y del aprendizaje. *Edumecentro* [Internet]. Disponible en: <http://revedumecentro.sld.cu/index.php/edumc/article/view/102>

Luisi Frinco, Verónica del Carmen (2013). Educación de la sexualidad en el contexto familiar y escolar. *Educere*, 17(58), undefined-undefined. [fecha de Consulta 2 de octubre de 2019], ISSN:13164910. Disponible en: <https://www.redalyc.org/pdf/356/35630404006.pdf>

Mariola Sanz R, Juan García E, M.^a Teresa Benito A. (2005). Materiales para prevenir la violencia contra las mujeres desde el marco educativo. *Impreso en España - Printed in Spain*. Recuperado de: <file:///Users/macbookair/Downloads/Materiales%20para%20Prevenir%20la%20Vi>

olencia%20contra%20las%20Mujeres%20desde%20el%20Marco%20Educativo%20Unidad%20Didáctica.Educación%20Secundaria.pdf

Manheim, M; Felicetti, R; Moloney, G (2019). Child Sexual Abuse Victimization Prevention Programs in Preschool and Kindergarten: Implications for Practice. *Department of Psychology*, Fairleigh Dickinson University, Teaneck, NJ, United States. Recuperado de: <https://www-scopus-com.pucesa.idm.oclc.org/record/display.uri?eid=2-s2.0-85067834413&origin=resultslist&sort=plf-f&src=s&st1=child+sexual+abuse+prevention&st2=&sid=0c39682afb15730df1462a457b43826f&sot=b&sdt=b&sl=44&s=TITLE-ABS-KEY%28child+sexual+abuse+prevention%29&relpos=9&citeCnt=0&searchTerm>

Manríquez, A; Gallegos, A (2012). El material didáctico para la construcción de aprendizajes significativos. *Fundación Universitaria Luis Amigó*, Colombia. Recuperado de: <https://webcache.googleusercontent.com/search?q=cache:KjVdKPHy3NEJ:https://dialnet.unirioja.es/descarga/articulo/5123813.pdf+&cd=1&hl=es&ct=clnk&gl=ec&client=safari>

Méndez, R; Montero, L; Rojas, M (2010). Abuso sexual infantil: la potencia de los enfoques preventivos. *Escuela de Trabajo Social UIS*. Recuperado de: <https://dialnet-unirioja-es.pucesa.idm.oclc.org/servlet/articulo?codigo=4929392>

Ministerio de Educación (2017). Word Vision y UNICEF presentan investigación a nivel nacional sobre acoso escolar. *Ministerio de Educación – Gobierno de la república del Ecuador*. Recuperado de: <https://educacion.gob.ec/ministerio-de-educacion-world-vision-y-unicef-presentan-investigacion-a-nivel-nacional-sobre-acoso-escolar/>

Ministerio de Educación. (2019). Currículo de los Niveles de Educación Obligatoria. Recuperado de: <https://educacion.gob.ec/wp-content/uploads/downloads/2016/08/Curriculov2.pdf>

Molina, R; Nuria, M (2016). Situación actual del juego simbólico y el teatro en infantil. *Aprendizajes plurilingües y literarios*. Recuperado de: <https://dialnet.unirioja.es/servlet/articulo?codigo=5876547>

Moreno, M (2015). La utilización de los materiales como estrategia de aprendizaje sensorial en infantil. *Universidad de Zulia*, Maracaibo, Venezuela. Recuperado de: <https://www.redalyc.org/pdf/310/31045568042.pdf>

National Sexual Violence Resource Center. (2012). ¿Qué es la violación sexual? Recuperado de : https://www.nsvrc.org/sites/default/files/Publications_NSVRC_Overview_Que-es-la-Violencia-Sexual.pdf

Oficina Internacional del Trabajo, OIT (2005). La prevención: Una estrategia global Promover la seguridad y salud en el trabajo. *Impreso por la Oficina Internacional del Trabajo*, Ginebra, Suiza. Recuperado de: https://www.ilo.org/legacy/english/protection/safework/worldday/products05/report05_sp.pdf

Organización Mundial de la Salud, (OMS), (2018). La salud sexual y su relacion con la salud reproductiva, *Ginebra*. Recuperado de: <https://apps.who.int/iris/bitstream/handle/10665/274656/9789243512884-spa.pdf>

Organización Mundial de la Salud. (2009). Prevención del maltrato infantil: Qué hacer, y cómo obtener evidencias. *Washington*. OMS; Disponible: https://apps.who.int/iris/bitstream/handle/10665/44228/9789243594361_spa.pdf;jsessionid=2D2F400780F57D29278F04597CDCAABA?sequence=1

Ortiz Granja, Dorys
El constructivismo como teoría y método de enseñanza
Sophia, *Colección de Filosofía de la Educación*, núm. 19, 2015, pp. 93-110
Universidad Politécnica Salesiana
Cuenca, Ecuador

- Pastor, R; Nashiki, R; Pérez, M (2010). El desarrollo y el aprendizaje infantil, y su observación. *Programa de Formación de Educadoras*. Recuperado de: http://www.psicologia.unam.mx/documentos/pdf/publicaciones/Desarrollo_y_aprendizaje_infantil_y_su_observacion_Pastor_Nashiki_y_Perez.pdf
- Pereda, N (2010). Consecuencias psicológicas a largo plazo del abuso sexual infantil. *Departament de Personalitat, Avaluació i Tractament Psicològic*. Facultat de Psicologia. Universitat de Barcelona. Recuperado de: <http://www.papelesdelpsicologo.es/pdf/1846.pdf>
- Seldes, J.J.; Ziporovich, V.; Viota, A. y Leiva, F. (2008). Maltrato infantil. Experiencia de un abordaje interdisciplinario. *Arch Argent Pediatr*, 106(6), 499-504. Recuperado de: https://www.sap.org.ar/docs/archivos/2008/arch08_6/v106n6a05.pdf
- Tomás, J; Almenara, J (2008). Master en Paidopsiquiatría. *Col·legi Oficial de Psicòlegs de Catalunya*, Universitat Autònoma de Barcelona. Recuperado de: http://www.paidopsiquiatria.cat/files/teorias_desarrollo_cognitivo_0.pdf
- Vélez, Claudia Marcela, Henao, Paula Andrea, Ordoñez, Federico, & Gómez, Luz Elena. (2015). Evaluación de un programa de promoción de conductas de Autoprotección para la prevención del abuso sexual infantil, Medellín, Colombia. *Revista Médica de Risaralda*, 21(1), 3-8. Retrieved October 20, 2019, from http://www.scielo.org.co/scielo.php?script=sci_arttext&pid=S0122-06672015000100002&lng=en&tlng=es.
- Velázquez Velázquez, Magdalena, Delgadillo Guzmán, Leonor Gpe, González Villanueva, Leonor (2013). Abuso sexual infantil, técnicas básicas para su atención, *Reflexiones*, vol. 92, núm. 1, 2013, pp. 131-139 Universidad de Costa Rica San José, Costa Rica.
- Vilchis, L (2014). *Metodología del Diseño Fundamentos Teóricos*. Edición Editorial Designio S.A. de C.V., 2014.

Unicef Ecuador (2008). Campaña "Abre los Ojos" contra el abuso sexual. Recuperado de: https://www.unicef.org/ecuador/spanish/media_5606.htm.

UNICEF (2018). Aprendizaje a través del juego - Reforzar el aprendizaje a través del juego en los programas de educación en la primera infancia. *Publicado por Unicef, Nueva York, NY 10017*. Recuperado por: <https://www.unicef.org/sites/default/files/2019-01/UNICEF-Lego-Foundation-Aprendizaje-a-traves-del-juego.pdf>

Uribe, V; Utrilla, A; Ortega, A (2017). Diseño de juegos de mesa. Una introducción al tema con enfoque para diseñadores industriales. *Revista Legado de Arquitectura y Diseño, núm. 21*, 2017, Universidad Autónoma del Estado de México, México. Recuperado de: <https://www.redalyc.org/jatsRepo/4779/477948279062/477948279062.pdf>

ANEXOS

Anexo 1:



Pontificia Universidad Católica del Ecuador - Sede Ambato

Entrevista

psicología

Tema: Materia Didáctica para la prevención de abuso sexual infantil en edades de 4 a 6 años

Objetivos:

1. Identificar las estrategias didácticas de prevención de abuso sexual infantil en los estados de 4 a 6 años para la determinación de los aspectos funcionales del material didáctico.
2. Determinar las características formales, tipológicas y tecnológicas para la generación de una propuesta de material didáctico en la prevención de abuso sexual.
3. Generar el material didáctico enfocado a las edades de 4 a 6 años para la evaluación de su funcionalidad.

Presentación:

El objetivo de la entrevista es establecer las características de las estrategias didácticas para la prevención de abuso sexual infantil, de esta forma se irá con información de los aspectos funcionales para la elaboración del material didáctico, es decir con las preguntas realizadas se podrá establecer el primer objetivo de la investigación.

Preguntas:

- ¿En el área de la psicología se utiliza material lúdico para las terapias en los niños de 4 a 6 años, y de qué manera son eficaces?
Si, en algunas circunstancias
- ¿De qué manera aprenden más rápido los niños de 4 a 6 años?
Mediante jug - juegos
- ¿Cuáles son las herramientas didácticas que ayudan a desarrollar la parte cognitiva en los niños de 4 a 6 años?
Cuentos - juegos - material concreto
- ¿Cuál es el sentido personal más desarrollado de los 4 a los 6 años de edad?
Cuidado
- ¿En qué forma afecta el abuso sexual en los niños de 4 a 6 años?
Emocionalmente, en valores, hábitos, aprendizajes - siempre están quietos
- ¿Cuáles son las técnicas y estrategias de enseñanza en los niños de 4 a 6 años de edad para la prevención de abuso?
Juegos - juguetes
- ¿El abuso sexual es un tema difícil de tratar ¿que impide que no se integre el material didáctico a las instituciones educativas?
Porque no tienen ideas claras
- ¿Cuáles son los conceptos que conocen los niños de 4 a 6 años sobre la sexualidad, abuso sexual, prevención de abuso sexual?
Que es un abuso sexual físicamente
- ¿Existe algún protocolo para intervenir el abuso sexual en los niños afectados?
Si, Protocolo de atención frente al abuso sexual
- ¿Cuáles son los materiales lúdicos que utilizan para enseñar de la prevención de la sexualidad y del abuso sexual?
Material concreto



Pontificia Universidad Católica del Ecuador Sede Ambato

Entrevista psicología

Tema Material Didáctico para la prevención de abuso sexual en niños de 4 a 6 años.

Objetivos:

- 1 Identificar las estrategias didácticas de prevención de abuso sexual infantil en los niños de 4 a 6 años para la determinación de los aspectos funcionales del material didáctico.
- 2 Definir las características formales, sustanciales y formológicas para la generación de una propuesta de material didáctico en la prevención de abuso sexual.
- 3 Construir el material didáctico enfocado a los niños de 4 a 6 años para la evaluación de su funcionalidad.

Presentación:

El objetivo de la entrevista es establecer las características de las estrategias didácticas para la prevención de abuso sexual infantil, de esta forma se hará una investigación de los aspectos funcionales para la elaboración del material didáctico, ya que con las preguntas realizadas se podrá establecer el primer objetivo de la investigación.

Preguntas:

¿En el área de la psicología se utiliza material lúdico para las terapias en los niños de 4 a 6 años, y de qué manera son eficientes? *Según la teoría de Piaget como niños aprende a la edad, como se aprende, se aprende a través de los juegos, actividades, etc.*

¿De qué manera aprenden más rápido los niños de 4 a 6 años? *Visual, en forma y color. Elementos de roles, siempre -*

¿Cuáles son las herramientas didácticas que ayudan a desarrollar la parte cognitiva en los niños de 4 a 6 años? *Los símbolos, personajes y referencias. -> es por el dibujo.*

¿Cuál es el sentido sensorial más desarrollado de los 4 a los 6 años de edad? *Visual y auditivo.*

¿En qué forma afecta el abuso sexual en los niños de 4 a 6 años? *Actuando, moviendo.*

¿Cuáles son las técnicas y estrategias de enseñanza en los niños de 4 a 6 años de edad para la prevención de abuso? *Señalar de abusos con nombres, abusos sexuales con la falta, temas de atención del niño, sentido del niño, etc.*

El abuso sexual es un tema difícil de tratar ¿qué impide que no se entregue el material didáctico a las instituciones educativas? *La falta de formación adecuada, los temas de abuso, etc. -> falta de información, falta del personal.*

¿Cuáles son los conceptos que conocen los niños de 4 a 6 años sobre la Sexualidad, abuso sexual, prevención de abuso sexual? *Depende de la familia y cómo se educa, cómo se habla, etc. -> palabras, palabras, palabras.*

¿Existe algún protocolo para intervenir el abuso sexual en los niños afectados? *Si existe.*

¿Cuáles son los materiales lúdicos que utilizan para enseñar de la prevención de la sexualidad y del abuso sexualidad? *Juegos, cuentos, etc. -> hay la medida, intervenciones.*

Anexo 2:

Pontificia Universidad Católica del Ecuador Sede Ambato

Entrevista Parvularia

Tema: Material Didáctico para la prevención de abuso sexual en edades de 4 a 6 años

Objetivos:

1. Identificar las estrategias didácticas de prevención de abuso sexual infantil en las edades de 4 a 6 años para la determinación de los aspectos funcionales del material didáctico.
2. Determinar las características formales, funcionales y tecnológicas para la generación de una propuesta de material didáctico en la prevención de abuso sexual.
3. Construir el material didáctico enfocado a las edades de 4 a 6 años para la evaluación de su funcionalidad.

Presentación:

El objetivo de la entrevista es establecer las características de las estrategias didácticas para la prevención de abuso sexual infantil, de esta forma contar con información de los aspectos formales, funcionales y tecnológicos para la elaboración del material didáctico, es decir con las preguntas realizadas se podrá establecer el segundo objetivo de la investigación.

Preguntas:

¿Considera usted importante hablar y enseñar sobre el abuso sexual en los niños de 4 a 6 años de edad? ¿si no por qué?
 Si porque es una edad vulnerable de ser abusada y engañada.

¿Cuál es el proceso de enseñanza en los niños de 4 a 6 años de edad en la educación sexual?
 Conocimiento de su cuerpo de ellos sus partes, nombrándolas correctamente sin apurar sus partes íntimas. Decir y conocer cuáles partes de su cuerpo son íntimas.

¿En que asignatura se habla de sexualidad o abuso sexual?
 Identidad y el saber es de niño y niña que los diferencian a los 2 géneros, que personal, vestimenta, que le ayudo a ser lo masculino.

¿En la asignatura que se habla de sexualidad o abuso sexual se utiliza material didáctico?
 Si por ejemplo rompecabezas, láminas, videos.

¿Qué características deben tener el material didáctico para el proceso de enseñanza aprendizaje sobre el abuso sexual?
 Material concreto (manipulable) visual.

¿En que asignaturas se utiliza material didáctico y cuáles son los más eficientes?
 En todas los materiales que son interactivos que son manipulables por el niño.

¿Qué tipo de tecnología se utiliza, en la enseñanza sobre la sexualidad, en las instituciones educativas?
 En la maestra, en video + proyector, computadora, equipos de audio que maneja solo la docente.

¿Qué materiales didácticos son los más utilizados en los niños de 4 a 6 años?
 Juegos didácticos como rompecabezas, juegos de asociación, encajes.

¿Influye el aspecto motriz en los materiales didácticos?
 Si. Lo mejor a esa edad es trabajar con material concreto que los niños puedan manipular, ver.

¿Es importante el material didáctico como apoyo al proceso de enseñanza aprendizaje en los niños?
 Por supuesto.

Anexo 3:

Pontificia Universidad Católica del Ecuador Sede Ambato		Ficha de observación					
Tema Material Didáctico para la prevención de abuso sexual en edades de 4 a 6 años							
Preguntas	No es importante					Total 23 Participantes	Observación
	Foco importante	Neutral	Importante	Muy importante			
¿Qué actividad didáctica le llama más la atención?					18		
Roles Muñecos Dramatización			4	11	4	Para los muñecos utilizan lentillas	
¿En el momento de descanso o recreo que elemento lúdico utilizan realizan?					18		
Roles Muñecos Rayuela		6	6			Juegan en conjunto	
¿Qué clase de material didáctico les llama la atención?					18		
Rompecabezas Cuentos Muñecos		4	4	10		Ejemplos de la vida real.	
¿Qué material no produce daño y es duradero?					18		
Madera Fomix Metal			4	14		de metal no puede muy raras	
Los niños interactúan con materiales que poseen características formales					18		
Color Textura Forma			4	4	10		

Pontificia Universidad Católica del Ecuador Sede Ambato

Ficha de observación

Tema: Material Didáctico para la prevención de abuso sexual en edades de 4 a 6 años

Tabla 1

Preguntas	No es importante	Poco importante	Neutral	Importante	Muy importante	Total 23 Participantes	Observación
¿Que actividad didáctica le llama más la atención?						20	No se puede tener fotos de los niños
Roles			2				
Muñecos				2		16	tan solo se debe para todo
Dramatización							
¿En el momento de descanso o recreo que elemento lúdico utilizan realizan?						20	
Roles				5			
Muñecos					12		legis por q no tiene en el ab
Rayuela		3					
¿Qué clase de material didáctico les llama la atención?						20	
Rospecabezas					6		
Cuentos				6			
Muñecos					6		
¿Que material no produce daño y es duradero?						20	
Madera	3						
Foam					14		También se puede utilizar todo
Metal	3						
Los niños interactúan con materiales que poseen características formales						20	
Color					15		
Textura				2			
Forma			2				



Tema Material Didáctico para la prevención de abuso sexual en edades de 4 a 6 años.

Sub A

Preguntas	No es importante	Poco importante	Neutral	Importante	Muy importante	Total 23 Participantes	Observación
¿Qué actividad didáctica le llama más la atención?						22	- se más especial
Roles Muñecos Dramatización			4	9	9		
¿En el momento de descanso o recreo que elemento lúdico utilizan realizan?						22	No otros elementos como olimpicos o
Roles Muñecos Rayuela			10		11		han juegos conjuntos
¿Qué clase de material didáctico les llama la atención?						22	se el más especial otros materiales
Rompecabezas Cuentos Muñecos			2	10	10		
¿Qué material no produce daño y es duradero?						22	
Madera Forma Metal	1				20		seo utilizar ese material y papel.
Los niños interactúan con materiales que poseen características formales						22	
Color Textura Forma				2	10 10		

Anexo 4:

Análisis de Soluciones existentes	
	
Nombre del producto: Juego para la Prevención, la Detección y el Tratamiento del Abuso Sexual Infantil	Fuente: http://www.web.teaediciones.com/Ejemplos/Extracto_manual_COLETAS_VERDI.pdf
Autor: L. Rodríguez y M.a Á. de la Cruz	
Tipos de Análisis	Características
<p>Funcional</p> <p><i>¿Para qué sirve este producto?</i></p> <p><i>¿Cómo funciona físicamente el producto?</i></p> <p><i>¿Bajo qué principios, se basa su funcionamiento?</i></p> <p><i>¿Qué requiere para operar?</i></p> <p><i>¿Cuál es su consumo?</i></p> <p><i>¿Cuál su rendimiento?</i></p> <p><i>¿Qué normas de manejo, mantenimiento y seguridad tiene en cuenta?</i></p>	<p>La prevención, la detección y el tratamiento del abuso sexual infantil (ASI) en un contexto lúdico mediante técnicas cognitivo conductuales de afrontamiento, de reestructuración cognitiva, de identificación de emociones y de relajación.</p> <p>Juego de orientación cognitivo-conductual diseñado con el objetivo de ayudar a los niños en su proceso terapéutico tras haber sufrido ASI.</p> <p>Dotar a los menores de estrategias de afrontamiento y aumentar su confianza en sí mismos con el fin de que, en caso de encontrarse ante una situación de ASI, sean capaces de identificarla y de pedir ayuda.</p> <p>Manual, tablero de juego, 1 dado, 1 reloj de arena, 4 peones, 100 fichas de puntos, 20 tarjetas del terapeuta, 24 tarjetas comodín (rojas), 103 tarjetas de actividades (22 de afrontamiento, 40 de psicoeducación, 21 de relato y 20 de reestructuración cognitiva), 10 tarjetas Secretos, 15 tarjetas Emociones, 10 tarjetas Pensamientos, 6 tarjetas Expresiones, 5 tarjetas Formas de querer, 1 tarjeta mágica, 1 dado de las emociones, 1 lámina Une con Flechas, 1 cara de Verdi, 6 bocas de Verdi, 6 miradas de Verdi, 1 paleta roja, 1 paleta verde y 2 sopas de letras.</p> <p>Uno, aunque existe la posibilidad de jugar hasta cuatro jugadores en contextos de prevención, conseguir el máximo número de puntos, 30 minutos aproximadamente por sesión de juego.</p> <p>Siempre tendrá que haber un psicólogo supervisa el juego de los niños.</p>
De uso	Cada participante contará con un peón que le permitirá desplazarse por las distintas casillas del tablero durante la partida. Para comenzar a jugar, el niño tira el dado y avanzar el número de casillas que indique.
<i>¿Cómo es la interrelación entre el producto y el usuario?</i>	El tablero contiene 38 casillas numeradas. Hay casillas de diferentes tipos, que implican diferentes acciones por parte del niño.

<p>Formal o expresiva</p> <p><i>¿Qué forma tiene?</i></p> <p><i>¿Es un objeto simple o complejo?</i></p> <p><i>¿Cuáles son las relaciones estético-formales existentes en el producto?</i></p> <p><i>¿Qué características superficiales tiene?</i></p> <p><i>¿Cuál es el significado del producto?</i></p>	<p>Cuadrado</p> <p>Simple</p> <p>La cromática para distinguir cada acción.</p> <p>Que contiene un camino el cual el niño recorre y aprende</p> <p>Que cada casillero contiene actividades para que el niño aprende por eso al finalizar el juego, también, es posible dedicar este tiempo a abordar algún aspecto concreto aparecido durante el juego.</p>
<p>Estructural</p> <p><i>¿Cuáles son sus dimensiones?</i></p> <p><i>¿Qué parámetros ergonómicos cumple?</i></p> <p><i>¿Con qué componentes cuenta el producto?</i></p>	<p>50cm x 50 cm</p> <p>El fácil manejo para el paciente y el psicólogo.</p> <p>Tarjetas, objetos de plástico,</p>
<p>Materiales</p> <p><i>¿Qué materiales conforman el producto?</i></p>	<p>Cartón, plástico</p>
<p>Técnico-constructivo</p> <p><i>¿Qué procesos de fabricación son aplicadas al producto?</i></p> <p><i>¿Qué sistemas de ensamble utiliza?</i></p> <p><i>¿El objeto cumple normativas?</i></p>	<p>Ilustración, impresiones, corte</p> <p>Doblez</p>
<p>Económico</p> <p><i>¿Cuánto cuesta producir el producto?</i></p> <p><i>¿Cuánto cuesta el producto?</i></p>	<p>con IVA173,37 €</p> <p>con IVA191,10 \$</p>

	
Nombre del producto: Familia Sexuada con lengua	Fuente: https://elarmarioabierto.com.mx/collections/material-didactico/products/familia-sexuada-6-integrantes-con-lengua
Autor:El armario Abierto	
Tipos de Análisis	Características
<p>Funcional</p> <p><i>¿Para qué sirve este producto?</i></p> <p><i>¿Cómo funciona físico-técnicamente el producto?</i></p> <p><i>¿Bajo qué principios, se basa su funcionamiento?</i></p> <p><i>¿Qué requiere para operar?</i></p> <p><i>¿Cuál es su consumo?</i></p> <p><i>¿Cuál su rendimiento?</i></p> <p><i>¿Qué normas de manejo, mantenimiento y seguridad tiene en cuenta?</i></p>	<p>Función primaria</p> <p>Juego utilizado en la Psicopedagogía y Psicología Clínica Infantil que ayuda a la Psicoterapia y Diagnóstico.</p> <p>Uso de Recursos Educativos y/o Clínicos: Familia de Muñecos Sexuados Actividad Socializadoras de género y/o psicodiagnóstica.</p> <p>Los muñecos sexuados entran en el dominio de lo lúdico, y en ese sentido son entretenidos, motivantes y estimulantes; en consecuencia, son poderosas herramientas pedagógicas</p> <p>Sesión de Actividades o Clínica Psicológica: entre 40 a 50 minutos.</p> <p>Lo utilizan para enseñar las partes íntimas a los niños y para realizar un diagnóstico si ha existido abuso sexual.</p> <p>Beneficia a niños de 3 a 12 años .</p> <p>Se utilizará en la pedagogía o psicología.</p>
De uso	
<i>¿Cómo es la interrelación entre</i>	Si, se desea interactuar y enseñar o en una sesión clínica psicológica, la utilización será 40 a 50 minutos.

<p><i>el producto y el usuario?</i></p>	
<p>Formal o expresiva <i>¿Qué forma tiene?</i></p> <p><i>¿Es un objeto simple o complejo?</i></p> <p><i>¿Cuáles son las relaciones estético-formales existentes en el producto?</i></p> <p><i>¿Qué características superficiales tiene?</i></p> <p><i>¿Cuál es el significado del producto?</i></p>	<p>Set de Familia de muñecos sexuales: 6 muñecos sexuales; dos abuelos, papa y mama, hijo e hija.</p> <p>Simple</p> <p>Los muñecos poseen órganos genitales, y vienen con ropa interior y vestuario</p> <p>Son muñecos que asimilan a la familia con sus partes íntimas fáciles de identificar.</p> <p>Muñecos sexuales, los cuales los niños aprenden mediante el juego.</p>
<p>Estructural <i>¿Cuáles son sus dimensiones?</i></p> <p><i>¿Qué parámetros ergonómicos cumple?</i></p> <p><i>¿Con qué componentes cuenta el producto?</i></p>	<p>entre 30cm a 45 cm</p> <p>ergonomía visual , esta formada por 2 abuelos: hombre, mujer; 1 papá y 1 mamá; dos hermanos: hombre y mujer; un niño.</p> <p>telas de algodón, facciones son dibujadas y/o bordadas a mano, cabellos de estambre</p>
<p>Materiales <i>¿Qué materiales conforman el producto?</i></p>	<p>telas de algodón, hilo, estambre</p>
<p>Técnico-constructivo <i>¿Qué procesos de fabricación son aplicadas al producto?</i></p>	<p>Patronaje, corte y coser</p>

<p>¿Qué sistemas de ensamble utiliza?</p> <p>¿El objeto cumple normativas?</p>	<p>Costura</p> <p>El Armario Abierto ha participado en diversas reuniones de trabajo con la Comisión de los Derechos Humanos del Distrito Federal y en la coordinación de capacitación al personal del Gobierno de la Ciudad de México a través del Centro Comunitario de Atención a la Diversidad Sexual</p>
<p>Económico</p> <p>¿Cuánto cuesta producir el producto?</p> <p>¿Cuánto cuesta el producto?</p>	<p>1500 pesos mexicanos 77,14 dólares</p> <p>2500 pesos mexicanos 128,56 dólares</p>

Análisis de Soluciones existentes	
	
Nombre del producto: LudiSex - Infantil	https://elarmarioabierto.com.mx/collections/material-didactico/products/ludisex-infantil
Autor: El armario Abierto	
Tipos de Análisis	Características
<p>Funcional</p> <p>¿Para qué sirve este producto?</p> <p>¿Cómo funciona físico-técnicamente el producto?</p> <p>¿Bajo qué principios, se basa su funcionamiento?</p> <p>¿Qué requiere para operar?</p> <p>¿Cuál es su consumo?</p> <p>¿Cuál su rendimiento?</p>	<p>Función primaria</p> <p>Promover factores protectores en la prevención del abuso sexual y el maltrato infantil.</p> <p>Juego de orientación cognitivo-conductual diseñado con el objetivo de ayudar a los niños en su proceso terapéutico tras haber sufrido ASI.</p> <p>Vínculos afectivos y convivencia, autoconocimiento, autoestima, autocuidado corporal, equidad de género, factores protectores y de riesgo frente al abuso sexual y el maltrato intrafamiliar.</p> <p>Tablero plastificado a todo color, 36 tarjetas con Preguntas y Respuestas sobre sexualidad infantil, 6 fichas, 1 dado y Instrucciones.</p> <p>Recrear en forma colectiva, temas relacionados con la sexualidad, los afectos y la convivencia.</p> <p>Lo utilizan para enseñar en los niños sobre la sexualidad.</p> <p>Se utilizará en la pedagogía o psicología.</p>

<p><i>¿Qué normas de manejo, mantenimiento y seguridad tiene en cuenta?</i></p>	
<p>De uso <i>¿Cómo es la interrelación entre el producto y el usuario?</i></p>	<p>Cada participante contará con una ficha que le permitirá desplazarse por las distintas casillas del tablero durante la partida. Para comenzar a jugar, el niño tira el dado y avanza el número de casillas que indique.</p>
<p>Formal o expresiva <i>¿Qué forma tiene?</i> <i>¿Es un objeto simple o complejo?</i> <i>¿Cuáles son las relaciones estético-formales existentes en el producto?</i> <i>¿Qué características superficiales tiene?</i> <i>¿Cuál es el significado del producto?</i></p>	<p>Rectangular Simple</p> <p>El camino que esta ilustrada en el centro consta de casillas cada casilla consta de un numero y diferentes colores para distinguir cada acción. Alrededor del camino tiene ilustrado actividades, que se realiza diariamente. Propiciar una educación sexual para niños y niñas en forma positiva, integral, y con equidad de género.</p>
<p>Estructural <i>¿Cuáles son sus dimensiones?</i> <i>¿Qué parámetros ergonómicos cumple?</i> <i>¿Con qué componentes cuenta el producto?</i></p>	<p>100cm x 60cm</p> <p>La forma es sencilla y ergonomica</p> <p>Cartón, papel, y plástico.</p>
<p>Materiales <i>¿Qué materiales conforman el producto?</i></p>	<p>Carton, papel, y plastico.</p>

<p>Técnico-constructivo</p> <p>¿Qué procesos de fabricación son aplicadas al producto?</p> <p>¿Qué sistemas de ensamble utiliza?</p> <p>¿El objeto cumple normativas?</p>	<p>Ilustración, impresión y construcción.</p> <p>Doblez</p> <p>El Armario Abierto ha participado en diversas reuniones de trabajo con la Comisión de los Derechos Humanos del Distrito Federal y en la coordinación de capacitación al personal del Gobierno de la Ciudad de México a través del Centro Comunitario de Atención a la Diversidad Sexual</p>
<p>Económico</p> <p>¿Cuánto cuesta producir el producto?</p> <p>¿Cuánto cuesta el producto?</p>	<p>600 pesos mexicanos</p> <p>\$30,85 dólares</p> <p>945 pesos mexicanos</p> <p>\$48,60 dólares</p>

Análisis de Soluciones existentes	
	
<p>Nombre del producto: Guaguas con voz</p>	<p>http://www.patronato.quito.gob.ec/guaguas/</p>
<p>Autor: Alcaldía de Quito</p>	
<p>Tipos de Análisis</p>	<p>Características</p>

<p>Funcional</p> <p><i>¿Para qué sirve este producto?</i></p> <p><i>¿Cómo funciona físico-técnicamente el producto?</i></p> <p><i>¿Bajo qué principios, se basa su funcionamiento?</i></p> <p><i>¿Qué requiere para operar?</i></p> <p><i>¿Cuál es su consumo?</i></p> <p><i>¿Cuál su rendimiento?</i></p> <p><i>¿Qué normas de manejo, mantenimiento y seguridad tiene en cuenta?</i></p>	<p>Función primaria</p> <p>Educar a padres de familia y entidades educativas municipales, sobre la prevención del abuso sexual infantil utiliza como herramienta de aprendizaje a Lola y Pedro</p> <p>Educación de prevención mediante muñecos</p> <p>Muñecos con dispositivos electrónicos</p> <p>Tarjetas con microprocesadores para la transmisión clara de los audios.</p> <p>Muñecos de trapo que disponen de un dispositivo electrónico, que al ser tocado en varias partes de su cuerpo alertan y educan a los niños para prevenir el abuso sexual infantil.</p> <p>El diseño tecnológico y ergonómica microelectrónica que permitió incorporar tarjetas con microprocesadores para la transmisión clara de los audios.</p> <p>Funciona con tres pilas triple A y su duración máxima es de 15 días si su uso es extremo.</p> <p>En unidades educativas municipales, como herramienta de aprendizaje.</p> <p>Se toma en cuenta mecatrónica, mecánica y electrónica demuestra capacidad y sensibilidad social con un proyecto para discapacidad visual.</p>
<p>De uso</p> <p><i>¿Cómo es la interrelación entre el producto y el usuario?</i></p>	<p>Muñecos de trapo los cuales al toparles sus partes íntimas alertan con firmeza «Esta parte de mi cuerpo solo me toco yo», «No me toques ahí ¡Respeto mi cuerpo!», «Si me tocas voy a gritar», de esta manera, se les enseña a los niños a no quedarse callados.</p>
<p>Formal o expresiva</p> <p><i>¿Qué forma tiene?</i></p> <p><i>¿Es un objeto simple o complejo?</i></p> <p><i>¿Cuáles son las relaciones estético-formales existentes en el producto?</i></p> <p><i>¿Qué características superficiales tiene?</i></p> <p><i>¿Cuál es el significado del producto?</i></p>	<p>Dos muñecos de trapo que tienen las características de un niño y niña.</p> <p>Simple</p> <p>Los muñecos representan a los niños y niñas del Ecuador poseen ropa interior y vestuario</p> <p>Son muñecos que asimilan a los niños.</p> <p>Emitir frases de prevención en el momento, que se les toca algunas partes de su cuerpo.</p>
<p>Estructural</p>	

<p>¿Cuáles son sus dimensiones?</p> <p>¿Qué parámetros ergonómicos cumple?</p> <p>¿Con qué componentes cuenta el producto?</p>	<p>40 cm</p> <p>Ergonomía visual , esta formada por 2 niños, ergonomía auditiva, se beneficia el niño al escuchar las frases emitidas.</p> <p>Tela , facciones son dibujadas y bordadas a mano.</p>
<p>Materiales</p> <p>¿Qué materiales conforman el producto?</p>	<p>Tela , facciones son dibujadas y bordadas a mano.</p>
<p>Técnico-constructivo</p> <p>¿Qué procesos de fabricación son aplicadas al producto?</p> <p>¿Qué sistemas de ensamble utiliza?</p> <p>¿El objeto cumple normativas?</p>	<p>Patronaje, corte y coser</p> <p>Costura</p> <p>La Alcaldía de Quito, a través de la Unidad Patronato Municipal San José, desde enero de 2018, ejecuta la estrategia “Guaguas con voz”</p> <p>Campaña de concientización y educación, sobre como combatir el abuso sexual infantil.</p>
<p>Económico</p> <p>¿Cuánto cuesta producir el producto?</p> <p>¿Cuánto cuesta el producto?</p>	<p>Donaciones.</p> <p>Gratis en las unidades educativas municipales.</p>

°	Características	Productos				Total	%
		Producto 1	Producto 2	Producto 3	Producto 4		
1	Educación de prevención	x	x	x	x	4	100
2	Tarjetas con microprocesadores para la transmisión clara de los audios.				x	1	25
3	Dispositivos electrónicos				x	1	25
4	Muñecos representan a los niños y niñas del Ecuador poseen ropa interior y vestuario		x		x	2	50
5	Diseño tecnológico y ergonómica	x	x	x	x	4	100
6	Forma positiva, integral, y con equidad de género.		x		x	2	50
7	Telas de algodón, facciones son dibujadas y/o bordadas a mano, cabellos de estambre		x		x	2	50
8	Ergonomía visual	x	x	x	x	4	100

Conclusiones

¿Qué características son más comunes en los modelos?
Educación de prevención Diseño tecnológico y ergonómica Ergonomía visual
¿Qué características son menos comunes en los modelos?
Tarjetas con microprocesadores para la transmisión clara de los audios. Dispositivos electrónicos
¿Qué huecos existen para diferenciar nuestras propuestas de las soluciones existentes?
Que el producto sea netamente realizado para los menores de edad
¿Cuáles son los puntos fuertes?
Ergonomía visual
¿Cuáles son los puntos débiles?
Dispositivos electrónicos

Anexo 5:

Preguntas del área del Baño

- Si tengo que ir al baño ¿Quién me ayuda con el aseo?
- ¿Tengo privacidad en el baño?
- ¿Quién me acompaña al limpiar mi cuerpo y quien no?
- ¿A quién acudo para que me ayude a limpiar mi cuerpo?

Consejos del área del Baño

- Nadie va a verme o tocarme en el baño si no me siento cómodo con eso.
- Mi cuerpo es mío y de nadie más.
- Todos los días me miro en el espejo y me digo: “Soy valioso, inteligente y amable, me quiero”.
- Me mimo si cuido de mi cuerpo, si está limpio y sano.

Preguntas del área de la Habitación

- ¿Tengo privacidad en mi habitación?
- Si no duermo, ¿a qué persona adulta de mi familia acudo?
- ¿A quién acudo si algo en mi habitación me hace sentir incomodo o triste?
- ¿Quién ayuda para cambiarme de ropa?

Consejos del área de la Habitación

- En mi habitación creao un espacio para hablar de mis sentimientos y emociones
- Mi cuarto será un lugar seguro para mí.
- Si alguien que entre a mi habitación me hace sentir incomodo debo avisar.
- Nuca debo callar, siempre debo contar todo lo que pase en mi habitación.

Preguntas del área de la Escuela

- ¿Confío en mis maestros para contarles si tengo un problema?
- ¿A quién acudo si algo en la escuela me hace sentir incomodo o triste?
- ¿Qué es lo que más me agrada de la escuela y que es lo que menos me agrada?
- Si pasa algo malo. ¿Acudo a alguien?

Consejos del área de la Escuela

- Está bien mantener mi espacio con personas adultas que me hacen sentir incómodo.
- Si veo, escucho o siento cosas que me hacen sentir triste cuento a mis papás.
- Siempre debo cuidar de mis compañeritos y respetarles.
- Nunca debo estar solo.











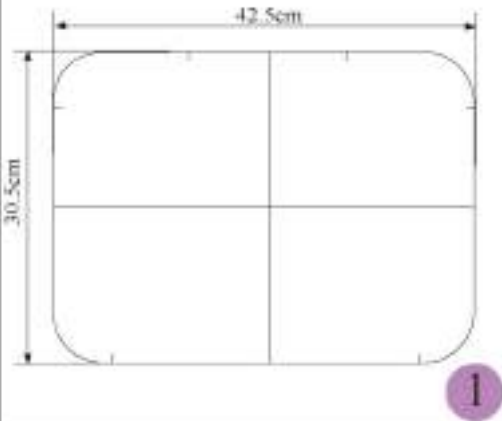
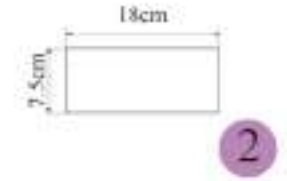

Preguntas del área del Patio





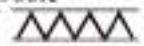

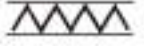
- Si pasa algo malo. ¿Acudo a alguien?
- ¿Qué es lo que más me agrada de jugar en el patio y que es lo que menos me agrada?
- Si tengo una emergencia en un lugar público. ¿Pedir ayuda?
- ¿Con quien salgo a dar un paseo en el patio?





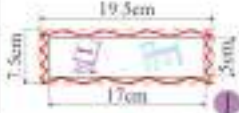
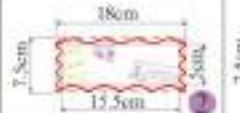
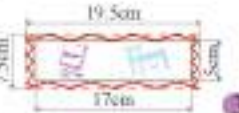
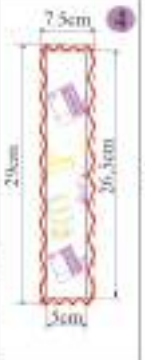

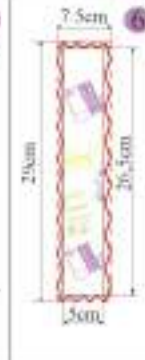

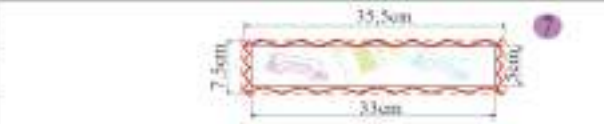

Consejos del área del Patio

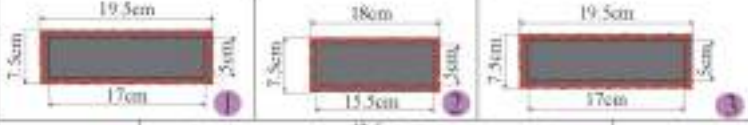

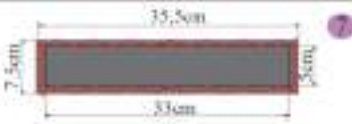



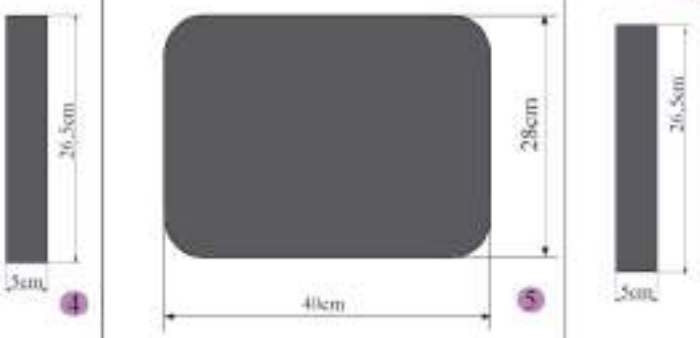



- Está bien decir “NO” si me siento incómodo.
- Si juego en el patio está bien respetar mi espacio y el de los demás.
- Si te sientes incomodo con alguna persona, pedir ayuda con un gran grito.
- No todas las personas son buenas.

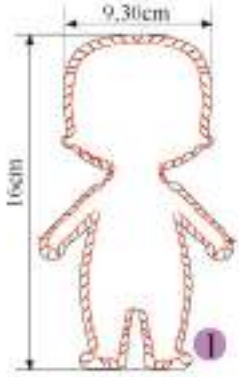
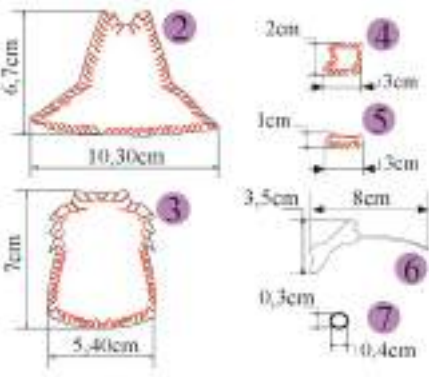
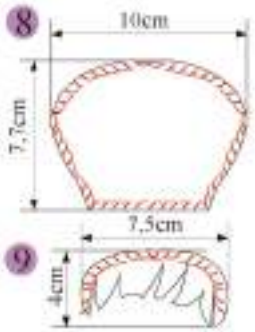
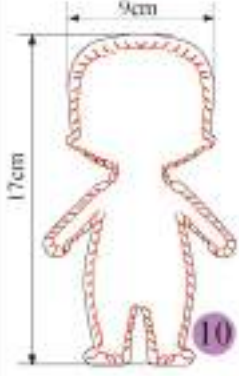
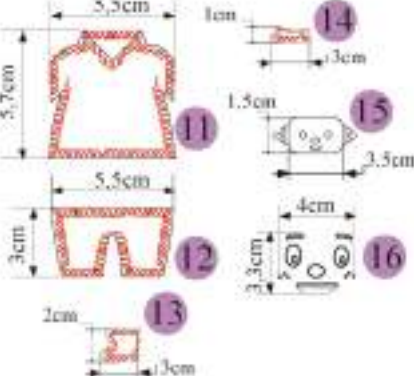
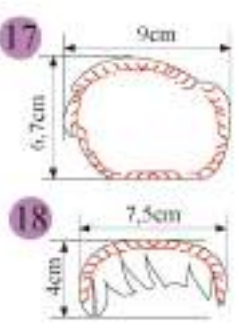











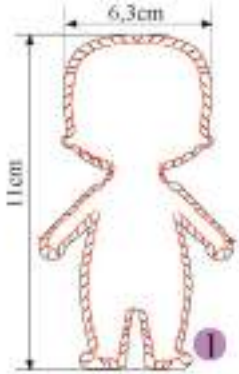
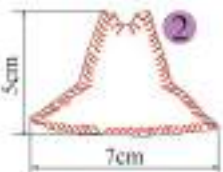
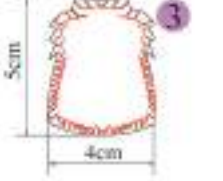
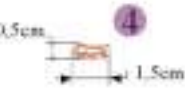

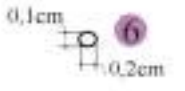
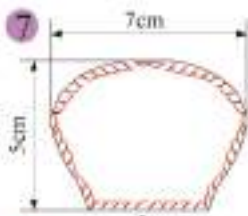

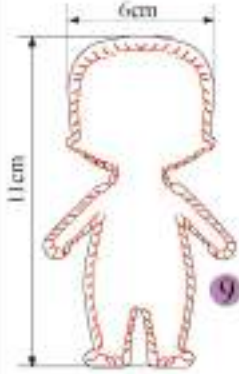
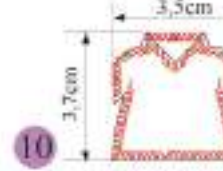
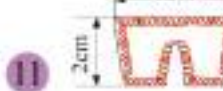
Anexo 6:

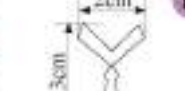
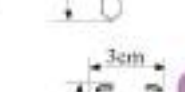
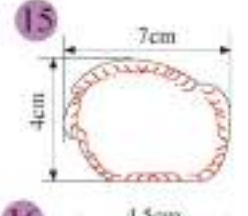







Ficha Técnica de Confección				
 Pontificia Universidad Católica del Ecuador				
Título: Material didáctico para la prevención de abuso sexual en edades de 4 a 6 años.				
Diseñado: Sarabia Argoti Ana Carolina		Producto: Maletín		
Despiece				
Cuerpo		Superior	Laterales	
				
		Hombros Laterales		
				
Base		Producto		
				
No.	Piezas de Estructura	Material	Costuras	Detalle
1	Tapa (delantera y posterior) Px4	Tela franela	Recta  Doble 	 Sublimado
2	Centro-superior Px2			
3	Hombros Laterales Px4			
4	Laterales Px4			
5	Base Px2			
No.	Piezas de Forro	Material	Costuras	Detalle
1	Tapa (delantera y posterior) Px2	Tela de Felpa	Recta  Doble 	 Pinzas para unión de piezas
2	Centro-superior Px1			
3	Hombros Laterales Px2			
4	Laterales Px2			
5	Base Px1			
No.	Piezas Estructura Rígida	Material	Revisado por:	Aprobado por:
1,2,3 4,5	Todas las Piezas de Forro, disminuyendo 2,5cm cada lado	Espuma de maletín	Mg. Tirado Angélica	Mg. Tirado Angélica



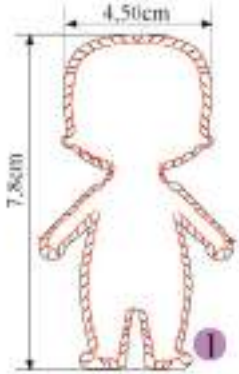
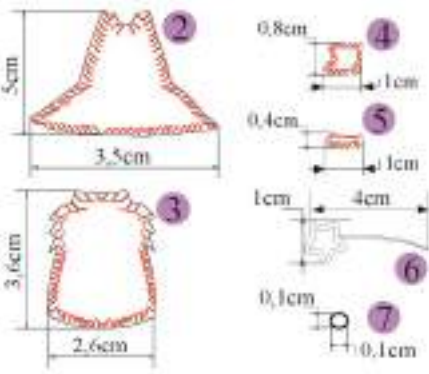
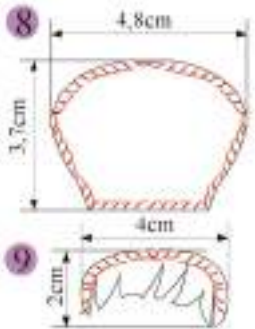
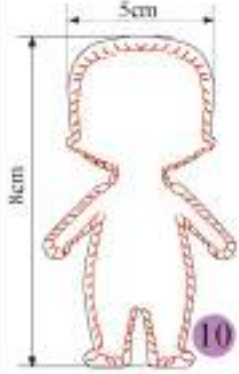
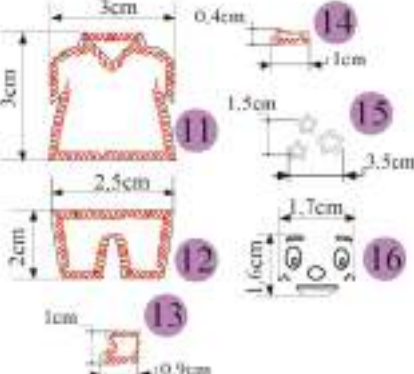
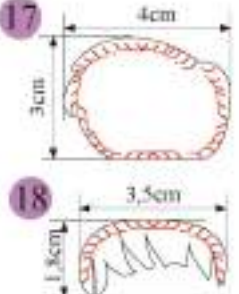





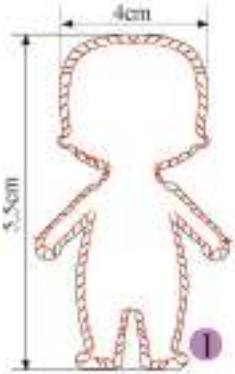
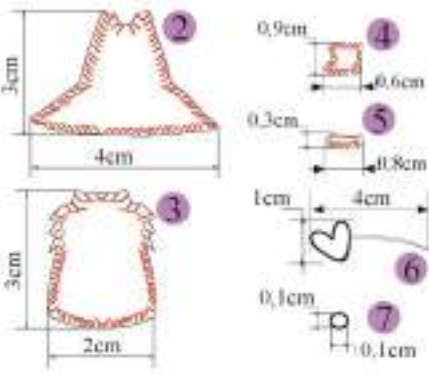
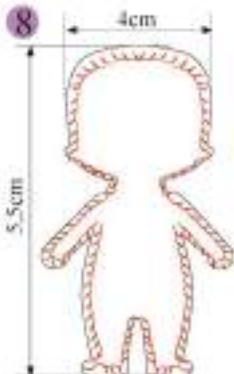
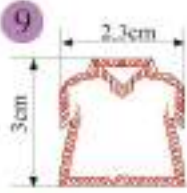
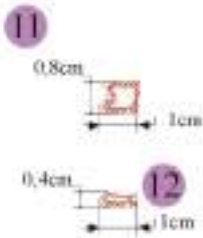
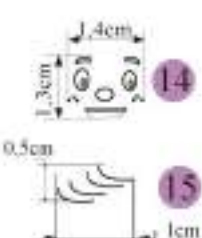
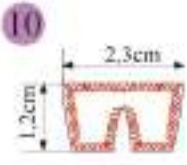
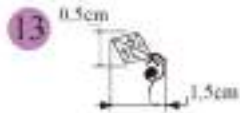

Ficha Técnica de Confección	
	
	
Título: Material didáctico para la prevención de abuso sexual en edades de 4 a 6 años.	
Diseñado: Sarabia Argoti Ana Carolina	Producto: Maletin
Detalles	Piezas de construcción-Estructura
Alto: 28cm	
Ancho: 40cm	
Sistema de unión: Unir todas las piezas mediante máquina de coser -Recta -Doble	
No.	Piezas Sublimado
1	Hombros Lateral Izq Px1
2	Centro-superior Px1
3	Hombros Lateral Der.Px1
4	Laterale Izq .Px1
5	Tapa (delantera)Px1
6	Laterale Der. Px1
7	Base.Px1
Costuras:	
	
Materiales:	
	
No.	Piezas sin Sublimado
1	Hombros Lateral Izq Px1
2	Centro-superior Px1
3	Hombros Lateral Der.Px1
4	Laterale Izq .Px1
5	Tapa (posterior e internas)Px3
6	Laterale Der. Px1
7	Base.Px1

Ficha Técnica de Confección																	
 																	
Título: Material didáctico para la prevención de abuso sexual en edades de 4 a 6 años.																	
Diseñado: Sarabia Argoti Ana Carolina	Producto: Maletín																
Detalles	Piezas de construcción-Forro y Estructura Rígida																
Alto: 28cm																	
Ancho: 40cm																	
Sistema de unión: Unir todas las piezas mediante máquina de coser -Recta -Doble																	
<table border="1"> <thead> <tr> <th>No.</th> <th>Piezas Forro</th> </tr> </thead> <tbody> <tr> <td>1</td> <td>Hombros Lateral Izq Px1</td> </tr> <tr> <td>2</td> <td>Centro-superior Px1</td> </tr> <tr> <td>3</td> <td>Hombros Lateral Der. Px1</td> </tr> <tr> <td>4</td> <td>Laterale Izq. Px1</td> </tr> <tr> <td>5</td> <td>Tapaa(interna)Px2</td> </tr> <tr> <td>6</td> <td>Laterale Der. Px1</td> </tr> <tr> <td>7</td> <td>Base. Px1</td> </tr> </tbody> </table>	No.	Piezas Forro	1	Hombros Lateral Izq Px1	2	Centro-superior Px1	3	Hombros Lateral Der. Px1	4	Laterale Izq. Px1	5	Tapaa(interna)Px2	6	Laterale Der. Px1	7	Base. Px1	
No.	Piezas Forro																
1	Hombros Lateral Izq Px1																
2	Centro-superior Px1																
3	Hombros Lateral Der. Px1																
4	Laterale Izq. Px1																
5	Tapaa(interna)Px2																
6	Laterale Der. Px1																
7	Base. Px1																
Costuras: 																	
Materiales: 																	
<table border="1"> <thead> <tr> <th>No.</th> <th>Piezas Estructura</th> </tr> </thead> <tbody> <tr> <td>1</td> <td>Hombros Lateral Izq Px1</td> </tr> <tr> <td>2</td> <td>Centro-superior Px1</td> </tr> <tr> <td>3</td> <td>Hombros Lateral Der. Px1</td> </tr> <tr> <td>4</td> <td>Laterale Izq. Px1</td> </tr> <tr> <td>5</td> <td>Tapaa (posterior e internas) Px3</td> </tr> <tr> <td>6</td> <td>Laterale Der. Px1</td> </tr> <tr> <td>7</td> <td>Base. Px1</td> </tr> </tbody> </table>	No.	Piezas Estructura	1	Hombros Lateral Izq Px1	2	Centro-superior Px1	3	Hombros Lateral Der. Px1	4	Laterale Izq. Px1	5	Tapaa (posterior e internas) Px3	6	Laterale Der. Px1	7	Base. Px1	
No.	Piezas Estructura																
1	Hombros Lateral Izq Px1																
2	Centro-superior Px1																
3	Hombros Lateral Der. Px1																
4	Laterale Izq. Px1																
5	Tapaa (posterior e internas) Px3																
6	Laterale Der. Px1																
7	Base. Px1																

Ficha Técnica de Confección				
				
Título: Material didáctico para la prevención de abuso sexual en edades de 4 a 6 años.				
Diseñado: Sarabia Argoti Ana Carolina		Producto: Personajes Principales		
Despiece				
Cuerpo	Vestimenta		Cabello	
				
				
No.	Piezas	Material	Costuras	Producto
1	Cuerpo niña Px2		Mano 	
2	Vestido niña Px2		Detalles	
3	Mangas niña Px2		Sistema de unión: Unir todas las piezas mediante Costura a mano	
4	Medias niña Px2			
5	Zapato niña Px2			
6	Lazo niña Px1			
7	Artes niña Px2			
8	Cabello Px2			
9	Flequillo-Cabello Px1			
10	Cuerpo niño Px2			
11	Camiseta niño Px2			
12	Pantalón niño Px2			
13	Medias niño Px2			
14	Zapato niño Px2			
15	Detalle camiseta Px1			
16	Cara niño y niña. Px2			
17	Cabello Px2			
18	Flequillo-Cabello Px1			

Ficha Técnica de Confección					
					
Título: Material didáctico para la prevención de abuso sexual en edades de 4 a 6 años.					
Diseñado: Sarabia Argoti Ana Carolina		Producto: Personajes Secundarios			
Despiece					
Cuerpo	Vestimenta		Cabello		
	    		 		
	    		 		
No.	Piezas	Material	Costuras	Producto	
1	Cuerpo niña Px2		Mano 		
2	Vestido niña Px2		Detalles		
3	Mamelucos niña Px2				Sistema de unión: Unir todas las piezas mediante Costura a mano
4	Zapato niña Px2				
5	Lazo niña Px2				
6	Aretes niña Px2				
7	Cabello Px2				
8	Flequillo-Cabello Px1				
9	Cuerpo niño Px2				
10	Camiseta niño Px2				
11	Pantalón niño Px2				
12	Zapato niño Px2				
13	Detalle camiseta Px1				
14	Cara niño y niña. Px2				
15	Cabello Px2				
16	Flequillo-Cabello Px1				

Ficha Técnica de Confección				
				
Título: Material didáctico para la prevención de abuso sexual en edades de 4 a 6 años.				
Diseñado: Sarabia Argoti Ana Carolina		Producto: Personajes Secundarios		
Despiece				
Cuerpo	Vestimenta		Cabello	
				
				
No.	Piezas	Material	Costuras	Producto
1	Cuerpo niña Px2		Mano 	
2	Vestido niña Px2		Detalles	
3	Mangucos niña Px2		Sistema de unión: Unir todas las piezas mediante Costura a mano	
4	Medias niña Px2			
5	Zapato niña Px2			
6	Lazo niña Px1			
7	Artes niña Px2			
8	Cabello Px2			
9	Flequillo-Cabello Px1			
10	Cuerpo niño Px2			
11	Camiseta niño Px2			
12	Pantalón niño Px2			
13	Medias niño Px2			
14	Zapato niño Px2			
15	Detalle camiseta Px1			
16	Cara niño y niña. Px2			
17	Cabello Px2			
18	Flequillo-Cabello Px1			

Ficha Técnica de Confección					
 Pontificia Universidad Católica del Ecuador					
Título: Material didáctico para la prevención de abuso sexual en edades de 4 a 6 años.					
Diseñado: Sarabia Argoti Ana Carolina		Producto: Personajes Secundarios			
Despiece					
					
					
					
No.	Piezas	Material	Costuras	Producto	
1	Cuerpo niña Px2		Mano 		
2	Vestido niña Px2		Detalles		
3	Mamelucos niña Px2				
4	Medias niña Px2				
5	Zapato niña Px2				
6	Lazo niña Px1		Sistema de unión: Unir todas las piezas mediante Costura a mano		
7	Aretes niña Px2				
8	Cuerpo niño Px2				
9	Camiseta niño Px2				
10	Pantalón niño Px2				
11	Medias niño Px2				
12	Zapato niño Px2				
13	Detalle camiseta Px1				
14	Cara niño y niña Px2				
15	Cabello Px2				

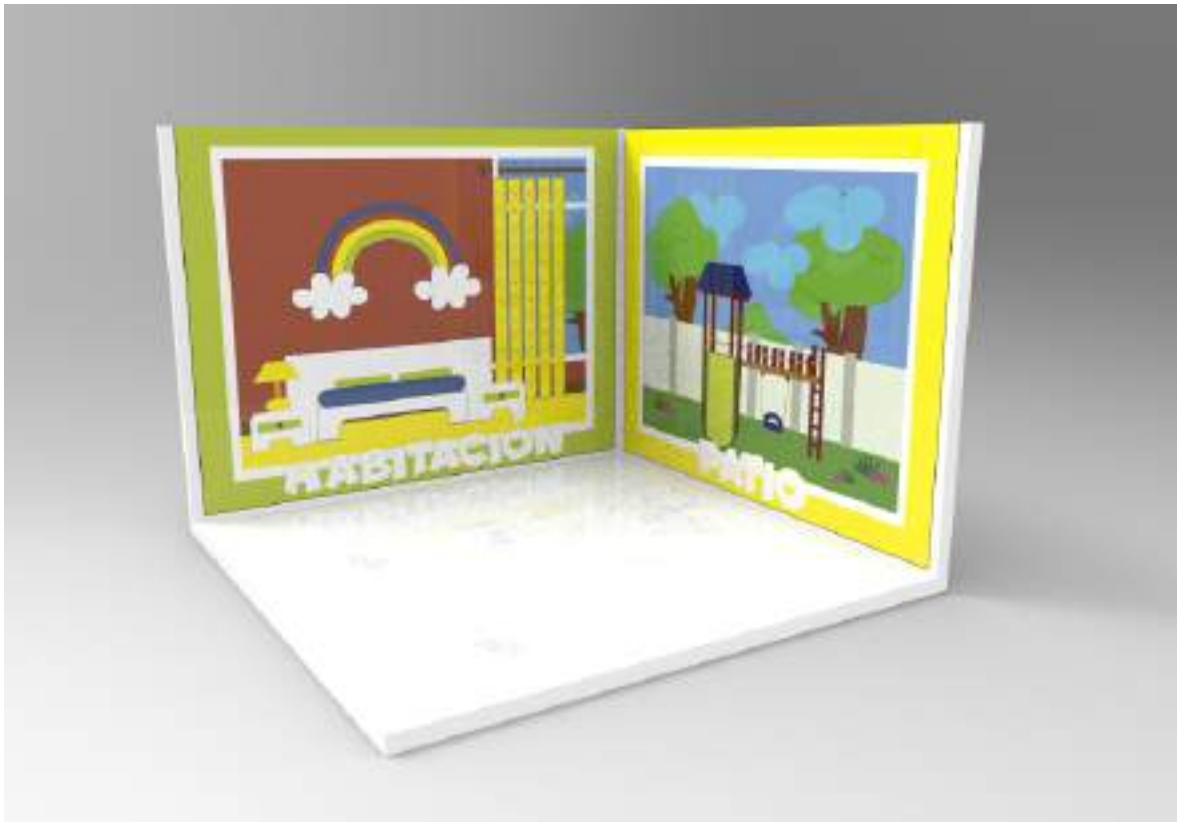





Anexo 7

Método de Validación
DATOS DEL PSICOLOGO
Tema: Material didáctico para la prevención de abuso sexual en edades de 4 a 6 años.
El objetivo del test es validar el material didáctico para la prevención de abuso sexual infantil.
Entrevistador: Ana Carolina Sarabia Argoti
Fecha:
Se agradece la disposición al validar la propuesta de investigación, la misma que, constará con una serie de preguntas sobre el material didactico y determinar si el diseño es factible para el desarrollo de este proyecto, el cual, se valorará entre un puntaje de 1 a 5, al ser 5 muy bueno, 1 muy malo.
Nombre del validador: <i>Mario Santiago Pareda Ríos</i>
Actividad profesional y experiencia: <i>Psicomecabilitador - Psicólogo - Neuropsicólogo - 12 años</i>

Rúbrica de evaluación para material didactivo					
Criterios a evaluar: fiabilidad, usabilidad, accesibilidad, seguridad					
	Muy bueno	Bueno	Mediano	Malo	Muy malo
fiabilidad					
¿Considera que las medidas del material didáctico son adaptables para el puesto de trabajo del menor de edad?		X			
¿El sistema de transporte el material didáctico es?	X				
¿La cronología utilizada en el material didáctico para el menor de edad es?	X				
¿Cree usted que al crear historias, realizar preguntas y dar consejos al menor de edad se activa el sentido sensorial para un mejor aprendizaje?	X				
¿Al implementar formas de fácil conocimiento, el menor de edad tiene mayor facilidad para aprender?	X				
¿Al comprender el uso personal, sus partes íntimas, su entorno, el menor de edad tendría conocimiento para defenderse del abuso sexual?	X				
¿Al presentar escenarios de la vida cotidiana de un menor de edad, tendrían mayor conocimiento de como deben actuar en un momento de peligro?	X				
¿El material didáctico no cuenta con un guión establecido, esto es para que la persona a cargo pueda adaptar la situación del menor de edad, cree usted que esto ayuda al menor de edad en la formación?		X			
Usabilidad					

¿El material didáctico cuenta con múltiples elementos para el aprendizaje del abuso sexual, que usted que es eficaz y transportables?	X				
¿El material didáctico ayuda a plasmar sus actividades y a tener conocimiento de las partes del cuerpo y sexo personal?	X				
¿El material didáctico tiene una estructura muy ligera y transportables, lo ve usted eficiente para los profesionales que van a manejar el material didáctico?	X				
¿Al crear historias de posible peligro, estamos implantando roles infantiles, esto ayuda para obtener la atención de menor de edad y para un mejor aprendizaje?	X				
¿El material didáctico, puede ser manipulado por el menor de edad y profesional?	X				
¿El material didáctico, se puede comprender fácilmente por el menor de edad y profesional?	X				
¿El material didáctico, es sencillo y eficaz para la prevención del abuso sexual?		X			
¿Los elementos implementados en el material didáctico son manipulables y útiles?	X				
Accesibilidad					
¿El material didáctico fomenta la imaginación?	X				
¿Ayuda con el vínculo familiar y a conocer el rol de cada uno de los miembros que comprende su hogar?	X				
¿Los menor de					

¿La edad se sienten identificados con los personajes principales del material didáctico?	X				
¿Los escenarios representan la vida real?	X				
¿Los personajes principales y secundarios ayuda a crear historias cotidianas?	X				
¿Cree usted que se podría utilizar junto al padre de familia para un aprendizaje conjunto?	X				
¿El material didáctico ayuda a un aprendizaje claro y efectivo?	X				
Seguridad					
¿El material didáctico permite que el menor de edad no se sienta perturbado o se pueda inducir con historias que no le han pasado?		X			
¿El material didáctico maneja estrategias didácticas propias adecuadas a la edad del menor de edad?	X				
¿Los materiales utilizados en el material didáctico son adecuados?	X				
¿Los materiales que se utilizan en el material didáctico son seguros para el menor de edad?	X				

En conclusión el material didáctico es: adecuado para el trabajo educativo de la personalidad del menor con guía de un adulto

y tiene las siguientes recomendaciones:

Se formule sino un manual, un material de soporte didáctico sencillo y concreto que contextualice al usuario.

Mg. Santiago Poveda
Validador

Anexo 7:

DATOS PARVULARIA					
Tema: Material didáctico para la prevención de abuso sexual en edades de 4 a 6 años.					
El objetivo del test es validar el material didáctico para la prevención de abuso sexual infantil.					
Entrevistador: Ana Carolina Sarabia Argoti					
Fecha:					
Se agradece la disposición al evaluar la propuesta de investigación, la misma que, constará con una serie de preguntas sobre el material didáctico y determinar si el diseño es factible para el desarrollo de este proyecto, el cual, se valorará entre un puntaje de 1 a 5, al ser 5 muy bueno, 1 muy malo.					
Nombre del validador: <i>Sra. No. Granja P.</i>					
Actividad profesional y experiencia: <i>CEBLBY "La Granja" 23 años de experiencia.</i>					
Rúbrica de evaluación para material didáctico					
Criterios a evaluar: fiabilidad, usabilidad, accesibilidad, seguridad					
	Muy bueno	Bueno	Mediano	Malo	Muy malo
fiabilidad					
¿Considero que las medidas del material didáctico son adaptables para el punto de trabajo del menor de edad?	X				
¿El sistema de transporte el material didáctico es?	X				
¿La información obtenida en el material didáctico para el menor de edad es?	X				
¿Con ayuda que al crear historias, realizar preguntas y dar consejos al menor de edad se activa el sentido sensorial para un mejor aprendizaje?	X				
¿Al implementar formas de fácil conocimiento, el menor de edad tiene mayor facilidad para aprender?	X				
¿Al comprender el auto personal, sus partes íntimas, su entorno, el menor de edad usará conocimientos para defenderse del abuso sexual?	X				
¿Al presentar escenarios de la vida cotidiana de un menor de edad, lograr un mayor conocimiento de cómo deben actuar en un momento de peligro?	X				
¿El material didáctico no cuenta con un guion establecido, esto es para que la persona a cargo pueda adaptar la situación del menor de edad, con tal vez que esto ayude al menor de edad en la formación?	X				
Usabilidad					
¿El material didáctico cuenta con múltiples elementos para el aprendizaje del abuso sexual, con tal que es eficaz y transportable?	X				
¿El material didáctico ayuda a promover sus actitudes y a tener conocimiento de las partes del cuerpo y auto personal?	X				

¿El material didáctico tiene una estructura clara (tema y subtemas) lo se está utilizando para los profesionales que van a manejar el material didáctico?	X				
¿Al tener historias de posible peligro, estamos implementando estos riesgos, esto ayuda para obtener la atención del menor de edad y para su mejor aprendizaje?	X				
¿El material didáctico puede ser manipulado por el menor de edad y profesional?	X				
¿El material didáctico se puede comprender fácilmente por el menor de edad y profesional?	X				
¿El material didáctico es sencillo y eficaz para la prevención del abuso sexual?	X				
¿Las imágenes implementadas en el material didáctico son manipulables y útiles?	X				
Accesibilidad					
¿El material didáctico fomenta la imaginación?	X				
¿Ayuda con el vínculo familiar y a conocer el rol de cada uno de los miembros que conforma su hogar?	X				
¿Los menor de edad se sienten identificados con los personajes principales del material didáctico?	X				
¿En sus relatos reproducen la vida real?	X				
¿Los personajes principales y secundarios ayuda a crear historias cotidianas?	X				
¿Cree usted que se podría utilizar junto al padre de familia para un aprendizaje conjunto?	X				
¿El material didáctico ayuda a un aprendizaje claro y efectivo?	X				
Seguridad					
¿El material didáctico permite que el menor de edad no se sienta perturbado o se pueda interactuar con historias que no le han pasado?	X				
¿El material didáctico maneja estrategias didácticas propias adecuadas a la edad del menor de edad?	X				
¿Los materiales utilizados en el material didáctico son adecuados?	X				
¿Los materiales que se utilizan en el material didáctico son seguros para el menor de edad?	X				

En conclusión el material didáctico es:

Adecuado de fácil manejo y recomendado

Y tiene las siguientes recomendaciones;

2 historias más personajes para abordar las etnicidades indígenas

(Firma)
Lidia Ivonne Villalón

Validado

