

PONTIFICIA UNIVERSIDAD CATÓLICA DEL ECUADOR

FACULTAD DE ARQUITECTURA DISEÑO Y ARTES

TRABAJO DE TITULACIÓN

PREVIO A LA OBTENCIÓN DEL TÍTULO DE ARQUITECTO

**REVALORIZACIÓN DE LA IDENTIDAD BARRIAL MEDIANTE EL
SENTIDO DE PERMANENCIA. FÁBRICA DE ACTIVIDADES
BARRIALES. CASO DE ESTUDIO LA FLORESTA.**

Volumen 1

ESTEBAN NICOLÁS ESPINOSA QUEZADA

DIRECTORA: ARQ. MTR. GABRIELA MEJÍA GÓMEZ

QUITO – ECUADOR 2023

Presentación

El trabajo de Titulación: *Revalorización de la Identidad Barrial mediante el Sentido de Permanencia. Fábrica de Actividades Barriales. Caso de estudio La Floresta*, se entrega en el link de drive que contiene:

Volumen 1: Investigación que da sustento al proyecto arquitectónico. Formato PDF.

Volumen 2: Memorias Graficas y Planimetrías del proyecto arquitectónico,
Fotografías de la maqueta. Formato PDF.

Dedicatoria

A mi Mama, Papa y mi hermano

Agradecimiento

A mis padres Dorinda y Pablo, quienes con su esfuerzo, apoyo incondicional y amor me supieron guiar y confiaron en mí siempre. Mi padre me sigue guiando desde el cielo.

A mi hermano Sebastián por su fuerza, apoyo incondicional y cariño me brindo siempre su ayuda.

A mi tío Edgar por su apoyo incondicional y su ejemplo de un gran profesional y persona.

A Jenny que siempre formo parte de mi vida como una abuela y su cariño incondicional.

A mi familia, amigos de carrera y amigos de vida por todo su apoyo, cariño en los momentos más difíciles.

A María José por su apoyo incondicional, cariño y amor siempre que lo he necesitado.

ÍNDICE

Línea de investigación.....	4
Planteamiento del problema.....	4
Delimitación del problema.....	5
Preguntas de investigación.....	5
Palabras Clave.....	5
Justificación de la investigación	5
Objetivos.....	7
Metodología.....	7

CAPÍTULO 1: MOMENTO 1: CONCEPTUALIZACIÓN

1.1 Revalorización + Identidad.....	8
1.2 Identidad + Barrio.....	8
1.3 Apego y Orgullo + Sentido de Permanencia.....	8

CAPÍTULO 2: MOMENTO 2: ANALÍTICO

2.1 Análisis del barrio “La Floresta”	11
2.2 La Floresta + Tratamientos Urbanísticos (TUP) + Áreas de Intervención Valorativas (AIVAS).....	10
2.3 Lugares de Apego y Orgullo + Lugares de Reunión Comunitaria.....	11
2.4 UAU + MANZANA	12
2.5 UAU + LOTE.....	12
2.6 UAU + PRE-EXISTENCIA	13
2.7 Análisis de habitantes y pobladores + Necesidades Fábrica – Arquitectura (Programa Arquitectónico).	14

CAPÍTULO 3: MOMENTO 3: ANALÍTICO + ESTRATÉGICO

3.1 Estrategias Urbanas	15
3.2 Estrategias Sostenibles (ODS)	15

3.3 Estrategias Arquitectónicas (Posturas)	15
3.4 Estrategias Tectónicas (Materialidad)	15
3.5 Plan Masa Urbano Integral	16
CAPÍTULO 4: MOMENTO 4: PROYECTUAL	
4.1 Romper el Muro	17
4.2 Casa Comunal / UAU Seguridad	18
4.3 Residencia Barrial en Altura	
BIBLIOGRAFÍA	

Tabla de gráficos:

Gráfico 1: Gráficos Análisis de La Floresta	12
Gráfico 2: Tratamiento urbanísticos para uno de suelo (TUP) + Unidad de actuación urbanística (UAU).....	10
Gráfico 3: Áreas de intervención valorativas (AIVAS) + Unidad de actuación urbanística (UAU).....	11
Gráfico 4: Unidad de Actuación Urbanística + Movilidad Peatonal – Percepción Habitantes	12
Gráfico 5: Sentidos de Palassma	12
Gráfico 6: Los 5 Elementos de Kevin.....	12
Gráfico 7: UAU + LOTE	12
Gráfico 8: UAU + PRE – EXISTENCIA	31
Gráfico 9: PRE – EXISTENCIA – HISTORIA	15
Gráfico 10: Porcentajes de Población La Floresta	15
Gráfico 11: Necesidades + Actividades + Programa Arquitectónico	12
Gráfico 12: Estrategias Urbanas	12
Gráfico 13: Estrategias Sostenibles (ODS)	13
Gráfico 14: Estrategias Arquitectónicas 1	14
Gráfico 15: Estrategias Arquitectónicas 2	15
Gráfico 16: Estrategias Arquitectónicas 3	16
Gráfico 17: Estrategias Arquitectónicas 4	15
Gráfico 18: Estrategias Tectónicas (Materialidad)	18
Gráfico 19: Plan Masa Urbano Integral	19
Gráfico 20: Implantación General	20
Gráfico 21: Planta Baja	21
Gráfico 22: Planta Alta – Oficinas	21
Gráfico 23: Auditorio General + Lobby	22
Gráfico 24: Planta 5 – Fábrica Barrial	23
Gráfico 25: Planta Terraza Comunal	12
Gráfico 26: Planta Vivienda 1	12
Gráfico 27: Planta Vivienda 2	20

Gráfico 28: Vivienda Tipo 1	21
Gráfico 29: Vivienda Tipo 2	22
Gráfico 30: Vivienda Tipo 3	23
Gráfico 31: Vivienda Tipo 4	24
Gráfico 32: Corte Mordisco	25
Gráfico 33: Biblioteca Publica de Córdova	26
Gráfico 34: Teatro Politécnico	26

LÍNEA DE INVESTIGACIÓN

El presente proyecto de titulación “*Revalorización de la Identidad barrial mediante el sentido de permanencia del barrio Fábrica de Identidad Barrial La Floresta.*”, se relaciona con la línea de investigación de la Pontificia Universidad del Ecuador ciudad, territorio, cultura, medio ambiente y calidad de vida. El proyecto busca retomar el valor de la identidad barrial y su sentido de permanencia mediante el aumento del apego y orgullo de los residentes del barrio.

PLANTEAMIENTO DEL PROBLEMA

La pérdida del valor de la identidad del barrio La Floresta se produce desde la fragmentación social, cultural y económica. El vínculo de permanencia en el barrio ha cambiado con el paso del tiempo y muchos de los habitantes permanentes han salido por las nuevas actividades comerciales y económicas. El apego y orgullo del barrio se ven perjudicados al no tener una buena vinculación entre los moradores del barrio y el entorno lo que lleva a la pérdida de identidad en diferentes zonas de La Floresta.

Pero ¿Qué es identidad? “*La identidad supone compartir la pertenencia a un conjunto social diferente, estando los habitantes del barrio unidos por la proximidad, los afectos recíprocos, el territorio compartido, los símbolos locales, la historia del lugar y las problemáticas y proyectos en común...*”. (del Franco, García Fahler, Ladizesky, 2008). La identidad está llena de procesos: comportamientos, vivencias y actividades. Mediante los cuales se puede reforzar el apego y orgullo hacia La Floresta tomando como principal recurso a su gente. En este proyecto se busca el valor de la identidad barrial de La Floresta mediante su sentido de permanencia aumentando su orgullo y apego por parte de los moradores del barrio mostrando la vinculación con su entorno.

Delimitación del problema

La pérdida del valor de la identidad barrial derivada de la fragmentación social, económica y cultural por los habitantes del barrio.

Preguntas de Investigación

1. ¿Cómo el sentido de permanencia puede ayudar a revalorizar el barrio desde el habitar con la comunidad?
2. ¿Cómo se puede revalorizar mediante las actividades barriales y la vinculación en el entorno?
3. ¿Cómo se puede incentivar el sentido de permanencia en el barrio?

Palabras Clave

- *Revalorización, Habitar, Sentido de Permanencia, Identidad Barrial, Apego, Orgullo*

Justificación de la investigación

La identidad barrial de La Floresta define su forma de ocupar la ciudad y se diferencia el barrio de los demás a su alrededor. Primero se toma la identidad barrial individual en relación con el entorno físico y social generando un vínculo de permanencia, comodidad, seguridad, tiempo de residencia y las expectativas de permanecer en el barrio. Por otro lado, la identidad en comunidad se relaciona al entorno urbano por rasgos culturales recolectados en encuestas realizadas a diferentes moradores del barrio, que indican lugares de apego y orgullo. Lewicka define la identidad personal como: “*el sentido de comunidad, el apego al lugar se halla*

explicado por la identidad de lugar de sus vecinos. La constatación de esta relación es coherente con varias aportaciones que han tratado de relacionar el apego con la identidad”. (Lewicka, 2011).

Las actividades barriales son la base para entender a su gente del barrio, describen la zona residencial que se adapta a la nueva diversidad de actividades económicas y mantiene un equilibrio entre los habitantes del barrio con los visitantes. Las actividades se realizan en el espacio que proporciona el barrio, como lo define Pol: *“El espacio se carga entonces de “sentido” que es resignificado a través de los mecanismos de apropiación que utiliza el sujeto, actuando sobre este espacio de modo individual o colectivo”.* (Pol,1996). A La Floresta se la puede describir como una fábrica de identidad barrial que sus actividades generan mediante el *“habitar”* en comunidad.

“El termino Habitar deriva del latín habitare que significa “ocupar un lugar” o “vivir en él”. (Mónica Arzoz, 2014) El habitante y la arquitectura: *“es el arte de construir y crear espacios que se ocupa directamente de proporcionar los espacios en los que el hombre habita; la habitabilidad determina, guía y diferencia a la arquitectura de todas las otras bellas artes del mundo”.* (Luis VERGA & Susana BADO -María Elena FORZINETTI RESUMEN, n.d.) El habitar para mí son las actividades y convivencia en comunidad que representan la identidad en el barrio.

La identidad barrial como principal producto del barrio genera mejoras económicas. Desde el enfoque de la Economía Urbana, la autora Kate Rawarth explica: *“El modelo [economía urbana] se usa para informar las estrategias y desarrollos en toda la ciudad apoya a esta idea general: brindar una buena calidad de vida para todos sin ejercer presión adicional sobre el planeta.”* (Parra & Arango, p 159–169. 2019)

El sentido de permanencia es vital para entender la identidad barrial de cualquier parte de la ciudad. El apego y orgullo en sus habitantes son generados por las actividades y la convivencia barrial, cuando la identidad barrial se replica en todo el barrio y produce esta identidad individual hasta comparte en comunidad.

OBJETIVO GENERAL

Objetivo General

- Revalorizar la identidad barrial mediante el sentido de permanencia generado por la Fabrica de actividades comunitarias de emprendimiento a través del apego y orgullo del barrio La Floresta.

Objetivos Específicos

- Identificar los tipos de habitar en el barrio y sus actividades comunitarias
- Proponer espacios urbano-habitables donde la convivencia del barrio se incentive el orgullo y apego
- Potenciar las actividades barriales desde la identidad barrial con un programa arquitectónico integral.

METODOLOGIA

La metodología aplicada en esta investigación inició con la conceptualización de la revalorización, análisis y propuesta. Se identificaron los problemas principales bajo la información planteada por el Plan Parcial de la Floresta (2021), la Ordenanza 135 (2011) y los Tratamientos Urbanísticos (PUGS,2021). Las variables económicas, sociales y culturales van acorde al proceso de conceptualización de la identidad barrial de La Floresta.

La problemática de la investigación se basa en la fragmentación social, económica y cultura de La Floresta. Tomando la información de las Unidades de Actuación Urbanística (UAU) del Plan Parcial de La Floresta (2021), se pudo determinar los lotes a intervenir y proyectar el concepto escogido para la investigación. Las variables fueron los activos sociales, económicos, culturales; la baja densidad de población; las áreas de intervención valorativas (AIVAS); vínculos de permanencia y ejes comerciales – culturales del barrio.

CAPÍTULO 1: MOMENTO 1: CONCEPTUALIZACIÓN

1.1 Revalorización + Identidad

Para el Momento 1 primero se identificó como principal concepto de la investigación para el proyecto de titulación. Revalorización: *“Es la actualización del valor de los bienes o activos fijos o circulantes del patrimonio, comparado con el precio al cual fueron adquiridos, por su costo de producción o su equivalente, para ajustarlos al valor real o lo que valen en el mercado en la actualidad.* (EGA Futura, 2022)

Para revalorizar se requiere más es la Identidad barrial de La Floresta como un lugar reconocido y apreciado dentro de la ciudad de Quito. ¿Qué voy a revaloriza? Actividades comunitarias / barriales, producción económica, vida de barrio y sendas de conexión. Para esto se necesita entender también: ¿Qué es Identidad Barrial?, *“La identidad supone compartir la pertenencia a un conjunto social diferente, estando los habitantes del barrio unidos por la proximidad, los afectos recíprocos, el territorio compartido, los símbolos locales, la historia del lugar y las problemáticas y proyectos en común...”*. (del Franco, García Fahler, Ladizesky, 2008). Identidad: *“La identidad con un sector barrial, barrio o comuna ‘no es una esencia’ con la que uno nace y con la que inevitablemente va a morir sino un proceso de identificación que puede continuar o perderse (Sánchez, 2000: 216).”*

1.2 Identidad + Barrio

La conceptualización de cada idea planteada generó una idea de Identidad Barrial en La Floresta. Se tomó en cuenta la información que muestra el Plan Parcial de La Floresta y las encuestas realizadas a moradores del barrio para identificar el orgullo y apego que se siente en el lugar. De esta manera se conceptualiza el Sentido de Permanencia como una variable importante para la investigación.

Como barrio La Floresta no genera una producción económica propia al mercado de la ciudad, sin embargo, es sede de muchas actividades económicas populares desde el ámbito social, cultura y gastronómico. Estas actividades son compartidas y generadas por moradores del barrio en su convivencia en comunidad acentuada.

1.3 Apego y Orgullo + Sentido de Permanencia

En principio La Floresta fue un barrio residencial de lo que es en la actualidad, pero es una base para entender el tiempo y sentido de permanencia que comparten las personas más antiguas en el lugar. El apego y orgullo nos da el sentido de permanencia y aquí se hace la pregunta, ¿Qué es el sentido de permanencia? El sentido de permanencia: *” es un sentimiento de identidad que el individuo genera con la comunidad con la que interactúa para alcanzar metas en común.* (Florencia de León, 2020)

El sentido de permanencia de los moradores del barrio con el entorno genera una construcción de identidad individual y comunitaria basada en comportamientos, vivencias y actividades. Estas generan la idea de los activos sociales (las personas del barrio) y activos de lugar (Lugares de apego). Se identificada un barrio dividido y sectorizado por los factores sociales, económicos y topográficos generando la fragmentación de La Floresta desde sur bordes hacia el interior.

La identidad individual y en comunidad ayuda a identificar al usuario al cual el proyecto se dirige con las siguientes características: Sentirse perteneciente al barrio, sentimiento de volver el barrio, orgullo de vivir en el barrio e intento de mantenerse en el barrio

Todas estas características ayudan a revalorizar aún más la identidad barrial desde el vínculo de permanencia. Para este proyecto la identidad barrial es la principal actividad económica desde las actividades barriales de La Floresta, así generando La Fabrica del Habitar: Actividades Barriales. Se propone la producción, venta y capacitación para generar los espacios que se requieren para el proyecto. Emprendimientos, comercios de barrio, mercados, ferias itinerantes, actividades al aire libre en comunidad y espacios de reunión barrial producen la identidad barrial de La Floresta como una puerta de entrada al lugar. El proyecto es una vitrina en donde el barrio vende lo mejor de su producción y capacita para mantenerse vigente en aspectos económicos, sociales, culturales, gastronómicos y artísticos.

La conceptualización de cada idea planteada generó una idea de Identidad Barrial en La Floresta. Se tomó en cuenta la información que muestra el Plan Parcial de La Floresta y las encuestas realizadas a moradores del barrio para identificar el orgullo y apego que se siente en el lugar. De esta manera se conceptualiza el Sentido de Permanencia como una variable importante para la investigación.

CAPÍTULO 2: MOMENTO 2: ANALÍTICO

2.1 Análisis del barrio “La Floresta”

“La Floresta, fundada en 1917, es un barrio tradicional del centro norte de Quito, uno de los primeros en formarse a las afueras del centro histórico de la ciudad. Así mismo limita con otros barrios igual de importantes para la ciudad como son: La Mariscal, La Vicentina, El Dorado y Guápulo. En 2021 fue declarado patrimonio cultural nacional de bienes inmuebles por el Instituto Nacional de Patrimonio Cultural del Ecuador, esto por sus residencias tradicionales y la naturaleza del entorno. Mediante esta medida se planea preservar estos bienes ya que este barrio está en constante cambio por ser un espacio culturalmente muy atractivo, que alberga nuevas propuestas sociales y económicas con presencia de población joven, estudiantes universitarios, extranjeros y artistas que dinamizan el espacio. Es por ello por lo que se plantean seis proyectos enfocados en las necesidades del barrio, basados en el análisis urbano presentado a continuación.”

(Trabajo Grupal, 2023).



Gráfico 1: Gráficos Análisis de La Floresta

2.2 La Floresta + Tratamientos Urbanísticos (TUP) + Áreas de Intervención Valorativas (AIVAS)

Para entender la razón de revalorizar el barrio se revisó el Plan Parcial de La Floresta. Este documento permite entender las necesidades y problemáticas del barrio desde el nivel de los habitantes del sector. Al asociar el concepto y estos datos establecen que no se puede hacer para revalorizar La Floresta. Una de las herramientas del Plan Parcial de La Floresta son los tratamientos urbanísticos, que permiten identificar la zona en donde nuestro concepto de revalorización mediante la identidad barrial y su sentido de permanencia se acople mejor.

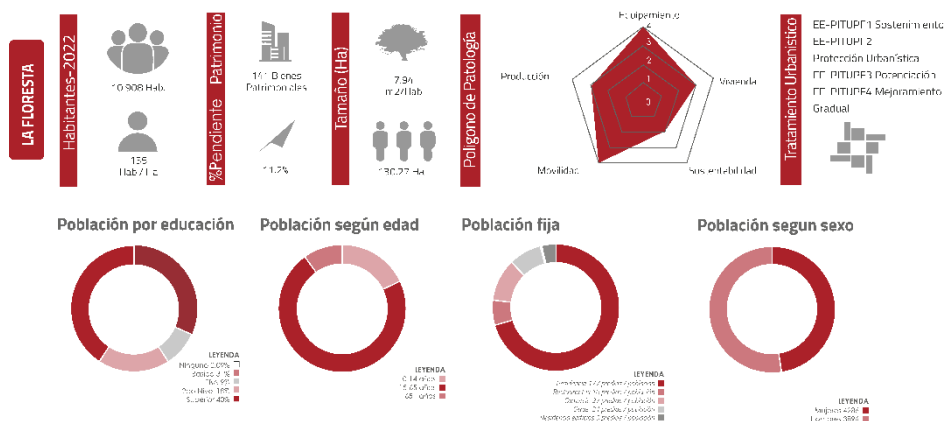

Gráfico 2: Tratamiento urbanísticos para uno de suelo (TUP) + Unidad de actuación urbanística (UAU).

En el Gráfico 1 se puede apreciar los tratamientos urbanísticos de La Floresta: Potenciación, Protección Urbanística, Sostenimiento y Mejoramiento Gradual. La importancia para este proyecto de la Unidad de Acción Urbanística (UAU) de Seguridad se encuentra en la zona del Tratamiento urbanístico de Potenciación. Este UAU de seguridad según el Plan Parcial de la Floresta trata de la: "Recuperación del espacio público y el equipamiento para el fortalecimiento de la cohesión social." (Plan Parcial de la Floresta, 2021, p19).

Para mi proyecto el tratamiento urbanístico a usar es el de potenciación. Este tiene una fuerte relación con la identidad barrial y con el sentido de permanencia. El proyecto busca incrementar valor de una zona que actualmente es muy activa, pero sin una identidad definida. La permanencia de los residentes en este borde se anula por la gran cantidad de oficinas y comercios que no permiten la residencia. Por esto, se debe tomar

UAU + MOVILIDAD PEATONAL PERCEPCIÓN HABITANTES

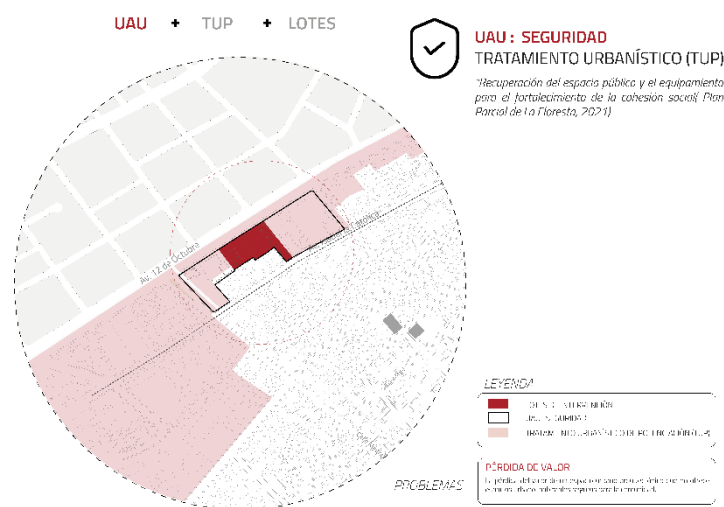

Gráfico 4: Unidad de actuación urbanística (UAU) + Movilidad Peatonal – Percepción Habitantes

Las sendas comerciales son importantes para el valor que rodea al sector escogido para el proyecto. Estas muestran cómo se conecta mediante la apreciación de los habitantes del barrio y tomo estos son un como recurso vital para la investigación y justificación del tratamiento urbanístico de potenciación. Con los datos de las encuestas se pudo identificar los lugares de reuniones para los habitantes del barrio, sin embargo, son prestadas o rentadas. Para el rompimiento del borde igual se tomará en cuenta la vinculación del espacio público con la actividad comunitaria y la casa comunal sea la propuesta en el eje de la avenida 12 de octubre conectada con la avenida Isabel la Católica.

2.4 UAU + MANZANA

La manzana que se analizó está limitada por la avenida 12 de octubre, calle Madrid, avenida Isabel La católica y la calle Luis Cordero. Es un sector residencial con edificios de vivienda con una altura máxima de cuatro pisos. En la parte comercial cuenta con un supermercado; un pequeño mercado artesanal y en la parte turística con un hotel en la parte esquinera de la manzana con una altura de dieciséis pisos.

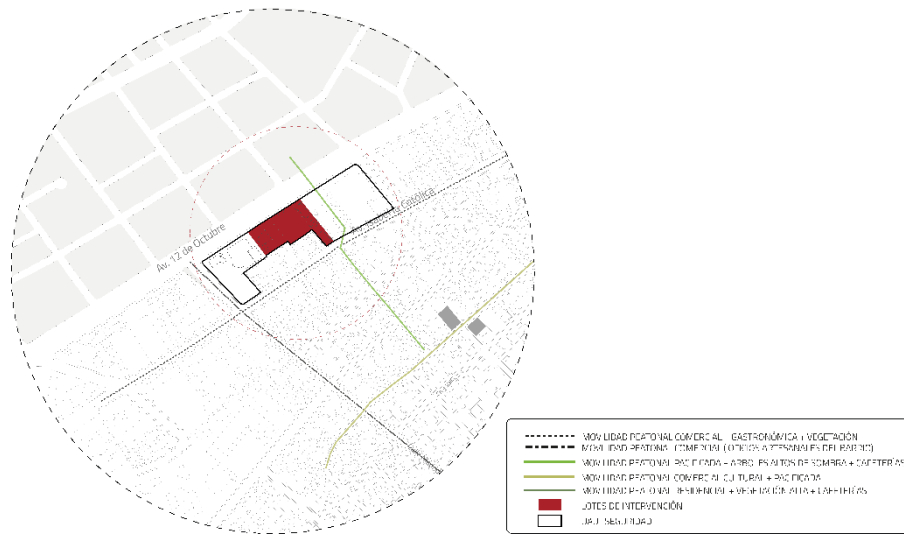
La Unidad de actuación Urbanística (UAU) se localiza en la manzana analizada utilizando en concepto de seguridad para generar una estrategia como lo especifica el Plan Parcial de La Floresta. Se relaciona con el espacio público y sus residentes, una cohesión social de los mismos. La manzana forma un borde / franja entre La Mariscal y La Floresta, se toma como una estrategia para generar un ingreso directo a La Floresta. Se analizan

bajo los diferentes conceptos urbanos los sentidos de Palassma y los 5 elementos de Kevin Lynch para tener una visión mejor del entorno urbano.

Ⓐ Sentidos de Palassma



Gráfico 5: Sentidos de Palassma

Ⓑ 5 Elementos de Kekyn Lynch

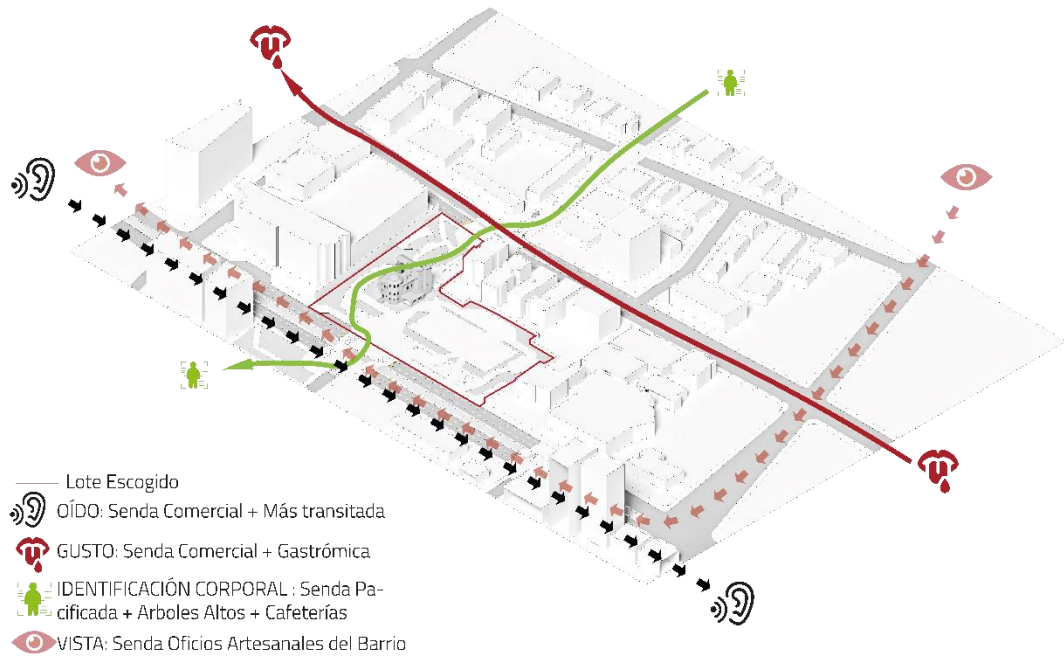

Gráfico 6: Los 5 Elementos de Kevin Lynch

internos y extranjeros movilizados por trabajo o estudio y por ultimo los usuarios visitantes.



Gráfico 10: Porcentajes de Población La Floresta

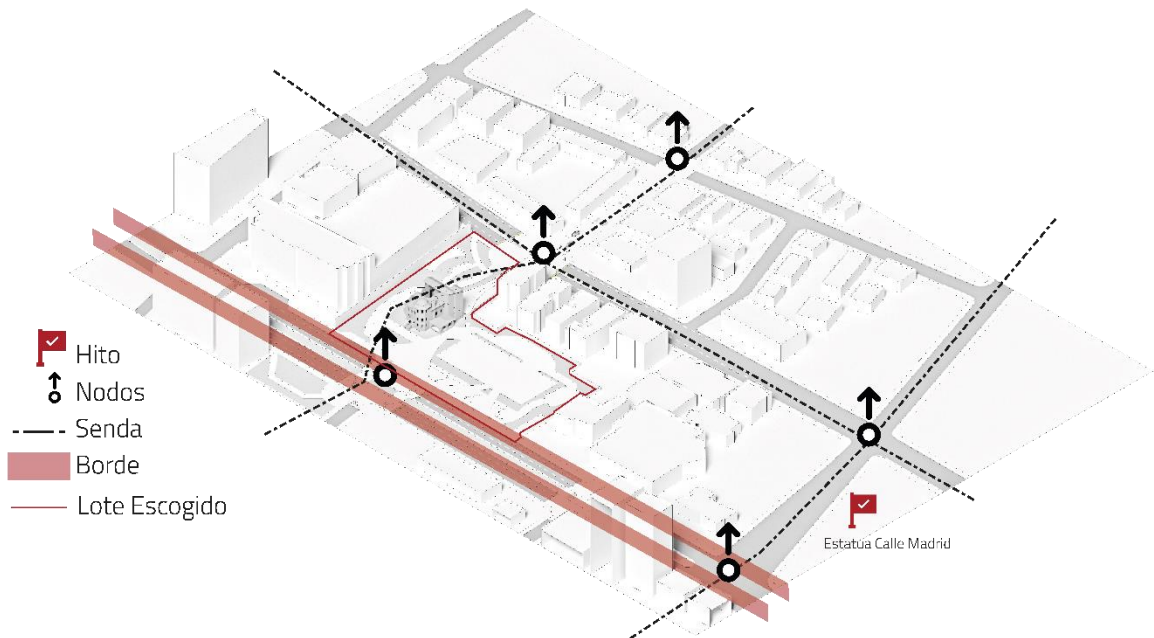

Gráfico 11: Necesidades + Actividades + Programa Arquitectónico

CAPÍTULO 3: MOMENTO 3: ANALÍTICO + ESTRATÉGICO.

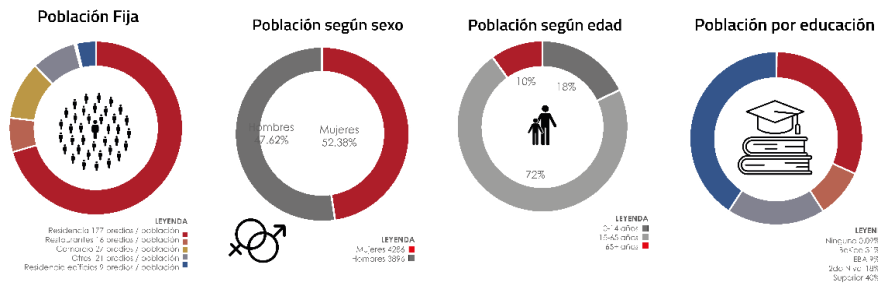
REFERENTES

Biblioteca Pública de Córdoba / Paredes Pedrosa Arquitectos



Gráfico 23: Biblioteca Pública de Córdoba

La biblioteca de Córdoba en España se presenta en el lugar como un conjunto de jardines y actividades tanto en el exterior como su interior para los habitantes del lugar. Al mismo tiempo se presenta como un límite en la avenida principal dando como resultado esta fachada principal que unifica el espacio publico con las actividades del lugar y su transparencia con el verde existente en el conjunto de sus jardines.

Teatro Politécnico / Oswaldo de la Torre



Gráfico 24: Teatro Politécnico

El Teatro Politécnico es una referente muy importante en la arquitectura moderna de Quito, Ecuador con una representación de su función y su envolvente se articula con su estructura. Con una materialidad de hormigón trata de proponer una alternativa de arquitectura en un Quito de los años 60 colonial. Se destacó por su gran materialidad, su estructura y sobre todo la innovación tecnológica en su arquitectura que para esos tiempos eran complicados para su realización. Su materialidad fue algo que resalto mucho por lo complicado que era para su época poder realizarlo y era muy poco visto.

3.1 ESTRATEGIAS URBANAS

ROMPIMIENTO DEL MURO: Como primera estrategia se consigue el rompimiento del muro tomando el lote en la Unidad de actuación Urbanística (UAU) con los indicadores: + AIVAS, + ACTIVIDAD ECONÓMICA, - DENSIDAD POBLACIONAL. Las sendas analizadas con las encuestas realizadas a los residentes de La Floresta nos permiten entender este rompimiento con las sendas: COMERCIALES + GASTRÓMICAS + VEGETACIÓN ALTA. El rompimiento del Muro genera al proyecto una entrada desde La Mariscal hacia La Floresta, generando la movilidad peatonal propuesta para reactivar las actividades barriales con los habitantes de paso y permanentes del sector.

VERDE ACTIVO – ESPACIO URBANO: Como segunda estrategia se propone Integrar el verde urbano existente para el espacio público que genere un equilibrio con la fábrica de actividades barriales con espacio urbano. Integrar el verde urbano existente para el espacio público que genere un equilibrio con la fábrica de actividades barriales con espacio urbano. Se puede integrar vegetación del sector y los huertos de la comunidad como una parte más de la producción barrial que se quiere generar.

FRENTES CASA PATRIMONIAL – PROYECTO: La tercera estrategia generar el frente principal de la casa patrimonial con la parte pública principal del espacio público como lo es el teatro al aire libre. Con el frente atractor se genera la puerta de ingreso al interior de La Floresta. La movilidad peatonal se refuerza con las caminerías del espacio público.



Gráfico 12: Estrategias Urbanas

3.2 ESTRATEGIAS SOSTENIBLES (ODS)

Las estrategias sostenibles van en conjunto con los ODS para guiar de mejor manera el proceso a proponer en el proyecto. Las sendas analizadas son importantes para cada uno de los ODS:

ODS: 8 – TRABAJO DECENTE Y CRECIMIENTO ECONÓMICO: Mediante las sendas gastronómicas, comerciales y vegetación alta se generan estos espacios comerciales para los residentes de La Floresta con emprendimientos y mercadillos en el espacio público.

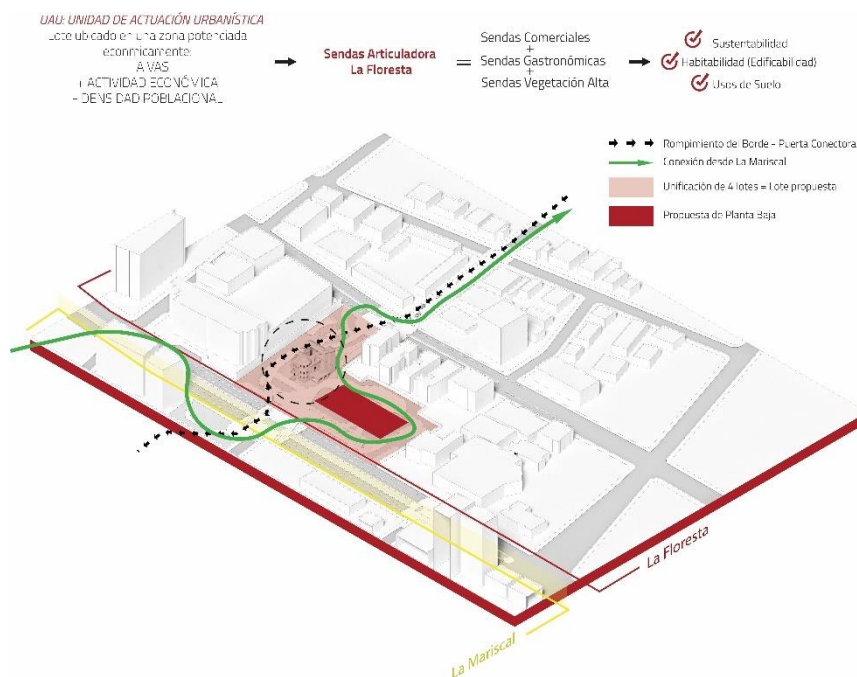
ODS: 9 – INDUSTRIA – INNOVACIÓN – INFRAESTRUCTURA: La puerta conectara con su senda articuladora que es el espacio entre la Av. 12 de octubre y la Av. Isabel La Católica genera un nodo importante de dirección y flujo peatonal para los residentes y visitantes de La Floresta desde los bordes identificados.

ODS: 13 – ACCIÓN POR EL CLIMA: Recuperación Verde Urbano existente, Red Verde Activa - Paso Peatonal y Huertos Comunitarios Vegetación de lugar.



Gráfico 13: Estrategias Sostenibles (ODS)

3.3 ESTRATEGIAS ARQUITECTÓNICAS (Posturas)

LOTE UNIFICADO + PRE – EXISTENCIA + PROPUESTA: Desde la parte urbana se habló de la unificación de lotes para generar un espacio de entrada mejor para La Floresta. El proyecto se implanta a un lado de la casa patrimonial para poder generar un contraste con el espacio publico y la casa patrimonial propuesta para la casa comunal del barrio.

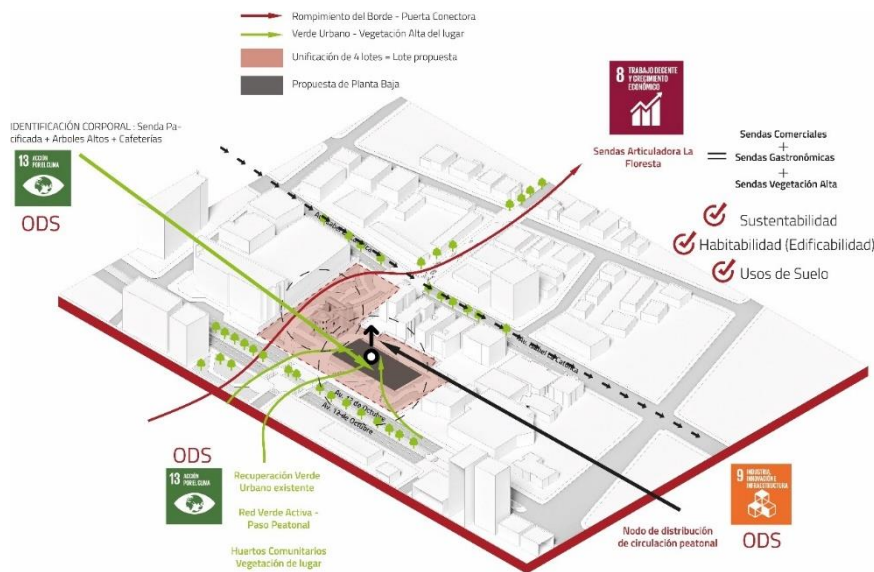

Gráfico 14: Estrategias Arquitectónicas 1

VOLÚMEN: Según el IRM de cada lote, se puede elevar hasta los 16 pisos por su ubicación en el frente de la avenida 12 de octubre. Se generan 3 volúmenes: Volumen 1 de auditorio + actividades comunales barriales. Volumen 2 mercadillo + Oficinas + Fábrica de actividades barriales. Y el volumen 3 de vivienda en altura + terraza comunal del barrio.

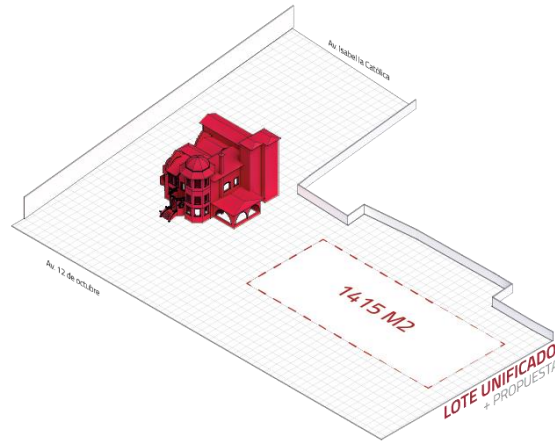

Gráfico 15: Estrategias Arquitectónicas 2

CIRCULACIONES: Se genera un punto fijo para circulación vertical del proyecto para cada planta del edificio. De igual manera se generan gradas internas que conectan los espacios en dobles alturas que comunican la planta baja con la fabrica de actividades barriales, dividiendo el espacio público del privado.

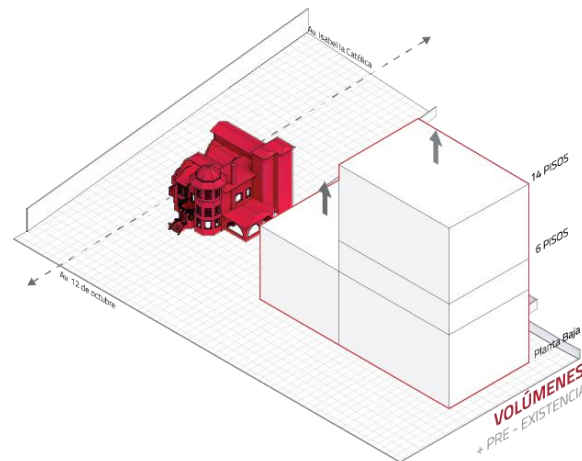

Gráfico 16: Estrategias Arquitectónicas 3

PASO PEATONAL – TERRAZA COMUNAL: Volumen 1 y 2 se separa en planta baja y planta alta para generar un paso peatonal a través de estos espacios que conectan a las áreas de juegos infantiles y espacios de convivencia barrial. La terraza comunal divide los dos primeros volúmenes del volumen de vivienda generando un espacio de unión del proyecto y entre usuarios.

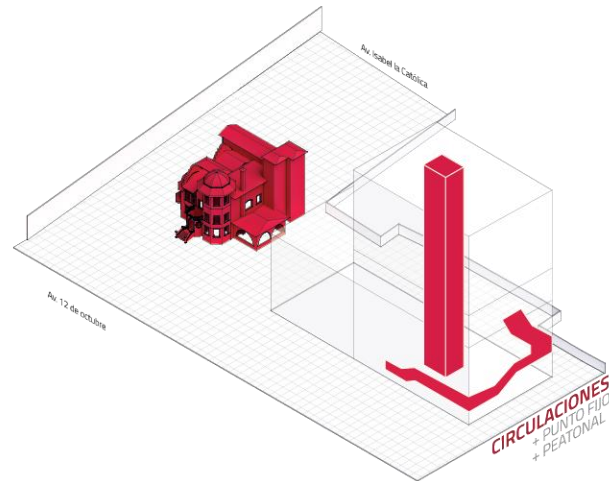

Gráfico 17: Estrategias Arquitectónicas 4

3.4 ESTRATEGIAS TECTÓNICAS (Materialidad)

El proyecto mantiene una materialidad de hormigón en sus fachadas duras que conectan los espacios con la estructura. Seguido de una celosía metálica que difumina la dureza de la fachada de hormigón y permite iluminar naturalmente los espacios internos del proyecto. La fachada es la unión de los 3 volúmenes en su verticalidad y recoge los aspectos de barrio que posee La Floresta y a su entorno urbano.

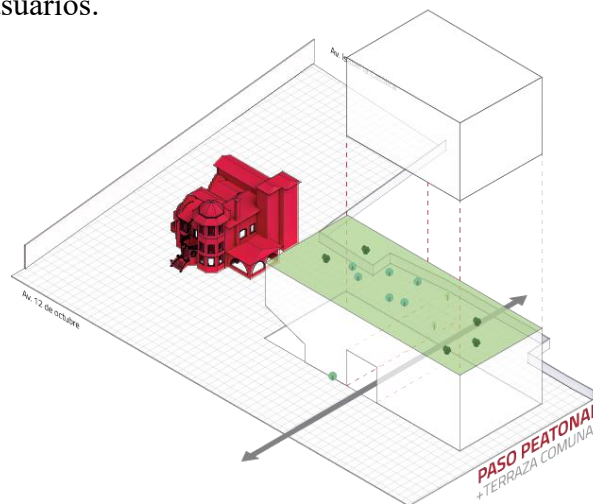

Gráfico 18: Estrategias Tectónicas (Materialidad)

3.4 PLAN MASA URBANO INTEGRAL

Al tratar como borde a la avenida 12 de octubre, se trata de generar un entrada o puerta hacia La Floresta buscando conexiones desde La Mariscal y continuando con los ejes existentes en el barrio. Se busca generar un plan masa urbano que trate los pasos a seguir para que el proyecto articule a este ingreso propuesto manteniendo su concepto de identidad barrial mediante el sentido de permanencia.

Dentro del plan masa se conecta la avenida 12 de octubre con la avenida Isabel La Católica mediante el lote unificado que atraviesa con espacios públicos de paso. Este eje de une con la calle Galvis en donde ya se presenta una intervención urbana con el mercado de La Floresta y la escuela particular Quintiliano Sánchez. El eje continuará hasta la calle Valladolid, el borde se unifica con las plataformas únicas a nivel propuestas.



Gráfico 19: Plan Masa Urbano Integral

CAPÍTULO 4: MOMENTO 4: PROYECTUAL

4.1 ROMPER EL MURO

Se genera un muro entre La Mariscal y La Floresta, entre comercios y residencia. El rompimiento del muro es una estrategia importante para poder generar una apertura o puerta para La Floresta con una conexión para la La Mariscal. La puerta conectora se genera con el espacio público y el espacio comunal barrial dando la apertura para los residentes de La Floresta y de igual manera para los visitantes de diferentes partes de la ciudad.

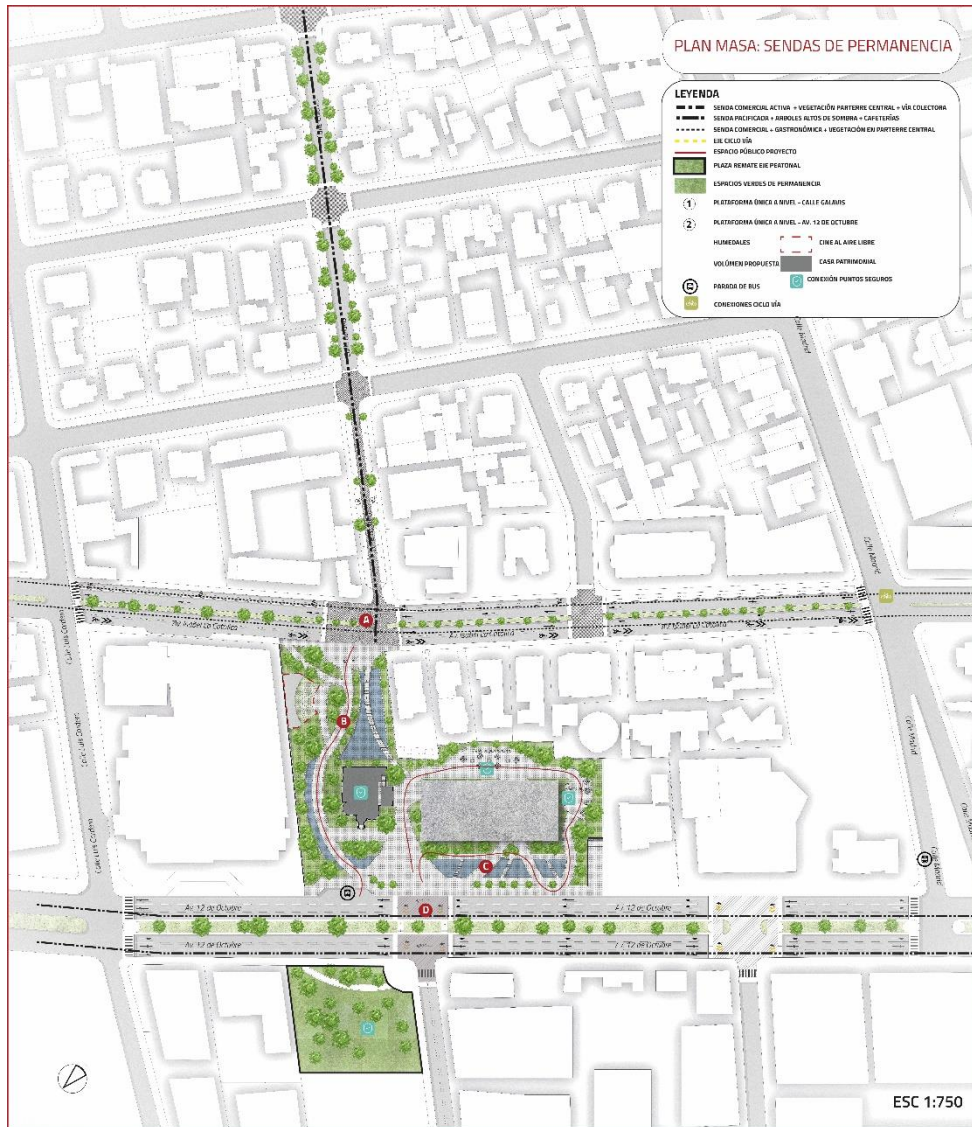

Gráfico 20: Espacio Comunal Barrial

El espacio comunal barrial genera diferentes actividades como mercadillos y actividades barriales que recupera la identidad de los habitantes. Los habitantes de La Floresta comparten con el verde activo del lugar y los lugares emblemáticos que recuerdan a la residencia del barrio. El sentido de permanencia se genera con las sendas identificadas por los residentes del barrio que conectan de diferentes partes de La Floresta.

4.2 CASA COMUNAL / UAU SEGURIDAD

En el barrio la Floresta no existe una casa comunal propia, por lo tanto, siempre se prestó o se rentó al barrio para sus reuniones con toda la comunidad. La casa patrimonial que se encuentra en el lugar se propone como la casa comunal del barrio La Floresta, dando la oportunidad del espacio público sea el acompañante del corazón del barrio y sus habitantes. El proyecto se abre hacia la casa patrimonial haciendo un gesto de unión entre espacios siendo mediador el espacio comunal barrial.



Gráfico 21: Punto seguro UAU / Auditorio al aire libre

Siguiendo el Plan Parcial de La Floresta, la Unidad de Actuación Urbanística (UAU) generar puntos de seguridad entre el espacio público y los residentes como visitantes al barrio La Floresta. El punto seguro se genera con actividades mismo, desde la casa comunal y con el auditorio al aire libre siendo un integrador de actividades del barrio, para el barrio.

4.3 RESIDENCIA BARRIAL EN ALTURA

La vivienda es uno de los ejes más importantes en cuanto al barrio de La Floresta, la vida que se genera entre los habitantes y como sus vivencias hacen que el barrio sea como se lo conoce a pesar de los grandes cambios que se presentaron con el tiempo y los residentes que decidieron emigrar a nuevos lugares. El sentido de permanencia se genera con mayor fuerza en como los habitantes del barrio conviven en su propia comunidad.



Gráfico 22: Vivienda Barrial en alrura

REFLEXIONES

- La actividad barrial es un eje importante para la convivencia del barrio y le da vida a la comunidad que habita en el lugar.
- El frente que se ubica en la av. 12 de octubre es una gran puerta para conectar diferentes sectores, no solo con La Mariscal y La Floresta, tomando en cuenta el flujo de personas que transitan por la avenida en dirección norte o sur. Los diferentes locales privados y públicos que generan comercio y trabajo para una gran cantidad de personas de diferentes puntos de la ciudad.
- La identidad barrial puede tener muchas mas formas de representar y de como mostrarse al mundo, se puede generar de simples momentos en el lugar hasta llegar a ser algo que realmente sea único de la zona.
- Los espacios públicos son grandes articuladores de espacios recreativos y personas. La actividad que se le da al espacio va a generar una comunidad propia o de visita y así se genera que el espacio sea un atractor y genere permanencia en el lugar o el barrio.

CONCLUSIONES

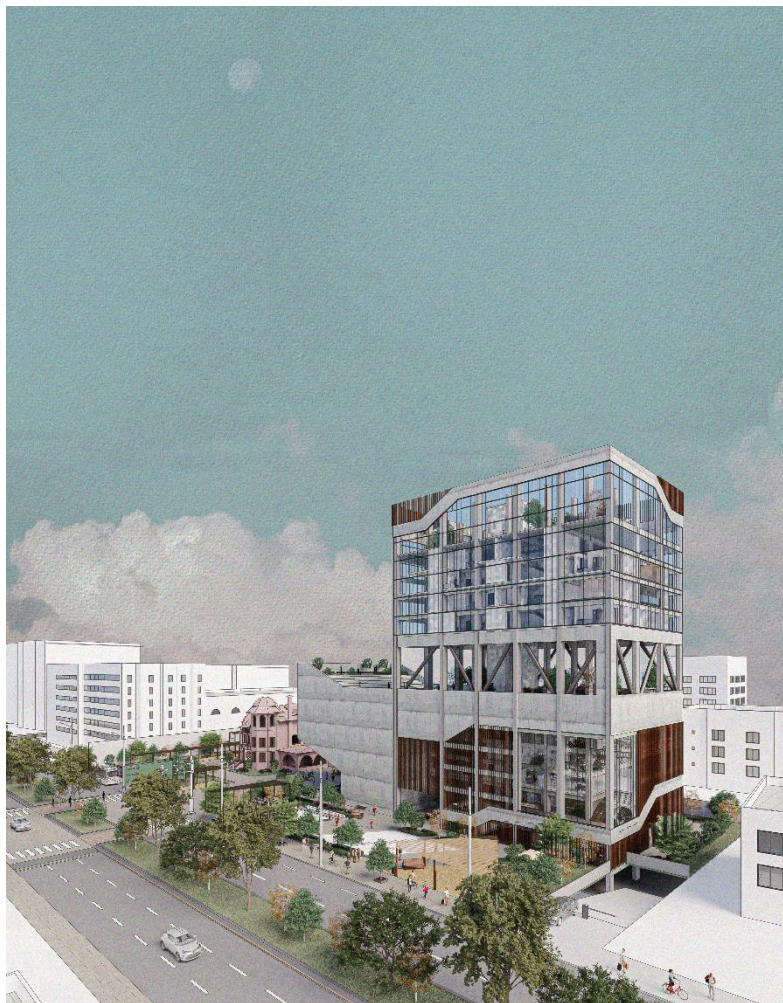
- Los habitantes del barrio siempre van a ser el principal recurso de un buen estudio de lugar y una buena forma de conocer mejor en donde se trabaja.
- La Unidad de Actuación Urbanística (UAU) fue fundamental para entender la relación de los habitantes y su cohesión social con el espacio publico generando actividades temporales y permanentes para que el espacio este en un continuo uso.
- La falta de verde urbano perjudica para una apertura de espacios en donde los habitantes se sientan seguros y cómodos para poder transitar.

BIBLIOGRAFIA

- Luis VERGA, J., & Susana BADO -María Elena FORZINETTI RESUMEN, -Mónica. (n.d.). *IDENTIDAD Y SENTIDO DE PERTENENCIA BARRIAL RESPECTO A LOS LÍMITES ADMINISTRATIVOS VIGENTES. CASO VILLA LURO (IDENTITY AND NEIGHBOURHOOD SENSE OF BELONGING REGARDING THE EXISTING ADMINISTRATIVE BOUNDARIES. VILLA LURO CASE)* (Vol. 48).
- Mónica Arzoz. (2014). *De habitabilidad y arquitectura*. 1–1.
<https://arquine.com/habitabilidad-y-arquitectura/>
- Parra, J. D., & Arango, A. (2019). Raworth, K. (2017). Doughnut Economics: Seven Ways to Think Like a 21st-Century Economist. Vermont: Chelsea Green Publishing. *Investigación & Desarrollo*, 26(2), 159–169.
<https://doi.org/10.14482/indes.26.2.330>
- Del FRANCO, C – GARCÍA FAHLER, G - LADIZESKY, J (2008) Elementos para una política de recuperación del uso del espacio público barrial como soporte de la vida comunitaria, Revista Notas n° 1, CPAU, C.A.B.A., Argentina.
- LEWICKA, M. (2011). Place attachment: How far have we come in the last 40 years? *Journal of Environmental Psychology*, 31 (3), 207-230.
- POL, E (1996) La apropiación del espacio. Iñiguez y E. Pol (comps.), *Cognición, representación y apropiación del espacio*. Colección Monografías psico/socio/ambientales. Barcelona. Universidad de Barcelona.
- EGA Futura. (2022, May 16). *Importante antes de avanzar con la información sobre Revalorización* .
<https://www.egafutura.com/glosario/revalorizacion-activo-patrimonio>
- SÁNCHEZ, MJ (2000) Espacios y mecanismos de conformación de la identidad étnica en situaciones de alta movilidad territorial. Reflexiones preliminares con migrantes zapotecos. Valenzuela, J. M. (coord.), *Decadencia y auge de las identidades*. Cultura nacional, identidad cultural y modernización. México: Colegio de la frontera Norte-Plaza y Valdés, 209-230.

MOSCOVICI, S (1961) *El psicoanálisis, su imagen y su público*. Buenos Aires. Huemul.

Secretaria de Territorio Habitat y Vivienda (2021) *Plan de uso y Gestión de Suelo*. Ecuador: GAD del distrito Metropolitano de Quito. P66.

Florencia de León. (2020, October 5). *El sentido de pertenencia, una estrategia de mejora en el proceso formativo en las artes. Estudio de caso en Danza en una universidad mexicana*. Publicación Científica. http://www.scielo.edu.uy/scielo.php?script=sci_arttext&pid=S1688-74682020000200059#:~:text=El%20sentido%20de%20pertenencia%20es,experiencias%20art%C3%ADsticas%20en%20las%20aulas.

Archdaily. (2018) *Clásicos de Arquitectura: Teatro Politécnico / Oswaldo de la Torre*. https://www.archdaily.co/co/02-277058/clasicos-de-arquitectura-teatro-politecnico-oswaldo-de-la-torre?ad_source=search&ad_medium=projects_tab

Archdaily. (2021). *Biblioteca Publica de Cordova / Paredes Pedrosa Arquitectos*. España. https://www.archdaily.co/co/1007759/biblioteca-publica-de-cordoba-paredes-pedrosa-arquitectos?ad_source=search&ad_medium=projects_tab