

ESCUELA DE DISEÑO INDUSTRIAL

Tema:

**ACCESORIOS DE VESTIR MULTIFUNCIONALES PARA MUJERES
AGGIORNADAS BASADO EN LA DÉCADA DE LOS 70´**

**Proyecto de investigación previo a la obtención del título de Licenciada en
Diseño de Productos.**

Línea de Investigación:

**MORFOLOGÍA, TENDENCIAS, NORMATIVAS Y/O GESTIÓN DE DISEÑO Y
APLICACIONES.**

Autora:

MABEL VICTORIA RAMÍREZ VILLACRÉS

Directora.

DS. DELIA ANGELICA TIRADO LOZADA.

Ambato – Ecuador

Agosto 2021

PONTIFICIA UNIVERSIDAD CATOLICA DEL ECUADOR SEDE AMBATO

HOJA DE APROBACIÓN

Tema:

**ACCESORIOS DE VESTIR MULTIFUNCIONALES PARA MUJERES
AGGIORNADAS BASADO EN LA DÉCADA DE LOS 70´**

Línea de Investigación:

Morfología, tendencias, normativas y/o gestión de diseño y aplicaciones.

Autora:

Mabel Victoria Ramírez Villacrés

Diana Gabriela Flores Carrillo, Ing. Mg.

f. 

CALIFICADOR

Yesenia Yomara Jiménez Sánchez, Ds. Mg.

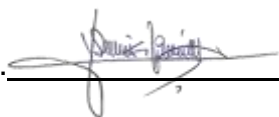
f. 

CALIFICADOR

Delia Angélica Tirado Lozada, Ds. Mg.

f. 

CALIFICADOR

Santiago Alejandro Acurio Maldonado, Ing., Mg

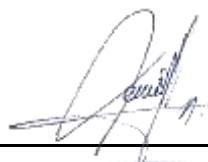
f. 

DIRECTOR ESCUELA DE DISEÑO INDUSTRIAL

Hugo Rogelio Altamirano Villarroel, Dr.

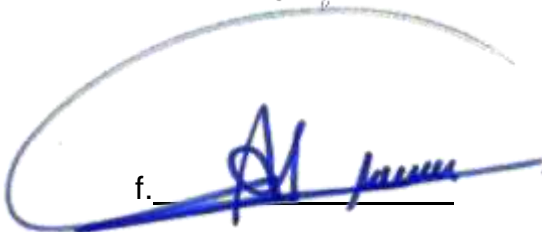
f. 

SECRETARIO GENERAL PUCESA

Ambato- Ecuador

Agosto 2021

DECLARACIÓN Y AUTORIZACIÓN

Yo: **MABEL VICTORIA RAMÍREZ VILLACRÉS**, con CC. **180550793-4**, autora del trabajo de graduación intitulado: “ACCESORIOS DE VESTIR MULTIFUNCIONALES PARA MUJERES AGGIORNADAS BASADO EN LA DÉCADA DE LOS 70”, previa a la obtención del título profesional de **LICENCIADA EN DISEÑOS DE PRODUCTOS**, en la escuela de **DISEÑO INDUSTRIAL**.

1.- Declaro tener pleno conocimiento de la obligación que tiene la Pontificia Universidad Católica del Ecuador, de conformidad con el artículo 144 de la Ley Orgánica de Educación Superior, de entregar a la SENESCYT en formato digital una copia del referido trabajo de graduación para que sea integrado al Sistema Nacional de Información de la Educación Superior del Ecuador para su difusión pública respeta los derechos de autor.

2.- Autorizo a la Pontificia Universidad Católica del Ecuador a difundir a través de sitio web de la Biblioteca de la PUCE Ambato, el referido trabajo de graduación, respeta las políticas de propiedad intelectual de Universidad

Ambato, agosto 2021



MABEL VICTORIA RAMÍREZ VILLACRÉS

CC. 180550793-4

AGRADECIMIENTO

Las palabras no alcanzan para expresar mi amor y mi gratitud por mi madre Miriam Villacrés, quien con siempre me dio su amor, tiempo, quien me motivo a luchar y no darme por vencida hasta cumplir mis objetivos, quien ha sido incondicional para mí.

Agradezco infinitamente a mis tíos Marcelo y Ligia, por su gran apoyo en todos estos años de carrera, sin ustedes esto no sería posible, gracias infinitas por la paciencia y generosidad que me han brindado. A mis hermanos, Sebastián, Verónica y Patricia gracias por llenarme de motivación y estar ahí para brindarme su ayuda, cariño y sobre todo risas, al mismo tiempo que en la distancia siempre me hicieron sentir su cariño.

Agradezco a mis abuelitos Alfredo y Lucrecia por todas sus sabias palabras que me recuerdan que no debo darme por vencida hasta conseguir mis sueños. A Paula, Jairito por su amistad y sus consejos, las llevo en mi corazón, y sobre todo hacerme sentir como en casa todo este tiempo de carrera.

De igual manera mis agradecimientos a la Pontificia Universidad Católica del Ecuador, a los docentes de la escuela de Diseño Industrial y especialmente a mi directora de tesis, Mg. Dis. Angélica Tirado, quien con su dirección, conocimiento, enseñanza y colaboración permitió el desarrollo de este trabajo.

DEDICATORIA

Este proyecto está dedicado especialmente a mi madre Miriam Villacrés quien, con su amor, paciencia y esfuerzo, me ha permitido llegar a cumplir hoy este sueño, gracias por estar incondicionalmente en mi vida, motivarme a no temer a las adversidades porque Dios está conmigo siempre. A mis tíos Marcelo y Ligia por su cariño y su apoyo incondicional, durante todo este proceso mil gracias. A toda mi familia porque con sus consejos y palabras de aliento hicieron de mí una mejor persona y de una u otra manera me acompañan en todos mis sueños y metas, siempre los llevo en mi corazón.

RESUMEN

Por cuanto la década de los 70' se caracterizó por marcados cambios socio culturales, fue una de las más icónicas en la de la historia del diseño, que representa la libre expresión de la mujer que exige sus derechos y rompe esquemas de vestuario, esto se refleja en una moda diversa, se ha planteado como tema de esta investigación "Accesorios de vestir multifuncionales para mujeres aggiornadas basado en la década de los 70"; en el desarrollo de la investigación se ha aplicado una metodología mixta, que ha permitido a través del conocimiento del entorno y contexto temporal, social, cultural y situacional de la ciudad de Ambato, establecer: que existe una carencia de multifuncionalidad en los bolsos y carteras que se ofertan en el medio, y que en estos accesorios donde se encuentra plasmada la década de los 70'; también, se han identificado las cualidades que tendrían los accesorios multifuncionales para complementar adecuadamente el vestuario de las mujeres aggiornadas.

El diseño se ha desarrollado observa la metodología sistemática planteada por Bruce Archer y adaptada por Matharu, Mbonu y Seivewright, para el diseño de modas, lo que ha permitido aplicar los principios del arte y diseño a los accesorios a ser utilizados por las mujeres aggiornadas.

La línea de accesorios multifuncionales para mujeres aggiornadas que representa la década de los 70' propuesta, comprende: un bolso de mano que utilizarían de hombro en un estilo formal; un bolso de hombro casual, que se utilizarían como bolso de mano y un bolso deportivo que se transforma en mochila, para todos ellos se ha diseñado, también, su respectiva bisutería.

Ha sido posible materializar el diseño a través de la experimentación y creatividad, define la forma, estructura y función de la colección, misma que ha sido testada para establecer su viabilidad.

Palabras claves. Década de los 70', accesorios de vestir multifuncionales, mujeres aggiornadas, metodología sistemática, creatividad.

ABSTRACT

Marked socio-cultural changes characterized the decade of the 1970s as well as being the most iconic in the history of design. The decade represented the free expression of women who demanded their rights and broke wardrobe schemes that reflected diversity. The focus of this research is multifunctional clothing accessories for modern women based on the 1970s..

The study consists of a mixed methodology involving a knowledge of the environment and temporal, social, cultural, and situational context of the city of Ambato. The lack of multifunctionality in handbags, purses, and accessories offered reflects the time period. The qualities that multifunctional accessories should have had to adequately complement contemporary women's wardrobe have been identified.

The described design has been developed by observing the systematic methodology of noted designers, namely Bruce Archer, Matharu, Mbonu, and Seivewright. They have developed the art and design principles for accessories to be used by fashionable women.

The line of multifunctional accessories for modern women representing the 1970's comprised of handbags, which can be used on the shoulder demonstrating a formal style. Likewise, a casual shoulder handbag which can be used as a backpack. In addition, a sports bag can transform into a bag. Their respective jewelry has also been designed. It has been possible to materialize the design through experimentation and creativity, defining the form, structure, and function of the collection, which has been tested to establish its viability.

Keywords. In the '70s, multifunctional clothing accessories, modern women, systematic methodology, creativity

ÍNDICE DE CONTENIDOS

DECLARACIÓN Y AUTORIZACIÓN	iii
AGRADECIMIENTO.....	iv
DEDICATORIA.....	v
RESUMEN	vi
ABSTRACT	vii
ÍNDICE DE CONTENIDOS	viii
INTRODUCCIÓN	1
ANTECEDENTES	2
Justificación.....	2
Problema.....	2
Idea a defender	2
Objetivos	2
CAPÍTULO I. ESTADO DEL ARTE Y LA PRÁCTICA.....	4
1.1. Vanguardias artísticas.....	4
1.2. Movimiento Moderno.....	9
1.3. Década de los años 70´.....	11
1.3.1. La moda en los 70´	12
1.3.2. El estilo hippie	13
1.2. Moda y diseño	14
1.2.1. Diseño	14
1.2.2. Diseño de modas.....	15
1.2.3. Vestimenta y accesorios.....	17
1.3. La mujer actual y sus tipos	18
1.3.1. Características de los tipos de mujeres.....	19
1.3.2. La vestimenta de las mujeres en el Ecuador.....	20
1.4. La multifuncionalidad.....	21

1.5. Conclusiones del capítulo.....	23
CAPÍTULO II. DISEÑO METODOLÓGICO	24
2.1. Nivel y tipo de investigación	24
2.1.1. Herramientas de investigación	25
2.1.2. Instrumentos de investigación	26
2.2. Recolección, procesamiento y análisis de la información.....	26
2.3. Análisis de resultados	29
2.3.1. Entrevistas.....	29
2.3.2. Encuestas.....	30
2.4.2.Sistematización	36
2.4.4.2.Diseño del Motivo Gestor	50
CAPÍTULO III. ANÁLISIS DE LOS RESULTADOS DE LA INVESTIGACIÓN	80
3.1. Análisis de los resultados de la investigación.....	80
3.2. Validación.....	84
CONCLUSIONES.....	89
RECOMENDACIONES	90
Bibliografía	91
ANEXOS	94

Índice de tablas

Tabla 1. Movimientos artísticos de vanguardia de la primera ola o históricos	6
Tabla 2. Movimientos artísticos de vanguardia de la segunda ola.....	8
Tabla 3. Ficha de la entrevista.....	27
Tabla 4. Necesidades Generales	37
Tabla 5. Requerimientos funcionales.....	38
Tabla 6. Requerimientos Formales y expresivos	38
Tabla 7. Requerimientos Estructurales.....	39
Tabla 8. Requerimientos funcionales.....	39
Tabla 9. Requerimientos Formales y expresivos	40
Tabla 10. Requerimientos Estructurales.....	40
Tabla 11. Rúbrica de la evaluación	84
Tabla 12. Valoración de desempeño	85
Tabla 13. Validación 1	86
Tabla 14. Validación 2	86
Tabla 15. Validación 3	87
Tabla 16. Validación 4	87
Tabla 17. Validación 5	88
Tabla 18. Matriz de entrevistas.....	99
Tabla 19. Rúbrica de Evaluación 1	141
Tabla 20. Validación 2	141
Tabla 21. Validación 3	142
Tabla 22. Validación 4	142
Tabla 23. Validación 5	143

Índice de figuras

Figura 2. Feminismo.....	34
_Toc75766296Figura 3. Figura 3. Estilo de la época	35
Figura 5. Mujeres Aggiornadas	36
Figura 6. Moodboard	42
Figura 7. Cromática	43
Figura 9. Zona de protección.....	46
Figura 10. Usos correctos	47
Figura 13. Motivo gestor.....	51
Figura 14. Variaciones.....	52
Figura 15. Variaciones.....	53
Figura 16. Motivo gestor.....	54
Figura 17. Variaciones.....	55
Figura 18. Variaciones.....	56
Figura 19. Motivo gestor.....	57
Figura 20. Variaciones.....	58
Figura 21. Variaciones.....	59
Figura 22. Bocetos	60
Figura 23. Bocetos	61
Figura 24. Bocetos	62
Figura 25. Ilustración de los accesorios de gala.....	64
Figura 26. Ilustración bolso y su multifuncionalidad	65
Figura 27. Ilustración del collar y su multifuncionalidad.....	66
Figura 28. Ilustración del anillo y su multifuncionalidad.....	67
Figura 29. Ilustración de los aretes y su multifuncionalidad	68
Figura 30. Ilustración de los accesorios casuales	69
Figura 31. Ilustración del bolso y su multifuncionalidad.....	70

Figura 32. Ilustración del anillo y su multifuncionalidad.....	71
Figura 33. Ilustración del collar y su multifuncionalidad.....	72
Figura 34. Ilustración de los aretes y su multifuncionalidad	73
Figura 35. Ilustración de los accesorios deportivos.....	74
Figura 36. Ilustración del anillo y su multifuncionalidad.....	75
Figura 37. Ilustración de los aretes y su multifuncionalidad	76
Figura 38. Ilustración del anillo y su multifuncionalidad.....	77
Figura 39. Ilustración del bolso y su multifuncionalidad.....	78
Figura 40. Prototipos reales	81
Figura 41. Prototipos reales	82
Figura 43. Encuesta pregunta 1	102
Figura 44. Encuesta pregunta 2	102
Figura 45. Encuesta pregunta 3	103
Figura 46. Encuesta pregunta 4	103
Figura 47. Encuesta pregunta 5	104
Figura 48. Encuesta pregunta 6	104
Figura 49. Encuesta pregunta 7	105
Figura 50. Encuesta pregunta 1, parte 2	105
Figura 51. Encuesta pregunta 2, parte 2	106
Figura 52. Encuesta pregunta 3, parte 2	106
Figura 53. Encuesta pregunta 4, parte 2	107
Figura 54. Encuesta pregunta 5, parte 2	108
Figura 55. Encuesta pregunta 6a, parte 2	108
Figura 56. Encuesta pregunta 6b, parte 2	109
Figura 57. Encuesta pregunta 6c, parte 2	109
Figura 58. Encuesta pregunta 7, parte 2	110
Figura 59. Encuesta pregunta 8, parte 2	110

Figura 60. Planos técnicos	111
Figura 61. Planos técnicos	112
Figura 62. Patronaje	113
Figura 63. Ficha técnica de materiales.....	114
Figura 64. Ficha técnica de presupuesto.....	115
Figura 65. Planos técnicos	116
Figura 66. Planos técnicos	117
Figura 67. Planos técnicos	118
Figura 82. Patronaje	133
Figura 88. Ficha de materiales	139

INTRODUCCIÓN

Muchas cosas cambiaron durante la década de 1970, esta época que se caracterizó por la rebeldía social, protesta, el arte conceptual, la contracultura y el cambio de los valores en la población occidental.

La década de los 70' fue una de las más icónicas en la historia del diseño, representa los cambios culturales y sociales del diseño, la moda fue muy diversa, reflejaba la libre expresión a través de la ropa, abarcó los estilos hippie, bohemio, retro y punk, todo esto no se ha tomado en cuenta para el diseño de accesorios de vestir multifuncionales contemporáneos para mujeres aggiornadas, que son aquellas que han integrado eficazmente sus roles de género, familia, seducción y madres, que hacen todo pero que tienen las retribuciones que creen merecerlas; cuidan su cuerpo y aspecto, adquieren ropa y accesorios que satisfagan sus gustos sin priorizar el precio, valoran el afecto en las relaciones, se preocupan por su casa sin ser obsesivas, les seduce la tecnología especialmente por confort (La Nación, 2016).

Para la investigación se ha aplicado una metodología cualitativa, puesto el diseño es una actividad creativa que busca establecer las cualidades o especificaciones que tendrán los productos, para satisfacer las restricciones especificadas por cierto grupo de personas, en el caso de esta investigación de las mujeres aggiornadas, por lo que ha sido necesario conocer el entorno y contexto temporal, social, cultural y situacional de la ciudad de Ambato, para alcanzar el objetivo de investigación planteado, que ha sido “diseñar accesorios multifuncionales para vestuario basado en los elementos representativos de la década de los 70”.

El método de diseño utilizado ha sido el método sistemático desarrollado por Bruce Archer, y adaptado por Matharu, Mbonu y Seivewright, para el diseño de modas; éste comprende seis fases: investigación o conceptualización, sistematización, teoría del diseño, diseño, prototipo y representación del producto, y solución o producto.

Como resultado se han obtenido accesorios de vestir para mujeres aggiornadas multifuncionales que representarían la década de los años 70'.

ANTECEDENTES

A continuación se exponen los antecedentes de la investigación.

Justificación

Como se señala en este documento, la década de los 70' fue una de las más icónicas en la historia del diseño, porque en ella se produjeron importantes cambios culturales y sociales en el diseño, que determinaron una moda muy diversa que reflejaba la libre expresión a través de la ropa,

La moda es la renovación del pasado, gira y regresa, con ciertos cambios en los colores, materiales y otras variables (McKelvey & Munslov, 2018), sin embargo, de la relevancia de este período, todo esto no se ha tomado en cuenta para el diseño de accesorios de vestir multifuncionales contemporáneos para mujeres aggiornadas.

Problema

Es consecuencia de lo expuesto, el problema de investigación ha sido.

¿De qué manera se representarían a la década de los 70' en los accesorios de vestir multifuncionales para mujeres aggiornadas?

Idea a defender

La idea a defender con esta investigación ha sido.

Los accesorios de vestir multifuncionales diseñados para mujeres aggiornadas, que representen la década de los años 70'.

Objetivos

Los objetivos que se han buscado alcanzar con esta investigación son.

Objetivo General

Desarrollar accesorios para vestuario multifuncionales para mujeres aggiornadas basado en la década de los 70.

Objetivo Específicos

Los objetivos específicos han sido:

- Indagar teóricamente sobre la década de los 70', establecer los factores y tendencias que la representan.
- Identificar las características más relevantes de la década de los 70' para su aplicación en los accesorios de vestir.
- Proponer una línea de accesorios multifuncionales para mujeres aggiornadas que represente la década de los 70'.

CAPÍTULO I. ESTADO DEL ARTE Y LA PRÁCTICA

1.1. Vanguardias artísticas

La palabra vanguardia, a partir de sus raíces francesa y latina, tiene como significado “sin nadie adelante que guardar”, término militar usado para identificar a quienes iban a la cabeza del ejército, en alerta, abre camino en la batalla. En el ámbito socio cultural, una vanguardia es conceptual, efímera, rompe tradiciones, tiene un lenguaje plástico original y autónomo, su espíritu es provocativo y libertario, y se justifica a través de manifiestos (Imaginario, 2020). Las vanguardias buscan romper lo tradicional y clásico, concebir algo nuevo, aunque sea una utopía; son un fenómeno nuevo, diferente a lo anterior, por los acelerados cambios generados por hechos históricos, sociales y políticos relevantes.

En Europa al inicio del siglo XX se identifica un período caracterizado por importantes cambios políticos, económicos y sociales, impulsados por fuertes innovaciones filosóficas y científicas, que derivaron en la revolución industrial. Entre los factores que influyeron en el desarrollo del pensamiento vanguardista se nombrarían: los textos socialistas; la revolución industrial y la máquina de vapor que se dio en el siglo XIX y que a inicios del siglo XX impulsó la producción en serie y los bajos costos, con lo que fue posible el acceso masivo a productos que sólo podían acceder las personas adineradas; las guerras mundiales; el movimiento obrero; el contacto intercultural efecto de las guerras y la colonización; el régimen liberal se consolidó y se dio el auge del imperialismo; y la teoría de la Relatividad (Sthaigner, 2016).

Paralelamente en las artes se percibía el agotamiento del arte tradicional por el orden ideológico burgués predominante, que buscaba legitimarse a través del arte; esta situación despierta la necesidad de dar un nuevo sentido al arte, e impulsa a varios jóvenes artistas de diversas latitudes de Europa, a desplegar provocadoras propuestas para renovar las artes. Surgen así a inicios del siglo XX, las vanguardias artísticas, movimientos innovadores heterogéneos que buscaron la ruptura del estatus del arte en la sociedad burguesa, es decir, romper con la tradición artística occidental de la literatura, música, pintura, escultura y arquitectura, con el fin de expresar los tiempos modernos por medio de un nuevo lenguaje pictórico y/o

escultórico, basado en apartar al sujeto del centro del proceso creador e implementar un nuevo sistema de representación (Sangro Colón, 2016).

Si bien las vanguardias se daban en diversos sectores del mundo, en Europa se mantuvo fijo un patrón de vanguardias durante todo el siglo XX, algunas fueron interdisciplinarias y otras específicas de ciertas disciplinas; si bien éstas fueron comunicativas entre sí, ninguna tuvo nada que ver con la otra, ejemplos de estas vanguardias son el cubismo, futurismo, dadaísmo, abstraccionismo, surrealismo, minimalismo, entre otras (Sthaigner, 2016, pág. 7).

Las vanguardias artísticas que aparecieron desde cerca de 1907 hasta el período entreguerras son las llamadas de la primera ola o históricas; en el período de entreguerras fue importante la aparición de la Bauhaus, escuela alemana de arquitectura y diseño con tendencia internacionalista, que renovó la cultura visual; la segunda ola se desarrolla a partir del fin de la Segunda Guerra Mundial, comprende desde el expresionismo abstracto en adelante (Imaginario, 2020).

Los movimientos artísticos de vanguardia de la primera ola fueron:

Tabla 1. Movimientos artísticos de vanguardia de la primera ola o históricos

Movimiento	Inicio	Aspectos característicos y relevantes
Cubismo	1907	Fue un movimiento artístico, especialmente pictórico, también se expresó en escultura. Fue el primero en romper totalmente con los principios del arte tradicional, se caracterizó por la síntesis geométrica, la representación de diversos planos en uno solo y la aplicación de técnicas mixtas como el collage y la tipografía. Sus mayores exponentes fueron Pablo Picasso, Juan Gris y Georges Braque; en el ámbito: Guillaume Apollinaire, Gertrude Stein, Blaise Cendrars y Blaise Cendrars.
Futurismo	1909-1944	Nació en Italia mediante el Manifiesto Futurista, redactado por el poeta Filippo Tomasso Marinetti. Se expresó en la literatura y artes plásticas. Se basó en la exaltación de la era de la máquina, del nacionalismo, la revolución y la guerra, por lo que fue el único movimiento de vanguardia próximo a la derecha. En artes plásticas (pintura y escultura) pretendió incorporar la representación del movimiento. En literatura destacaron Giovanni Papini y el propio Marinetti; en artes plásticas Umberto Boccioni, Gioacomo Balla y Carlos Carrá.
Abstracción lírica	1910	Fue el primer movimiento que dio el salto a la total abstracción, asume la libertad formal absoluta, proclamando la autonomía del arte respecto del contenido. Fue representada por Vasili Kandinsky. Este movimiento más el cubismo, abrieron paso a la abstracción geométrica, como el constructivismo, el suprematismo y el neoplasticismo.
Constructivismo	1914	Fue parte de una de las corrientes de la abstracción geométrica, lo desarrolló Vladimir Tatlin a partir de su vinculación con los cubistas; fue resultado de experimentos con diversos materiales (madera, alambre, tejidos, trozos de cartón y chapa metálica) en el espacio real. Deja de lado los recursos ilusorios, comprometido con la izquierda, aspiraba a ser un arte colectivo. Uno de sus máximos representantes fue El Lissitzky.
Suprematismo	1915	Fue parte de una de las corrientes de la abstracción geométrica, fue representada por Kazimir Malevich, quien publicó el Manifiesto Suprematista, en él defendía la supremacía de la sensibilidad sobre los objetos. Se basaba en las relaciones formales y perceptivas entre la forma y el color. Fue una pintura basada en las formas geométricas planas, ausente de toda intención de representación. Los elementos principales son: rectángulo, círculo, triángulo y figuras cruciformes.

Movimiento	Inicio	Aspectos característicos y relevantes
Dadaísmo	1916	Nació en Suiza, fue un movimiento literario y artístico que cuestionaba el estilo de vida occidental. Confrontaba los conceptos de arte, artista, museo y coleccionismo mediante la ruptura irreverente y la reducción al absurdo, se autodefinió como un movimiento anti-artístico. Fue caldo de cultivo del Surrealismo, al que luego se sumarán algunos de sus participantes. Su máximo representante literario fue Tristán Tzara y en las artes plásticas Marcel Duchamp.
Creacionismo	1916	Fue un movimiento literario hispanoamericano impulsado por el poeta chileno Vicente Huidobro. Concibe al escritor o poeta como un dios creador, cuyas palabras no tienen el propósito de ser significantes sino de estar dotadas de valor estético. Por lo que están exentas de servir al principio de verosimilitud, lo que constituyó una ruptura con la tradición poética.
Neoplasticismo	1917	Fue parte de una de las corrientes de la abstracción geométrica. Despojaba al arte de todo elemento accesorio, eliminando la línea curva en todas sus manifestaciones y aplicando la retícula cubista, reducida a trazos horizontales y verticales que encierran color puro (colores primarios). Su órgano divulgador fue la revista De Stijl, fundada por Piet Mondrian y Theo van Doesburg, otros representantes fueron Wilmos Huszár, Georges Vantongerloo, Jacobus Johannes Pieter Oud y Gerrit Thomas Rietvel.
Ultraísmo	1918	Fue una vanguardia literaria inspirada en el creacionismo de Huidobro. Tuvo como epicentro España, donde sus mayores representantes fueron: Rafael Cansinos Assens, Guillermo de Torre, Oliverio Girondo, Eugenio Montes, Pedro Garfias y Juan Larrea. En Argentina fue Jorge Luis Borges.
Surrealismo	1924	Nació en el período de entreguerras, con vocación literaria y artística, con la publicación del manifiesto surrealista escrito por André Bretón, que provenía de las filas del dadaísmo. Se caracterizó por exaltar las nociones psicoanalíticas del inconsciente y el subconsciente. En lo referente a las artes plásticas fue severamente criticado por ser considerado un retorno a la esclavitud del contenido sobre la forma. En artes plásticas destacaron: Salvador Dalí, Max Ernst, René Magritte y Joan Miró; y en literatura: André Breton, Louis Aragón y Philippe Soupault.

Fuente. (Imaginario, 2020)

Los movimientos de vanguardia de la segunda ola fueron:

Tabla 2. Movimientos artísticos de vanguardia de la segunda ola

Movimiento	Inicio	Aspectos característicos y relevantes
Expresionismo abstracto	1940	El propósito de esta escuela pictórica fue la representación de las emociones, incertidumbre y problematización de la moral a través de valores plásticos absolutos. Se caracterizó por exaltar el proceso creativo, del cual el cuadro era el testimonio, valoraba la improvisación y automatismo. Una de las técnicas que más usó fue el action painting (desde 1950) implementado por Jackson Pollock, otro representante importante fue Clement Greenberg.
Pop art/ Arte pop	1950	Tomó su nombre de la expresión "arte popular", fue una reacción contra el expresionismo abstracto; creaba a partir de imágenes de interés masivo. Fue influenciado por el dadaísmo y el trampantojo norteamericano. Usaba la técnica de la reproducción de figuras emblemáticas de la sociedad, de objetos industriales, carteles, embalajes, cómics, señales de tráfico y otros. Sus artistas más conocidos fueron Roy Lichtenstein y Andy Warhol.
Happening	1950	Esta corriente planteaba el desarrollo de una acción planificada por el artista en sus líneas básicas, pero condicionado por la situación, el comportamiento espontáneo de los actores, la participación de la audiencia y/o el azar; todo con el fin de eliminar las fronteras entre el arte y la vida cotidiana. Uno de sus representantes ha sido Allan Kaprow.
Op art / Arte óptico o cinetismo	1960	Hacía uso del abstraccionismo geométrico en función de la percepción óptica. Exploraba las condiciones y posibilidades de receptividad propias del ojo humano, por ello la importancia de la fisiología de las combinaciones, modificaciones y distorsiones cromáticas, al igual que la descontextualización geométrica y la valoración del vacío como materia de trabajo; todo esto fue aprovechado en función de ofrecer ilusión óptica de movimiento. Sus máximos exponentes fueron el húngaro Víctor Vasarely y los venezolanos Carlos Cruz Diez y Jesús Soto.
Arte conceptual	1960	Esta corriente privilegia el concepto sobre el objeto real, así el artista elimina la mediación del crítico del arte, para pasar a ser él mismo el que explique su obra. Una representante muy conocida ha sido Yoko Ono.
Performance	1960	Esta corriente busca representar una acción en directo ante un público, también puede considerar a un determinado evento como una obra de arte en sí mismo. A menudo incluye improvisación. Uno de sus más insignes representantes fue el Movimiento Fluxus.

Movimiento	Inicio	Aspectos característicos y relevantes
Hiperrealismo	1960	Pretendía reproducir la realidad más exactamente que lo que el propio ojo puede verla, se relacionó también con el fotorrealismo. Se caracterizó por el verismo descriptivo, la visualidad fotográfica y el lenguaje academicista. Exponentes destacados fueron Audry Flack y Malcolm Morley.
Minimalismo	1970	Reaccionó contra el hedonismo del pop art y contra el expresionismo abstracto. Prefirió la escultura como manifestación. Sus obras se definían como estructuras o sistemas en las que predominaban las formas geométricas elementales y materiales rudimentarios. Pretendía la interacción de las obras con el ambiente, la acentuación de vacíos y espacios y la máxima sobriedad. Algunos exponentes son Carl Andre y Ruth Vollmer.

Fuente. (Imaginario, 2020)

1.2. Movimiento Moderno

El Movimiento Moderno es el conjunto de tendencias en el período entre las dos guerras mundiales, en el que se renovaron los personajes, diseño y principios de la arquitectura, fue una reacción y ruptura con la arquitectura tradicional, con la clásica configuración de espacios, formas compositivas y estéticas, propuso una arquitectura funcional cuya premisa fue “que la forma siga a la función”; este movimiento tuvo su punto culminante entre los años 1920 y 1930, inicialmente sólo influyó sobre la arquitectura y urbanismo, pero luego se extendió al diseño de muebles y objetos (Domínguez Siemens, 2016).

El Congreso Internacional de Arte Moderno (CIAM) promovido por Le Corbusier y celebrado en Atenas en 1933, dio gran impulso a este movimiento, en él se recopilaron todas las ideas sobre el arte moderno, se elaboraron muchos de los principios y teorías que posteriormente se aplicaron en las diversas disciplinas (Hisour, 2018).

Como señala Ludovico Quaroni (2017), la revolución del Movimiento Moderno fue tipológica, no hay un edificio que después de esta revolución, haya mantenido el tipo o tipos, modelo o modelos que existían antes. Este movimiento conceptualiza

el Buen Diseño como una profunda operación de integración y equilibrio de los diversos factores, para expresarlos y materializarlos en una forma, física o etérea, atomizada o distribuida y compleja, como un sistema; la estética es un modo de ser de la forma y su expresión, condicionado por el contexto cultural (Suominen, 2018).

En consecuencia, el fundamento de este movimiento es que todo lo que no sirva para algo concreto, no estarán en ese ambiente; por ello son indispensables nuevas formas de construcción, aprovecha a más del hormigón armado, nuevos materiales industriales como el acero laminado y el vidrio plano de grandes dimensiones; sus singularidades arquitectónicas son las plantas y secciones ortogonales mayormente asimétricas, la ausencia de decoraciones en las fachadas, amplios ventanales horizontales contruidos con perfiles de acero, espacios interiores amplios, serenos y luminosos. Estas características se aplican, también, al diseño, se excluyen de los espacios a muebles y todo elemento decorativo que no sea práctico, persigue así un ideal social (Sthaigner, 2016).

Son reconocidos como maestros de este movimiento: Le Corbusier, Ludwig Mies van der Rohe, Walter Gropius, Frank Lloyd Wright, Alvar Aalto, y los italianos Giovanni Michelucci, Piero Portaluppi, Gio Ponti y Gualtiero Galmanini (Hisour, 2018). Pertenecen al Movimiento Moderno el De Stijl, la Bauhaus, el Constructivismo, el Racionalismo italiano, en 1936 se comenzó a emplear el término Estilo Internacional para nombrar a todo el movimiento completo (Pugh, 2015).

La escuela alemana de la Bauhaus, de arte y diseño, fue fundada en 1919 por Gropius, con el compromiso del funcionalismo, la lógica, el orden y la pureza de líneas; en su seno Mies van der Rohe y Marcel Breuer promovían el purismo extremo; en Holanda el grupo De Stijl, encabezado por Gerrit Rietveld, que construía muebles geométricos y racionales; en Francia en el Art Deco, Eileen Gray probaba nuevas formas funcionales para responder a sus nuevas inquietudes, En resumen, las formas geométricas básicas, carencia de elementos decorativos, superficies lisas, estructuras expuestas en los muebles, se transformaban en las características distintivas de lo moderno (Domínguez Siemens, 2016).

Actualmente la concepción racionalista es la que fundamenta el diseño de las viviendas, el urbanismo y el entorno artificial; el racionalismo nació de la influencia

de la Bauhaus y el arte abstracto, busca liberar al arte de toda ideología, mediante la ciencia y matemáticas, haciéndola accesible a todos en igualdad de condiciones y libre de las fuerzas del mercado, lo que le acerca al socialismo (Suominen, 2018).

1.3. Década de los años 70´

Muchas cosas cambiaron durante la década de 1970, fue el inicio de una época que se caracterizó por la rebeldía social, protesta, el arte conceptual, la contracultura y el cambio de los valores en la población occidental. La juventud fue cautivada por lo underground, movimientos alternativos, simultáneos, distintos a la cultura vigente (contraculturales) (Alcázar, 2019).

Existió una imperiosa necesidad de libertad que desbordó toda represión y censura, la juventud experimentó el sexo, drogas y vivió diversas nuevas experiencias. Varios adultos cuestionaron esta situación y otros participaron de ella activamente. Fue una época con una mezcla de esperanza e incertidumbre, de sueños y utopías (Alcázar, 2019).

En esta década se produjeron numerosos hechos relevantes: el auge del terrorismo mundial, con grupos extremistas de izquierda y grupos islámicos, varios gobiernos respondieron al terror con terror; la cultura pop con el apogeo del rock, nacimiento del disco y punk, la muerte de grandes artistas como Jimi Hendrix y Elvis Presley; una revolución tecnológica que transformó el mundo, en 1975 Bill Gates y Paul Allen fundaron Microsoft, y en 1976 Steve Jobs y Steve Wozniac fundaron Apple, se lanzaron las consolas de juegos ATARI; crímenes mediáticos y cultos religiosos; grandes movimientos feministas tomaron fuerza. En Estados Unidos el caso Watergate causó la caída del presidente Richard Nixon; la retirada de Vietnam. Un turbulento escenario político en Medio Oriente y Asia; largas dictaduras en Latinoamérica; se reescribieron los roles de género, surgieron las primeras luchas por el reconocimiento de los derechos gay y la revolución sexual (Gassió, 2017).

Se generalizó el uso de electrodomésticos como el microondas, y dispositivos como el walkman, la calculadora, el ordenador, la calculadora y la televisión en color. El abuso de las drogas generó graves daños sociales, especialmente el de la heroína, epidemia que se agravó en la década siguiente (Gassió, 2017).

En la década de 1970 se evidenció una dura crisis socioeconómica que afectó principalmente a los países en vías de desarrollo, esto incrementó dramáticamente el desempleo, pobreza y deuda externa, da lugar a olas de protesta y cambio. A inicios de los 70' se produjo la crisis del dólar y el sistema monetario internacional, el precio del petróleo aumentó dramáticamente, desestabiliza las economías industrializadas y da lugar a la "crisis energética", lo que marcó el inicio de una profunda recesión en 1973 (Gómez, 2018).

Simultáneamente prosiguieron los procesos de descolonización y finalizaron varios regímenes autoritarios, gesta promesas de una mejor calidad de vida, situación ensombrecida por la instauración de varias dictaduras militares y la guerra en Medio Oriente Medio y Asia. Surgieron con fuerza varios movimientos ecologistas para enfrentar la carrera nuclear, los desastres medioambientales, y mediante la comunicación sensibilizar y formar a la sociedad sobre las problemáticas ambientales y la necesidad de incentivar de desarrollo sostenible (Gómez, 2018).

En el arte, en vez de la propuesta estética de las vanguardias enfocadas en la formalidad, se adoptó una actitud más abierta y menos dogmática; muchos artistas trataron de enfocar su entorno con mayor realismo, sin relegar la imaginación y complejidad. Se dio una mayor interrelación entre la vida y el arte, acentúa la preocupación por destacar lo cotidiano, personal, íntimo y los planteamientos documentales no convencionales; por lo que la fotografía pasó a formar parte de las grandes disciplinas artísticas (Steele, 2019).

1.3.1. La moda en los 70'

Steele (2019) llama a la moda de los 70' antifashion, porque lucir bien era una opción y no una prioridad, hubo libertad en los cortes de fantasía y colores variados, cada uno vestía lo que deseaba, donde y si lo quería. Para Pierre (2015) la moda de esta década fue muy diversa, reflejaba la libre expresión a través de la ropa, abarcó los estilos hippie, bohemio, retro y punk; se clasificarían en dos periodos, el primero entre 1970 y 1974, en segundo desde 1975 hasta inicios el 1980.

El primero es una evolución de la moda de los años 60, continuó el arte pop, la psicodelia de estampados en colores brillantes y diseños geométricos; las plataformas, los hot pants (shorts), estampados y al inicio diseños con influencias

étnicas; si bien tras la revolución sexual y liberación femenina, las mujeres no temían enseñar más piel, especialmente las piernas, vistieron minifaldas, a inicios de 1970 las colecciones de París incluyeron vestidos a media pierna y faldas largas, surgió un conflicto entre la moda de París y la liberación norteamericana. Esto llevó a que las mujeres utilicen pantalones, como símbolo de empoderamiento femenino, pues esta prenda parecía ser exclusiva del género masculino. Así los pantalones acampanados y anchos predominaron en la moda femenina, junto con maxi abrigos, camisas con amplias solapas y zapatos de plataforma, influenciados por la ola musical funky y disco. Los hombres lucían bufandas fluidas y colores brillantes, reservados anteriormente para las mujeres (Pierre, 2015).

En 1975, la moda adoptó la onda punkie y fue un medio para rebelarse contra la opresión social, esto propició la aparición del *terrorist chic*, tendencia que expresaba sublevación, en prendas de cuero (simboliza el sadomasoquismo), como chaquetas para moto (de aventura) y pantalones skinny (pegados al cuerpo), camisetas con mensajes extravagantes y botas militares. En la fase final de la década, algunos músicos famosos utilizaron maquillaje y botas de tacón rompieron mitos de género; las mujeres en cambio maquillaban solo su boca y dejaban su piel pálida, look asociado a los fetiches sexuales elimina tabúes (Steele, 2019).

En cuanto a accesorios, las mujeres llevaban sombreros de paja grandes, varios collares de abalorios y cinturones; como calzado mocasines, zapatillas tipo sneaker, plataformas y botas de vinilo; las sandalias eran muy usadas pues se consideraban un calzado unisex. Las chicas en los primeros años llevaban el pelo suelto con la raya al medio, a finales de década la moda era el pelo algo más corto y ondulado; los chicos llevaban patillas, pelo largo o de estilo afro y a menudo un look barbudo; cuando nació el punk los jóvenes se tiñeron el pelo de colores extravagantes y el peinado tenía forma de cresta o pinchos (Steele, 2019).

1.3.2. El estilo hippie

Nació después de los años 60 a causa de la rebeldía y opresión, como respuesta a las políticas keynesianas, después de la segunda guerra mundial. La juventud se levantó y realiza una lucha social, busca la liberación femenina y la igualdad racial.

En los años 70´ se vivió la exposición de colores y el fervor de las culturas exóticas, movimientos sociales, o en paraísos psicotrópicos, que la juventud empleaba para representar su resistencia a las políticas de esa época.

A su vez nacieron exponencialmente subculturas urbanas, cada una con su propio código de indumentaria, además, de los grupos de activistas políticos y de género, también, contribuyeron a las diversas formas de “anti-moda”.

El concepto de “Anti-moda” toma gran fuerza, el mismo que buscaba a través de su indumentaria embellecer o provocar el rechazo social. Esto se distingue por el uso de materiales poco convencionales y lo exuberante, materiales como: el cuero, la pedrería, los colores vibrantes y la psicodelia de los efectos ópticos, predominan.

Muchos diseñadores se inspiraron en ello y lo tomaron como punto de partida para crear diseños exóticos y controversiales para la época, donde nacieron los estampados geométricos, llamado “*Patchwork*” con la mezcla de texturas y la influencia de lo étnico. (Cabello, 2016)

1.2. Moda y diseño

1.2.1. Diseño

El diseño para Pahl y Beitz (2011) es una práctica inmiscuida en casi todas las áreas de la vida humana, emplea leyes científicas, se fundamenta en la experiencia particular y define los requerimientos para materializar una solución.

Según el ICSID (2015), el diseño es una actividad creativa que busca establecer las cualidades que tendrían productos, servicios, procesos y sistemas, durante todo su ciclo de vida, favoreció la humanización innovadora de las tecnologías, y el factor crítico del intercambio cultural y económico. Dym (2012) considera que el diseño es generar y evaluar, sistemática e inteligentemente, las especificaciones de productos cuya morfología y funcionalidad logran los objetivos establecidos y satisfacen las restricciones especificadas.

Pugh (2015) señala que el diseño total es un sistema de actividades que se desarrollan para satisfacer una necesidad, que van desde la identificación de la necesidad hasta la comercialización del producto. Para Suh (2011) el objetivo del

diseño es vincular el dominio funcional con el físico, para lograr la continua interacción entre lo que quiere lograr y la forma cómo se lo hace.

En resumen, el diseño es una actividad creativa que busca satisfacer necesidades o solucionar problemas en un entorno específico, a partir de un enfoque sistémico, interrelación entre componentes, es una actividad multidisciplinaria pues toma en cuenta durante todo el ciclo de vida del producto, de restricciones de orden físico, económico, social y funcional. Diseñar consiste en idear y describir un sistema o estructura que tendrán características y funciones particulares; implica transformar información relacionada a las condiciones, necesidades y requerimientos, a la descripción de un sistema o estructura que las satisfaga.

Quien diseña es un medio de transformación de la información proveniente del cliente, al inicio, también, del propio conocimiento y del adquirido durante el proceso, para idear una estructura que al materializarse confirma aquellas que se pensaron.

1.2.2. Diseño de modas

El diseño de modas comprende la aplicación de los principios del arte y diseño a las prendas de vestir y accesorios que las personas utilizan. Este diseño considera el entorno y contexto temporal, social, cultural y situacional donde estos productos son creados y utilizados, se orienta a marcar tendencias y generar expectativas (Marino, 2016).

El diseño de moda se orienta a obtener un producto, prendas de vestir, accesorios, textiles y materiales, entre otros, prefigurados en la mente del diseñador intencionalmente, para cubrir necesidades diversas según el público objetivo; con este fin el diseñador emplea el conocimiento adquirido mediante un proceso investigativo a más del que inicialmente posee; mediante la investigación recopila figuras, materiales, imágenes, entre otros datos, esta le proporciona inspiración y conceptualización; en este proceso hace uso de sus conocimientos propios y habilidades, respecto a cortes, tallas, materiales, confección, alta costura, patronaje industrial y técnicas de dibujo, el diseño presenta un componente estético referente a la imagen que adquiere el objeto final (Carvajal - Villaplana, 2017).

El diseño de moda se refiere al vestuario y accesorios, las creaciones el diseño de moda se orientan a personas en función a las pautas del entorno y tendencias que marca cada temporada del año; este tipo de diseño nace en el siglo XIX cuando Charles Frederick Worth, adjunta en sus prendas una etiqueta con su marca propia y nombre (Bur, 2019).

El diseñador busca cubrir necesidades diversas según el público objetivo, orientarían a:

- La alta costura, arte de confeccionar prendas a mano y a medida, término que estaría usado sólo por empresas que cumplen los estándares definidos por la Chambre Syndicale de la Couture; estos productos suelen ser encargados por personas específicas y confeccionarse con telas y materiales textiles de alto costo y calidad, emplea técnicas especializadas para los detalles y acabado (Bur, 2019).
- La moda lista para usar es intermedia entre la alta costura y el mercado masivo, no está hecha para clientes individuales, pero cuida al detalle la elección y corte de las telas, las prendas se producen en cantidades pequeñas para asegurar exclusividad (Bur, 2019).
- El mercado masivo, es el cual la industria de la moda cubre sus ventas, en este mercado se produce en grandes cantidades para abarcar las necesidades de un amplio espectro de clientes, se emplean materiales asequibles y diseños estándar; se busca seguir las tendencias de la moda que marca, con una producción masiva, rápida y a precios bajos (Bur, 2019).

El diseño de moda supone una representación mental que luego plasmarían, la intencionalidad permite prefigurar el objeto deseado y posteriormente plasmarlo en una representación gráfica y un prototipo, a través de un plan de acción; la innovación es una idea recurrente; otro atributo es la creatividad expresada en la inspiración e intuición, que determina la estructura, forma y función de los objetos (Seivewright, 2017).

El diseño de moda presenta un componente estético, que se relaciona a la imagen final del objeto, en cuanto a sus líneas, formas y funcionalidades; si bien la estética

es un elemento fundamental, éste también, involucra la gestión empresarial y la producción (Ibáñez Gimeno, 2017).

Otra característica es la creatividad, la cual se presenta como inspiración, intuición y una mezcla de diversos elementos. Estas relaciones estructurales y funcionales convertirían en un sistema con unidad coherente, que comprende la estructura, silueta, proporción y línea, plasmados coherentemente en la prenda o colección de moda (Ibáñez Gimeno, 2017).

Para Matharu diseñar en moda es un proceso mediante el cual se traslada toda la información y material acumulado a la creación final, con detalles, proporciones, colores, tejidos, para obtener combinaciones que construirán un detallado cuerpo de trabajo; en este proceso participan el equilibrio, coherencia, intuición e inspiración creadora.

1.2.3. Vestimenta y accesorios

La vestimenta, ropa o prendas de vestir son productos confeccionados con distintos tipos de tejidos que cumplen dos funciones básicas: cubrir las partes del cuerpo que por motivos culturales ocultarían en público y proteger a las personas de las condiciones meteorológicas. Adicionalmente la ropa tiene valores simbólicos, sirve para demostrar estatus (la ropa de marca permite evidenciar poder adquisitivo), difundir un mensaje (un buzo o camiseta con una leyenda) o identificarse (uniforme de un club) (Sorger & Udale, 2016).

Los historiadores creen que las personas empezaron a utilizar ropa 50.000 años antes de Cristo, estas prendas primitivas consistían en hojas, pieles o cueros sujetos al cuerpo; actualmente la ropa se fabrica con varios materiales, inclusive inteligentes que proporcionan prestaciones adicionales. La mayoría de ropa queda expuesta si la persona la viste, pero existe otra (ropa interior) que se emplea debajo de camisas, pantalones y faldas, y la ropa blanca que corresponde a los manteles y productos que cubren la cama o la mesa (Sorger & Udale, 2016).

La Revolución Industrial fue un acontecimiento que le dio un gran impulso al nacimiento de la industria textil y esto se demuestra en el hecho que el producto más pedido a Europa, desde las mismas colonias, eran justamente las telas. Es posible encontrarse con ropa exclusivamente para el género masculino y otra para

el femenino, pero actualmente por la equidad de géneros, salvo la ropa interior que distingue a los sexos, no hay ropas exclusivas de un género u otro, todo es unisex y se acepta en el mundo de la moda (Carvajal - Villaplana, 2017).

Los accesorios son complementos de la ropa, clasificarían en varias clases: para oficina, hogar, autos, celulares, electrodomésticos, etc., las personas buscan que los accesorios complementen su producto o lugar, proporciona funcionalidad y estética (Marino, 2016).

Los accesorios a más de ser funcionales, son parte de la moda, por ello despiertan expectativas respecto a su ayuda para resaltar a la mujer, sea trabajadora, ama de casa, moderna, por ello son creados con detalle y enfoque a un segmento específico. Los accesorios combinarían con la ropa, el maquillaje y el peinado, muchos ayudan a transportar cosas e implementos de uso personal y cotidiano, sean estos bolsos, bufandas, chales, zapatos, joyería, entre otros (Gerval, 2018).

1.3. La mujer actual y sus tipos

Las transformaciones sociales y políticas a nivel global, han generado que en la actualidad las mujeres están expuestas a una dinámica muy diferente a la existente hace varios años, el mundo cambia con rapidez, las mujeres tienen mayor poder de decisión en la familia, elegir cuándo y cuántos hijos tener, tienen mayor autonomía económica; en resumen, ha cambiado el papel que las mujeres desempeñan en la sociedad y familia, conjuga y equilibra el cuidado del hogar y la familia, desarrollo laboral y aspecto personal (ONU Mujeres, 2020).

Conforme el Grupo CICMAS (2019), actualmente existen cinco tipos de mujeres: las liberales o vanguardistas; las aggiornadas, la palabra aggiornamento proviene del idioma italiano, es derivada de la raíz giorno que significa día, en consecuencia aggiornamento significa actualización, renovación, reestructuración o puesta al día (Larousse, 2009), estas mujeres son las actualizadas; las tradicionales, conservadoras o chapadas a la antigua; las mujeres descontentas, y las mujeres desinteresadas a quienes no les interesa la evolución del rol de la mujer.

1.3.1. Características de los tipos de mujeres

Las características de los cinco tipos de mujeres establecidos por el Grupo CICMAS son:

- a. Las liberales, tienen entre 18 a 24 años, son vanguardistas, alejadas de los valores tradicionales y vida hogareña, por lo que son solteras o separadas, no desean ser amas de casa; son sexualmente abiertas, independientes, optimistas, con una vida social activa y poco religiosas. Trabajan porque gustan de su ocupación, por independencia económica y para desarrollar su personalidad. Creen que los cambios han mejorado la situación de la mujer y relaciones entre los sexos. Les gusta el hombre actual y no cuestionan a las parejas modernas. Leen, comprenden que la mujer es atractiva, no están sujetas a las exigencias sociales por lo que no están pendientes del peso, reciclan ropa, pero van al gimnasio más que el promedio. No se atan a presiones de la tecnología ni de marcas. Les interesa estar al día con la información, no tanto con la política; les interesa en la cultural, concurren a espectáculos (Cicmas Strategy Group, 2019).
- b. Las mujeres aggiornadas tienen entre 25 y 34 años, son madres, han equilibrado su tradicional rol familiar y de seductora. Son seguras, no aceptan el tradicional rol de género, valoran el afecto en las relaciones sexuales; quieren hacer y hacen todo, les gusta complacer sus gustos, comprarse ropa de marca; cuidan su cuerpo y aspecto exterior. Buscan resguardar su espacio, cuidan de la casa, pero sin obsesión, les atrae la tecnología por confort. Creen que la situación de la mujer mejoró, aunque se sumaron obligaciones. Trabajan porque les interesa su trabajo y tener mayores comodidades. Les gusta estar actualizadas en cuanto a información, televisión y cine (Cicmas Strategy Group, 2019).
- c. Las mujeres tradicionales, son conservadoras y chapadas a la antigua, creen que los cambios en el rol de la mujer han generado pérdidas, se dedican a su familia, no tienen aspiraciones de logros personales, son apegadas a la religión. Son reprimidas sexualmente, están en contra de la infidelidad. Su pareja es el sostén económico del hogar, trabaja si sus ingresos no alcanzan. Les gusta tener tiempo, pero no para salidas nocturnas. Se ocupan de la

casa y les gusta cocinar. Cuidan más su salud que la belleza, gastan poco en sí mismas. No adquieren ropa de marca, reciclan prendas, pasan tiempo ven televisión (Cicmas Strategy Group, 2019).

- d. Las mujeres descontentas ven con buenos ojos los cambios, pero no se han insertado en ellos por su situación socioeconómica y personalidad contradictoria; carecen de contención familiar, tienen bajo nivel de inserción laboral. Actúan en su casa y son obsesivas en la limpieza. Salen poco, incluso de compras, consideran que se han incrementado sus obligaciones y ganado poco. Buscan preservar la pareja, tienen cierta tolerancia a la infidelidad. Les gusta el hombre caballero, aceptan que el hombre sea el sostén del hogar. Se inclinan por el sexo con afecto sin ser inhibidas. No se diferencian, se vinculan con las marcas. Cuidan el presupuesto y dentro de él se interesan por lo nuevo y lindo. Desearían vestirse bien y disponer de tecnología de avanzada. Su ideal es la salud, pero se preocupan por su peso y figura. Se interesan por la actual y no reconocen totalmente que la mujer desempeñaría todo tipo de actividades (Cicmas Strategy Group, 2019).
- e. Las mujeres desinteresadas, son indiferentes, pasivas, tradicionales respecto a los cambios en los roles familiares y de género, piensan que han perdido con estos cambios, creen que el hombre mantendría el hogar; se preocupan poco de cuidar su aspecto. Centran sus intereses en la pareja. Asocian el sexo al amor y no aceptan la infidelidad. Trabajan para tener independencia económica y comodidades, mas no para su desarrollo personal. No eligen marcas de punta ni se interesan por la tecnología. No les es prioritario la alimentación saludable ni el cuidado de la casa (Cicmas Strategy Group, 2019).

1.3.2. La vestimenta de las mujeres en el Ecuador

En la Sierra del Ecuador muchas mujeres visten licra y pantalones jean stretch de diversos colores y estilos, generalmente con una blusa larga, aquellas a las que les gusta el estilo, combinan el color de la licra y la blusa. Las botas es un accesorio muy utilizado, no sólo por moda sino, también, por el clima; esta forma de vestir

parece simple, pero armoniza la imagen y la silueta se ve más delgada; una mínima cantidad de mujeres usa vestidos brillantes, faldas y pantalones cortos, hay un grupo de mujeres que viste de forma original, hippies en faldas largas y adornos, otras principalmente jóvenes, usan blusas con escote pronunciado o la espalda corta. En la costa, el calor obliga a las mujeres a usar ropa ligera, jean, bermudas, camiseta y vestidos ligeros, el calzado preferido es la sandalia (Diario El Telégrafo, 2020).

1.4. La multifuncionalidad

En objetos, la característica de multifuncionalidad hace referencia a aquellos que cumplirían varias funciones a la vez sin sufrir ninguna modificación, multiplica así sus posibilidades de uso y reducen la posibilidad de ser desechados. Por ejemplo, un sofá que usarían, además, como cama o mesa (Téllez, 2017).

La funcionalidad depende de la tecnología y sus posibilidades de aplicación, incluso si esta implica un alto costo en desarrollo e implementación productiva. Es imprescindible conocer la necesidad, para generar una respuesta adecuada en función de los parámetros funcionales y características de los usuarios. La funcionalidad en los objetos es inherente al diseño, a la consideración adecuada y jerarquizada de los factores: función, estética, costo, viabilidad de producción, ergonomía, adecuación al contexto entre otros, para que el diseño genere respuestas y establezca el criterio funcional (Arismendi, 2015).

La multifuncionalidad se enfoca en dos campos:

- El funcional, a través del diseño al objeto se le otorga una serie de utilidades, percibidas mediante sus usos y no de la transformación (Kinski, 2017).
- El estético, hay objetos que se diseñan con una pieza base, a partir de la cual se transforma en diversas formas para ofrecer varios usos, sin que se pierda su estética original (Klaum, 2017).

Para desarrollar un producto multifuncional en un determinado contexto, se requieren analizar todas las necesidades del usuario, para diseñar un producto que solvete este conjunto de necesidades; los posibles beneficios a alcanzar son entre

otros: optimizar los espacios, proveer versatilidad y polivalencia, generar un efecto a través de crear experiencias únicas e inolvidables, ahorrar recursos y bajar costos, permite una óptima relación costo beneficio en el producto, pues al reducir el consumo de productos, se utilizan menos recursos naturales y se da un mejor manejo ecológico a éstos (Téllez, 2017).

El diseño multifuncional es pertinente si se genera sinergia entre el usuario, marca, producto y sus aplicaciones; es decir, si se asigne un alto valor costo beneficio a través de los atributos funcionales y la utilización confortable del producto en su contexto; también, cuando sean más eficientes los procesos de producción, reutilización adecuada de los materiales, minimización de la mano de obra, reducción de empaques y ahorro de espacios en las cadenas de distribución (Téllez, 2017).

La ropa multifuncional es una forma de crear moda sustentable, por ello las tendencias actuales en moda, son las prendas de larga duración, estéticas, llamativas, confortables, que haga sentir bien a las mujeres y que sobre todo estarían utilizadas de diferentes maneras y en diversas ocasiones; en consecuencia, la multifuncionalidad es esencial para las mujeres actuales, porque el entorno urbano y la coyuntura económica a nivel mundial, hace relevante el ahorro de dinero y espacio, por lo que prendas que se vean bien y tengan más de un uso, son indispensables (Téllez, 2017).

En resumen, la multifuncionalidad es una propiedad razonada e inherente al diseño de un objeto, como concepto de valor para posicionar diversas líneas de innovación de la marca; considera en su aplicación la reducción de costos en materiales, mano de obra, procesos, y a través de la utilización racional de energía, insumos y materiales adecuados, minimiza el impacto ambiental.

1.5. Conclusiones del capítulo

La moda se crea y expresa en base a la información y necesidades, que se identifican en entornos diversos y diferentes; es muy dinámica, es la renovación del pasado, mantiene una estructura fijada con anterioridad, pero gira y regresa, con ciertos cambios en los colores, materiales y otras variables.

El diseño es una actividad creativa que busca satisfacer necesidades o solucionar problemas en un entorno específico, con un enfoque sistémico y la interrelación entre componentes; siempre se buscan las soluciones más lineales posibles, pero es indispensable la retroalimentación como reentrada de información del diseñador.

El diseño de modas comprende la aplicación de los principios del arte y diseño a las prendas de vestir y accesorios que las personas utilizan.

Las mujeres aggiornadas, son las mujeres actualizadas, tienen entre 25 y 34 años, son madres, que han equilibrado su tradicional rol familiar y de seductora; compran ropa de marca, cuidan su cuerpo y aspecto exterior.

CAPÍTULO II. DISEÑO METODOLÓGICO

En este capítulo se desarrolla el marco metodológico observado en la investigación.

El presente proyecto tiene un enfoque cuantitativo, lo que permite generar un proceso de diseño de una línea de accesorios multifuncionales para complemento del vestuario. Para cumplir el segundo objetivo, se han seleccionado elementos y materiales representativos de los años 70'; lo que ha permitido adaptar elementos, formas, colores, texturas y materiales adaptados a las tendencias contemporáneas.

2.1. Nivel y tipo de investigación

El alcance de la investigación ha sido descriptivo, pues se ha buscado contextualizar adecuadamente la situación, y el diseño de los accesorios para vestuario basado en la década de los años 70'.

El enfoque de investigación utilizado en el proyecto ha sido cualitativo al aplicar esta técnica descriptiva de recopilación de datos se ha logrado descubrir detalles que ayudan a explicar el comportamiento de las personas; la investigación cualitativa aporta variedad y amplitud de pensamientos y experiencias de las personas, para comprender por qué, cómo o de qué se produce una determinada acción o comportamiento (Kendall, 2019).

Para el caso la presente investigación, éste es adecuado pues el diseño es una actividad creativa que busca establecer las cualidades o especificaciones que tendrían productos, para que satisfacen las restricciones especificadas por cierto grupo de personas, que van desde la identificación de la necesidad hasta la comercialización del producto; en el caso de esta investigación las de potenciales usuarias de accesorios multifuncionales para vestuario basado en los elementos representativos de la década de los 70'.

Con este enfoque se ha logrado una profunda comprensión de las necesidades y del entorno de los usuarios implicados en la solución de diseño desarrollada; pues los datos cualitativos comprenden todo lo que se describe o explica, provenientes de observaciones directas sobre la interacción social, aportes personales sobre

experiencias, actitudes, creencias y pensamientos, también, imágenes, audios, videos, transcripciones entre otros recursos (Kendall, 2019).

Adicionalmente se han aplicado encuestas con preguntas abiertas, para recabar información que ha permitido entender al usuario, sus problemas, necesidades, gustos y preferencias.

2.1.1. Herramientas de investigación

Las herramientas utilizadas para viabilizar la investigación cualitativa en la etapa de divergencia han sido: la observación directa de campo, entrevistas a profundidad con expertos en temas históricos, sociales, antropológicos y de diseño, relacionados a la década de los setenta y encuestas a mujeres aggiornadas que serán las potenciales usuarias de los accesorios de vestuario diseñados.

Entender que las mujeres aggiornadas son aquellas que han integrado eficazmente sus roles de género, familia, seducción, madres equilibradas, modernas y seguras, que hacen todo pero que tienen las retribuciones que creen merecerlas; cuidan su cuerpo y aspecto, adquieren ropa y accesorios que satisfagan sus gustos sin priorizar el precio, valoran el afecto en las relaciones, se preocupan por su casa sin ser obsesivas, les seduce la tecnología especialmente por confort (La Nación, 2016).

Con la observación directa, la investigadora ha logrado identificar el entorno, contexto social, la problemática, la oferta de productos y posible demanda entre otras cosas.

Las entrevistas en profundidad empleadas han sido de tipo semi estructurado, pues se incluyeron preguntas preestablecidas, pero se ha tenido la flexibilidad de hacer preguntas adicionales de seguimiento.

Las encuestas estuvieron conformadas por preguntas de opción simple, múltiple y escalas de valoración, se incluyó una primera pregunta de filtro para segregar a las participantes, que por sus características pertenecen al grupo de mujeres aggiornadas.

Para el testeo desarrollado en la etapa de convergencia, se utiliza como herramienta la prueba de usuario, que es etnografía digital en la que el prototipo ha sido observado, palpado y estudiado por determinados expertos y potenciales usuarios del grupo objetivo, con el fin de obtener una retroalimentación detallada, para realizar las últimas mejoras y disponer de los accesorios a producir.

2.1.2. Instrumentos de investigación

Las entrevistas a profundidad a expertos permitieron obtener información amplia y privilegiada, para contextualizar adecuadamente la situación, e identificar problemas de diseño a partir de fuentes confiables, esto a su vez el formato de la encuesta a realizar. Visualizar el Anexo 1.

2.2. Recolección, procesamiento y análisis de la información

La recolección de los datos cualitativos es importante para captar toda su amplitud y detalle, para este fin se ha empleado como herramientas para la recolección: una ficha para detallar los aspectos más importantes de las entrevistas y adicionalmente grabaciones de audio independientes para cada una.

Los datos recopilados en las entrevistas se han transcrito a documentos de Word y posteriormente se procesaron mediante técnicas de resumen, para así exponer los datos más relevantes.

Tabla 3. Ficha de la entrevista

Miembros del grupo:	Fecha:
Formato de la entrevista: <input type="checkbox"/> escrita <input type="checkbox"/> medio digital <input type="checkbox"/> audio <input type="checkbox"/> video	Duración:
Entrevistado:	Tfno contacto:
Temática:	
Plan temporal: - Entrevistado y temática escogidos _____ Fecha: - Entrevistado contactado _____ Fecha: - Cita de la entrevista _____ Fecha: - Previsión para texto transcrito _____ Fecha: - Elaboración de la entrevista concluida _____ Fecha: - Publicación en el blog y blog listo _____ Fecha:	
Objetivo de la entrevista:	
Público al que va dirigida:	
Investigación y documentación previa: - Edad: - Profesión: - Entidades en las que trabaja/ha trabajado: - Logros: - Temas más importantes a tratar: - Temas a evitar: - Permiso para publicación de la entrevista: <input type="checkbox"/> sí <input type="checkbox"/> no	

Los datos en estado crudo o en bruto no son inútiles, no constituyen conocimiento, únicamente a través del análisis y la interpretación, los datos se transforman en información valiosa (Creswell, 2015).

Por lo expuesto anteriormente, el análisis e interpretación han sido sumamente importantes para a partir de los datos superficiales, identificar las ideas clave y generar información significativa que dé a conocer la problemática e ideas clave en las que se fundamente el diseño.

Para analizar los datos cualitativos la técnica usada fue la codificación, lo que ha permitido organizar la amplia variedad y cantidad de datos cualitativos en unidades de datos relacionadas a temas que se repiten, conceptos y palabras específicas (Denzin & Lincoln, 2016).

Para el procesamiento y análisis el procedimiento realizado ha sido:

- Se ha elaborado una lista de las ideas, conceptos y palabras de interés, a cada elemento de esta lista de temas generales se ha asignado una etiqueta de código.
- Las transcripciones de las entrevistas y notas de las observaciones realizadas en campo se han revisado y procedido a marcar con la etiqueta de código correspondiente a cada elemento.
- Las respuestas se han clasificado en función de los diversos temas generales y se ha evaluado lo que manifiestan los datos.
- Los resultados relevantes se jerarquizaron y a partir de ellos se elaboraron conclusiones que han fundamentado el diseño de los accesorios.

Para las encuestas, la población analizada fue la de mujeres aggiornadas que residen en el cantón Ambato, se las encuentran con mayor frecuencia en instituciones públicas y privadas, los estándares de calidad lo exigen para servicio al cliente, solicita manejar una imagen sobria. (Banco General Rumiñahui, 2011)

Al existir innumerables instituciones públicas y privadas se tomará como muestras a las trabajadoras de la Cooperativa San Francisco Ltda. donde trabajan 20 mujeres, y 15 hombres, basados en estos datos se plantea por la institución para

esto se empleó Google Docs para diseñar un cuestionario electrónico que se envió a mujeres del cantón Ambato, seleccionadas por su disposición a colaborar y no de forma aleatoria. Visualizar el anexo 2.

2.3. Análisis de resultados

2.3.1. Entrevistas

Se plantea la entrevista con el fin de determinar características que se tomarían en cuenta para la elaboración de los objetos, como: materiales, dimensiones y características de estos, para esto se estableció 3 categorías como: eventos de gala, actividades físicas (gym) y casual. Los resultados de las entrevistas realizadas a expertos en el tema se sistematizaron en la siguiente matriz. Visualizar el anexo 3.

Objetivo: Identificar los accesorios necesarios y características de estos al momento de asistir al gimnasio

Análisis: De acuerdo con la entrevista realizada a los expertos se concluiría que, al momento de realizar ejercicio físico en un gimnasio, no se toma en cuenta mucho la moda, lo que se busca es estar cómoda, al mismo tiempo los que se considerarían como accesorios los bolsos, botellones de agua, braceras para el celular entre otros. Todos estos artículos interactúan de forma indirecta con el usuario y es importante analizarlos desde el punto de sus necesidades.

Objetivo: Identificar los accesorios necesarios y características de estos en un día casual.

Análisis: Los accesorios para un día casual son variados, estos resaltan partes del cuerpo es importante saber que luce mejor en cada usuario, se utilizarían el plástico en varios colores, objetos artesanales y madera durante el día. Entre las actividades que se llevan a cabo estos son los objetos con mayor frecuencia botellón de agua, el celular, libretas, bolsos, canguros, accesorios para el cabello (turbantes y cintillo) recordar que menos, es más.

Objetivo: Identificar los accesorios necesarios y características de estos en un evento de gala.

Análisis: Para estos eventos se utiliza más pedrería, carteras pequeñas se utilizarán colores neutros. La bisutería y joyería resalta partes del cuerpo es importante tener en cuenta si se utiliza aretes largos no se recomienda usar collares.

Objetivo: Identificar los accesorios multifuncionales

Análisis: Los datos arrojados por las entrevistas muestran que la multifuncionalidad va de la mano con la forma del producto y la función de este, se tendrán en cuenta que no cause molestia al usuario, y lograr satisfacer las necesidades del usuario.

Objetivo: Determinar la inspiración para realización de los accesorios a desarrollar.

Análisis: En la época de los 70' resalta su rebeldía, las mujeres alzan su voz, se deja de lado los estereotipos, se dan las protestas, se utiliza los estampados, blusas de mangas largas, aparecen los estilos hippie, bohemio, retro y punk, con estos se rompen esquemas.

Análisis general de las entrevistas:

Se identificaron varios puntos para tomar en consideración entre los cuales están: Para el desarrollo de los accesorios estarán enfocados en resaltar la rebeldía, enfocarse en los estilos hippie, bohemio, con el fin de destacar a la mujer. Los accesorios tendrán una variedad de materiales, sin olvidar que la multifuncionalidad tiene que ser fácil de comprender y no provocar que el accesorio sea obsoleto, ante todo mantener presente que menos, es más.

2.3.2. Encuestas

El objetivo de la encuesta es conocer con mayor claridad al nicho de mercado, y de esta forma identificar cuáles son las principales características que las lleva a comprar cierto tipo de accesorios y cuales se adquieren con mayor frecuencia.

Las encuestas se aplicaron a mujeres cuyo rol es el de trabajadoras que cuidan su presentación, y siempre están actualizadas, el segmento de mercado de este proyecto son mujeres que trabajan en empresas privadas. Visualizar el Anexo 4.

Esto con el fin de determinar los accesorios más importantes y características que tendrán para ser adquiridas como el precio, materiales empleados, calidad, versatilidad, diseño entre otras.

Análisis general de las encuestas

Análisis general de la encuesta No 1.

Todas las preguntas realizadas a mujeres que trabajan en la Cooperativa San Francisco Ltda. son mujeres que en su mayoría ejercen su rol de madres, pero sin descuidar su apariencia personal tanto física como emocional, que cuidan y son dueñas de su estilo y les permite adquirir prendas y accesorios de vestir por vanidad, estas mujeres en su mayoría son aferradas a recuerdos los cuales son un elemento primordial al momento de seleccionar el accesorio que va a comprar.

De igual manera su estilo de vida a nivel social lo exige, frecuentar bares, restaurantes y discotecas. Y al tener un estilo de vida ajetreado ellas por lo regular son ordenadas en sus accesorios e incluso los clasifican de acuerdo con cada ocasión.

Los materiales de los accesorios son importantes, ellos representan categoría y durabilidad.

Análisis general de las encuestas No 2.

Para definir las características a tomar en cuenta para la elaboración de los accesorios

La mayoría de las trabajadoras están en un rango de edad que están de 25 a 35 años, son emprendedoras a pesar de tener un trabajo estable, gustan mucho de los accesorios de vestir los que son adquiridos tanto para la oficina como para eventos sociales, les permiten dar un valor agregado a su vestimenta.

Los accesorios que consideran indispensables al momento de vestir son: las carteras y bolsos, la bisutería, joyería, el calzado y los de menos importancia los guantes, cinturones, bufandas, lentes de sol.

Los accesorios son adquiridos por lo regular mensualmente en tiendas virtuales (redes sociales), centros comerciales, almacenes de la ciudad y con menor frecuencia en portales web (tiendas en línea) y tiendas en línea.

En la actualidad se siente moderadamente satisfechas con la oferta de accesorios que existe en el mercado, pues no se encuentra con frecuencia almacenes de bisutería y accesorios de diseño de autor. Estas mujeres al momento de comprar consideran la calidad, versatilidad, multifuncionalidad, variedad, materiales, diseño-estilo y precio.

Estas consideraciones son importantes, permiten generas las condiciones óptimas para el diseño de los nuevos accesorios basados en la década de los años 70´.

2.4. Metodología de diseño

La metodología de diseño utilizada en esta investigación ha sido el método sistemático desarrollado por Bruce Archer, quien define al diseño como "seleccionar los materiales correctos y darles forma para satisfacer las necesidades de función y estéticas dentro de las limitaciones de los medios de producción disponibles" (González Mothelet, 2018, pág. 49).

En consecuencia, esto implica armonizar varios factores, por lo que el proceso de diseño comprende tres etapas básicas: analítica. creativa y de ejecución, que a su vez tienen varias fases. En la fase analítica se desarrolla la definición del problema, programación del estudio y el acopio de la información; en la fase creativa el análisis y síntesis de la información para en base a los resultados obtenidos realizar el diseño; la fase ejecutiva comprende la gestión de comunicación y la solución o producto, en la que se elaboran los patrones, dibujos técnicos y artísticos para iniciar la producción (González Mothelet, 2018).

Puesto que el proceso de diseño de modas, vestuario y accesorios es complejo, el método sistémico de Bruce Archer ha sido adaptado por Matharu, Mbonu y Seivewright, para el diseño de modas adopta el nombre de "Modelo de Innovación en Moda", comprende seis fases: investigación o conceptualización, sistematización, teoría del diseño, diseño, prototipo y representación del producto, y solución o producto.



Figura 1. Modelo de Innovación en Moda

Fuente. Elaboración propia

2.4.1 Investigación o conceptualización

Es menos sistemática y precisa que en la investigación científica, se orienta a la búsqueda de estímulos visuales y táctiles en el entorno inmediato, por lo que es subjetiva y objetiva; se dividirían en dos instantes: la recopilación de información intangible (datos, imágenes y colores) y tangible (texturas y materiales); recopilación de información del mercado, clientes y usuarios (Seivewright, 2017).

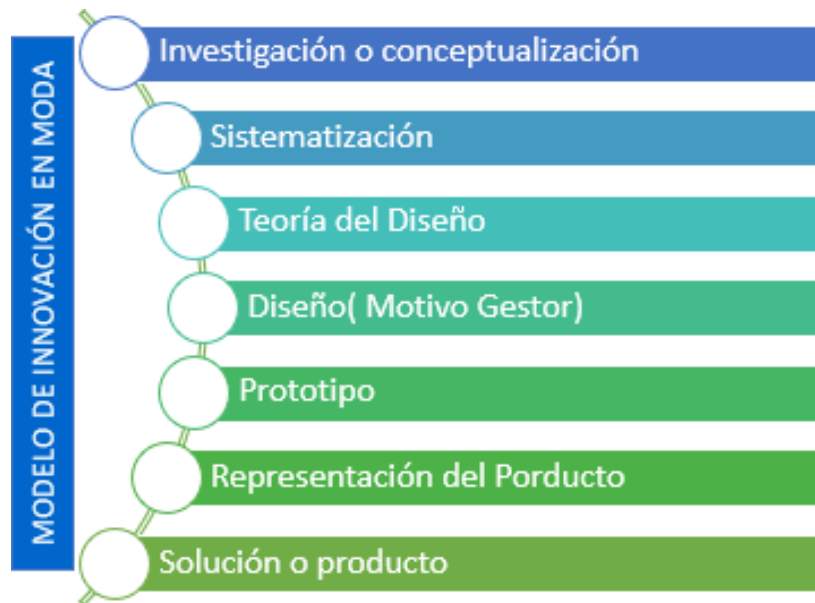
En dicho punto se identifican los problemas, resultados de analizar las necesidades que tiene el usuario (mujeres aggiornadas), donde se buscará satisfacerlas. Se identificó el problema que era la falta de multifuncionalidad en los bolsos y carteras, y al mismo tiempo de la bisutería el no encontrar accesorio donde se encuentre plasmado la década de los 70'.

En los años setenta se toma con fuerza el feminismo donde se exigen que se valoricen el trabajo que realizaba las mujeres, en su fase de amas de casa y obreras esto se evidencio con fuerza en EE. UU, Italia y España, esto lo dieron por medio de cambios que se vino da en los últimos años de la década de los 60', con la comunidad hippie

, cambia la forma de manifestarte por revoluciones festivas, festivales musicales más conocido como el verano del amor.

Otra característica del inicio de esta década fue la pérdida del color, utiliza colores suaves y estampados con similitud de trajes étnicos y rurales, con avanzaba la época entro en auge el uso del color y la estampación, la aparición de telas sintéticas, en la noche se permitía los excesos de color en poliéster a su vez existió la preferencia de los hippies con la utilización de materiales naturales.



Figura 2. Feminismo

Fuente: Elaboración propia



Figura 3. Figura 3. Estilo de la época

Fuente: Elaboración propia



Figura 4. Materiales y Cromática (Colores)

Fuente: Elaboración propia

El target al que es dirigido ese proyecto son mujeres actualizadas, se preocupan por su estado físico y emocional, a su vez están pendientes en las últimas tendencias y tecnología, busca generar una buena impresión al momento de relacionarse con otras personas, mantienen una excelente presencia, e incluso lucen de forma apropiada tanto para el trabajo como reuniones sociales.



Figura 5. Mujeres Aggiornadas

Fuente: Elaboración propia

2.4.2 Sistematización

Sistematización, aplica análisis y reflexión sobre la información acopiada se obtienen conclusiones que confirman o establecen el problema o la necesidad a resolver; los hallazgos se transfieren a bocetos que reflejan con originalidad e inspiración las demandas del mercado (Mbonu, 2014).

Mediante la implementación de los instrumentos para la recopilación de información se obtuvo que los objetos a realizar representarían la rebeldía, utilizar como motivos gestos símbolos que representen a la misma, y destaquen a la mujer, tener claro

que la multifuncionalidad tiene que ser clara, y fácil de entender y ejecutar por parte del usuario, y tener presente que menos, es más.

La información se complementó por medio de encuestas, donde se determinó que las mujeres complementan su vestuario con accesorios en la mayoría de los casos siempre con bolsos y carteras seguido de bisutería, a su vez por lo que adquieren estos productos son por el precio, función, tamaño y el diseño, buscan que estos les representen.

1. Programación y especificación

En la siguiente fase de diseño se analizará las necesidades del público objetivo y se creará una detallada especificación del diseño del producto.

Tabla 4. Necesidades generales

Necesidades	Ítems
Funcionales	Estructura Ordenada. Fácil comprensión. Multifuncionalidad. Calidad. Marcar Tendencia. Permita transportar: celular, libretas entre otros.
Formal o expresivo	Plasmar la época de los 70'. Simplicidad Armonía Visual Frescura, libertad Cromática representativa Cumpla con el estilo Casual, gala y para realizar ejercicio. Identificarse con el producto.
Uso	Permita llevar elementos necesarios para salir Adecuado para utilizarlo tanto para el trabajo como un día casual. Ergonómico.

Fuente: Elaboración propia

En esta fase, se analiza y detalla los requerimientos que tiene el cliente. Mediante la información adquirida, a continuación, se detalla las especificaciones de forma puntual en el desarrollo de diseño del producto. Ver tablas 7, 8, 9, 10, 11 y 12.

Bolsos

Tabla 5. Requerimientos funcionales

Requerimientos Funcionales		
Necesidades	Factor Determinante	Factor Determinado
Estructura Ordenada	Tener un orden, donde se encuentre divisiones para cada elemento.	Cada elemento tenga un espacio y a su vez se identifique para que fuera colocado.
Multifuncionalidad	Cantidad de variaciones para un bolso: forma, material.	Permite la transformación de un bolso formal a un bolso casual.
Calidad	Materiales, resistentes y acabados.	Se utilizará cuerina para la elaboración, el metal para la sujeción, a su vez se aplicará costuras reforzadas.
Marcar Tendencia	Materiales, resistentes y acabados.	Se utilizará metal para reforzar los accesorios en las partes necesarias.
Permita transportar: celular, libretas entre otros.	Manejo de la forma y variaciones.	Se utilizará la multifuncionalidad y generar un estilo.

Fuente: Elaboración propia

Tabla 6. Requerimientos Formales y expresivos

Necesidades	Factor Determinante	Factor Determinado
Época de los 70'	Determinar el motivo gestor de la época de los 70'	Variaciones y alternativas de representación de la época de los 70'
Simplicidad	No sobrecargar al producto con exceso de elementos	No aglomerar de elementos de la época de los 70 en cada objeto.
Armonía visual	Ser agradable a primera vista.	Utilizar una cromática adecuada y a su vez manejar una simetría.
Frescura, libertad	Transmitir libertad por medio de los objetos	Esto por medio de la forma y detalles que tenga el producto.
Cromática representativa	Colores adecuados que llamen la atención	Representar la época por medio de texturas y colores de la misma.
Cumpla con el estilo casual, gala y para realizar ejercicio.	Desarrollar productos para cada evento.	Utilizar elementos la inspiración como características de los eventos que se acoplen de manera que sea adecuado.
Identificarse con el producto.	Realizar un vínculo entre usuario- objeto	Utilizar formas y elementos que logren identificarse con la época.

Fuente: Elaboración propia

Tabla 7. Requerimientos Estructurales

Necesidades	Factor Determinante	Factor Determinado
Permita llevar elementos necesarios para salir.	Actividades que realizan mujeres que trabajan en banco o tengan que interactuar con más personas y cuiden su apariencia.	Bolsillos para llevar: <ul style="list-style-type: none"> • Bolsa de maquillaje. • Agenda • Alcohol • Botella de agua • Celular • Billetera
Adecuado para utilizarlo en cada evento social requerido.	Forma y dimensiones adecuadas.	Manejo de equilibrio entre cromática y forma del objeto.
Ergonómico	Manejar medidas antropométricas adecuadas.	Determinar medias y dimensiones.

Fuente: Elaboración propia

Bisutería

Tabla 8. Requerimientos funcionales

Requerimientos Funcionales		
Necesidades	Factor Determinante	Factor Determinado
Estructura Ordenada	Tener un orden, de elementos	Cumplir con una simetría, en los objetos.
Multifuncionalidad	Cantidad de variaciones para los productos.	Permite la transformación de la bisutería (collares, pulseras) en otras.
Calidad	Materiales, resistentes y acabados.	Se utilizará metal para reforzar los accesorios en las partes necesarias.
Marcar Tendencia	Manejo de la forma y cromática.	Generar un estilo de utilizar bisutería.

Fuente: Elaboración propia

Tabla 9. Requerimientos Formales y expresivos

Necesidades	Factor Determinante	Factor Determinado
Época de los 70'	Determinar el motivo gestor de la época de los 70'	Variaciones y alternativas de representación de la época de los 70'
Simplicidad	No saturar al producto con exceso de elementos.	No aglomerar de elementos de la época de los 70 en cada objeto.
Armonía visual	Generar atracción del objeto al usuario.	Utilizar una cromática adecuada y a su vez manejar una simetría.
Frescura, libertad	Transmitir libertad por medio de la bisutería.	Esto por medio de la forma y detalles que tenga el producto.
Cromática representativa	Colores adecuados que llamen la atención	Representar la época por medio de texturas y colores de la misma.
Cumpla con el estilo Casual, gala y para realizar ejercicio.	Desarrollar bisutería para cada evento.	Utilizar elementos la inspiración como características de los eventos que se acoplen de manera que sea adecuado.
Identificarse con el producto.	Realizar un vínculo entre usuario- objeto	Utilizar formas y elementos que logren identificarse con la época de inspiración y la época actual

Fuente: Elaboración propia

Tabla 10. Requerimientos Estructurales

Necesidades	Factor Determinante	Factor Determinado
Complementar de forma positiva la apariencia personal.	Actividades que realizan mujeres que trabajan en banco o tengan que interactuar con más personas y cuiden su apariencia.	Simplicidad en la bisutería, mantener un toque elegante.
Adecuado para utilizarlo tanto para diferentes eventos.	Forma y dimensiones adecuadas	Manejo de equilibrio entre cromática y forma del objeto.

Fuente: Elaboración propia

Análisis de requerimientos de bolsos o carteras y bisutería.

El proyecto propuesto se basa en realizar bolsos y bisutería multifuncionales, fundamentados en la década de los 70'. Con la información recopilada mediante tablas de requerimientos, se priorizará la forma y expresión, la cromática empleada para que generar un vínculo entre los consumidores y el objeto.

2.4.3 Teoría del diseño

Permite el aprendizaje de los conceptos, principios y herramientas para efectuar el diseño (Mbonu, 2014), en el caso de esta investigación se ha alineado al método de Bruce Archer.

En esta fase se emplean diversas herramientas para reflejar la evolución del pensamiento del diseñador, como: portafolio, portafolio digital, collage, fotomontaje, moodboard o panel de inspiraciones, entre otros, lo que permite dar orden y sentido al material recopilado, combinarlo, secuenciarlo o sobre posicionarlo, para generar resultados provisionales que se modifican en la etapa de diseño (Mbonu, 2014).

Se plantea realizar accesorios multifuncionales que complementen es vestuario de mujeres aggiornadas en este caso por medio de las encuestas se estableció que los más comercializados son bolsos y bisutería. Por medio de un moodboard se plantea recolectar elementos que representan esta década, como la vestimenta de los hippies y de la música disco, la kombi en las cuales se trasladaban y decoraban de forma que los represente, como eran sus habitaciones, como se los reconoce por su símbolo de amor y paz.



Figura 7. Cromática

Fuente: Elaboración propia

2.4.4 Diseño

En esta fase la información acopiada y sistematizada se materializa en el diseño a través de la experimentación y creatividad, se define la forma, estructura y función de la prenda o colección, también, se confecciona la silueta y los patrones, y se prueban tejidos (Matharu, 2017).

Las herramientas de diseño que se emplean son entre otras: el dibujo y redibujo, fotografías, bocetos, modelado y drapeado, utilizarán programas informáticos; se producen los primeros esbozos o “Sketchbook” sobre los que se hacen nuevos portafolios y paneles se acercan cada vez más al producto final (Seivewright, 2017).

2.4.4.1 Diseño conceptual

La inspiración tomada para el desarrollo del proyecto es la “Década de los 70’ enfocada en las mujeres y la forma de alzar su voz, esta época es recordada por los cambios que se vivió y marcaron la diferencia es a través de revoluciones, marchas. Las mujeres comienzan su liberación por medio de sus atuendos con propuestas más arriesgadas, para las mujeres en la actualidad es normal el utilizar estas prendas.

En los 70’ se refleja los cambios y las influencias de las últimas corrientes estas referente con el arte, la estética, la música y de esta manera despertar la libertad de todos, esto mediante la utilización de nuevos estilos, se le reconoce a este período por la vestimenta del estilo hippie con la implementación de la minifalda, mangas acampanadas, cintillos, la música disco por sus movimiento y atuendos que se relacionan con estos años, la Volkswagen Kombi que eran pintada de colores psicodélicos que usaban los hippies en las que se movilizaban.

Es por esto, que se generó varias opciones para el diseño final de bolsos y bisutería multifuncionales en base a la década de los 70’, se emplea el moodboard de la figura 23, con el fin de determinar la cromática que se encuentra en la figura 24, y formas de este.

Diseño detallado

DISEÑO DETALLADO

MARCA DEL PRODUCTO



REVOLUTION CHIC

DESCRIPCION

Se ha seleccionado el nombre de Revolution Chic, del idioma inglés que significa "Revolution"Revolucion y "Chic" elegante, se denomina de esta forma ya que esta época las mujeres empiezan alzar su voz por medio de protestas para exigir que se respeten sus derechos, además se utiliza la margarita que es flor icónica de estilo Hippie.

Figura 8. Marca Descripción

Fuente: Elaboración propia

Zona de Protección

DISEÑO DETALLADO

ZONA DE PROTECCION

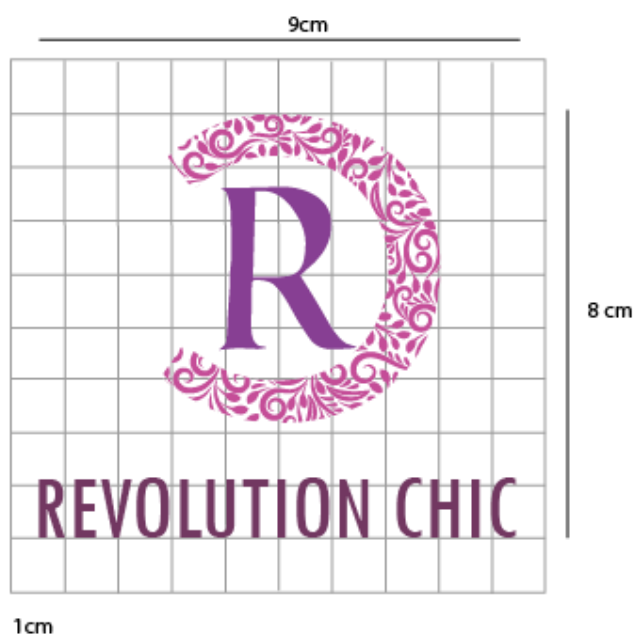

DESCRIPCION

Se entiende como zona de protección al espacio que debe existir alrededor del logotipo, sin que otro elemento interfiera, para lograr una correcta visualización .

Figura 9. Zona de protección

Fuente: Elaboración propia

Usos Correctos

DISEÑO DETALLADO

USO CORRECTO



Logotipo con fondo



Logotipo sin fondo

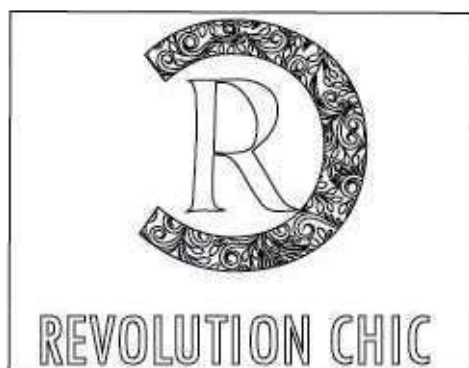

Logotipo en Positivo



Logotipo en Negativo

DESCRIPCION

Variaciones correctas que se puede realizar al logotipo dependiendo los requerimientos del diseño.

Figura 10. Usos correctos

Fuente: Elaboración propia

Cromática

DISEÑO DETALLADO

CROMATICA DE LA MARCA



REVOLUTION CHIC



PANTONE: 713761
R:113 G:55 B:97
C:48% M:91% Y:36% K:17%



PANTONE: C44D97
R:196 G:77 B:151
C:5% M:85% Y:0% K:0%



PANTONE: ffff
R:255 G:255 B:255
C:0% M:0% Y:0% K:0%



PANTONE: 874093
R:135 G:64 B:147
C:44% M:90% Y:0% K:0%

La cromática de Revolution Chic son los especificados.

El color es fundamental para fortalecer la identidad visual de Revolution Chic y así comunicar la inspiración tomada.

El morado se relaciona con la espiritualidad, la nostalgia y el misterio.

El rosa se asocia con la dulzura, la delicadeza, la amistad y el amor puro.

Figura 11. Cromática de la Marca

Fuente: Elaboración propia

Tipografía

DISEÑO DETALLADO

TIPOGRAFIA



REVOLUTION CHIC

TIPOGRAFÍA PRINCIPAL

ROMAN SD

REGULAR

A B C D E F G H I J K L M N Ñ O P Q R S T U V W X Y Z

1 2 3 4 5 6 7 8 9 0

! @ # \$ % / () = ? + *

TIPOGRAFÍA SECUNDARIA

Tw Cen MT Condensed

Regular

A B C D E F G H I J K L M N Ñ O P Q R S T U V W X Y Z

1 2 3 4 5 6 7 8 9 0

! @ # \$ % / () = ? + *

Figura 12. Tipografía de la Marca

Fuente: Elaboración propia

2.4.4.2 Diseño del Motivo Gestor

En la siguiente fase, se desarrolla la transformación de un diseño conceptual a un diseño detallado donde se desarrolla el producto se empieza con el motivo gestor, la misma que se explica de forma ordenada y precisa. El bocetar se utilizaría como herramienta o como una habilidad, en esta etapa el proceso toma fuerza, se desarrollarán las propuestas y variaciones de esta, ya sea tamaño, cromática entre otras. Lo que se busca es poder transmitir el concepto seleccionado convirtiéndolo en un producto que plasme la inspiración y al mismo tiempo cumpla con los requerimientos establecidos con anterioridad.

En este proyecto se utilizó el bocetar como método de bocetos rápidos emplea la inspiración seleccionada, al explotar conceptos y buscar soluciones para el problema de diseño. Esta herramienta es eficaz para los diseñadores al poder explotar la creatividad y plasmar sus ideas, que representen la Hay múltiples usos para bocetar en el proceso de diseño. Una de las categorías para su uso es: rápidos conceptos de desarrollo el cual explica que, bocetar es una forma de explotar conceptos y trabajar en variados y posibles soluciones para el problema de diseño. De esta manera, el boceto al igual que la acción de bocetar se instauran como eje central del análisis propuesto en el presente estudio, caracterizado por ser una herramienta de conocimiento y un medio eficaz que poseen los diseñadores para plasmar sus ideas, así lograr tener un objeto palpable que al mismo tiempo.

A continuación, se muestran varios bocetos de diseño de bolsos y bisutería para 3 líneas (gala, casual y deportivo), los bolsos y bisutería están desarrollados cada uno en base a un motivo gestor, esto mediante el análisis del moodboard de donde se extrajo los motivos gestores y la cromática. Ver gráfico 23 y 24 para una mejor apreciación.

Se obtiene como parte primordial la vestimenta de la época vestidos cortos, a su vez el símbolo de amor y paz, el mismo que es icónico por las manifestaciones que se presentaron y el vehículo en el cual se trasladaban y era con su hogar, con lo que se expresaban a su desconformidad ante las injusticias.

Es importante recalcar que se realizara 3 líneas de accesorios que son: gala, casual, deportivo, con el fin de representar esta década icónica en tres categorías comunes para las mujeres aggiornadas.

DISEÑO DE CONCEPTO / INSPIRACIÓN Y MOTIVO GESTOR

MOTIVO GESTOR I



DIBUJO DEL MOTIVO GESTOR



Figura 13. Motivo gestor

Fuente: Elaboración propia

DISEÑO DE CONCEPTO / INSPIRACIÓN Y MOTIVO GESTOR

MOTIVO GESTOR



Figura 14. Variaciones

Fuente: Elaboración propia

DISEÑO DE CONCEPTO / INSPIRACIÓN Y MOTIVO GESTOR

MOTIVO GESTOR

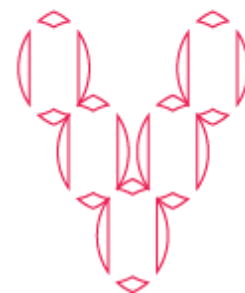
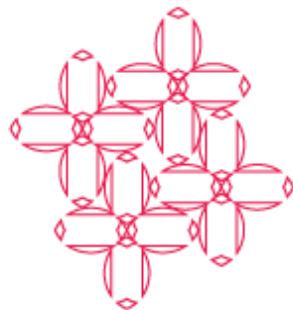
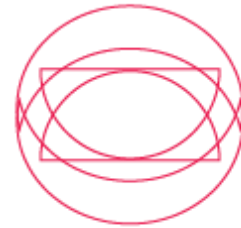

Figura 15. Variaciones

Fuente: Elaboración propia

DISEÑO DE CONCEPTO / INSPIRACIÓN Y MOTIVO GESTOR

MOTIVO GESTOR I

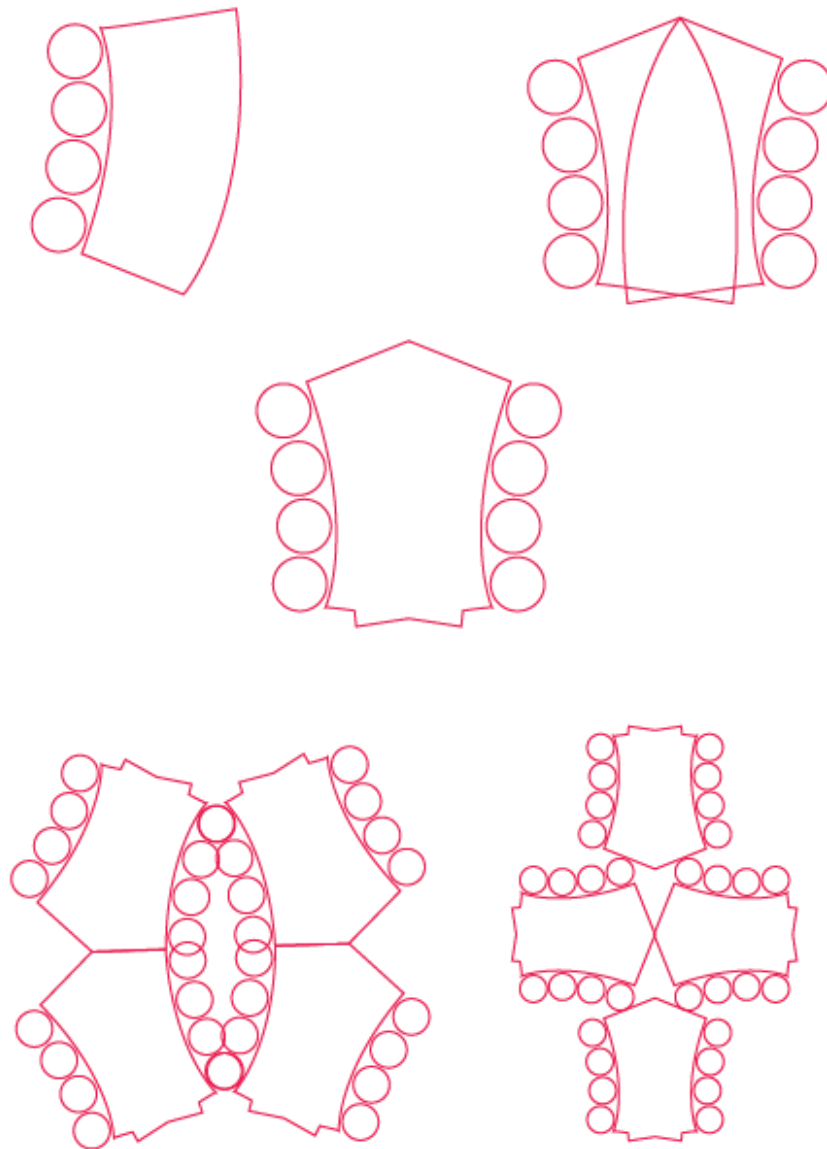

DIBUJO DEL MOTIVO GESTOR



Figura 16. Motivo gestor

Fuente: Elaboración propia

DISEÑO DE CONCEPTO / INSPIRACIÓN Y MOTIVO GESTOR

MOTIVO GESTOR



Figura 55. Variaciones

Fuente: Elaboración propia

DISEÑO DE CONCEPTO / INSPIRACIÓN Y MOTIVO GESTOR

MOTIVO GESTOR

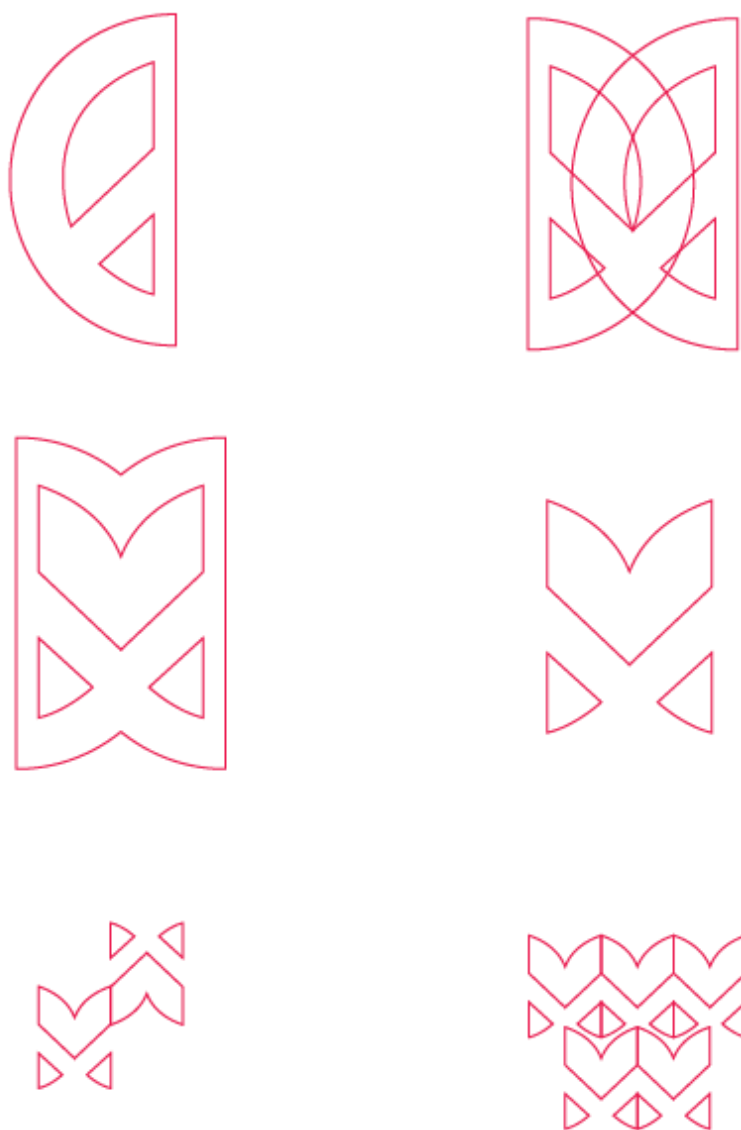

Figura 56. Variaciones

Fuente: Elaboración propia

DISEÑO DE CONCEPTO / INSPIRACIÓN Y MOTIVO GESTOR

MOTIVO GESTOR I

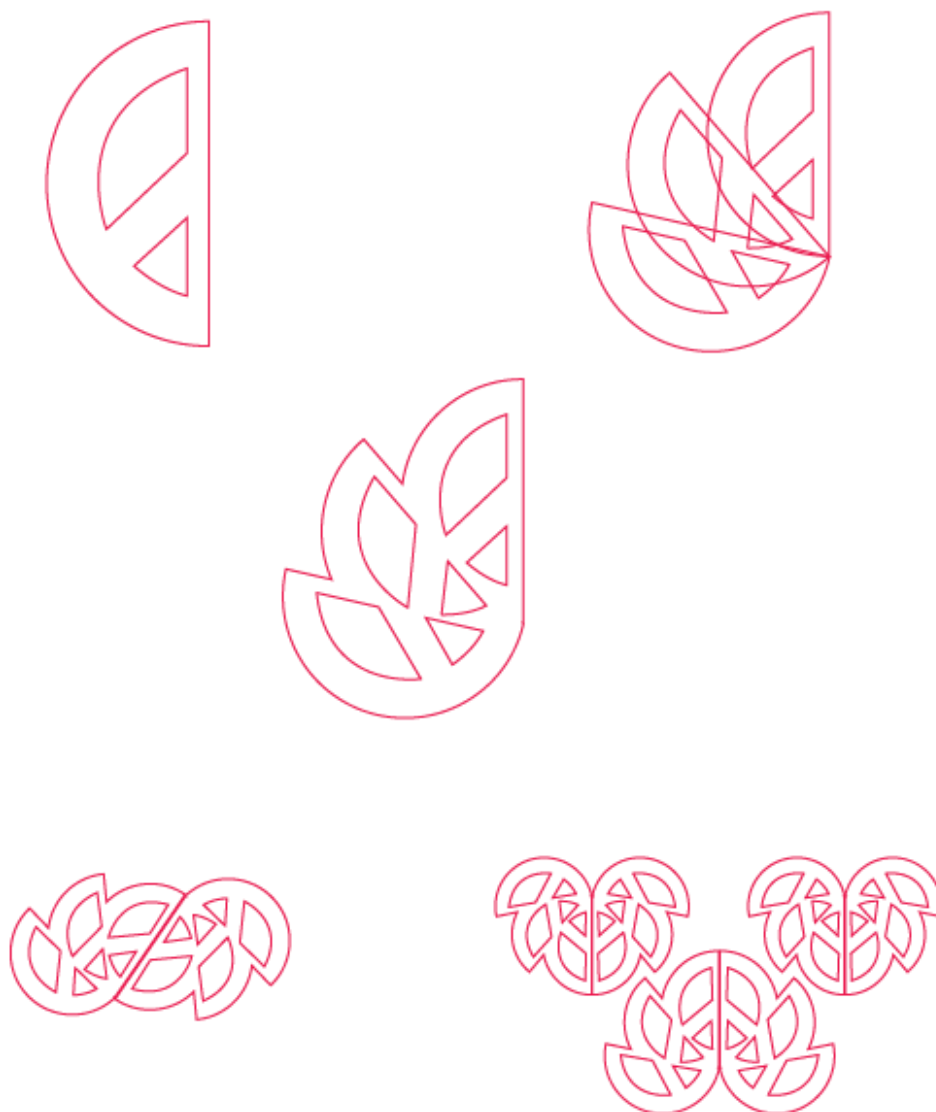

DIBUJO DEL MOTIVO GESTOR



Figura 19. Motivo gestor

Fuente: Elaboración propia

DISEÑO DE CONCEPTO / INSPIRACIÓN Y MOTIVO GESTOR

MOTIVO GESTOR

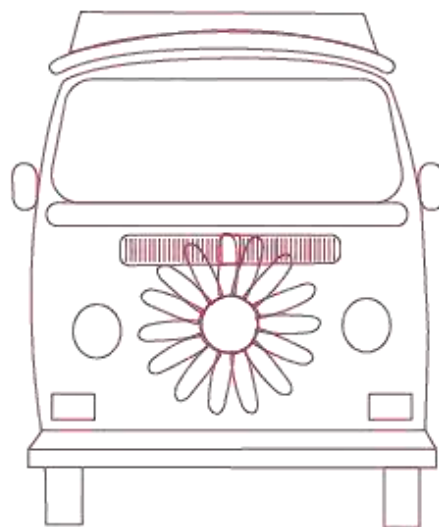

Figura 58. Variaciones

Fuente: Elaboración propia

DISEÑO DE CONCEPTO / INSPIRACIÓN Y MOTIVO GESTOR

MOTIVO GESTOR

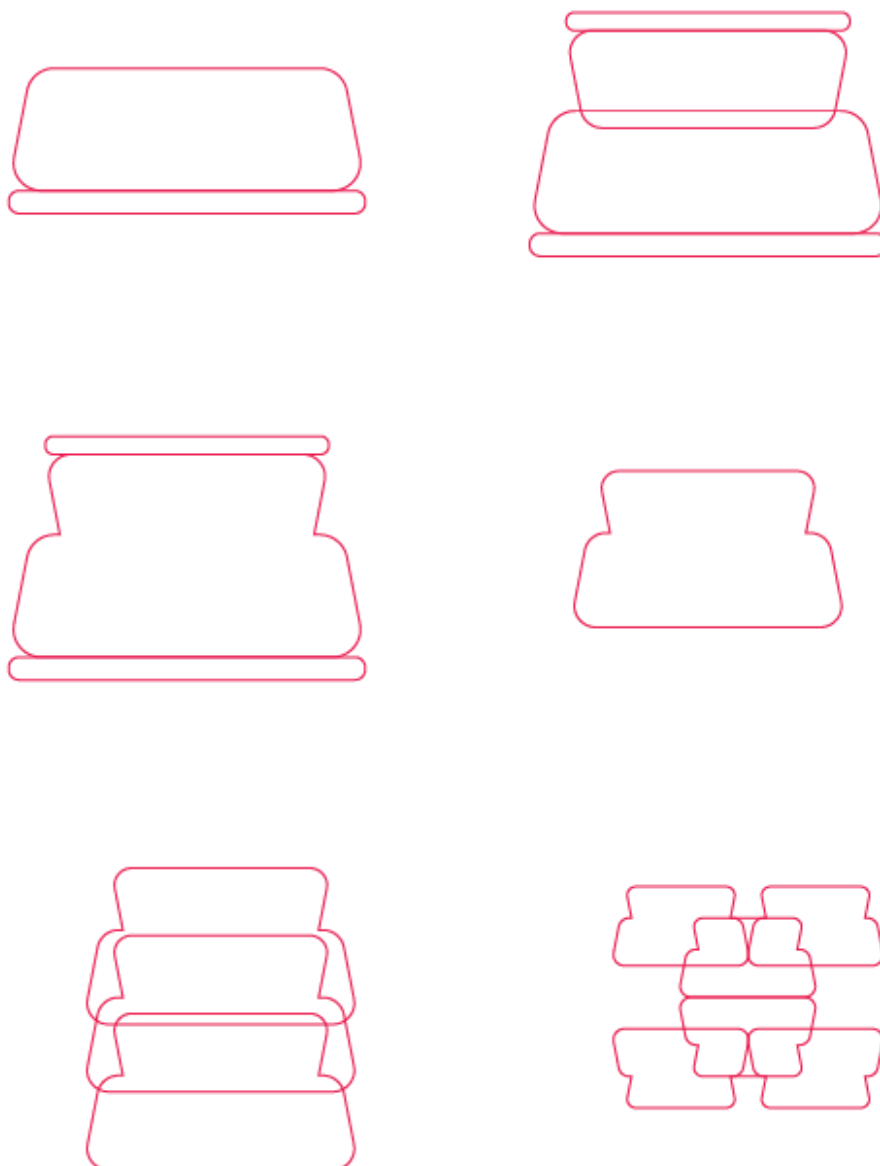

Figura 59. Variaciones

Fuente: Elaboración propia

BOCETOS

COLECCIÓN DE BOLSOS Y BISUTERIA

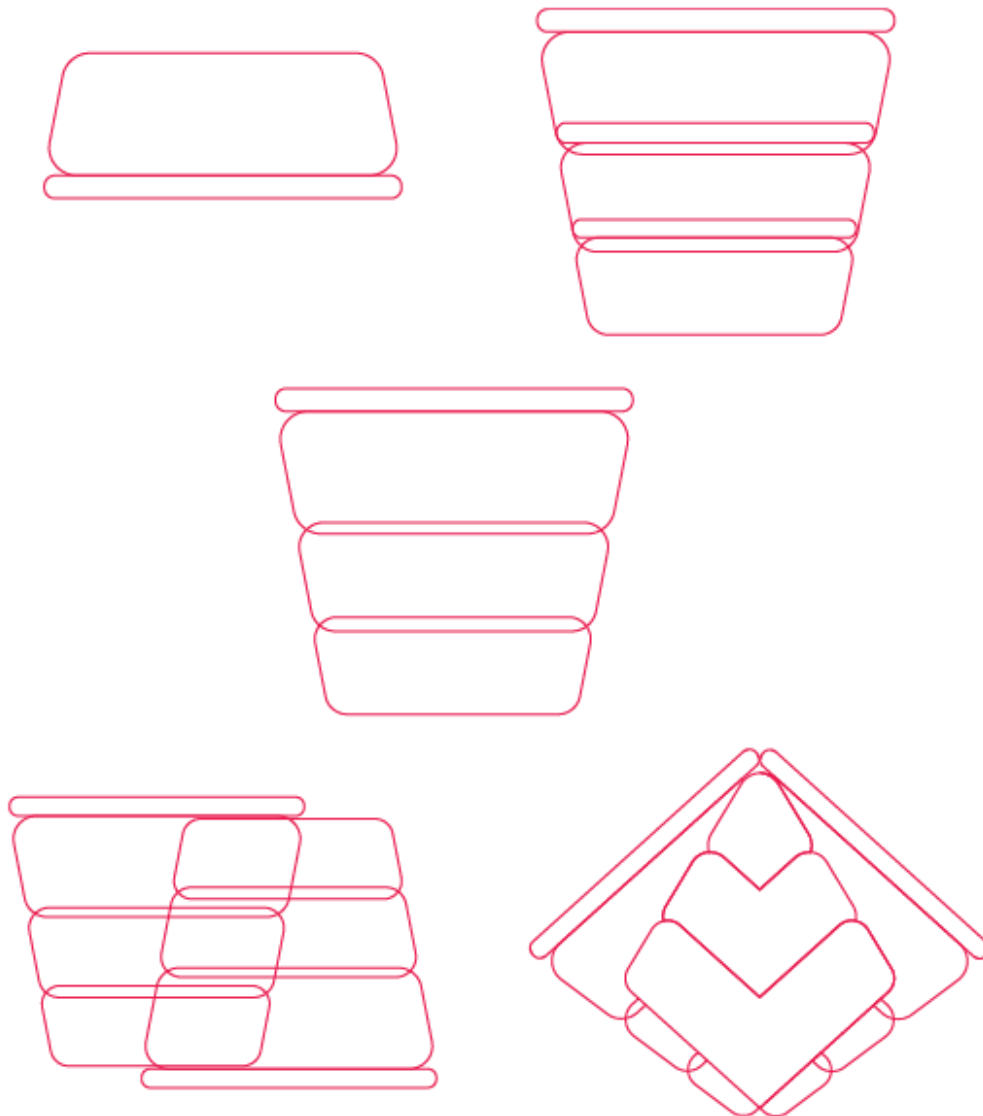
SECTOR	Femenino	INSPIRACION	AÑOS 70'	LINEA	Gala
--------	----------	-------------	----------	-------	------



Figura 22. Bocetos

Fuente: Elaboración propia

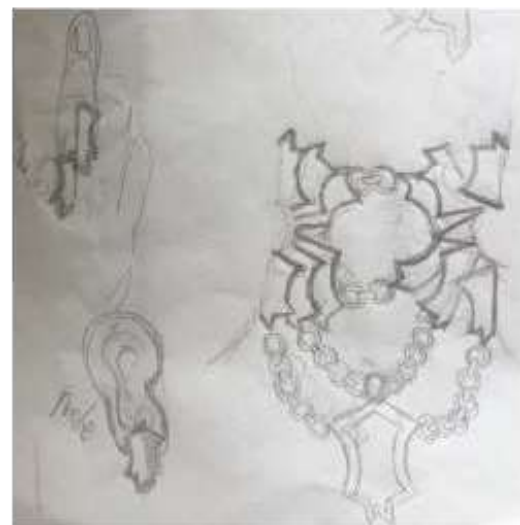
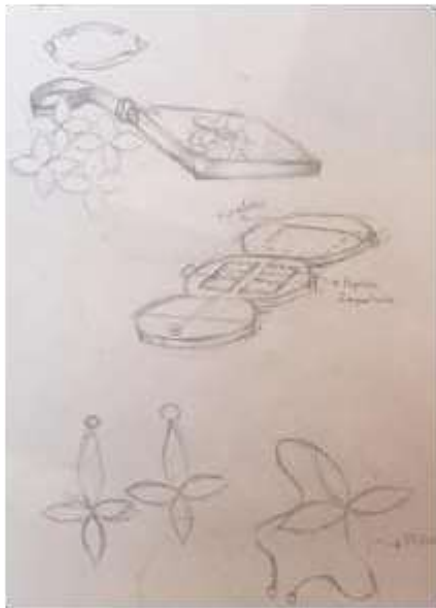

Figura 23. Bocetos

Fuente: Elaboración propia

BOCETOS

COLECCIÓN DE BOLSOS Y BISUTERÍA

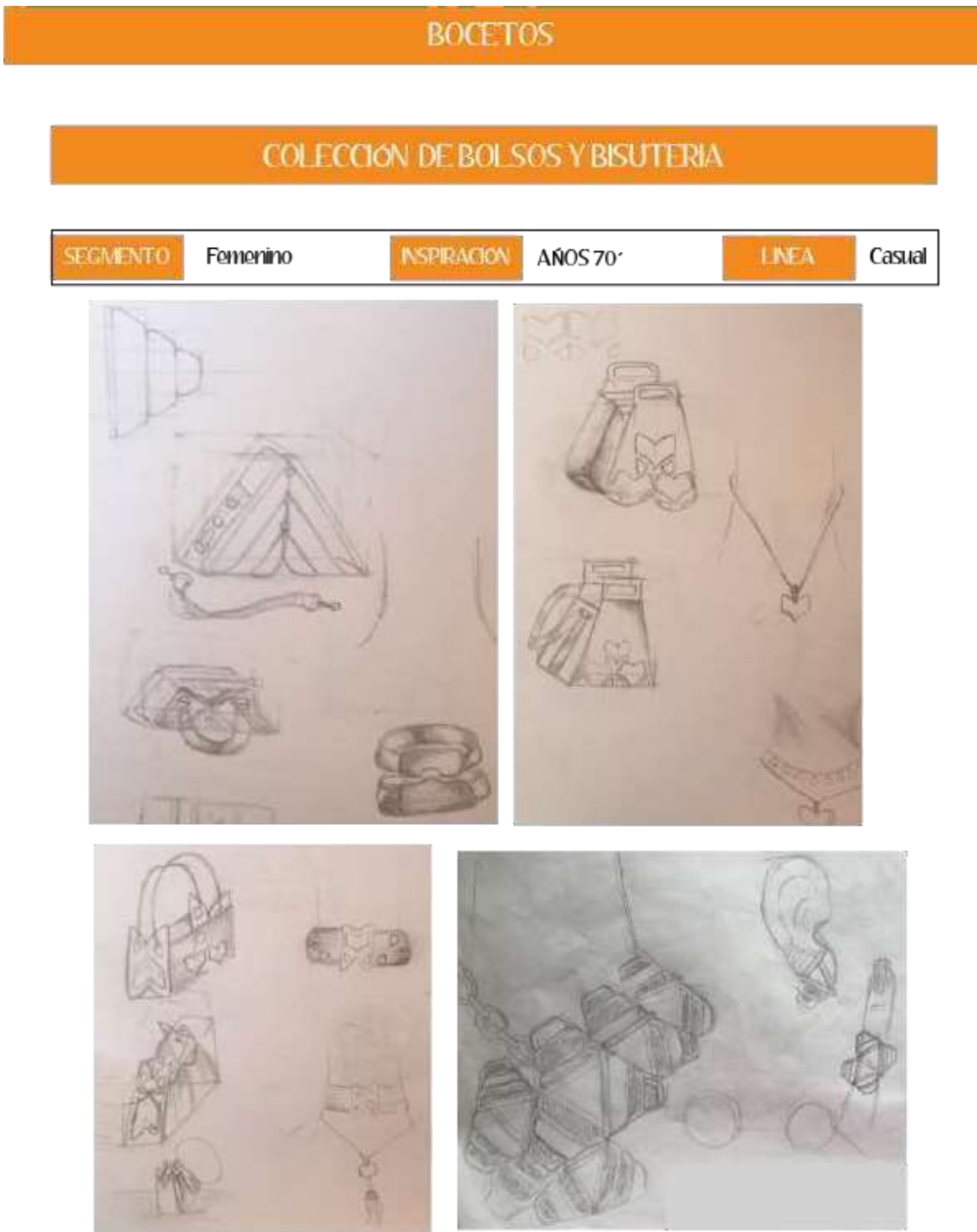
SEGMENTO	Femenino	INSPIRACION	AÑOS 70'	LÍNEA	Deportivo
----------	----------	-------------	----------	-------	-----------



Figura 24. Bocetos

Fuente: Elaboración propia

2.4.5 Prototipo y representación gráfica del producto

Permite crear la forma y el patrón definitivo previo al corte y confección, permite probar que las prendas sean cómodas, las tallas y funcionalidad adecuadas; es la propia fase de invención y creatividad, en la que se emplea el conocimiento implícito y explícito, típico del diseño industrial o tecnológico. Entre el diseño y prototipo existirían ciclos de retroalimentación, para que el modelo lineal sea más dinámico (Guerrero, 2018).

En esta fase se definen como el producto cumplirá la multifuncionalidad mediante ilustraciones para una mejor visualización y comprensión de estos.



Figura 25. Ilustración de los accesorios de gala

Fuente: Elaboración propia



Figura 26. Ilustración bolso y su multifuncionalidad

Fuente: Elaboración propia



Figura 27. Ilustración del collar y su multifuncionalidad

Fuente: Elaboración propia

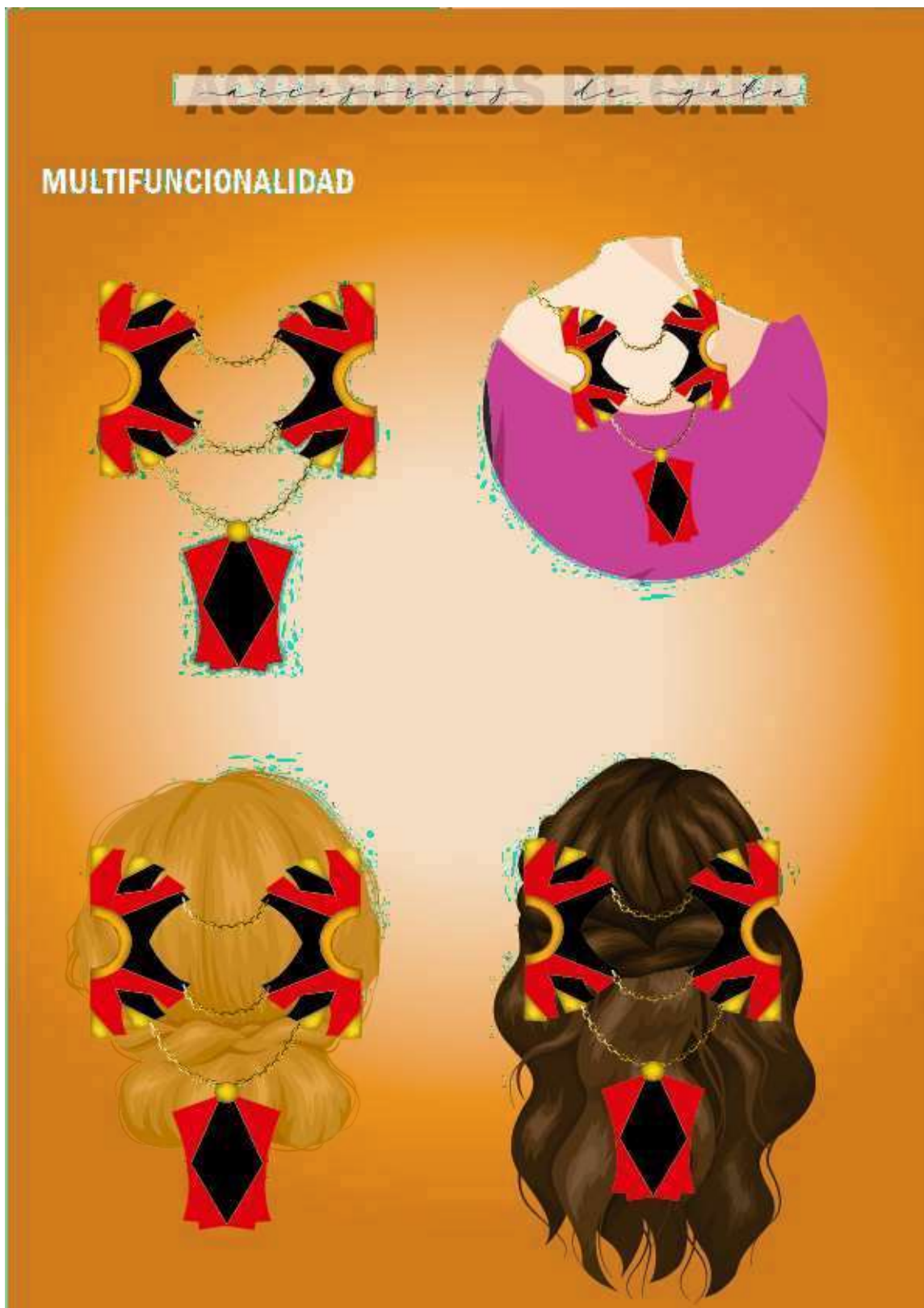

Figura 28. Ilustración del anillo y su multifuncionalidad

Fuente: Elaboración propia



Figura 29. Ilustración de los aretes y su multifuncionalidad

Fuente: Elaboración propia



Figura 30. Ilustración de los accesorios casuales

Fuente: Elaboración propia



Figura 31. Ilustración del bolso y su multifuncionalidad

Fuente: Elaboración propia



Figura 32. Ilustración del anillo y su multifuncionalidad

Fuente: Elaboración propia



Figura 33. Ilustración del collar y su multifuncionalidad

Fuente: Elaboración propia



Figura 34. Ilustración de los aretes y su multifuncionalidad

Fuente: Elaboración propia

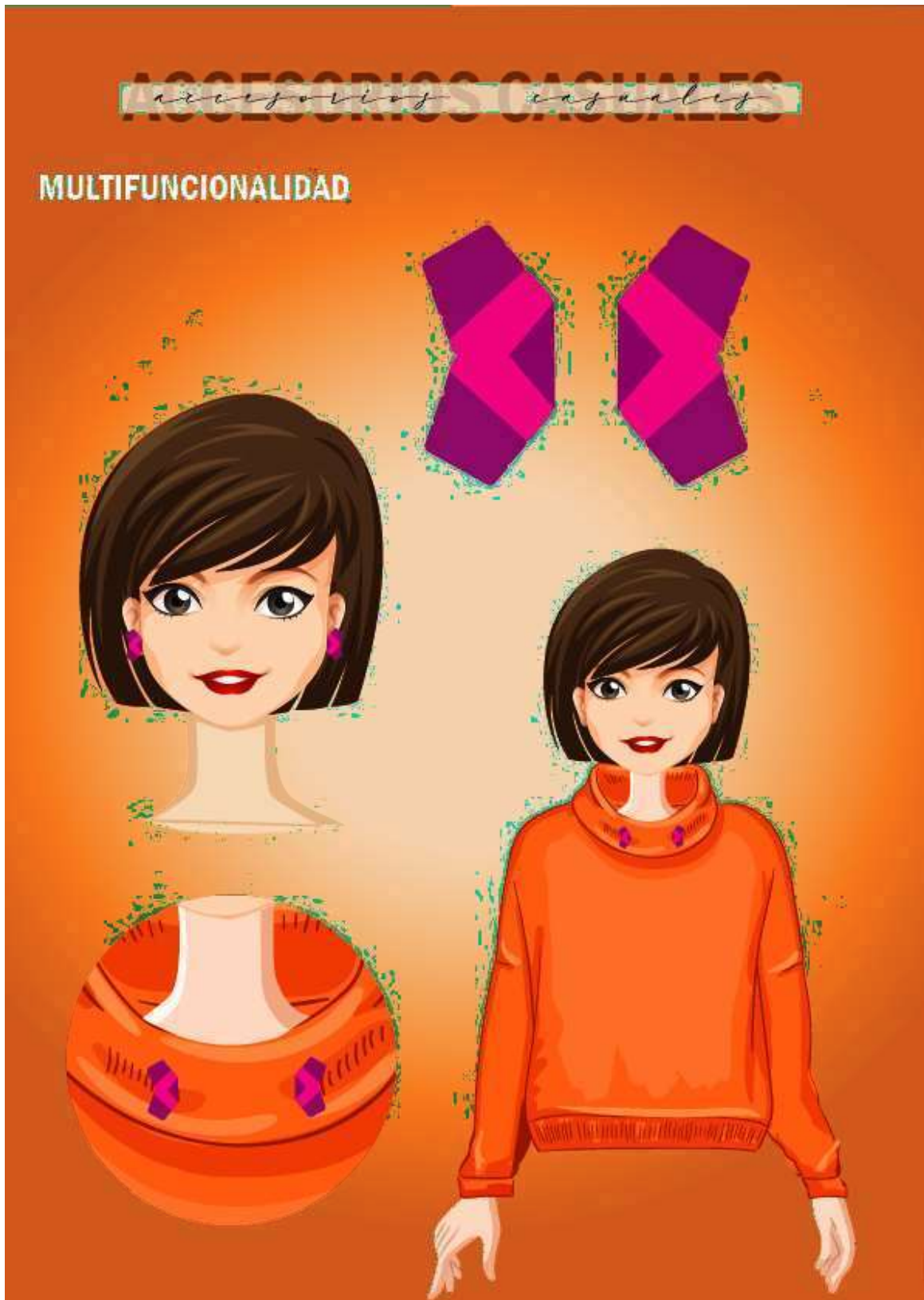

Figura 35. Ilustración de los accesorios deportivos

Fuente: Elaboración propia



Figura 36. Ilustración del anillo y su multifuncionalidad

Fuente: Elaboración propia



Figura 37. Ilustración de los aretes y su multifuncionalidad

Fuente: Elaboración propia



Figura 38. Ilustración del anillo y su multifuncionalidad

Fuente: Elaboración propia

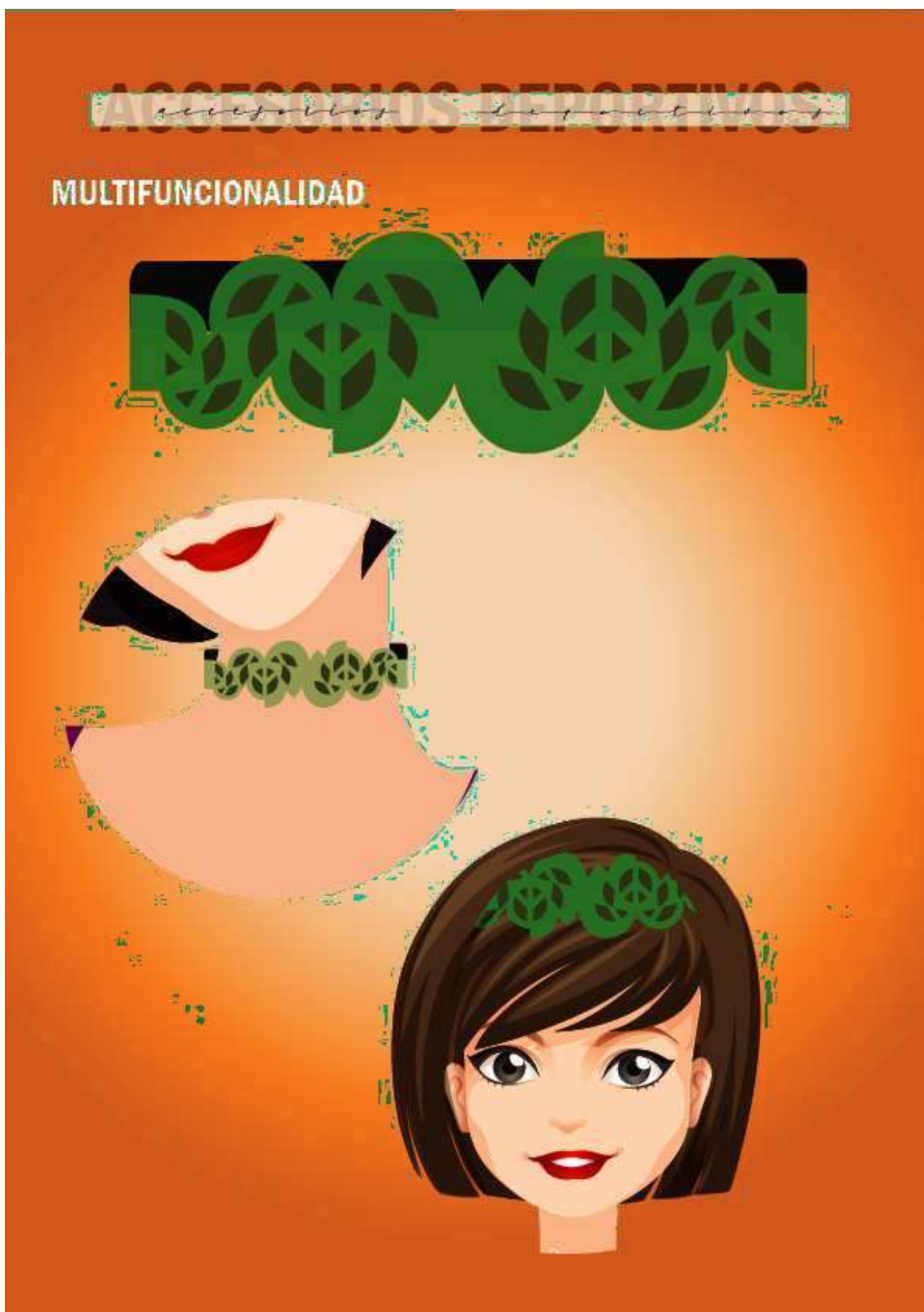

Figura 39. Ilustración del bolso y su multifuncionalidad

Fuente: Elaboración propia

2.4.6 Solución o producto

En la que se elaboran los patrones 2D o 3D, los dibujos técnicos y artísticos para iniciar el proceso de producción (Matharu, 2017).

Dentro de dicha fase, no solo se busca definir las medidas, materias bolsos y bisutería, se pondrá énfasis en las dimensiones y especificaciones necesarias, que tendrán los productos de manera, que se entiendan al momento de hacer prototipos reales de los mismos, para una mejor visualización revisar el anexo 5.

CAPÍTULO III. ANÁLISIS DE LOS RESULTADOS DE LA INVESTIGACIÓN

3.1 Análisis de los resultados de la investigación

En este capítulo se analizan los resultados de la investigación para el desarrollo y aplicación del proyecto. A partir del último paso de la metodología de investigación de Bruce Archer con el método sistemático, el mismo que es adaptado por Matharu, Mbonu y Seivewright, para el diseño de modas; se muestran las propuestas planteadas de manera que sea lo más clara y concisa.

Se han tomado en cuenta todos los aspectos positivos e importantes, para desarrollo del proyecto de manera ordenada, sin dejar de lado algún proceso de diseño, con el objetivo de poder transmitir la fuerza de la mujer y todo lo que consiguió en la década de los 70', todo esto a través de 3 líneas de accesorios multifuncionales para mujeres aggiornadas, para esto se seleccionó los objetos con mayor utilización para el nicho de mercado, los mismos que son bolsos y bisutería.

En las siguientes imágenes se observa los prototipos reales y la multifunción para esto se muestran a continuación.



Figura 81. Prototipos reales

Fuente: Elaboración propia.



Figura 82. Prototipos reales

Fuente: Elaboración propia.



Figura 42. Prototipos reales

Fuente: Elaboración propia.

3.2 Validación

Para la investigación se llevó varios procesos, se aplicó varios métodos y técnicas, las mismas que permiten definir los productos a diseñar para comprenderlo, describirlo, explicarlo, predecirlo y transformarlo. Es importante evaluar los productos por los usuarios potenciales en este caso mujeres aggiornadas quienes cumplen características específicas que las hacen diferenciar de las otras, las mismas que se identificaron en entidades bancarias, se ha seleccionado a cajeras de distintas entidades como la Cooperativa San Francisco Ltda. para responder las preguntas de investigación y cumplir con los objetivos del estudio, para la validación de los accesorios propuestos y su funcionalidad se desarrolló una serie de preguntas las mismas que tendrán las opciones de muy bueno, bueno, mediano, malo y muy malo, la mismas tendrá una valoración, que se muestra a continuación.

Tabla 11. Rúbrica de la evaluación

Rúbrica de evaluación					
Criterios a evaluar	Muy bueno	Bueno	Mediano	Malo	Muy malo
¿Está de acuerdo con la cromática utilizada?					
¿Está de acuerdo con las variaciones que ofrece el objeto?					
¿Es de fácil comprensión las variaciones y su utilidad?					
¿Considera usted que el material utilizado es adecuado?					
¿Las dimensiones son adecuadas?					
¿Es de su agrado la combinación de la bisutería y el bolso?					

Para la calificación se estableció una valoración en función de la escala que se evidenciarán en la tabla 12, esto con el fin de definir si el producto satisface las expectativas del público objetivo.

Tabla 12. Valoración de desempeño

Muy Bueno	Bueno	Mediano	Malo	Muy Malo
5	4	3	2	1

Fuente: Elaboración propia

De acuerdo con su proximidad con un máximo o un mínimo, acorde a tres valores intermedios, se define el centro como punto de equilibrio o punto neutro. Se nombran a continuación:

Las mujeres seleccionan las respuestas de la rúbrica las mismas se observará en el anexo 6, ficha 19, 20, 21, 22 y 23. A partir de dicha fase se determina la factibilidad y validez del proyecto que se presenta.

La autenticidad y confiabilidad, se describe el grado de aceptación del producto por medio del instrumento, el cual permite determinar que el mismo, mide lo que se quiere medir.

Por medio de su proximidad con un máximo o un mínimo, afín a tres valores intermedios, se define el centro como punto de equilibrio o punto neutro, el cual se encuentra con la denominación de mediano, a continuación:

Resultados

Después de realizar la validación con el público objetivo se analizaron las respuestas, se obtuvo como resultado lo siguiente:

Validación 1. Ver anexo 6, tabla 19 para una mejor apreciación.

Tabla 13. Validación 1

Rubrica de evaluación					
Criterios a evaluar	Muy bueno	Bueno	Mediano	Malo	Muy malo
¿Está de acuerdo con la cromática utilizada?	5				
¿Está de acuerdo con las variaciones que ofrece el objeto?	5				
¿Es de fácil comprensión las variaciones y su utilidad?	5				
¿Considera usted que el material utilizado es adecuado?		4			
¿Las dimensiones son adecuadas?	5				
¿Es de su agrado la combinación de la bisutería y el bolso?	5				

Validación 2. Ver anexo 6, tabla 20 para una mejor apreciación.

Tabla 14. Validación 2

Rubrica de evaluación					
Criterios a evaluar	Muy bueno	Bueno	Mediano	Malo	Muy malo
¿Está de acuerdo con la cromática utilizada?	5				
¿Está de acuerdo con las variaciones que ofrece el objeto?	5				
¿Es de fácil comprensión las variaciones y su utilidad?		4			
¿Considera usted que el material utilizado es adecuado?		4			
¿Las dimensiones son adecuadas?	5				
¿Es de su agrado la combinación de la bisutería y el bolso?	5				

Validación 3. Ver anexo 6, tabla 21 para una mejor apreciación.

Tabla 15. Validación 3

Rubrica de evaluación					
Criterios para evaluar	Muy bueno	Bueno	Mediano	Malo	Muy malo
¿Está de acuerdo con la cromática utilizada?		4			
¿Está de acuerdo con las variaciones que ofrece el objeto?		4			
¿Es de fácil comprensión las variaciones y su utilidad?			3		
¿Considera usted que el material utilizado es adecuado?			3		
¿Las dimensiones son adecuadas?	5				
¿Es de su agrado la combinación de la bisutería y el bolso?	5				

Validación 4. Ver anexo 6, tabla 22 para una mejor apreciación.

Tabla 16. Validación 4

Rubrica de evaluación					
Criterios para evaluar	Muy bueno	Bueno	Mediano	Malo	Muy malo
¿Está de acuerdo con la cromática utilizada?		4			
¿Está de acuerdo con las variaciones que ofrece el objeto?			3		
¿Es de fácil comprensión las variaciones y su utilidad?	5				
¿Considera usted que el material utilizado es adecuado?	5				
¿Las dimensiones son adecuadas?	5				
¿Es de su agrado la combinación de la bisutería y el bolso?	5				

Validación 5. Ver anexo 6, tabla 23 para una mejor apreciación.

Tabla 17. Validación 5

Rubrica de evaluación					
Criterios para evaluar	Muy bueno	Bueno	Mediano	Malo	Muy malo
¿Está de acuerdo con la cromática utilizada?	5				
¿Está de acuerdo con las variaciones que ofrece el objeto?	5				
¿Es de fácil comprensión las variaciones y su utilidad?		4			
¿Considera usted que el material utilizado es adecuado?			3		
¿Las dimensiones son adecuadas?	5				
¿Es de su agrado la combinación de la bisutería y el bolso?	5				

Con la información recolectada y mostrada anteriormente se deduce que, los bolsos y bisutería cumplen con las funciones y especificaciones establecidas con anterioridad, se interpretarán con puntajes aceptables, que las propuestas presentadas son agradables para el usuario potencial, esto asegura que tengan una adecuada acogida.

CONCLUSIONES

La década de los 70 se caracterizó por cambios socio culturales radicales, que desde la perspectiva del diseño se representaron en la moda, la misma que fue muy diversa, esta se caracterizó por la libre expresión a través de su indumentaria, lo que se ha tomado en cuenta para diseñar accesorios de vestir multifuncionales para mujeres aggiornadas.

En esta década se destacó el surgimiento de la “anti-moda” como una forma de embellecimiento o rechazo contra las políticas de aquel tiempo, el mismo que se manifestó a través de sus prendas con los colores psicodélicos, la mezcla de texturas y la incorporación de accesorios exóticos y exuberantes.

La década de los 70 fue reconocida por los múltiples cambios en el ámbito social, político y cultural, los mismos que se representaron a través de sus prendas llamativas, convirtiéndose en una forma particular de vestir, así también, incorporaron diversos materiales, accesorios y con ello, se manifestaban al exigir igualdad de derecho y oportunidades.

Se concluye que para el diseño de una línea de accesorios multifuncionales para mujeres aggiornadas con base en la década de los 70, se generaría un estudio en cuanto a dimensiones antropométricas, materiales y texturas para el desarrollo óptimo de la propuesta de igual manera la metodología de Bruce Archer adoptado por Matharu, Mbonu y Selverwright, para el diseño de modas” Modelo de innovación en Moda”.

Ha sido posible materializar el diseño a través de la experimentación y creatividad, define la forma, estructura y función de la colección, misma que ha sido testada, por lo que se establece que es viable y práctico desarrollar estos productos.

RECOMENDACIONES

El diseño se basaría en información y conocimiento, pues solo de esa forma se logrará satisfacer los requerimientos del grupo objetivo de diseño para solucionar sus problemas específicos; por lo que, se tomarán conocimiento del contexto temporal, social, cultural y situacional del entorno específico en el que se sitúa el grupo objetivo.

Se recomienda enfocar la investigación en un solo grupo cultural y sus características, destacar los acontecimientos que marcaron la historia, tener así un enfoque específico en el diseño, y así obtener óptimos resultados en la elaboración de los productos, para lograr que estos transmitan la esencia de esta década.

Se sugiere que para el diseño de modas se aplique la metodología de diseño sistémica de Bruce Archer, adaptada por Matharu, Mbonu y Seivewright, para trabajar coordinadamente y así plasmar el diseño, conocimiento e imaginación, en accesorios de vestir multifuncionales que representan la década de los años 70' que complementan adecuadamente la vestimenta de las mujeres aggiornadas.

Se recomienda realizar un correcto testeo y su interpretación, este permitirá hallar las necesidades de nuestro grupo objetivo, y así incorporarlos al diseño de los accesorios de vestir, de esta forma lograr su función de multifuncionalidad, posterior a ello se procedería a su producción con materiales actuales, atractivos y de alta durabilidad.

Bibliografía

- Alcázar, Á. (20 de 08 de 2019). *La década de los 70", la década que cambió la historia*. Buenos Aires: Universidad de Palermo. Obtenido de ¿Qué fue de los 70?", la década que cambió la historia.
- Arismendi, R. (2015). *Diseño para la materialización de ideas* . México D.F.: Prentice Hall.
- Banco General Rumiñahui. (2011). *Reglamento Interno de Trabajo*. Quito: Banco General Rumiñahui. Obtenido de Reglamento Interno de Trabajo.
- Bur, A. (2019). *Moda, estilo y ciclo de vida de los productos de la industria textil*. Buenos Aires: Universidad de Palermo.
- Cabello, M. (3 de 2016). El desarrollo histórico del sistema de la moda: una revisión teórica. *La moda, razones de vestir*, 16(1), 265-289. Recuperado el 25 de 2 de 2021
- Carvajal - Villaplana, Á. (2017). Diseño, innovación y moda: entre la tecnología y el arte. *Legado de Arquitectura y Diseño, vol. 1, núm. 22, Universidad Autónoma del Estado de México*, 4-15.
- Cicmas Strategy Group. (2019). *Investigación sobre los tipos de mujeres*. Buenos Aires: Cicmas Strategy Group.
- Cooper, R. (2012). *Winning at New Products: Accelerating the Process from Idea to Launch*. Miami, EEUU: Perseus Publishing.
- Creswell, J. (2015). *Qualitative inquiry and reaserch design. Chossing among five traditions 4th. Ed.* . Thousand Oaks, CA: Sage publications.
- Denzin, N., & Lincoln, Y. (2016). *Strategiess of qualitative inquiry 4th. Ed.* New York: Sage Publications.
- Diario El Telégrafo. (05 de 03 de 2020). Como se visten los ecuatorianos. *El Telégrafo*, págs. 4-5 disponible en <https://www.eltelegrafo.com.ec/noticias/septimo/1/como-se-visten-los-ecuatorianos>.
- Domínguez Siemens, A. (2016). El Movimiento Moderno. *Houzz*, 21-34.
- Gallino, L. (2017). *Diccionario de Sociología 4ta. Ed.* . México D.F.: Siglo XXI.
- Gassió, X. (2017). *¿Qué fue de los 70?' Relato de la década del cambio en la que en España empezó casi todo*. Madrid: Paraninfo Ibérico.
- Gerval, Ó. (2018). *Cuadernos de moda: estudios y productos 5ta. Ed.* Barcelona: Acanto.
- Gómez, F. (2018). *Los años 70, vida cotidiana, sociedad y arte*. Madrid, España: Fundación Banco Santander.

- González Mothelet, M. (2018). *Metodología del Diseño, Bloque Básico*. Londres: Universidad de Londres, Facultad de Diseño Gráfico.
- Guerrero, J. A. (2018). *Nuevas tecnologías aplicadas a la moda. Diseño, producción, Marketing y comunicación 3ra. Ed.* Barcelona: Parramón.
- Hisour. (05 de 10 de 2018). *Hisour*. Obtenido de Modern Movement: <https://www.hisour.com/es/modern-movement-33608/>
- Ibáñez Gimeno, J. M. (2017). *La gestión del diseño en la empresa 3ra. Ed.* . México D.F.: MacGraw Hill .
- ICSID. (2015). *El ICSID y el esfuerzo por la definición del Diseño Industrial*. Málaga: Concilio Internacional de Asociaciones de Diseño Industrial .
- Imaginario, A. (01 de 06 de 2020). *Vanguardias artísticas*. Barcelona: Universidad de Barcelona. Obtenido de Vanguardias artísticas.
- INEC. (2020). *Proyecciones del Censo de Población y Vivienda 2010*. Quito: INEC.
- Kendall, M. (2019). *Estadística para la Investigación 4ta. Ed.* México D.F.: Prentice Hall.
- Kimski, A. (2017). *Principios del Diseño y su Aplicación* . México D.F.: Prentice Hall.
- Klaum, J. (2017). *Tratado de Diseño 4ta. Ed.* México D.F.: Prentice Hall - RTAC.
- La Nación. (2016). Tendencias, Qué quieren y qué piensan las argentinas. Estilos: cinco tipos de mujer. *La Nación*, 8 de Octubre de 2016, 11-19.
- Larousse. (2009). *Diccionario Enciclopédico Volumen 1*. Madrid: Larousse S.L.
- Marino, E. (2016). *Principios modernos de Diseño 4ta. Ed.* Buenos Aires: Universidad de Palermo.
- Matharu, G. (2017). *Diseño de moda. Manual para los futuros profesionales del sector 3ra. Ed.* Barcelona: Océano.
- Mbonu, E. (2014). *Diseño de moda. Creatividad e investigación 2da. Ed.* Barcelona: Promopress.
- McKelvey, K., & Munslov, J. (2018). *Fashion design: process, innovation and practice 5th. Ed.* Londres: Blackwell.
- ONU Mujeres. (2020). *El progreso de las mujeres en el mundo 2019-2020. Familias en un mundo cambiante*. New York: ONU Mujeres .
- Pierre, C. (2015). *Looking good: The liberation of fashion 4th. Ed.* París: Elysse Vogue .
- Pugh, S. (2015). *Creating innovative products using total Design 5th. Ed.* Boloxi, EEUU: Adison Wesley.
- Quaroni, L. (2017). *Diseñando un edificio. Ocho lecciones de arquitectura 6ta. Ed.* . México D.F.: Prentice Hall.

- Rodríguez, L. M. (2015). *Teoría y procesos del Diseño 3ra. Ed.* Cuajimalpa: Universidad Autónoma Metropolitana.
- Sangro Colón, P. (2016). Las vanguardias artísticas del siglo XX y su contribución teórica en la definición exhibicionista de la naturaleza del cine. *Anagramas Rumbos y Sentidos de la Comunicación vol. 14 Número 28*, 29-35.
- Seivewright, S. (2017). *Diseño e investigación. 3ra. Ed.* . Barcelona: Gustavo Gili.
- Sorger, R., & Udale, J. (2016). *The fundamentals of Fashion Design*. Miami: World Fashion.
- Steele, V. (2019). *Fifty years of fashion*. París: Museo del Instituto de Tecnología de Moda.
- Sthaigner, F. (2016). *Las vanguardias artísticas en el siglo XX*. Munich: Universidad de Munich.
- Suh, N. (2011). *The Principles of Design 3th. Ed.* Oxford: Oxford University Press.
- Suominen, V. F. (2018). Historia del Diseño, Movimiento Moderno. *History Design*, 7-13 .
- Téllez, E. Á. (2017). *El diseño y la multifunción de los objetos. Actas de Diseño N°4*. Buenos Aires: Universidad de Palermo, Escuela de Diseño Industrial.
- Tórtola, J. (2018). *Métodos del diseño para diseñadores 6ta. Ed.* Buenos Aires: FARUSAC.
- Vilchis, L. d. (2016). *Metodología del diseño 3ra. Ed.* México D.F.: Universidad Nacional Autónoma de México.

ANEXOS

Anexo 1: Preguntas Directrices de la entrevista.

Las preguntas directrices en que se basaron estas entrevistas son:

1. ¿Qué tan representativa es la década de los 70'?
2. ¿Qué elementos relacionados al vestuario y accesorios que se utilizaron en esta década, considera usted son los más representativos y por qué?
3. ¿Qué características son las más relevantes en cada uno de estos elementos?
4. ¿Qué tan factible considera usted, es diseñar accesorios multifuncionales para vestuario que basen en los elementos representativos de la década de los 70'?
5. ¿Qué recomendación haría para hacer más atractivos y funcionales a estos productos?

Anexos 2: Formato de encuestas

El cuestionario diseñado para la investigación cuantitativa aplicada a potenciales usuarias de los accesorios es.

Encuesta para establecer los gustos y preferencias de accesorios basados en los años 70. para mujeres actuales.

Pregunta	Sí	No
¿Ha integrado el rol de madre y trabajadora?		
¿Cuida su apariencia física y emocional?		
¿Le consideran a usted una mujer autosuficiente, dueña de su estilo?		
Al adquirir ropa y accesorios usted compra por: ¿Vanidad, Necesidad o Novelería?		
Al adquirir un accesorio de moda usted relaciona con recuerdos del pasado		
¿Se considera una persona ordenada?		
¿Se siente atraída por la tecnología?		

Nota. Si ha respondido afirmativamente al menos a seis de las ocho preguntas anteriores, por favor conteste las siguientes preguntas, caso contrario no, igualmente le agradezco por su valiosa colaboración.

1. Edad

Hasta 25 años.

Más de 25 y hasta 35 años.

Más de 35 años.

2. Actividad que desarrolla

Empleada privada

Empleada pública

Emprendedora

Otra (Cuál)

3. ¿Utiliza usted accesorios para vestuario?

Sí

No

4. ¿Considera usted que un accesorio de moda agrega valor a la vestimenta?

Sí

No

5. ¿Cuál considera usted que es la razón principal por la que adquiere estos productos?

Uso personal para el trabajo

Uso personal por moda y tendencias

Regalos y obsequios

Otros (Por favor especifique)

6. Si la respuesta a la pregunta 3) fue positiva

a. ¿Cuáles utiliza?

Calzado	Bufandas
Carteras y bolsos	Guantes
Bisutería	Lentes de sol
Accesorios de cabello	Sombreros, gorras
Joyería	Otros (Cuáles)

b. ¿Con qué frecuencia los adquiere?

Semanal	Semestral
Quincenal	Anual
Mensual	Ocasional

c. ¿Dónde los adquiere?

Tiendas físicas	Portales web
Centros comerciales	Fabricantes
Tiendas virtuales	Otro sitio (Cuál)

7. ¿Qué tan satisfecha está usted con la oferta de accesorios para vestuario que existen en Ambato y/o la región?

- Muy satisfecha
- Satisfecha
- Moderadamente satisfecha
- Poco satisfecha
- Nada satisfecha

8. Cuán importantes al comprar accesorios para vestuario, son para usted:

Elementos	Muy importante	Importante	Poco importante
Calidad			
Precio			
Diseño y estilo			
Marca			
Calidad de atención			
Canal de venta			
Variedad			
Material			
Colores			
Texturas			
Versatilidad			
Multifuncionalidad			
Tendencia			
Discreto			
Extravagante			

¡Muchas gracias por su valioso tiempo y colaboración!

Anexo 3: Entrevistas Procesadas

Tabla 18. Matriz de entrevistas

Nombre	Ing. Gabriel Núñez	Ing. Valeria Burgos	Asesor de Imagen José Hidalgo
Institución	Gabal 1982	Corpo Ambato	Academia Diosas
Cargo	Diseñador de Modas	Capacitadora. Diseñadora Industrial	Instructor- Dueño
Ciudad	Ambato	Quito	Guayaquil
Accesorios para hacer ejercicio	<p>Para realizar ejercicio no se utiliza una gran cantidad de accesorios, pero están los buff, se consideraría que es necesario un bolso donde se encuentra ropa, agua, celular, audífonos, zapatos entre otros. Como bisutería nada en cadenas, pulseras, tal vez y unos aretes pequeños los mismo, binchas para el cabello.</p>	<p>Debido a que se busca estar lo más cómoda posible y para esto se recogen el cabello con moños los cuales antes eran simples, pero ahora se busca complementar de forma atractiva su imagen, un accesorio que sirva para recoger el cabello o sea una diadema, a su vez funcione como pulsera.</p> <p>Es necesario acotar se considera como accesorio la botella de agua, y que se están el celular como prioridad ya sea para escuchar música.</p>	<p>Para realizar esta actividad no se toma en cuenta los accesorios, por comodidad y considerarse que no son necesarios los mismos.</p>

Nombre	Ing. Gabriel Núñez	Ing. Valeria Burgos	Asesor de Imagen José Hidalgo
Accesorios para un día casual	<p>En un día normal se busca la utilización de collares, sombreros, guantes, bolsos, canguros, pulseras, aretes, collares todo esto se maneja de forma estilizada, ya menos, es más.</p> <p>Se enfocarían de los accesorios cuales son: necesidad, vanidad.</p> <p>De estos, también, ya son parte los cubre bocas.</p>	<p>El utilizar pañoletas, aretes pulseras gafas collares lo que se busca es que los accesorios sean súper prácticos, que con ellos verme formal y si lo dejo de utilizar no cause que se dañe el look como por ejemplo en el cabello no se dañe, existen elementos que son utilizados con más frecuencia en un día normal estos en una mujer son bolso, un botellón y el celular, a su vez es importante recordar que las mascarillas ya son parte de los accesorios.</p>	<p>Para la utilización de accesorios es necesario tener en cuenta otros factores como: la forma del rostro, si es evento en el día o en la noche, el vestuario a utilizar, a su vez la personalidad de la persona.</p> <p>Se recomienda utilizar accesorios para el día plateado y objetos artesanales, madera, plástico esto va con colores, no faltarían perlas que se utiliza con todo, argollas medianas.</p> <p>Los bolsos, canguros, mochilas entre otras no faltarían al momento de completar su outfit a su vez los sombreros para el día, en eventos al aire libre. Los turbantes y cintillos.</p>
Accesorios para eventos de gala	<p>Se utilizaría aretes largos, pedrería, argollas, carteras tipo sobre, a su vez implementar accesorios que complementen el vestuario y a su vez se vea diferente.</p>	<p>Menos, es más, pues se utilizarían collares, relojes de forma equilibrada.</p> <p>En muchas ocasiones se busca no recargarse de cosas, entonces si se usa aretes largos</p>	<p>Para eventos nocturnos formales de cajón se utiliza pedrería, carteras pequeñas (forma de sobre), la utilización de colores neutros.</p>

Nombre	Ing. Gabriel Núñez	Ing. Valeria Burgos	Asesor de Imagen José Hidalgo
		no se recomienda utilizar collar, pulseras sí.	Recalca que en muchas de las veces menos, es más.
Accesorios Multifuncionales	Se tiene que pensar como satisfacer las necesidades de los usuarios, en este punto indagar que accesorio multifuncional le agrada al usuario.	La multifuncionalidad va de la mano con la forma del producto y la función que desea cumplir es por eso que tiene adaptarse a los requerimientos del cliente	Es interesante la variedad que tiene un producto, pero a su vez que tan fácil es para el usuario utilizarlo de las diversas formas, sin que se vuelva molesto o cansado.
La década de los 70´	Época de rebeldía donde la mujer empieza a decir lo que piensa, la implementación de estampados, protestas, manifestaciones botas con plataforma, la minifalda se empieza a romper esquemas.	Se expresan y comparten sus ideas, empiezan a utilizar drogas, sexo no les importa cómo le vean, la libre expresión lo hacen a través de las prendas de vestir con los estilos hippie, bohemio, retro y punk.	A partir de los finales de los 60 tienen un aspecto más liberal, protestas por las mujeres da lugar a faldas más cortas, estampados, uso de las mangas largas, cintillos, collares con estampados, sombrero de ala ancha que cubrían todo el cuerpo.

Fuente: Estudio aplicado a expertos en el tema

Anexo 3

Parte 1. Preguntas para identificar al nicho de mercado, de manera clara.

Pregunta 1. ¿Ha integrado el rol de madre y trabajadora?



Figura 43. Encuesta pregunta 1

Fuente: Google Docs

Análisis: De acuerdo con la encuesta, el potencial público objetivo del proyecto corresponde al 57,4% de mujeres que cumplen con el rol de ser madres y trabajadoras a la vez, 42,6% del total son mujeres que trabajan, pero que todavía no tienen hijos.

Pregunta 2. ¿Cuida su apariencia física y emocional?

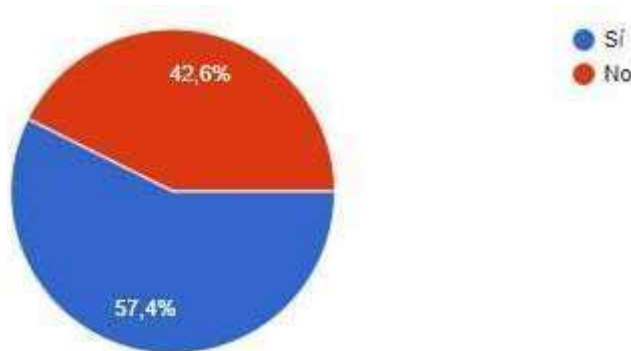

Figura 44. Encuesta pregunta 2

Fuente: Google docs

Análisis: Se evidencia con todas las mujeres encuestadas se preocupan por su apariencia física, por ello cuidan su alimentación, realizan ejercicio, están al día con

las tendencias que se utilizan dentro y fuera del país, por lo que se supondría que frecuentemente adquieren accesorios para complementar su vestuario.

Pregunta 3. ¿Le consideran a usted una mujer autosuficiente, dueña de su estilo?



Figura 45. Encuesta pregunta 3

Fuente: Google Docs

Análisis: El 95,1% de las mujeres se consideran autosuficientes, así como a su vez son dueñas de su estilo y crean a partir de la utilización de distintos accesorios de diferentes manifestaciones, con esto van creando un estilo que les identifica y diferencia de los demás.

Pregunta 4. ¿Al adquirir ropa y accesorios usted compra por: ¿Vanidad, necesidad o novelería?

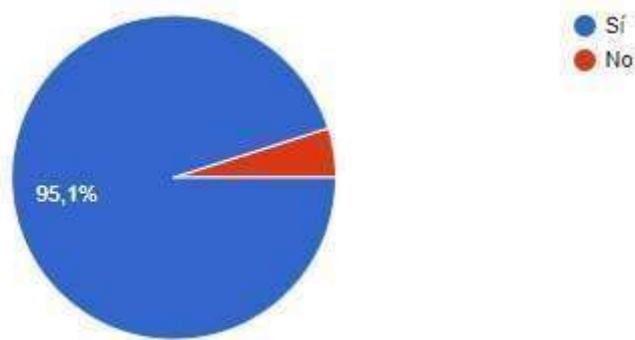

Figura 46. Encuesta pregunta 4

Fuente: Google Docs

Análisis: Al momento de adquirir ya sea prendas de vestir o accesorios que complementen al mismo, lo adquieren por necesidad, vanidad o novelería, estos

son adquiridos que estaba de moda, pero no va con su estilo, suma el querer una variedad de versatilidad al momento de vestir.

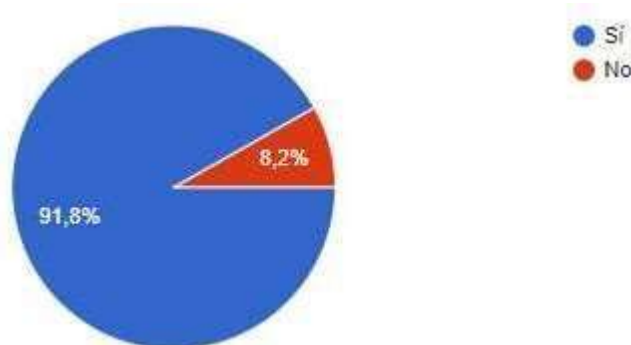
Pregunta 5: Al adquirir un accesorio de moda usted, relaciona con recuerdos del pasado.



Figura 47. Encuesta pregunta 5

Fuente: Google Docs

Análisis: Se concluye que 65,6% de la población estudiada, relaciona los accesorios con algún recuerdo agradable de su vida, esto genera un vínculo entre el usuario y el objeto.

Pregunta 6. ¿Se considera una persona ordenada?

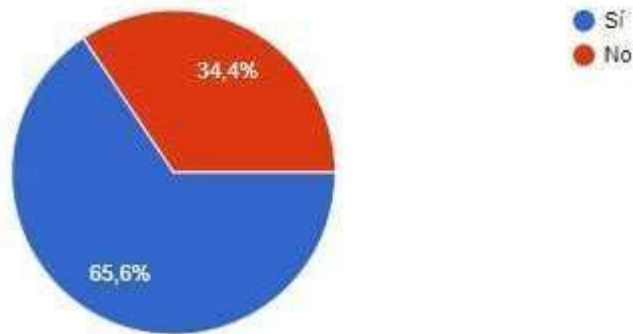

Figura 48. Encuesta pregunta 6

Fuente: Google Docs

Análisis: Del público encuestado 75,4% identifico que se considera una persona ordenada pues cumple con varias actividades durante el día, y para lograr hacerlo tiene que realizarlas de forma ordenada, con esto, también, se deduce que se preocupan por verse acorde con cada evento o actividad que realice.

Pregunta 7: ¿Se siente atraída por la tecnología?

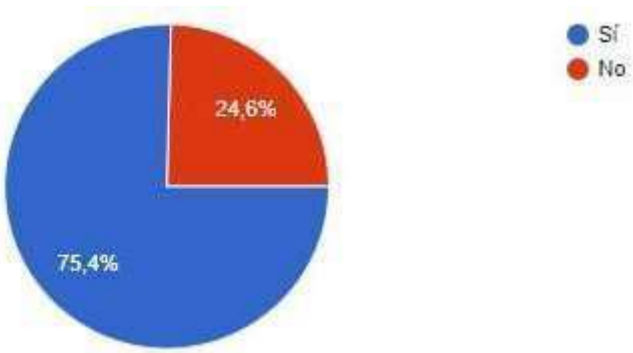

Figura 49. Encuesta pregunta 7

Fuente: Google Docs

Análisis: Se determina que toda la población encuestada se siente atraída por la tecnología, lo que corrobora que en la actualidad que la tecnología se convirtió en parte importante del diario vivir, por lo que se llegaría al usuario a través de redes sociales.

Parte 2. Preguntas para definir las características a tomar en cuenta para la elaboración de los accesorios.

Pregunta 1. Edad



Figura 50. Encuesta pregunta 1, parte 2

Fuente: Google Docs

Análisis: Se concluye que del público encuestado 67,9% está en un rango de edad de 25 a 35 años, quienes explicaban que se dan tiempo para cumplir con varias

actividades fuera de sus horas de trabajo ya sea reuniones sociales, realizar ejercicio ir de compras, el 23,2% tienen un rango de edad de 23,2 % son estudiantes que realizan prácticas o a su vez se quedaron a parte del personal de la entidad bancaria, finalmente 8,9% que lo conforman las mujeres de más de 35 años.

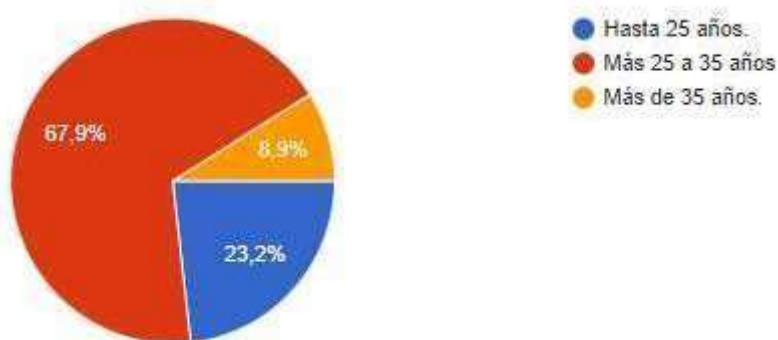
Pregunta 2. Actividad que desarrolla



Figura 51. Encuesta pregunta 2, parte 2

Fuente: Google Docs

Análisis: Se evidencia que 41% de la población se encuentra localizada en el sector privado como las instituciones bancarias y centros de atención al cliente, que son trabajos en los que se mantiene constante contacto con otras personas, por lo que se requieren contar con una buena presencia; 27,3% son mujeres que han desarrollado emprendimientos, en tercer lugar, esta las empleadas públicas, y por último las estudiantes que realizan prácticas.

Pregunta 3. ¿Utiliza usted accesorios para vestuario?

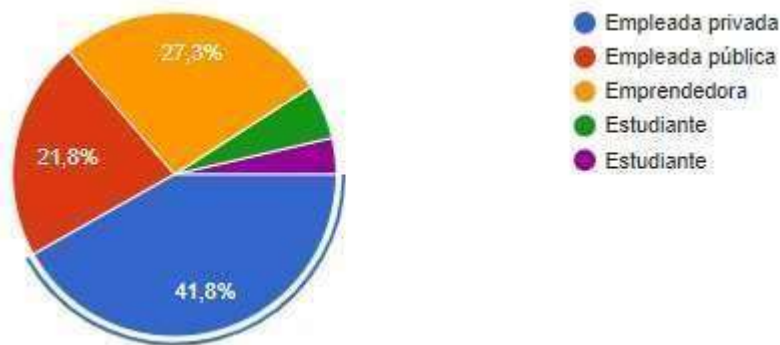

Figura 52. Encuesta pregunta 3, parte 2

Fuente: Google Docs

Análisis: Se evidencia la utilización de accesorios para la complementación del vestuario, por lo que existe la necesidad de generar los mismos de forma que satisfagan las necesidades del público objetivo.

Pregunta 4. Cual considera usted que es la razón principal por la que adquiere estos productos

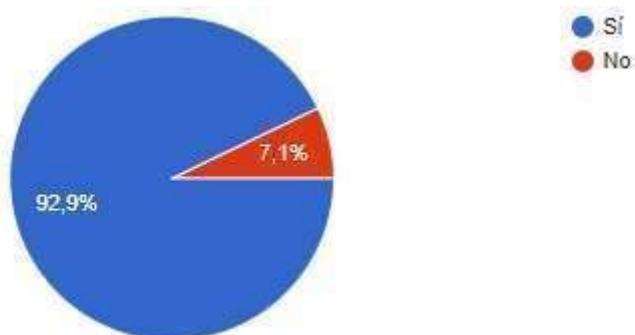

Figura 53. Encuesta pregunta 4, parte 2

Fuente: Google Docs

Análisis: Se concluye que la mayoría de las usuarias (63,2%) adquiere accesorios para su uso personal por cuestiones de trabajo, pues en él requieren mantener una buena presencia y proyectar una buena imagen frente a los clientes; el 45,6% de personas los adquiere para uso personal por moda y tendencias, son mujeres actualizadas con respecto a la moda y tecnología, finalmente 22,80% lo adquiere para regalos y obsequios.

Pregunta 5. ¿Considera usted que un accesorio de moda agrega valor a la vestimenta?

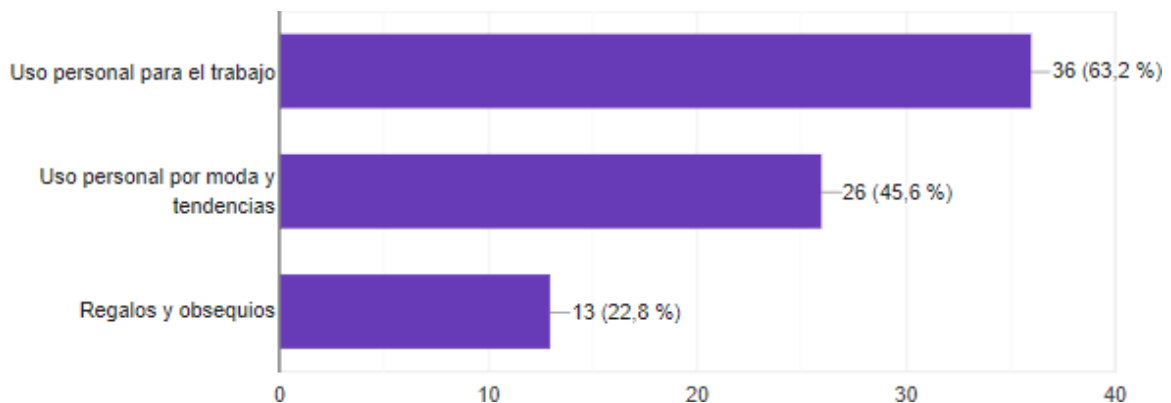

Figura 54. Encuesta pregunta 5, parte 2

Fuente: Google Docs

Análisis: El 98,2 % de la población considera que al momento de complementar con accesorios su outfit, este tiene un mayor valor, esto verifica que los accesorios para vestimenta son utilizados con frecuencia.

Pregunta 6.a. Si la respuesta fue positiva. Por favor señale el nivel de importancia que usted asigna a cada accesorio



Figura 55. Encuesta pregunta 6a, parte 2

Fuente: Google Docs

Análisis: Se observa que existe mayor preferencia por carteras y bolsos, permite el transporte de varios objetos con mayor facilidad, de modo que estos son accesorios importantes por su uso; les sigue la bisutería, pues las mujeres utilizan collares, aretes o pulseras que se adaptan a cada evento.

Pregunta 6.b. ¿Con que frecuencia los adquiere?

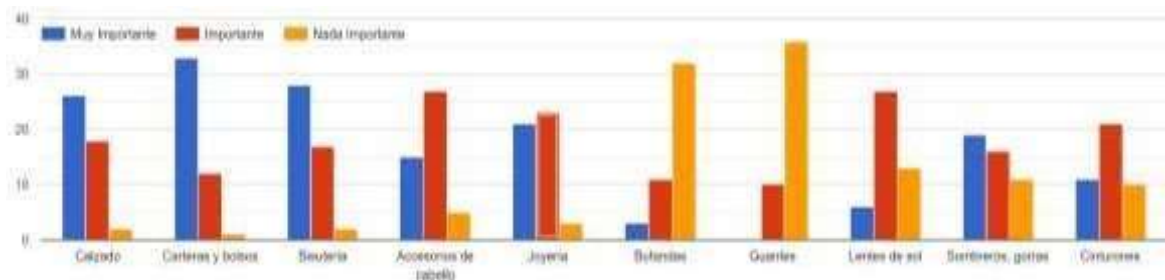

Figura 56. Encuesta pregunta 6b, parte 2

Fuente: Google Docs

Análisis: De las personas encuestadas el 35,7% adquieren accesorios alrededor de una vez al mes, se estima que se produce, para tener una mayor variedad de objetos para complementar el vestuario.

Pregunta 6.c. ¿Cómo los adquiere?

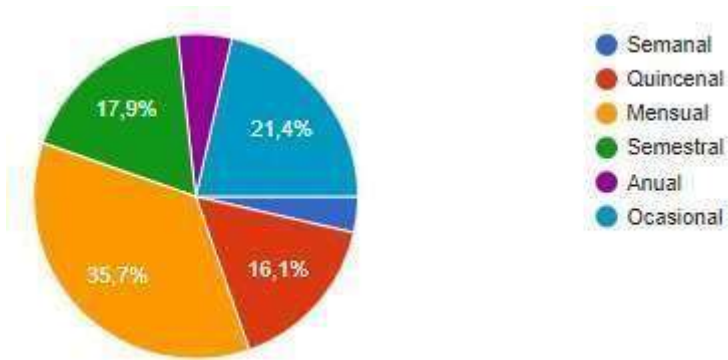

Figura 57. Encuesta pregunta 6c, parte 2

Fuente: Google Docs

Análisis: Se concluye que la mayoría (45,6%) adquiere estos productos por medio de tiendas virtuales, por la facilidad que ofrecen y la amplia variedad que se encuentra, en 43,9% prefiere adquirirlos en tiendas físicas y centros comerciales respectivamente, por desconfianza a ser estafadas.

Pregunta 7. ¿Qué tan satisfecha está usted con la oferta de accesorios para vestuario que existen en Ambato y/o la región?

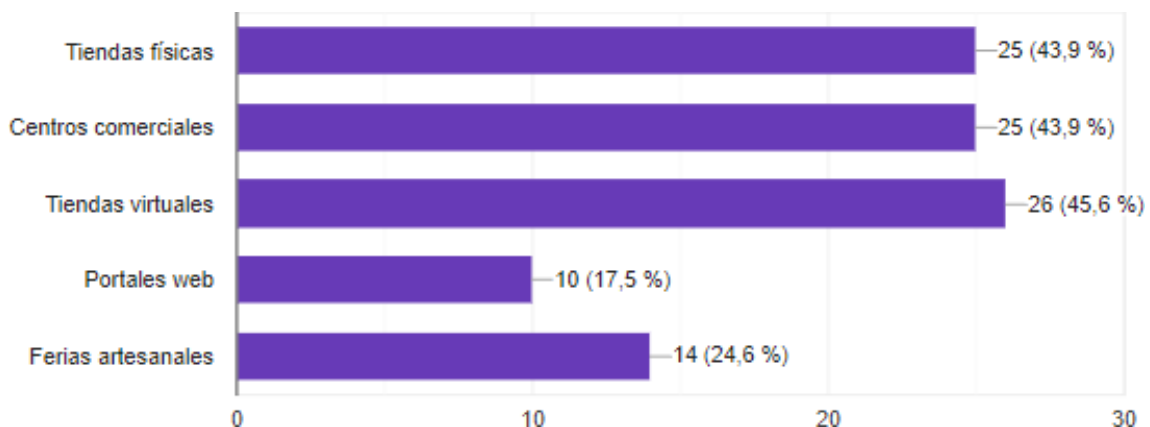

Figura 58. Encuesta pregunta 7, parte 2

Fuente: Google Docs

Análisis: Entre las opciones propuestas respecto al nivel de satisfacción con los accesorios que se encuentran en el mercado, son tres las que tienen mayor acogida, es la de mayor porcentaje moderadamente satisfecha con 41,1%, ya sea por la calidad de los productos o poca variedad que existe en el mercado.

Pregunta 8. Al momento de comprar accesorios para vestuario, usted considera:

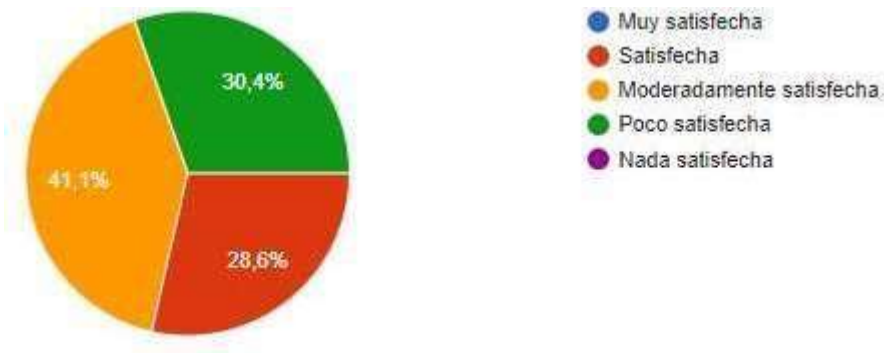

Figura 59. Encuesta pregunta 8, parte 2

Fuente: Google Docs

Análisis: De acuerdo con las encuestas realizadas se concluye que para el público objetivo las variables más importantes al momento de adquirir accesorios son las siguientes: calidad, versatilidad, multifuncionalidad y que los mismos se percibiría diseño y estilo.

Anexo 5. Planos Técnico

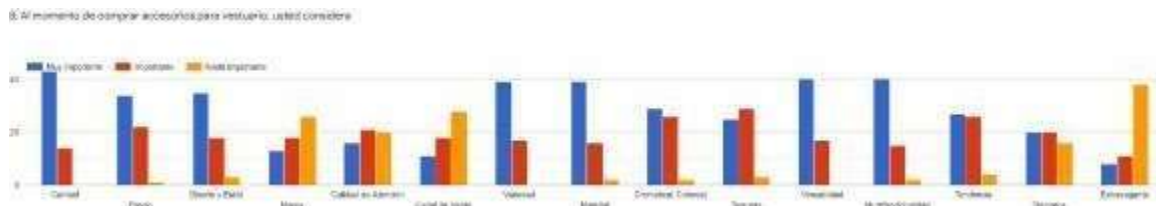

Figura 60. Planos técnicos

Fuente: Elaboración propia

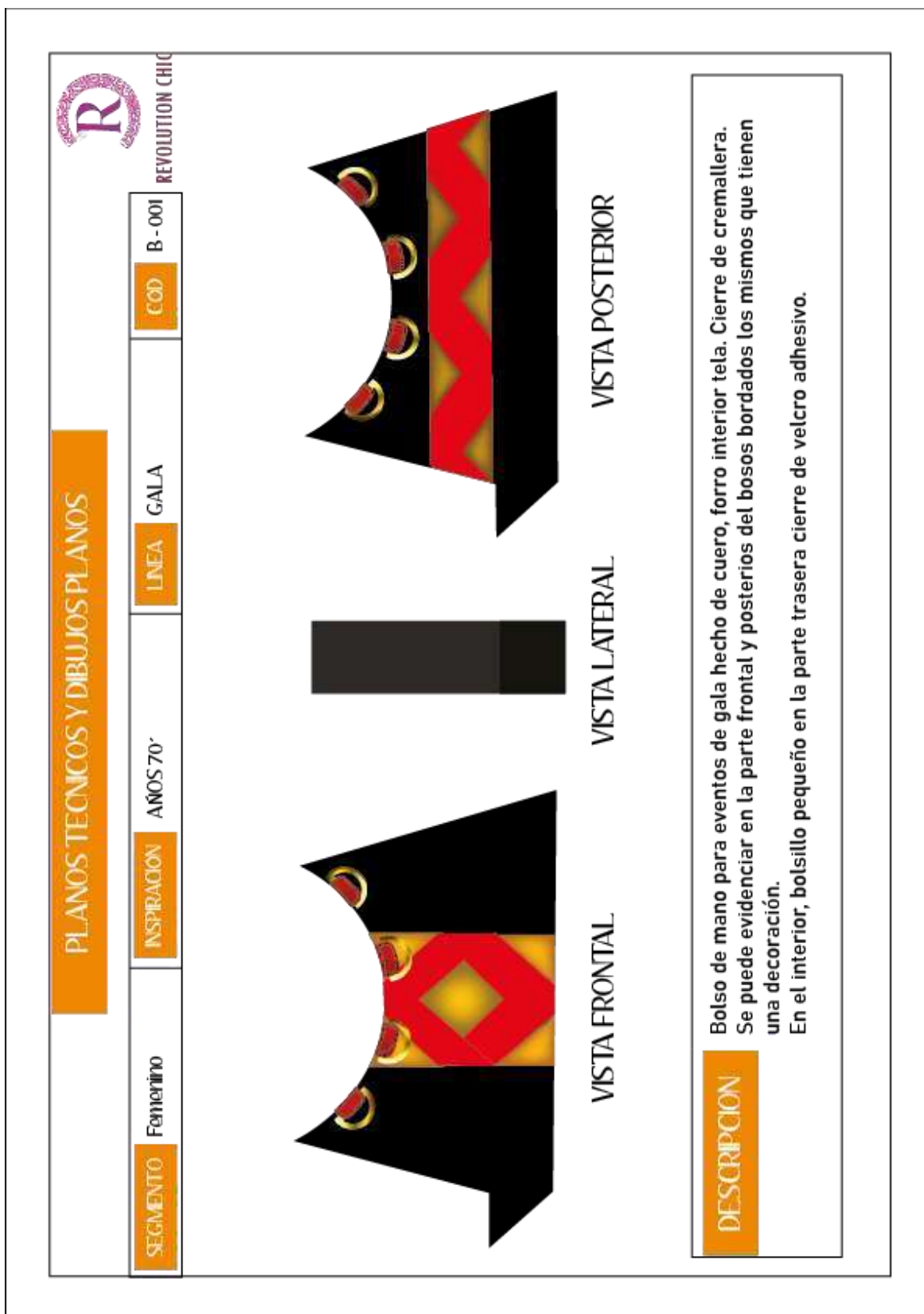

Figura 61. Planos técnicos

Fuente: Elaboración propia

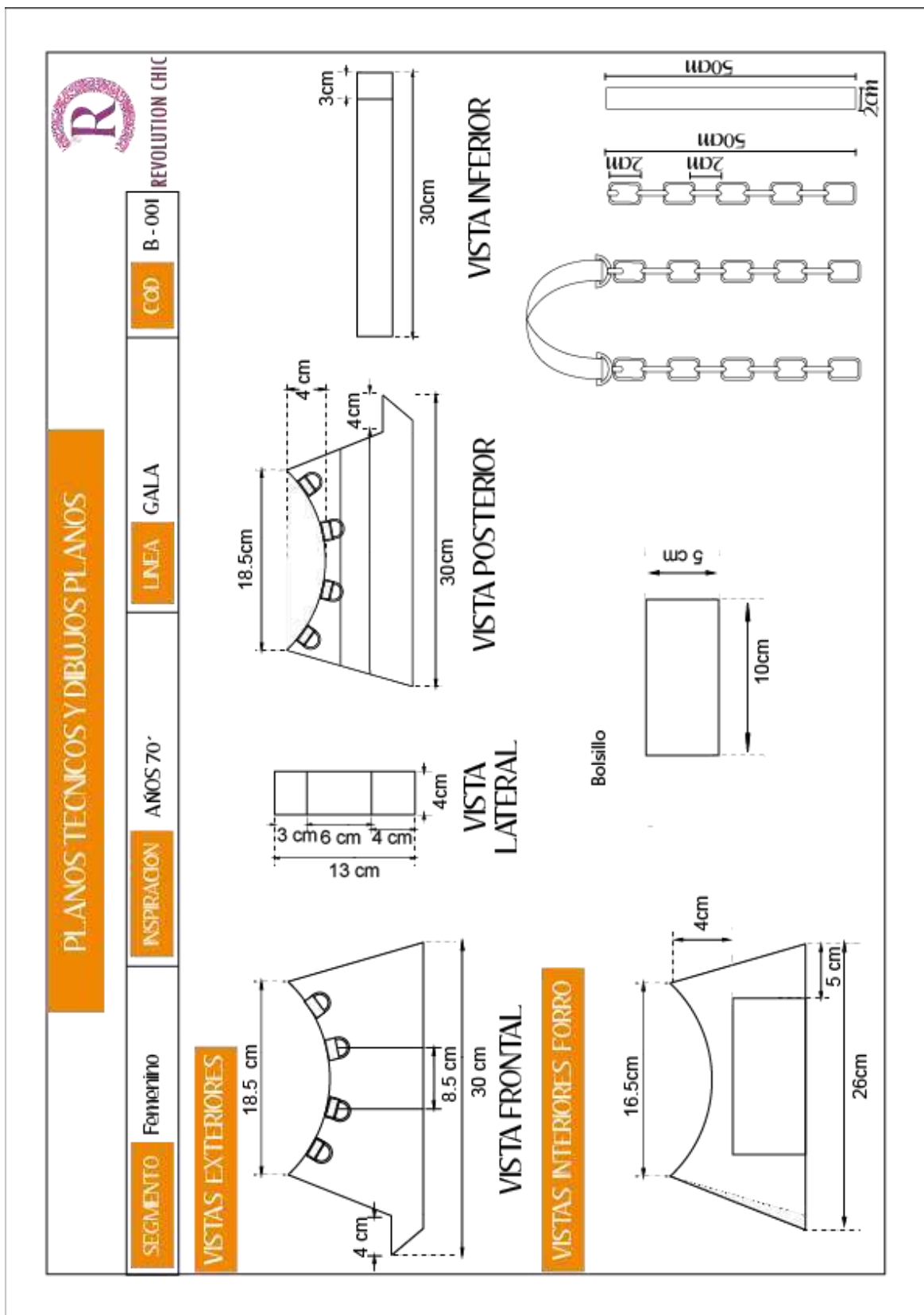

Figura 62. Patronaje

Fuente: Elaboración propia

BOLSO DE GALA			 REVOLUTION CHIC
SEGMENTO	Femenino	INSPIRACION	AÑOS 70'
LINEA	GALA	COD	B-001
FICHA TÉCNICA DE MATERIALES			
MATERIAL	GRÁFICO	COLOR	
Cuero		 Negro	 Rojo
Tela		 Negro	
Cadena		 Dorado	
Cierre		 Negro	
Media Argolla		 Dorado	
Hebilla latón		 Dorado	
Pedrería		 Negro	 Rojo  Dorado

BOLSO DE GALA

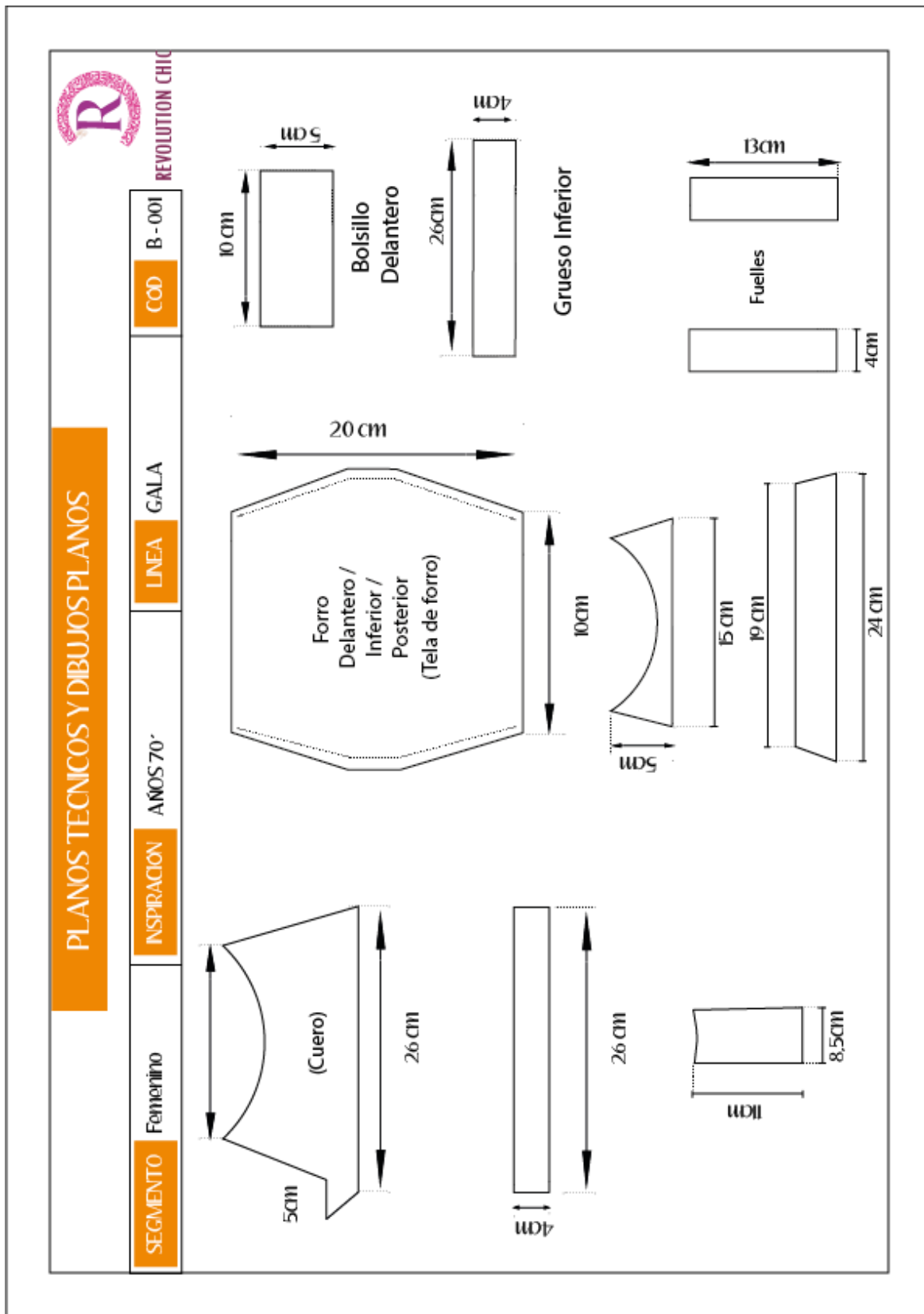
Figura 63. Ficha técnica de materiales

Fuente: Elaboración propia

BOLSO DE GALA			
 REVOLUTION CHIC			
SEGMENTO	Femenino	INSPIRACION	AÑOS 70'
		LINEA	GALA
		COD	B-001
FICHA TECNICA DE COSTOS			
MATERIALES DIRECTOS			
MATERIA PRIMA	CANT.	PRECIO	TOTAL
Cuerina Roja	½ M	\$3,75	\$1,88
Cuero Negro	¾ M	\$10	\$10
Tela forro	½ M	\$1,50	\$0,75
		TOTAL	\$12,63
MATERIALES INDIRECTOS			
INSUMOS	CANT.	PRECIO	TOTAL
Cadena	1 M	0,90	\$0,70
Cierre	1	1	\$1
Abalorios Negras	1 gramo	\$0,10	\$0,30
Abalorios Rojos	1 gramo	\$0,10	\$0,30
Abalorios Dorados	1 gramo	\$0,10	\$0,50
Soutache	3 metros	\$0,15	\$0,45
Media Argolla	10	\$0,10	\$1
Hebilla latón	2	\$0,25	\$0,50
		TOTAL	\$4,75
MANO DE OBRA DIRECTA			
INSUMO	CANT.	PRECIO	TOTAL
Corte	30 min	\$5	\$1
Confección	60min	\$10	\$10
Diseño			\$20
Bordado		\$5	\$2,50
		TOTAL	\$33,50
COSTOS INDIRECTOS DE FABRICACIÓN			
INSUMO	CANT.	PRECIO	TOTAL
Papelería y suministros	1	\$2	\$2
Energía Eléctrica	6 horas	\$0,01	\$1,02
		TOTAL	\$3,02
COSTO DE FABRICACIÓN			\$53,90
UTILIDAD DEL 0%			\$20
IVA 12%			\$6,46
TOTAL (PRECIO DE VENTA UNITARIO)			\$80,36
RENTABILIDAD			24,88%

Figura 64. Ficha técnica de presupuesto

Fuente: Elaboración propia

PLANOS TECNICOS Y DIBUJOS PLANOS

SEGMENTO

Femenino

INSPIRACION

AÑOS 70'

LINEA

GALA

COD

B - 001

REVOLUTION CHIC



Collar



Aretes



Anillo

DESCRIPCION

La bisutería esta conformada por un collar, aretes y un anillo, el collar que tendrá multifuncionalidad, será realizado en tela de punto cruz, el mismo que tiene un bordado y con piedras en la parte posterior se empleará cuerina, se utilizará cierres de pendientes y collares.

Figura 116. Planos

Fuente: Elaboración propia



Figura 67. Planos técnicos

Fuente: Elaboración propia

SEGMENTO		INSPIRACION		LINEA		COD	
Femenino		AÑOS 70'		GALA		B-001	

FICHA TECNICA DE MATERIALES		
MATERIAL	GRÁFICO	COLOR
Cuerina		 Rojo
Cadena		 Dorado
Pedreria		 Dorado  Rojo  Negro
Mosquetones		 Dorado
Base de aretes		 Dorado

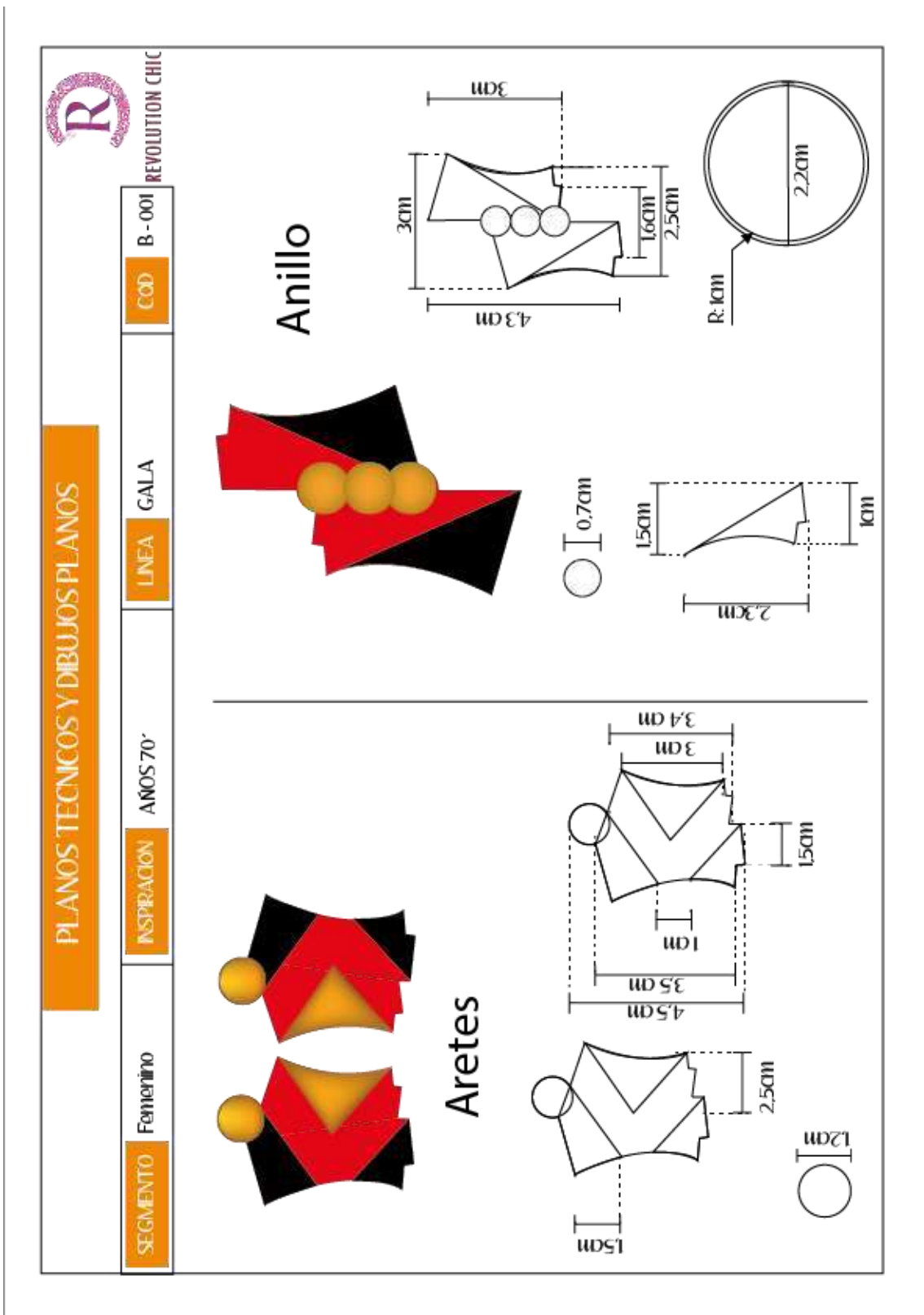
Figura 68. Ficha técnica de materiales

Fuente: Elaboración propia

BISUTERIA DE GALA				 REVOLUTION CHIC			
SEGMENTO	Femenino	INSPIRACIÓN	AÑOS 70'	LÍNEA	GALA	COD	B-001
FICHA TÉCNICA DE COSTOS							
MATERIALES DIRECTOS							
MATERIA PRIMA	CANT.	PRECIO	TOTAL				
Cuerina Roja	½ M	\$3,75	\$1,88				
Cuero Negro	¼ M	\$10	\$10				
Tela forro	½ M	\$1,50	\$0,75				
		TOTAL	\$12,63				
MATERIALES INDIRECTOS							
INSUMOS	CANT.	PRECIO	TOTAL				
Cadena	1 M	0,90	\$0,70				
Cierre	1	1	\$1				
Abalorios Negras	1 gramo	\$0,10	\$0,30				
Abalorios Rojos	1 gramo	\$0,10	\$0,30				
Abalorios Dorados	1 gramo	\$0,10	\$0,50				
Soutache	3 metros	\$0,15	\$0,45				
Media Argolla	10	\$0,10	\$1				
Hebilla latón	2	\$0,25	\$0,50				
		TOTAL	\$4,75				
MANO DE OBRA DIRECTA							
INSUMO	CANT.	PRECIO	TOTAL				
Corte	30 min	\$5	\$1				
Confección	60min	\$10	\$10				
Diseño			\$20				
Bordado		\$5	\$2,50				
		TOTAL	\$33,50				
COSTOS INDIRECTOS DE FABRICACIÓN							
INSUMO	CANT.	PRECIO	TOTAL				
Papelería y suministros	1	\$2	\$2				
Energía Eléctrica	6 horas	\$0,01	\$1,02				
		TOTAL	\$3,02				
COSTO DE FABRICACIÓN			\$53,90				
UTILIDAD DEL 0%			\$20				
IVA 12%			\$6,46				
TOTAL (PRECIO DE VENTA UNITARIO)			\$80,36				
RENTABILIDAD			24,88%				

Figura 69. Ficha técnica de presupuestos

Fuente: Elaboración propia



Figura 121. Planos técnicos

Fuente: Elaboración propia



Figura 122. Planos técnicos

Fuente: Elaboración propia

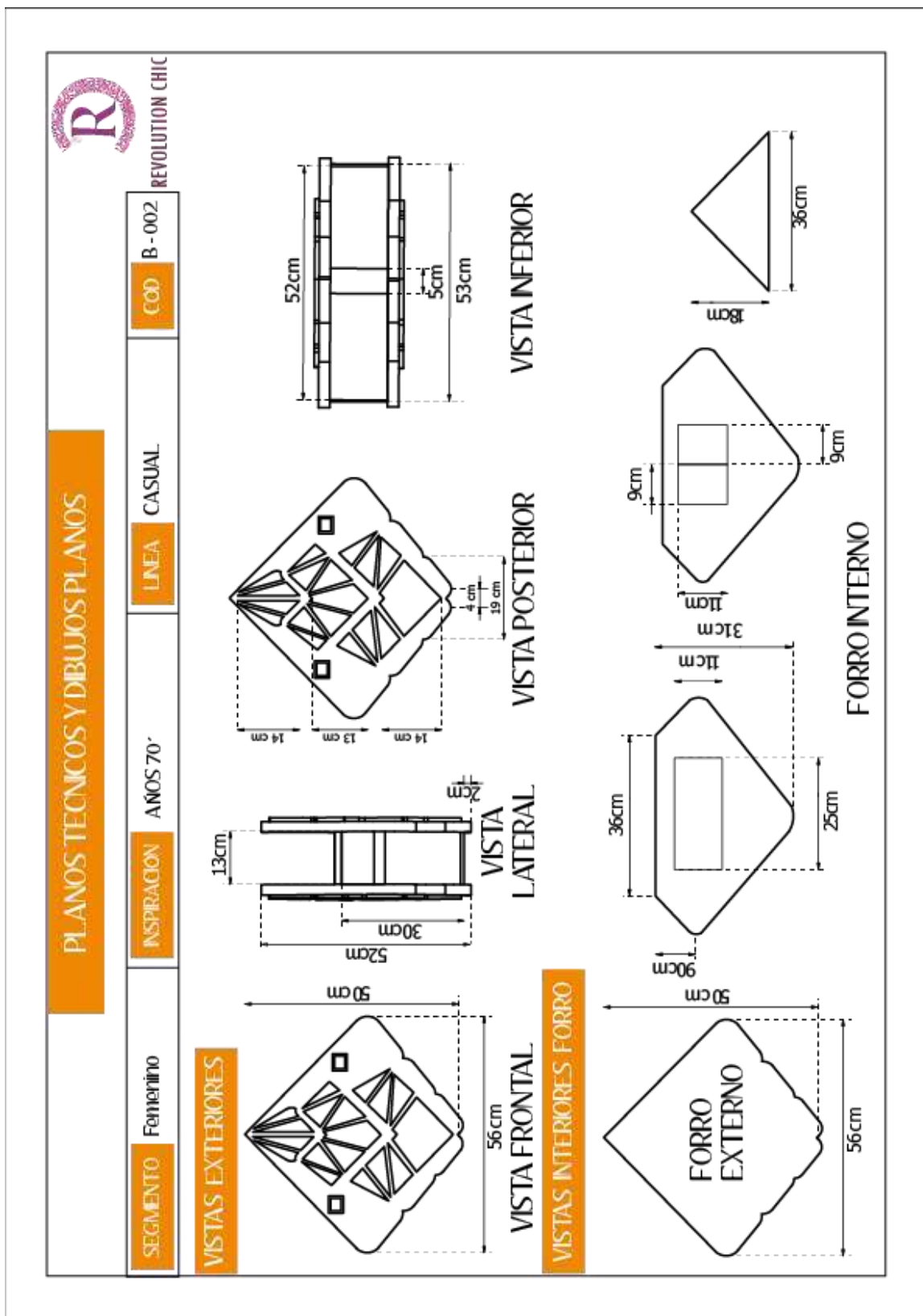

Figura 123. Planos

Fuente: Elaboración propia

BOLSO DE CASUAL		REVOLUTION CHIC	
SEGMENTO	Femenino	INSPIRACION	AÑOS 70'
		LINEA	CASUAL
		COD	B-002
FICHA TECNICA DE MATERIALES			
MATERIAL	GRAFICO	COLOR	
Cuero y Cuernina		 Morado	 Rosado
Tela		 Negro	
Cadena		 Plateado	
Cierre		 Negro	
Pedrería		 Morado	 Rosado
Hebillas latón		 Plateado	
Hebillas Rectangular		 Plateado	
Broche imán		 Plateado	

BOLSO MECANICA

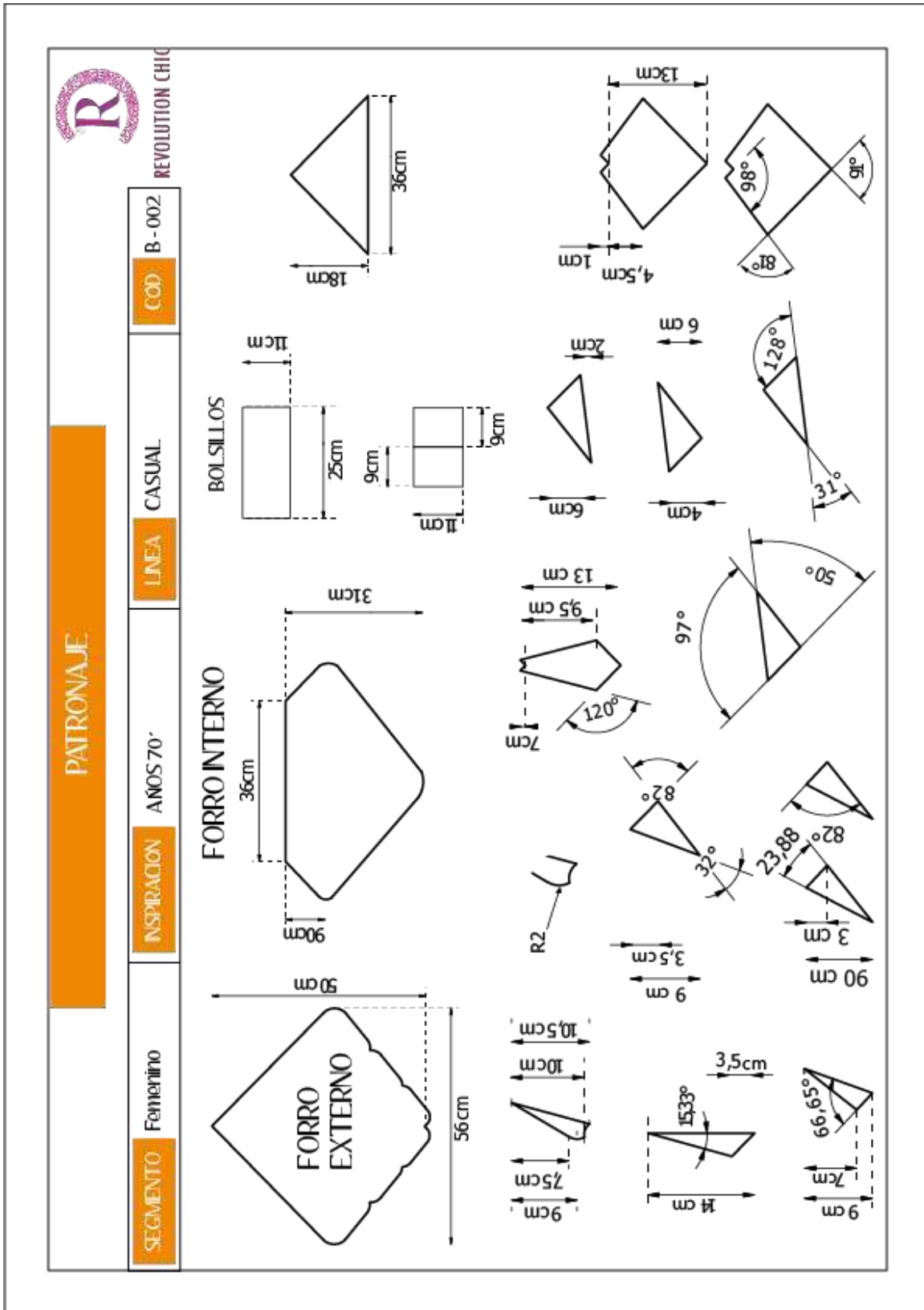
Figura 73. Ficha de materiales

Fuente: Elaboración propia

BOLSO CASUAL			
SEGMENTO Femenino		INSPIRACIÓN AÑOS 70'	LINEA CASUAL
		COD B - 002	
FICHA TECNICA DE COSTOS			
MATERIALES DIRECTOS			
MATERIA PRIMA	CANT.	PRECIO	TOTAL
Cuerina tomasol	1 M	\$6	\$6
Cuero Morado	14 pies	\$14	\$14
Tela forro	1 M	\$1,50	\$0,75
		TOTAL	\$20,75
MATERIALES INDIRECTOS			
INSUMOS	CANT.	PRECIO	TOTAL
Cadena	1 M	\$0,90	\$0,90
Cierre	2	\$1	\$2
Pedrería Morados	5 gramos	\$0,10	\$0,50
Pedrería Rosados	5 gramos	\$0,10	\$0,50
Abalorios Morados (Rectangulares)	20 gramos	\$0,10	\$2
Abalorios Rosados (Cuadrados)	10 gramos	\$0,10	\$1
Hebilla latón	6	\$0,25	\$1,50
Hebilla Rectangular	8	\$0,10	\$0,80
		TOTAL	\$ 9,20
MANO DE OBRA DIRECTA			
INSUMO	CANT.	PRECIO	TOTAL
Corte	30 min	\$5	\$ 2,50
Confección	60min	\$10	\$10
Diseño			\$20
Bordado		\$5	\$2,50
		TOTAL	\$35
COSTOS INDIRECTOS DE FABRICACIÓN			
INSUMO	CANT.	PRECIO	TOTAL
Papelería y suministros	1	\$2	\$2
Energía Eléctrica	6 horas	\$0,01	\$1,02
		TOTAL	\$3,02
COSTO DE FABRICACIÓN			\$67,97
UTILIDAD DEL 0%			\$20
IVA 12%			\$8,15
TOTAL (PRECIO DE VENTA UNITARIO)			\$ 96,12
RENTABILIDAD			20,8%

Figura 74. Ficha de presupuesto

Fuente: Elaboración propia

PLANOS TECNICOS Y DIBUJOS PLANOS			
SEGMENTO	Femenino	INSPIRACION	ANOS 70'
		LINEA	CASUAL
		COD	B - 002



REVOLUTION CHIC

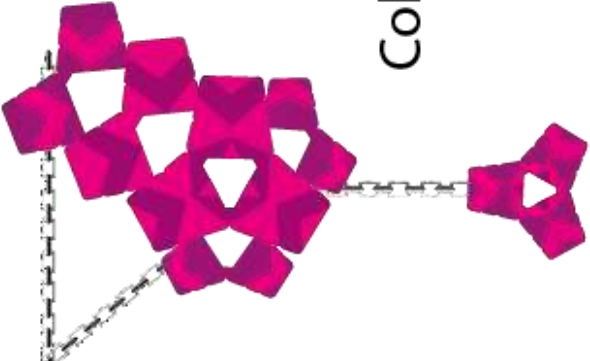

Collar



Aretes



Anillo

DESCRIPCION

La bisutería esta conformada por un collar, aretes y un anillo, el collar que tendrá multifuncionalidad, será realizado en tela de punto cruz, el mismo que tiene un bordado y con piedras en la parte posterior se empleará cuerina, se utilizará cierres de pendientes y collares.

Figura 126. Planos

Fuente: Elaboración propia



Figura 127. Planos técnicos

Fuente: Elaboración propia

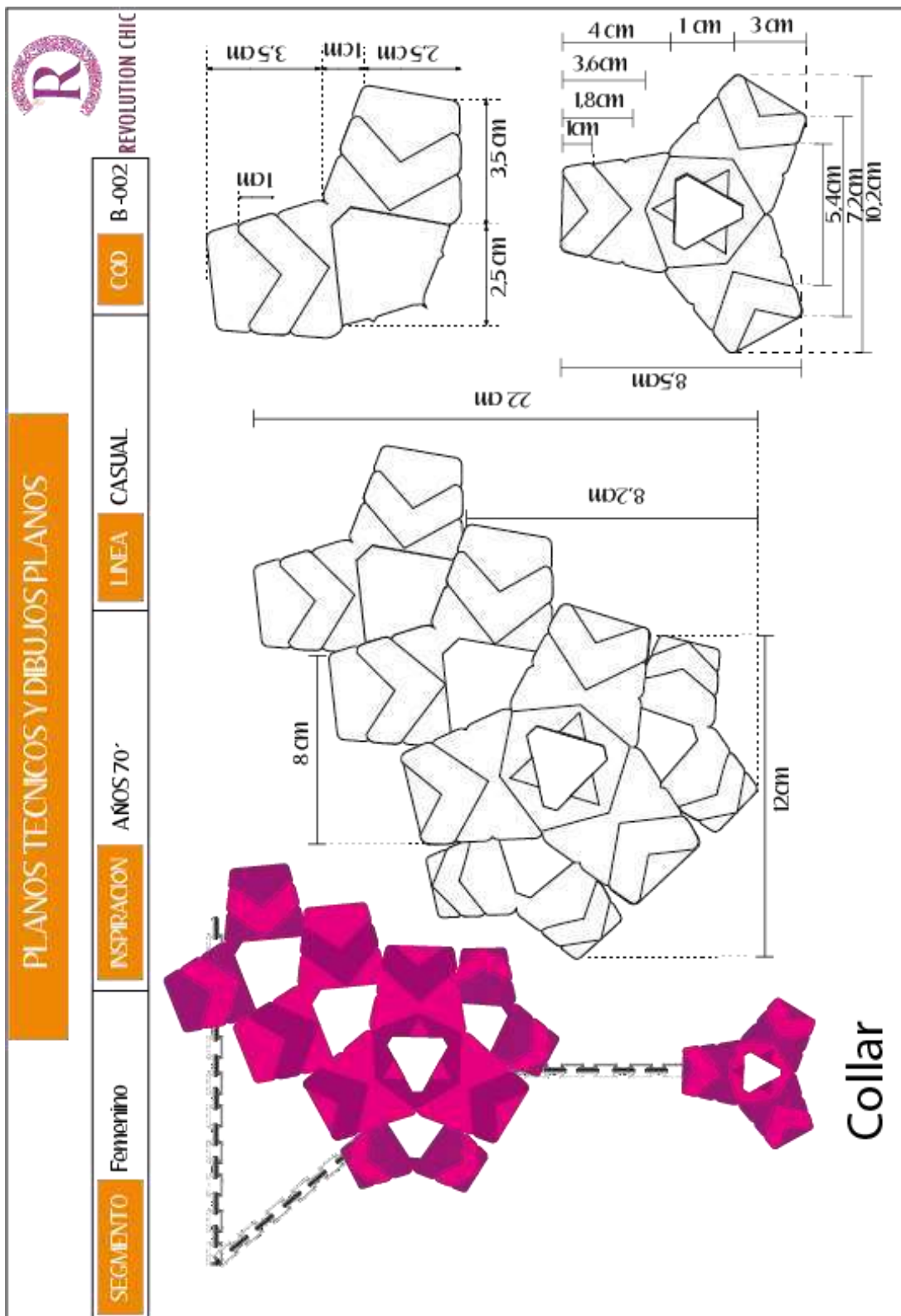

Figura 128. Planos técnicos

Fuente: Elaboración propia

BISUTERIA CASUAL				 REVOLUTION CHIC			
SEGMENTO	Femenino	INSPIRACION	AÑOS 70'	LINEA	CASUAL	COD	B-002
FICHA TECNICA DE MATERIALES							
MATERIAL	GRAFICO	COLOR					
Cuerina		 Terciopel					
Soutache		 Morado  Rosaño					
Pedrería		 Morado  Rosaño					
Base de aretes		 Plateado					
Base de anillo		 Plateado					
Cadena		 Plateado					

Figura 78. Ficha de materiales

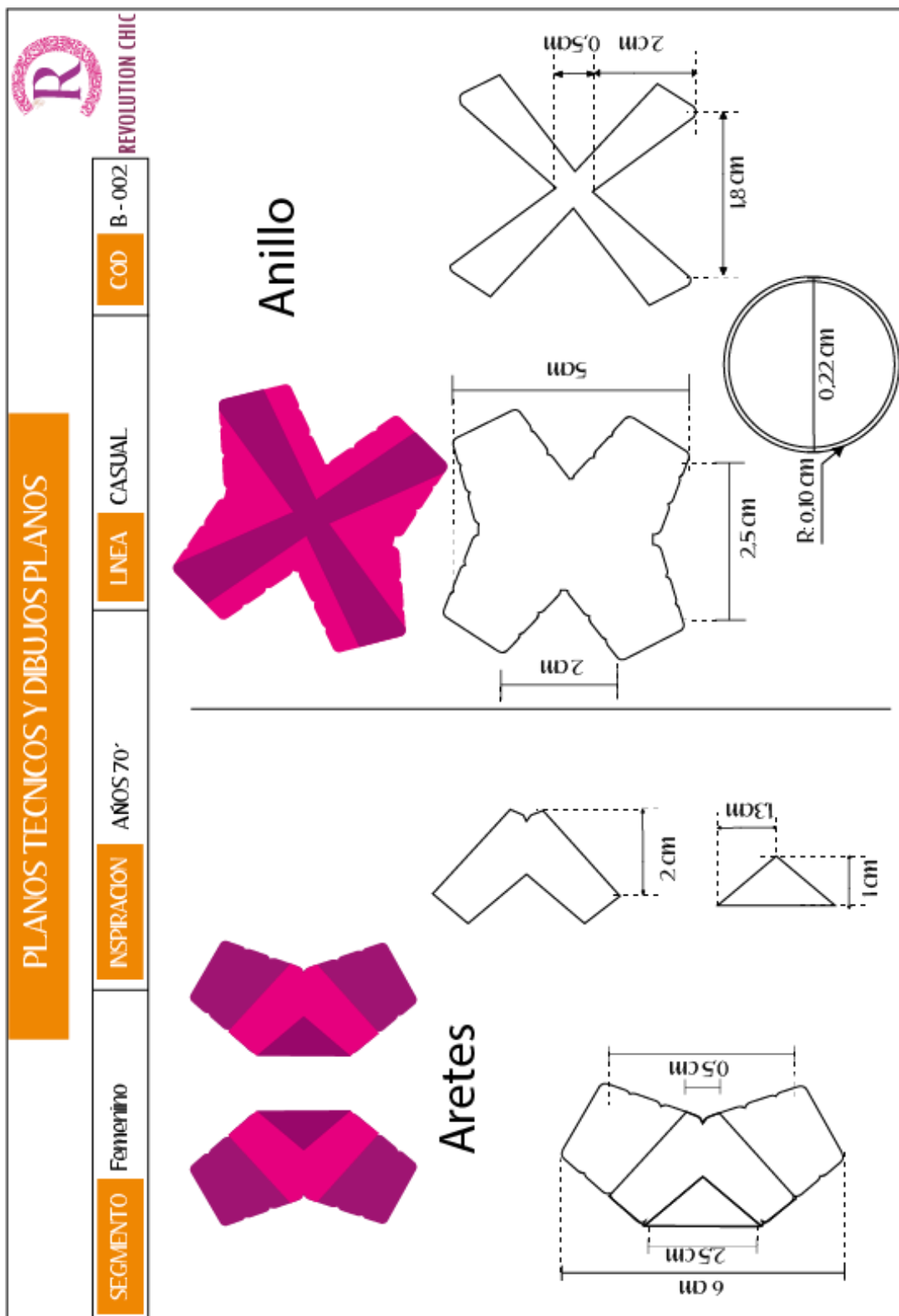
Fuente: Elaboración propia



BISUTERIA CASUAL			
 REVOLUTION CHIC			
SEGMENTO	Femenino	INSPIRACIÓN	AÑOS 70'
		LINEA	CASUAL
		CÓD	B-002
FICHA TECNICA DE COSTOS			
MATERIALES DIRECTOS			
MATERIA PRIMA	CANT.	PRECIO	TOTAL
Cuerina tornasol	1/6 M	\$6	\$1,88
		TOTAL	\$1,88
MATERIALES INDIRECTOS			
INSUMOS	CANT.	PRECIO	TOTAL
Cadena	1 M	\$0,90	\$0,90
Soutache	2 M	\$0,15	\$0,30
Pedrería Rosado	10 gramos	\$0,10	\$1
Pedrería Morado	15 gramos	\$0,10	\$1,50
Pedrería Rosado (Rectangular)	5 gramos	\$0,10	\$0,50
Pedrería Morado (Cuadrada)	5 gramos	\$0,10	\$0,50
Seguro	1	\$0,03	\$0,03
Remache	2	\$0,03	\$0,03
Base de Anillo	1	\$0,50	\$0,50
Base de aretes	2	\$0,25	\$0,25
		TOTAL	\$5
MANO DE OBRA DIRECTA			
INSUMO	CANT.	PRECIO	TOTAL
Corte	30 min	\$5	\$3
Confeción	60min	\$10	\$10
Diseño			\$5
Bordado		\$5	\$2,5
		TOTAL	\$20,50
COSTOS INDIRECTOS DE FABRICACIÓN			
INSUMO	CANT.	PRECIO	TOTAL
Papelaría y suministros	1	\$2	\$2
Energía Eléctrica	6 horas	\$0,01	\$1,02
		TOTAL	\$3,02
COSTO DE FABRICACIÓN			\$30,4
UTILIDAD DEL 0%			\$5
IVA 12%			\$4,2
TOTAL (PRECIO DE VENTA UNITARIO)			\$39,60
RENTABILIDAD			12,6%

Figura 79. Ficha de presupuesto

Fuente: Elaboración propia

PLANOS TÉCNICOS Y DIBUJOS PLANOS				
SEGMENTO Femenino	INSPIRACIÓN AÑOS 70'	LÍNEA DEPORTIVO	COD B-003	REVOLUTION CHIC 



VISTA FRONTAL



VISTA LATERAL



VISTA POSTERIOR

DESCRIPCIÓN

Bolso de hombro con la posibilidad de variar a mochila para no ocasionar molestias a futuro, esta hecho de cuero, forro interior tela espejo o cuerina gamuzada y cierre de cremallera. En la parte posterior existen dos bolsillos, en los mismos se han colocado hebillas rectangulares, con lo cual se puede convertir en mochilla, en la parte frontal se diseñó un bolsillo con seguro imán.

Figura 131. Planos

Fuente: Elaboración propia



Figura 132. Planos

Fuente: Elaboración propia





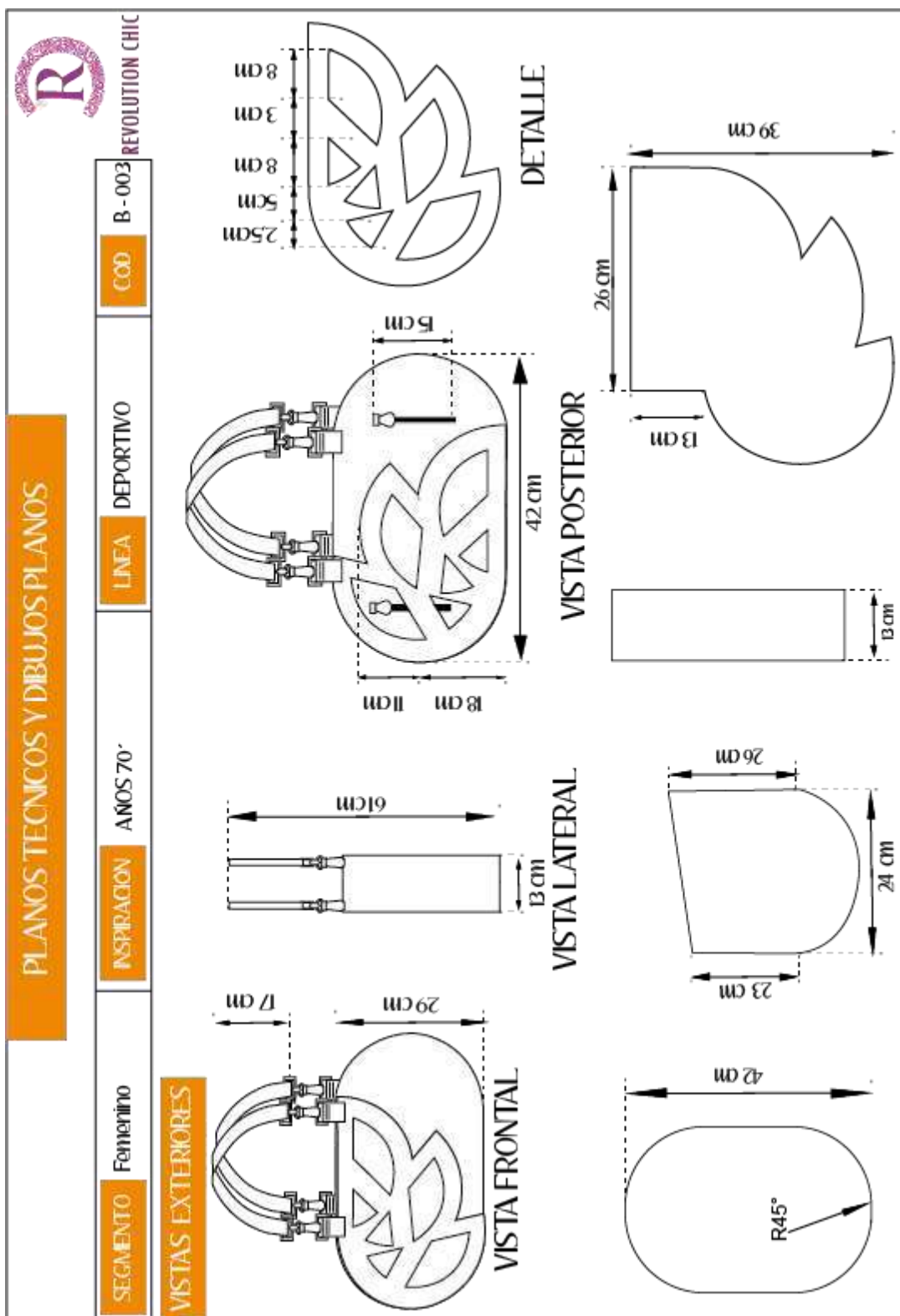





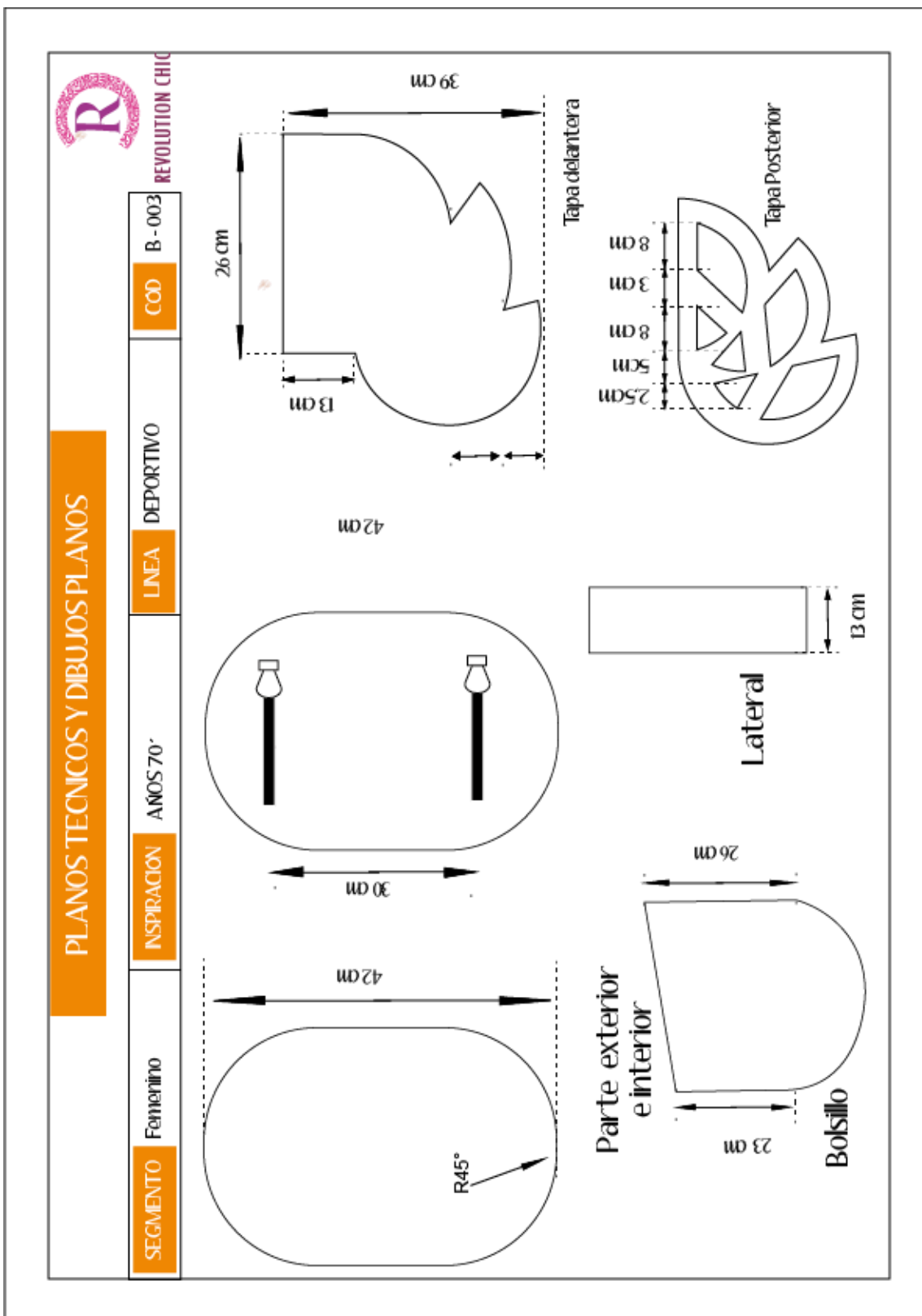



Figura 82. Patronaje

Fuente: Elaboración propia

BOLSO DE DEPORTIVO			 REVOLUTION CHIC				
SEGMENTO	Femenino	INSPIRACIÓN	AÑOS 70'	LINEA	DEPORTIVO	COD	B-003
FICHA TECNICA DE MATERIALES							
MATERIAL	GRÁFICO	COLOR					
Cuero			Blanco				
Tela			Negro				
Cierre			Negro				
Canutillo			Verde Oscuro				
			Verde Claro				
Hebilla latón			Plateado				
Hebilla Rectangular			Plateado				
Broche imán			Plateado				

BOLSO DE CALVA

Figura 83. Ficha de materiales

Fuente: Elaboración propia



BOLSO DE DEPORTIVO			
 REVOLUTION CHIC			
SEGMENTO	Femenino	INSPIRACIÓN	AÑOS 70'
LINEA	DEPORTIVO	COD	B-003
MATERIALES DIRECTOS			
MATERIA PRIMA	CANT.	PRECIO	TOTAL
Cuero Verde	15 pies	\$15	\$15
Tela forro	½ M	\$1,50	\$0,75
		TOTAL	\$15,75
MATERIALES INDIRECTOS			
INSUMOS	CANT.	PRECIO	TOTAL
Cadena	1 M	\$0,90	\$0,90
Cierre	3	\$1	\$3
Canutillo Verde Oscuro	20gr	\$0,50	\$0,50
Canutillo Verde Claro	20gr	\$0,50	\$0,50
Hebilla Rectangular	6	\$0,15	\$0,90
Broches	4	\$0,20	\$0,80
Seguros	4	\$0,10	\$0,40
		TOTAL	\$6
MANO DE OBRA DIRECTA			
INSUMO	CANT.	PRECIO	TOTAL
Corte	30 min	\$5	\$1,50
Confección	60min	\$10	\$10
Diseño			\$20
Bordado		\$5	\$2,50
		TOTAL	\$34
COSTOS INDIRECTOS DE FABRICACIÓN			
INSUMO	CANT.	PRECIO	TOTAL
Papelería y suministros	1	\$2	\$2
Energía Eléctrica	6 horas	\$0,01	\$1,02
		TOTAL	\$3,02
COSTO DE FABRICACIÓN			\$58,77
UTILIDAD DEL 0%			\$20
IVA 12%			\$7,05
TOTAL (PRECIO DE VENTA UNITARIO)			\$85,8
RENTABILIDAD			23,31%

Figura 84. Ficha de presupuesto

Fuente: Elaboración propia

PLANOS TECNICOS Y DIBUJOS PLANOS			
SEGMENTO	Femenino	INSPIRACION	ANOS 70'
		LINEA	DEPORTIVO
		COO	B-003



 REVOLUTION CHIC



Collar



Aretes



Anillo

DESCRIPCION

Bisutería para complementar vestuario deportivo, estos serán realizados con tela con bordados. Se utilizará seguros para los pendientes, a su vez seguros para el collar, es importante mencionar que este juego de bisutería estará compuesto por un par de aretes, un anillo y una pulsera. Los mismos cumplen una multifuncionalidad.

Figura 136. Planos

Fuente: Elaboración propia



Figura 137. Planos

Fuente: Elaboración propia

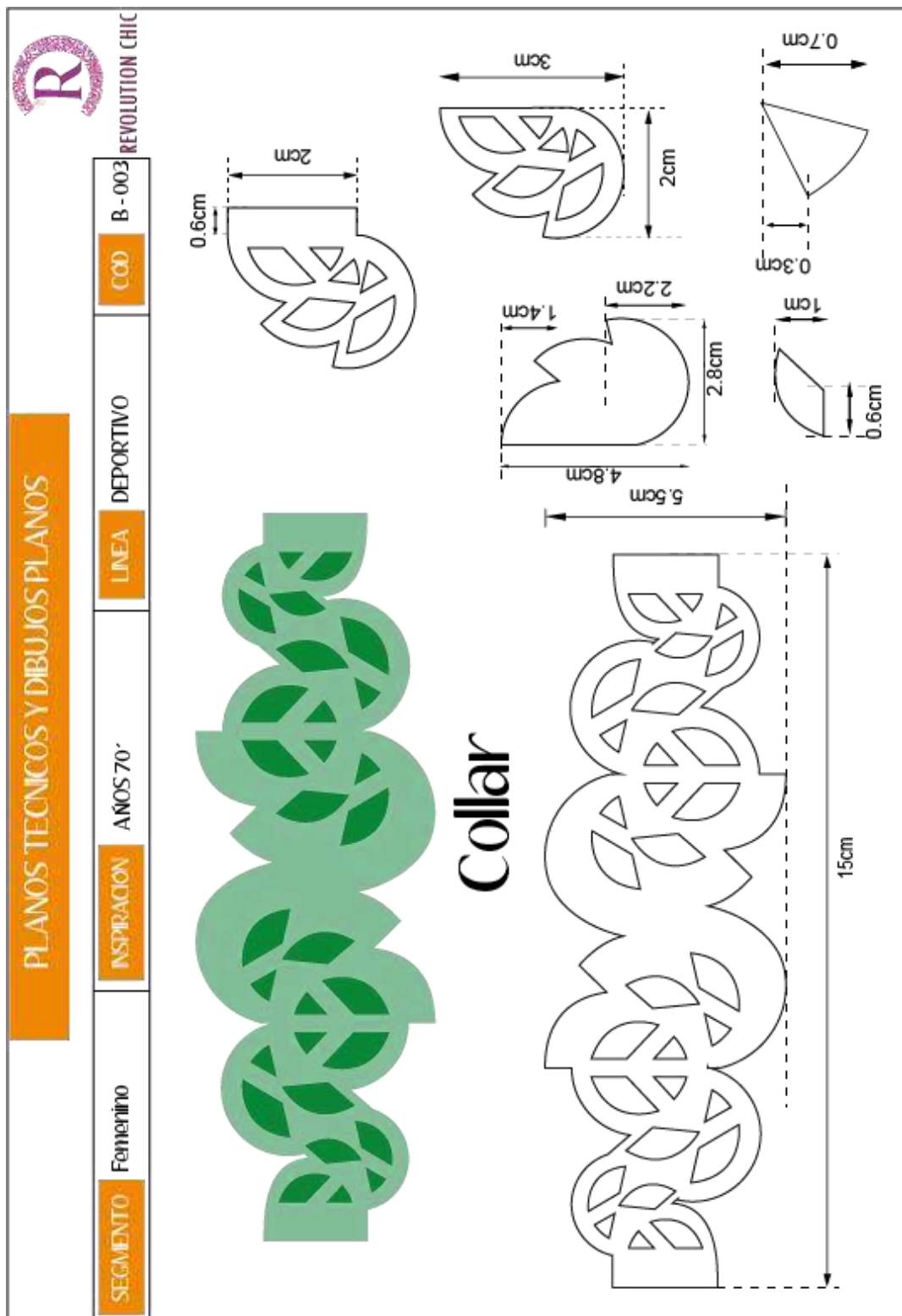

Figura 138. Planos

Fuente: Elaboración propia

ISUTERIA DEPORTIVA				 REVOLUTION CHIC			
SEGMENTO	Femenino	INSPIRACION	AÑOS 70'	LINEA	DEPORTIVO	COD	B-003
FICHA TECNICA DE MATERIALES							
MATERIAL	GRÁFICO	COLOR					
Cuero			Verde				
Base de aretes			Plateado				
Base de anillo			Plateado				
Pedrería			Verde Oscuro				
			Verde Claro				
Cinta			Negra				

Figura 88. Ficha de materiales

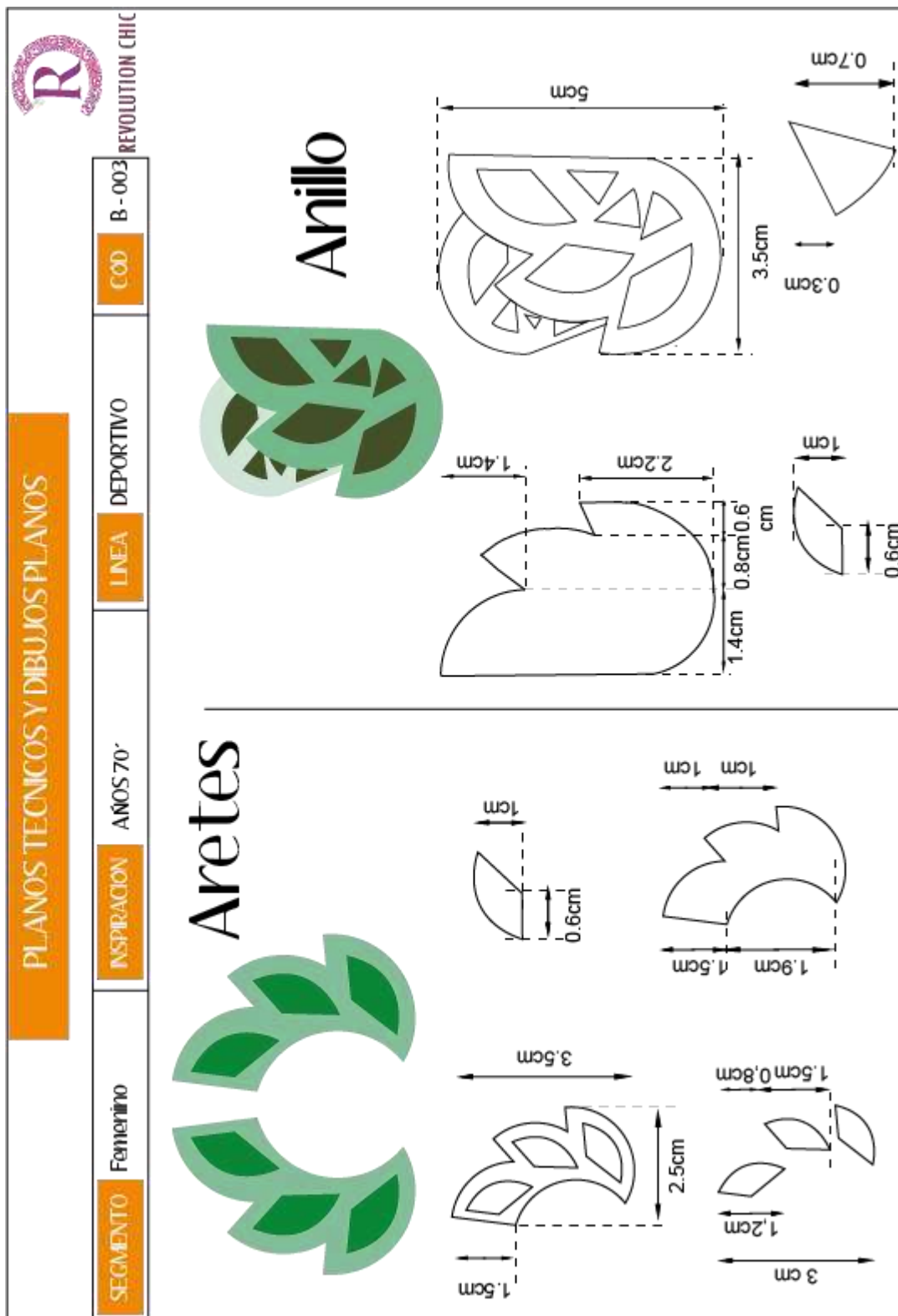
Fuente: Elaboración propia

ISUTERIA DEPORTIVA			
SEGMENTO Femenino		INSPIRACION AÑOS 70'	LINEA DEPORTIVO
		COD B-003	
FICHA TECNICA DE COSTOS			
MATERIALES DIRECTOS			
MATERIA PRIMA	CANT.	PRECIO	TOTAL
Tela Verde	½ M	\$3,75	\$1
		TOTAL	\$1
MATERIALES INDIRECTOS			
INSUMOS	CANT.	PRECIO	TOTAL
Cinta	1m	\$0,50	\$0,50
Pedrería	10 gramos	\$0,10	\$1
Base de aretes	1	\$0,07	\$0,14
Base de anillo		\$0,50	\$0,50
		TOTAL	\$2,14
MANO DE OBRA DIRECTA			
INSUMO	CANT.	PRECIO	TOTAL
Corte	30 min	\$5	\$1
Confección	60min	\$10	\$5
Diseño			\$10
		TOTAL	\$16
COSTOS INDIRECTOS DE FABRICACIÓN			
INSUMO	CANT.	PRECIO	TOTAL
Papelería y suministros	1	\$2	\$2
Energía Eléctrica	6 horas	\$0,01	\$1,02
Bordados		\$5	\$2,50
		TOTAL	\$5,52
COSTO DE FABRICACIÓN			\$24,66
UTILIDAD DEL 0%			\$10
IVA 12%			\$2,88
TOTAL (PRECIO DE VENTA UNITARIO)			\$37,54
RENTABILIDAD			26%

Figura 89. Ficha de presupuesto

Fuente: Elaboración propia

Anexo 6. Validación

Tabla 19. Rúbrica de Evaluación 1

RUBRICA DE EVALUACIÓN					
CRITERIOS A EVALUAR					
	MUY BUENO	BUENO	MEDIANO	MALO	MUY MALO
¿Está de acuerdo con la cromática utilizada?	X				
¿Está de acuerdo con las variaciones que ofrece el objeto?	X				
¿Es de fácil comprensión las variaciones y su utilidad?	X				
¿Considera usted que el material utilizado es adecuado?		X			
¿Las dimensiones son adecuadas?	X				
¿Es de su agrado la combinación de la bisutería y el bolso?	x				

Fuente: Elaboración propia

Tabla 20. Validación 2

RUBRICA DE EVALUACIÓN					
CRITERIOS A EVALUAR					
	MUY BUENO	BUENO	MEDIANO	MALO	MUY MALO
¿Está de acuerdo con la cromática utilizada?	X				
¿Está de acuerdo con las variaciones que ofrece el objeto?	X				
¿Es de fácil comprensión las variaciones y su utilidad?		X			
¿Considera usted que el material utilizado es adecuado?		X			
¿Las dimensiones son adecuadas?	X				
¿Es de su agrado la combinación de la bisutería y el bolso?	X				

Fuente: Elaboración propia

Tabla 21. Validación 3

RUBRICA DE EVALUACIÓN					
CRITERIOS A EVALUAR					
	MUY BUENO	BUENO	MEDIANO	MALO	MUY MALO
¿Está de acuerdo con la cromática utilizada?		X			
¿Está de acuerdo con las variaciones que ofrece el objeto?		X			
¿Es de fácil comprensión las variaciones y su utilidad?	X				
¿Considera usted que el material utilizado es adecuado?	x				
¿Las dimensiones son adecuadas?	X				
¿Es de su agrado la combinación de la bisutería y el bolso?	x				

Fuente: Elaboración propia

Tabla 22. Validación 4

RUBRICA DE EVALUACIÓN					
CRITERIOS A EVALUAR					
	MUY BUENO	BUENO	MEDIANO	MALO	MUY MALO
¿Está de acuerdo con la cromática utilizada?		X			
¿Está de acuerdo con las variaciones que ofrece el objeto?			x		
¿Es de fácil comprensión las variaciones y su utilidad?	X				
¿Considera usted que el material utilizado es adecuado?	X				
¿Las dimensiones son adecuadas?	X				
¿Es de su agrado la combinación de la bisutería y el bolso?	x				

Fuente: Elaboración propia

Tabla 23. Validación 5

RUBRICA DE EVALUACIÓN					
CRITERIOS A EVALUAR					
	MUY BUENO	BUENO	MEDIANO	MALO	MUY MALO
¿Está de acuerdo con la cromática utilizada?	X				
¿Está de acuerdo con las variaciones que ofrece el objeto?	x				
¿Es de fácil comprensión las variaciones y su utilidad?		x			
¿Considera usted que el material utilizado es adecuado?			X		
¿Las dimensiones son adecuadas?	X				
¿Es de su agrado la combinación de la bisutería y el bolso?	X				

Fuente: Elaboración propia