



**ESCUELA DE DISEÑO INDUSTRIAL**

**Tema:**

“BISUTERÍA BASADA EN LA MORFOLOGÍA DEL DANZANTE DEL  
INTI-RAYMI.”

**Disertación de grado previo a la obtención del título de  
Ingeniera en Diseño Industrial**

**Línea de Investigación:**

IDENTIDAD, CULTURA Y/O LENGUAJE

**Autora:**

ANA PAULINA TELENCHANA TELENCHANA

**Directora:**

DIS. MICHELE PAULINA QUISPE MORALES

Ambato – Ecuador

JUNIO 2015

**PONTIFICIA UNIVERSIDAD CATÓLICA DEL ECUADOR SEDE AMBATO**

**HOJA DE APROBACIÓN**

**Tema:**

“BISUTERÍA BASADA EN LA MORFOLOGÍA DEL DANZANTE DEL  
INTI-RAYMI.”

**Línea de investigación:**

IDENTIDAD, CULTURA Y/O LENGUAJE

**Autora:**

ANA PAULINA TELENCHANA TELENCHANA

Michele Paulina Quispe Morales, Dis. Mg. f. \_\_\_\_\_

**CALIFICADORA**

Gabriel Alejandro Núñez Escobar, Ing. f. \_\_\_\_\_

**CALIFICADOR**

Ayda Luz Elena Rico Gonzáles, Leda. f. \_\_\_\_\_

**CALIFICADORA**

Fernando Alfredo Flor Tapia, Ing. Mg. f. \_\_\_\_\_

**DIRECTOR ESCUELA DE DISEÑO INDUSTRIAL**

Hugo Rogelio Altamirano Villarroel, Dr. f. \_\_\_\_\_

**SECRETARIO GENERAL PUCESA**

Ambato-Ecuador

JUNIO 2015

## **DECLARACIÓN DE AUTENTICIDAD Y RESPONSABILIDAD**

Yo, Ana Paulina Telenchana portadora de la cédula de ciudadanía No. 180438815-3 declaro que los resultados obtenidos en la investigación que presento como informe final, previo la obtención del título de INGENIERA EN DISEÑO INDUSTRIAL son absolutamente originales, auténticos y personales.

En tal virtud, declaro que el contenido, las conclusiones y los efectos legales y académicos que se desprenden del trabajo propuesto de investigación y luego de la redacción de este documento son y serán de mi sola y exclusiva responsabilidad legal y académica.

Ana Paulina Telenchana

C.I. 180438815-3

## **AGRADECIMIENTO**

A ti Dios que eres la verdadera fuente del amor y sabiduría y que me diste la oportunidad de vivir y regalarme una maravillosa familia.

A mis padres, familiares y amigos por todo su apoyo incondicional y darme las fuerzas necesarias para seguir adelante, a mi hermano Daniel por regalarme sus risas y compañía, especialmente quiero agradecer a mi hermana Mayra que con sus consejos y apoyo me motiva a seguir cumpliendo todas mis metas.

A la Pontificia Universidad Católica del Ecuador Sede Ambato, porque en sus aulas he recibido todo el conocimiento intelectual y humano, gracias a todos mis profesores, compañeras y todos los que conforman la PUCESA por brindarme todas sus enseñanzas y amistad.

Un sincero agradecimiento a mi tutora la Dis. Michele Quispe por su paciencia y constancia durante todo el desarrollo del proyecto.

## DEDICATORIA

*A mis padres*

*Por haberme apoyado en todo momento con sus consejos e inculcarme valores para permitirme ser una persona de bien, por su perseverancia y constancia pero más que nada por regalarme todo su amor.*

## RESUMEN

La presente investigación pretende ayudar en el rescate de la cultura y tradición del Ecuador, en donde tiene relevancia el Inti-Raymi o fiesta del Sol, misma que ha ido desapareciendo con el tiempo debido a la adopción de nuevas culturas extranjeras. Basada en el danzante, una de las figuras más representativas de dicha festividad, esta investigación propone realizar bisutería aplicando su morfología para mujeres de 20 a 24 años de la ciudad de Ambato, debido a que la gran mayoría de ellas utiliza este tipo de accesorios para salir a diferentes eventos y al mismo tiempo realzar la belleza femenina, utilizándolas de forma que todas las personas las puedan apreciar. Para el desarrollo del proceso investigativo, se emplearon encuestas y entrevistas, con la aplicación del método cualitativo, obteniendo datos de preferencias, materiales, colores, entre otros; para la elaboración del producto final. Las características culturales se pueden apreciar en cada una de las piezas de bisutería de propuestas, obteniendo así un resultado que ayude a promover y rescatar los elementos culturales del país con diseños innovadores para el consumidor.

**Palabras claves:** danzante, morfología, bisutería.

## ABSTRACT

This investigation was undertaken to help rescue Ecuador's distinctive culture and customs. It was based on "el danzante", the main character at the Inti-Raymi festival; this festival is known as the Sun festival, and has been disappearing over time due to the introduction of foreign cultures. This project is focused in the creation of costume jewelry for women from 20 to 24 years in the city of Ambato, as accessories of this kind are commonly used by women at cultural events to highlight female beauty and to demonstrate cultural richness. The materials and colors for the products were selected using the results of surveys, interviews and the application of the qualitative method, applying the morphology of "el danzante". Cultural features can be appreciated in each one of the accessories, materials and colors of our new and interesting designs. In this way, these designs help to promote and revitalise Ecuadorian culture.

**Key words:** danzante, morphology, jewelry

## TABLA DE CONTENIDOS

### PRELIMINARES

Declaración de autenticidad.....	iii
Agradecimiento.....	iv
Dedicatoria.....	v
Resumen.....	vi
Abstract.....	vii
Tabla de contenido.....	viii

### **CAPÍTULO I..... 1**

#### **INTRODUCCIÓN..... 1**

1.1. Tema .....	1
1.2. Antecedentes .....	1
1.3. Planteamiento de problema.....	2
1.4. Variables .....	4
1.5. Justificación.....	5
1.6. Objetivos .....	6

### **CAPÍTULO II..... 7**

#### **FUNDAMENTOS TEÓRICOS ..... 7**

2.1. Antecedentes investigativos.....	7
2.2. Categorías fundamentales .....	8
2.3. Accesorios de vestir .....	14
2.4. Joyería .....	17

2.5. Morfología .....	33
2.6. Inti-Raymi .....	37
<b>CAPÍTULO III.....</b>	<b>50</b>
<b>METODOLOGÍA .....</b>	<b>50</b>
3.1. Enfoque de la investigación .....	50
3.2. Modalidad básica de la investigación .....	50
3.3. Tipos de investigación.....	51
3.4. Población y muestra .....	52
3.5. Técnicas e instrumentos .....	53
3.6. Recolección de la información.....	54
3.7. Procesamiento y análisis .....	54
3.8. Conclusiones .....	67
<b>CAPÍTULO IV .....</b>	<b>68</b>
<b>RESULTADOS.....</b>	<b>68</b>
4.1. Justificación.....	68
4.2. Antecedentes de la investigación .....	69
4.3. Desarrollo de la propuesta.....	70
4.4. Etiqueta .....	81
4.5. Descripción de los productos .....	82
4.6. Conclusiones y recomendaciones .....	152
<b>BIBLIOGRAFÍA.....</b>	<b>154</b>
<b>GLOSARIO .....</b>	<b>156</b>
<b>ANEXOS .....</b>	<b>159</b>

## TABLA DE GRÁFICOS

### Imágenes

Imagen 2.1 Innovación Joyería .....	9
Imagen 2.2 Estilo Étnico .....	12
Imagen 2.3 Estilo Aire Lady .....	13
Imagen 2.4 Estilo Minimalista .....	13
Imagen 2.5 Estilo Retro Futurista .....	14
Imagen 2.6 Madera.....	18
Imagen 2.7 Metal .....	19
Imagen 2.8 Cadena.....	19
Imagen 2.9 Cordón.....	20
Imagen 2.10 Brillos.....	20
Imagen 2.11 Cuero Sintético.....	21
Imagen 2.12 Broches.....	21
Imagen 2.13 Topo, Pescador .....	22
Imagen 2.14 Argollas .....	22
Imagen 2.15 Pintura .....	23
Imagen 2.16 Collar Choker .....	24
Imagen 2.17 Collar Princess .....	24
Imagen 2.18 Collar Martiné .....	25
Imagen 2.19 Collar Opera .....	25
Imagen 2.20 Collar Chanel .....	26

Imagen 2.21 Medida de Pulseras .....	27
Imagen 2.22 Cuadros de Tallas 1 .....	27
Imagen 2.23 Cuadros de Tallas 2.....	28
Imagen 2.24 Cuadros de Tallas Eeuu.....	28
Imagen 2.25 Tomar Medida Anillo.....	29
Imagen 2.26 Rostro Redondo.....	30
Imagen 2.27 Rostro Ovalado.....	30
Imagen 2.28 Rostro Corazón.....	31
Imagen 2.29 Rostro Diamante.....	31
Imagen 2.30 Rostro Cuadrado.....	32
Imagen 2.31 Rostro Cuadrado.....	32
Imagen 2.32 Toque.....	34
Imagen 2.33 Superposición .....	35
Imagen 2.34 Repetición .....	35
Imagen 2.35 Reflexión .....	36
Imagen 2.36 Textura .....	37
Imagen 2.37 Inti-Raymi .....	37
Imagen 2.38 Inti-Raymi Carchi.....	39
Imagen 2.39 Inti-Raymi Imbabura.....	39
Imagen 2.40 Danzante de Pichincha .....	40
Imagen 2.41 Danzante Salcedo .....	41
Imagen 2.42 Danzante Guapante Grande.....	41
Imagen 2.43 Danzante Chimborazo .....	42

Imagen 2.44 Inti-Raymi Cañar.....	42
Imagen 2.45 Inti-Raymi Azuay.....	43
Imagen 2.46 Inti-Raymi Loja.....	43
Imagen 2.47 Danzante Guapante Grande.....	44
Imagen 2.48 Corona.....	45
Imagen 2.49 Pechera.....	45
Imagen 2.50 Camisa.....	46
Imagen 2.51 Bandera.....	46
Imagen 2.52 Espada.....	47
Imagen 2.53 Paloma.....	47
Imagen 2.54 Pantalón.....	48
Imagen 2.55 Faja.....	48
Imagen 2.56 Enagua.....	49
Imagen 2.57 Delantal.....	49
Imagen 4.1 Collage.....	71
Imagen 4.2 C.1. Collar.....	93
Imagen 4.3 C.1. Pulsera.....	93
Imagen 4.4 C.1. Aretes.....	94
Imagen 4.5 C.1. Anillo.....	94
Imagen 4.6 C.2. Collar.....	107
Imagen 4.7 C.2. Pulsera.....	107
Imagen 4.8 C.2. Aretes.....	108
Imagen 4.9 C.2. Anillo.....	108

Imagen 4.10 C.3. Collar .....	121
Imagen 4.11 C.3. Pulsera .....	121
Imagen 4.12 C.3. Aretes.....	122
Imagen 4.13 C.3. Anillo.....	122
Imagen 4.14 C.4. Collar .....	135
Imagen 4.15 C.4. Pulsera .....	135
Imagen 4.16 C.4. Aretes.....	136
Imagen 4.17 C.4. Anillo.....	136
Imagen 4.18 C.5. Collar .....	149
Imagen 4.19 C.5. Pulsera .....	149
Imagen 4.20 C.5. Aretes.....	150
Imagen 4.21 C.5. Anillo.....	150

## **Gráficos**

Gráfico 3.1 Tabulación de Datos, Pregunta 1 .....	55
Gráfico 3.2 Tabulación de Datos, Pregunta 2 .....	56
Gráfico 3.3 Tabulación de Datos, Pregunta 3 .....	57
Gráfico 3.4 Tabulación de Datos, Pregunta 4 .....	58
Gráfico 3.5 Tabulación de Datos, Pregunta 5 .....	59
Gráfico 3.6 Tabulación de Datos, Pregunta 6 .....	60
Gráfico 3.7 Tabulación de Datos, Pregunta 7 .....	61
Gráfico 4.1 Isotipo .....	77
Gráfico 4.2 Usos.....	78

Gráfico 4.3 Cromática.....	78
Gráfico 4.4 Tipografía.....	79
Gráfico 4.5 Diagramación.....	79
Gráfico 4.6 Empaque .....	80
Gráfico 4.7 Funda Con Jaladera.....	80
Gráfico 4.8 Etiqueta .....	81
Gráfico 4.9 Propuesta Conjunto 1 .....	92
Gráfico 4.10 Propuesta Conjunto 2.....	106
Gráfico 4.11 Propuesta Conjunto 3.....	120
Gráfico 4.127 Propuesta Conjunto 4.....	134
Gráfico4.13 Propuesta Conjunto 5.....	148

## **Tablas**

Tabla 1.1 Delimitación del Problema.....	4
Tabla 2.2 Tipos de Accesorios .....	15
Tabla 2.3 Medida de Pulseras .....	26
Tabla 3.1 Encuesta aplicada a posibles consumidores, Pregunta 1.....	54
Tabla 3.2 Encuesta aplicada a posibles consumidores, Pregunta 2.....	55
Tabla 3.3 Encuesta aplicada a posibles consumidores, Pregunta 3.....	57
Tabla 3.4 Encuesta aplicada a Posibles consumidores, Pregunta 4 .....	58
Tabla 3.5 Encuesta aplicada a Posibles consumidores, Pregunta 5 .....	59
Tabla 3.6 Encuesta aplicada a posibles consumidores, Pregunta 6.....	60
Tabla 3.7 Encuesta aplicada a posibles consumidores, Pregunta 7.....	61

Tabla 3.8 Datos informativos, Entrevista 1 .....	63
Tabla 4.1 Segmentación Demográfica .....	69
Tabla 4.2 Segmentación Psicográfica .....	69
Tabla 4.3 Análisis Morfológico .....	72
Tabla 4.4 Módulos C1 .....	82
Tabla 4.5 Ficha Técnica Materiales y Colores Conjunto1 .....	83
Tabla 4.6 Ficha de Dibujo Plano Conjunto1 .....	84
Tabla 4.7 Ficha de Planos de Construcción .....	85
Tabla 4.8 Ficha de Planos de Construcción .....	86
Tabla 4.9 Ficha de Planos de Construcción .....	87
Tabla 4.10 Ficha de Planos de Construcción .....	87
Tabla 4.11 ficha de Acabados .....	88
Tabla 4.12 Ficha de Acabados .....	89
Tabla 4.13 Ficha de Acabados .....	90
Tabla 4.14 Ficha de Acabados .....	91
Tabla 4.15 Costo de Producción Conjunto1 .....	95
Tabla 4.16 Módulos C2.....	96
Tabla 4.17 Ficha Técnica de Materiales y Colores Conjunto 2.....	97
Tabla 4.18 Ficha de Dibujo Plano Conjunto 2.....	98
Tabla 4.19 Ficha de Planos de Construcción .....	99
Tabla 4.20 Ficha de Planos de Construcción .....	100
Tabla 4.21 Ficha de Planos de Construcción .....	100
Tabla 4.22 Ficha de Planos de Construcción .....	101

Tabla 4.23 Ficha de Acabados .....	102
Tabla 4.24 Ficha de Acabados .....	103
Tabla 4.25 Ficha de Acabados .....	104
Tabla 4.26 Ficha de Acabados .....	105
Tabla 4.227 Costo de Producción Conjunto 2 .....	109
Tabla 4.28 Módulos C2.....	110
Tabla 4.29 Ficha Técnica Materiales y Colores Conjunto 3.....	111
Tabla 4.30 Ficha de Dibujo Plano Conjunto 3.....	112
Tabla 4.31 Ficha de Planos de Construcción .....	113
Tabla 4.32 Ficha de Planos de Construcción .....	114
Tabla 4.34 Ficha de Planos de Construcción .....	114
Tabla 4.35 Ficha de Planos de Construcción .....	115
Tabla 4.36 Ficha de Acabados .....	116
Tabla 4.37 Ficha de Acabados .....	117
Tabla 4.38 Ficha de Acabados .....	118
Tabla 4.39 Ficha de Acabados .....	119
Tabla 4.40 Costo de Producción Conjunto 3 .....	123
Tabla 4.41 Módulos C2.....	124
Tabla 4.42 Ficha Técnica Materiales y Colores Conjunto 4.....	125
Tabla 4.43 Ficha de Dibujo Plano 4.....	126
Tabla 4.44 Ficha de Planos de Construcción .....	127
Tabla 4.45 Ficha de Planos de Construcción .....	128
Tabla 4.46 Ficha de Planos de Construcción .....	128

Tabla 4.47 Ficha de Planos de Construcción .....	129
Tabla 4.48 Ficha de Acabados .....	130
Tabla 4.49 Ficha de Acabados .....	131
Tabla 4.50 Ficha de Acabados .....	132
Tabla 4.51 Ficha de Acabados .....	133
Tabla 4.52 Costo de Producción C.4.....	137
Tabla 4.53 Módulos C5.....	138
Tabla 4.54 Ficha Técnica Materiales y Colores Conjunto 5.....	139
Tabla 4.55 ficha de Dibujo Plano Conjunto 5.....	140
Tabla 4.56 Ficha de Planos de Construcción .....	141
Tabla 4.57 Ficha de Planos de Construcción .....	142
Tabla 4.57 Ficha de Planos de Construcción .....	142
Tabla 4.59 Ficha de Planos de Construcción .....	143
Tabla 4.53 Ficha de Acabados .....	144
Tabla 4.54 Ficha de Acabados .....	145
Tabla 4.55 Ficha de Acabados .....	146
Tabla 4.56 Ficha de Acabados .....	147
Tabla 4.57 Costo de Producción C.5.....	151

### **Fichas de observación**

Ficha de Observación 3.1 Análisis Compositivo de la Corona.....	64
Ficha de Observación 3.2 Análisis Compositivo de la Bandera .....	65
Ficha de Observación 3.3 Análisis Compositivo de la Pechera.....	66

Ficha de Observación 3.4 Análisis Compositivo del Delantal.....	66
Ficha de observación 3.5 Análisis Compositivo de la Manga .....	66

# **CAPÍTULO I**

## **INTRODUCCIÓN**

### **1.1. Tema**

“BISUTERÍA BASADA EN LA MORFOLOGÍA DEL DANZANTE DEL  
INTI-RAYMI.”

### **1.2. Antecedentes**

El presente proyecto consiste en la elaboración de bisutería basada en las formas que tiene el danzante del Inti-Raymi. Se trata de dar a conocer todo lo referente a la fiesta del sol de una manera diferente.

En el primer capítulo se da a conocer la contextualización del problema a resolver, definiendo cual es la situación del danzante en la actualidad.

En los fundamentos teóricos se define la conceptualización básica, empezando por accesorios de moda, de vestir, joyería, morfología y la danza Inti-Raymi, con la finalidad de tener clara la idea de lo que se va a realizar, para de esa manera obtener productos de calidad.

El tercer capítulo, describe la metodología que se va utilizar durante el desarrollo del presente proyecto, con el fin de conseguir resultados, analizarlos e interpretarlos mediante los instrumentos de investigación, ideando una solución adecuada a la problemática de la desvalorización del danzante y procurando satisfacer las necesidades de los futuros consumidores,.

El cuarto capítulo se basa en la propuesta, es la solución dada al problema planteado inicialmente. Se sugiere propuestas de bisutería en diferentes colores, materiales y texturas, elaborando productos de calidad y que a la vez satisfagan las necesidades del consumidor.

### **1.3. Planteamiento de problema**

#### **1.3.1. Contextualización**

El danzante es signo de respeto dentro de su comunidad, este personaje viste un traje elegante con adornos muy costosos, pero el honor de ser danzante empeora la situación económica al indígena, ya que se ve obligado a gastar todos sus ahorros para representarlo.

Ante la problemática de la pérdida de la fiesta del Inti-Raymi, debido a la invasión cultural de otros países, el presente proyecto de investigación quiere aprovechar los elementos simbólicos del danzante para el desarrollo de bisutería que permita, crear nuevos productos innovadores y de calidad que beneficien al consumidor y el rescate cultural.

### **1.3.2. Formulación del problema**

En el Ecuador, las fiestas culturales, costumbres, tradiciones e incluso su identidad como pueblo se han ido olvidando poco a poco, adoptando así nuevas formas de vida, y en la actualidad están en peligro de desaparecer, además otro factor determinante es la discriminación y exclusión que sufren los pueblos indígenas.

En la provincia de Tungurahua cada vez son menos los pueblos que realizan la fiesta del Inti-Raymi y esto puede llegar a ser un problema grave, al estar perdiendo las creencias y tradiciones indígenas, por lo tanto la identidad como país.

La bisutería influye en un carácter socioeconómico y cultural, ya que se rescata los rasgos culturales del danzante del Inti-Raymi mediante su aplicación formal y conceptual en el diseño, dando un aporte muy importante a la cultura ecuatoriana.

### 1.3.3. Delimitación del problema

**Tabla 1.1 Delimitación del problema**

<b>Período:</b>	2014 – 2015
<b>Espacio:</b>	Ambato
<b>Área:</b>	Diseño
<b>Unidad experimental:</b>	Mujeres de 20 a 24 años.

**Fuente:** Telenchana Ana, Mayo 2015

## 1.4. Variables

### 1.4.1. Variable Independiente

Morfología del danzante

### 1.4.2. Variable Dependiente

Bisutería

## **1.5. Justificación**

El presente proyecto se justifica debido a los problemas de pérdida de identidad que presenta el Ecuador en los últimos años; las fiestas que caracterizaban a los pueblos indígenas se han ido perdiendo cada vez más, como es el caso del Inti Raymi, debido a la aculturación, a la influencia de culturas extranjeras y al ingreso de productos exportados de otros países.

Es importante notar que la pérdida de las fiestas del Inti-Raymi, es la causa principal para el desarrollo de este proyecto, ya que es algo propio del pueblo indígena; marcando la diferencia entre unos y otros. A través de este proyecto se pretende crear conciencia en las comunidades aborígenes, para conservar y transmitir sus tradiciones, evitando perder la gran riqueza cultural que tiene el Ecuador.

En este proyecto se pretende rescatar a los danzantes del Inti Raymi, realizando diseños innovadores en accesorios de moda, obteniendo beneficios mutuos tanto para las mujeres como para los pueblos indígenas.

El proyecto involucra diferentes áreas de estudio como son el diseño de modas y la psicología para poder entender que es lo que quieren o buscan las mujeres de 20 a 25 años y de esa manera poder generar soluciones apropiadas para el problema.

## **1.6. Objetivos**

### **1.6.1. Objetivo General**

Utilizar la morfología del danzante del Inti-Raymi para el desarrollo de diseño de bisutería

### **1.6.2. Objetivo Específicos**

- Establecer las características morfológicas del danzante del Inti Raymi para aplicar en el diseño de bisutería.
- Determinar los componentes y procesos de bisutería.
- Desarrollar una colección de bisutería implementando la morfología del danzante del Inti Raymi.

## **CAPÍTULO II**

### **FUNDAMENTOS TEÓRICOS**

#### **2.1. Antecedentes investigativos**

La función simbólica da significado a la joya; le permite representar diferentes conceptos en diferentes culturas, comunicar mensajes que quizás no son configurados intencionalmente por el diseñador sino que más bien, son fruto de la interpretación del usuario. Éste le otorga valor por encima del precio de la complejidad de su construcción, la valora por el mensaje que le ayuda a comunicar dentro de su entorno social, por lo que le permite representar ante los demás y lo que significa para sí mismo. (Cuad. Cent. Estud. Diseño Comun., 2013)

En la Pontificia Universidad Católica del Ecuador Sede Ambato, existe una investigación sobre bisutería, con el tema “Estudio, diseño y elaboración de joyas en base a la cultura Tolita, en la que se estudia varias formas encontradas en la misma, para así lograr el interés en los ecuatorianos por mantener presente y sacar provecho de lo que nos han dejado nuestros antepasados.

Con el presente proyecto de investigación se pretende desarrollar una colección de bisutería, la cual está relacionada directamente con la moda, siendo esta una manera de dar a conocer y rescatar la cultura ecuatoriana a través de la morfología del danzante.

## **2.2. Categorías fundamentales**

### **2.2.1. Accesorios de moda**

#### **2.2.1.1. Innovación**

En los últimos años la innovación es lo más importante en una empresa para sobresalir en el mercado, en la actualidad sin mejora no hay crecimiento y no hay futuro.

Muchas veces se confunde el término innovación con otros, como emprender, creatividad o investigación y desarrollo. Pero La Organización para la Cooperación y el Desarrollo Económico (OCDE) señala que:

La innovación es un proceso iterativo activado por la percepción de una oportunidad proporcionada por un nuevo mercado y/o nuevo servicio y/o avance tecnológico que se puede entregar a través de actividades de definición, diseño, producción, marketing y éxito comercial del invento. (OCDE, 2013)

La innovación es crear un producto nuevo; con el manejo de proceso y formas para hacer cosas, cuando se habla de originalidad puede ser de un descubrimiento científico o de una combinación de formas, conocimientos y tecnologías ya existentes, para aumentar la eficacia, comodidad o el costo del producto.

**Imagen 2.1 Innovación joyería**



**Fuente:** Recuperado de <http://actualidad.tecnolinea.es/>, 20 Abril 2009

### **2.2.1.2. Tipos de innovación**

#### **Innovación de producto**

Implica introducir nuevas o mejores especificaciones técnicas, materiales, componentes o características funcionales del producto.

### **Innovación de procesos**

Cuando se refiere a la innovación de procesos se habla de nuevos y mejorados métodos de producción o logística, lo que implica cambio en las técnicas, equipos y/o programas informáticos.

La innovación de procesos permite optimizar la efectividad, el control de tiempos, costes y recursos, para aumentar la eficiencia y demanda de nuevos productos o clientes.

La innovación de procesos se da más por las necesidades del mercado que por impulso de la tecnología. La innovación de proceso se da principalmente por las mejoras que se hace día a día en las actividades conocidas y por la acumulación de experiencias de la empresa. (Hinojosa, 2006)

### **Innovación organizativa**

Es la introducción de un nuevo método en las prácticas, cambios en la organización del lugar de trabajo o en las relaciones externas de la empresa y está a su vez asociada a decisiones estratégicas.

Birkinsaw, Hamel y Mol, señalan que “La innovación organizacional es la creación y puesta en marcha de nuevas prácticas de gestión y procesos, estructura o tecnología

puntera, con el fin último de potenciar y alcanzar los objetivos estratégicos del negocio.” (Birkinsaw, Hamel, & Mol, 2008)

### **Innovación de marketing**

La innovación de marketing es satisfacer las necesidades de los clientes, es la puesta en marcha de los progresos significativos del producto, que involucra nuevos diseños, así como las perfecciones de los métodos de distribución que mejoran el posicionamiento del artículo y su promoción.

#### **2.2.2. Tendencias**

Las tendencias son concebidas por diseñadores, psicólogos, sociólogos, publicistas que con sus conocimientos en cada una de las áreas, determinan las influencias mundiales; de esta manera establecen cuales son los productos a consumirse a nivel global de acuerdo a la sociedad y a su necesidad.

Los accesorios son la esencia de un look., no solo tienen el poder de transformar todo un outfit, sino también de definirnos a nosotros mismos. Los complementos y el cómo se utiliza dice mucho de una persona por lo que los cazadores de tendencias buscan nuevas formas, estilos, colores, materiales, etc. Para ofrecer a las clientas aquello que más se adapte a ellas.

Las tendencias analizan el comportamiento de la moda y del consumo, las cuales son afectadas por los problemas sociales y económicos de los consumidores.

### **2.2.3. Estilos**

#### **2.2.3.1. Estilo étnico**

El estilo étnico es una de las corrientes más importante de la actualidad, ya que se adapta perfectamente en un look más casual, este tipo de estilo se caracteriza por llevar estampados triviales, flecos, pinchos, collares y pulseras con colores llamativos y todo tipo de elementos que tenga que ver con las diferentes culturas.

**Imagen 2.2 Estilo étnico**



**Fuente:** Recuperado de [http://belleza.facilísimo.com/reportajes/moda/tendencias-en-bisuteria\\_889143.html](http://belleza.facilísimo.com/reportajes/moda/tendencias-en-bisuteria_889143.html)

#### **2.2.3.2. Aire Lady**

El estilo aire lady es el más sofisticado y elegante que es elaborado con piedras, perlas o brillantes son perfectos para utilizar en la noche, este tipo de estilo realza su protagonismo por la combinación de colores.

**Imagen 2.3 Estilo Aire Lady**



Fuente: Recuperado de [http://belleza.facilísimo.com/reportajes/moda/tendencias-en-bisuteria\\_889143.html](http://belleza.facilísimo.com/reportajes/moda/tendencias-en-bisuteria_889143.html)

### **2.2.3.3. Minimalista**

Este tipo de bisutería crea una imagen más vintage, con simples frases o signos se puede conseguir un estilo romántico, minimalista y no se necesita la abundancia para conseguir resultados favorables para el look.

**Imagen 2.4 Estilo minimalista**



**Fuente:** [http://belleza.facilísimo.com/reportajes/moda/tendencias-en-bisuteria\\_889143.html](http://belleza.facilísimo.com/reportajes/moda/tendencias-en-bisuteria_889143.html)

### **2.2.3.4. Retro futurista**

Es un estilo con acabados retro, pero con cierto aire de futurista mezclando piezas de colores llamativos que se puede utilizar tanto en el día como en la noche.

**Imagen 2.5 Estilo retro futurista**



**Fuente:** Recuperado de [http://belleza.facilísimo.com/reportajes/moda/tendencias-en-bisuteria\\_889143.html](http://belleza.facilísimo.com/reportajes/moda/tendencias-en-bisuteria_889143.html)

## **2.3. Accesorios de vestir**

### **2.3.1. Moda (Accesorios)**

La moda es una forma de expresión o costumbre de una época, que a través del tiempo ha ido evolucionando, es considerada como lo actual. Hoy en día las tendencias cambian más rápido que antes, depende de la estación y el año por lo que se debe saber que se va a utilizar en la siguiente temporada.

Los accesorios de moda para mujeres dan una apariencia diferente a la forma de vestir y de esa manera resalta la belleza femenina, gracias a una buena selección de accesorios se logra un look personalizado.

En la actualidad la moda de accesorios va de la mano con la moda de vestuario la cual que con el paso del tiempo la moda se va poniendo más refinada y compleja, en su elaboración como en sus excelentes acabados.

### 2.3.2. Tipos de accesorios

**Tabla 2.2 Tipos de Accesorios**

<b>Tipo</b>	<b>Imagen</b>	<b>Descripción</b>
<b>Monederos</b>		<p>El monedero es un accesorio que cumple la función de llevar dinero u objetos muy pequeños.</p>
<b>Bolso</b>		<p>El bolso es el accesorio más requerido por todos ya que es allí donde se colocan las cosas necesarias para todo el día.</p>
<b>Abanico</b>		<p>El abanico es unos accesorios que facilita obtener aire fresco en épocas de altas temperaturas</p>
<b>Sombrillas</b>		<p>La sombrilla es un accesorio que permite protegerse del sol y de la lluvia, está elaborado con un material impermeable.</p>
<b>Botas</b>		<p>Las botas es un accesorio que está de moda en la actualidad que tiene como función cubrir los pies del frío con diferentes diseños y materiales.</p>
<b>Zapatos</b>		<p>El zapato es un accesorio que se ajusta perfectamente a los pies y su función es cubrir y proteger a los pies en las diferentes actividades que se realiza durante el día, hay zapatos en diferentes colores, formas, materiales, tamaños y diseños.</p>
<b>Fulares</b>		<p>El fular es un accesorio que se puede utilizar durante todo el año en cualquier temporada y con todo tipo de atuendo y se coloca en el cuello o en la cabeza de distintas formas.</p>
<b>Corbatas</b>		<p>La corbata es un accesorio que realza la elegancia y complementa a la camisa, es un accesorio que nunca pasara de moda.</p>

<b>Sombreros</b>		El sombrero es una prenda unisex y su función es proteger la cabeza del frío o del sol y también se utiliza como adorno para complementar un atuendo
<b>Gorras</b>		Las gorras es un accesorio que sirve para cubrir la cabeza y es más utilizada por los hombres.
<b>Cinturones</b>		El cinturón se lo coloca alrededor de la cintura y tiene como función sujetar el pantalón o ceñir un vestido.
<b>Tirantes</b>		El tirante es un accesorio muy peculiar, clásico y elegante en las prendas masculinas que tiene como función sostener los pantalones.
<b>Guantes</b>		Son utilizados para proteger las manos del frío o de algún material infeccioso y existen en diferentes materiales, colores y diseños.
<b>Orejas</b>		Las orejeras es un accesorio muy novedoso en la actualidad que permite proteger a las orejas del intenso frío del invierno.
<b>Joyas</b>		La joyería son objetos ornamentales que sirve para complementar el atuendo que se lleva puesto y se lo puede fabricar en diferentes tipos de materiales.
<b>Reloj</b>		Los relojes siempre van bien con cualquier atuendo, es un complemento infaltable antes de salir de casa.
<b>Chal</b>		El chal es un accesorio que es utilizado como abrigo o como adorno que tiene la forma redondeada o hexagonal.
<b>Bufandas</b>		Las bufandas es un accesorio que sirve para proteger el cuello del frío y existen en diferentes materiales y diseños.

<b>Gafas</b>		Las gafas es un accesorio que se utiliza por moda y no necesariamente por defectos visuales.
<b>Bisutería</b>		La bisutería es una de las tantas manualidades que puede elaborar hoy en día, está haciendo influenciada mucho por la moda y hay muchísimas alternativas para todos los gustos en diversos colores de piedras, semillas, como también diferentes estilos

**Fuente:** Telenchana Ana, Febrero 2015

## 2.4. Joyería

La joyería es un arte lleno de creatividad y diseño con materiales costosos y preciosos con una técnica de trabajo minuciosa y delicada, es adquirida por personas de clase alta, que pueden hacer un gasto alto por obtener una joya muy valiosa.

“La palabra joya es el o los objetos diseñados para decorar el cuerpo, fabricados usualmente en oro, plata o platino a veces con piedras preciosas, semipreciosas u otras materias orgánicas.” (Encyclopedia Britannica, 2009)

### 2.4.1. Bisutería

La bisutería es pura fantasía, es una imitación de la joyería, que se puede elaborar en diferentes tipos de materiales económicos tanto orgánicos como inorgánicos, en

diferentes formas y colores; esto hace que el look de una persona se vea con más personalidad dependiendo del tipo de objeto que utilice.

En la actualidad la bisutería es muy importante dentro del mundo de la moda, debido a su fácil acceso y elaboración, existen muchas formas para todo tipo de gustos y estilos.

#### **2.4.1.1. Materiales de bisutería**

Los materiales son importantes al momento que se va a realizar una colección de joyería (Beth Legg, 2003)

##### **Madera**

La madera le da un toque de frescura a las piezas y se puede realizar en varias formas, tamaños y colores.

**Imagen 2.6 Madera**



**Fuente:** Recuperado de <http://marcosmunoz.com/laser-cnc-para-bisuteria/>

## Metal

El metal es un material duradero y le da un toque de elegancia y se puede realizar diferentes piezas.

**Imagen 2.7 Metal**



**Fuente:** Recuperado de <https://curiosoando.com/que-es-el-acero-galvanizado>

## Cadenas

Permiten la adopción de varias formas y se las puede utilizar con mayor frecuencia en pulseras o acabados de collares.

**Imagen 2.8 Cadena**



**Fuente:** Recuperado de <http://manualidades.facilísimo.com/tipos-de-bisuteria>

## Cordón

Se puede encontrar en diferentes colores, formas y materiales tanto naturales como sintéticos.

**Imagen 2.9 Cordón**



**Fuente:** Recuperado de <http://nuestrasmanualidades.com/bisuteria/materiales-bisuteria.html>

## Cuentas

Las cuentas dan un toque de elegancia y se puede encontrar en diferentes formas, tonos, tamaños y materiales.

**Imagen 2.10 Brillos**



**Fuente:** Recuperado de <http://www.preciolandia.com/ec/nail-art-rueda-con-250-pcs-12-disenos-br-6mvmj8-a.html>

## Cuero sintético

El cuero se puede utilizar de diversas maneras y con diferentes acabados, es un material maleable que además permite realizar diferentes cortes.

**Imagen 2.11 Cuero sintético**



**Fuente:** Recuperado de <http://spanish.alibaba.com/product-gs/synthetic-pu-crocodile-leather-with-shiny-skin-474673014.html>

## Broches

Sirven para cerrar pulseras y collares, existen de diferentes formas, tamaños y materiales.

**Imagen 2.12 Broches**



**Fuente:** Recuperado de <http://nuestrasmanualidades.com/bisuteria/materiales-bisuteria.html>

## Topo y pescador

Es utilizado para aretes

**Imagen 2.13** Topo, Pescador



**Fuente:** Recuperado de <http://nuestrasmanualidades.com/bisuteria/materiales-bisuteria.html>

## Argollas

Evita la oxidación y se pueda encontrar en diversos tamaños y en tres tonos dorado, plateado y cobre.

**Imagen 2.14** Argollas



**Fuente:** Recuperado de <http://creacionbisuteria.blogspot.com/>

## **Pintura acrílica**

Existen en varios colores y sirve para dar color y un acabado diferente a las piezas.

**Imagen 2.15 Pintura**



**Fuente:** Recuperado de <http://creacionbisuteria.blogspot.com/>

### **2.4.2. Manejo de accesorios**

#### **2.4.2.1. Collares**

**Collar Choker**, longitud 40 cm, es una pieza que encaja con todo tipo de vestuario, desde un estilo sport hasta un estilo muy elegante, ajustándose perfectamente al escote.

**Imagen 2.16 Collar Choker**



**Fuente:** Recuperado de <http://moda2014.mx/gargantillas-de-moda/gargantillas-de-moda-2/>

**Collar Princess**, longitud 50 cm, es una pieza más adecuada para cuellos redondos y altos, complementa a los escotes bajos.

**Imagen 2.17 Collar Princess**



**Fuente:** Recuperado de <http://www.valdenia.com/collares-perlas-nombres.php?texto=nombre-collares-perlas>

**Collar Martiné**, longitud 60 cm, es una pieza que complementa a los vestidos de gala o conjuntos de lana y chaqueta, para altos escotes y aportando confianza al estilo.

**Imagen 2.18 Collar Martíné**



**Fuente:** Recuperado de <http://collaresdemoda.net/15-collares-de-moda-con-piedras/>

**Collar Ópera**, longitud 80 cm, es una pieza que encaja con los escotes altos o redondos para estilos casuales e informales aportando frescura a las tendencias de moda.

**Imagen 2.19 Collar Opera**



**Fuente:** Recuperado de <http://collaresdemoda.net/collares-largos/>

**Collar Chanel**, longitud 100 cm, este tipo de pieza transmite elegancia y sensualidad.

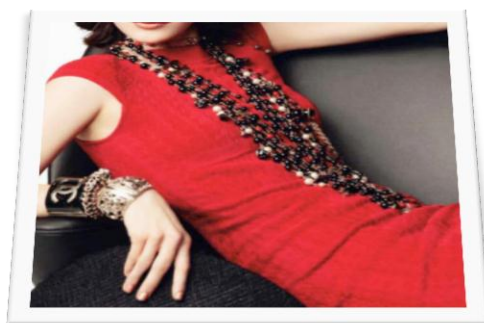
**Imagen 2.20 Collar Chanel**

**Fuente:** <http://sagonus.bligoo.com/content/view/851656/los-nuevos-collares-de-moda-2010-11.html>

#### 2.4.2.2. Pulseras

La longitud estándar:

**Tabla 2.3 Medida de pulseras**

<b>Mujeres</b>	
<b>Talla</b>	<b>Medidas</b>
Xs	16.5 cm
S	18 cm
M	19 cm
L	20 cm
XL	21 cm

**Fuente:** Recuperado de <http://www.alanaglassbeads.com/es/home/428-las-medidas-estandar-en-pulseras.html>

**Imagen 2.21 Medida de pulseras**

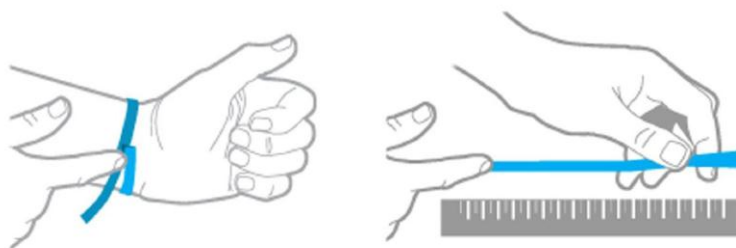

**Fuente:** Recuperado de <http://www.originalbelts.com/es/content/10-como-saber-cual-es-tu-talla-de-pulsera>

### 2.4.2.3. Anillos

Cuadros de tallas de anillo

**Imagen 2.22 Cuadros de tallas 1**



**Fuente:** Recuperado de <http://www.misjoyeros.com/content/8-saber-talla-anillo>

Imagen 2.23 Cuadros de tallas 2



**Fuente:** Recuperado de <http://www.misjoyeros.com/content/8-saber-talla-anillo>

Imagen 2.24 Cuadros de tallas EEUU

Diámetro pulgadas	Diámetro milímetros	Circunferencia milímetros	Talla española	Talla USA	Talla británica	Talla francesa	Talla alemana	Talla japonesa
0,55	14,05	44,00	4	3,00		44	14	4
0,57	14,54	45,20		3,50	F	51 3/4	14,5	
0,59	14,86	46,50		4,00		52 3/4	15	7
0,60	15,27	47,80		4,50	H 1/2	54	15,5	8
0,62	15,68	49,05		5,00	I 1/2	55 1/4	15,75	9
0,63	16,10	50,00	11 3/4	5,50	J 1/2	56 1/2		
0,65	16,51	51,50	12 3/4	6,00	L	57 3/4	16 1/2	12
0,67	16,92	52,80	14	6,50	M		17	13
0,68	17,35	54,00	15 1/4	7,00	N		17 1/4	14
0,70	17,75	55,30	16 1/2	7,50	O		17 3/4	15
0,72	18,09	56,60	17 3/4	8,00	P		18	16
0,73	18,53	57,80		8,50			18 1/2	17
0,75	18,89	59,10		9,00			19	18
0,76	19,41	60,30		9,50			19 1/2	19
0,78	19,84	61,60		10,00	T 1/2		20	20
0,80	20,20	62,80		10,50	U 1/2		20 1/4	22
0,81	20,68	64,10		11,00	V 1/2		20 3/4	23
0,84	21,08	65,30		11,50			21	24
0,85	21,49	66,60	27 1/2	12,00	Y	67 1/2	21 1/4	25
0,86	21,89	67,90	28 3/4	12,50	Z	68 3/4	21 3/4	26
0,88	22,33	69,10		13,00			22	27

**Fuente:** Recuperado de <http://www.misjoyeros.com/content/8-saber-talla-anillo>

## Tomar medida anillos

**Imagen 2.25 Tomar Medida Anillo**

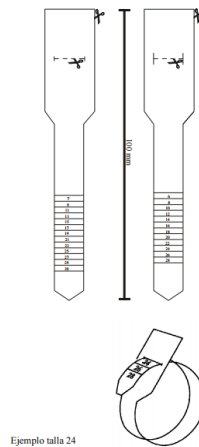

**Fuente:** Recuperado de [http://www.joyeriavirtual.net/Medidas\\_Anillos.pdf](http://www.joyeriavirtual.net/Medidas_Anillos.pdf)

### **2.4.2.4. Aretes**

El tamaño es importante cuando se habla de aretes, porque puede resaltar la forma del rostro en base a su fisionomía.

### **Rostro Redondo**

Esta forma tiene una longitud corta y para este tipo de rostro se recomienda un par de aretes alargados y sencillos, puede ser angulares o curvos pero no completamente redondos y evitar los topitos.





### Rostro cuadrado

Los aretes que más lucen a este tipo de rostro son los redondos, largos o tengan formas curvas o de lagrima y evitar los pendientes angulares o cuadrados.

**Imagen 2.30 Rostro Cuadrado**



**Fuente:** Recuperado de <http://www.pinklia.com/lucete/como-escoger-aretes-que-favorecen-tu-forma-de-cara.php>

### Rostro Rectangular

La longitud de la cara es larga, y los aretes que lucen este tipo de rostro son anchos con bordes redondeados y evitar los pendientes largos y con formas angulares.

**Imagen 2.31 Rostro Cuadrado**



**Fuente:** Recuperado de <http://www.pinklia.com/lucete/como-escoger-aretes-que-favorecen-tu-forma-de-cara.php>

## **2.5. Morfología**

Es el estudio de las formas y estructuras de las cosas existentes en el medio. La Morfología es la disciplina que estudia la generación y las propiedades de la forma, es una actividad creativa, la morfología se desarrolla en el ámbito de diseño industrial, no sólo a nivel formal sino también estructural y de comunicación operativa.

La morfología en diseño industrial son instrumentos conceptuales y operativos para resolver la complejidad, so todos los atributos de la forma, tanto geométricos como perceptuales y su ajustada representación, no solo por la escala de los objetos proyectados, sino también por la responsabilidad de transferencia de datos de los misma a una producción industrial basada en la seriación y la estandarización. (Catedra de morfología I, II, III diseño industrial – F.A.U.D.- U.N.C., pg. 17)

### **2.5.1. Forma**

La forma es la parte visible del objeto y entre ellas se pueden encontrar ovaladas, alargadas, redondas, cónicas, rectangulares, cuadradas, espirales, entre otras. Cabe recalcar que se pueden descubrir en cualquier lugar como por ejemplo en la naturaleza.

La forma tiene dimensiones métricas y básicas, el cual está determinado por el alto, ancho profundidad y elaboradas con diferentes materiales y texturas.

### 2.5.1.1. Interrelación de formas

Las formas pueden encontrarse entre sí de diferentes maneras.

#### Toque

La situación espacial de las formas son flexibles y el color es importante para diferenciar las formas

Imagen 2.32 Toque

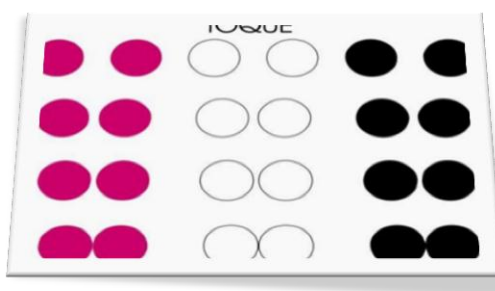

**Fuente:** Recuperado de <http://es.slideshare.net/educaplastica/interrelacin-de-formas-y-leyes-de-figura-y-fondo>

#### Superposición

Una forma va delante de la otra.

**Imagen 2.33 Superposición**

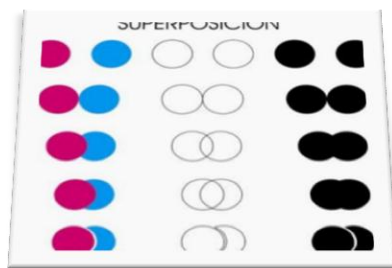

**Fuente:** Recuperado de <http://es.slideshare.net/educaplastica/interrelacin-de-formas-y-leyes-de-figura-y-fondo>

## **Repetición**

Son módulos que se repiten constantemente y deben ser simples para no perder el efecto de repetición.

**Imagen 2.34 Repetición**

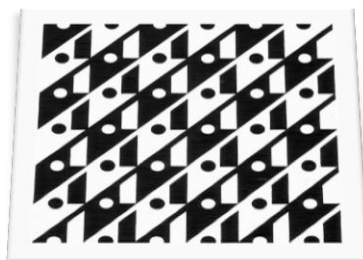

**Fuente:** Recuperado de <http://imgbuddy.com/repeticion.asp>

## **Reflexión**

La forma es espejada y como resultado da una nueva forma.

**Imagen 2.35 Reflexión**

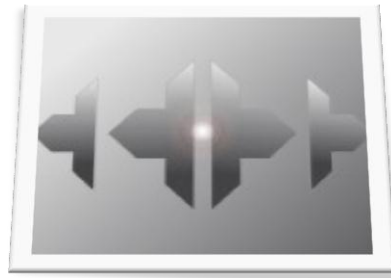

**Fuente:** Recuperado de <http://cyaddesign.diseñolibre.org/2010/12/04/tratados/>

### **2.5.2. Color y textura**

El mundo está lleno de colores y texturas, son una percepción visual y táctil de los objetos existentes, en donde se indica de claro a oscuros, profundidad, luz, lizo, rugoso, áspero, etc.

Por un lado el color tiene diferentes propiedades y entre ellas son:

- **Tono:** es el atributo que diferencia el color y del cual se obtiene el verde, el violeta y el anaranjado.
- **Saturación:** es la pureza o la intensidad cromática del color, es la luminosidad del color.
- **Brillo:** Es la cantidad de luz reflejada en el color

**Imagen 2.36 Textura**



**Fuente:** Recuperado de <https://3adt.wordpress.com/2011/12/07/textura/>

## 2.6. Inti-Raymi

El Inti Raymi (Fiesta del Sol) es una celebración ancestral de los pueblos andinos. El ritual empieza con el ocaso de la noche más larga del año, el 23 de junio, fecha considerada anterior al solsticio. Su significado consiste en pedirle al Sol que se vuelva a acercar a la Tierra, iniciando el verano. Esta celebración también coincide con la época de cosecha y el término de un ciclo agrícola andino. (El comercio, 2011)

**Imagen 2.37 Inti-Raymi**



**Fuente:** Recuperado de <http://www.elcomercio.com.ec/actualidad/quito/inti-raymi-tradicion-que-se.html>

Esta celebración se realiza en agradecimiento a la Madre Tierra por todas las cosechas recibidas, la fiesta se celebra en las regiones andinas del Ecuador. Es una conmemoración espiritual muy importante para los pueblos indígenas que simboliza la riqueza, la renovación de la energía y la sabiduría de las personas.

El Inti-Raymi está lleno de música, colorido, tradición, gastronomía tradicional, danzas, cultura y folklor.

En la actualidad el Inti-Raymi se celebra en las provincias de la zona andina del Ecuador.

En la provincia de Carchi la festividad se realiza en la ciudad de Tulcán en el sector Cepia, donde varias comunidades de lugar se reúnen para realizar la fiesta del Inti Raymi, teniendo como personajes principales al diablo huma y al danzante, en donde se presenta los llamados medianos y castillos para danzar y al medio día se realiza el baño ritual en el sector de los Tres Chorros y compartir los alimentos.

**Imagen 2.38 Inti-Raymi Carchi**



**Elaborado por:** Recuperado de <http://www.andes.info.ec/es/noticias/inti-raymi-sera-motivo-union-comunidades-frontera-colombo-ecuatoriana.html>

En la provincia de Imbabura el Inti-Raymi se celebra en varios sectores y entre los más relevantes están en Ajaví, la laguna de Yahuarcocha, Caranqui, Otavalo y en Cotacachi, donde buscan fortalecer la unidad, dignidad y solidaridad entre los pueblos, con rituales, gastronomía, cultura y música, presentando sus mejores galas para el Hatún Puncha o gran día, donde el danzante Sanjuanero es el personaje principal de esta festividad.

**Imagen 2.39 Inti-Raymi Imbabura**



**Elaborado por:** Recuperado de <http://www.elnorte.ec/otavalo/cronica-urbana/56652-listos-para-el-inti-raymi-en-otavalo.html>

La provincia de Pichincha celebra el Inti-Raymi en Cayambe, Sangolqui, y en la Mitad del mundo, donde varias comunidades se reúnen para dar gracias al sol por las bendiciones recibidas en las cosechas durante todo el año, con danzas y rituales y personajes como los diablos huma y los danzantes.

**Imagen 2.40 Danzante De Pichincha**



**Elaborado por:** Telenchana Ana, Febrero 2015

En la provincia de Cotopaxi, el lugar más relevante donde se realiza la fiesta del Inti-Raymi es en el cantón Salcedo, donde se reúnen varias comunidades con sus danzantes y que realizan un desfile por varias calles del sector dando a conocer la bondad y generosidad de los pueblos y nacionalidades indígenas.

**Imagen 2.41 Danzante Salcedo**



**Elaborado por:** Telenchana Ana, Febrero 2015

En la provincia de Tungurahua el Inti-Raymi se vive con fuerza en Chibuleo, Salasaca, Quisapincha y en el cantón Pillaro en la comunidad de Guapante Grande, donde se expone las mejores danzas ancestrales, música, tejidos, gastronomía y productos agrícolas, dando gracias al sol con sus danzantes que es el personaje principal de esta festividad

**Imagen 2.42 Danzante Guapante Grande**



**Elaborado por:** Telenchana Ana, Febrero 2015

En la provincia de Chimborazo, la celebración del Inti- Raymi se realiza con una ceremonia y el tradicional canto del Jahuay, donde los pueblos indígenas de Colta, Cacha, Alausí y Sicalpa dan gracias al dios Sol

**Imagen 2.43 Danzante Chimborazo**



**Elaborado por:** Recuperado de <http://www.dreamstime.com/editorial-photo-inti-raymi-celebration-riobamba-ecuador-june-unidentified-dancers-elaborate-colorful-costume-indigenous-festival-image51096496>

En la provincia de Cañar la fiesta del Inti-Raymi se realiza en la plaza cañarí del Parque Justiniano Crespo de Guantug, y el Complejo Arqueológico de Ingapirca donde está tomando más fuerza e intensidad en el rescate de la cultura ecuatoriana.

**Imagen 2.44 Inti-Raymi Cañar**



**Elaborado por:** Recuperado de <http://www.eluniverso.com/noticias/2014/06/21/nota/3128106/rituales-inti-raymi-fieta-maiz-canar>

En la provincia de Azuay, en la ciudad de Cuenca se realiza el Inti-Raymi en Pumapungo, donde indígenas vestidos con ponchos, sombreros y zamarros de alpaca y borrego danzaban descalzos en el centro de un círculo formado con rosas, dando gracias a dios Sol.

**Imagen 2.45 Inti-Raymi Azuay**



**Elaborado por:** Recuperado de <http://www.eluniverso.com/vida-estilo/2015/05/24/nota/4901731/inti-raymi-tendra-3-dias-fiesta-canar-azuay>

En la provincia de Loja el Inti-Raymi se celebra en San Lucas, en Saraguro y en el cantón Espíndola, donde se vive esta festividad con rituales y danzas ancestrales.

**Imagen 2.46 Inti-Raymi Loja**



**Elaborado por:** Recuperado de [http://www.elmercurio.com.ec/436008-loja-y-san-lucas-preven-ceremonia-del-inti-raymi/#.VXre7jB\\_Ok](http://www.elmercurio.com.ec/436008-loja-y-san-lucas-preven-ceremonia-del-inti-raymi/#.VXre7jB_Ok)

### 2.6.1. El danzante

El danzante posee una apariencia imponente que representa el cóndor de los Andes y viste un colorido traje.

**Imagen 2.47 Danzante Guapante Grande**



**Elaborado por:** Telenchana Ana, Febrero 2015

#### 2.6.1.1. Elementos del danzante

##### **La corona o cabezal (llawtu)**

Está constituida con dos tapas de madera en forma de estrella plana y delgada, entre las tapas existen las tundas, son doce, en forma de maceta realizadas de palo de espino blanco donde son amarradas con veinte plumas de pavo real y avestruz que significa la realeza, la parte del frente de la corona está cubierta con papel brillante de color amarillo como representación del oro y con adornos como collares, relicarios, monedas espejos, encajes, aretes, mullos, alhajas, perlas. En la parte plana

cuelga una máscara de cincuenta monedas antiguas insertadas alrededor de la cara. Repitiéndose lo mismo en la parte posterior, en donde se desprende una capa cocida.

El danzante utiliza pañuelos grandes para sujetar la cabeza y así colocar la corona sobre la misma.

**Imagen 2.48 Corona**



**Elaborado por:** Telenchana Ana, Febrero 2015

### **Pechera**

Son dos pecheras en forma de estrellas o cuadros, colocadas sobre la ropa, que están adornadas con encajes, tela de color amarillo y perlas.

**Imagen 2.49 Pechera**



**Elaborado por:** Telenchana Ana, Febrero 2015

### **Camisa**

La camisa es blanca, en el hombro tiene hombreras de color blanco adornadas con encajes y los puños son anchos adornados con encaje y el escudo del Ecuador.

**Imagen 2.50 Camisa**



**Elaborado por:** Telenchana Ana, Febrero 2015

### **Bandera(unancha)**

Es una pieza de madera de 1,50 cm de largo, donde cuelgan telas de 20 cm de ancho y 50 cm de largo de diferentes colores que representa el arco iris.

**Imagen 2.51 Bandera**



**Elaborado por:** Telenchana Ana, Febrero 2015

### **Espada**

La espada es sostenida con la mano derecha del danzante y mide 30 cm de largo que representa el poder y el mando, en la punta se coloca una naranja que simboliza la riqueza de la tierra.

**Imagen 2.52 Espada**



**Elaborado por:** Telenchana Ana, Febrero 2015

### **Paloma**

Es sostenida con la mano izquierda, simbolizando la pureza y el Espíritu Santo.

**Imagen 2.53 Paloma**



**Elaborado por:** Telenchana Ana, Febrero 2015

## **Pantalón**

El pantalón es abierto adornado con encajes de color blanco.

**Imagen 2.54 Pantalón**



**Elaborado por:** Telenchana Ana, Febrero 2015

## **Faja (chunpi)**

La faja mide 15 cm de ancho y 2 a 2.50 m. de largo, sirve para sujetar el pantalón y la enagua, llevando en ellas 50 monedas antiguas.

**Imagen 2.55 Faja**



**Elaborado por:** Telenchana Ana, Febrero 2015

### **Enagua**

La enagua es un tipo de falda que se coloca sobre el pantalón adornado en el contorno con encajes.

**Imagen 2.56 Enagua**



**Fuente:** Telenchana Ana, Febrero 2015

### **Delantal**

Es una pieza de tela de 50 cm de ancho y 80 de largo, adornado con encajes, monedas, cascabeles y cuya función es producir un sonido sincronizado con sus pasos.

**Imagen 2.57 Delantal**



**Elaborado por:** Telenchana Ana, Febrero 2015

## **CAPÍTULO III**

### **METODOLOGÍA**

#### **3.1. Enfoque de la investigación**

El enfoque del proyecto es de carácter cualitativo de modo que permitió fundamentar y enfocar los datos obtenidos en la investigación, para ver el impacto que tendrá en la sociedad al satisfacer las necesidades de los usuarios.

#### **3.2. Modalidad básica de la investigación**

**Investigación Bibliográfica documental.-** La investigación se basó en diversas fuentes como son libros, revistas, tesis de grado, internet y todo archivo de carácter documental para el mejor entendimiento de las características del danzantes.

**Investigación de campo.-** Se desarrolló el proyecto directamente en el lugar donde existen los danzantes del Inti-Raymi, para obtener información actualizada, real y

confiable; esto ayudó a un mejor entendimiento del problema con el fin de utilizar la información de manera óptima en el trabajo.

Se utilizó la técnica de la encuesta para obtener datos que podrán ser un aporte en el desarrollo de la investigación, indagando en las mujeres de la ciudad de Ambato de 20 a 24 años las cuáles serán el posible mercado objetivo a consumir el producto a desarrollarse y de esa manera cubrir sus necesidades.

### **3.3. Tipos de investigación**

#### **Exploratorio:**

- Indagar sobre el problema
- Obtener datos reales sobre los danzantes del Inti-Raymi.

#### **Descriptivo:**

- Analizar las características principales de los danzantes
- Clasificar los materiales utilizado por los danzantes en la elaboración de sus trajes.
- Determinar las formas que existen en la vestimenta del danzantes

### 3.4. Población y muestra

#### Población

Según el último censo realizado en el Ecuador en el año 2010 existen 15.120 habitantes mujeres en el rango de 20 a 24 años, el cual, el 11,2 % de la población que representa a 7.786,8 de pobladores tiene un nivel socioeconómico de tipo B<sup>1</sup>, que mediante la investigación realizada por el INEC es el segundo estrato.

#### Muestra

##### Fórmula para muestreo:

n= Tamaño de la muestra

Z= 95% (1.96) Nivel de confiabilidad

P= 0.5 Probabilidad de ocurrencia

Q= 0.5 Probabilidad de no ocurrencia

e= 5% (0.05) Error de muestra

N= 7.786,8 Tamaño de la población

---

<sup>1</sup> **Nivel socioeconómico de tipo B:** Las personas de estos hogares compran la mayor parte de la vestimenta en centros comerciales, y el 26% de los jefes de hogar del nivel B se desempeñan como profesionales científicos, intelectuales, técnicos y profesionales del nivel medio

$$\frac{Z^2 PQN}{Z^2 PQ + Ne^2} = \frac{(1,96)^2(0,5)(0,5)(7.786,8)}{(1,96)^2(0,5)(0,5) + (7.786,8)(0,05)^2} = \frac{7.478,44272}{20.4274} = 366.09$$

Tamaño de la muestra: 366 personas.

### 3.5. Técnicas e instrumentos

**Encuesta.-** A través de las preguntas realizadas se puede medir las características y necesidades de las posibles consumidoras. Para lo cual se realizó unas encuestas a 366 habitantes mujeres de 20 a 24 años de un nivel socioeconómico de tipo B, (Anexo 1).

**Entrevista.-** Con el fin de obtener información acertada se realiza una entrevista dirigida, directamente al jefe de los danzantes (Anexo 2).

**Fichas de observación.-** A través de las fichas se pudo determinar las formas, colores, y materiales a utilizar en la propuesta.

### 3.6. Recolección de la información

### 3.7. Procesamiento y análisis

#### 3.7.1. Encuesta a las habitantes mujeres de 20 a 24 años con un nivel socioeconómico de tipo B.

Las encuestas realizadas en las diferentes universidades del cantón Ambato y por internet, a través de la herramienta Google Docs.2 (Anexo 1), la selección de las habitantes es minuciosa, observando a mujeres con características de un nivel socioeconómico de tipo B, como por ejemplo en la forma de vestir y en la herramienta tecnológica que suelen llevar.

#### 1. ¿Utiliza bisutería?

**Tabla 3.1 Encuesta aplicada a posibles consumidores, pregunta 1**

<b>Respuesta</b>	<b>Frecuencia</b>
SI	334
NO	32
<b>Total:</b>	<b>366</b>

**Elaborado por:** Telenchana Ana, Marzo 2015

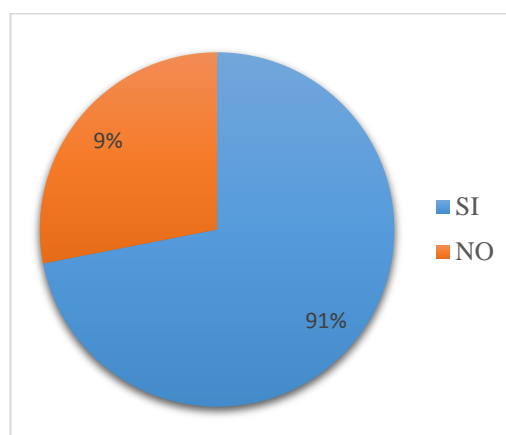
**Gráfico 3.1 Tabulación de datos, pregunta 1**

**Elaborado por:** Telenchana Ana, Marzo 2015

### Interpretación de datos

La bisutería es el método más fácil para realzar la belleza femenina y de resaltar ante los demás y es por eso que la gran mayoría de las mujeres utilizan este tipo de complementos para lucir bien y crear un estilo propio.

### 2. ¿En qué ocasiones prioriza el uso de bisutería?

**Tabla 3.2 Encuesta aplicada a posibles consumidores, pregunta 2**

<b>Respuestas</b>	<b>Frecuencia</b>
Trabajo	37
Fiestas	197
Reuniones	60
Actividades académicas/ estudios	72
<b>Total:</b>	<b>366</b>

**Elaborado por:** Telenchana Ana, Marzo 2015

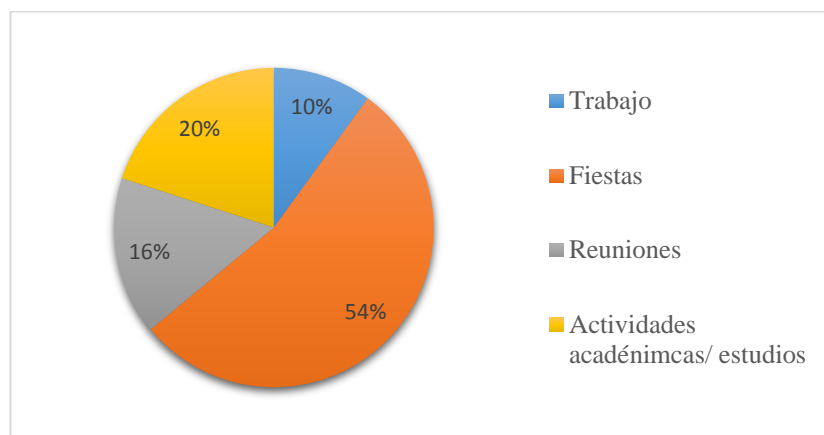
**Gráfico 3.2 Tabulación de datos, pregunta 2**

**Elaborado por:** Telenchana Ana, Marzo 2015

### **Interpretación de datos**

La gran mayoría de las mujeres suelen utilizar bisutería en fiestas y demás eventos sociales, debido a la gran cantidad de personas que asisten a la misma y de ese modo lucir de la mejor manera con los complementos que lleva consigo y que puedan ser admirados por los demás.

### 3. ¿Qué colores utiliza en bisutería?

Tabla 3.3 Encuesta aplicada a posibles consumidores, pregunta 3

Respuesta	Frecuencia
Amarillo	5
Verde	3
Negro	68
Rojo	19
Azul	19
Blanco	10
Dorado	41
Plateado	158
Violeta	5
Rosado	34
Naranja	4
<b>Total.</b>	<b>366</b>

Elaborado por: Telenchana Ana, Marzo 2015

Gráfico 3.3 Tabulación de datos, pregunta 3

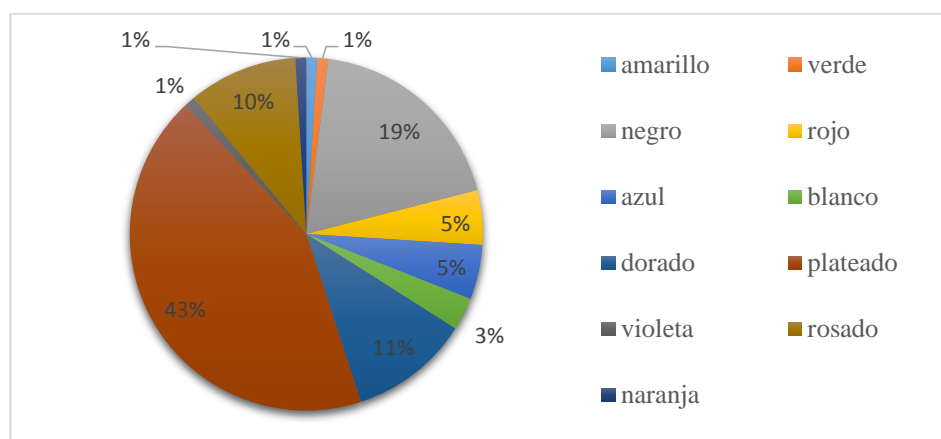

Elaborado por: Telenchana Ana, Marzo 2015

## Interpretación de datos

Al momento de escoger bisutería, la cromática es algo esencial y es por eso que el color plateado es de preferencia para las mujeres debido a su facilidad de combinar con las prendas y otros complementos

### 4. ¿En qué materiales prefiere su bisutería?

**Tabla 3.4 Encuesta aplicada a posibles consumidores, pregunta 4**

Respuesta	Frecuencia
Madera	42
Cartón	0
Metal	252
Plástico	24
Orgánicos	48
<b>Total:</b>	<b>366</b>

**Elaborado por:** Telenchana Ana, Marzo 2015

**Gráfico 3.4 Tabulación de datos, pregunta 4**

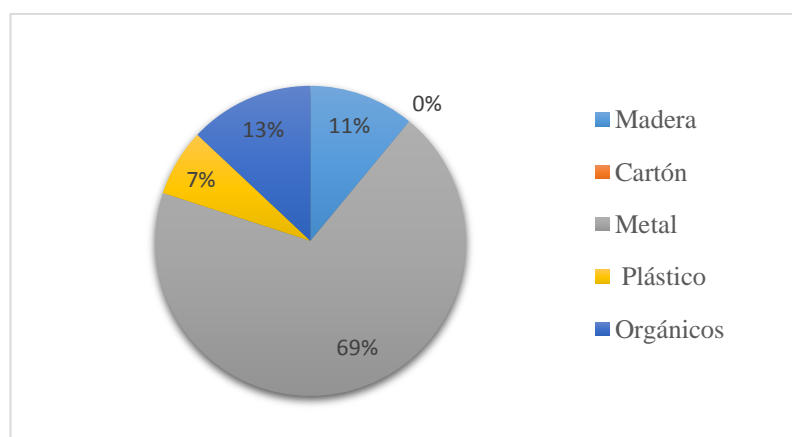

**Elaborado por:** Telenchana Ana, Marzo 2015

## Interpretación de datos

El material es primordial en la bisutería, debe ser resistente y duradero debido a que va estar expuesto hacia los demás, es por eso que la gran mayoría de las mujeres optaron por escoger el metal como complemento principal.

### 5. ¿Cuánto consume anualmente en este tipo de accesorios?

**Tabla 3.5 Encuesta aplicada a posibles consumidores, pregunta 5**

Respuesta	Frecuencia
10-50 dólares	167
50-100 dólares	176
100-150 dólares	18
150-más dólares	5
<b>Total:</b>	<b>366</b>

**Elaborado por:** Telenchana Ana, Marzo 2015

**Gráfico 3.5 Tabulación de datos, pregunta 5**

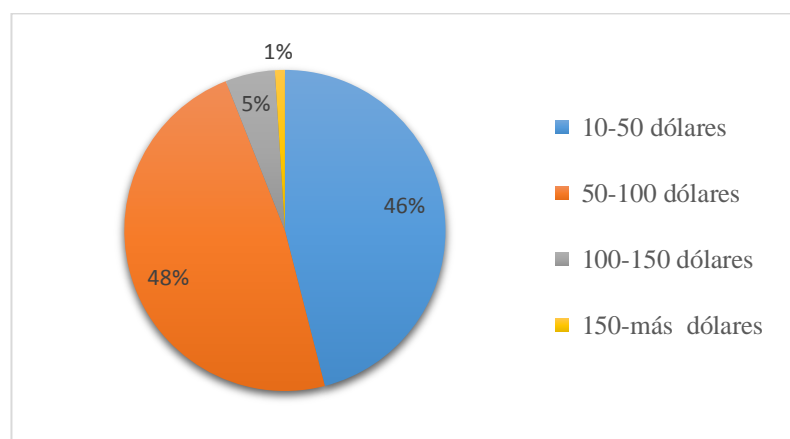

**Elaborado por:** Telenchana Ana, Marzo 2015

### Interpretación de datos

Cando se trata de bisutería, debido a su precio tan económico y facilidad de obtención, las mujeres no salen escatimar gastos al momento de comprar, es por eso que el consumo de estos complementos se encuentran en un rango de 10 a 100 dólares anualmente.

### 6. ¿Conoce de las fiestas del Inti-Raymi y sus danzantes?

**Tabla 3.6 Encuesta aplicada a posibles consumidores, pregunta 6**

Respuesta	Frecuencia
SI	223
NO	143
<b>Total:</b>	<b>366</b>

**Elaborado por:** Telenchana Ana, Marzo 2015

**Gráfico 3.6 Tabulación de datos, pregunta 6**

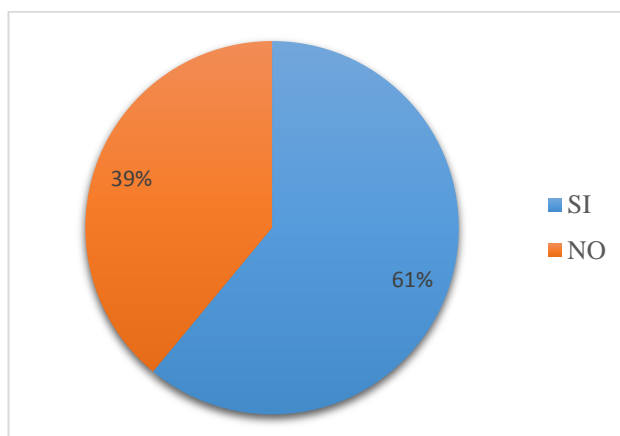

**Elaborado por:** Telenchana Ana, Marzo 2015

## Interpretación de datos

Debido a que en la actualidad el gobierno ecuatoriano está implementando proyectos del rescate de la cultura ecuatoriana, el 61% de las mujeres encuestadas ya conocen sobre la fiesta del Inti-Raymi y sus danzantes, no obstante el propósito ideal es llegar al 90 % de conocedores sobre estas festividades, creando nuevas formas de dar a conocer estas celebraciones importantes para el Ecuador.

### 7. ¿Le gustaría utilizar bisutería con rasgos culturales?

**Tabla 3.7** Encuesta aplicada a posibles consumidores, pregunta 7

Respuesta	Frecuencia
SI	334
NO	32
<b>Total:</b>	<b>366</b>

**Elaborado por:** Telenchana Ana, Marzo 2015

**Gráfico 3.7** Tabulación de datos, pregunta 7

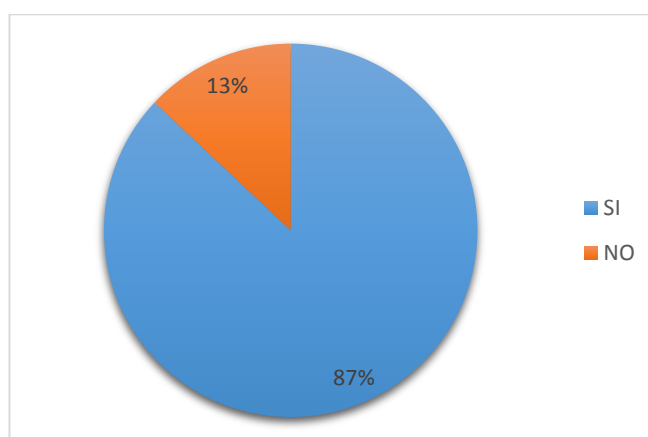

**Elaborado por:** Telenchana Ana, Marzo 2015

### **Interpretación de datos**

La bisutería cultural o contemporánea ha crecido notablemente y ocupan un lugar importante junto a otras obras de arte, es por eso que este tipo de completos es muy atractivo para las mujeres, debido a sus formas y colores variados.

#### **3.7.2. Conclusión de la encuesta**

Con la encuesta realizada se pudo determinar que la mayoría de las mujeres utilizan bisutería y eso es favorable para el presente proyecto, ya que se tendrá una buena aceptación dentro del mercado. También se pudo determinar los materiales y colores más utilizados por las consumidoras, lo cual ayudará con la combinación de los empleados por los danzantes.

#### **3.7.3. Entrevista al jefe de los danzantes de la comuna Guapante Grande**

En la Provincia de Tungurahua, Cantón Pillarlo, en la comuna de Guapante Grande, en las fiestas del Inti-Raymi cuenta con un danzante principal y los secundarios. La cual se realizó una entrevista al personaje líder de este grupo, con la finalidad de obtener datos reales sobre los mismos.

**Tabla 3.8 Datos Informativos, entrevista 1**

<b>Entrevista</b>		
<b>Dirigido a:</b>	<b>Nombre:</b>	<b>Experiencia:</b>
Jefe de los danzantes de la Comuna Guapante Grande	Sr. Julio Enrique Satuquina	40 años

**Elaborado por:** Telenchana Ana, Marzo 2015

El danzante se basa en la cultura y arte de los indígenas, no tiene un origen específico pero una referencia cuenta que apareció en las épocas incaicas igual que la celebración del Inti-Raymi, la función del danzante es muy importante dentro de la celebración, ya que representa poder, mando, estabilidad y armonía entre los indígenas; su baile es lo más importante, realizándose en las cuatro esquinas con una reverencia signo de veneración; lo más simbólico de los danzantes es la corona llena de perlas y alhajas, la pechera en forma de estrella, las monedas, la espada, la paloma, la naranja.

Los materiales que se utilizan en la elaboración del traje son tela, encajes, plumas de pavo real y de avestruz, palos de espino blanco, perlas, alhajas, mullos y relicarios; como colores predominantes se tienen al amarillo, azul, rojo, rosado, verde y anaranjado. Este personaje considera que la creación de bisutería va a ayudar en muchos aspectos, como en el darle a conocer al danzante de una forma diferente a la humanidad y a que la cultura y arte siga prevaleciendo en el país, ya que hubo una

temporada en que el danzante se perdió, pero gracias al gobierno ha vuelto a aparecer, y ha sido declarado como patrimonio de la humanidad.

Los datos obtenidos en la entrevista ayudaron a realizar una propuesta que satisfaga tanto las necesidades de los consumidores como las de los mismos danzantes y que tenga una mayor aceptación dentro del mercado, utilizando lo más simbólico y representativo del personaje así como los materiales y colores predominantes.

#### 3.7.4. Conclusión de la entrevista

El danzante tiene una gran responsabilidad dentro de las fiestas del Inti Raymi, debido a que es el encargado de dar gracias a la madre tierra con su baile, alegría y el colorido de su traje, es por eso que los complementos que lleva puesto como la corona, la pechera, el delantero, esta llenos de perlas, alhajas, y monedas como una forma de expresión sobre su poder.

#### 3.7.5. Fichas de observación

##### Ficha de observación 3.1 Análisis compositivo de la corona

<b>Elemento: CORONA</b>	
<b>Descripción</b> La corona tiene una forma de estrella que la mitad de la estrella es exactamente igual que la otra mitad, que representa el poder.	
<b>Partes representativas</b>	
	<b>Relicarios:</b> Tiene forma ovalada y en el medio una imagen con un corazón signo de veneración

		<p><b>Flores:</b> Son módulos repetitivos que se les coloca como signo de agradecimiento por las cosechas recibidas.</p>
		<p><b>Palomas:</b> signo de la espiritualidad</p>
		<p><b>Perlas:</b> Se las coloca en forma de una e para abajo que se convierte en un módulo que después será utilizado d forma repetitiva.</p>
		<p><b>Plumas de pavo real:</b> Tienen un colorido especial que representa la realeza.</p>



**Elaborado por:** Telenchana Ana, Marzo 2015

### Ficha de observación 3.2 Análisis compositivo de la bandera

<b>Elemento: BANDERA</b>	
<b>Descripción</b> Tiene diferentes colores que representa el arco iris y el amanecer, tiene un estampado modular y repetitivo.	
	<b>Partes representativas</b>
	<b>Rojo.-</b> Simboliza el fuego y la sangre, trasmite vitalidad y coraje
	<b>Amarillo.-</b> Simboliza la luz y el sol, trasmite alegría.
	<b>Azul.-</b> Simboliza el aire y el agua, trasmite lealtad y unidad.
	<b>Rosado.-</b> Simboliza el cariño y la bondad, trasmite amabilidad
	<b>Verde.-</b> Simboliza naturaleza y esperanza, trasmite armonía.
	<b>Naranja.-</b> Simboliza fiesta, trasmite confianza

**Elaborado por:** Telenchana Ana, Marzo 2015

### Ficha de observación 3.3 Análisis compositivo de la pechera

Elemento: PECHERA		
	<b>Partes representativas</b>	
		<b>Perlas:</b> Se las coloca en forma de una e para abajo que se convierte en un módulo que después será utilizado d forma jerárquica en relación al tamaño
		Es un módulo que se encuentra en un mismo eje.



Elaborado por: Telenchana Ana, Marzo 2015

### Ficha de observación 3.4 Análisis compositivo del delantal

Elemento: DELANTAL	
	<b>Partes representativas</b>
	

Elaborado por: Telenchana Ana, Marzo 2015

### Ficha de observación 3.5 Análisis compositivo de la manga

Elemento: MANGA		
	<b>Partes representativas</b>	
		<b>Escudo del Ecuador:</b> Representa en patriotismo que tiene el danzante
		Manga ancha con un tejido modular y repetitivo

Elaborado por: Telenchana Ana, Marzo 2015

### 3.8. Conclusiones

- Mediante la investigación realizada se pudo determinar que las mujeres prefieren utilizar bisutería en eventos sociales como son las fiestas, ya que se convierten en algo esencial que complementa el vestuario.
- La bisutería debe ser de un material resistente, el metal es muy utilizado en la elaboración de collares, pulseras y aretes; es un material fácil de manejar de forma artesanal o industrial, y puede ser combinado con otros elementos, pudiendo lograrse una excelente fusión que se adapte a cualquier tipo de atuendo.
- Gracias a la observación del danzante, a la entrevista y a las encuestas realizadas se establece el colorido, las formas y los elementos a tomar en cuenta en el desarrollo de la propuesta como son las monedas, los relicarios, las perlas y las alhajas.

## **CAPÍTULO IV**

### **RESULTADOS**

#### **4.1. Justificación**

La propuesta de diseño de bisutería, nace debido a la pérdida de la cultura y tradición del Ecuador, por lo que mediante la creación de estas piezas se desea contribuir al país en el rescate cultural.

Para las propuestas de diseño se tomaron las formas existentes en el vestuario del danzante de la Provincia de Tungurahua, Cantón Pillaro, de la comuna de Guapante Grande, y de un collage con nuevas tendencias, colores y materiales, el cual ayudó que los conjuntos tengan una armonía en color, tamaño y formas.

Las nuevas opciones de diseño para las mujeres de 20 a 24 años de la ciudad de Ambato permitirán mejorar su arreglo personal a la hora de salir a cualquier tipo de evento e impactar con la bisutería que lleva consigo.

## 4.2. Antecedentes de la investigación

### 4.2.1. Características del Target

El mercado objetivo son la mujeres de 20 a 24 años de la ciudad de Ambato, para quienes va dirigido la colección de bisutería propuesta.

### 4.2.2. Segmentación Demográfica

**Tabla 4.1 Segmentación Demográfica**

VARIABLES	NIVELES
EDAD	20-24 Años
SEXO	Femenino
OCUPACIÓN	Estudiante
EDUCACIÓN	Superior
ESTADO CIVIL	Soltera – Casada
NACIONALIDAD	Ecuatoriana

**Elaborado por:** Telenchana Ana, Abril 2015

### 4.2.3. Segmentación Psicográfica

**Tabla 4.2 Segmentación Psicográfica**

VARIABLES	NIVELES
CLASE SOCIAL	Tipo B

ESTILO DE VIDA	Estudios Indumentaria Alimentación
PERSONALIDAD	Extrovertida Triunfadora Comunicativa

**Elaborado por:** Telenchana Ana, Abril 2015

#### **4.2.4. Características del producto**

El diseño de una colección de bisutería cumple una parámetros funcionales y estéticos en todos los elementos, aretes, collares, pulseras y anillos que al usarlos ayudarán a embellecer y a realzar la personalidad de cada uno, presentando diseños innovadores.

#### **4.2.5. Influencia**

Para la propuesta se tomó como influencia al danzante del Inti-Raymi, relacionando formas, colores y materiales, para combinarlos de una manera creativa.



### **4.3. Desarrollo de la propuesta**



La bisutería diseñada posee función y formas, elaborados de una manera minuciosa, con el propósito de cumplir con las expectativas de mujeres de 20 a 24 años, que



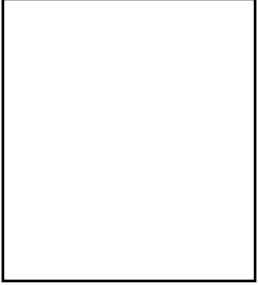
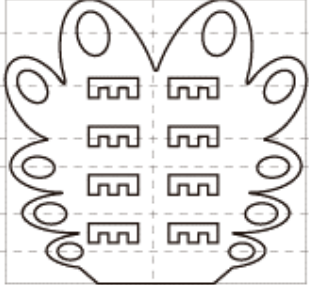
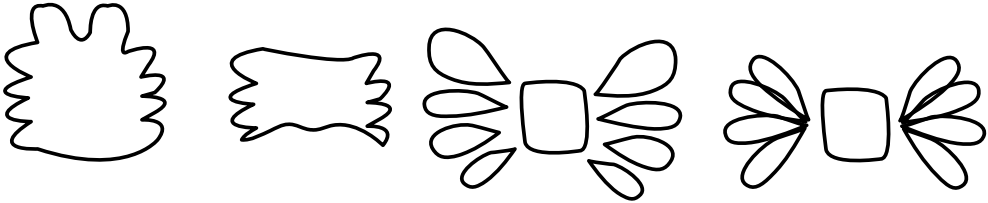

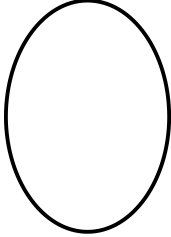
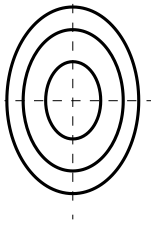
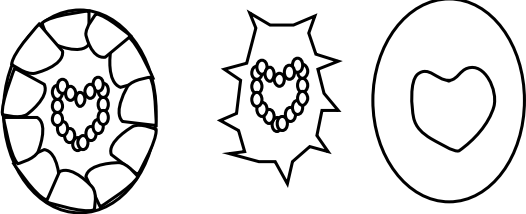
## 4.3.2. Análisis morfológico y estilización del danzante

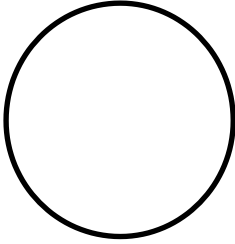
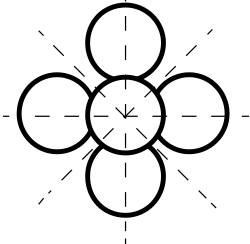
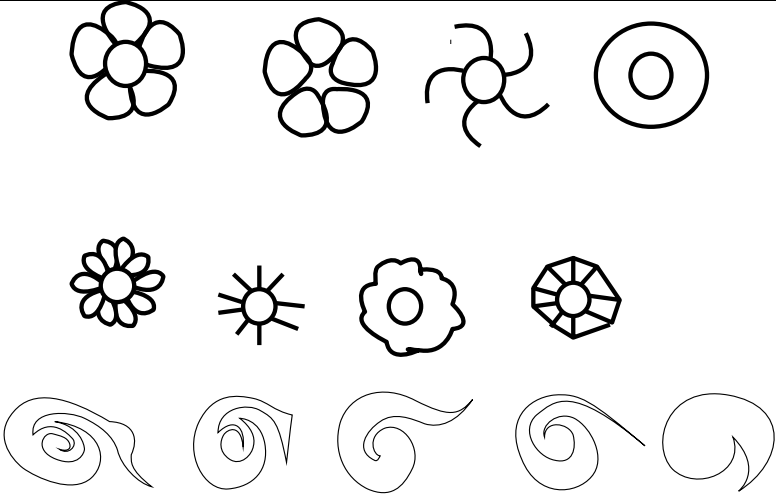
Tabla 4.3 Análisis morfológico

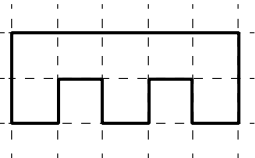
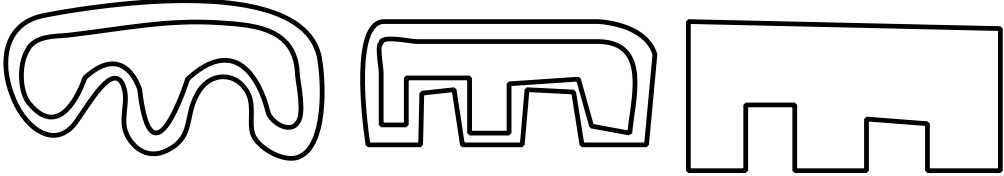
ELEMENTO	FORMA	SIMETRIA
<p data-bbox="421 521 504 551">Corona</p> 		
<b>ESTILIZACIÓN</b>		
		
<p data-bbox="405 1249 518 1279">Relicarios</p> 		
<b>ESTILIZACIÓN</b>		
		

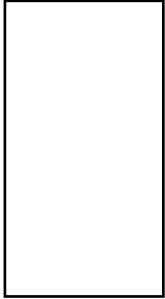
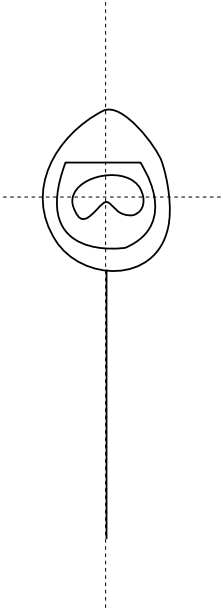
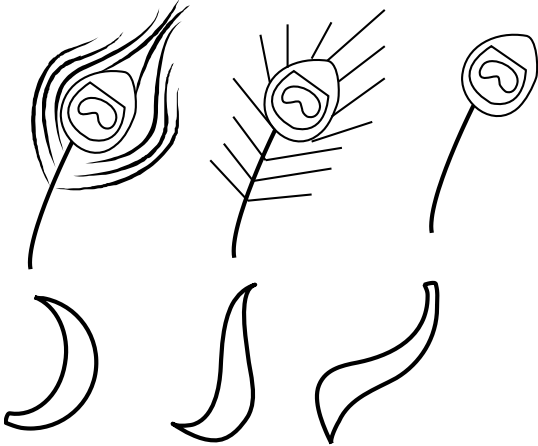
<p>Flores</p> 		
<b>ESTILIZACIÓN</b>		
		
		
<b>ESTILIZACIÓN</b>		
		

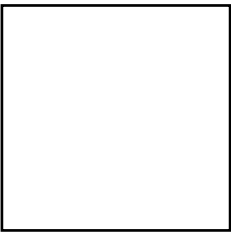
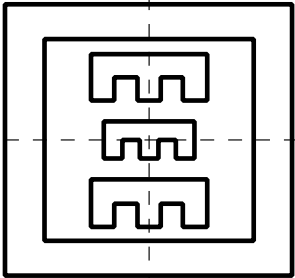
<p>Plumas de pavo real</p> 		
<p><b>ESTILIZACIÓN</b></p>		
		
<p>Pechera</p> 		

## ESTILIZACIÓN

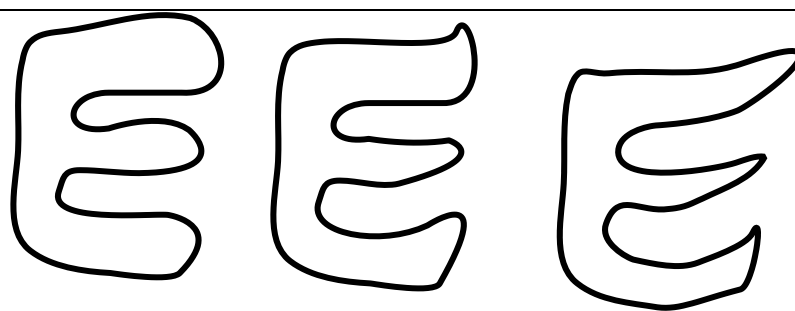

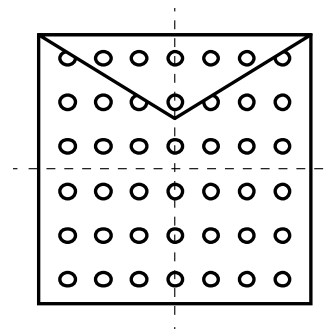
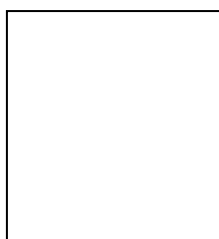

Delantal



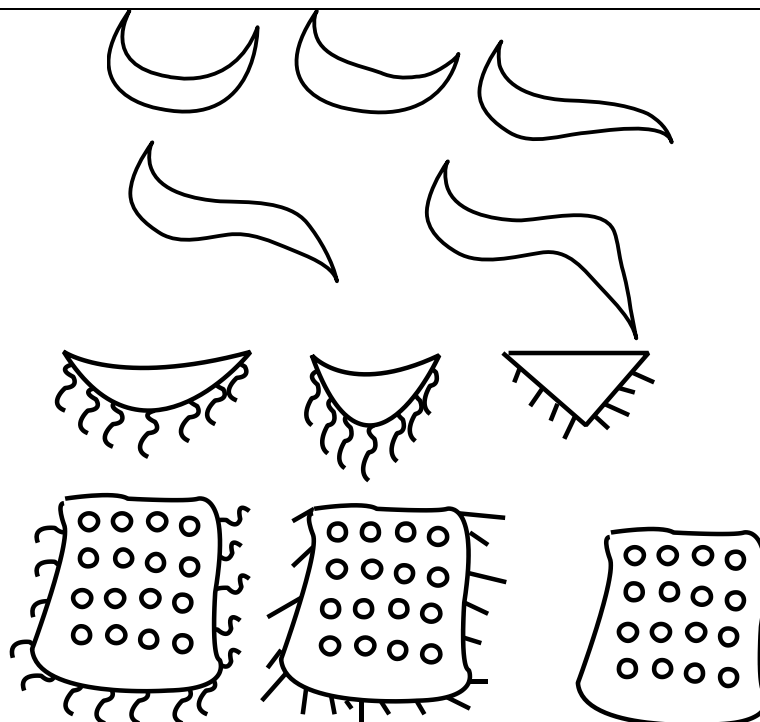

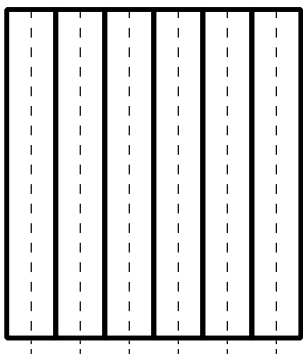

## ESTILIZACIÓN

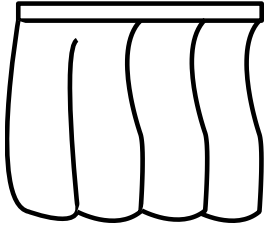
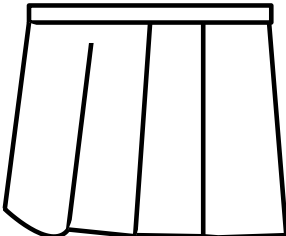

<p style="text-align: center;"><b>Bandera</b></p> 		
---	---	---

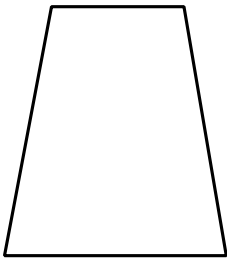
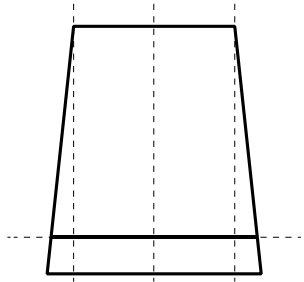
**ESTILIZACIÓN**

<p style="text-align: center;"><b>Manga</b></p> 		
---	---	---

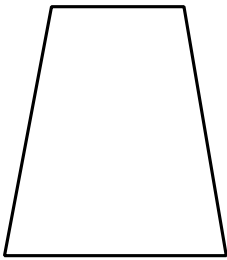
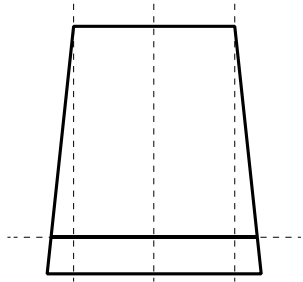

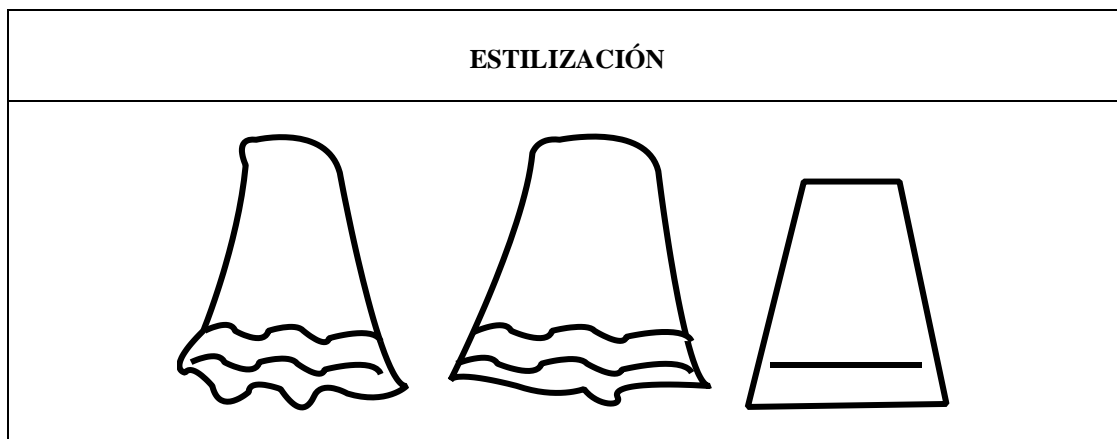
Elaborado por: Telenchana Ana, Abril 2015

### 4.3.3. Marca

**Taslla** nace del idioma kichwa que en español significa elegancia. Es decir que la marca pretende engalanar la elegancia que tiene el danzante en su vestimenta y su baile, para de esta manera mostrar la identidad del país y obtener una conexión entre el consumidor y el objeto.

#### 4.3.3.1. Isotipo

Gráfico 4.1 Isotipo



Elaborado por: Telenchana Ana, 15 Abril 2015

### 4.3.3.2. Uso y variantes

Gráfico 4.2 Usos



Elaborado por: Telenchana Ana, 15 Abril 2015

### 4.3.3.3. Cromática

Gráfico 4.3 Cromática

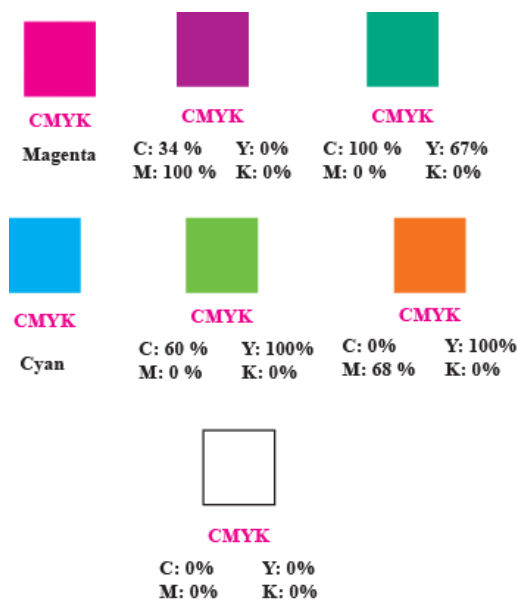

Elaborado por: Telenchana Ana, 15 Abril 2015

#### 4.3.3.4. Tipografía

Gráfico 4.4 Tipografía



Elaborado por: Telenchana Ana, 15 Abril 2015

#### 4.3.3.5. Diagramación

Gráfico 4.5 Diagramación

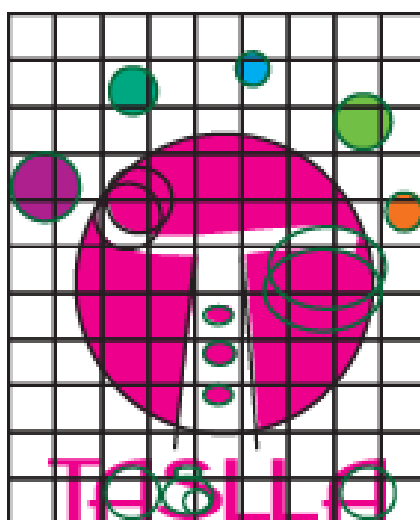

Elaborado por: Telenchana Ana, 15 Abril 2015

#### 4.3.4. Empaque

El empaque del producto es una caja de cartón diseñada a manera de que se pueda abrir fácilmente y que sirva como exhibidor; con dimensiones apropiadas al tamaño de la bisutería, en cuyo interior se encontrará una esponja para que las piezas no sean maltratadas con el movimiento.

En la tapa de la caja se ubicará la marca respectiva.

**Gráfico 4.6 Empaque**

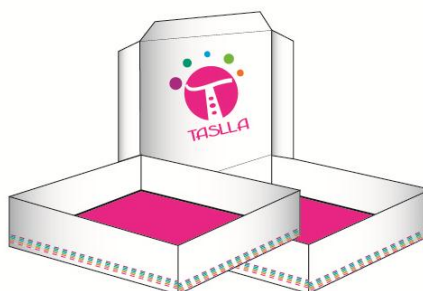

**Elaborado por:** Telenchana Ana, Abril 2015

**Gráfico 4.7 Funda con jaladera**



**Elaborado por:** Telenchana Ana, Abril 2015

## 4.4. Etiqueta

Gráfico 4.8 Etiqueta



Elaborado por: Telenchana Ana, Abril 2015

## 4.5. Descripción de los productos

### 4.5.1. Conjunto 1

#### 4.5.1.1. Módulos



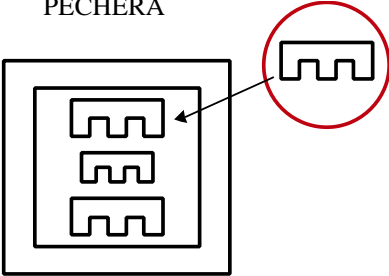
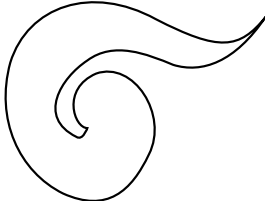

Tabla 4.4 Módulos C1

MÓDULO	SIGNIFICADO
<p>PECHERA</p> 	<p>Representa la riqueza del suelo</p>
<p>ESTILIZACIÓN FLORES</p> 	<p>Representa la flora de la localidad</p>

Elaborado por: Telenchana Ana, 15 Abril 2015

## Fichas técnicas conjunto 1

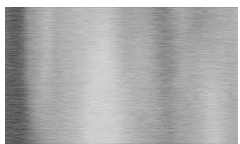
Tabla 4.5 Ficha técnica materiales y colores conjunto1

<b>FICHA TÉCNICA MATERIALES Y COLORES</b>			
<b>FECHA:</b> 18-04-2015		<b>REFERENCIA:</b> A001	
<b>DESCRIPCIÓN:</b> Conjunto realizado en metal con cuero sintético y brillos blancos.		<b>PRECIO:</b> 65\$	<b>CANTIDAD:</b> 1
<b>COLLAR</b>	<b>PULSERA</b>	<b>ARETES</b>	<b>ANILLOS</b>
			
<b>COLORES</b>			
<b>COLOR 1</b>		<b>COLOR 2</b>	
			
<b>MATERIALES</b>			
<b>METAL (Acero inoxidable)</b>	<b>CUERO SINTETICO</b>	<b>CRISTALES</b>	
			

**Elaborado por:** Telenchana Ana, 15 Abril 2015

Tabla 4.6 Ficha de dibujo plano conjunto1

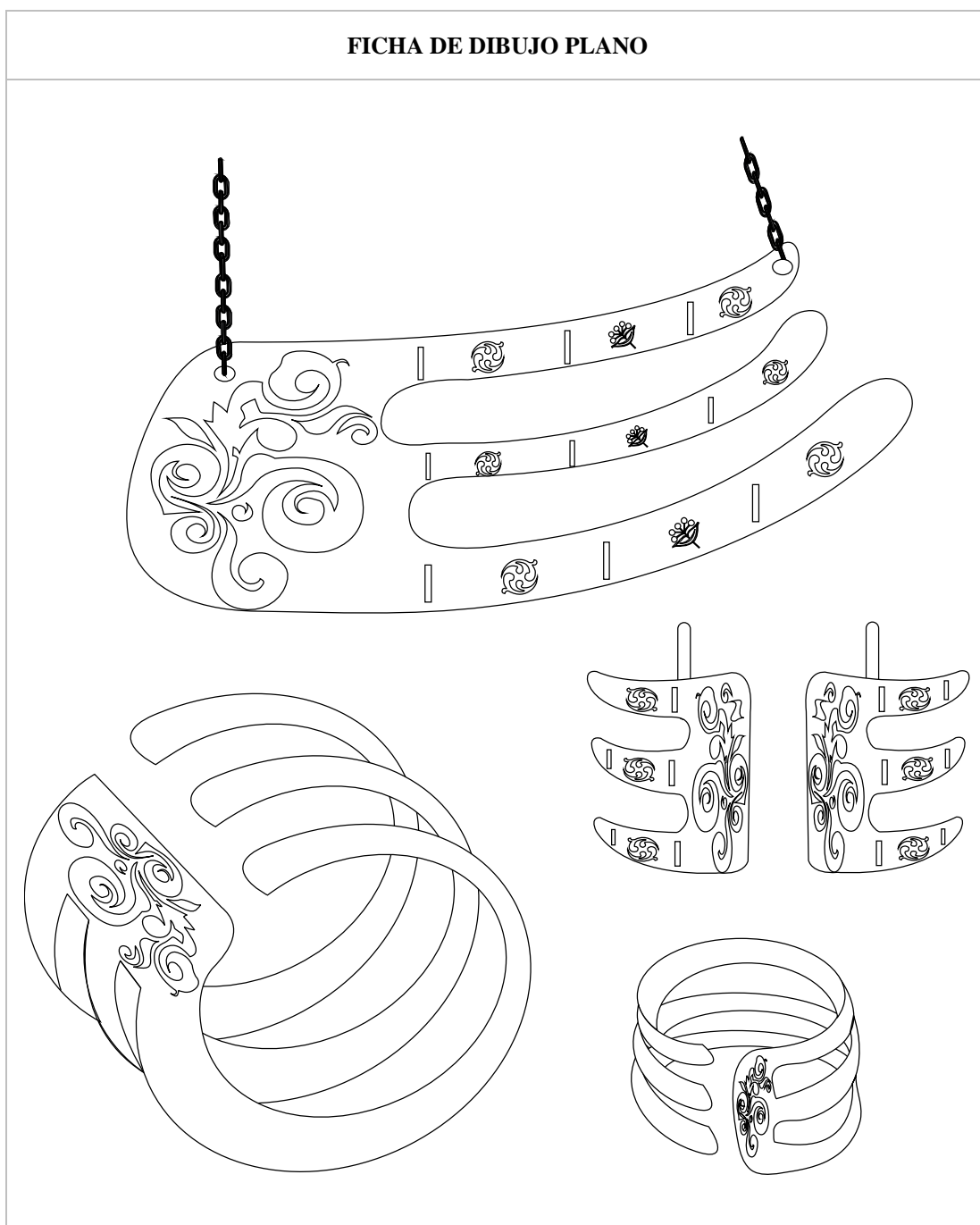

**Elaborado por:** Telenchana Ana, 15 Abril 2015

Tabla 4.7 Ficha de Planos de construcción

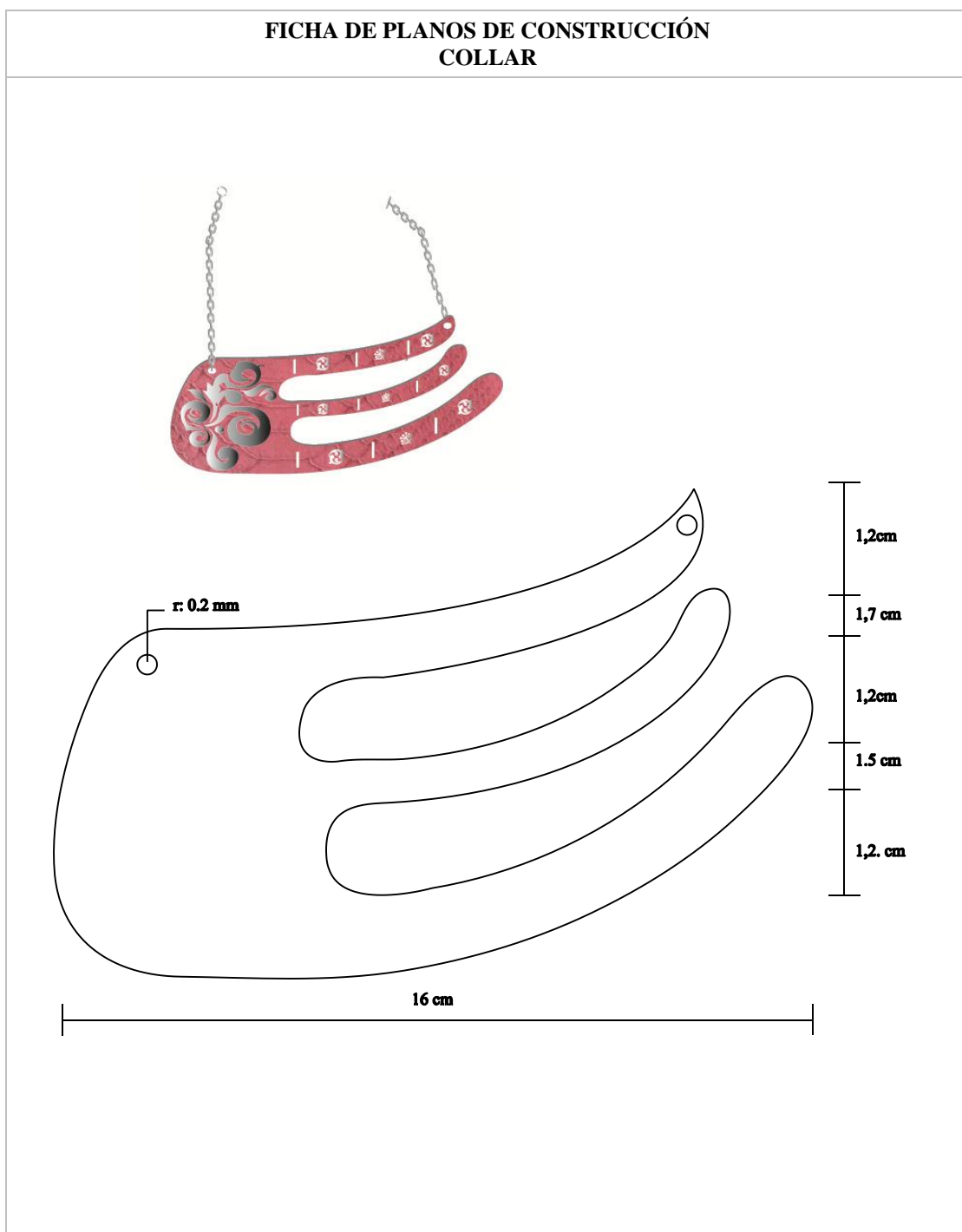

Elaborado por: Telenchana Ana, 15 Abril 2015

Tabla 4.8 Ficha de Planos de construcción

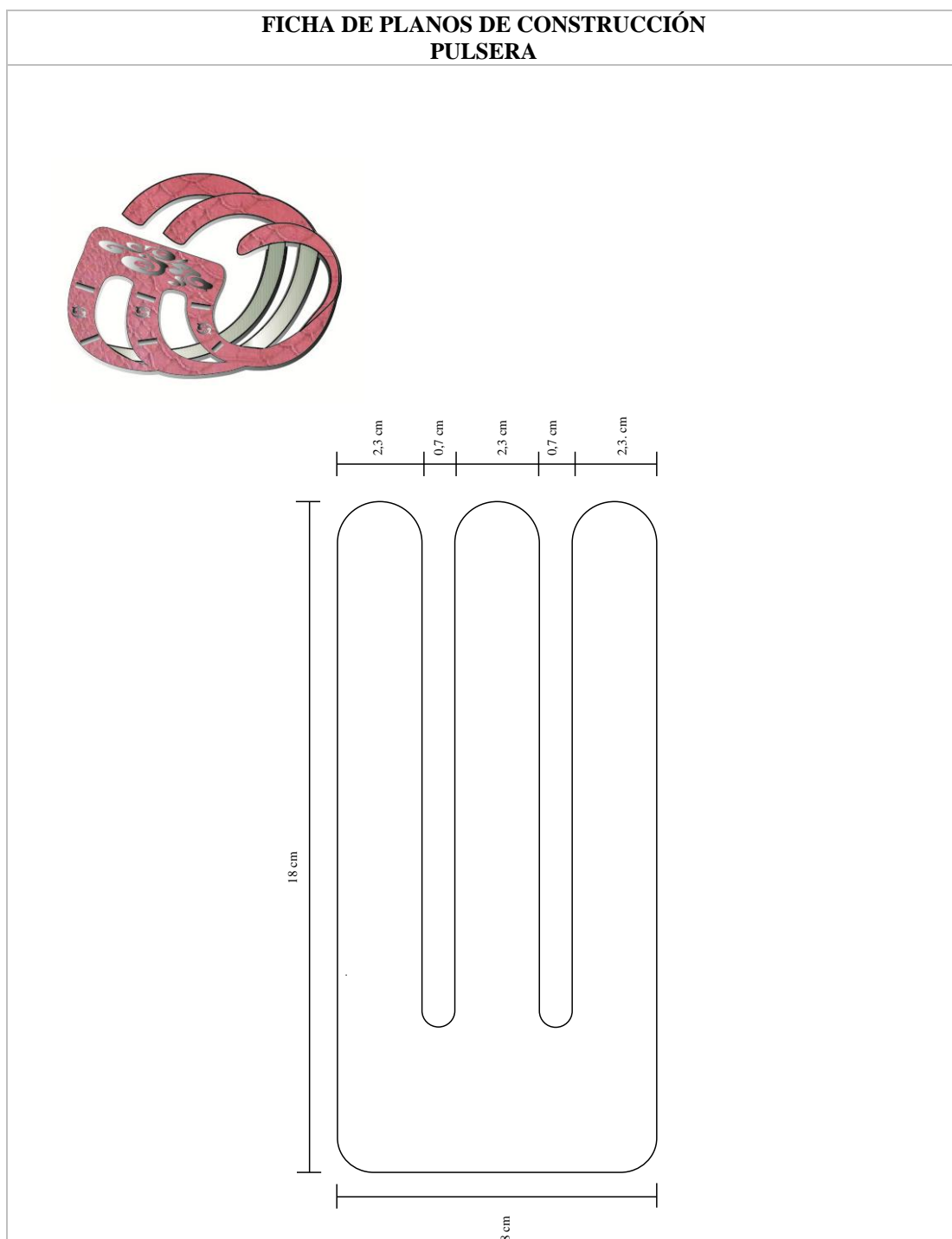

**Elaborado por:** Telenchana Ana, 15 Abril 2015

**Tabla 4.9 Ficha de Planos de construcción**

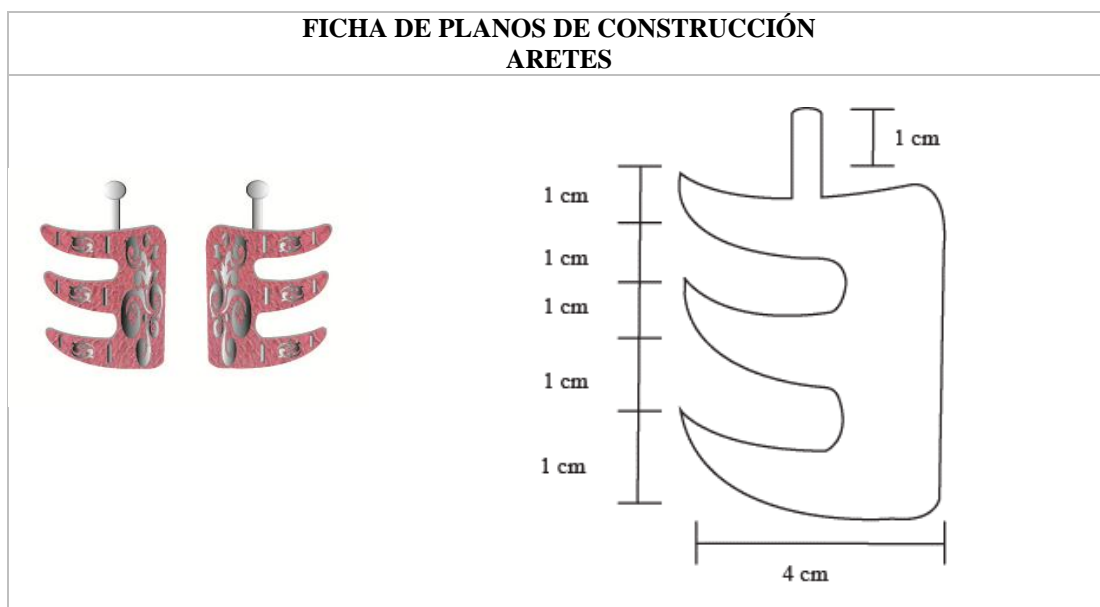

**Elaborado por:** Telenchana Ana, 15 Abril 2015

**Tabla 4.10 Ficha de Planos de construcción**

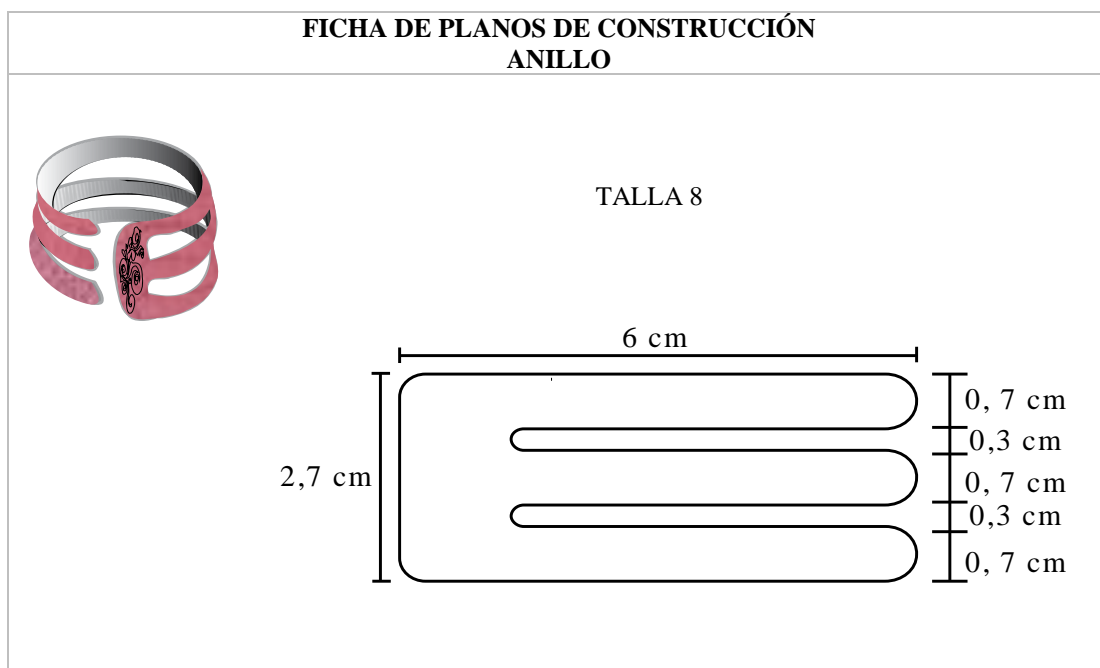

**Elaborado por:** Telenchana Ana, 15 Abril 2015

Tabla 4.11 Ficha de Acabados

<b>FICHA DE ACABADOS COLLAR</b>	
 <p>The diagram shows a necklace with a red leather pendant and a metal chain. Eight numbered callouts point to specific parts: 1 points to the metal chain, 2 to the edges of the leather pendant, 3 to the red paint on the leather, 4 to the leather strips, 5 to the leather surface, 6 to the black metal filigree on the leather, 7 to the metal chain, and 8 to the metal clasps.</p>	
1.	Cortar el metal
2.	Afinar los cortes del metal
3.	Pintar el metal
4.	Cortar el cuero
5.	Pegar el cuero sobre el metal
6.	Pegar cristales en los calados del cuero
7.	Colocar cadena
8.	Colocar asas

**Elaborado por:** Telenchana Ana, 15 Abril 2015

Tabla 4.12 Ficha de Acabados

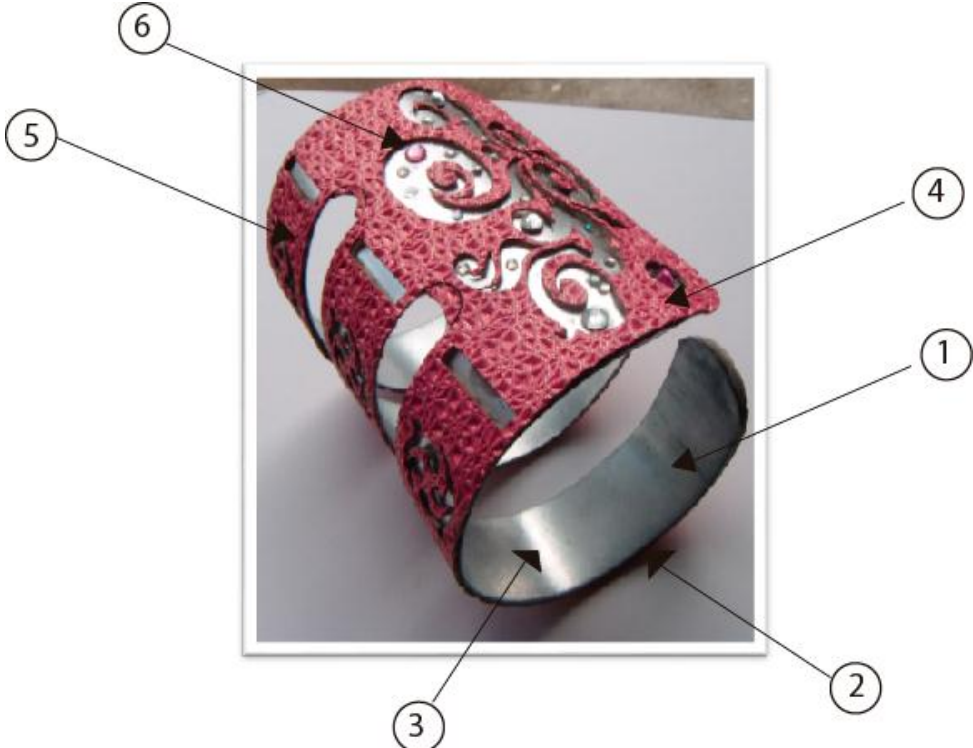
<b>FICHA DE ACABADOS PULSERA</b>	
	
1.	Cortar el metal
2.	Afinar los cortes del metal
3.	Pintar el metal
4.	Cortar el cuero
5.	Pegar el cuero sobre el metal
6.	Pegar cristales en los calados del cuero

**Elaborado por:** Telenchana Ana, 15 Abril 2015

Tabla 4.13 Ficha de Acabados

<b>FICHA DE ACABADOS ARETES</b>	
	
1. Cortar el metal	
2. Afinar los cortes del metal	
3. Pintar el metal	
4. Cortar el cuero	
5. Pegar el cuero sobre el metal	
6. Pegar cristales en los calados del cuero	
7. Colocar asas de aretes	

**Elaborado por:** Telenchana Ana, 15 Abril 2015

Tabla 4.14 Ficha de Acabados

<b>FICHA DE ACABADOS ANILLO</b>	
	
1.	Cortar el metal
2.	Afinar los cortes del metal
3.	Pintar el metal
4.	Cortar el cuero
5.	Pegar el cuero sobre el metal
6.	Pegar cristales en los calados del cuero

**Elaborado por:** Telenchana Ana, 15 Abril 2015

Grafico 4.9 Propuesta conjunto 1



Elaborado por: Telenchana Ana, Abril 2015

#### 4.5.1.2. Producto terminado conjunto 1

Imagen 4.2 C.1. Collar



Elaborado por: Telenchana Ana, Mayo 2015

Imagen 4.3 C.1. Pulsera



Elaborado por: Telenchana Ana, Mayo 2015

**Imagen 4.4 C.1. Aretes**



**Elaborado por:** Telenchana Ana, Mayo 2015

**Imagen 4.5 C.1. Anillo**



**Elaborado por:** Telenchana Ana, Mayo 2015

## 4.5.1.3. Presupuesto conjunto 1

Tabla 4.15 Costo de producción conjunto1

<b>Materiales</b>	<b>Valor unitario</b>	<b>Valor en serie</b>
Metal (acero inoxidable)	4,00	2,00
Cuero sintético rosado	1,00	0,50
Asas	0,20	0,05
Cadenas	0,30	0,15
Cristales	1,00	0,75
Pegamento	0,50	0,25
<b>Subtotal</b>	<b>7,00 USD</b>	<b>3,70</b>
<b>Mano de obra</b>		
Construcción	10,00	5,00
<b>Subtotal</b>	<b>10,00 USD</b>	<b>5,00</b>
<b>Embalaje</b>		
Diseño y construcción de la caja	8,00	4,00
<b>Subtotal</b>	<b>8,00 USD</b>	<b>4,00</b>
<b>Total de costo de producción (M+M.O+E)</b>	<b>25,00 USD</b>	<b>12,70</b>
<b>Diseño</b>	<b>30,00 USD</b>	<b>-</b>
<b>COSTO TOTAL PROTOTIPO</b>	<b>55,00 USD</b>	<b>-</b>
<b>COSTO TOTAL EN SERIE</b>		<b>12,70</b>

Elaborado por: Telenchana Ana, 3 de Mayo 2015

## 4.5.2. Conjunto 2

### 4.5.2.1. Módulos



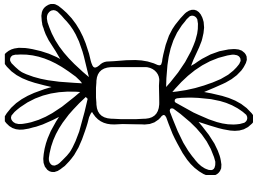
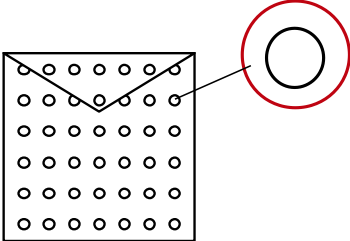





Tabla 4.16 Módulos C2

MÓDULO	SIGNIFICADO
ESTILIZACIÓN CORONA 	Representa la realeza y el poder
DELANTAL MONEDAS 	Representa la riqueza

Elaborado por: Telenchana Ana, 15 Abril 2015

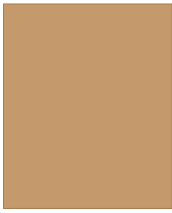
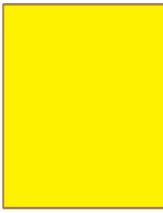
**Fichas técnicas conjunto 2**

Tabla 4.117 Ficha técnica de materiales y colores conjunto 2

<b>FICHA TÉCNICA MATERIALES Y COLORES</b>			
<b>FECHA:</b> 18-04-2015		<b>REFERENCIA:</b> A002	
<b>DESCRIPCIÓN:</b> Conjunto realizado en madera		<b>PRECIO:</b> 62,50\$	<b>CANTIDAD:</b> 1
<b>COLLAR</b>	<b>PULSERA</b>	<b>ARETES</b>	<b>ANILLOS</b>
			
<b>COLORES</b>			
<b>COLOR 1</b>		<b>COLOR 2</b>	
			
<b>MATERIALES</b>			
<b>MADERA</b>	<b>CORDÓN</b>	<b>BRILLOS</b>	
			

Elaborado por: Telenchana Ana, 15 Abril 2015

Tabla 4.18 Ficha de dibujo plano conjunto 2

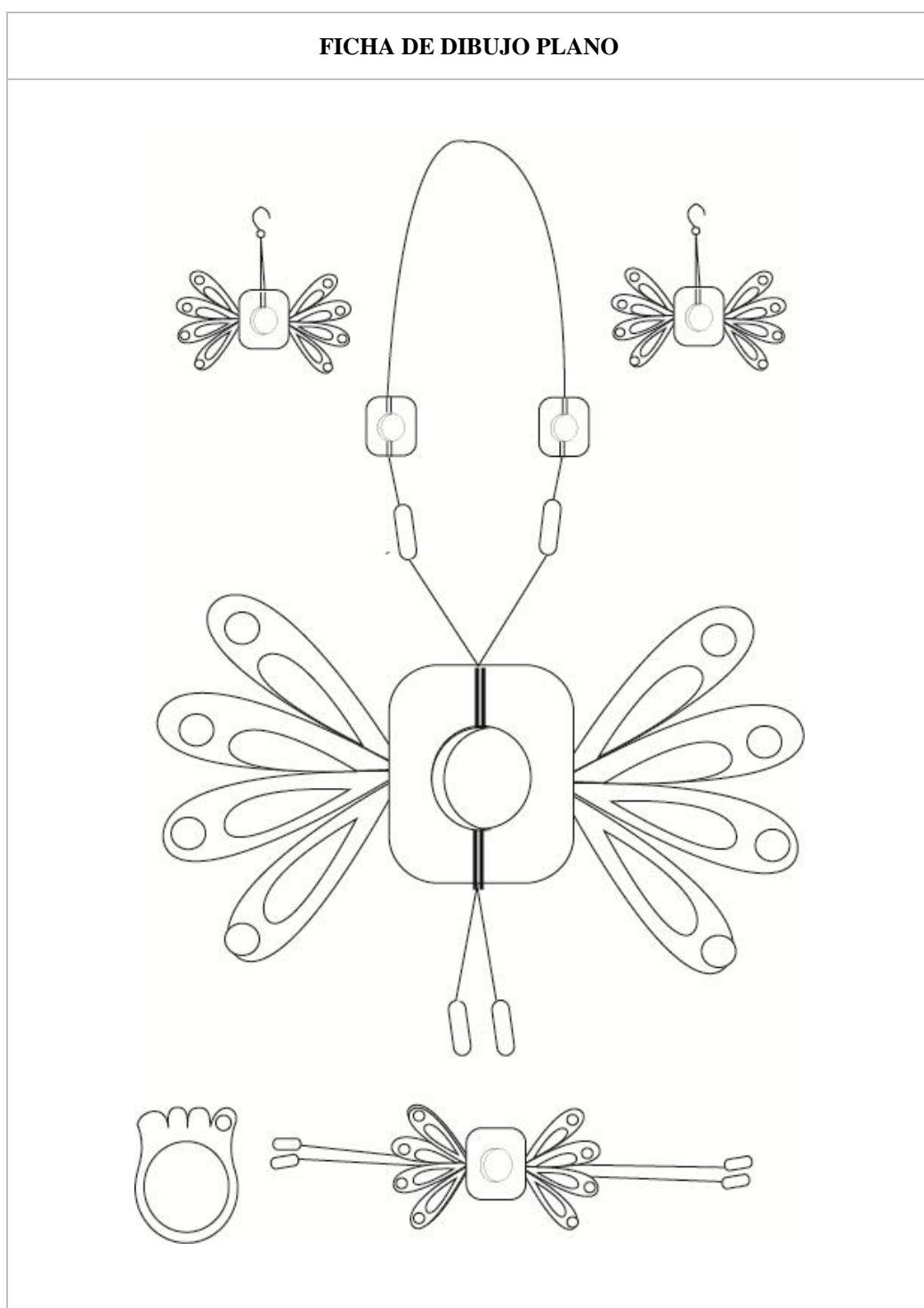

**Elaborado por:** Telenchana Ana, 15 Abril 2015

Tabla 4.19 Ficha de Planos de construcción

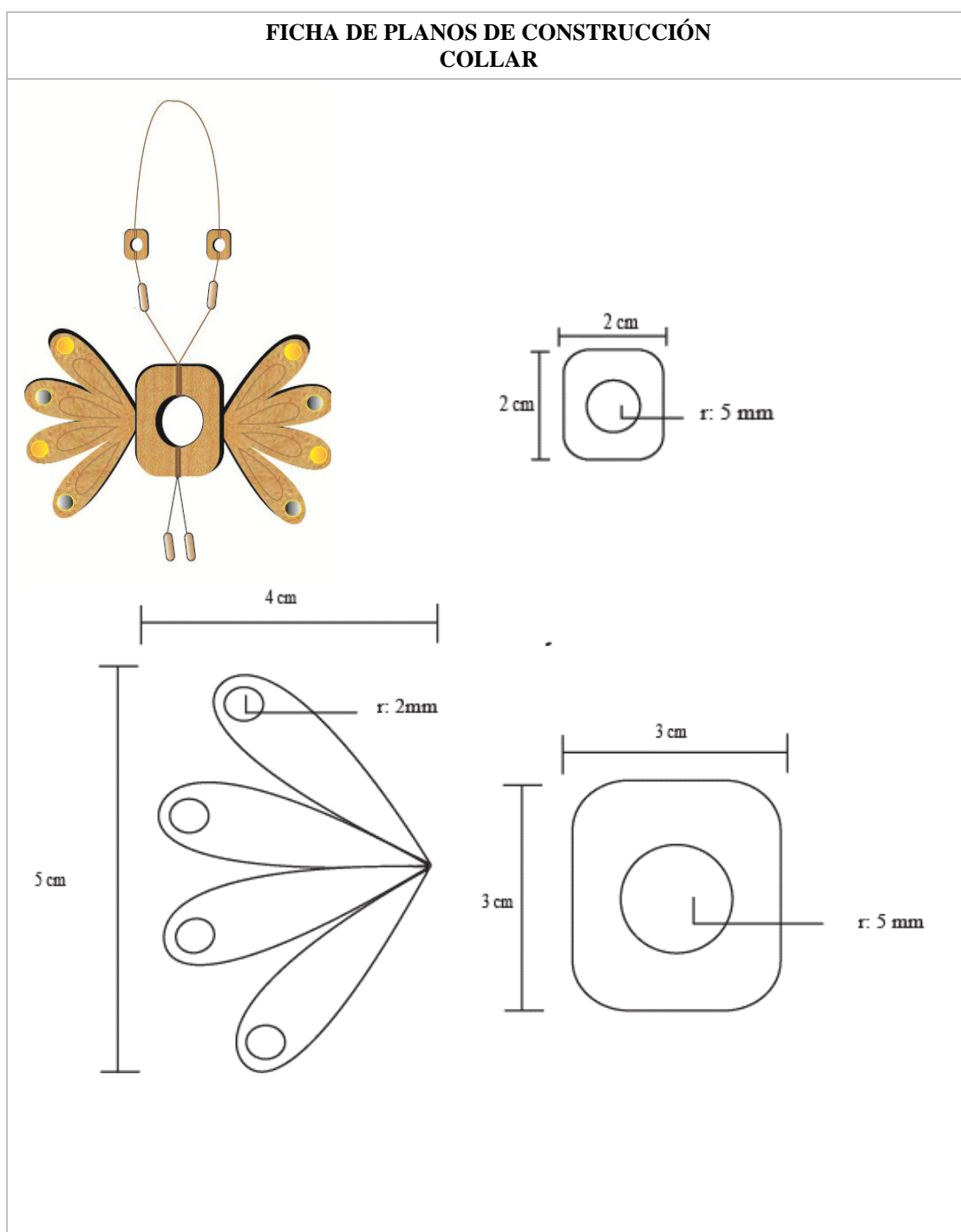

Elaborado por: Telenchana Ana, 15 Abril 2015

**Tabla 4.20 Ficha de Planos de construcción**

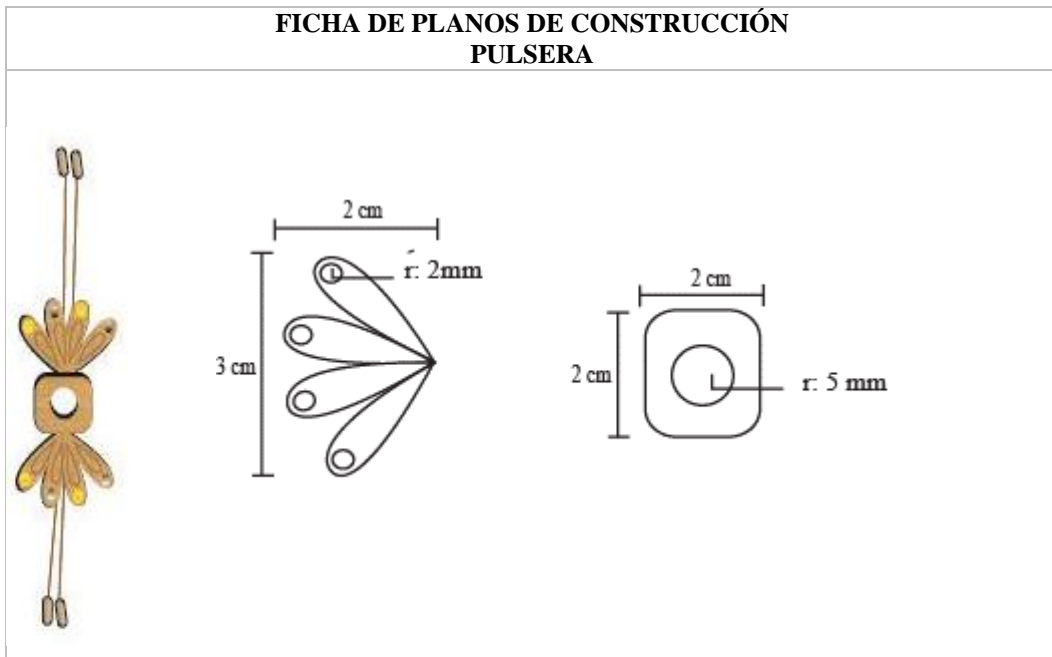

**Elaborado por:** Telenchana Ana, 15 Abril 2015

**Tabla 4.21 Ficha de Planos de construcción**

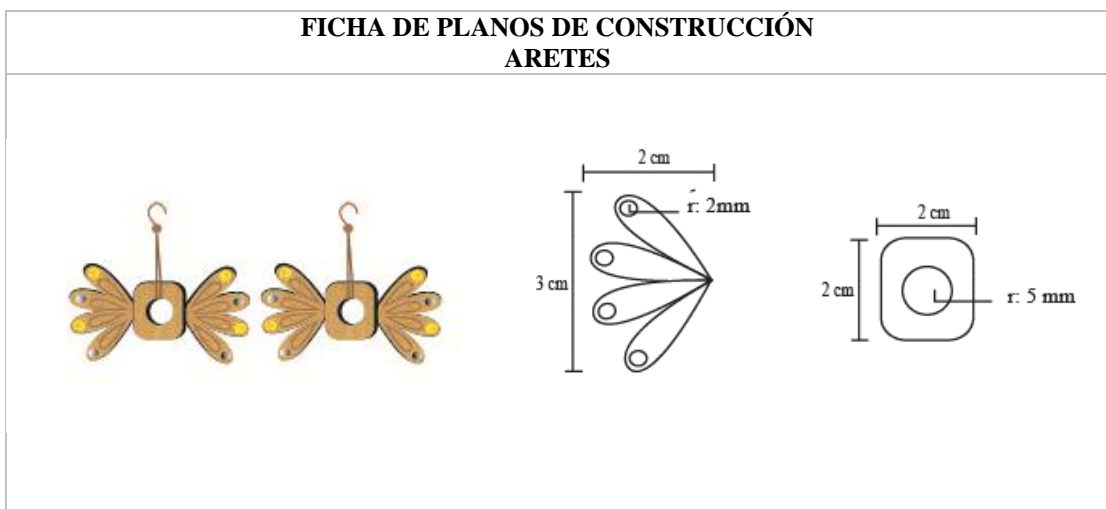

**Elaborado por:** Telenchana Ana, 15 Abril 2015

**Tabla 4.22 Ficha de Planos de construcción**

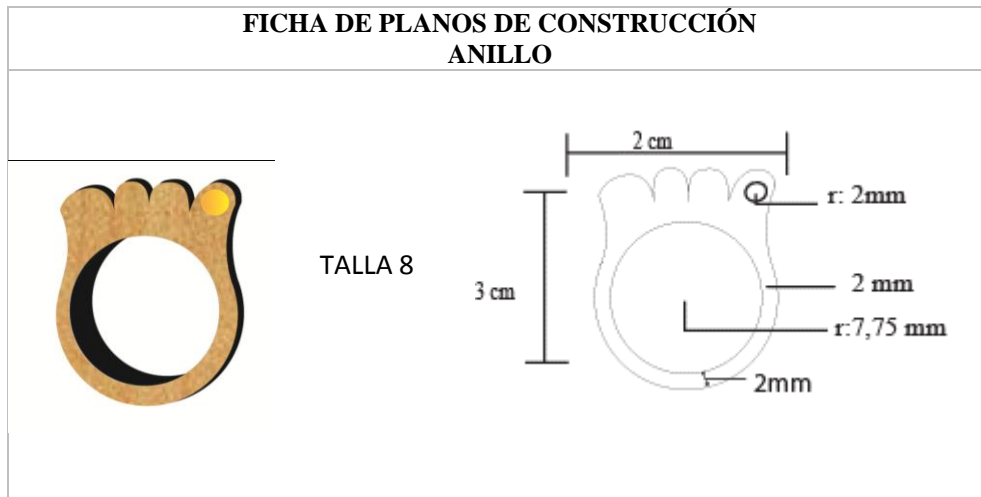

**Elaborado por:** Telenchana Ana, 15 Abril 2015

Tabla 4.23 Ficha de Acabados

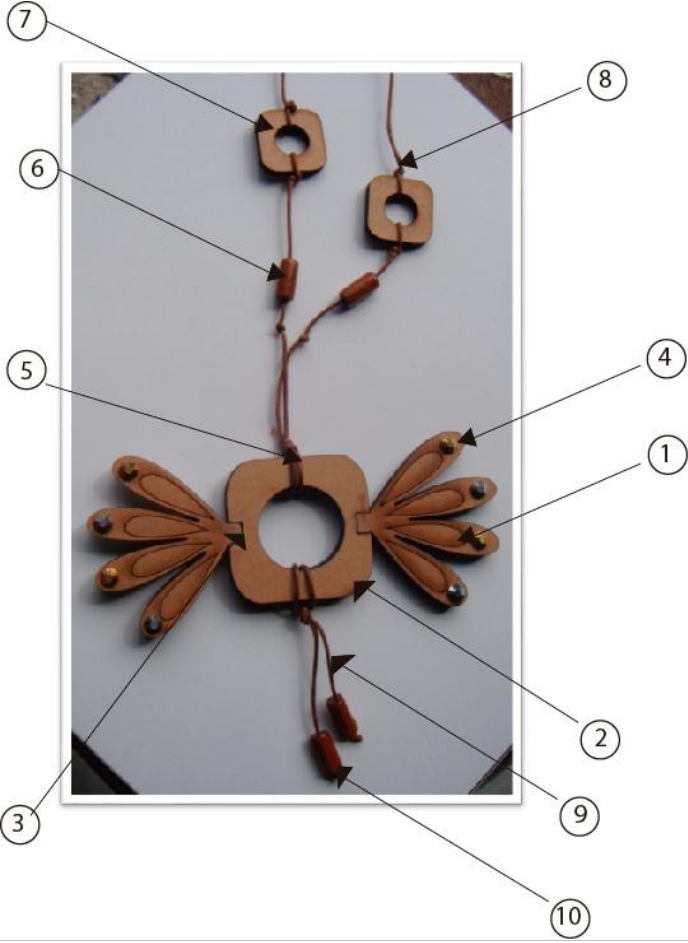
<b>FICHA DE ACABADOS COLLAR</b>	
	
1.	Cortar piezas de madera a laser
2.	Sellar las piezas de madera
3.	Unir la piezas de madera
4.	Colocar cristales
5.	Colocar cordon
6.	Colocar cuenta
7.	Colocar pieza de madera
8.	Colocar cordon
9.	Colocar cordon
10.	Colocar cuenta

**Elaborado por:** Telenchana Ana, 15 Abril 2015

Tabla 4.24 Ficha de Acabados

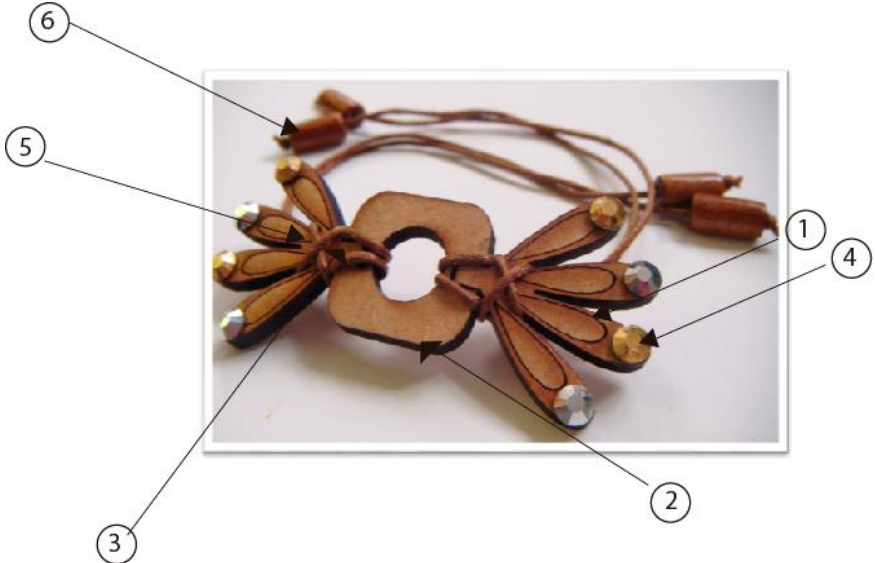
<b>FICHA DE ACABADOS PULSERA</b>	
	
1.	Cortar piezas de madera a laser
2.	Sellar las piezas de madera
3.	Unir la piezas de madera
4.	Colocar cristales
5.	Colocar cordon
6.	Colocar cuenta

**Elaborado por:** Telenchana Ana, 15 Abril 2015

Tabla 4.25 Ficha de Acabados

<b>FICHA DE ACABADOS ARETES</b>	
	
1.	Cortar piezas de madera a laser
2.	Sellar las piezas de madera
3.	Unir la piezas de madera
4.	Colocar cristales
5.	Colocar cordon
6.	Colocar Asa de aretes

**Elaborado por:** Telenchana Ana, 15 Abril 2015

Tabla 4.26 Ficha de Acabados

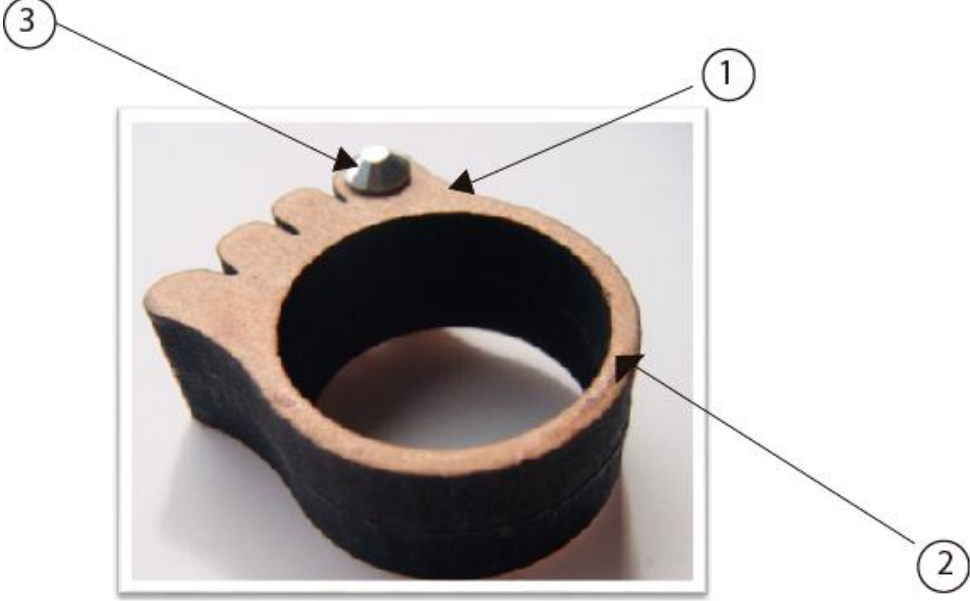
FICHA DE ACABADOS ANILLO	
	
1. Cortar piezas de madera a laser	
2. Sellar las piezas de madera	
3. Colocar cristales	

**Elaborado por:** Telenchana Ana, 15 Abril 2015

Grafico 4.10 Propuesta conjunto 2



Elaborado por: Telenchana Ana, Abril 2015

**4.5.2.2. Producto terminado conjunto 2**

**Imagen 4.6 C.2. Collar**



**Elaborado por:** Telenchana Ana, Mayo 2015

**Imagen 4.7 C.2. Pulsera**



**Elaborado por:** Telenchana Ana, Mayo 2015

**Imagen 4.8 C.2. Aretes**



**Elaborado por:** Telenchana Ana, Mayo 2015

**Imagen 4.9 C.2. Anillo**



**Fuente:** Telenchana Ana, Mayo 2015

## 4.5.2.3. Presupuesto Conjunto 2

Tabla 4.227 Costo de producción conjunto 2

<b>Materiales</b>	<b>Valor unitario</b>	<b>Valor en serie</b>
Madera	5,00	2,00
Cordón	1,00	0,30
Cristales	5,00	2,50
Pegamento	0,50	0,25
<b>Subtotal</b>	<b>11,50 USD</b>	<b>5,05</b>
<b>Mano de obra</b>		
Construcción	10,00	5,00
<b>Subtotal</b>	<b>10,00 USD</b>	<b>5,00</b>
<b>Embalaje</b>		
Diseño y construcción de la caja	8,00	4,00
<b>Subtotal</b>	<b>8,00 USD</b>	<b>4,00</b>
<b>Total de costo de producción (M+M.O+E)</b>	<b>29,50 USD</b>	<b>14,05</b>
<b>Diseño</b>	<b>30,00 USD</b>	-
<b>COSTO TOTAL PROTOTIPO</b>	<b>59,50 USD</b>	-
<b>COSTO TOTAL EN SERIE</b>		<b>14,05</b>

Elaborado por: Telenchana Ana, 3 de Mayo 2015

### 4.5.3. Conjunto 3

#### 4.5.3.1. Módulos



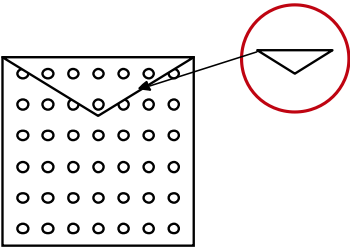
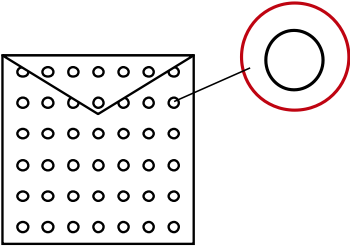





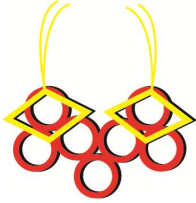

Tabla 4.28 Módulos C3

MÓDULO	SIGNIFICADO
<p data-bbox="612 701 756 730">DELANTAL</p>  <p>The diagram shows a rectangular bib with a pocket at the top. The pocket is a trapezoidal shape with a pointed bottom. A red circle highlights the pocket, and a line points from the circle to the pocket.</p>	<p data-bbox="930 808 1161 837">Representa la riqueza</p>
<p data-bbox="620 1111 764 1140">DELANTAL</p> <p data-bbox="628 1173 756 1202">MONEDAS</p>  <p>The diagram shows a rectangular bib with a pocket at the top. The pocket is a trapezoidal shape with a pointed bottom. A red circle highlights a coin, and a line points from the circle to the coin.</p>	<p data-bbox="930 1267 1161 1296">Representa la riqueza</p>

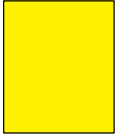
Elaborado por: Telenchana Ana, 15 Abril 2015

### Fichas técnicas conjunto 3

Tabla 4.29 Ficha técnica materiales y colores conjunto 3

FICHA TÉCNICA MATERIALES Y COLORES			
FECHA: 18-04-2015		REFERENCIA: A003	
DESCRIPCIÓN: Conjunto realizado en madera		PRECIO: 62,50 \$	CANTIDAD: 1
COLLAR	PULSERA	ARETES	ANILLOS
			
COLORES			
COLOR 1		COLOR 2	
			
MATERIALES			
MADERA	PINTURA ROJA Y AMARILLO	CORDÓN	CRISTALES
			

Elaborado por: Telenchana Ana, 15 Abril 2015

Tabla 4.30 Ficha de dibujo plano conjunto 3

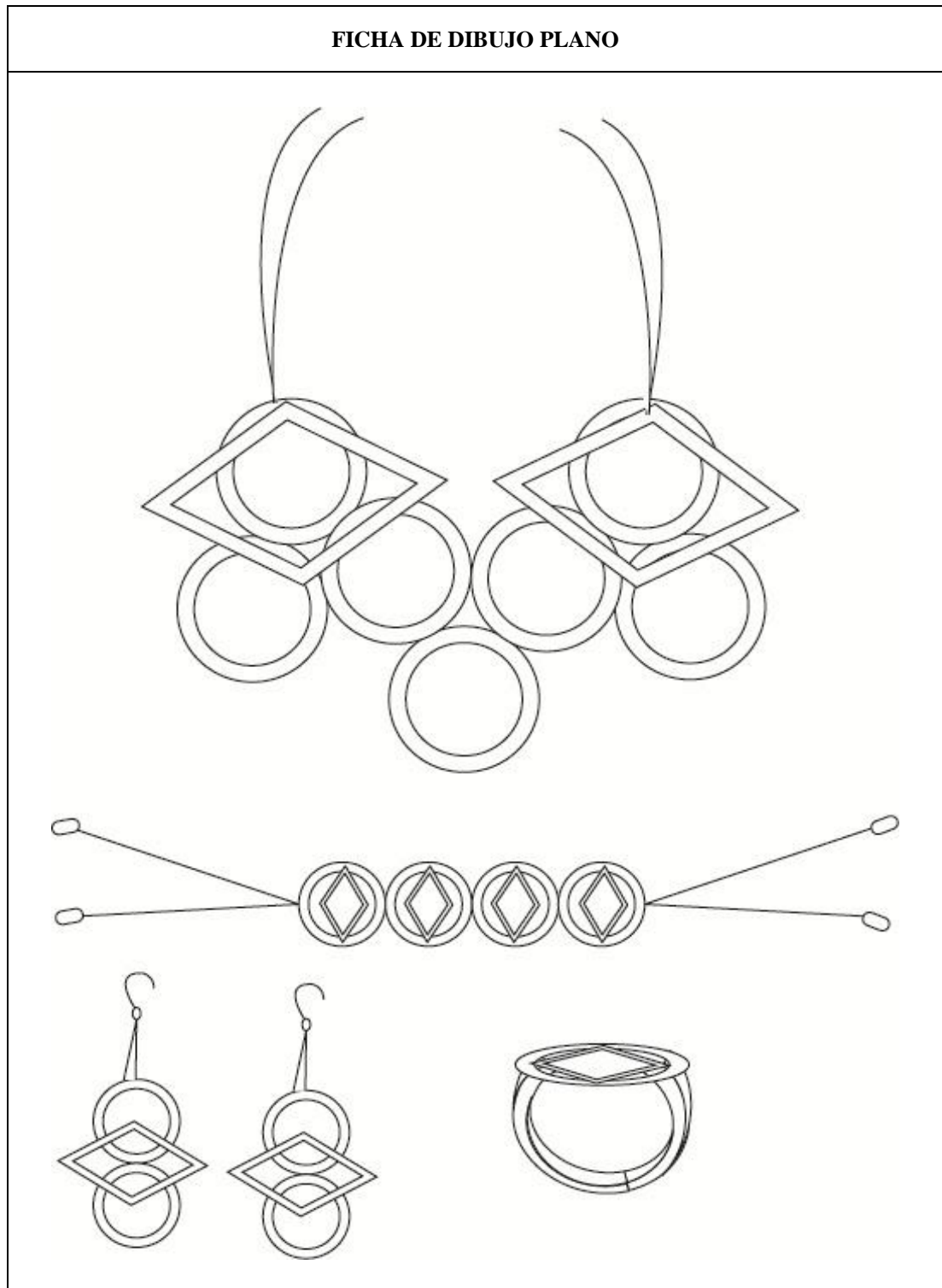

**Elaborado por:** Telenchana Ana, 15 Abril 2015

Tabla 4.31 Ficha de Planos de construcción

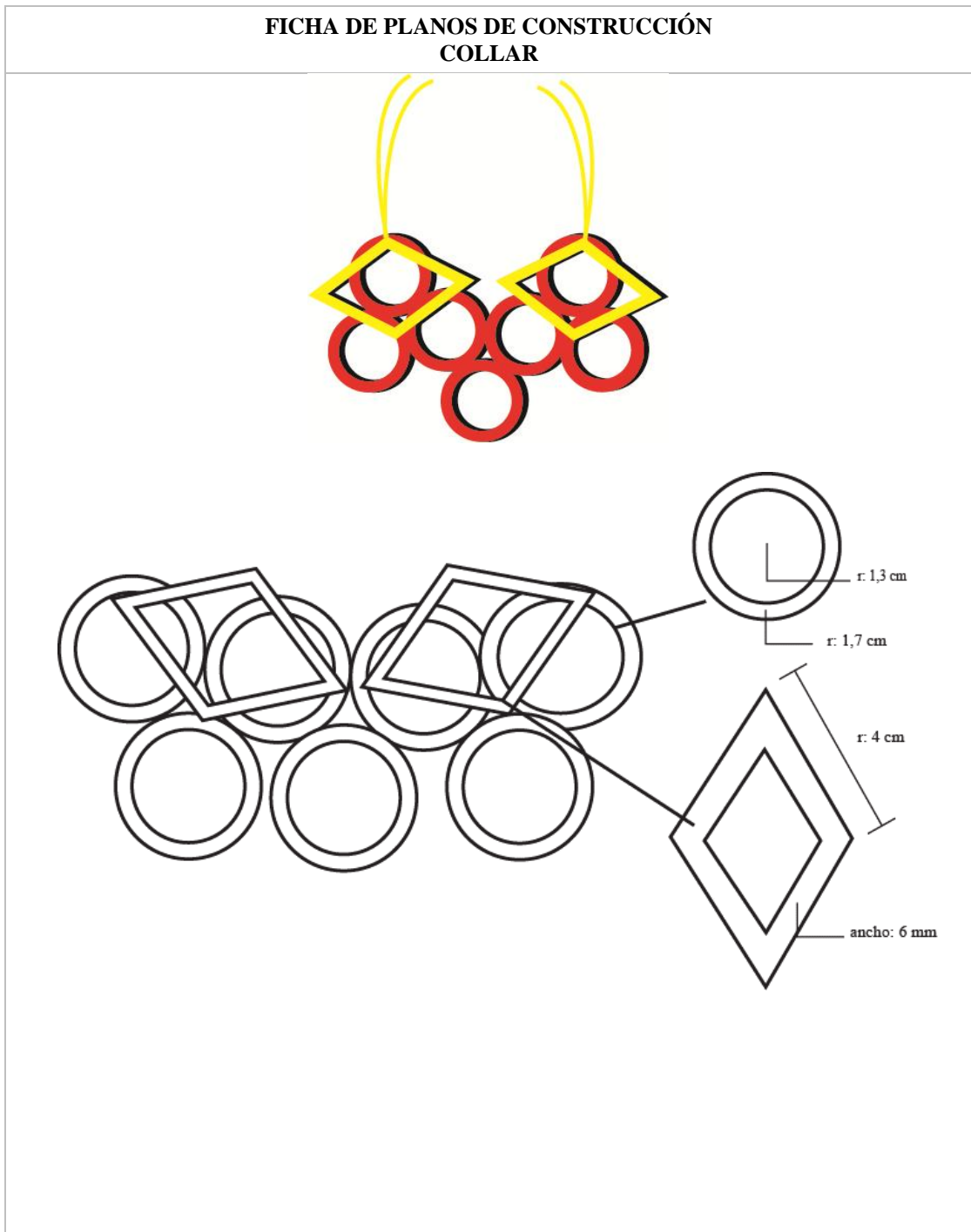

**Elaborado por:** Telenchana Ana, 15 Abril 2015

Tabla 4.32 Ficha de Planos de construcción

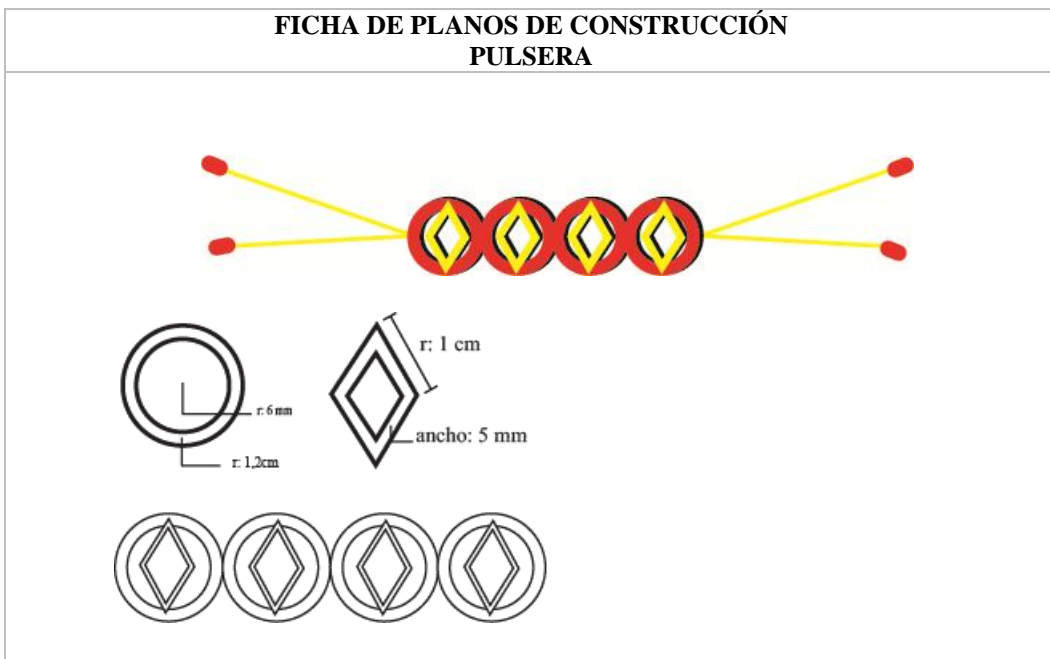

Elaborado por: Telenchana Ana, 15 Abril 2015

Tabla 4.34 Ficha de Planos de construcción

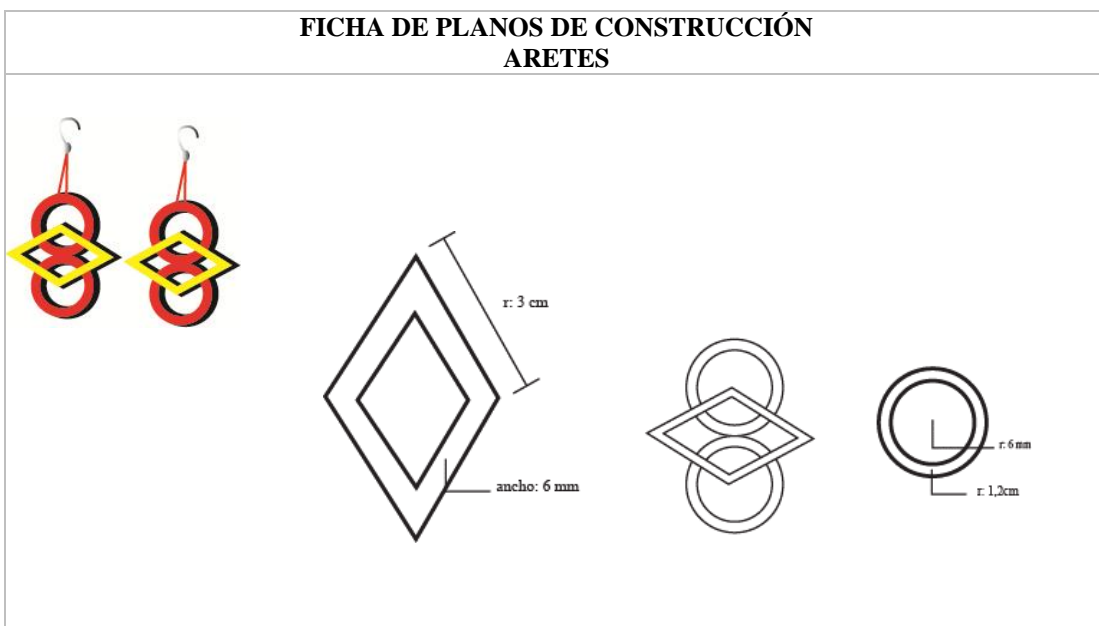

Elaborado por: Telenchana Ana, 15 Abril 2015

Tabla 4.35 Ficha de Planos de construcción

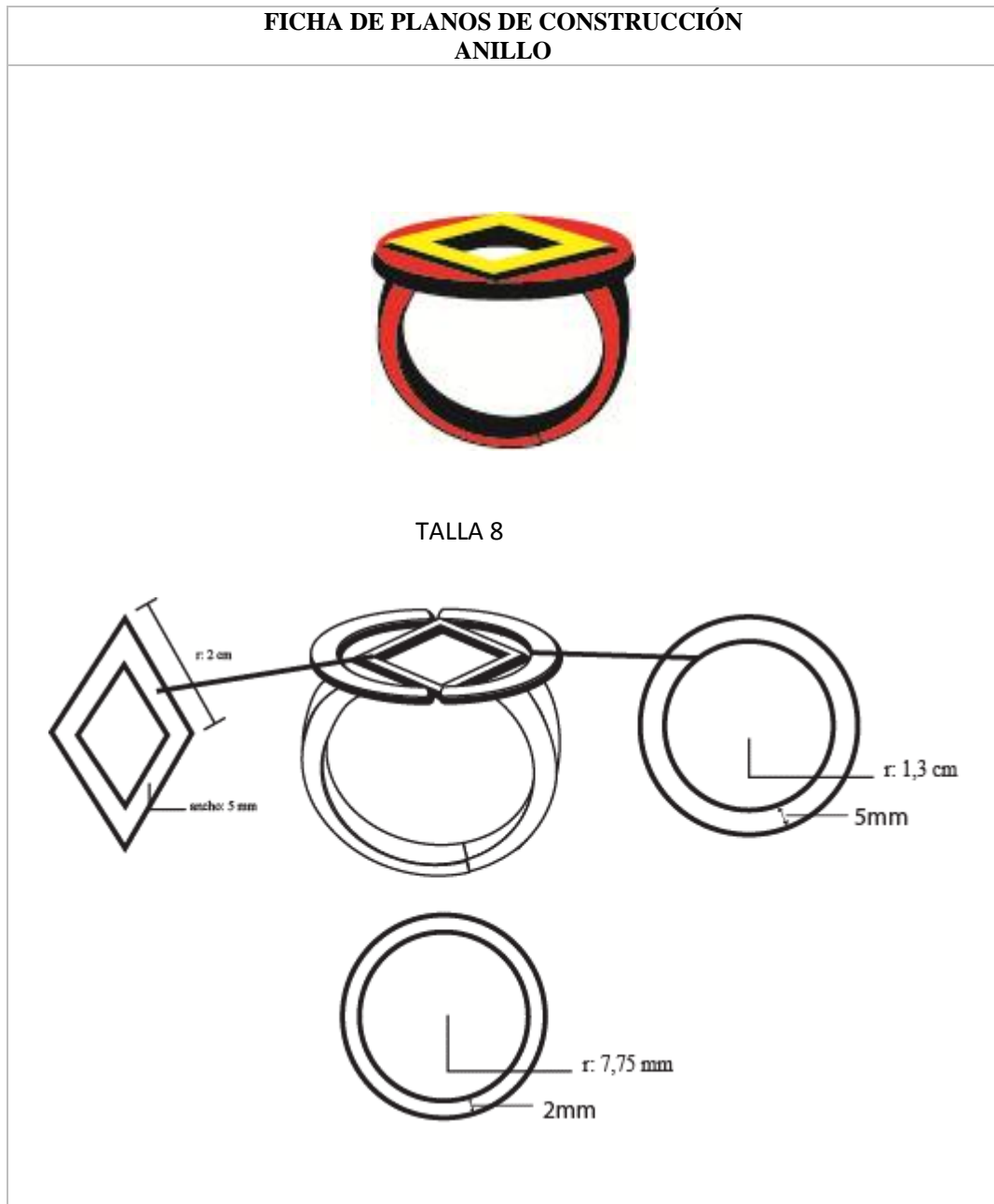

Elaborado por: Telenchana Ana, 15 Abril 2015

Tabla 4.36 Ficha de Acabados

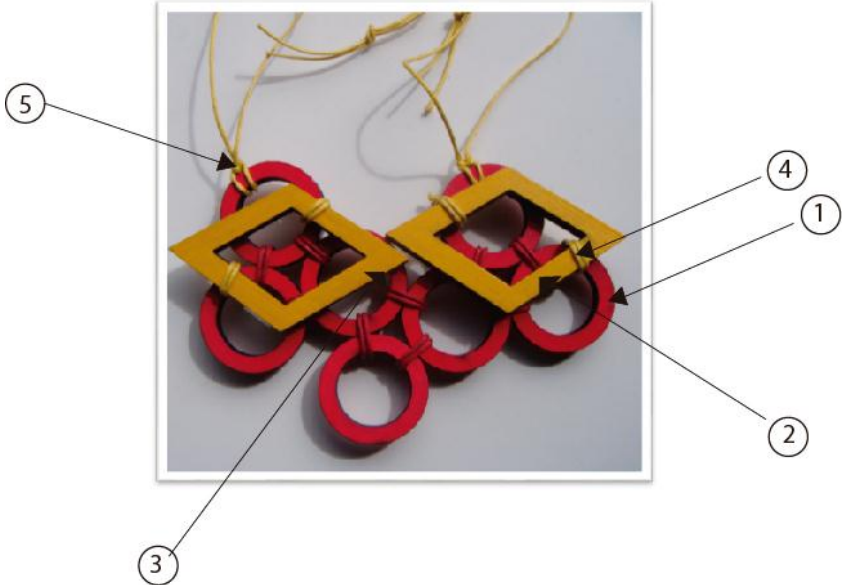
<b>FICHA DE ACABADOS COLLAR</b>	
	
1.	Cortar piezas de madera a laser
2.	Sellar las piezas de madera
3.	Pintar las piezas
4.	Unir la piezas de madera
5.	Colocar cordon

**Elaborado por:** Telenchana Ana, 15 Abril 2015

Tabla 4.37 Ficha de Acabados

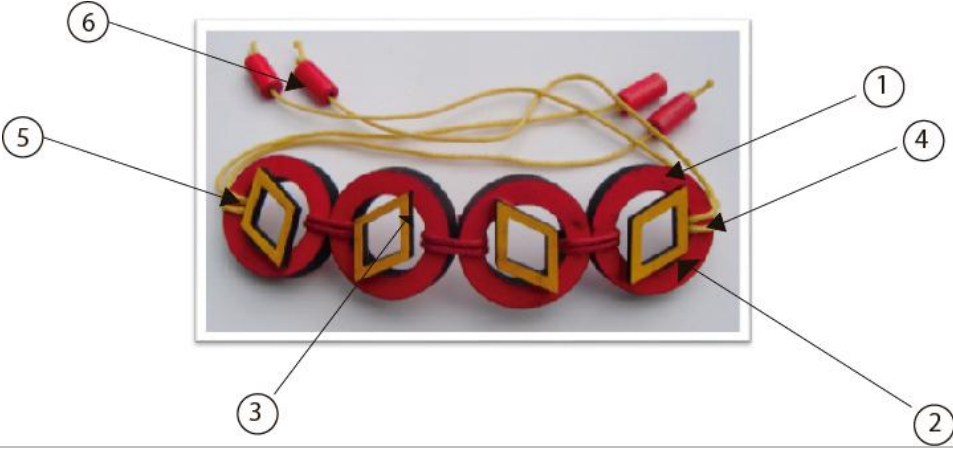
<b>FICHA DE ACABADOS PULSERA</b>	
	
1.	Cortar piezas de madera a laser
2.	Sellar las piezas de madera
3.	Pinar las piezas de madera
4.	Unir la piezas de madera
5.	Colocar cordon
6.	Colocar cuenta

**Elaborado por:** Telenchana Ana, 15 Abril 2015

Tabla 4.38 Ficha de Acabados

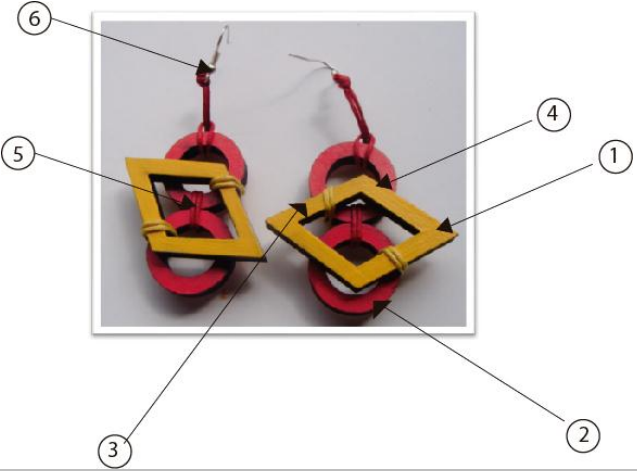
<b>FICHA DE ACABADOS ARETES</b>	
	
1.	Cortar piezas de madera a laser
2.	Sellar las piezas de madera
3.	Pintar las piezas de madera
4.	Unir la piezas de madera
5.	Colocar cordon
6.	Colocar Asa de aretes

**Elaborado por:** Telenchana Ana, 15 Abril 2015

Tabla 4.39 Ficha de Acabados

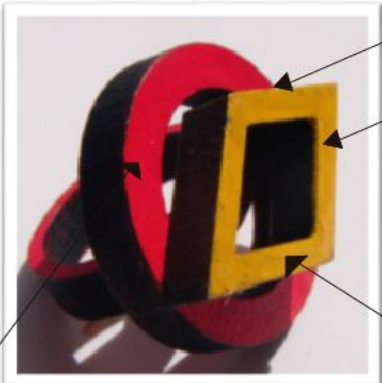
FICHA DE ACABADOS ANILLO	
	
1. Cortar piezas de madera a laser	
2. Sellar las piezas de madera	
3. Pintar las piezas	
4. Unir las piezas	

**Elaborado por:** Telenchana Ana, 15 Abril 2015

Gráfico 4.11 Propuesta conjunto 3

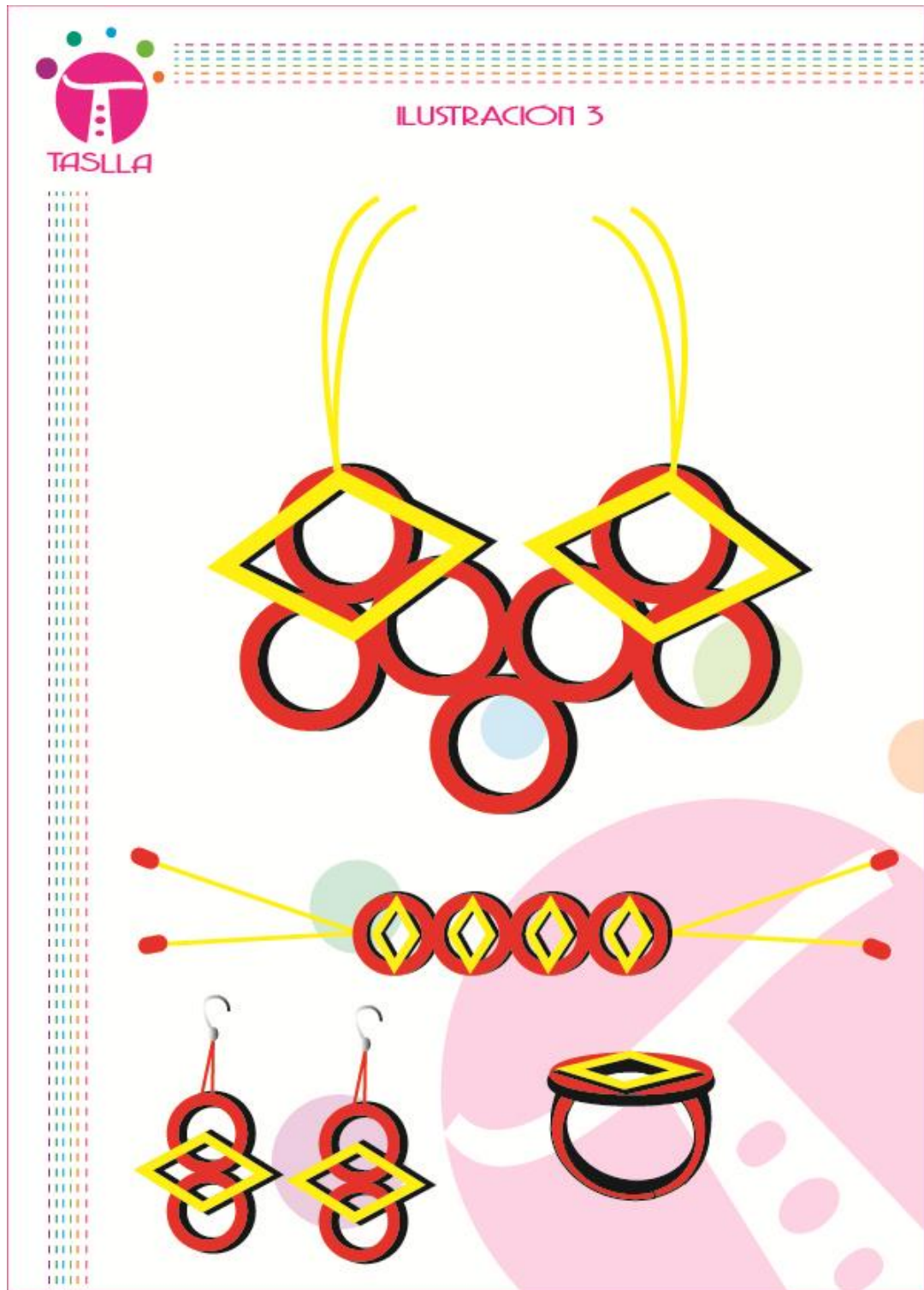

Elaborado por: Telenchana Ana, Abril 2015

#### 4.5.3.2. Producto terminado conjunto 3

Imagen 4.10 C.3. Collar



Elaborado por: Telenchana Ana, Mayo 2015

Imagen 4.11 C.3. Pulsera



Elaborado por: Telenchana Ana, Mayo 2015

**Imagen 4.12 C.3. Aretes**



**Elaborado por:** Telenchana Ana, Mayo 2015

**Imagen 4.13 C.3. Anillo**



**Elaborado por:** Telenchana Ana, Mayo 2015

### 4.5.3.3. Presupuesto conjunto 3

Tabla 4.40 Costo de producción conjunto 3

<b>Materiales</b>	<b>Valor Unitario</b>	<b>Valor en serie</b>
Madera	6,00	2,00
Cordón	1,00	0,30
Cuentas	0,25	0,10
Pegamento	0,50	0,25
Asas	0,15	0,05
<b>Subtotal</b>	<b>7,90 USD</b>	<b>2,70</b>
<b>Mano de obra</b>		
Construcción	10,00	5,00
<b>Subtotal</b>	<b>10,00 USD</b>	<b>5,00</b>
<b>Embalaje</b>		
Diseño y construcción de la caja	8,00	4,00
<b>Subtotal</b>	<b>8,00 USD</b>	<b>4,00</b>
<b>Total de costo de producción (M+M.O+E)</b>	<b>25,90 USD</b>	<b>11,70</b>
<b>Diseño</b>	<b>30,00 USD</b>	<b>-</b>
<b>COSTO TOTAL PROTOTIPO</b>	<b>55,90 USD</b>	<b>-</b>
<b>COSTO TOTAL EN SERIE</b>		<b>11,70</b>

Elaborado por: Telenchana Ana, 3 de Mayo 2015

#### 4.5.4. Conjunto 4

##### 4.5.4.1. Módulos



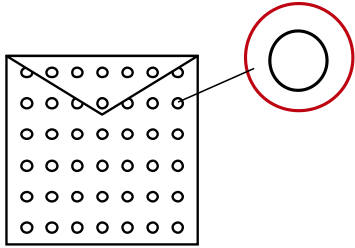





Tabla 4.41 Módulos C4

MÓDULO	SIGNIFICADO
ESTILIZACIÓN BANDERA 	Representa el arco iris
DELANTAL MONEDAS 	Representa la riqueza

**Elaborado por:** Telenchana Ana, 15 Abril 2015

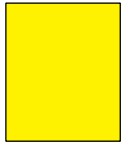
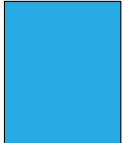
### Fichas técnicas conjunto 4

Tabla 4.42 Ficha técnica materiales y colores conjunto 4

<b>FICHA TÉCNICA MATERIALES Y COLORES</b>			
<b>FECHA:</b> 18-04-2015		<b>REFERENCIA:</b> A004	
<b>DESCRIPCIÓN:</b> Conjunto realizado en madera		<b>PRECIO:</b> 50,80 \$	<b>CANTIDAD:</b> 1
<b>COLLAR</b>	<b>PULCERA</b>	<b>ARETES</b>	<b>ANILLOS</b>
			
<b>COLORES</b>			
<b>COLOR 1</b>		<b>COLOR 2</b>	
			
<b>MATERIALES</b>			
<b>MADERA</b>	<b>PINTURA</b>	<b>CRISTALES</b>	
			

Elaborado por: Telenchana Ana, 15 Abril 2015

Tabla 4.43 Ficha de dibujo plano 4

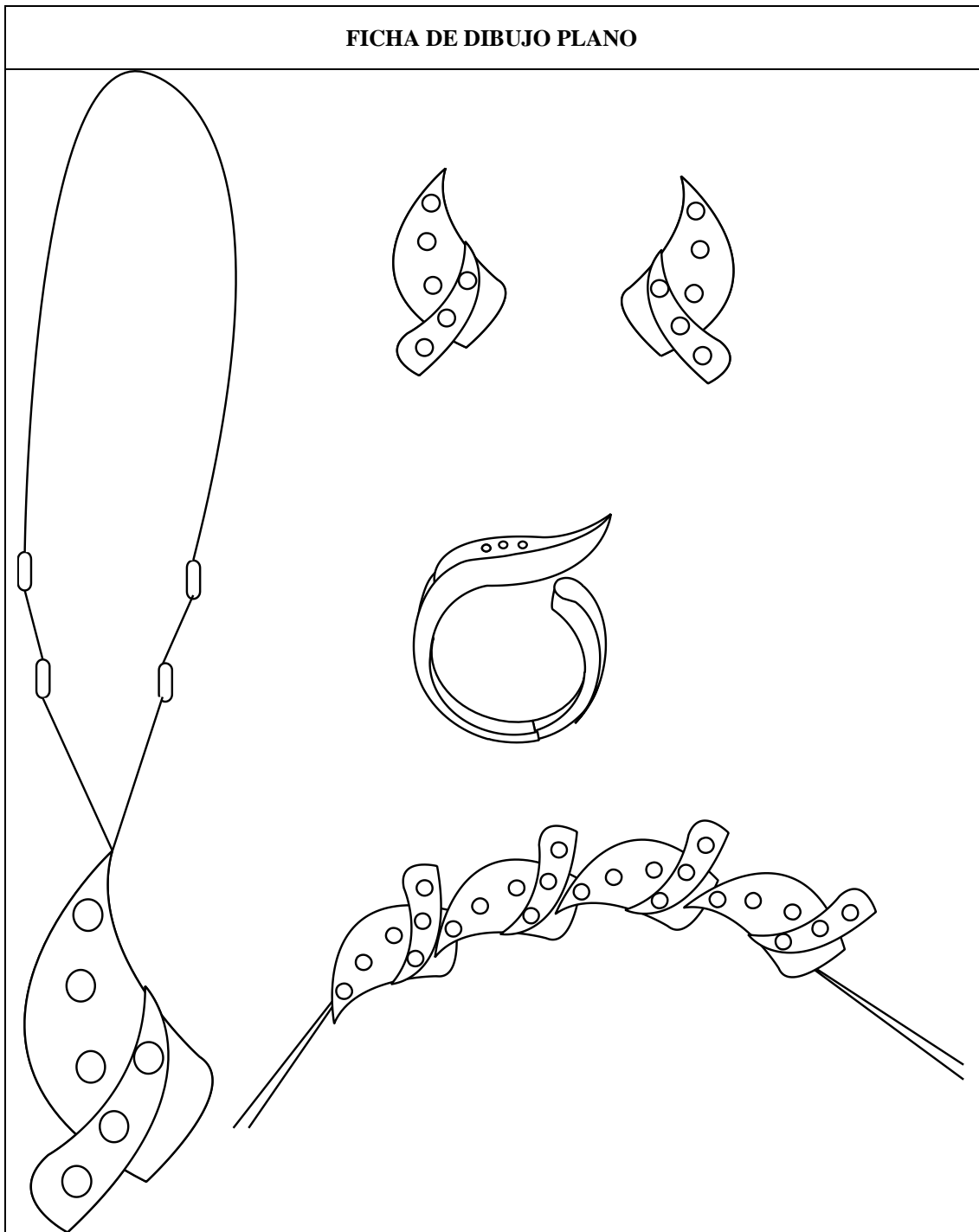

**Elaborado por:** Telenchana Ana, 15 Abril 2015

Tabla 4.44 Ficha de Planos de construcción

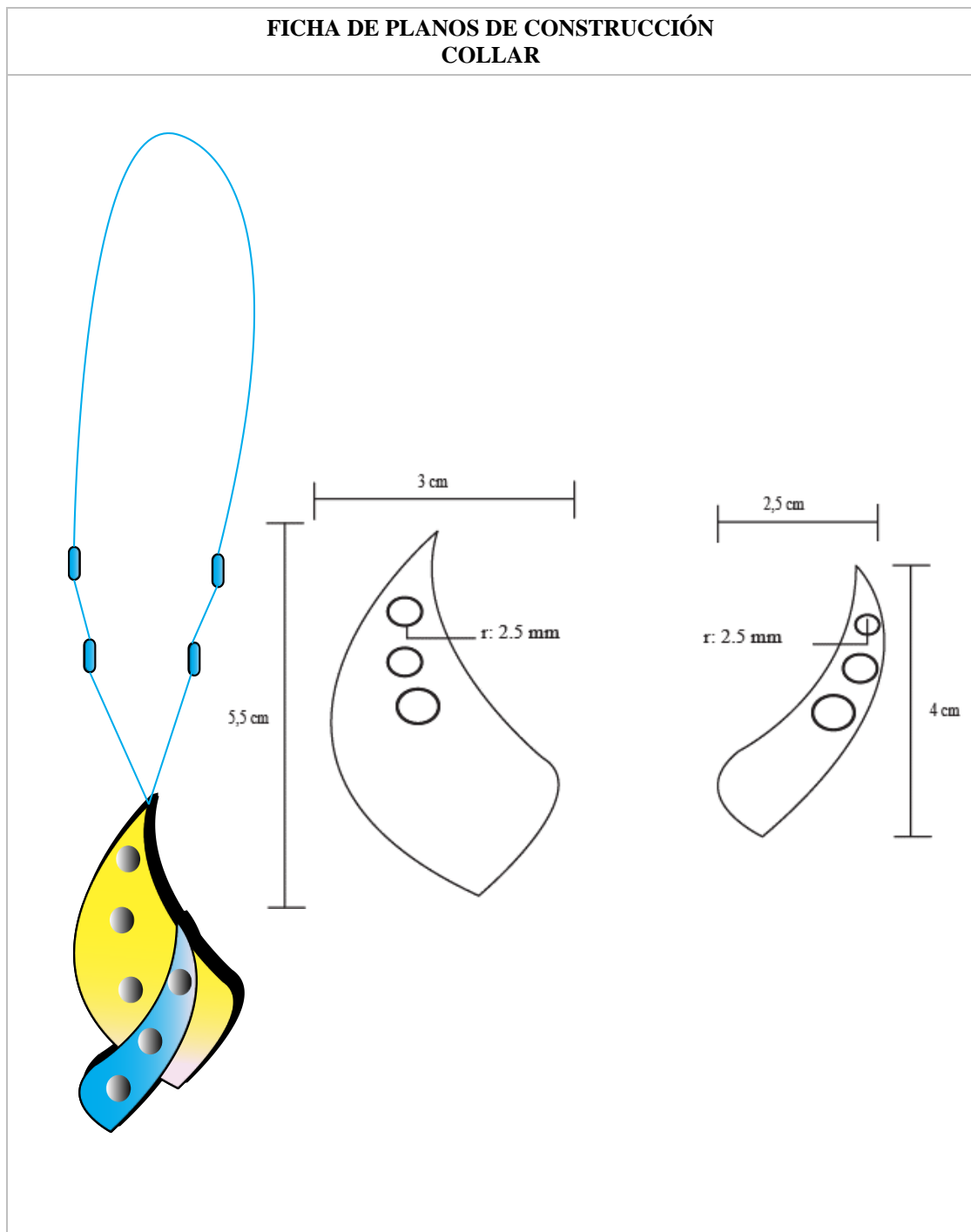

Elaborado por: Telenchana Ana, 15 Abril 2015

**Tabla 4.45 Ficha de Planos de construcción**

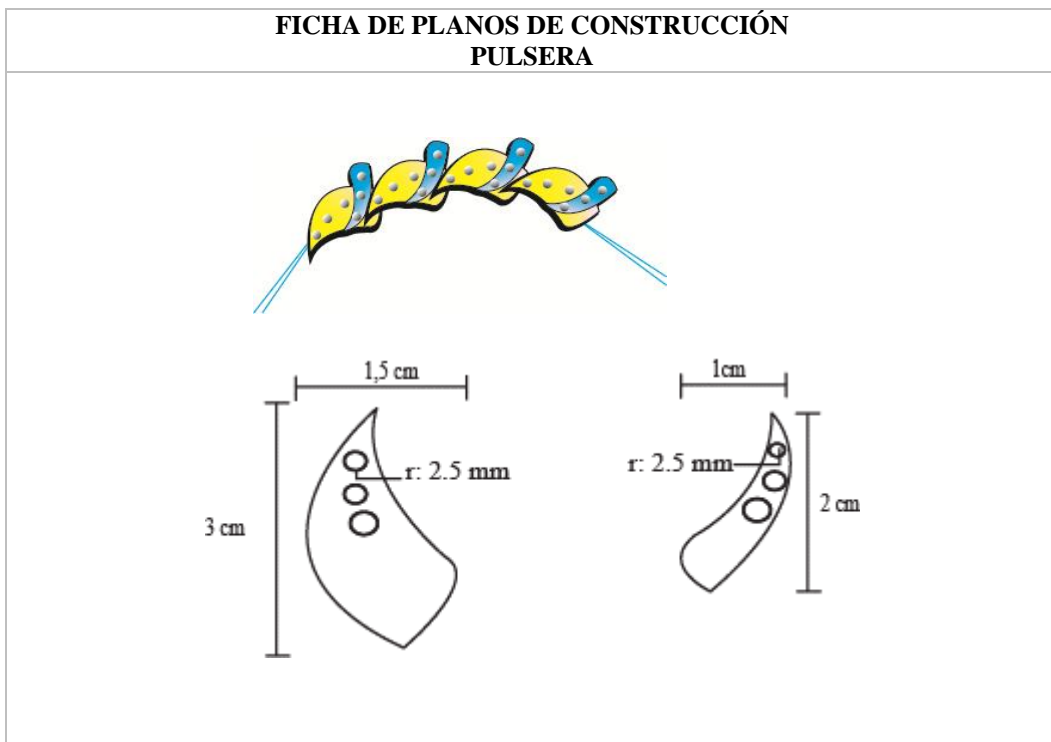

**Elaborado por:** Telenchana Ana, 15 Abril 2015

**Tabla 4.46 Ficha de Planos de construcción**

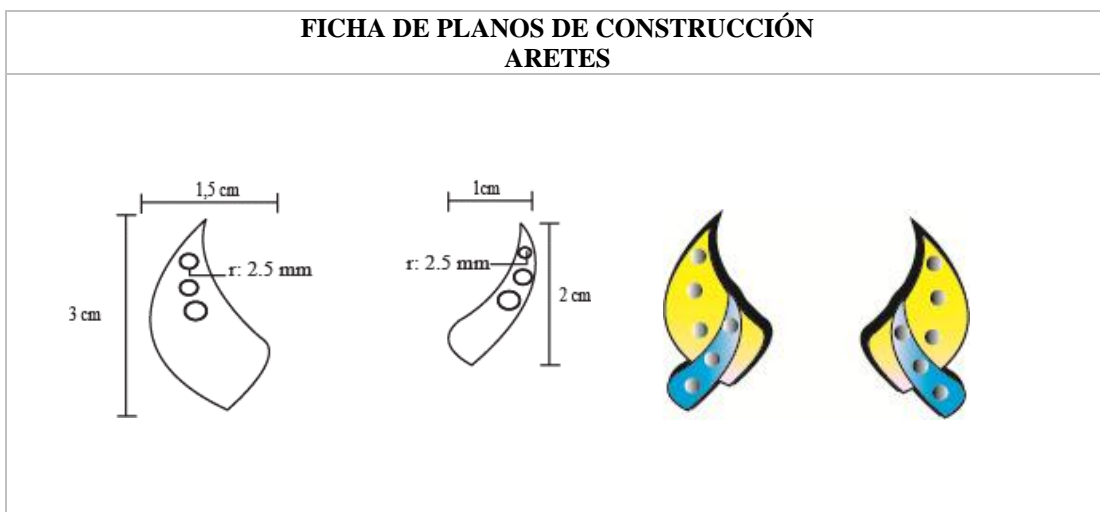

**Elaborado por:** Telenchana Ana, 15 Abril 2015

Tabla 4.47 Ficha de Planos de construcción

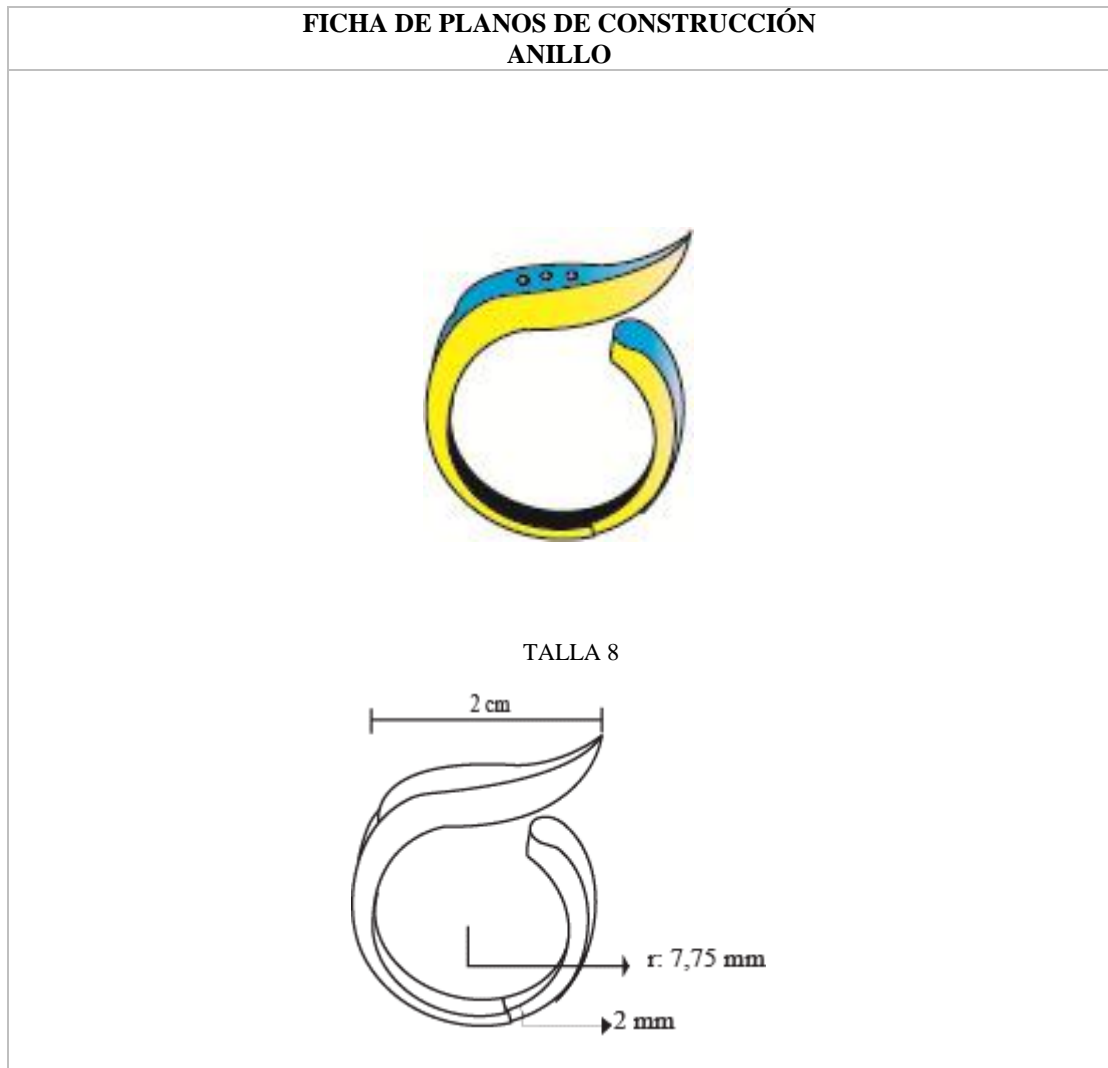

**Elaborado por:** Telenchana Ana, 15 Abril 2015

Tabla 4.48 Ficha de Acabados

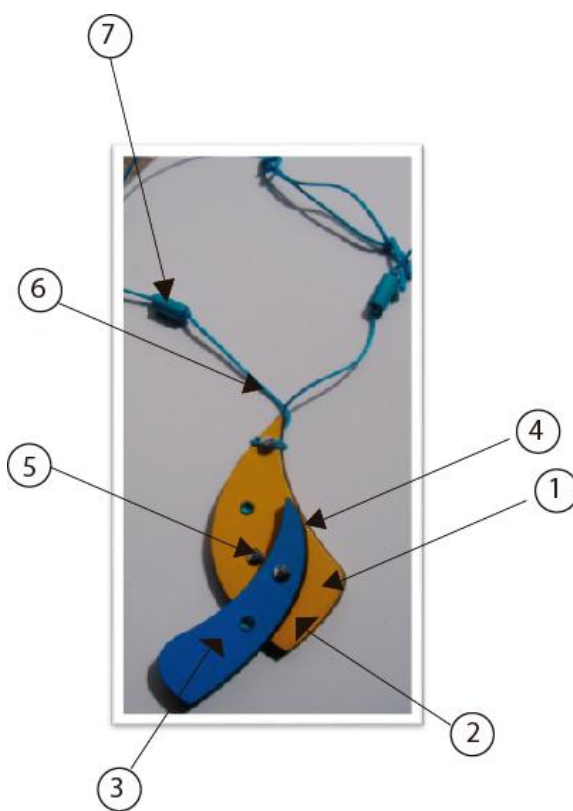
<b>FICHA DE ACABADOS COLLAR</b>	
	
1.	Cortar piezas de madera a laser
2.	Sellar las piezas de madera
3.	Pintar las piezas
4.	Unir la piezas de madera
5.	Colocar cristales
6.	Colocar cordon
7.	Colocar cuenta

**Elaborado por:** Telenchana Ana, 15 Abril 2015

Tabla 4.49 Ficha de Acabados

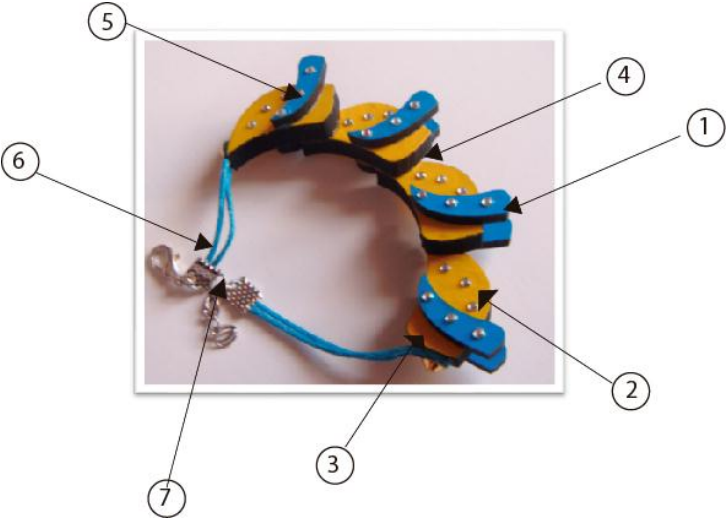
<b>FICHA DE ACABADOS PULSERA</b>	
	
1.	Cortar piezas de madera a laser
2.	Sellar las piezas de madera
3.	Pintar las piezas
4.	Unir la piezas de madera
5.	Colocar cristales
6.	Colocar cordon
7.	Colocar <b>asas</b>

**Elaborado por:** Telenchana Ana, 15 Abril 2015

Tabla 4.50 Ficha de Acabados

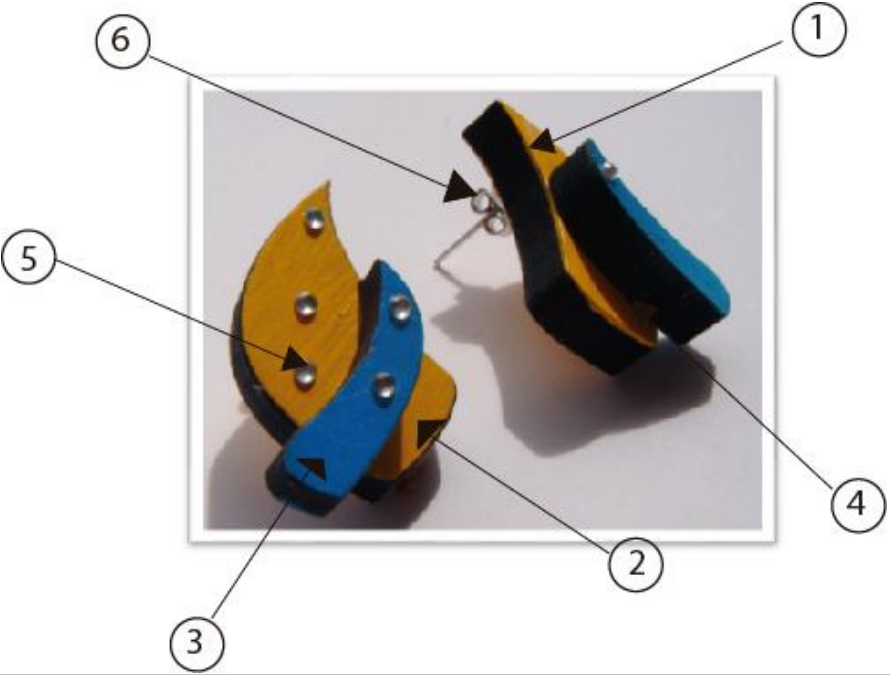
<b>FICHA DE ACABADOS ARETES</b>	
	
1.	Cortar piezas de madera a laser
2.	Sellar las piezas de madera
3.	Pintar las piezas de madera
4.	Unir la piezas de madera
5.	Colocar cristales
6.	Colocar Asa de aretes

**Elaborado por:** Telenchana Ana, 15 Abril 2015

Tabla 4.51 Ficha de Acabados

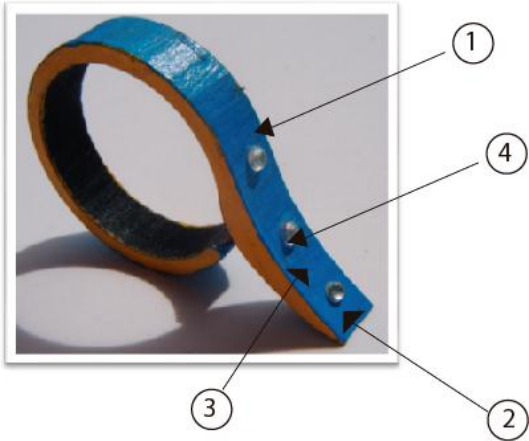
<b>FICHA DE ACABADOS ANILLO</b>	
	
1.	Cortar piezas de madera a laser
2.	Sellar las piezas de madera
3.	Pintar las piezas
4.	Colocar cristales

**Elaborado por:** Telenchana Ana, 15 Abril 2015

Gráfico 4.127 Propuesta conjunto 4



Elaborado por: Telenchana Ana, Abril 2015

#### 4.5.4.2. Producto terminado conjunto 4

Imagen 4.14 C.4. Collar



Elaborado por: Telenchana Ana, Mayo 2015

Imagen 4.15 C.4. Pulsera



Elaborado por: Telenchana Ana, Mayo 2015

**Imagen 4.16 C.4. Aretes**



**Elaborado por:** Telenchana Ana, Mayo 2015

**Imagen 4.17 C.4. Anillo**



**Elaborado por:** Telenchana Ana, Mayo 2015

## 4.5.4.3. Presupuesto conjunto 4

Tabla 4.52 Costo de Producción C.4

<b>Materiales</b>	<b>Valor unitario</b>	<b>Valor en serie</b>
Madera	5,00	2,00
Pintura	1,00	0,50
Asas	0,20	0,05
Cadenas	0,10	0,02
Cristales	1,00	0,50
Pegamento	0,50	0,25
<b>Subtotal</b>	<b>7,80 USD</b>	<b>3,32</b>
<b>Mano de obra</b>		
Construcción	10,00	5,00
<b>Subtotal</b>	<b>10,00 USD</b>	<b>5,00</b>
<b>Embalaje</b>		
Diseño y construcción de la caja	8,00	<b>4,00</b>
<b>Subtotal</b>	<b>8,00 USD</b>	<b>4,00</b>
<b>Total de costo de producción (M+M.O+E)</b>	<b>25,80 USD</b>	<b>12,32</b>
Diseño	<b>30,00 USD</b>	-
<b>COSTO TOTAL DE PROTOTIPO</b>	<b>55,80 USD</b>	-
<b>COSTO TOTAL EN SERIE</b>		<b>12,32</b>

Elaborado por: Telenchana Ana, 3 de Mayo 2015

## 4.5.5. Conjunto 5

### 4.5.5.1. Módulos







Tabla 4.53 Módulos C5

MÓDULO	SIGNIFICADO
ESTILIACIÓN PLUMAS DE PAVO REAL 	Representa la realeza
DELANTAL MONEDAS 	Representa la riqueza

Elaborado por: Telenchana Ana, 15 Abril 2015

**Fichas técnicas conjunto 5**

Tabla 4.54 Ficha técnica materiales y colores conjunto 5

<b>FICHA TÉCNICA MATERIALES Y COLORES</b>			
<b>FECHA:</b> 18-04-2015		<b>REFERENCIA:</b> A005	
<b>DESCRIPCIÓN:</b> Conjunto realizado en metal		<b>PRECIO:</b> 64,00 \$	<b>CANTIDAD:</b> 1
<b>COLLAR</b>	<b>PULSERA</b>	<b>ARETES</b>	<b>ANILLOS</b>
			
<b>COLORES</b>			
<b>COLOR 1</b>			
			
<b>MATERIALES</b>			
<b>METAL(Acero inoxidable)</b>		<b>CRISTALES</b>	
			

Elaborado por: Telenchana Ana, 15 Abril 2015

Tabla 4.55 Ficha de dibujo plano conjunto 5

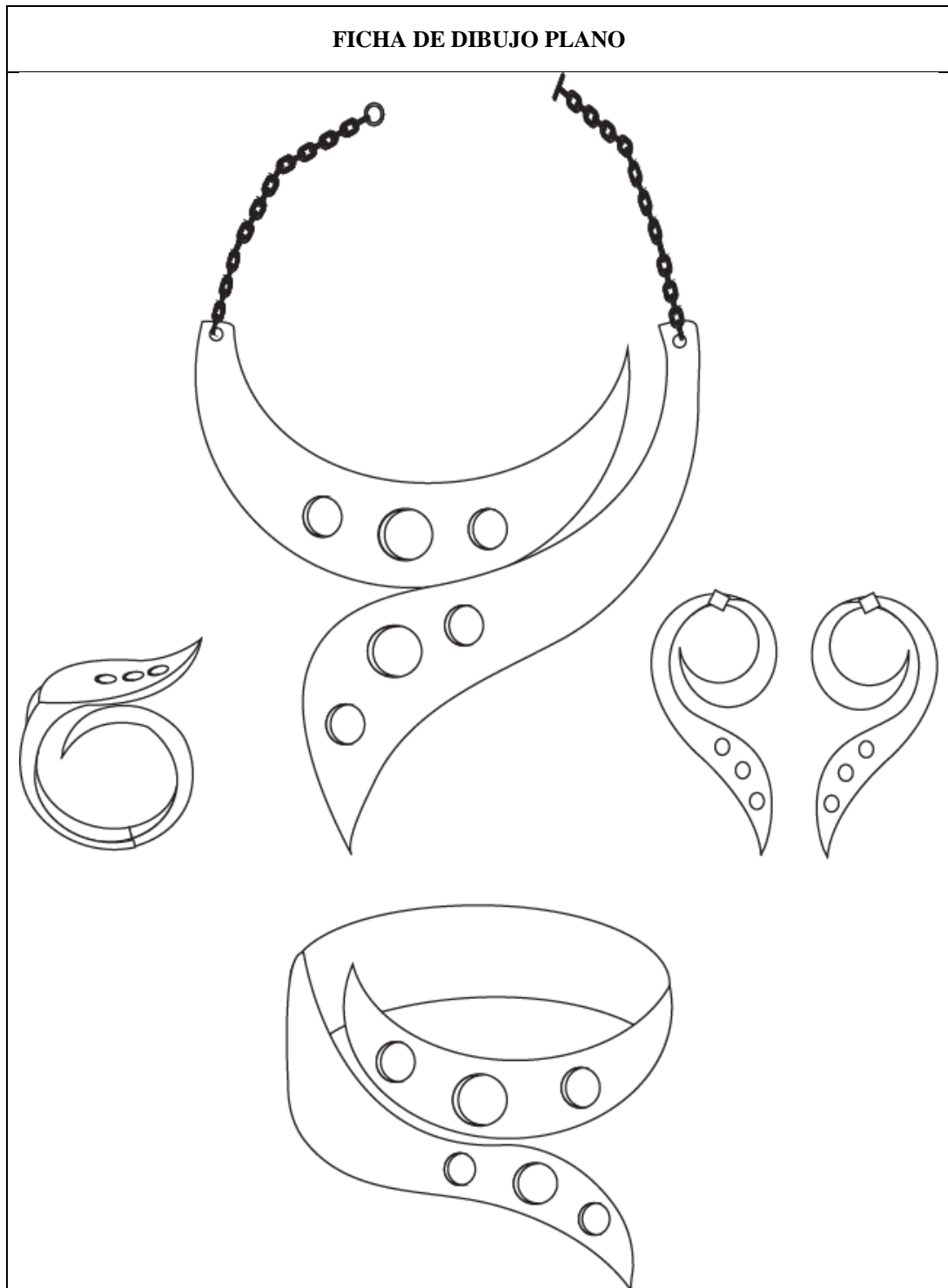

**Elaborado por:** Telenchana Ana, 15 Abril 2015

Tabla 4.56 Ficha de Planos de construcción

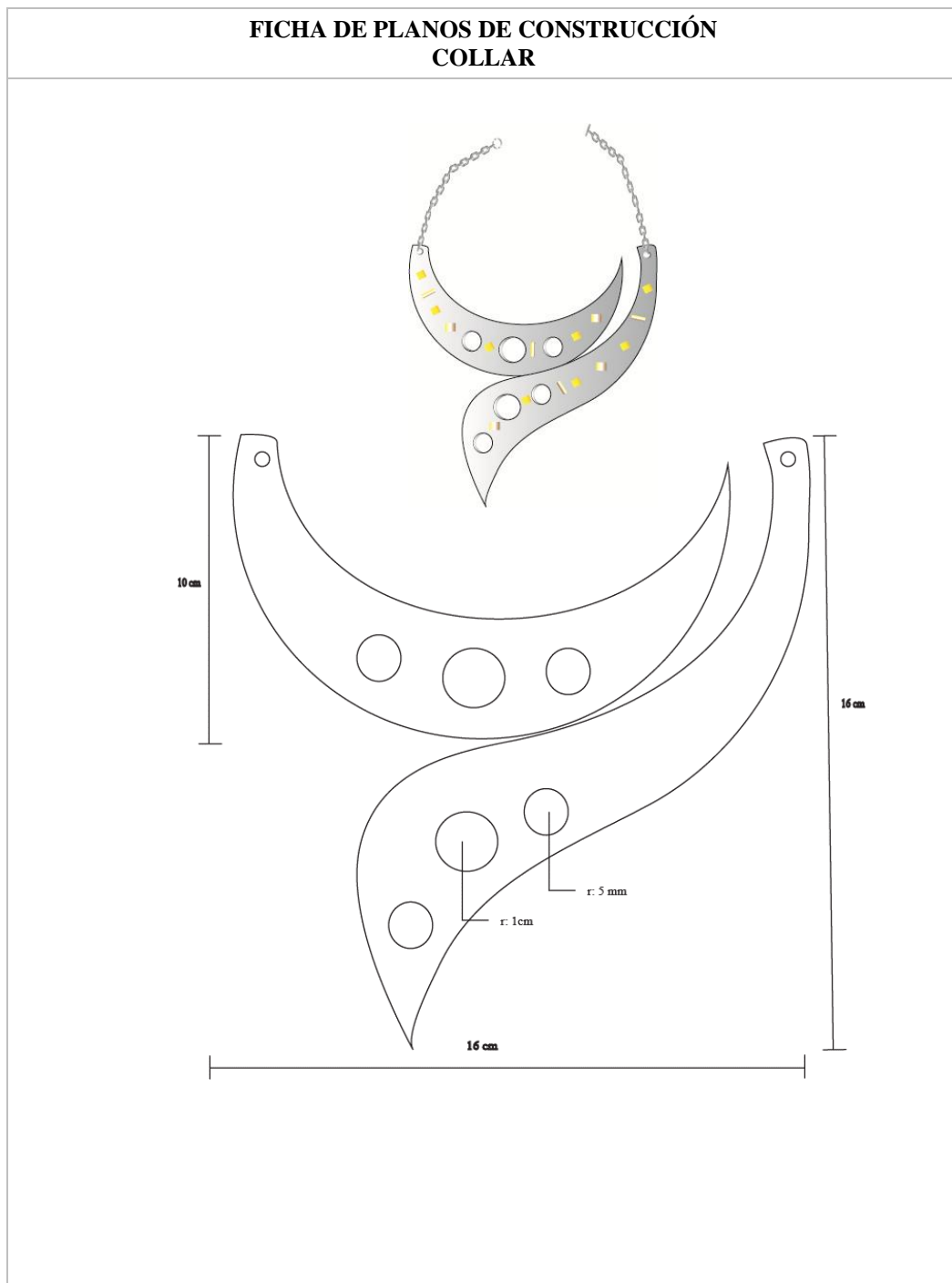

**Elaborado por:** Telenchana Ana, 15 Abril 2015

**Tabla 4.57 Ficha de Planos de construcción**

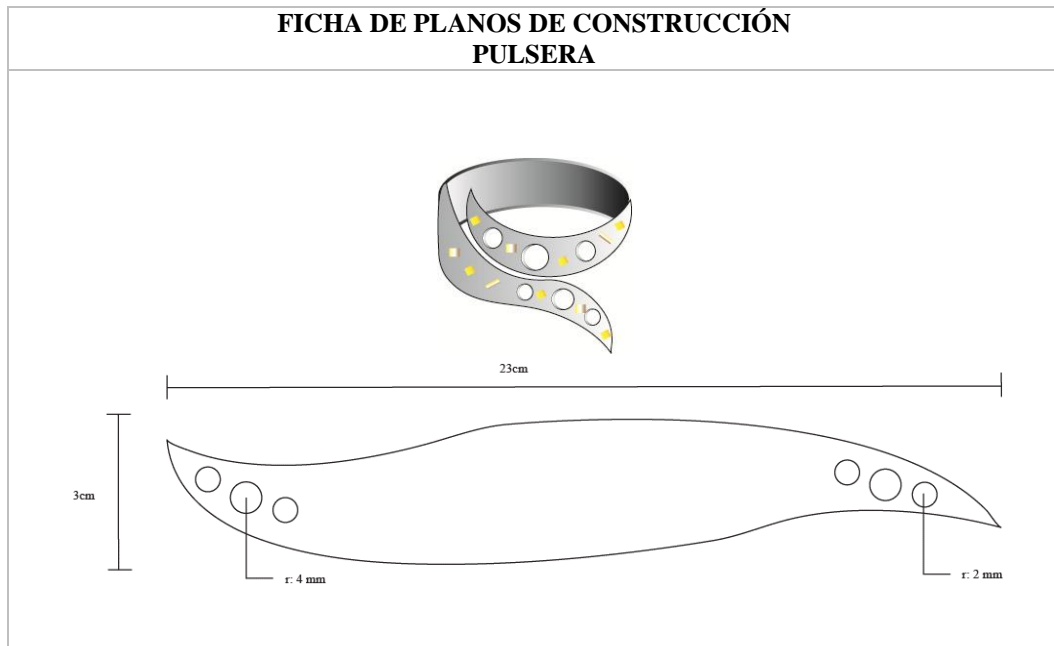

**Elaborado por:** Telenchana Ana, 15 Abril 2015

**Tabla 4.57 Ficha de Planos de construcción**



**Elaborado por:** Telenchana Ana, 15 Abril 2015

Tabla 4.59 Ficha de Planos de construcción



**Elaborado por:** Telenchana Ana, 15 Abril 2015

Tabla 4.53 Ficha de Acabados

<b>FICHA DE ACABADOS COLLAR</b>	
 <p>The diagram shows a necklace with a dark, curved metal band. The band has several circular holes and is adorned with small, square-cut crystals. A chain is attached to the top of the band. The callouts are: 1. Points to the metal band; 2. Points to a hole in the band; 3. Points to the edge of the band; 4. Points to the top edge of the band; 5. Points to a crystal on the band; 6. Points to the chain; 7. Points to the top of the band where the chain is attached.</p>	
1.	Cortar el metal
2.	Reslizas agujero
3.	Afinar los cortes del metal
4.	Cromar
5.	Pegar cristales
6.	Colocar cadena
7.	Colocar asas

**Elaborado por:** Telenchana Ana, 15 Abril 2015

Tabla 4.54 Ficha de Acabados

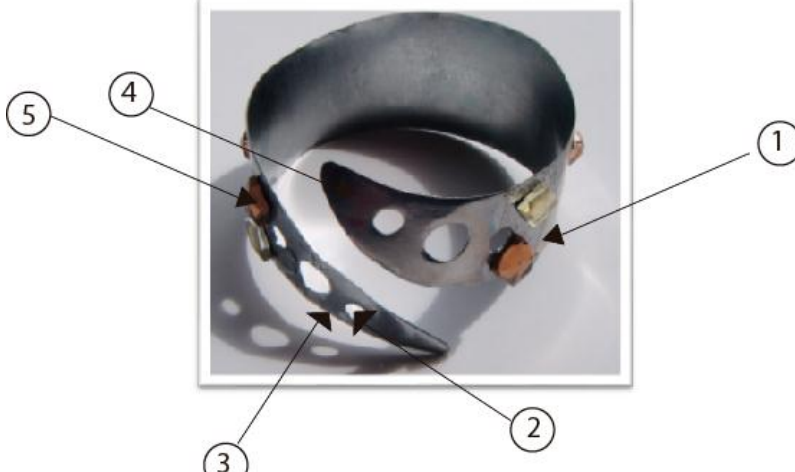
<b>FICHA DE ACABADOS PULSERA</b>	
	
1.	Cortar el metal
2.	Reslizas agujero
3.	Afinar los cortes del metal
4.	Cromar
5.	Pegar cristales

**Elaborado por:** Telenchana Ana, 15 Abril 2015

Tabla 4.55 Ficha de Acabados

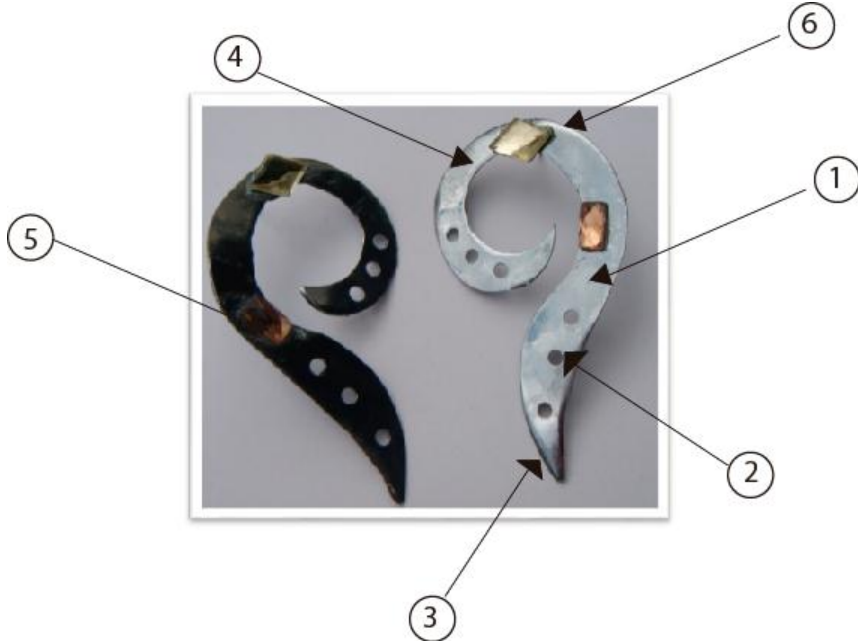
<b>FICHA DE ACABADOS ARETES</b>	
	
1.	Cortar el metal
2.	Reslizas agujero
3.	Afinar los cortes del metal
4.	Cromar
5.	Pegar cristales
6.	Cortar asas de aretes

**Elaborado por:** Telenchana Ana, 15 Abril 2015

Tabla 4.56 Ficha de Acabados

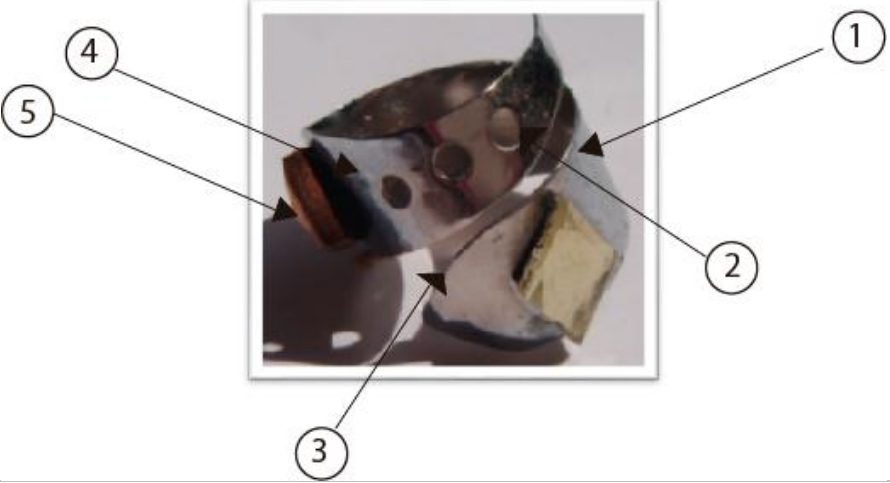
<b>FICHA DE ACABADOS ANILLO</b>	
	
1.	Cortar el metal
2.	Reslizas agujero
3.	Afinar los cortes del metal
4.	Cromar
5.	Pegar cristales

**Elaborado por:** Telenchana Ana, 15 Abril 2015

Gráfico4.13 Propuesta conjunto 5



Elaborado por: Telenchana Ana, Abril 2015

#### 4.5.6. Producto terminado conjunto 5

Imagen 4.18 C.5. Collar



Elaborado por: Telenchana Ana, Mayo 2015

Imagen 4.19 C.5. Pulsera



Elaborado por: Telenchana Ana, Mayo 2015

**Imagen 4.20 C.5. Aretes**



**Elaborado por:** Telenchana Ana, Mayo 2015

**Imagen 4.21 C.5. Anillo**



**Elaborado por:** Telenchana Ana, Mayo 2015

## 4.5.7. Presupuesto conjunto 5

Tabla 4.57 Costo de Producción C.5

<b>Materiales</b>	<b>Valor Unitario</b>	<b>Valor en serie</b>
Metal (acero inoxidable)	4,00	2,00
Asas	0,20	0,05
Cadenas	0,30	0,15
Critales	1,00	0,50
Pegamento	0,50	0,25
<b>Subtotal</b>	<b>6,00 USD</b>	<b>2,95</b>
<b>Mano de obra</b>		
Construcción	10,00	5,00
<b>Subtotal</b>	<b>10,00 USD</b>	<b>5,00</b>
<b>Embalaje</b>		
Diseño y construcción de la caja	8,00	4,00
<b>Subtotal</b>	<b>8,00 USD</b>	<b>4,00</b>
<b>Total de costo de producción (M+M.O+E)</b>	<b>24,00 USD</b>	<b>11,95</b>
<b>Diseño</b>	<b>30,00 USD</b>	<b>-</b>
<b>COSTO TOTAL PROTOTIPO</b>	<b>54,00 USD</b>	<b>-</b>
<b>PRECIO TOTAL EN SERIE</b>		<b>11,95</b>

Elaborado por: Telenchana Ana, 3 de Mayo 2015

## **4.6. Conclusiones y recomendaciones**

### **4.6.1. Conclusiones**

- Con los datos obtenidos en la metodología, se determinaron las características morfológicas encontradas en el danzante, dando como resultado elementos formales factibles para aplicar en el diseño de bisutería, y de esa manera las piezas elaboradas reflejen un simbolismo.
- Se determina que mediante la utilización de componentes de ensamble las cuales son argollas, pegamento e hilo y materiales caracterizados por su color, textura y proceso como la madera, el metal, cordón, cuero sintético, cristales y pintura se puede combinar cada uno de ellos de forma fácil, dando un resultado de acabados diferentes a la bisutería planteada.
- Las piezas elaboradas en base a la morfología del danzante, permite dar opciones nuevas e innovadoras, brindando una apariencia agradable para las consumidoras y así cubrir con las necesidades de las mismas.

### **4.6.2. Recomendaciones**

- Se recomienda establecer correctamente las características morfológicas del elemento gestor en estudio, con el propósito de obtener formas llamativas para la elaboración del diseño y plasmarlo en el producto final.

- En los procesos se recomienda analizar cada uno de ellos, para así obtener acabados acorde a los materiales de las piezas diseñadas.
- Es importante que en el proceso de elaboración de la colección de bisutería, se observe cada uno de los detalles y así presentar un producto agradable a nivel estético y funcional a las consumidoras.

## BIBLIOGRAFÍA

Cuad. Cent. Estud. Diseño Comun. E. (2013). No 46. Ciudad Autónoma de Buenos Aires

Birkinsaw, Hamel, & Mol. (2008). Innovacion organizacional.

Britannica, Encyclopedia. (2009). Jewelry.

Catedra de morfología I. II. III, F.A.U.D.- U.N.C. Diseño Industrial.

Debut, antología del diseño, (2012). Joyas en comunidad. Obtenido de [http://MB7wwOAUJOE/T44CcaqGo\\_I/AAAAAAAAAArE/jfMNITG-Ajw/s1600/debut+antologia+de+dise%C3%B1o.jpg](http://MB7wwOAUJOE/T44CcaqGo_I/AAAAAAAAAArE/jfMNITG-Ajw/s1600/debut+antologia+de+dise%C3%B1o.jpg)

El comercio. (2011). El Inti Raymi, una tradición que se celebra cada año. Obtenido de <http://www.elcomercio.com.ec/actualidad/quito/inti-raymi-tradicion-que-se.html>

Hinojosa. (2006). Innovacion de procesos.

INEC (2010) Censo de población en el Ecuador Obtenido de: <http://www.ecuadorencifras.gob.ec/wp-content/descargas/Manualateral/Resultados-provinciales/tungurahua.pdf>

Innova4b. (2011). Innovación de procesos Obtenido de: <http://www.innova4b.com/innovacion/innovacion-en-procesos>

Legg Beth. (2003). Materiales naturales en joyeria (1a. ed.). California.

McGrath Jinks, Fisher Jo & Sheila Volpe. (2007) Acabados decorativos en joyería (1a.Ed). Barcelona.

McSwiney Sharon & Vázquez Rodríguez Thais. (2005) Diseña y crea tus joyas (1a.Ed). Inglaterra

NSE. (2011) Encuesta de Estratificación del Nivel. Obtenido de: Socioeconómicofile:///C:/Users/Usuario/Downloads/111220+NSEPrensa.pdf

OCDE. (2013). Innovación. Obtenido de <http://www.plazadeinnovacion.uai.cl/que-es-innovacion-uai.html>

Renfrew Elinor & Renfrew Colin. (2010) Creación de una colección de moda. (1a. Ed.). Barcelona, España

Rivero Fernando (2011) Innovación en marketing Obtenido de: <http://fernandorivero.com/2011/01/09/innovacion-en-marketing/>

Secharran Vannetta (2009) Técnicas de joyería contemporánea. (1a.Ed.). Bahamas

## **GLOSARIO**

### **Accesorios**

Herramienta u objeto auxiliar o de adorno en una cosa, actividad o disciplina.

### **Bisutería**

Se denomina bisutería a la industria que produce objetos o materiales de adorno que imitan a la joyería pero que no están hechos de materiales preciosos.

### **Danzante**

El danzante es el personaje principal de la fiesta tradicional

### **Étnico**

Con la palabra étnico hacemos pues referencia a todo aquello que está relacionado con la etnia, es decir, con todo el conjunto de costumbres, tradiciones, cultura y otros factores de aquellas personas que comparten un territorio y una historia en común.

**Forma**

Figura o conjunto de líneas y superficies que determinan el aspecto exterior de una cosa.

**Ilustración**

Dibujo, fotografía o lámina que se coloca en una publicación o impreso para hacerlo más atractivo a la vista o explicar y ampliar su contenido.

**Inti-Raymi**

Fiesta del Sol, se realiza en homenaje y agradecimiento a la Madre Tierra por las cosechas recibidas, por el solsticio de verano. De todas las fiestas kichwas, el Inti raymi constituye uno de los monumentos culturales vigentes que ha logrado reciclar sistemas como la invasión, la colonia, y la república, sistemas dictatoriales y democráticos que en su momento intentaron extirpar la vigencia de esta tradición.

**Joyas**

Pieza de metal noble, que puede llevar o no piedras preciosas incrustadas, que se usa como adorno personal.

## **Marca**

Es derecho exclusivo a la utilización de una palabra, frase, imagen o símbolo para identificar un producto o un servicio.

## **Retrofuturista**

Se denomina retrofuturismo al conjunto de expresiones artísticas que encuentran su origen en la añoranza del pasado y se ven influidas por el entusiasmo de aquellas descripciones utópicas o distópicas sobre un futuro imaginario que se produjeron antes de 1960. Este movimiento artístico se caracteriza por la fusión de la estética clásica (conocida como *retro*, en latín) con la moderna tecnología y vanguardia de la actualidad y acuña su nombre de la revista de arte

## ANEXOS

### Anexo 1.- Encuesta a habitantes mujeres de 20 a 24 años.



Encuesta dirigida al desarrollo de la disertación con el tema  
“Bisutería Basada en la Morfología del Danzante del Inti-  
Raymi.”

Indicación: Favor responda marcando con una x las siguientes preguntas.

1. ¿Utiliza bisutería?

- Si
- NO

2. ¿En qué ocasiones prioriza el uso de bisutería?

- Trabajo
- Fiestas
- Reuniones
- Actividades académicas / estudios

3. ¿Qué colores utiliza en bisutería?

- Amarillo
- Verde
- Negro
- Rojo
- Azul
- Blanco

- Dorado
- Plateado
- Violeta
- Rosado
- Naranja

4. ¿En qué materiales prefiere su bisutería?

- Madera
- Cartón
- Metal
- Plástico
- Orgánicos

5. ¿Cuánto consume anualmente en este tipo de accesorios?

- 10-50 dólares
- 50-100 dólares
- 100-150 dólares
- 150-más dólares

6. ¿Conoce de las fiestas del Inti-Raymi y sus danzantes?

- Si
- NO

7. ¿Le gustaría utilizar bisutería con rasgos culturales?

- Si
- NO

GRACIAS POR SU TIEMPO

## **Anexo 2.- Entrevista al Sr. Julio Enrique Satuquinga Jefe de los danzantes de la comuna Guapante Grande**



Entrevista dirigida al desarrollo de la disertación con el tema  
“Bisutería Basada en la Morfología del Danzante del Inti-Raymi.”

1. ¿Dónde se origina el danzante?
2. ¿Cuál es la función del danzante en el Inti-Raymi?
3. ¿Cuáles son los elementos simbólicos del danzante?
4. ¿Qué tipo de materiales utiliza en la elaboración de su traje?
5. ¿Qué colores predominan en el danzante?
6. ¿La adopción de nuevas culturas influye en la pérdida del danzante?
7. ¿Cree usted que la bisutería ayudará en el rescate de esa tradición?

Anexo 3.- Bocetos



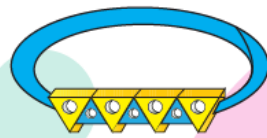
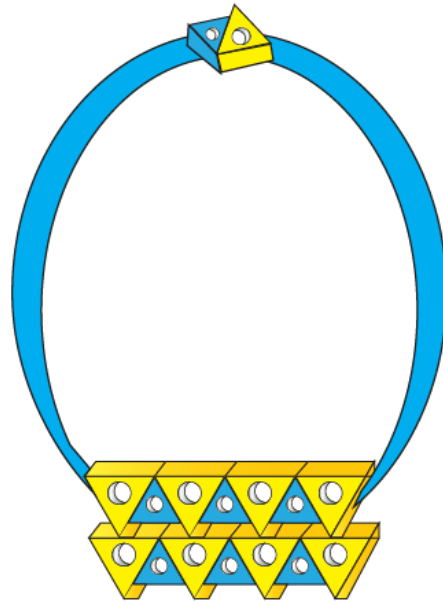



TASLLA

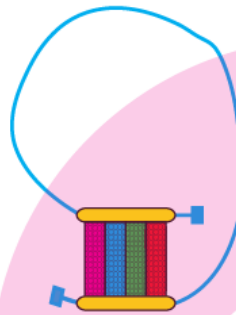
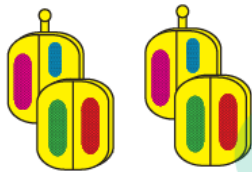
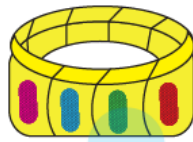
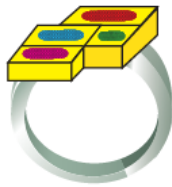
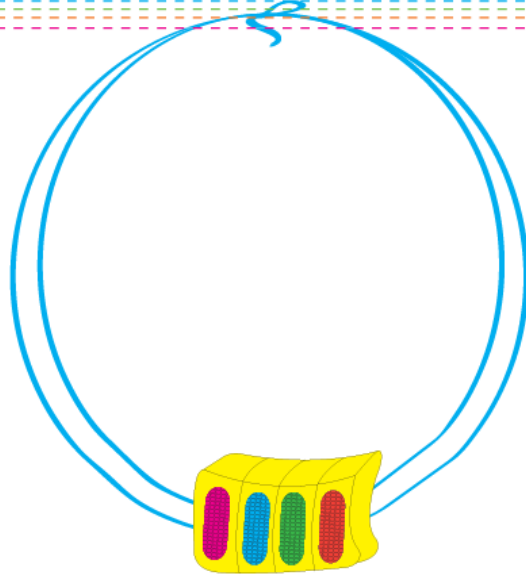



TASLLA

