



PONTIFICIA UNIVERSIDAD CATÓLICA DEL ECUADOR  
FACULTAD DE ARQUITECTURA DISEÑO Y ARTES  
CARRERA DE DISEÑO

DISERTACIÓN PREVIA A LA OBTENCIÓN DEL TÍTULO DE  
DISEÑADOR COMERCIAL EN DISEÑO GRÁFICO Y  
COMUNICACIÓN VISUAL

***“Desarrollo de la identidad corporativa de la ETQSA2  
(Escuela Taller Quito San Andrés 2)”***

Nombre:

Leonardo David Argüello Segovia

Director:

Dis. Jaime Guzmán Martínez

Quito, noviembre 2015



## **DEDICATORIA**

Dedico este esfuerzo a mis padres que han sido el pilar de mi de mi vida y a todas las personas que me acompañaron en cada momento para llegar a ser mejor ser humano y excelente profesional.

## **AGRADECIMIENTO**

Agradezco a Dios por permitir la culminación de este proyecto, a mi padre Patricio Argüello por sus palabras de aliento que siempre perdurarán en mi corazón, a mi madre que nunca dejó de creer en mí y a mi Director Jaime Guzmán por su tiempo y dedicación.



	Pág
TEMA.....	5
RESUMEN.....	5
INTRODUCCIÓN.....	6
JUSTIFICACIÓN.....	8
PLANTEAMIENTO DEL PROBLEMA.....	8
OBJETIVOS.....	9
HIPÓTESIS.....	9
MARCO TEÓRICO.....	10
MARCO REFERENCIAL-IDENTIDAD VISUAL.....	10
IMAGEN CORPORATIVA.....	14
METODOLOGÍA.....	16
SÍNTESIS DE CONTENIDOS DE LOS CAPÍTULOS.....	18
CAPÍTULO I <i>Los artesanos de Quito</i> .....	20
1.1 HISTORIA Y FORMACIÓN DE LOS ARTESANOS DE QUITO.....	20
1.2 COMUNICACIÓN E IMAGEN ARTESANAL.....	23
1.3 INTEGRACIÓN COMUNICACIÓN E IMAGEN DE LA ETQSA2.....	24
CAPÍTULO II <i>Desarrollo de la propuesta</i> .....	26
2.1 PLANTEAMIENTO DEL PROYECTO.....	27
2.2 DESARROLLO DE LA PROPUESTA DE DISEÑO.....	30
2.3 VALIDACIÓN INICIAL DE LA PROPUESTA DE DISEÑO DESARROLLADA.....	37
CAPÍTULO III <i>Validación final de la propuesta</i> .....	52
3.1 PRESENTACIÓN DE LA PROPUESTA FINAL DE DISEÑO EN ALTA CALIDAD.....	53
3.2 VALIDACIÓN FINAL DE LA PROPUESTA DE DISEÑO.....	69
3.3. ASPECTOS TÉCNICOS DEL PROYECTO.....	70
CONCLUSIONES Y RECOMENDACIONES.....	73
BIBLIOGRAFÍA.....	74
ANEXOS Y FOTOGRAFÍAS.....	75

<i>Figura 1. Iglesia de Guápulo - Quito - Ecuador.....</i>	<i>Pág.6</i>
<i>Figura 2. Escuela Taller Quito San Andrés 2. Quito - Ecuador.....</i>	<i>Pág.7</i>
<i>Figura3. Tabla de variables e indicadores.....</i>	<i>Pág.9</i>
<i>Figura 4. Logo referencial y tabla de validación.....</i>	<i>Pág.10</i>
<i>Figura 5. Logo en piedra y tabla de validación.....</i>	<i>Pág.10</i>
<i>Figura 6. Identificadores de la marca.....</i>	<i>Pág.12</i>
<i>Figura 7. Identificación,, posicionamiento y marca.....</i>	<i>Pág.13</i>
<i>Figura 8. Figura 8. Identificadores primarios y secundarios de la marca.....</i>	<i>Pág.14</i>
<i>Figura 9. Imagen Corporativa.....</i>	<i>Pág.15</i>
<i>Figura 10. Identidad visual.....</i>	<i>Pág.15</i>
<i>Figura 11. Matriz de los talleres de la escuela.....</i>	<i>Pág.22</i>
<i>Figura 12. Análisis FODA.....</i>	<i>Pág.22</i>
<i>Figura13. Estructura final.....</i>	<i>Pág.46</i>
<i>Figura14. Index o página de inicio.....</i>	<i>Pág.46</i>
<i>Figura15. Menú vertical izquierdo y derecho.....</i>	<i>Pág.46</i>
<i>Figura16 Tablas de validación final.....</i>	<i>Pág 69 y 70</i>
<i>Figura17.Escuela Taller Quito San Andrés 2. (Exterior) Argüello.....</i>	<i>Pág.83</i>
<i>Figura18.Escuela Taller Quito San Andrés 2. (Exterior) Argüello.....</i>	<i>Pág.83</i>
<i>Figura19.Escuela Taller Quito San Andrés 2. (Interior) Argüello.....</i>	<i>Pág.84</i>
<i>Figura 20.Escuela Taller Quito San Andrés 2. (Interior) Argüello.....</i>	<i>Pág.84</i>
<i>Figura 21.Estudiantes artesanos encuestados el Viernes 9 de octubre del 2015.....</i>	<i>Pág.8 &amp;</i>

## TEMA

# Desarrollo de la identidad corporativa para la Escuela Taller Quito San Andrés 2

## RESUMEN

La Escuela Taller Quito San Andrés 2, fundada en el año de 1991 en Ecuador, ha formado a más de 5 generaciones de artesanos y ha intervenido en la restauración del patrimonio nacional en diversas ciudades del país, donde la mano de obra es fundamental para la conservación de la misma.

José Vaca, Director de la Escuela Taller Quito San Andrés 2, en una entrevista otorgada el 28 de Abril del 2014 detalló la intervención de los estudiantes artesanos en los diferentes proyectos de restauración patrimonial del país, así como su formación dentro de la misma. Dio a conocer que la escuela tiene un presupuesto ajustado, pero que les permite subsanar los gastos internos de la escuela, así como la educación de los estudiantes, aún así indicó que existe una deficiente información para seguir proyectándose a nivel nacional, esto para generar recursos principalmente económicos tanto de auspiciantes como de ONGS que en el pasado fueron pilares para la supervivencia de la institución.

El proyecto empezó entonces a partir de la necesidad de difundir información donde destacan los proyectos de la Escuela Taller Quito San Andrés 2, que permita conocer tanto la ciudadanía como el Instituto Nacional de Patrimonio Cultural (INPC), los proyectos terminados, este como objetivo principal dentro de un concepto de protección y conservación de los bienes patrimoniales, así nace la propuesta de un desarrollo de identidad gráfica, que le permita a la Escuela Taller Quito San Andrés 2 proyectar una imagen sólida a nivel nacional, así como la creación de un catálogo de proyectos realizados y la creación de un portal web, que también facilite la comunicación entre los grupos implicados.



Figura 1. Iglesia de Guápulo - Quito - Ecuador

## INTRODUCCIÓN

La Escuela Taller Quito San Andrés 2 ubicada en el Antiguo Hospital Militar en el centro de la ciudad, es un proyecto auspiciado por el Instituto Nacional de Patrimonio Cultural. Su objetivo es “mejorar la inserción laboral de jóvenes de escasos recursos económicos entre 15 y 22 años, hombres y mujeres, quienes aprenden oficios como: plomería y electricidad, mecánica (forja y cerrajería), jardinería, picapedrería, cocina y panadería”. La Agencia Española de Cooperación Internacional para el Desarrollo, (AECID) con el apoyo del Instituto Nacional de Empleo de España (INEM), traslada en 1991 a América este proyecto iniciado en España en 1985 y Ecuador formó parte de él.

La Escuela Taller Quito San Andrés 2 cuenta con 100 becarios, también ha graduado a 5 promociones en los oficios de albañilería, carpintería de construcciones, jardinería artística y viveros, mecánica en general y picapedrería. Desde la sexta fase capacita además en cocina tradicional. Ha realizado una importante obra en la restauración del Convento de San Francisco y en la rehabilitación del ala norte del Antiguo Hospital Militar.

A los estudiantes se les otorga uniformes y equipos de seguridad, además cuentan con un seguro de accidentes ante cualquier eventualidad, cuando están expuestos a riesgos al usar máquinas.



Figura 2. Escuela Taller Quito San Andrés 2. Quito - Ecuador

Éste seguro de accidente personal tiene una cobertura de 24 horas al día y los cubre dentro o fuera de la escuela, otro de los beneficios que tiene la escuela es la clínica general donde reciben atención médica principalmente para enfermedades comunes, esto porque la formación de los chicos es 80% práctica, el resto es teórico con materias que resultan indispensables para cada uno de los oficios.

En la escuela existe un fondo económico que corresponde a un ahorro mensual de maestros y estudiantes, este fondo se utiliza para comprar nuevas herramientas que necesiten reemplazo.

La Escuela Taller Quito San Andrés 2 tiene el anhelo que el alumno no salga a buscar trabajo ya que resulta una tarea muy difícil. Lo que se pretende es que sea una persona independiente y como artesano formado, tenga su propio taller, su propia microempresa, o puedan reunirse entre ellos y aportar sus capitales pequeños en herramientas que les permitan desempeñarse por su propia cuenta. A su vez se aspira que el alumno sea capaz de desempeñarse, desenvolverse y proyectarse como una persona de bien. La escuela finalmente otorga un certificado artesanal que es el aval del conocimiento de los 3 años de formación.

Además de las aulas, el viejo edificio es también un museo en donde se pueden apreciar los trabajos finales de grado de los alumnos más brillantes, desde impresionantes retablos barrocos hasta piezas esculpidas en piedra y madera e instrumentos de música. El museo incluye también un homenaje a los viejos maestros, precursores de la escuela y reconocidos artistas de la ciudad Quiteña a los que se les conoce como “Los últimos Caspicaras” en clara alusión a la herencia y obra de Manuel Chili, “el Caspicara” uno de los artistas de más renombre de la Escuela Quiteña durante la época colonial en el S.XVII.<sup>1</sup>

Todo este proyecto patrimonial sin embargo, solo se puede apreciar el momento que una persona visitará el lugar, más pasa desapercibida al público si se requiere información específica de las obras, así como asociar su imagen en referencia a otras y por último mostrarse en un portal web como los grandes proyectos del siglo XXI.

<sup>1</sup> Disponible en: (Hemisferiozero <http://hemisferiozero.com/2012/05/28/los-caspicaras-del-s-xxi-la-escuela-taller-de-quito/>). Acceso 04/02/2015

## JUSTIFICACIÓN

El motivo principal de este proyecto más allá de razones sociales o técnicas, es la experiencia personal que me ha permitido palpar de cerca a los artesanos jóvenes, quienes han sido discriminados de la sociedad pero acogidos en este lugar, tuve la oportunidad de hacer prácticas en esta escuela donde existen serios problemas de comunicación con los postulantes, así como con su financiador, el INPC (Instituto Nacional de Patrimonio Cultural), es así como surgió la oportunidad de realizar este proyecto.

A la Escuela Taller Quito San Andrés 2 llegan jóvenes de escasos recursos económicos, principalmente de los alrededores de la ciudad de Quito, ellos son alumnos becarios que encuentran aquí una serie de beneficios sociales. La Escuela Taller Quito San Andrés 2 acoge a estos jóvenes y forma de ellos artesanos que son las manos restauradoras y protectoras de bienes históricos considerados patrimoniales, además los rescata de condiciones marginales y problemas sociales. José Vaca, director de la Escuela Taller Quito San Andrés 2 explica que su filosofía de enseñanza va más allá de la adquisición de conocimientos funcionales para el trabajo, sino que aspira a “moldear una conciencia patrimonial colectiva a través de sus docentes, de sus alumnos y de su personal técnico y administrativo, en base a la premisa de que sólo se ama y se cuida lo que se conoce”. A su vez recalca que la Escuela Taller Quito San Andrés 2 es una institución que abre las puertas a los profesionales, en este caso permite desarrollar una propuesta académica que va de la mano con el diseño gráfico.

## PROBLEMÁTICA

Para José Vaca, la Escuela Taller Quito San Andrés 2 necesita difundir constantemente sus trabajos y rendir cuentas del proyecto al INPC, entidad que hace posible su financiamiento, para ello no cuenta con un desarrollo de identidad gráfica ni cuenta con un proceso informativo adecuado que le permita a la escuela mostrarse institucionalmente a nivel nacional, así como difundir la realización de los proyectos patrimoniales que realizan los estudiantes de esta escuela, esto partiendo de la premisa de proteger al patrimonio nacional y sus artesanos, factores que abren una oportunidad al diseño gráfico como canal de comunicación entre la escuela y sus actores implicados. Por otro lado, sigue existiendo problemas de inserción artesanal en el mercado, existe la amenaza globalizadora de la industria que disminuye notoriamente la mano de obra y desvaloriza la identidad de cada cultura.

**OBJETIVO GENERAL** Desarrollar la identidad visual y piezas gráficas institucionales de la Escuela Taller Quito San Andrés 2, que respondan a la necesidad de difundir las acciones de rescate y conservación de los bienes patrimoniales al INPC y mejore la comunicación de los grupos implicados.

**OBJETIVOS ESPECÍFICOS**

**OBJETIVO 1** Determinar la importancia de rescatar los bienes patrimoniales y proteger la mano de obra artesanal dentro de la sociedad ecuatoriana.

**OBJETIVO 2** Desarrollar la identidad visual de la Escuela Taller Quito San Andrés 2, así como piezas gráficas institucionales, que reflejen los valores de rescate y conservación del patrimonio nacional que promueve el INPC y permita su correcta difusión.

**OBJETIVO 3** Demostrar la validez del proyecto a través de una propuesta que se ajuste a la metodología de investigación y metodología de diseño en relación a la identidad visual de la Escuela Taller Quito San Andrés 2.

**HIPÓTESIS** El desarrollo de una identidad visual, así como piezas gráficas institucionales permitirá a la Escuela Taller Quito San Andrés 2 brindar una imagen sólida que represente a una institución patrimonial en comparación a la actual, a su vez facilitará la información hacia el INPC, (entidad financiera directa que protege los bienes patrimoniales y al artesano), como también permitirá una adecuada comunicación entre los artesanos, el público en general y la institución.

VARIABLES	INDICADORES
<b>Formación de artesanos en Quito (Importancia)</b>	<ul style="list-style-type: none"> <li>*Quito (Eje restaurador del patrimonio)</li> <li>*Formación artesanal (1551)</li> <li>*Intervención de la ETQSA2 (1991)</li> </ul>
<b>Desarrollo de la propuesta (Identificación e información al INPC )</b>	<ul style="list-style-type: none"> <li>*Identidad gráfica (manual identidad)</li> <li>*Portal web (información y proyectos)</li> <li>*Catálogo de proyectos (proyectos)</li> </ul>
<b>Validación de la propuesta (Identificación y comunicación entre grupos implicados)</b>	<ul style="list-style-type: none"> <li>*Identidad gráfica (validación final)</li> <li>*Portal web (validación final)</li> <li>*Catálogo de proyectos (validación final)</li> </ul>

Figura 3. Tabla de variables e indicadores

**MARCO REFERENCIAL**

En el Ecuador las escuelas artesanales no han tenido ningún trabajo gráfico ni propuesta de identidad visual, esto se ve reflejado en el prototipo de logo en piedra reflejado en la Escuela Taller Quito San Andrés 2, que no es utilizado en ningún aplicativo administrativo o soporte comunicacional de la escuela, por lo cual no se puede hablar de un rediseño, la misma situación con otras escuelas artesanales que no son concebidas más que con su nombre pero sin presencia ni identificación, sin embargo para tener una imagen cercana a una escuela artesanal se puede tomar como referencia al logotipo más representativo de las escuelas y oficios de España, única en su territorio, la cual por medio de los parámetros de validez en el diseño de Belluci y sumado al análisis cualitativo con resultados cuantitativos de la escala de Likert (5 Totalmente de acuerdo, 4 De acuerdo, 3 Neutral, 2 En desacuerdo 1 Totalmente en desacuerdo) se obtiene:



Figura 4. Logo referencial

Parámetro		
Logotipo	*Versatilidad	3
	*Calidad gráfica	5
	*Pregnancia	3
Tipografía	*Vocatividad	4
	*Legibilidad	5
	*Singularidad	4
	*Ajuste tipológico	4
Cromática	*Compatibilidad	2

En las figura 4. el prototipo de logo en piedra de la Escuela Taller San Andrés 2 y sus valoraciones que distan mucho de valores de versatilidad e identificación..



Figura 5. Logo en piedra

Logotipo	*Versatilidad	1
	*Calidad gráfica	1
	*Pregnancia	3
Tipografía	*Vocatividad	4
	*Legibilidad	1
	*Singularidad	2
	*Ajuste tipológico	3
Cromática	*Compatibilidad	2

Por otro lado la no utilización de la tilde en el nombre de San Andrés se debe a que de la tilde no debía ser aplicada en mayúsculas antes del reglamento la lengua española de 1999, David García, director del diario El País menciona:

"La cabecera no es sólo un nombre, es un logotipo, y los logotipos no siguen las reglas ortográficas, sino las de diferenciación tipográfica y visual que hacen que se distinga de un golpe de vista una marca de las demás" .



Logo Diario EL PAIS (España)

## **IDENTIDAD VISUAL**

“La idea de identidad está formada por aquellas características que definen a las cosas, los seres las hacen singulares. Una organización social, cultura lo mercantil tiene también una identidad que deberá ser potenciada por medio del cuidado de su imagen.” (Vega, 1989, p.1) Cada objeto está dotado de factores visuales propios, por lo cual podemos distinguir y somos capaces de almacenar en la memoria.

Estos factores de "identidad" característicos del objeto, individuo o entidad, por lo tanto se convierten en signos reconocibles. Cuando observamos cualquier objeto o forma de la naturaleza, identificamos rápidamente y asociamos a partir de nuestros conocimientos y experiencias y que dejan una huella en nuestras mentes. Por esta razón los diseñadores utilizan objetos representativos para construir una marca que identifique a cualquier entidad.

Para Vega (1989) los símbolos pueden expresarse de varias maneras, pueden ser íconos, figuras abstractas o elementos arbitrarios sin ningún significado explícito, estos pueden ser de dos clases:

a) Símbolos espontáneos

b) Por asociación: Se utilizan formas representativas y geométricas de manera que no tengan relación con cualquier elemento representativo. (Vega, 1989)

### **La marca**

Bellucia menciona que la marca no solo constituye un signo visual, también es un signo verbal; un signo que debe ser sensible al entorno que lo rodea. La marca debe ser estable y debe ser permanente en el tiempo, no debe desaparecer o en su defecto pierde su esencia, cabe decir que un signo verbal cuando llega a ser un signo visual deja de ser un simple elemento volátil. Lo más importante es tener pregnancia y crear un espacio memorable en la mente del observador. De ahí el nombre de marca, es la acción de marcar y dejar huella y presencia. La marca debe tener un significado, es decir la marca debe tener la obligación de comunicar algo. Hay que saber diferenciar entre una marca y un objeto común, no todo es comunicación, la marca debe decodificar y transmitir un mensaje, este debe llegar y ser interpretado por el observador.



Figura 6. Identificadores de la marca

## Identificadores de la marca

Para Norberto Chávez y Raúl Belluccia la marca debe cumplir ciertas funciones que resaltan, tanto el identificador gráfico y el nombre propio cumplen un mismo objetivo, emitir un discurso o un comunicado, debe tener protagonismo y autoridad y tiene un núcleo denominativo, es decir se presenta como una “firma”, “compañía” o “empresa”, como se indica en el mapa mental de la fig.6

El núcleo denominativo de este identificador debe referenciarse semánticamente de una función denominativa a una función atributiva, es decir que cuenta con varios rasgos descriptivos o a su vez valorativos, que dan significado al identificador. El impacto semántico se produce cuando una marca se posiciona a través de un proceso largo de identificación, es la consecuencia de interactuar con el observador. Cuando se desarrolla una marca gráfica, se establece que el signo debe representar y expresar de una manera clara y explícita todos los atributos que identifican a una institución.

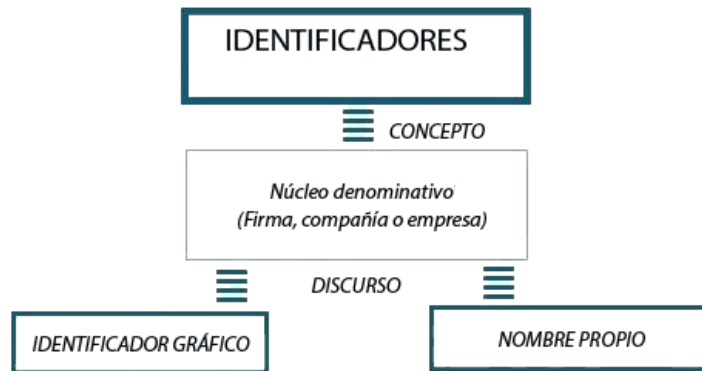
Hay que tener en consideración que la gestión adecuada busca la mejor conexión entre marca gráfica y el posicionamiento estratégico de la organización, como también se debe aclarar que la marca no es la encargada de transmitir el posicionamiento de la institución, al contrario es la marca que a través de los medios de comunicación termina por llenar de contenidos y atributos. El signo institucional debe ser claro y tiene que llevarse de la mano con el perfil estratégico y organizacional de cualquier institución, ya que el signo no es el fin de la marca, son los conceptos comunicacionales de la misma la que permiten nutrir al significado de la misma.



Figura 7. Identificación, posicionamiento y marca

Para Norberto Chávez y Raúl Belluccia existen dos tipos de funciones de la marca: Los primarios, que deben cumplir una función identificadora de la manera más directa y pura. Los secundarios, son los que refuerzan la identificación pero no pueden sujetarse solos, no llegan a ser una firma, aunque llegan a identificar eficazmente. Entre los primarios están:

### Logotipos y símbolos

Son marcas gráficas no verbales capaces de trabajar independientemente del nombre de la institución. La función principal de logotipo es de reconocimiento inmediato, cumple con la función de firma en una institución.

### Logotipo mas símbolo

Este tipo puede combinar lo verbal con lo no verbal, tiende a identificarse junto al nombre de la institución y puede trabajar independientemente.

Entre los signos identificadores secundarios se pueden establecer dos:

**Gráfico:** Se encuentran en las tramas, texturas, rúbricas no incorporadas a logotipos y símbolos, guardas, mascotas o personajes, fondos o soportes gráficos donde se inscribe el logotipo, subrayado.

**Cromático:** El color es una dimensión de las superficies visibles, de carácter inevitable, pero sin forma propia, es un identificador necesario ya que la decisión de adoptar una cromática determinada permite a cualquier organización diferenciarse de la competencia, adquirir personalidad gráfica o visual, tener su propio estilo institucional, además de referir a sus productos. Se debe aclarar que el color institucional no necesariamente forma parte de la marca gráfica. En el siguiente cuadro los identificadores primarios y secundarios:



Figura 8. Identificadores primarios y secundarios de la marca

## IMAGEN CORPORATIVA

Hemos analizado entonces que la identidad visual se conjuga a través de símbolos, estos símbolos luego determinan una marca a través de una serie de identificadores visuales, pero para entender la importancia de una marca se debe entender también la función de la identidad corporativa de una manera elemental y siempre vinculado a la tarea de comunicar.

Joan Costa (1999), menciona que el público está recibiendo continuamente mensajes transmitidos de manera intencionada o no intencionada. Es la manifestación visual de una empresa o asociación por medio de la forma, el color y movimiento, con el objeto de representar de manera coherente y tangible una identidad corporativa.

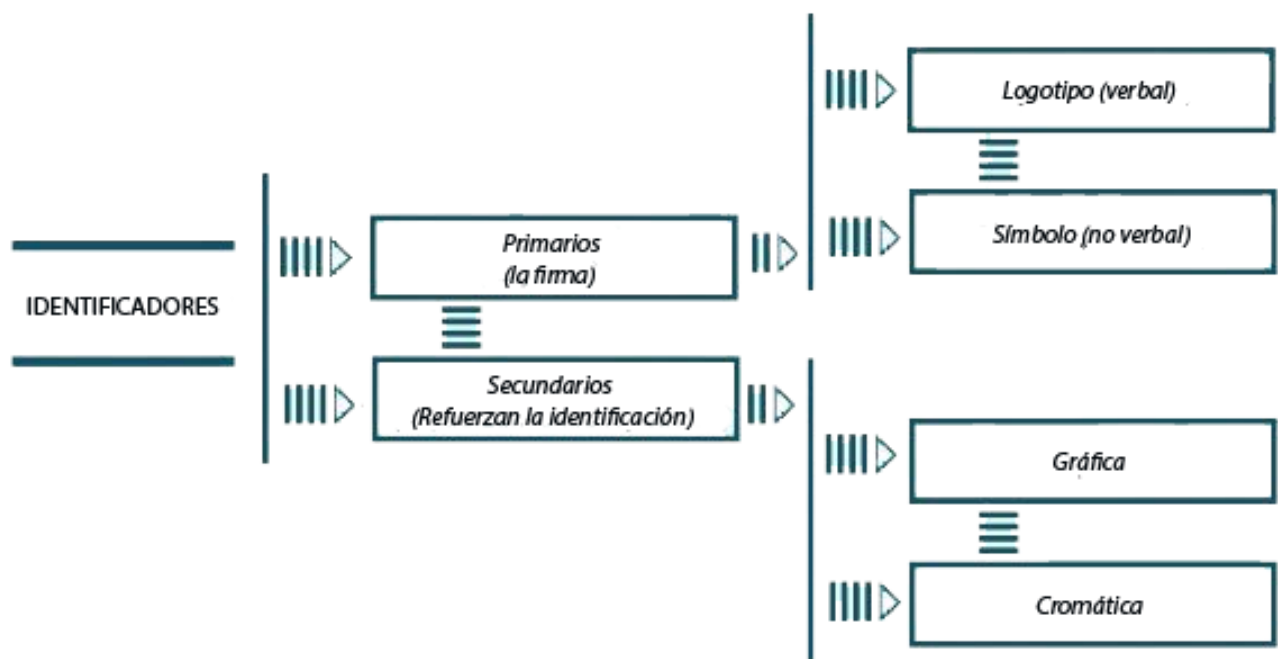
Haciendo un análisis de las varias concepciones que tiene la imagen dentro de un marco institucional y proyectual, Capriotti considera que la imagen se presenta de dos maneras: Imagen-Actitud e Imagen Corporativa y que se debe diferenciar de tres conceptos fundamentales, como se indica en la figura 9.



Figura 9. Imagen Corporativa

## Conceptos de la Imagen Corporativa

**Identidad corporativa:** Es la personalidad que tiene cada organización, lo que es y también pretende ser, principalmente su rol histórico y ético.

**Comunicación corporativa:** Es como la organización hace llegar el mensaje a un público dirigido, es decir la comunicación por medio de su conducta diaria.

**Realidad Corporativa:** Se puede decir que es toda la parte tangible y material de la empresa u organización. Todos sus componentes físicos e infraestructura. (Capriotti, 2013, p.30)

## Diferencias entre imagen e identidad

La imagen de marca y la identidad de la marca se las tiende confundir pero, sí bien están íntimamente ligadas, son cosas distintas. La identidad es un concepto emisor, es una manifestación de lo qué la marca es, qué hace y qué manifiesta. Mientras que la imagen de marca es lo que la audiencia percibe de la marca y qué valoración le otorga a la misma, tiene carácter receptor. Entonces se puede afirmar que la identidad es un conjunto de manifestaciones, mientras que la imagen de la marca es un conjunto de percepciones.



Figura 10. Identidad visual

### METODOLOGÍA DE INVESTIGACIÓN

El tipo de investigación “se determina de acuerdo con el tipo de problema que el lector desee solucionar, objetivos que presenta, logros y disponibilidad de recursos”. (Chávez 2001, p.133)

Dankhe (1989) plantea que los estudios de investigación están divididos en:

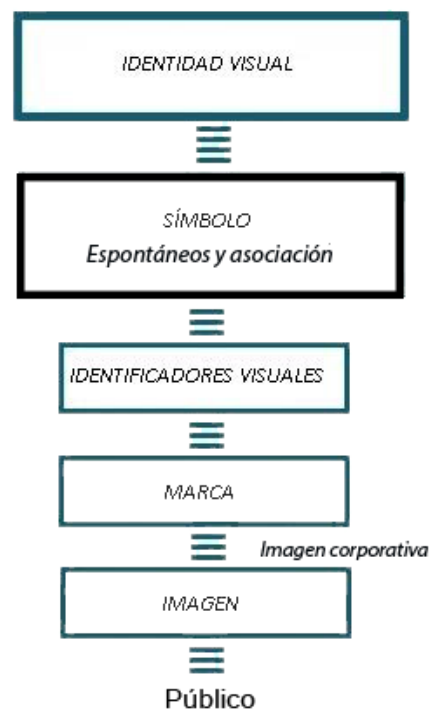
- a) **Exploratorio:** Su objetivo es examinar un tema o problema de investigación poco estudiado, ya sea porque no se había estudiado antes o se tienen muchas dudas sobre el tema.
- b) **Descriptivo:** Buscan especificar las propiedades, características y perfiles importantes de las personas, grupos, comunidades o cualquier fenómeno que se someta a análisis. Su objetivo es medir o recoger información de manera independiente o conjunta sobre los conceptos o las variables a los que se refieren.
- c) **Correlacional:** Su propósito es evaluar la relación que exista entre dos o más conceptos, categorías o variables en un panorama en particular.
- d) **Explicativo:** Están dirigidos a responder a las causas de los eventos, sucesos y fenómenos físicos o sociales.

El proyecto de investigación empieza con un análisis FODA<sup>2</sup> (Fortalezas, Oportunidades, Debilidades y Amenazas), por lo tanto su alcance inicial es descriptivo. Pero cuando se empieza a explicar la problemática el proyecto de la ETQSA2 tiene un alcance final correlacional, ya que se relaciona la realidad e la institución con la intervención gráfica del proyecto, así como se evalúa el proyecto través de una encuesta de validación final de los actores implicados. El proyecto también tuvo una investigación de campo ya que permite verificar hechos en un lugar específico. Se afirma que:

La investigación de campo es aquella que se realiza en el propio sitio de donde se encuentra el objeto de estudio. Esto permite el conocimiento más a fondo del problema por parte de los investigadores y puede manipular los datos con más seguridad. (Babaresco 2006, p.28)

<sup>2</sup> Ver análisis FODA (Pág.32)

## METODOLOGÍA DE DISEÑO

Gavin Ambrose y Paul Harris en su libro "DesignThinking" de la Colección Bases del Diseño, publicado por Parramón (2009), plantean una metodología de siete pasos para el proceso de diseño a considerar en este proyecto:

### •Definición

Se define el concepto gráfico primordial que interviene en respuesta a la problemática del proyecto.

### •Investigación

La información obtenida permite al diseñador conocer la dimensión del proyecto y con que recursos materiales y humanos debe contar y hacer un primer esbozo que será la base del proyecto.

### •Ideación

Una vez obtenida la información se puede obtener una hipótesis del proyecto, se pueden comparar resultados e incluso saber si es necesario cambiar o no los símbolos que existen y que pueden afectar en el reconocimiento del público, así como el trabajo de la tipografía y los colores del logotipo institucional.

### •Prototipo

Se elaboran los primeros prototipos del proyecto (bocetos).

### •Selección

Se seleccionan los prototipos finales del proyecto.

### •Implementación (Validación)

En esta etapa el diseñador ya no interfiere en su totalidad, simplemente organiza todo el material gráfico, recopila fotográficamente las artes para así exponer, validar su propuesta y respaldar su trabajo.

### •Aprendizaje

Es la retroalimentación que tiene el diseñador con el proyecto.

### **CAPÍTULO 1**

En este capítulo se encuentra toda la importancia e historia de los artesanos en el Ecuador, así como la realidad actual de la Escuela Taller Quito San Andrés 2.

También se destaca la importancia y la necesidad de proteger el patrimonio, y como el trabajo artesanal ha ido desapareciendo debido a la industria y a la tecnología, sin embargo se ha dejado un legado que perdura en la arquitectura de nuestra sociedad.

### **CAPÍTULO 2**

En este capítulo se encuentra todo el desarrollo conceptual del proyecto (identidad visual, manual corporativo, catálogo institucional y página web), los bocetos iniciales y el trabajo gráfico, como se ha desarrollado la marca y como está plasmada en el proyecto.

### **CAPÍTULO 3**

En este capítulo está la validación final del proyecto a través de los productos gráficos escogidos para la identidad visual de la Escuela Taller Quito San Andrés 2, éstos son el manual corporativo, el catálogo institucional y la página web.

# CAPÍTULO 1

## Los artesanos de Quito

## 1.1 HISTORIA Y FORMACIÓN DE LOS ARTESANOS DE QUITO

En el año 1978, Quito es declarado por la UNESCO patrimonio cultural de la humanidad, convirtiéndose, junto a Cracovia en ser la primera ciudad con dicha distinción, entendiéndose como patrimonio, “al conjunto de los bienes naturales y culturales de valor universal excepcional” (de Maximy y Peyronnie, 2002, p.220), es indudable que la capital de Ecuador reúne las cualidades de éste concepto. Sin embargo, más allá de su riqueza arquitectónica, ha coexistido una mano de obra sujeta a varios procesos colonizadores y de orden religioso que merece ser reconocida de la misma manera. La construcción de las iglesias de Quito son el ejemplo más claro de ello, marcan claramente el estilo arquitectónico y artístico, de países como España, Francia e Italia, que supieron aprovechar muy bien la mano de obra indígena, basados en el renacimiento, manierismo y el barroco, esta fusión permitió el nacimiento de la llamada “escuela quiteña”, según Zambrano (2006) marcó un antes y un después en la historia artística y cultural de Quito, así como la relevante participación de las clases marginadas en el arte y oficio quiteño, y que ha permitido la formación de artistas y artesanos que aunque en menor número existen en la actualidad, y que han constituido el eje restaurador de los monumentos patrimoniales no solo de Quito sino de todo el Ecuador, donde la Escuela Taller Quito San Andrés 2, se ha convertido en la institución más importante en la formación artesanal según José Gallegos, Director de la escuela.

### 1.1.1 La Escuela Quiteña

La “escuela quiteña” tiene origen en la escuela de Artes y Oficios “San Juan Evangelista”, fundada en 1551 por los sacerdotes franciscanos Fray Jodoco Ricke y Fray Pedro Gosseal, formación que luego será precedida por la Escuela Taller “San Andrés” en la actualidad. Allí se formaron los primeros artistas y artesanos de la época.<sup>3</sup> Sin embargo la producción artística, es decir la organización comercial y artesanal propia de la “escuela quiteña”, primordial dentro de las funciones económicas en la historia de los quiteños, poco o nada se conoce” (Christiana, 1998). Lo que sí se sabe es que entre los siglos XVI y XIX, surge el periodo de producción artística más llamativo, siendo el siglo XVIII considerado como el “Siglo de Oro” no solo por la calidad de

---

<sup>3</sup> Disponible en: <http://www.museopedagogical.org/index.php/escuela-quitena>  
Gocial, Museo Fray Pedro. (s.f.). ESCUELA QUITENA.

Recuperado el 21 de Abril de 2014

obras de arte, sino también por el descubrimiento de grandes artistas quiteños, así como la repercusión en la economía de la ciudad, más no de las condiciones de trabajo de ese entonces.

### **1.1.2 Clases marginadas en el arte y oficio quiteño**

Según Christiana (1998) la “escuela quiteña” a finales del siglo XVIII entra en decadencia, en realidad los artesanos que se dedicaban a trabajar para pocos grupos de élite comienzan hacer una producción masiva y repetitiva de sus obras, ya que ellos mismos no comercializaban sus trabajos, necesitaban de intermediarios que en su mayoría eran parte del clero, para compensar de alguna manera los efectos de otros sectores productivos en problemas, donde los textiles y el algodón, eran parte fundamental de la economía indígena y menciona:

...la presión ejercida sobre la población indígena es obvia cuando se tiene en cuenta que aun niños de seis o siete años de edad fueron obligados a trabajar .Solamente los indígenas de la zona de Quijos parecen haber logrado cierta independencia al poder ocuparse ellos mismos de la comercialización. (de Maximy y Peyronnie, 2002, p.265)

Entre otras cosas lo que comercializaban tanto artesanos como artistas se puede decir que abarcaban un espectro mayor al de simplemente tallar o hacer esculturas:

Existían no solamente los óleos y las esculturas de santos y ángeles, sino también los nichos, las urnas y los nacimientos, tan típicos del rococó del último tercio del siglo XVIII. Estos productos se doraban y se adornaban con espejos, con estrellitas y gradas de cristal o con corales. A esto hay que añadir los adornos de plumas; los vestidos bordados y las joyas para las imágenes “de candelero”, que consistían en una estructura vestida donde solamente cara, manos y pies eran tallados. (de Maximy y Peyronnie, 2002, p.265)

### **1.1.3 Escuela Taller Quito San Andrés 2**

La ETQSA2 ubicada en el Antiguo Hospital Militar centro de la ciudad, es un proyecto inicialmente auspiciado por la Agencia Española de Cooperación Internacional y que en la actualidad debido a la crisis española ha dejado de hacerlo, solo el Instituto Nacional de Patrimonio Cultural lo hace, su principal objetivo es mejorar la inserción laboral de

jóvenes de escasos recursos económicos entre 15 y 22 años, hombres y mujeres, quienes aprenden oficios como: plomería y electricidad, mecánica, jardinería y viveros, picapedrería, cocina y panadería.

La Escuela Taller Quito San Andrés 2 cuenta con 80 becarios, también ha graduado a 7 promociones en los oficios de: Albañilería, Jardinería (AECID) Artística y Viveros, Carpintería de Construcciones, Mecánica en General y Picapedrería. Desde la sexta fase ha incorporado Cocina Tradicional. Además ha realizado una importante obra en la restauración del Convento de San Francisco y en la rehabilitación del ala norte del Antiguo Hospital Militar, así como varios otros proyectos a nivel nacional, y que son parte del INPC.

Dentro de los beneficios está un desayuno o un refrigerio a la media mañana y el almuerzo al medio día. Los jóvenes reciben una ayuda económica que sobretodo es para transporte, además se les provee uniformes y equipos de seguridad, tienen un seguro contra accidentes de vital importancia ya que la formación es 80% práctica en los talleres y el 20% teoría. Descripción de los talleres y oficios en la figura 11.

Escuel Taller Quito San Andrés 2					
	ESPECIALIDADES	FUNCIÓN	EDAD	TIEMPO	Alumnos
1	<b>Construcción Civil</b>	Electricidad Plomería Albañilería	15-22 AÑOS	3 AÑOS	MAX. 10
2	<b>Carpintería</b>	Construcción de elementos de madera instalados en un inmueble	15-22 AÑOS	3 AÑOS	MAX. 10
3	<b>Ebanistería</b>	Confeción de muebles	15-22 AÑOS	3 AÑOS	MAX. 10
4	<b>Mecánica General</b>	Forja y cerrajería	15-22 AÑOS	3 AÑOS	MAX. 10
5	<b>Jardinería</b>	Cuidado de las plantas, diseño de jardines, al cuidado del cultivo en viveros	15-22 AÑOS	3 AÑOS	MAX. 10
6	<b>Cocina Tradicional</b>	Cocina nacional e internacional	15-22 AÑOS	3 AÑOS	MAX. 10

Figura 11. Matriz de los talleres de La ETQSA2

4 Entrevista: José Gallegos, DIRECTOR DE LA ETQSA2

A pesar de haber sido trascendental el paso de los artesanos a lo largo de la historia quiteña, se ha observado que su existencia sigue siendo motivo de lucha hasta el día de hoy, ya que no ha llegado a convencer a las instituciones públicas y privadas del Ecuador como a la ciudadanía en general, la importancia del servicio artesanal, que no solo ha sido forjadora de la arquitectura de Quito, así como de sus objetos religiosos, también ha construido una identidad cultural y de historia que ha sido admirada mundialmente, hay tanta riqueza visual y contenido artístico dentro de la Escuela Taller Quito San Andrés 2, única escuela artesanal hoy en día, sin embargo no ha sido explotada ni explorada como debería y merece.

## **1.2 COMUNICACIÓN E IMAGEN ARTESANAL**

### **1.2.1 Globalización y comunicación en las escuelas artesanales**

Los artesanos en Quito no han tenido una supervivencia fácil, globalización de procesos tecnológicos y comercialización, así como la visión popular de la pura estética del objeto artesanal por encima del artesano como ser humano, sumado a varios problemas de producción y competitividad, han significado que los artesanos formados en las escuelas artesanales de Quito dejen de trabajar en sus talleres convirtiéndose en asalariados, otros como informales y muchos de ellos han emigrado a otros países, esta realidad sin embargo no los ha desaparecido por completo, hay quienes han logrado abrirse un espacio dentro del mercado ofreciendo servicios artesanales o siendo comerciantes autónomos. (Salazar, 2005). Es decir que la imagen que proyectan los artesanos resultan ser desvalorizadas por su apogeo y similitud con otras culturas, lo cual hace muy difícil su identificación.

### **1.2.2 Imagen e identidad de la Escuela Taller Quito San Andrés 2**

Las ETQSA2 a pesar de su participación histórica en la restauración de bienes patrimoniales no ha tenido representación gráfica ni ha proyectado una imagen propia y consolidada al público haciendo valer su importancia a nivel nacional.<sup>5</sup>

5 Entrevista: José Gallegos, DIRECTOR DE LA ETQSA2

### **1.2.3 Representar a la Escuela Taller Quito San Andrés 2**

Para Salazar (2005) representar la artesanía es muy complejo, si se trata de un producto artesanal, este concepto involucraría a bienes artísticos, folclóricos o de arte popular, desde la perspectiva de actividad simplemente ocupacional, correspondería enfocarnos en las sastrerías, zapateras, carpinterías, entre otros, y si hablamos de servicios artesanales dentro de los talleres existen mecánicos, electricistas, plomeros, jardineros, etc, mucho más complejo si se trata de elaborar un signo representativo que se plasme en la mente del observador y represente a todas las características propias de la escuela.

## **1.3 INTEGRACIÓN, COMUNICACIÓN E IMAGEN DE LA Escuela Taller Quito San Andrés 2**

Dentro de los problemas de producción artesanal se especificó que una de las razones era una deficiente integración y comunicación institucional. Las instituciones artesanales de Quito nunca le han dado la debida importancia a una integración formal de las mismas, y se han manejado a lo largo de los años de manera individual, restándole importancia a la función global de transmitir solidez y coherencia. “Cada entidad actúa con sus propias políticas y objetivos, con funciones y metas no insertas en un programa global de desarrollo artesanal.” (Salazar, 2005, p.72)

El problema de raíz viene desde su organización. La ausencia de una correcta estrategia de comunicación, así como de una imagen atractiva, y enmarcando exclusivamente a la realidad actual de la ETQSA2 han permitido que no se cuide y difunda aquellos elementos considerados importantes para el óptimo desarrollo de las actividades dentro y fuera de la institución. (Peris, 2000)

### **1.3.1 Estrategias de comunicación**

Es importante entonces un estudio y observación de las herramientas que tienen la Escuela Taller Quito San Andrés 2 como un emisor correcto del mensaje, y que este a su vez sea un indicador fundamental para evaluar la calidad interna de la propia organización, como su capacidad y efectividad de incidencia en el ámbito social, herramientas que han sido ignoradas, según el director de la escuela. Según Pau Salvador y Peris existen:

5 funciones esenciales para una correcta estrategia de comunicación:

- a) La organización necesita de donativos privados para su supervivencia.
- b) La organización se vende ella misma por medio de la difusión de sus propias ideas.
- c) La organización vende su proyecto de empresa, por medio de la movilización de asalariados, socios y voluntarios.
- d) La organización vende sus conocimientos y la calidad de los servicios prestados.
- e) La organización vende persuasión social, por medio de la promoción de cambios de comportamiento. (Peris, 2000, p.5)

### **1.3.2 La imagen de la Escuela Taller Quito San Andrés 2**

La imagen es uno de los principales activos en la vida de una institución y que determina la relación que debe haber entre la las personas y la imagen institucional y que debe reunir dos condiciones:

“En primer lugar, la imagen corporativa debe ser una síntesis de la realidad de la organización y reflejar fielmente la cultura y los valores que allí se viven. “ (Peris, 2000, p.5)

“En segundo lugar, ha de ser singular y exclusiva, de forma que facilite la identificación de la organización. Y por último, ha de ser eficaz y coherente, opuesta a la dispersión y al equívoco. “(Peris, 2000, p.5)

### **CONCLUSIÓN DEL CAPÍTULO 2**

En el caso de la Escuela Taller Quito San Andrés 2, dentro de su misión institucional, se encuentra el apoyo a los estudiantes que genere capacidad y formación al momento de enfrentarse a la realidad luego de salir con su respectivo reconocimiento, y a su vez de aporte patrimonial permite que esta riqueza conceptual pueda tener una identidad objetiva y precisa.

La imagen debe ser entonces el resultado de la percepción del público, en este caso hacia la escuela, y que brinde confianza y seguridad al momento de vincularse al aspecto laboral.

# CAPÍTULO 2

## Desarrollo de la propuesta

## 2. PROPUESTA DE DISEÑO

El momento que se efectúe una propuesta de diseño de identidad visual se debe unificar la institucionalidad de la escuela con la comunicación, en este caso el diseño gráfico como medio, es a través de la identidad visual que se planteará la creación de una marca, así como el desarrollo de aplicaciones gráficas que permitan dar respuestas a la problemática. Según Alfredo Sanz (2001) todo plan estratégico debe tener una identidad corporativa definida, es decir la Escuela Taller Quito San Andrés 2 debe diferenciarse de las demás, y debe gestionarse directamente a través de la comunicación.

Cada institución es única, y la identidad debe surgir de sus propias raíces, de su personalidad, de sus puntos fuertes y débiles. Paul Hefting menciona que “La identidad es la imagen que la empresa pugna por conseguir, a fin de crear una buena reputación entre sus clientes”

Todo lo que hace una institución debe ser una afirmación de su identidad. Todos los proyectos que se realizan deben proyectar una misión, una visión (en algunos casos), valores y normas que hacen posible la institucionalidad y le dan rasgos característicos propios, para la creación de la identidad visual de la Escuela Taller Quito San Andrés 2 se debe interpretar la misión a través de premisas que permitirán el desarrollo del proyecto.

### Misión de la Escuela Taller Quito San Andrés 2

La misión es la razón de ser de cualquier organización (Sanz, 2001), y para ello se deben formular tres premisas que son:

- a) Necesidad de la institución - Difundir sus proyectos
- b) Valor de la institución - Protección patrimonial
- c) Premisa diferencial - Formación de artesanos

En el caso de la Escuela Taller Quito San Andrés 2, su misión institucional es brindar el apoyo a personas de escasos recursos con diferentes problemas sociales a través de la formación de los mismos como artesanos, y a su vez sean la parte fundamental del proceso de protección patrimonial.

#### 2.1.1 REQUISITOS DEL PROYECTO

Enfocado en el problema del capítulo 1, el proyecto debe reunir tres condiciones:

- a) La imagen debe ser una síntesis de la realidad de la organización y reflejar fielmente la cultura y los valores que allí se viven.
- b) Ha de ser singular y exclusiva, de forma que facilite la identificación de la organización.
- c) Ha de ser eficaz y coherente, opuesta a la dispersión y al equívoco. (Peris, 2000, p.6)

## 2.1.2 DESARROLLO DEL PROYECTO Y GENERACIÓN DE PROPUESTAS

Para desarrollar la identidad visual de la Escuela Taller Quito San Andrés 2 se debe considerar como se proyecta la imagen hacia el público, también como refleja su cultura y valores, se han definido dos características que deben reflejarse en su imagen: La formación de artesanos y la protección patrimonial. Partiendo de la metodología de investigación descriptiva del proyecto y utilizando como herramienta de análisis a la matriz FODA en la figura 12 se determinó:

FORTALEZAS	OPORTUNIDADES
<ul style="list-style-type: none"> <li>• La escuela es la institución encargada de proteger los bienes patrimoniales del INPC, proyectos que necesitan ser difundidos constantemente.</li> </ul>	<ul style="list-style-type: none"> <li>• La escuela tiene que difundir sus proyectos patrimoniales no solo por su carácter cultural y patrimonial, sino como institución dependiente del INPC, le permite mostrarse continuamente.</li> </ul>
<ul style="list-style-type: none"> <li>• La escuela como entidad que aporta con la formación de artesanos ha participado ya en varios proyectos patrimoniales de rehabilitación y restauración patrimonial.</li> </ul>	<ul style="list-style-type: none"> <li>• La escuela tiene apertura con profesionales que deseen colaborar con el crecimiento de la institución, en este caso con el diseño gráfico.</li> </ul>
DEBILIDADES	AMENAZAS
<ul style="list-style-type: none"> <li>• Al ser una entidad dependiente del INPC, dependerá económicamente del estado, lo cual hace que su financiamiento pueda variar o ser incierto.</li> </ul>	<ul style="list-style-type: none"> <li>• La escuela y su imagen debe ser sólida y reconocible, una vez realizado el proyecto de identidad visual debe mantenerse y no modificarse, sin embargo corre el riesgo de ser manipulada, es decir depende mucho de las administraciones venideras.</li> </ul>

Figura 12. Análisis FODA

Con el análisis FODA y la entrevista con el Director de la Escuela Taller Quito San Andrés 2 se ha realizado una investigación cualitativa del problema, esta investigación determinó los objetivos del proyecto, que proponen 3 soluciones gráficas concretas:

### IDENTIDAD VISUAL

Luego de la definición de las características de la imagen de la escuela se procede a la creación del logotipo, que es el elemento gráfico primordial de la identidad visual, este debe denotar sobriedad, elegancia y debe tener una imagen reconocible, la tipografía debe ser clara, legible y clásica, los colores corporativos deben ser reconocibles y complementarios, esto para dar relevancia y unidad al logotipo.

## **DISEÑO DE PORTAL WEB**

La creación de un portal web nace de la necesidad de difundir los proyectos de la Escuela Taller Quito San Andrés 2 y que permita a los artesanos ofrecer sus servicios al público en general, la página debe tener estas dos premisas fundamentales para su concepción. La interfaz debe ser amigable y fácil de manejar, esto para que se puedan ofrecer correctamente los servicios de los artesanos que terminen los talleres.

Las imágenes utilizadas en el proyecto deberán ser grandes y claras, en cada proyecto se describirán los trabajos de la escuela con el fin de constatar la mano de obra realizada.

## **CATÁLOGO DE PROYECTOS**

El catálogo es una herramienta de información que permite mostrar detalladamente cada proyecto con su respectivo gráfico, este debe tener unidad y coherencia con la identidad gráfica, se debe dar jerarquía a los proyectos terminados y debe ser descriptiva, con el objetivo de que el público pueda reconocer fácilmente los trabajos realizados por los artesanos.

### **2.1.3 VALIDACIÓN DEL CONCEPTO Y DE LA PROPUESTA**

Para validar posteriormente el trabajo a través de la metodología planteada se deben llevar a cabo ciertas consideraciones que se formulan a continuación:

#### **IDENTIDAD VISUAL**

Posterior al primer planteamiento del proyecto se determinaron algunas consideraciones, principalmente la no utilización de un eslogan, el logotipo y el nombre referencial de la escuela, permiten identificar correctamente a la institución.

Finalmente no se debe modificar el logotipo, se debe respetar al máximo todas las características que la componen, ésta es la única forma para que el público pueda identificar y reconocer el mismo.

#### **PÁGINA WEB O PORTAL WEB**

El portal web finalmente debe dar prioridad a ofrecer los servicios artesanales mostrar los proyectos donde ha intervenido la institución, se ha determinado incluir información de noticias de la escuela con el fin de afianzar el trabajo artesanal de la escuela y su importancia a nivel nacional.

## **CATÁLOGO DE PROYECTOS**

El catálogo debe ser amigable con el usuario, para no solo describir el proyecto detalladamente, sino también para facilitar su observación y lectura.

Además tendrá unidad y coherencia con la identidad gráfica como se señaló anteriormente.

## 2.2 DESARROLLO DE LA PROPUESTA DE DISEÑO

Una vez que se ha construido la marca, se dan parámetros que para Chávez y Belluci marcan un estilo propio y son la base para la validación final, estos parámetros tienen que ver con prototipos finales de la identidad que son los colores corporativos y todos los lineamientos que se desarrollaran el manual de identidad, específicamente el logotipo, el color, la tipografía y la retícula.

### 2.2.1 IDENTIDAD VISUAL

La identidad visual del proyecto debe crear una imagen clara y reconocible, a su vez el proyecto tiene dos requisitos planteados en el análisis de construcción de identidad visual: Formar artesanos y proteger el patrimonio, en base a estos parámetros descritos se propone la creación de un logotipo como primer elemento gráfico, donde el isotipo es la figura representativa inicial.

### BOCETOS DEL ISOTIPO

Los primeros bocetos a lápiz de las partes principales de las fotografías permiten abstraer figuras, en este caso se logra construir un isotipo de las primeras letras del nombre de la escuela "S" y "A". Los bocetos digitales permiten mejorar el proceso de abstracción, se logra acoplar la letra "S" con la figura abstraída de una puerta antigua (Iglesia de San Diego), así se determina el isotipo final.



Boceto fachada (Iglesia de San Diego)



PROPUESTA FINAL Abstracción letra S

Abstracción de puerta

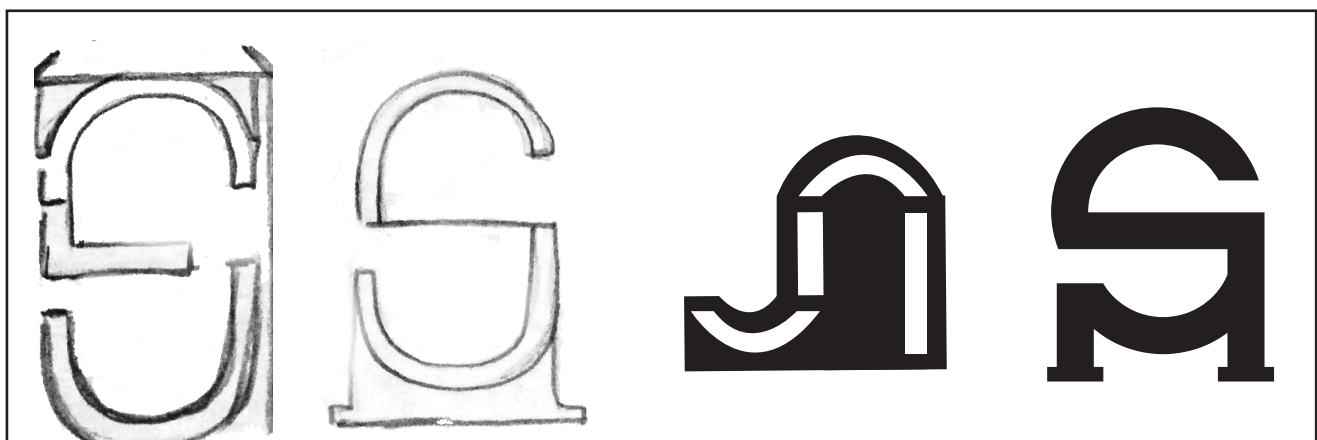

## BOCETOS TIPOGRAFÍA

En el libro marca corporativa se pueden desglosar los elementos que deben definir a la tipografía: percepción tipográfica, color tipográfico y semantización, así se puede unificar el isotipo y la tipografía, en este caso construir el logotipo seleccionando una tipografía que sea SERIF, debido a su estructura clásica, permite tener una composición adecuada y que sea semejante al isotipo y a la identidad de la institución, se debe incluir el nombre de la escuela, así como su nombre referencial.



*SAN ANDRES*  
ESCUELA TALLER QUITO



*SAN ANDRES*  
ESCUELA TALLER QUITO



SAN ANDRES  
ESCUELA TALLER QUITO



SAN ANDRES  
*ESCUELA TALLER QUITO*

## BOCETOS CROMÁTICA

La cromática debe ser determinada y estable, siguiendo los mismos parámetros que refuerzan a la identidad para Chávez, se determinó que los colores corporativos sean dos como máximo, esto para que pueda ser reconocible fácilmente y no confunda al público, los mismos serán utilizados en la tipografía, y deben expresar exista unidad y equilibrio.



## 2.2.2 DISEÑO DE PORTAL WEB

Un sitio web debe ser una herramienta que acompañe al cliente en «lo que quiera decir», «cómo lo quiera decir» y, por supuesto, «cuándo él lo necesite». Lucía, (2014)

La página web debe tener dos requisitos claros. Mostrar los proyectos patrimoniales y enfatizar la importancia de los trabajos de la Escuela Taller Quito San Andrés 2 en éstos a nivel nacional.

### PRIMERA ESTRUCTURA (BOCETO INTERFAZ INDEX O PÁGINA DE INICIO)

La primera propuesta de la estructura es simple y específica, sin muchos elementos que confundan al usuario, se divide en tres partes, el banner principal, donde está el logotipo y el menú, la parte media donde debe insertarse el contenido principal, y la tercera parte que estarán los créditos y redes sociales, ésta estructura diagramada coincide con las otras páginas internas.

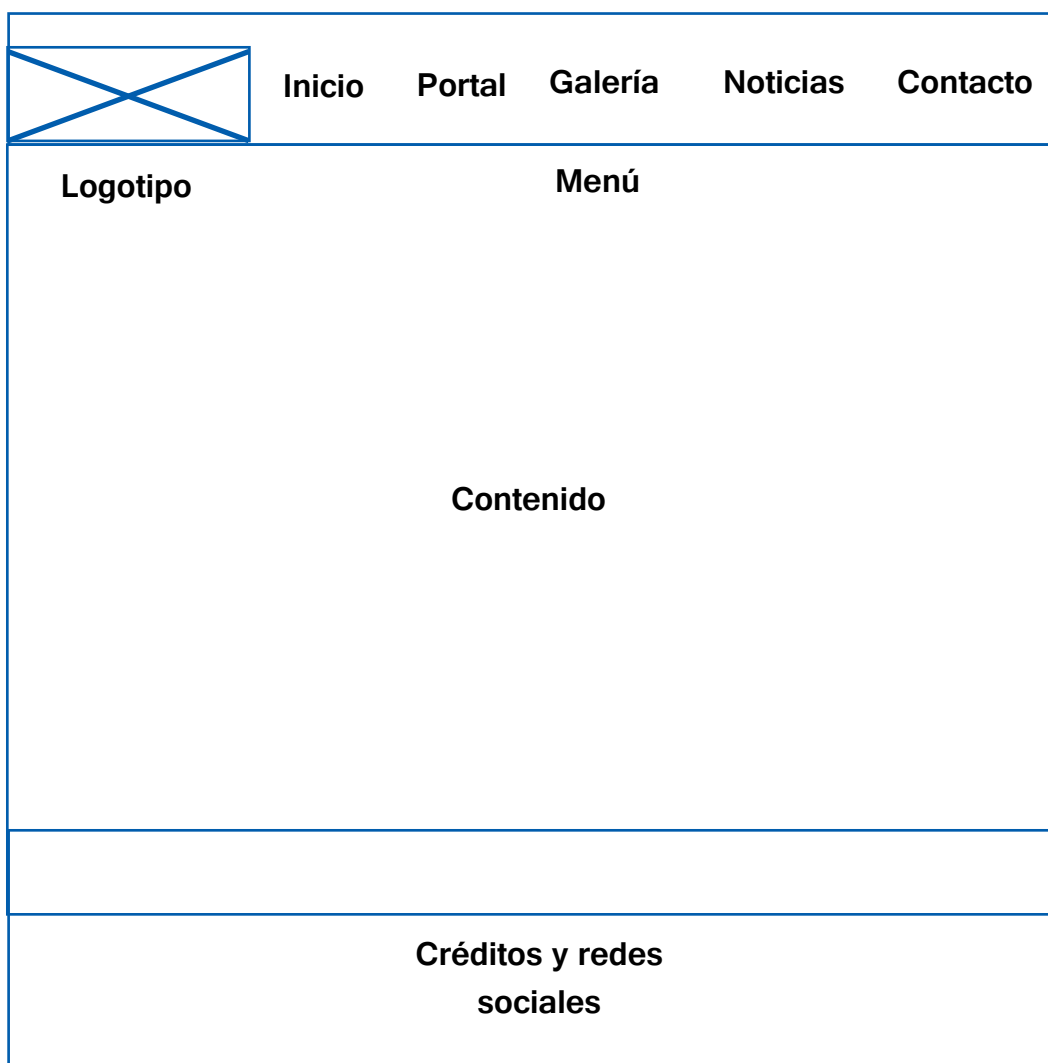

## PRIMER DISEÑO DE LA INTERFAZ INDEX O PÁGINA DE INICIO

En el primer diseño de la interfaz del index o página de inicio el se encuentra en la parte superior junto al logotipo, es una interfaz tradicional y fácil de utilizar ya que el usuario reconoce los elementos de cualquier página estándar, los colores corporativos son semejantes a los del logotipo creando así una composición simple y de unidad a la página, priorizando las noticias y la imagen arquitectónica de la Escuela Taller Quito San Andrés 2



## ARTÍCULOS

En esta página se exponen cuatro artículos principales de la Escuela Taller Quito San Andrés 2, se encuentra la información los primeros párrafos de cada uno de ellos, posterior al abrir los links el usuario llega a las páginas originales (fuentes), el objetivo de estos artículos es respaldar los proyectos que se han realizado en la escuela, así como la importancia de los artesanos en la restauración a nivel nacional.



## PORTAL Escuela Taller Quito San Andrés 2

El portal de la Escuela Taller Quito San Andrés 2 está diseñada en una página interior, donde están divididas las escuelas de taller: Construcción Civil - Mecánica General, Carpintería - Ebanistería y Jardinería y Cocina Tradicional. La importancia del portal radica en que los artesanos brindan sus servicios luego del fin de su ciclo en la escuela, como una herramienta de inserción laboral.



## PROYECTOS Y CONTACTO

Las dos últimas páginas tienen dos temáticas: Proyectos, donde se demuestran los trabajos realizados por los estudiantes de la institución y la restauración de los mismos, el elemento principal es la fotografía, que permiten ver al público la intervención final y concreta de los mismos.

La página de Contacto permite acceder a los datos informativos de la escuela y esta diseñado para que a través de programación el público pueda requerir sus servicios a través de un ID personal.



## 2.2.3 CATÁLOGO DE LA PROYECTOS

A pesar de la información digital que existe en el medio los catálogos impresos siguen siendo todavía un recurso necesario para mostrar productos y servicios según la revista digital Look and remember, reconocida desde el año 2012 por sus catálogos y brochures. El catálogo debe cumplir con los requisitos de ser claro y descriptivo, para que sea amigable con el observador.

### PORTADA DEL CATÁLOGO (PRIMERA PROPUESTA)

La propuesta es que la portada como elemento gráfico tenga unidad y sea coherente con el sistema visual de las otras piezas gráficas.

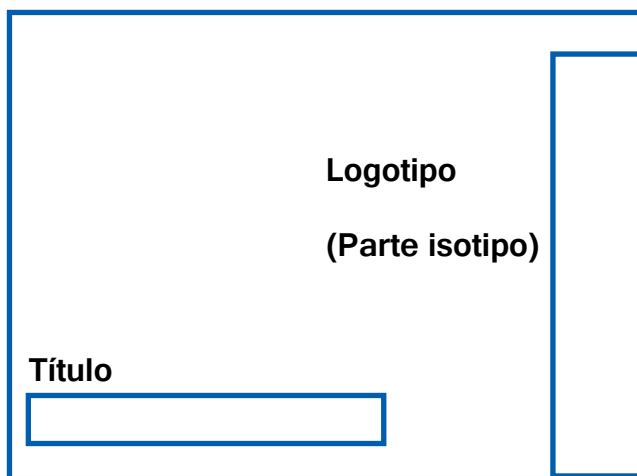

### HOJAS INTERNAS DEL CATÁLOGO (PRIMERA PROPUESTA)

En las hojas internas del catálogo se ha considerado dividir la composición en tres partes, en primer plano y de izquierda a derecha la fotografía, éste elemento principal atrae al lector debido a su amplio campo visual, así también se debe añadir un espacio adicional que permita conocer el trabajo específico de los artesanos de la Escuela Taller Quito San Andrés 2.

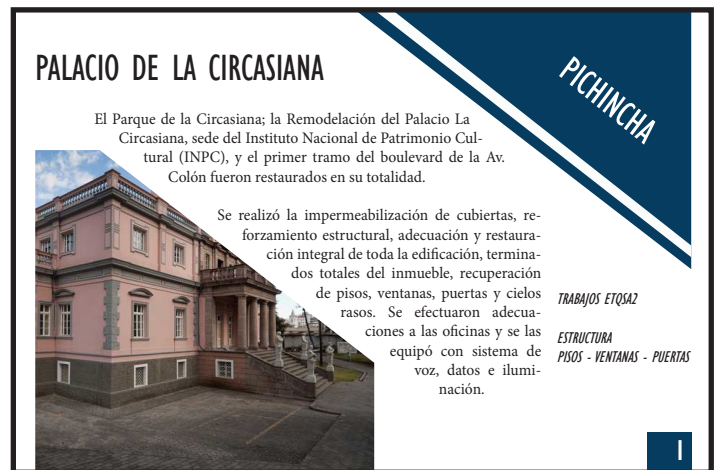
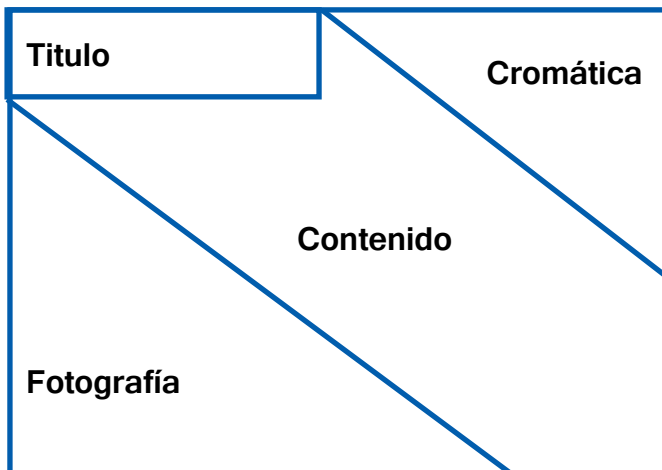

## 2.3 VALIDACIÓN INICIAL DE LA PROPUESTA DE DISEÑO DESARROLLADA

Una vez determinado los parámetros que deben intervenir en la identidad visual y que tanto la marca, el catálogo de proyectos y el portal web intervendrán como medios de difusión e información, se procede a la estructura y composición final:

### 2.3.1 IDENTIDAD VISUAL

#### LOGOTIPO

El logotipo elegido se divide en dos partes: El isotipo que se realizó en base a una abstracción de las dos letras iniciales de la escuela (San Andrés) y a la vez figura una puerta antigua, representa los proyectos patrimoniales de la Escuela Taller Quito San Andrés 2. Como segundo elemento acompañando al isotipo está el nombre de la escuela y finalmente el nombre referencial se acopla al logotipo, los colores de tierra escogidos son complementarios y conceptualmente revelan sobriedad e importancia histórica.



Cromática (Inverso)



## ESTRUCTURA

Posterior al diseño del logotipo se procede finalmente a definir la estructura y los parámetros de uso del logotipo.

La estructura está basada en una malla que le permite al logotipo tener una correcta proporción que no será modificada, si se desea reducir o aumentar el logotipo deberá mantenerse la misma malla a escala. Esta estructura se mantendrá en las tres aplicaciones presentadas a continuación, el logotipo principal centrado, el logotipo con el isotipo a la izquierda, y simplemente el isotipo, en el segundo caso el isotipo estará al mismo nivel del resto del logotipo, el cual está separado por el tamaño del texto referencial, así como la separación de la izquierda tendrá su distancia referencial en la letra "S" del nombre de la institución.

Isotipo

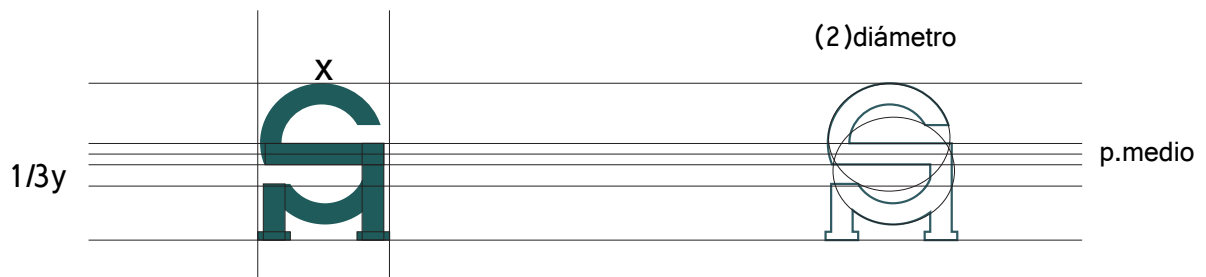

Logotipo



---

## LOGOTIPO (VERSIONES PERMITIDAS)

Solo estas tres aplicaciones del logotipo serán utilizadas en impresión, multimedia o web.



## REDUCCIÓN MÍNIMA Y ÁREA DE RESPETO

La reducción mínima tiene que ser legible y leible, por lo tanto no debe así superar los valores establecidos.

El área de respeto es fundamental para la correcta visualización y relevancia del logotipo, se ha tomado como unidad de medida la letra "D".

### Reducción mínima



### Área de respeto



## ESPECIFICACIONES CROMÁTICAS - CMYK - RGB - PANTONE

Luego de varias pruebas de color, se ha elegido dos colores de tierra (verde y café), los mismos que reflejan estabilidad y orden, éstos son neutrales, es decir evocan confort y seguridad. La cromática del logotipo tiene dos tonalidades, las mismas que serán utilizadas de acuerdo a la necesidad de impresión o multimedia, así que se tomará en cuenta la cromática CMYK, RGB, PANTONE, así como las combinaciones y fondos permitidos, B/N, escala de grises y el logotipo en negativo.



### Colores corporativos

C 53	R 44	Pantone Solid Coated 5477 C
M 0	G 93	
Y 0	B 93	
K 64	HEX #2C5D5D	

C 0	R 117	Pantone Solid Coated 133 C
M 23	G 90	
Y 81	B 22	
K 54	HEX #755A16	

ESPECIFICACIONES CROMÁTICAS - COMBINACIONES Y FONDOS PERMITIDOS



**ESPECIFICACIONES CROMÁTICAS - B/N - ESCALA DE GRISES - NEGATIVO**

**Cromática**



**Blanco y negro**



**Escala de grises**



**Negativo**



## ESPECIFICACIONES TIPOGRÁFICAS

La tipografía escogida es la TRAJAN PRO 3, tipografía que usualmente es utilizada para logotipos de instituciones y ONGS, debido a su estilo único y de pregnancia, la tipografía UTSAAH es utilizada como el texto referencial del logotipo, es simple y puede intervenir como texto de varios soportes institucionales.

TRAJAN PRO 3  
ABCDEFGHIJKLMNÑOPQRSTUVWXYZ  
0123456789

---

**TRAJAN PRO 3 BOLD**  
**ABCDEFGHIJKLMNÑOPQRSTUVWXYZ**  
**0123456789**

---

UTSAAH REGULAR  
abcdefghijklmñopqrstuvwxyz  
0123456789

---

**UTSAAH BOLD**  
**abcdefghijklmñopqrstuvwxyz**  
**0123456789**

---

*UTSAAH ITALIC*  
*abcdefghijklmñopqrstuvwxyz*  
*0123456789*

---

***UTSAAH BOLD ITALIC***  
***abcdefghijklmñopqrstuvwxyz***  
***0123456789***

## COMPLEMENTO GRÁFICO

El complemento gráfico nacen del isotipo como elemento principal del logotipo, la figura es la abstracción de una puerta antigua que se divide y da origen a nuevas figuras que van deshaciéndose y que uniéndolas llegan a la misma figura, la interpretación que se le ha dado a este estilo es de "unión y trabajo" y serán aplicados a varios soporte gráficos para dar un estilo reconocible y único que forma parte de la identidad visual.

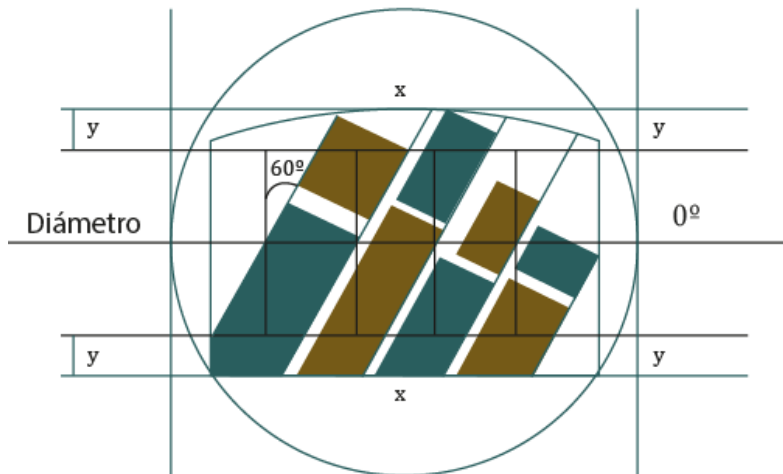
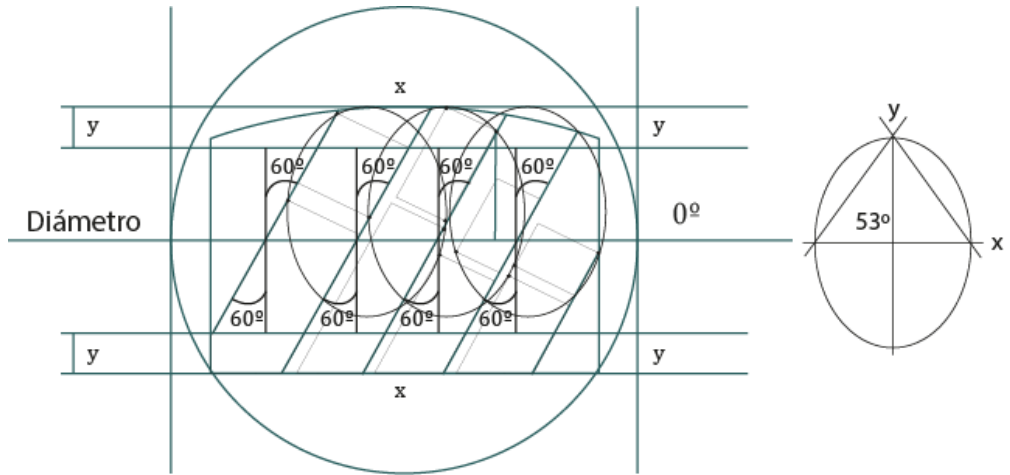

## 2.3.2 DISEÑO DE PORTAL WEB

El portal web debe ser capaz de informar de una manera rápida y correcta la información de la escuela, así como de presentar los principales proyectos intervenidos por los artesanos de la escuela, este a su vez será el puente del usuario - artesano para requerir sus servicios.

### INDEX O PÁGINA DE INICIO

Finalmente el index o la página de inicio se construyó como una página dinámica y con un fondo gris oscuro que contraste con el contenido, el menú se ubica al lado izquierdo, así como un gadget interactivo de fotografías de la escuela en el centro y un menú fotográfico desplegable de los talleres en la derecha.

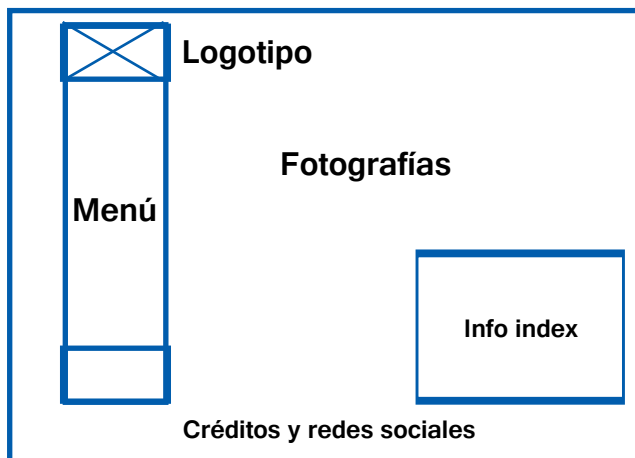

Fig.13 Estructura final



Fig.14 Index o página de inicio



Fig.15 Menú vertical izquierdo y derecho

## ARTÍCULOS

En esta página se siguen exponiendo los tres artículos principales de la Escuela Taller Quito San Andrés 2, se encuentra la información los primeros párrafos de cada uno de ellos, posterior al abrir los links el usuario llega a las páginas originales (fuentes), donde se desarrolló la información. Esta página deberá actualizarse constantemente.



INICIO

ARTÍCULOS

TALLERES

Construcción Civil

Mecánica General

Taller Carpintería

Taller Ebanistería

Taller Jardinería

Cocina Tradicional

PROYECTOS

CONTACTO

## Artículos



### *Jóvenes pobres son las manos anónimas de la restauración de Quito*

Quito, Patrimonio de la Humanidad por su centro colonial, necesita cuidados y restauración de sus riquezas históricas, labor para la que se forman jóvenes con escasos recursos gracias a las escuelas taller.

### *Luchan por ser independientes*

Decenas de jóvenes aprenden varios oficios con la meta de formar sus propias microempresas en el futuro. Esta oportunidad les da la Escuela-Taller San Andrés en Quito. Su arte ya se ha visto reflejado.



### *Los nuevos Caspicaras*

En 1978, la ciudad de San Francisco de Quito fue declarada Patrimonio Cultural de la Humanidad por la UNESCO. Este hecho hizo resonar la conciencia sobre el patrimonio histórico artístico de muchos de los ecuatorianos.



## PORTAL Escuela Taller Quito San Andrés 2

El portal de la Escuela Taller Quito San Andrés 2 se organizó finalmente en 4 páginas interiores, donde están divididas las escuelas de taller: Construcción Civil - Mecánica General, Carpintería - Ebanistería y Jardinería y Cocina Tradicional.



- INICIO
- ARTÍCULOS
- TALLERES
- Construcción Civil
- Mecánica General
- Taller Carpintería
- Taller Ebanistería
- Taller Jardinería
- Cocina Tradicional
- PROYECTOS
- CONTACTO

### Construcción civil - Mecánica

Construcción civil, mecánica general, solda y forja, herramientas y cerraduras



ARMANDO CASIGUANO

Estudiante de Mecánica, terminó con éxito el taller el año 2013, su mensaje es "Luchar por mis sueños"



- INICIO
- ARTÍCULOS
- TALLERES
- Construcción Civil
- Mecánica General
- Taller Carpintería
- Taller Ebanistería
- Taller Jardinería
- Cocina Tradicional
- PROYECTOS
- CONTACTO

### Carpintería - Ebanistería

Restauración, escultura y arte en madera, restauración de puertas, muebles y atrios de escuelas



DANILO GUAMÁN

Estudiante de Carpintería, terminó con éxito el taller el año 2013, su mensaje es "Agradecido con Dios por mi talento"



# PORTAL Escuela Taller Quito San Andrés 2



## Taller Jardinería

Diseño y mantenimiento de parques y jardines, horticultura, siembra de flores, diseño de cascadas



**LORENA JÁCOME**  
Estudiante de Jardinería, terminó con éxito el taller el año 2013, su mensaje es *"Ser útil en la vida"*

INICIO  
ARTÍCULOS  
TALLERES  
*Construcción Civil*  
*Mecánica General*  
*Taller Carpintería*  
*Taller Ebanistería*  
**Taller Jardinería**  
*Cocina Tradicional*  
PROYECTOS  
CONTACTO





## Cocina Tradicional

Gastronomía ecuatoriana e internacional, panadería y pastelería



**YESENIA ENDARA**  
Estudiante de Carpintería, terminó con éxito el taller el año 2013, su mensaje es *"Quiero demostrar mis capacidades"*

INICIO  
ARTÍCULOS  
TALLERES  
*Construcción Civil*  
*Mecánica General*  
*Taller Carpintería*  
*Taller Ebanistería*  
*Taller Jardinería*  
**Cocina Tradicional**  
PROYECTOS  
CONTACTO



## PROYECTOS Y CONTACTO

Las dos últimas páginas se determinaron en dos temáticas: Proyectos, donde se demuestran los trabajos realizados por los estudiantes de la institución y Contacto, donde se puede solicitar la información de los servicios que prestan los alumnos que han terminado con éxito los talleres, añadido a esto el mapa de dirección de la Escuela Taller Quito San Andrés 2.



### Proyectos

- INICIO
- ARTÍCULOS
- TALLERES
  - Construcción Civil
  - Mecánica General
  - Taller Carpintería
  - Taller Ebanistería
  - Taller Jardinería
  - Cocina Tradicional
- PROYECTOS**
- CONTACTO





### Contacto

- INICIO
- ARTÍCULOS
- TALLERES
  - Construcción Civil
  - Mecánica General
  - Taller Carpintería
  - Taller Ebanistería
  - Taller Jardinería
  - Cocina Tradicional
- PROYECTOS**
- CONTACTO**

ID DE CONTACTO:

Email:

Mensaje:

**DIRECCIÓN**  
Montevideo y Luis Dávila  
(Antiguo Hospital Militar)



Copyright 2015 - David Argüello

### 2.3.3 CATÁLOGO DE PROYECTOS

El catálogo tiene un fondo negro en la portada y contraportada, cada hoja interna tiene una fotografía del proyecto de la Escuela Taller Quito San Andrés 2 y la descripción, así como información adicional de los trabajos realizados por los estudiantes de la escuela. El catálogo deberá transmitir de manera muy precisa y concreta cada proyecto y trabajo realizado por la escuela y demostrar su aporte a la protección patrimonial.

#### PORTADA Y CONTRAPORTADA



#### HOJAS INTERNAS

<h2>Palacio de la Circasiana</h2> <p><b>PROVINCIA:</b> Pichincha</p> <p>El Parque de la Circasiana; la Remodelación del Palacio La Circasiana, sede del Instituto Nacional de Patrimonio Cultural (INPC), y el primer tramo del boulevard de la Av. Colón fueron restaurados en su totalidad.</p> <p>Se realizó la impermeabilización de cubiertas, reforzamiento estructural, adecuación y restauración integral de toda la edificación, terminados totales del inmueble, recuperación de pisos, ventanas, puertas y cielos rasos. Se efectuaron adecuaciones a las oficinas y se las equipó con sistema de voz, datos e iluminación.</p>	<p><b>Trabajos ETQSA2</b> Estructura Pisos - Ventanas - Puertas</p>	
--	---	--

### CONCLUSIÓN DEL CAPÍTULO 2

La primeras propuestas que se realizaron en base a bocetos y a la confrontación de requisitos que tiene el proyecto permiten demostrar gráficamente y de manera organizada la información de los proyectos, así como la unidad y coherencia que debe existir dentro de una institución con una sólida identidad gráfica.

## CAPÍTULO 3

### Validación final de la propuesta

## 3.1. PRESENTACIÓN DE LA PROPUESTA FINAL DE DISEÑO EN ALTA CALIDAD

### 3.1.1 IDENTIDAD VISUAL - MANUAL DE MARCA

El manual de la marca es una herramienta de la identidad corporativa indispensable para la presentación del uso adecuado toda la marca corporativa, el mismo será necesario cuando se desarrolle cualquier pieza gráfica donde intervenga la imagen de la Escuela Taller Quito San Andrés 2 y las impresiones que se realicen serán evaluadas de acuerdo a los parámetros definidos anteriormente.





Manual de marca

Para la creación del manual de marca se organizó previamente la identidad visual de la escuela y todos sus elementos, solo intervienen aspectos técnicos y visuales.

## Manual de marca

### INTRODUCCIÓN

La Escuela Taller San Andrés 2 en su misión institucional brinda apoyo a personas de escasos recursos con diferentes problemas sociales a través de la formación de los mismos como artesanos, y a su vez sean parte fundamental dentro del proceso de protección patrimonial, para identificarse se ha creado una marca reconocible con ciertos lineamientos y parámetros que deben ser aplicados y respetados para su permanencia y reconocimiento en el tiempo.

### LOGOTIPO

El logotipo elegido se divide en dos partes: El isotipo que se realizó en base a una abstracción de las dos letras iniciales de la escuela (San Andrés) y a la vez figura una puerta antigua, maneja el concepto de apertura a las nuevas generaciones de artesanos de la Escuela Taller Quito San Andrés.

Como segundo elemento acompañando al isotipo está el nombre de la escuela, así como su referencia, luego jerarquizando el nombre y acoplándose al logotipo, los colores metálicos conceptualmente revelan sobriedad e importancia histórica.



**Manual de marca**

**LOGOTIPO (ESTRUCTURA)**

La estructura está basada en una malla que le permite al logotipo tener una correcta proporción que no será modificada, si el diseñador/a quiere reducir o aumentar el logotipo deberá mantenerse la misma malla a escala.

**COMPLEMENTO GRÁFICO (ESTRUCTURA)**

El complemento gráfico nace del isotipo como elemento principal del logotipo, la figura es la abstracción de una puerta antigua que se divide y da origen a nuevas figuras que van deshaciéndose y uniéndose llegan a un todo, es decir a la misma figura, la interpretación que se le ha dado a este estilo es de "unión y trabajo" y serán aplicados a varios soporte gráficos para dar un estilo reconocible y único que forma parte de la identidad visual.

**Logotipo**

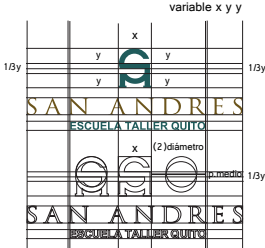

**Complemento gráfico**

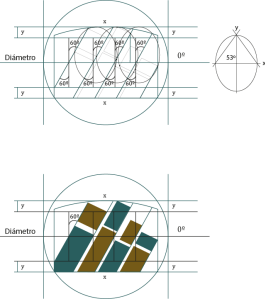

**Manual de marca**

**APLICACIONES DEL LOGOTIPO (VERSIONES PERMITIDAS)**

Solo estas dos aplicaciones del logotipo serán utilizadas en impresión, multimedia o web.





### Manual de marca

#### REDUCCIÓN MÍNIMA Y ÁREA DE RESPETO

La reducción mínima tiene que ser legible y leible, por lo tanto no debe así superar los valores establecidos.

El área de respeto es fundamental para la correcta visualización y relevancia del logotipo, se ha tomado como unidad de medida la letra "D".



Área de respeto



### Manual de marca

#### ESPECIFICACIONES CROMÁTICAS CMYK - RGB - PANTONE

La cromática del logotipo tiene dos tonalidades, las mismas que serán utilizadas de acuerdo a la necesidad de impresión o multimedia, así que se tomará en cuenta la cromática CMYK, RGB, PANTONE, así como las combinaciones y fondos permitidos, B/N, escala de grises y el logotipo en negativo.

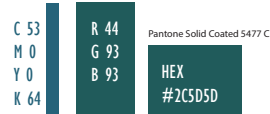



Manual de marca

ESPECIFICACIONES CROMÁTICAS COMBINACIONES Y FONDOS PERMITIDOS



Manual de marca

ESPECIFICACIONES CROMÁTICAS B/N-ESCALA DE GRISES - NEGATIVO

CROMÁTICA

BLANCO Y NEGRO



ESCALA DE GRISES

NEGATIVO





## Manual de marca

### ESPECIFICACIONES TIPOGRÁFICAS

La tipografía escogida es la TRAJAN PRO 3, tipografía que usualmente es utilizada para logotipos de instituciones y ONGS, debido a su estilo único y de pregnancia, la tipografía UTSAAH es utilizada como el texto referencial del logotipo, es simple y puede intervenir como texto de varios soportes institucionales.

TRAJAN PRO 3  
ABCDEFGHIJKLMNÑOQRSTUWXYZ  
0123456789

---

TRAJAN PRO 3 BOLD  
ABCDEFGHIJKLMNÑOQRSTUWXYZ  
0123456789

---

UTSAAH REGULAR  
abcdefghijklmnoqrstuvwxy  
z  
0123456789

---

UTSAAH BOLD  
abcdefghijklmnoqrstuvwxy  
z  
0123456789

---

UTSAAH ITALIC  
abcdefghijklmnoqrstuvwxy  
z  
0123456789

---

UTSAAH BOLD ITALIC  
abcdefghijklmnoqrstuvwxy  
z  
0123456789

## APLICACIONES - TARJETAS DE PRESENTACIÓN

### ESPECIFICACIONES

TAMAÑO: 9x5 cm.

SOPORTE: P.

Couche 230 gr .

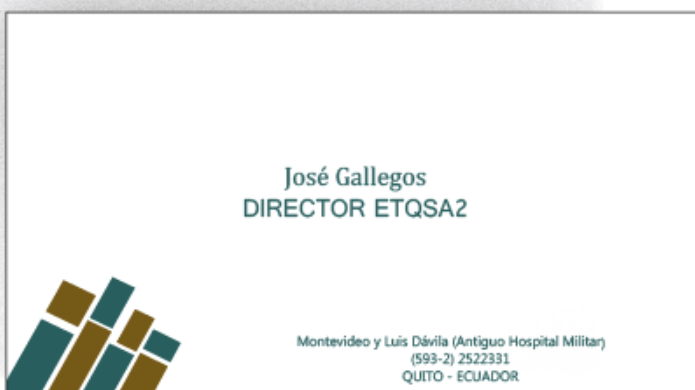

## APLICACIONES - HOJA DE PRESENTACIÓN

### ESPECIFICACIONES

TAMAÑO: A4t  
SOPORTE: P. Bond



## ESPECIFICACIONES

TAMAÑO: 22x32

SOPORTE: Plegable

IMPRESIÓN: Solo

tiro con bolsillo

TIPO: Genérico

laminado mate

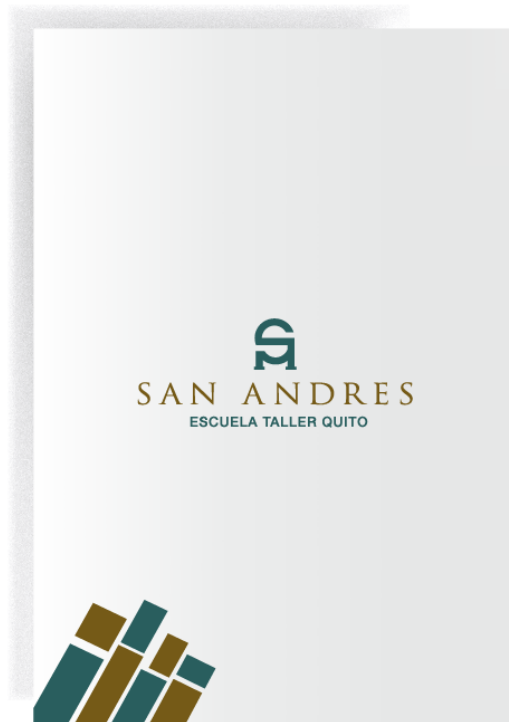

## APLICACIONES - CARPETA (POSTERIOR 1)

DIRECCIÓN: Montevideo y Luis Dávila (Antiguo Hospital Militar)  
Quito - Ecuador

Palacio de la  
Circasiana



## APLICACIONES - CARPETA (POSTERIOR 2)

DIRECCIÓN: Montevideo y Luis Dávila (Antiguo Hospital Militar)  
Quito - Ecuador

Iglesia de Colta



## APLICACIONES - CARPETA (POSTERIOR 3)

DIRECCIÓN: Montevideo y Luis Dávila (Antiguo Hospital Militar)  
Quito - Ecuador

Complejo de  
Ingapirca



## APLICACIONES - CAMISETA - OVEROL DE TRABAJO

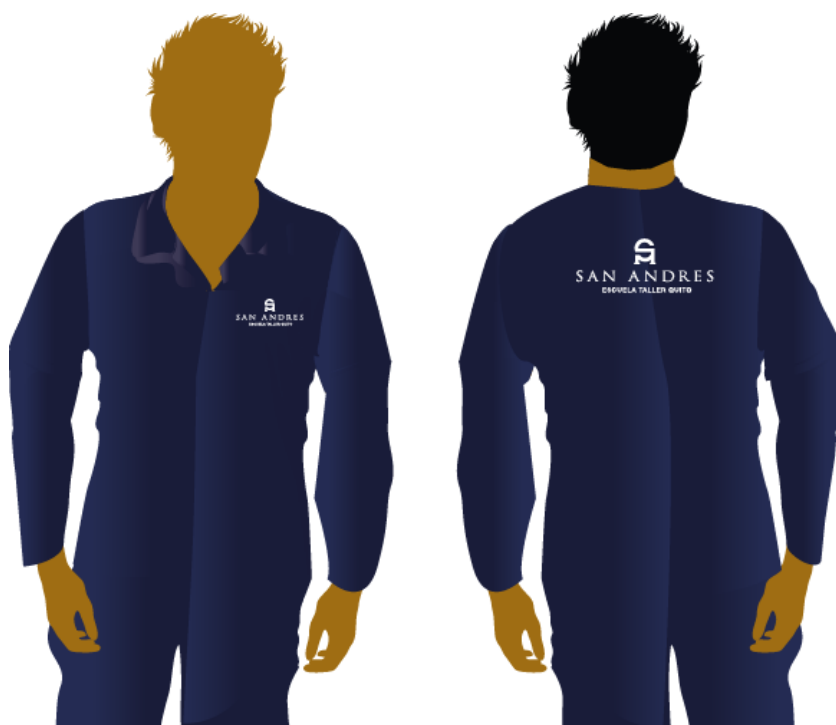

### 3.1.2 PÁGINA WEB

El index o página web final se puede abrir desde la carpeta matriz (index.html), que es el enlace principal de la Escuela Taller Quito San Andrés 2.

### 3.1.3 CATÁLOGO DE PROYECTOS

#### PORTADA Y CONTRAPORTADA

Estructura final

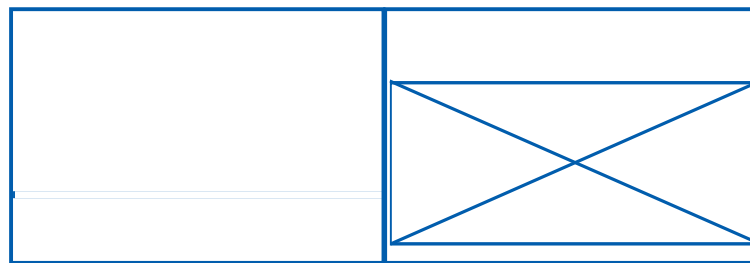



La Escuela Taller Quito San Andrés 2 ha graduado a cinco generaciones de artesanos, que han sido los pilares del mantenimiento y restauración de bienes patrimoniales a lo largo del país.

El catálogo de proyectos muestra los 8 proyectos más importantes del INPC, donde ha intervenido la ETQSA2 y han concluido con éxito.

#### CATÁLOGO DE PROYECTOS

- \* Palacio de la Circasiana
- \* Iglesia de San Diego
- \* Iglesia del Tejar
- \* Capilla de Guapulo
- \* Iglesia de Colta
- \* Casa de Estancos
- \* Comuna de Agua Blanca



## CASA DE ESTANCOS

### PROVINCIA: PORTOVIJEJO

Con los recursos del INPC se pintó el edificio por dentro y por fuera, se arreglaron algunas áreas, se mejoró la terraza y se reparó la escalera de acceso al inmueble.

El trabajo de rehabilitación que inició el pasado 20 de junio, es producto de un convenio entre la Dirección Regional 4 del INPC y la Escuela Taller San Andrés de Quito. Alrededor de 17 personas con conocimientos de rehabilitación, entre alumnos y maestros en albañilería, carpintería y construcción civil, han logrado dar una nueva imagen a esta importante edificación.

### TRABAJOS ETQSA2

Restauración de toda la edificación (puertas-ventanas) fachada la iglesia

## COMUNA DE AGUA BLANCA

### PROVINCIA: MANABÍ

En la zona sur de Manabí, específicamente en la Comuna ancestral de Agua Blanca, se logró mejorar la reconstrucción de la Capilla, que ahora con su nueva imagen recibe a turistas nacionales y extranjeros que llegan a recorrer la Comuna donde se encuentra importante evidencia de la cultura muisca.

### TRABAJOS ETQSA2

Reconstrucción de la capilla

## PALACIO DE LA CIRCASIANA

### PROVINCIA: PICHINCHA

El Parque de la Circasiana; la Remodelación del Palacio La Circasiana, sede del Instituto Nacional de Patrimonio Cultural (INPC), y el primer tramo del boulevard de la Ax. Colón fueron restaurados en su totalidad.

Se mejoró la impermeabilización de cubiertas, reforzamiento estructural, adecuación y restauración integral de toda la edificación, terminados totales del inmueble, recuperación de pisos, ventanas, puertas y cielos rasos. Se efectuaron adecuaciones a las oficinas y se le equipó con sistema de voz, datos e iluminación.

### TRABAJOS ETQSA2

Estructuras Pisos - Ventanas - Puertas

## IGLESIA DEL TEJAR



### PROVINCIA: PICHINCHA

La escuela de El Tejar es uno de los mejores artesanos del viejo Quito. Este complejo arquitectónico muisca data del siglo XVII. En 1767 ya funcionaba como taller textil. La capilla de San José es un elemento esencial del complejo. Su singular planta es mixta griega y es importante colección de arte religioso la cual se conserva en un inmueble patrimonial.

La intervención comprendió la ejecución de los siguientes trabajos: Rehabilitación integral de la cubierta y pisos de la capilla, consolidación de las cabeceras de muros, recuperación de los muros de adobe.

### TRABAJOS ETQSA2

Restauración de toda la iglesia

## CÚPULA DE GUÁPULO

### PROVINCIA: PICHINCHA

En pequeña plantita en los contrafuertes del lomo que separa Quito del valle de Tumbaco, a la vera del camino que siguió la expedición de Pizarro que descubrió el Amazonas, rodeado de quebradas hondas, está el santuario de Guápulo, por siglos sitio de peregrinación devota de las gentes quiteñas.

El templo, amplio y noble, es de una sola nave, con planta de cruz latina de 60 por 27 metros, precedida por gran cúpula central. La fachada conjugó un neo-clásico sencillo, con original repañada de dos cuerpos superpuestos, todo fue restaurado.

### TRABAJOS ETQSA2

Restauración de la cúpula interior  
Pisos - Ventanas - Puertas

## RECOLETA DE SAN DIEGO

### PROVINCIA: PICHINCHA

Caminar por ella invita a la reflexión, a la tranquilidad, a la paz. La plaza interior del convento de San Diego luce años bella y esplendorosa tras un proceso de restauración en el que el Instituto Metropolitano de Patrimonio (IMP) invirtió 157.057 dólares.

Esta intervención se cumplió con el propósito de detener su deterioro y revalorizar este bien patrimonial respetando sus antecedentes históricos, así como los materiales y sistemas constructivos que se emplearon en el pasado para consolidarlo.

### TRABAJOS ETQSA2

Estructura  
Pisos - Ventanas - Puertas

## IGLESIA DE COLTA



### PROVINCIA: CHIMBORAZO

La Iglesia está situada a un costado de la vía Babahoyo-Colta-Cuenca, frente a la laguna Kullacocha (Colta), la fachada de piedra en su mayoría es de los siglos XVII y XVIII, visitada por turistas que llegan de todo el mundo.

La eclesiología del Ecuador señala que la Iglesia de Colta o Babahoyo fue sitio de peregrinación para los habitantes de los pueblos adyacentes a través de sectores lejanos.

### TRABAJOS ETQSA2

Fachada  
Revestimiento



## 3.2 VALIDACIÓN FINAL DE LA PROPUESTA DE DISEÑO

Para la validación se establece el instrumento de medición que propone Likert en la investigación social para medir actitudes, es decir un conjunto de afirmaciones o juicios ante una reacción favorable o desfavorable que en una escala del 1-5 son: 5 Totalmente de acuerdo, 4 De acuerdo, 3 Neutral, 2 En desacuerdo 1 Totalmente en desacuerdo.

En cuanto a los requisitos de la validación se formulan los expuestos por Raúl Bellucia y Chávez que son:

- |                              |                      |
|------------------------------|----------------------|
| 1. Calidad gráfica genérica. | 8. Reproducibilidad. |
| 2. Ajuste tipológico.        | 9. Legibilidad.      |
| 3. Corrección estilística.   | 10. Inteligibilidad. |
| 4. Compatibilidad semántica. | 11. Pregnancia.      |
| 5. Suficiencia.              | 12. Vocatividad.     |
| 6. Versatilidad.             | 13. Singularidad.    |
| 7. Vigencia.                 | 14. Declinabilidad.  |

### IDENTIDAD VISUAL

Parámetro	Requisito	Resultado	Descripción	Valoración
Logotipo	*Versatilidad	isotipo	isotipo (puerta)	5
	*Calidad gráfica	isotipo y nombre	simetría	5
	*Pregnancia	logotipo	pocos elementos	5
Tipografía	*Vocatividad	grande	Trajan Pro	4
	*Legibilidad	dos tipografía	Trajan P -Utsaah	5
	*Singularidad	color	nombre (escuela)	5
Cromática	*Ajuste tipológico	dos colores	verde y café	4
	*Compatibilidad S	complementarios	colores de tierra	4

### CATÁLOGO

Parámetro	Requisito	Resultado	Descripción	Valoración
Estructura	*Inteligibilidad	tamaños	malla	4
	*Suficiencia	reducción mínima	pruebas reducción	5
	*Versatilidad	C. corporativos	CMYK-RGB-Pant.	4
Tipografía	*Vocatividad	grande	Trajan Pro	4
	*Legibilidad	dos tipografía	Trajan P -Utsaah	5
	*Singularidad	color	nombre (escuela)	5
Cromática	*Ajuste tipológico	dos colores	verde y café	4
	*Compatibilidad S	complementarios	colores de tierra	5

### PORTAL WEB

Parámetro	Requisito	Resultado	Descripción	Valoración
Interfaz	*Versatilidad	interfaz	misma estructura	5
	*Reproducibilidad	I. dinámica	Mac-PC-móviles	4
	*Singularidad	logotipo e info	misma estructura	5
Imágenes	*Calidad gráfica	fotografías	imágenes grandes	4
	*Suficiencia	info y proyectos	toda la información	5

	Nombre del artesano	Identificación de la institución	Evoca a la institución	Identificación del nombre
Encuesta realizada a la Coordinadora Piedad Brito y a 4 estudiantes de la escuela.	*Lcda.Piedad Brito	5	5	3
	*Daniel Argudo	4	4	4
	*Santiago Pulataxi	3	4	5
	*José Luis Vaca	4	4	4
	*Abigail Soto	5	3	5
	*PROMEDIO	4.2	4	4.2

Figura 16. Tablas de validación final

### 3.3. ASPECTOS TÉCNICOS DEL PROYECTO

#### 3.3.1. MATERIALES Y DETALLES CONSTRUCTIVOS

##### IDENTIDAD VISUAL

Una vez desarrollado el logotipo y se dieron parámetros de diseño al uso del mismo y se presentan en el manual de identidad visual:

- \*TAMAÑO 17 x 15cm
- \*IMPRESION: FULL COLOR tiro y retiro (DIGITAL)
- \*TIPO GRAPADO en el lomo

##### DISEÑO DE PORTAL WEB

El portal web tiene una estructura tradicional, tiene como base las siguientes características principales:

- \*INDEX y 5 páginas internas
- \*Código HTML
- \*Gadgets de Wordpress

##### CATÁLOGO DE PROYECTOS

El catálogo tiene como características:

- \*TAMAÑO 21 x 14.8cm
- \*MATERIAL: COUCHE 200 GR
- \*IMPRESION: FULL COLOR tito y retiro (IMPRESIÓN OFFSET)
- \*GRAPADO en el lomo



### 3.3.3. COSTOS DE PRODUCCIÓN Y DISEÑO

#### IDENTIDAD VISUAL

MANUAL DE IDENTIDAD	CANTIDAD	VALOR UNITARIO	VALOR FINAL USD
Diseño logotipo	40 HORAS	20	800
Manual de identidad	5 HORAS	20	500
Diseño de Papelería	5 HORAS	20	100
IMPRESIONES + IVA	10	20	22,50
	* (VALOR 1H=20USD		1422,50

#### DISEÑO DE PORTAL WEB

MANUAL DE PORTAL WEB	CANTIDAD	VALOR UNITARIO	VALOR FINAL USD
Diseño interfaz	60 HORAS	20	1200
Configuración y edición	15 HORAS	20	300
Dominio (una vez)	-	15	15
Hosting+IVA (mensual)	-	12	12
	* (VALOR 1H=20USD		1527

#### CATÁLOGO DE PROYECTOS

MANUAL DE IDENTIDAD	CANTIDAD	VALOR UNITARIO	VALOR FINAL USD
Diseño portada	25 HORAS	20	500
Diseño hojas internas	25 HORAS	20	500
Configuración y edición	5 HORAS	20	100
IMPRESIONES + IVA	100	2,50	250
	* (VALOR 1H=20USD		1350

### CONCLUSIÓN DEL CAPÍTULO 3

La validación del proyecto a través de instrumentos de medición en la percepción del usuario en una encuesta a un grupo de artesanos y autoridades permitió constatar que el mantenimiento e inversión en la escuela es accesible, tanto los aspectos técnicos, materiales del proyecto, mecanismos de producción y costos arrojaron un valor total de 4299,50 USD que se encuentra dentro del presupuesto anual de la escuela, este valor fue elaborado a través de un análisis individual de cada aplicación gráfica medible en horas, con un valor promedio de 20 USD la hora.

## CONCLUSIONES

- El desarrollo de este proyecto reforzó conceptos de diseño a través de la retroalimentación académica.
- A través de la metodología de diseño se verificó que los resultados finales son óptimos y servirán para posteriores cambios o trabajos académicos similares.
- La investigación y la recopilación de datos concluyen que existe interés de las autoridades en mejorar la información e identificación de la Escuela Taller Quito San Andrés 2.

## RECOMENDACIONES

- Se recomienda a posteriores trabajos de identidad gráfica de la Escuela Taller Quito San Andrés 2 realizar nuevas investigaciones de campo, ya que la misma ha sido vulnerable a cambios políticos y administrativos durante su vida institucional.
- Se recomienda que con el fin de que la identidad visual de la Escuela Taller Quito San Andrés 2 tenga una imagen reconocible en el tiempo, ésta mantenga su estructura, referente al logotipo y colores corporativos.

## BIBLIOGRAFÍA

### AUTORES DE DISEÑO GRÁFICO

Ambrose Gavin y Harris Paul, (2009) DESIGN THINKING. Editorial Basic Desgins 08

Alfredo Sanz. (2001) PLAN ESTRATÉGICO DE MERCADO PARA UNA IDENTIDAD CORPORATIVA

Capriotti, P. (2013). PLANIFICACIÓN ESTRATÉGICA DE LA IMAGEN CORPORATIVA. Málaga: IIRP 4TA EDICION

Chaves y Bellucia, (2003), LA MARCA CORPORATIVA. Gestión y diseño.

Lucía Paulo (2014), ARTÍCULO "¿Diseñas sitios web o folletos web?" <http://foroalfa.org/articulos/disenas-sitios-web-o-folletos-web>

Peris, P. S. (2000). IMAGEN Y COMUNICACIÓN DE LAS ONGS

Pozo, Rafael, La normalización entre el proceso de Diseño y la producción gráfica, AENOR, 2015, normas UNE 54117: 2014 y la serie UNE 54131:2014

Revista digital Look and remember (2012) BLOG: <http://business.lookandremember.com/Blog/Por-que-tener-catalogos-impresos-sigue-siendo-necesario-para-las-empresas>

Van Riel, C. (1998). COMUNICACIÓN CORPORATIVA. PEARSON EDUCACIÓN

Vega, Eugenio. (2009) FUNDAMENTOS DE DISEÑO. <http://www.eugeniovega.es/paidos/brand.pdf>

### AUTORES DE INVESTIGACIÓN

Chávez Alizo, Nilda (2001). INTRODUCCIÓN A LA INVESTIGACIÓN EDUCATIVA. Maracaibo. Venezuela. Ars Gráfica S. A.

Danhke, G.L. (1989). INVESTIGACIÓN Y COMUNICACIÓN

Elejabarrieta F. (2007) CONSTRUCCIÓN DE ESCALAS DE ACTITUD TIPO THURST Y LIKERT

### AUTORES DE MARCO TEÓRICO

Cristiana, B. (1998). LA AUDIENCIA DE QUITO: aspectos económicos y sociales (siglos XVI-XVIII),. Quito: COLECCIÓN PENDONEROS, Ediciones Abya Ayala.

Maximy y Peyronnie, R. y. (2002). QUITO INESPERADO. Quito: Ediciones Abya-Yala, 1ra. Edición

Espinoza José. (1990). EL ARTE POPULAR Y SUS PROYECCIONES,

Gocial, Museo Fray Pedro. (s.f.). ESCUELA QUITENA. Recuperado el 21 de Abril de 2014, de <http://www.museopedrogocial.org/index.php/escuela-quitena>.

Salazar, O. (2005). MAESTRIA: UN MODELO DE COMERCIALIZACIÓN DE LAS ARTESANÍAS ECUATORIANAS. Quito, julio del 2005

Zambrano. R (2006) QUITO, P ATRIMONIO CULTURAL DE LA HUMANIDAD. Quito: LIBRESA

Comercio, E. (10 de 09 de 1980). Quito . El Comercio, pág. 1

## ANEXOS Y FOTOGRAFÍAS

ENTREVISTA ESCUELA TALLER SAN ANDRES

Lunes, 28 de Abril del 2014

Arquitecto José Gallegos

DIRECTOR ESCUELA TALLER SAN ANDRES

Piedad Brito

COORDINADORA DE ALUMNOS.

¿Cómo ayudan ustedes a los jóvenes estudiantes?

En la escuela talleres nosotros les ayudamos con la formación de jóvenes comprendidos en edades de 15 a 22 años porque el ciclo de formación es de 3 años. Aquí vienen jóvenes de escasos recursos económicos, proceden principalmente de los alrededores de la ciudad de Quito, ellos son alumnos becarios, tienen aquí una serie de beneficios sociales. El horario de permanencia de los alumnos es de 7:30 de la mañana a 3:30 de la tarde. Dentro de los beneficios está un desayuno o un refrigerio a la media mañana y el almuerzo al medio día. Los chicos reciben una ayuda económica que sobretodo es para transporte, pasajes ya que anteriormente se tenía el problema de que los papás no tenían para darles los pasajes y por eso los chicos faltaban, además se les da uniformes, equipo de seguridad, tienen un seguro contra accidentes porque la formación de los chicos es del 80% en práctica en los talleres y el 20% de teoría la damos exclusivamente de las materias que necesitan para cada uno de los oficios, entonces cuando están sujetos a riesgos, están en máquinas, están en alturas no son empleados entonces no tienen un seguro social, nosotros lo que hacemos es contratarles un seguro de accidentes personales que les cubre las 24 horas del día, estén dentro o fuera de la escuela, tienen una clínica donde reciben atención médica principalmente para enfermedades comunes, si es que es de accidente el seguro les cubre. Tenemos un fondo de herramientas que si corresponde a un ahorro mensual que la escuela les va haciendo, para que al final del ciclo los estudiantes puedan desempeñarse en cada uno de los oficios, es decir, que no les entregamos en dinero, sino les entregamos un kit de herramientas a fin de cada uno de los servicios por decirle en albañilería se les da carretilla amoladora matillos palas, todo lo que necesitan para un oficio.

¿Entonces ellos vienen y se preparan durante los 3 años para hacer un oficio?

Claro, ellos aprenden un oficio. La escuela tienen por el momento seis especialidades: construcción civil, donde aprenden electricidad plomería y albañilería, luego tenemos carpintería, ebanistería, que es la confección de muebles, aprender a conocer las clases de maderas que existen, los muebles, ventanas, todo lo relacionado a madera, tenemos mecánica en general que es lo que suelda, forja todo el trabajo con el hierro. Tenemos jardinería que se dedican al cuidado de las plantas, al diseño de jardines, al cuidado del cultivo en viveros y tenemos cocina tradicional que es también un patrimonio la gastronomía, entonces impulsamos sobretodo la cocina tradicional, pero luego lo hacemos también con los platos internacionales, de manera que el alumno sepa de todo, sepa lo nacional, sepa lo internacional y también pueda ponerse luego su restaurante.

¿Qué es lo que pretende la escuela como tal?

Sobretodo que el alumno salga, no a buscar un trabajo que es muy difícil conseguirlo, lo que queremos es que salga y se ponga su propio taller, su propia microempresa, se unan estudiantes y unan sus capitales pequeños en herramientas y puedan desempeñarse ya por su propia cuenta. Aspiramos que el alumno sea capaz de desempeñarse, desenvolverse, proyectarse hacia un trabajo independiente.

¿Ellos ya salen con un diploma de aquí?

Les damos nosotros un certificado que es el aval del conocimiento de estos 3 años de formación, cada taller tiene como máximo 10 alumnos, entonces el alumno es prácticamente una persona que está en directo vínculo con su instructor.

¿Cuántos alumnos tiene la escuela?

Ahorita la escuela tiene 80, antes el cupo era de 100 pero lastimosamente por los recursos económicos tenemos que bajar un poquito. Porque antes estábamos auspiciados por la agencia española de cooperación internacional también, lamentablemente por el hecho de su situación que todos conocemos a nivel mundial, la crisis económica ha hecho que se retiren y han tenido que suspender pero ya han dejado sembrada la semilla.

¿Sin ellos ustedes han podido seguir adelante?



Claro, nosotros estamos ahora con el auspicio del gobierno a través del instituto de patrimonio cultural.

¿Hay otra escuela taller en Quito?

Había una escuela que por el momento esta en un cierre temporal igualmente por la falta de recursos económicos.

¿La van a reabrir después?

Depende, la fundación escuela Taller Quito, tiene dos escuelas. La escuela taller san Andrés y la Escuela Taller Quito I que está cerrada temporalmente. La aspiración lógicamente es reabrir la pero necesitamos recursos entonces ya depende del municipio también el hecho de que nos asignen los recursos. Esa escuela recibe los aportes del municipio de Quito, en el caso nuestro es el Instituto Nacional de Patrimonio Cultural.

¿Ellos les dan los recursos?

Nos dan los recursos a nosotros para que esta escuela funcione.

¿Solamente ellos?

Por el momento solo ellos antes como les comentaba era la agencia. Nosotros optimizamos los recursos, tenemos que ver la forma y estamos operativos.

¿Y para la comida y demás?

Así es.

¿Cuántos estudiantes hay por aula?

Los ideal son los 10 pero ahora nos está pasando que hemos tenido que reducir un poquito los oficios también, antes teníamos 10 oficios y hemos reducido a 6, entonces ahorita por ejemplo en el taller de carpintería estamos con 16 alumnos, un taller de mecánica está con 18, por eso es que llegamos a los 80. Cocina, por ejemplo tenemos 16 muy limitados porque por ejemplo no tenemos dinero para cocina se podrían hacer 3 talleres tranquilamente porque hay cantidad de gente que quiere aprender.

¿Hay mucha demanda de gente para entrar aquí?

Sí.

¿El estudiante sale del colegio, o como es?

Salen de la escuela, antes pedíamos instrucción primaria porque la escuela como tal no puede titular, es decir, no puede dar el título artesanal ya que no tiene la aprobación, entonces nosotros le damos un certificado y teníamos un convenio con la junta nacional de defensa del artesano que es la institución que les titulaba. Por el momento, también ellos con esto del gobierno están suspendidos y están haciendo sus trámites para volver. Entonces es a través de esta institución que nosotros también a los chicos que les orientamos para que puedan titularse.

¿Y qué es lo que tiene que hacer un chico para entrar a esta escuela?

Los requisitos son primero la predisposición a querer aprender uno de estos oficios, o sea los ecuatorianos somos muy hábiles para aprender un oficio pero a estos chicos no les gusta estudiar mucho. Aquí como le comentaba reciben las materias específicas para que les ayude, matemáticas de ley necesitan saber, contabilidad, presupuestos, porque necesitan calcular, o sea cuanto van a necesitar en madera, cuando van a cobrar en mano de obra, necesariamente tienen que saber. Luego las tecnologías propias de los oficios, o sea los propios monitores o maestros de taller son los que les dan toda la teoría. Solo un día a la semana tienen teoría, los otros 4 días pasan en talleres, o sea aprenden en la práctica lo que aprenden en la teoría. Sobretudo el éxito de estas escuelas taller es que los chicos hagan la práctica. Por ejemplo lo que nos ha pasado a nosotros que cuando salimos de la universidad, somos teóricos y cuando queremos trabajar recién vamos a la práctica.

Los chicos durante la etapa de formación ya tienen trabajitos, quien no necesita un albañil, carpintero, electricista, alguien que le ayude. Además tienen la ventaja de que sus maestros tienen obras afuera y muchas veces les pueden dar la posibilidad de que ya trabajen en sábados.

¿Cuándo nació esta escuela?



En el año de 1992, tenemos ya 7 promociones afuera, esta es la octava.

¿Esta promoción cuando sale?

El próximo año acaban los 3 años de formación.

¿De la gente que ya ha salido, usted ha escuchado como les va?

Claro. O sea, nosotros hacemos seguimiento con los chicos. Lastimosamente la movilidad de los chicos porque a veces no tienen casa propia se pierde el contacto. Hay una movilidad de los chicos que vienen nos visitan entonces si podemos conocer. A veces nos hemos encontrado con algunos de ellos en empresas, están muy bien, se han puesto su propia empresa. Para nosotros es más difícil acordarnos de los chicos pero ellos nos ubican. En una ocasión estábamos en kiwi y un chico justo pagaba con una chequera y era un ex alumno que se había puesto su fábrica de metal mecánica.

El hecho de que los alumnos vengan a la escuela es un éxito, porque para ellos estar vagando sin hacer nada es peor, ya logramos traerlos y si es que aprenden y salen capacitados ya es mucho mejor.

¿No ha habido alguien más que quiera ser auspiciante?

Bueno siempre hay lineamientos entonces por el momento estamos con este instituto.

¿Los chicos hacen algún aporte al municipio?

Si, todo lo que es el edificio escuela taller es hecho por nuestros alumnos, aquí ninguna institución no nos ha dado fondos para restaurar el edificio, lo hemos hecho con el mismo dinero de funcionamiento de la escuela porque los chicos aportan con su mano de obra, entonces a la vez que aprenden.

¿Dónde más se puede ver el trabajo de estos chicos?

Bueno la escuela taller nace con una iniciativa del gobierno español y como contraparte o entidad cooperante ecuatoriana el instituto nacional de patrimonio cultural. Desde el año anterior estamos exclusivamente con el financiamiento de este instituto. Cuando se crea la escuela en el principal frente de obra, es el convento de San Francisco, aquí

se desarrollo una actividad alrededor de los 14 años en donde podemos ver jardines , puertas, rejas, paredes, pisos en los diferentes claustros que es el trabajo de los diferentes chicos.

Por ejemplo el patio inglés, los elementos de hierro, entonces hubo un importante despliegue allá. Paralelamente al trabajo de San Francisco fuimos rehabilitando varios trabajos de rehabilitación para la instalación de la escuela en el sector norte en el antiguo Hospital Militar de Quito ahora ya ha cambiado. Se ve el proceso del trabajo de los chicos y los últimos años estamos dedicados a un programa que se llama aulas docentes de trabajos que es la presencia de técnicos y alumnos de la escuela taller en otras ciudades, parroquias afuera de Quito.

A cargo de la escuela, están los chicos de la Escuela de Cicalpa Viejo en la provincia de Chimborazo, cantón Colta donde entramos en todo proceso de recuperación total. Se hizo un trabajo en la piedra de la fachada ya que estaban dispersas después del terremoto que hubo, se trabajó la parte interna, recuperación de los muros que están vestigios de la antigua iglesia, cementaciones, se las dejo recuperando también el espacio del entorno. Con esta experiencia empezamos a la par en el mismo Colta toda la recuperación del parque, jardines y muros, las condiciones en las que se encontraba y completamos el trabajo de esta zona con una fuerte actividad en lo que era el lucimiento del asentamiento de todas las fachadas del entorno. Entonces es una idea que desde el patrimonio cultural sale, entonces la presencia de la escuela va a beneficiar a otros sectores.

También se trabajó en las fachadas de la parroquia San Andrés, cantón Guano, en la Comuna de Agua Blanca, Machalilla cerca de Puerto López, Manabí. La Rehabilitación del museo de sitio de la comuna de Agua Blanca, aquí tenemos los trabajos de carpintería, albañilería donde se dejó reinstalada toda la muestra arqueológica a que ya había pero se dejo en mejores condiciones.

¿Solo con los chicos de aquí se abastecen para estos trabajos?

Claro, luego de esta experiencia de Agua Blanca, regresamos al año siguiente. Se rehabilitó toda la parte del museo de las mallas concepcionistas de Loja, jardines, puertas, retablos. Dejamos reinstaladas las gradas para la visita del museo. Ahora estamos en el parque principal de Zaruma, el Oro en donde hicimos una recuperación integral del parque principal de Zaruma, pisos, rejas, gradas, jardines, etc.

¿Son solo proyectos patrimoniales?

Si. Como nuestra entidad aportante es el Centro de Patrimonio Cultural siempre estamos



vinculados. Se realizó la rehabilitación del museo de la ex Casa de los Estancos en Portoviejo. Fue un reto importantísimo porque aparte de toda la situación arquitectónica ventanas puertas muros dejamos igual recuperados toda la panelera antigua y nuevos elementos para dejar ordenada la muestra del museo.

Al año siguiente se nos pidió trabajar en una solución para la antigua capilla de la comuna de agua blanca entonces la decisión fue retirarla porque estaba que colapsaba en su totalidad, había varios procesos constructivos, hormigón, hierro madera, caña guadúa, una meseta de hormigón sobre la caña guadúa, entonces se veía que era un serio riesgo para los moradores del sector.

Entonces se retiró toda la capilla y se armaron diferentes elementos con materiales de la zona como la quincha y otros elementos. Rescatando ciertos simbolismos y de parte nuestra entregamos bancas, altar, carpintería, restauramos el Cristo, todo hecho por los chicos.

En San Pedro la Bendita en la urna San Vicente de Loja se había caído un árbol años atrás y estaba la cúpula totalmente destruida entonces se entró a un proceso de recuperación de la cúpula, se consolidó la parte de pintura mural que todavía existía, se colocó reja al altar, se cambió ventanas y se puso jardines.

En la zona de cañar Ingapirca los íconos ecológicos con el trabajo de recuperación del auditorio del complejo arqueológico, áreas internas, externas, pisos. Siempre respetando el criterio de las tecnologías de la zona. La otra obra que apoyamos allá fue la rehabilitación de la casa del arqueólogo en el mismo complejo, años atrás apoyamos también con el proyecto de ferrocarriles del estado, con algunas estaciones particularmente de la zona de Latacunga, donde algunos elementos se los trabajo allá y otros los trajimos. Acá por la complejidad y además otras por el tamaño se las trabajó allá en el sitio. Entonces eso es básicamente la obra en términos generales de la escuela taller, es el trabajo permanente continuo que se hace con los chicos y para los chicos, es el dar una capacitación artesanal con un mejor perfil humano. Se les habla muchos sobre el autoestima, valores, se puede hablar de una recuperación del ambiente. Se puede hablar de una recuperación también de las vidas de estos chicos.

¿Y la visita de la prensa ayuda?

Siempre es positivo a la larga se difunde el proyecto y se motiva a los chicos que participen.

¿Esta información solo se puede ver aquí, no hay página web?



No, hemos podido tenerla.

Entonces a raíz de la experiencia, precisamos el apoyo de otras estancias. Esta escuela taller de artefacto es otro proyecto que no depende de nosotros pero apoyamos y en Colta se creó la Escuela Taller Puruhá en el cantón Colta donde ayudamos también con una supervisión de las cosas básicas. Podemos ver la historia de los oficios como picapedrería, jardinería y viveros, taller de mecánica en general. Todos estos talleres hay este momento menos Picapedrería donde no tuvimos alumnos escritos. El taller de mecánica en general se relaciona a veces con automotriz engloba forja carpintería metálica, cerrajería, es decir, toda la situación de soldadura. Los talleres de carpintería algunos de los frentes de albañilería como frentes de un horno tradicional de Santa Clara en San Francisco y podemos ver lo que han hecho los chicos en la sala de exposiciones.

¿Quién maneja la parte de la imagen?

No tenemos. Como siempre hemos dependido del sistema de financiamiento externo la imagen llevaría la propia escuela lo malo es que los recursos siempre vienen muy justitos que a veces se nos ha complicado.

¿Tal vez esto ha sido un obstáculo para hacer una página web de esto?

Claro. Porque nos tocaría ver un técnico de esa área, vienen evaluadores de la asociación de chefs del Ecuador para darles el certificado, entonces cada alumno tiene que preparar un plato típico de la zona y hacer todo el proceso, son bien exigentes. Sobre todo seguir un curso afuera de cocina es muy caro entonces la gente tiene cursos más pequeños, aquí se aprovecha que también hacen el almuerzo diario de los chicos están todo el tiempo practicando. También existe el área de panadería, cada chico que viene tiene su espacio para trabajar, su propia cocina y aquí se realiza la evaluación práctica.

## FOTOGRAFÍAS (ETQSA2)



Figura 17. Escuela Taller Quito San Andrés 2. (Exterior) Quito - Ecuador Fotografía tomada por: David Argüello



Figura 18. Escuela Taller Quito San Andrés 2. (Exterior) Quito - Ecuador Fotografía tomada por: David Argüello



Figura 19. Escuela Taller Quito San Andrés 2. (Interior) Quito - Ecuador Fotografía tomada por: David Argüello



Figura 20. Escuela Taller Quito San Andrés 2. (Interior) Quito - Ecuador Fotografía tomada por: David Argüello



Figura 21. Estudiantes artesanos encuestados el Viernes 9 de octubre del 2015

Estudiantes artesanos

- \*Carolina Cárdenas
- \*Daniel Argudo
- \*Santiago Pulataxi
- \*José Luis Vaca
- \*Abigail Soto

**ENCUESTA DE PERCEPCIÓN**

A que le evoca el logotipo ? Museo de arte \_\_\_\_\_  
Escuel artesanal \_\_\_\_\_ Institución religiosa \_\_\_\_\_

El logotipo le recuerda a la institución? \_\_\_\_\_

El logotipo le genera seguridad? \_\_\_\_\_

El nombre le recuerda al logotipo? \_\_\_\_\_

Encuesta realizada a 4 estudiantes de la ETQSA2 para los dos casos tanto del logotipo original como del nuevo con un porcentaje de reconocimiento e identificación de la institución del 90%, y en el primer caso, con un porcentaje del 60 %, datos que sirven para el levantamiento de datos de la validación final.