



ESCUELA DE DISEÑO INDUSTRIAL

Tema:

“DISEÑO DE TRAJES DE NOVIA REFLEJANDO LOS ELEMENTOS
SIMBÓLICOS DE LA CULTURA MACHALILLA”

Proyecto de investigación previo a la obtención del título de
Ingeniera en Diseño Industrial.

Línea de Investigación:

Morfología, Tendencias, Normativas y/o Gestión de Diseño y aplicaciones.

Autora:

ANDREA VIVIANA MORALES CÉSPEDES

Director:

ING. Mg. GABRIEL NUÑEZ ESCOBAR

Ambato – Ecuador

Diciembre 2018

PONTIFICIA UNIVERSIDAD CATÓLICA DEL ECUADOR
SEDE AMBATO
HOJA DE APROBACIÓN

Tema:

“DISEÑO DE TRAJES DE NOVIA REFLEJANDO LOS ELEMENTOS
SIMBÓLICOS DE LA CULTURA MACHALILLA”

Línea de investigación:

Morfología, Tendencias, Normativas y/o Gestión de Diseño y aplicaciones.

Autora:

ANDREA VIVIANA MORALES CÉSPEDES

Gabriel Alejandro Núñez Escobar Ing. Mg.

CALIFICADOR

f. 

Diana Gabriela Flores Carrillo, Ing. Mg.

CALIFICADORA

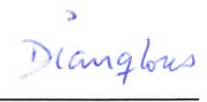
f. 

Michele Paulina Quispe Morales Dis. Mg.

CALIFICADORA

f. 

Gabriel Alejandro Núñez Escobar Ing. Mg.

DIRECTOR ESCUELA DE DISEÑO INDUSTRIAL

f. 

Hugo Rogelio Altamirano Villarroel, Dr.

SECRETARIO GENERAL PUCESA

f. 

 Pontificia Universidad
Católica del Ecuador
SECRETARÍA GENERAL
PROCURADURÍA

 Pontificia Universidad
Católica del Ecuador

BIBLIOTECA

Ambato – Ecuador

Diciembre, 2018

DECLARACIÓN Y AUTORIZACIÓN

Yo: ANDREA VIVIANA MORALES CÉSPEDES, con CC. 180460288-4, autora del trabajo de graduación intitulado: “DISEÑO DE TRAJES DE NOVIA REFLEJANDO ELEMENTOS SIMBÓLICOS DE LA CULTURA MACHALILLA”, previa a la obtención del título profesional de INGENIERA EN DISEÑO INDUSTRIAL, en la escuela de DISEÑO INDUSTRIAL. /Oficina de Postgrados

1.- Declaro tener pleno conocimiento de la obligación que tiene la Pontificia Universidad Católica del Ecuador, de conformidad con el artículo 144 de la Ley Orgánica de Educación Superior, de entregar a la SENESCYT en formato digital una copia del referido trabajo de graduación para que sea integrado al Sistema Nacional de Información de la Educación Superior del Ecuador para su difusión pública respetando los derechos de autor.

2.- Autorizo a la Pontificia Universidad Católica del Ecuador a difundir a través de sitio web de la Biblioteca de la PUCE Ambato, el referido trabajo de graduación, respetando las políticas de propiedad intelectual de Universidad

Ambato, diciembre 2018



ANDREA VIVIANA MORALES CÉSPEDES
CC. 180460288-4



BIBLIOTECA

DEDICATORIA

A donde hemos llegado se debe a que siempre está a nuestro lado, y es Ud. Padre Celestial, es por ello que la carrera la dedicamos al dador de la vida, al que nos ha dado entendimiento, conocimiento y sobre todo nos ha dado sabiduría para poder escoger lo que hoy somos: Una profesional al servicio de la comunidad.

RESUMEN

El presente proyecto tiene como objetivo promover las culturas Precolombinas del Ecuador siendo la cultura Machalilla la que se va desarrollar en el mismo, con la realización de vestidos de novia reflejando elementos simbólicos de la cultura. En el desarrollo de la investigación se utilizó el método deductivo, el cual consiste en indagar y estudiar de forma general para llegar a las partes más representativas de esta cultura, a través de la recolección de información bibliográfica de artículos realizados, fichas de observación y encuestas estructuradas a un grupo de mujeres potenciales que deseen contraer matrimonio en la provincia de Tungurahua. Como último tras los resultados obtenidos, realizar bocetos con diferentes diseños de vestidos de novia, utilizando materiales que son acordes a la ocasión y colores que representan a la cultura que se está investigando; los elementos simbólicos representados mediante la abstracción serán los cuales sean el punto focal en los vestidos de novia, y finalmente plantear una línea de vestidos de novia con estilo etno.

Palabras claves: vestidos de novia, cultura precolombina, cultura Machalilla, elementos simbólicos.

ABSTRACT

The aim of this project is to promote the pre-Columbian cultures of Ecuador such as the Machalillan culture which will be developed with the manufacturing of wedding dresses with symbolic elements of this culture. In the development of the study, the deductive method was used, which researches and studies people in a general manner to reach the most representative parts of this culture by collecting bibliographic information from journals, observation sheets and structured surveys to a group of women that wish to get married in the province of Tungurahua. Finally, with the results obtained, patterns with different designs of wedding dresses were made using materials that are according to the occasion and colors, which represent the culture that is under study. The symbolic elements represented by means of abstraction will be the focal point of the wedding dresses. Finally, a clothing line of wedding dresses with an ethnic style is proposed.

Keywords: wedding dresses, pre-Columbian culture, Machalillan culture, symbolic elements.

TABLA DE CONTENIDO

DECLARACIÓN Y AUTORIZACIÓN.....	iii
DEDICATORIA.....	iv
RESUMEN.....	v
ABSTRACT.....	vi
TABLA DE CONTENIDO.....	v
TABLA DE GRÁFICOS.....	x
CAPÍTULO I.....	1
PLANTEAMIENTO DEL PROBLEMA.....	1
1.1.Antecedentes.....	1
1.2.Planteamiento del problema.....	2
1.3.Objetivos.....	4
CAPÍTULO II.....	5
MARCO TEÓRICO.....	5
2.1.Definiciones y conceptos.....	5
2.5.Morfología de la mujer.....	18
2.6.Siluetas.....	19
2.7.Perfil del consumidor.....	21
2.8.Culturas precolombinas del Ecuador.....	21
2.9.Culturas precolombinas de la Costa.....	23
2.10.Cultura Machalilla.....	24
2.11.Elementos simbólicos de la cultura Machalilla.....	26
2.12.Estado del arte.....	30
CAPÍTULO III.....	32

METODOLOGÍA.....	32
3.1. Enfoque de la Investigación.....	32
3.2.Modalidad de la investigación	32
3.3.Nivel o tipo de investigación	33
3.4.Población y Muestra	34
3.5.Técnicas e instrumentos.....	35
3.6.Tabulación y datos	36
3.7.Fichas de observación.....	46
3.8.Conclusiones.....	55
CAPÍTULO IV.....	57
PROPUESTA	57
4.1.Conceptualización.....	57
4.2.Introducción.....	58
4.3.Inspiración.....	58
4.4.Aplicación y abstracción de los elementos simbólicos de la C. Machalilla...	59
4.5.Brief.....	75
4.6.Imagen gráfica	75
4.7.Elementos para crear una colección.....	80
4.8.Materiales e insumos.....	81
4.9.Gama de colores.....	84
4.10.Diagrama de operaciones.....	85
4.11. Descripción de la colección	86
4.12.Composición de la colección	87
4.13.Muestra física de la colección.....	135
4.14.Evaluación de la propuesta.	137

CAPITULO V	140
Conclusiones y recomendaciones.....	140
5.1.Conclusiones.....	140
5.2.Recomendaciones	141
BIBLIOGRAFÍA	142
ANEXOS	144

TABLA DE GRÁFICOS

TABLAS

Tabla 2.1 Cronología del vestido	9
Tabla 2.2 Tipos de velos	13
Tabla 2.3 Morfología de la mujer	19
Tabla 3.1 Ficha de observación 1	46
Tabla 3.2 Ficha de observación 2	47
Tabla 3.3 Ficha de observación 3	47
Tabla 3.4 Ficha de observación 4	48
Tabla 3.5 Ficha de observación 5	48
Tabla 3.6 Ficha de observación 6	49
Tabla 3.7 Ficha de observación 7	49
Tabla 3.8 Ficha de observación 8	50
Tabla 3.9 Ficha de observación 9	50
Tabla 3.10 Ficha de observación 10	51
Tabla 3.11 Ficha de observación 11	51
Tabla 3.12 Ficha de observación 12	52
Tabla 3.13 Ficha de observación 13	52
Tabla 3.14 Ficha de observación 14	53
Tabla 3.15 Ficha de observación 15	53
Tabla 3.16 Ficha de observación 16	54
Tabla 3.17 Ficha de observación 17	54
Tabla 3.34 Marca	76
Tabla 4.1 Abstracción 1	59

Tabla 4. 2 Abstracción 2	60
Tabla 4. 3 Abstracción 3	61
Tabla 4. 4 Abstracción 4	62
Tabla 4. 5 Abstracción 5	63
Tabla 4. 6 Abstracción 6	64
Tabla 4. 7 Abstracción 7	65
Tabla 4. 8 Abstracción 8	66
Tabla 4. 9 Abstracción 9	67
Tabla 4. 10 Abstracción 10	68
Tabla 4. 11 Abstracción 11	69
Tabla 4. 12 Abstracción 12	70
Tabla 4. 13 Abstracción 13	71
Tabla 4. 14 Abstracción 14	72
Tabla 4. 15 Abstracción 15	73
Tabla 4. 16 Abstracción 16	74
Tabla 4. 17 Cromática CMYK.....	78
Tabla 4. 18 Escala de grisis.....	79

GRÁFICOS

Gráfico 3. 1 Elaborado por un diseñador	36
Gráfico 3. 2 Color del traje	37
Gráfico 3. 3Largo del vestido	38
Gráfico 3. 4 Forma del vestido	39
Gráfico 3. 5 Detalles	40
Gráfico 3. 6 Estilo etno	41

Gráfico 3. 7 Elementos del traje	42
Gráfico 3. 8 Colores para combinar	43
Gráfico 3. 9 Cultura Ecuatoriana	44
Gráfico 3. 10 Costo del traje	45
Grafico 4. 1 Representa Elementos	137
Grafico 4. 2 Textura y colores	137
Grafico 4. 3 Materiales	138
Grafico 4. 4 Estilo Etno	138
Grafico 4. 5 Exigencias.....	139
Grafico 4. 6 Elegancia, sobriedad e innovación	139

ILUSTRACIONES

Ilustración 2. 1 Colores	12
Ilustración 2. 2 Tocado	12
Ilustración 2.3 Lencerías	16
Ilustración 2. 4 Accesorios.....	17
Ilustración 2. 5 Morfología	18
Ilustración 2. 6 Silueta	20
Ilustración 2. 7 Silueta 2	21
Ilustración 2. 8 Mapa	24
Ilustración 2. 9 Deformación de cráneos	26
Ilustración 2. 10 Cuenco	27
Ilustración 2. 11 Botella con asa en forma de estribo	27
Ilustración 2. 12 Posición sentada.....	29
Ilustración 2. 13 Figura Aguileña	29

Ilustración 4. 1 Collage.....	58
Ilustración 4. 2 Marca	75
Ilustración 4. 3 Marca 1	76
Ilustración 4. 4 Tipografía.....	76
Ilustración 4. 5 Malla	77
Ilustración 4. 6 Marca escala de grises	79
Ilustración 4. 7 Marca positivo y negativo.....	80
Ilustración 4. 8 Materiales.....	81
Ilustración 4. 9 Materiales 2.....	82
Ilustración 4. 10 Insumos.....	83
Ilustración 4. 11 Gama de colores.....	84
Ilustración 4. 12 Proceso.....	85
Ilustración 4. 13 Colección	86
Ilustración 4. 14 Ritual Ilustración.....	87
Ilustración 4. 15 Ritual Patronage.....	88
Ilustración 4. 16 Ritual dibujo plano.....	89
Ilustración 4. 17 Ritual proceso	90
Ilustración 4. 18 Ritual Costos.....	91
Ilustración 4. 19 Mítica.....	92
Ilustración 4. 20 Mítica patronage	93
Ilustración 4. 21 Mítica patronage 2	94
Ilustración 4. 22 Mítica dibujo plano	95
Ilustración 4. 23 Mítica proceso.....	96
Ilustración 4. 24 Mítica costos.....	97
Ilustración 4. 25 Ucuyaya Ilustración	98

Ilustración 4. 26 Ucuyaya patronage	99
Ilustración 4. 27 Ucuyaya patronage 2	100
Ilustración 4. 28 Ucuyaya dibujo plano	101
Ilustración 4. 29 Ucuyaya proceso	102
Ilustración 4. 30 Ucuyaya Costos	103
Ilustración 4. 31 Pedestal ilustración	104
Ilustración 4. 32 pedestal patronage.....	105
Ilustración 4. 33 Pedestal dibujo plano	106
Ilustración 4. 34 Pedestal proceso.....	107
Ilustración 4. 35 Pedestal costo.....	108
Ilustración 4. 36 Estribo.....	109
Ilustración 4. 37 Estribo patronage	110
Ilustración 4. 38 Estribo dibujo plano.....	111
Ilustración 4. 39 Estribo proceso	112
Ilustración 4. 40 Estribo costos.....	113
Ilustración 4. 41 Machalilla ilustración	114
Ilustración 4. 42 Machalilla patronage.....	115
Ilustración 4. 43 Machalilla dibujo plano	116
Ilustración 4. 44 Machalilla proceso	117
Ilustración 4. 45 Machalilla costos	118
Ilustración 4. 46 Cuarzo ilustración	119
Ilustración 4. 47 Cuarzo patronage	120
Ilustración 4. 48 Cuarzo dibujo plano.....	121
Ilustración 4. 49 Cuarzo proceso	122
Ilustración 4. 50 Cuarzo costos.....	123

Ilustración 4. 51 Ceremonial Ilustración.....	124
Ilustración 4. 52 Ceremonial Patronage.....	125
Ilustración 4. 53 Ceremonial dibujo plano.....	126
Ilustración 4. 54 Ceremonial proceso	127
Ilustración 4. 55 Ceremonial costos.....	128
Ilustración 4. 56 Placa perforada ilustración.....	129
Ilustración 4. 57 Placa perforada patronage.....	130
Ilustración 4. 58 Placa perforada patronage 2.....	131
Ilustración 4. 59 Placa perforada dibujo plano	132
Ilustración 4. 60 Placa perforado proceso.....	133
Ilustración 4. 61 Placa perforada costos	134

CAPÍTULO I

PLANTEAMIENTO DEL PROBLEMA

1.1. Antecedentes

El presente proyecto que se desarrolló, comprende en diseñar trajes de novia teniendo como referente los elementos simbólicos de la Cultura Machalilla. Lo que conlleva a que cada uno de ellos sean único de acuerdo a los requerimientos de las consumidoras.

En la actualidad el ajuar de novia es adquirido, bajo diseños ya existentes en almacenes, tiendas online, y bajo pedido con diseñadores o costureras, llevando siempre un modelo encontrado en una revista o en internet, conllevando a realizar réplicas de trajes. La implementación de identidad cultural en cada uno de los accesorios que comprenden el atuendo de novia serán lo que haga al traje único; trabajando bajo el concepto de alta costura.

El proyecto se justifica porque no existen trajes de novia reflejando elementos simbólicos de la cultura Machalilla disponibles en el mercado local y el uso de atuendos con fusión cultural es la clave de una tendencia que se atreverá con las combinaciones de bordados, el exceso de accesorios y una explosión de elegancia “Estilo Etno”, que en la actualidad se encuentra en boga. Es por ello, el interés de indagar sobre los vestidos de novia con identidad cultural ecuatoriana, que se enfoque en plasmar los elementos más representativos de la cultura investigada, en lo que respecta en cerámica, para posteriormente brindar un ajuar completo con identidad propia y única. La mayor parte de trajes usados en ceremonias nupciales son réplicas de diseños ya existentes de diseñadores famosos, lo que conlleva al

consumismo en masa lo que es de gran innovación crear trajes únicos y con identidad cultural razón por lo cual serán bajo medidas lo que comprende conceptos de alta costura.

La creación de una línea de trajes de novia con elementos de la cultura Machalilla, permite revalorizar las diferentes culturas del Ecuador que marcaron la historia del país, plasmados en el estilo etno lo cual pretende transmitir lo más representativo de las misma; siendo este un atuendo elegante y funcional.

1.2. Planteamiento del problema

1.2.1. Contextualización

A nivel mundial los trajes de novia dependen mucho de la personalidad de quien lo va a usar, es importante saber las necesidades requeridas y sobre todo que sea único. Los existentes en el mercado son previamente elaborados sin saber quién va a adquirirlo posteriormente al observar que no existe autenticidad en los mismos y sobre todo la falta de promoción cultural, se propone diseñar todo lo que comprende al ajuar de novia teniendo el referente de inspiración que son los elementos simbólicos de la cultura Machalilla, puesto que nuestro Ecuador posee una riqueza cultural innumerable.

La adquisición de los mismos para una ceremonia nupcial es lo más relevante de la misma, esto conlleva a que el usar un traje de novia sea lo más relevante en la boda,

razón por lo cual las novias utilizan atuendos de producción en masa que son elaborados bajo la clonación de diseños.

La falta de identidad en cada uno de los trajes ya existentes, provoca que un nicho de consumidoras que optan por el estilo Etno sea desatendido, planteando así nuevos diseños para mujeres que van adquirir matrimonio que se identifican bajo este estilo y de esta manera llegan a satisfacer su necesidad y consumir un ajuar con identidad cultural. En países cercanos a Ecuador existe un diseñador mexicano, Armando Mafud el cual desarrolla trajes con identidad cultural de su país lo que significa que se puede transmitir elementos culturales en trajes formales y estos no pierdan su sobriedad y elegancia.

1.2.2. Formulación del problema

El traje de novia es lo más importante para quien van a contraer matrimonio, es por ello que debe ser único y que vaya acorde a la personalidad de quien lo va a usar. En la ciudad de Ambato y la provincia de Tungurahua, existen locales comerciales en los cuales se puede encontrar el ajuar de novia previamente elaborados, los cuales son realizados tan solo con el fin de ser comercializados indistintamente, de quien lo vaya a adquirir. A su vez también las novias adquieren su vestido en tiendas online o acuden donde diseñadores o costureras para que los confeccionen, trayendo con ellas un modelo de revista o internet. Por lo tanto, surge la necesidad de diseñar trajes de novia con las tendencias étnicas, siendo esta la que marca pasarelas internacionales, este estilo consiste en transmitir lo más representativo de una cultura mediante los detalles en prendas de vestir. La Cultura Machalilla será un referente

para ser tomado como motivo de inspiración, debido a que los elementos simbólicos de la cerámica fueron lo que marcaron a esta cultura, y le permitieron identificarse de las demás, las abstracciones de las piezas serán reflejados en ajuares de novia.

1.2.3. Delimitación del problema

PERÍODO: 2015

ESPACIO: Cultura Machalilla

ÁREA: Diseño de Modas

UNIDAD EXPERIMENTAL: Trajes de novia.

1.3. Objetivos

1.3.1. Objetivo General

Diseñar trajes de novia reflejando los elementos simbólicos de la cultura Machalilla.

1.3.2. Objetivos Específicos

- Analizar los elementos en cerámica de la cultura Machalilla, para la abstracción de las formas más representativas y plasmarlas en el terminado de los trajes.
- Determinar la influencia del estilo etno en alta costura, para la revalorización de la cultura Machalilla.
- Desarrollar un prototipo de trajes de novia reflejando los elementos simbólicos de la cultura Machalilla.

CAPÍTULO II

MARCO TEÓRICO

2.1. Definiciones y conceptos

2.1.1. Vestimenta

La vestimenta es una temática muy compleja según Veneziani (2007), debido a que conlleva el análisis de varios ámbitos de la vida y de su personalidad. El estudio se desarrolló de forma externa ya que en la moda lo esencial es la parte estética y la satisfacción del cliente. Para Veneziani (2007) “la vestimenta también es expresión y posee sus propios códigos de acuerdo con cada cultura.” Lo que permite que sea una forma de transmisión ideológica; convirtiéndose la vestimenta en un lenguaje de expresión y a su vez un elemento de protección ante las diferentes adversidades de la naturaleza.

2.1.2. Vestuario

El vestuario brinda protección al cuerpo los diferentes estados climáticos y las inclemencias de la naturaleza. “La moda es mucho más que esto: cumple importantes funciones en nuestras vidas, entre las cuales se destacan la social, la sexual y la estética” Lando (2009). El vestir proporciona información sobre nuestra personalidad, permitiendo así que el vestuario sea una forma de lenguaje, proporcionando un estatus social por cómo se ven, las personas que tienen mayor

poder adquisitivo pueden comprar prendas de mejor calidad, dando así una identidad para el grupo social al cual pertenece.

Las personas de acuerdo a su edad han sido influenciadas por la moda, siendo la inspiración para la creación y producción de prendas de vestir. Ya que en tiempos anteriores las que más consumían eran las jóvenes que compraban vestuario para salir, con el desarrollo de la mujer en la vida económica, enrolándose en el ámbito laboral ha permitido que sus ingresos puedan ser usados en sus vanidades y para que ella se pueda ver mejor.

2.1.3. Tipología del vestuario

Para, Fiallos (2012) existen tres tipos de vestuarios esenciales dentro del diseño de modas, y a su vez en ellos sub categorías más específicas:

2.1.3.1. Alta costura

La alta costura considerada como diseños exclusivos y detallados, que son trabajos únicos y bajo medida que llevan mucho tiempo en su elaboración y además usan materiales de la más alta calidad, lo que da el realce a cada pieza que se usa, sus elaboradores son personas que poseen una gran experiencia en lo que hacen, ya sean costureras, bordadores, sastres, entre otros. Lo que les caracteriza por sus tradiciones y conocimientos en cada detalle elaborado.

2.1.3.2. Prêt-à-porter

La traducción de este término francés es “listo para llevar” o “listo para usar”, tuvo su origen en los sesenta y rompió esquemas de la alta costura, permitiendo así llegar a la moda informal sin dejar de lado la calidad que caracterizaba a los productos que marcaron esta tendencia. No son diseños exclusivos, ni tampoco en una sola talla, pero lo que les caracteriza es que no son corrientes y con detalles elaborados a mano.

2.1.3.3. Mercado en masa

Son productores que comprenden prendas de vestir que satisfacen las necesidades de una gran gama de clientes, creando prendas en masa y en tallas estándar, abaratando costos con el uso de materiales económicos, y esperando clonar colecciones diseñadores famosos.

2.1.4. Traje de novia

El matrimonio es considerado uno de los acontecimientos más importantes en una mujer, razón por la cual en la preparación de la boda cada detalle es prolijo, para Vertice (2011), la preparación de la boda va “desde la decoración de la ceremonia hasta el diseño de las invitaciones, el pastel, el ramo y, sobre todo, el vestido y peinado.”

La realización de una boda ha tenido una transformación desde sus inicios antes de Cristo hasta la actualidad, muchas son celebradas de acuerdo a la cultura donde se desarrolla.

Según Vertice (2011), en la historia de las bodas podemos decir que eran cuando los hombres capturaban a mujeres de otros pueblos vecinos y eran llevadas para satisfacción sexual, trabajo doméstico y procreación. La mujer empieza a tener mando de decisión en la era del Imperio Romano, pero aun siendo un objeto de comercio, transcurriendo el tiempo y llega el siglo XIX que empieza la mujer a tener inclinación hacia quien desea que sea su compañía.

A lo largo del tiempo el vestido de novia ha sido lo más importante en la ceremonia, siendo este el centro de atracción y lo que embellece a la novia en su realización, “Los primeros indicios del uso de un atuendo especial para la ceremonia de casamiento datan de la Edad Antigua, pero la historia del vestido de novia como tal es mucho más reciente”. (Vertice, 2011, pg9.)

2.1.4.1. Ajuar de novia

En tiempos pasados el ajuar de novia era indumentaria para el uso diario como sábanas, ropa de cama, entre otros. que eran elaboradas con sus propias manos, pero en la actualidad el ajuar de novias consiste en todos los elementos que usarían antes, durante y después de la ceremonia nupcial.

El atuendo comprende: vestido de novia, zapatos, velo o tocado, liga, ramo, ropa interior, accesorios y joyería, algo viejo, nuevo, azul y prestado. El ajuar por lo general gira entorno tras la elección del mismo.

2.1.4.2. Cronología del vestido de novia en diferentes culturas del mundo

Tabla 2 1 Cronología del vestido

Tiempo	Descripción
Antigua Grecia	Siendo el velo el accesorio primordial en esta época, debido a que simbolizaba la virginidad de la mujer, siendo este retirado por el novio. cuando la mujer llegaba al templo donde se iba a realizarse la ceremonia.
Antiguo Egipto	“Probablemente, la novia llevaba un vestido largo o una túnica hecha con lino y se cubrían de la cabeza a los pies con una red o velo entretrejado con cuentas o abalorios.”
Imperio Romano	El vestido usado en la boda era muy, siendo la túnica lo más esencial del traje con adornos de trenzas que representaban a Juno, diosa de la maternidad y del matrimonio.
Antiguas culturas rusas	El atuendo usado es de color rojo ya que se consideraba el color de la alegría, belleza o calidez. La esposa usaba un peinado con trenzas recogidas ya que simboliza que la mujer ya se encuentra casada.
Edad media	Las princesas de la época eran quienes más se destacaban en sus atuendos y más aún si eran matrimonios entre países diferentes, en lo que respecta a la confección de vestido no estimaban gastos en sus materiales siendo lo importante que mientras más costosos sean aún mejor para su elaboración.
Siglo XV	Este siglo es cuando se utiliza exclusivamente un vestido de novia. El estilo gótico era lo que predominaba en los cortes de la época,

	<p>haciendo parecer a la mujer ligeramente embarazado, sus cortes conformaban por una faja, y “la línea del talle muy alta por debajo de pecho, y unas mangas largas que a veces llegaban al suelo”.</p>
Siglo XVII	<p>Los vestidos de color verde y amarillo eran los que predominaban en la época, de igual manera eran complementados con encajes que en la actualidad se usan, pero a inicios del siglo los colores preferenciales eran el rosa y el coral, y utilizabas cuellos muy elaborados en sus trajes.</p>
Siglo XVIII	<p>Los vestidos de estilo rococó son los que destacan en la época, teniendo preferencia por los colores verde pastel, rosa pálido, azul suave. Su traje se asemejaba a un arreglo floral, realizando faldas despampanantes y con un corsé.</p>
Siglo XIX	<p>Tras la boda de la Reina Victoria de Gran Bretaña con el Príncipe Alberto en 1840, en la que ella lucía un espléndido vestido blanco satén, es cuando este color llega hacer de uso que representa lujo debido a su forma de limpieza.</p>
En 1919	<p>Desde 1910 que para Elijuri (2014) “comienza la década del orientalismo y de los nuevos tiempos.” Se deja de lado lo de la época victoriana, tanto en diseño y forma, permitiendo el ingreso de nuevos tejidos en la elaboración de trajes de novia.</p>
1920	<p>Al llegar a los años 20 la evolución de las mujeres en costumbres y tradiciones toma su apogeo. Coco Chanel muestra nuevos diseños de trajes de novia donde rompe todos los parámetros del vestido largo de épocas antiguas, pero manteniendo el velo y la cola.</p>
1960	<p>Años posteriores en la década de los 60, se ven afectados por los movimientos sociales los cuales son reflejados en la moda de la época, entra en boga la minifalda lo cual son usadas para el día de su boda.</p>
1970	<p>Aparecen los años 70 en lo cual remontan a años pasados en el cual expresan la pureza virginal mediante el atuendo que usan para la</p>

	ceremonia. Y entra en tendencia de la época el uso de trajes en corte perfecto y clásico; el velo es corto con muchas capas.
1980 y 1990	Los trajes de novia son versátiles, optando por un look natural. En la actualidad existen muchos trajes de novias que van desde años antiguos y hasta las tendencias actuales, siendo así porque cada mujer requiere de un traje con estilo propio y que le identifique según sus gustos y cultura que tiene.

Fuente: Elijuri, (2014), *Sueños de Novias*.

2.1.4.3. Características del traje de novia

2.1.4.3.1. Color

En años pasados el vestido de novia dependía mucho de la cultura de donde provienen, pero en la actualidad lo característico de un vestido es el blanco, debido a que según la tradición este es símbolo de pureza, honorabilidad y sobre toda la inocencia de la contrayente, pero si existen intermedios como beige, champagne.

En años pasados se comenzó a utilizar el color blanco en el traje de novia como símbolo de poder, es decir que la familia de dónde provenía la novia era de un status social alto, debido a que la inversión en la confección del traje requería telas de muy alta calidad, acabados y muy costosos.

Fiallos (2012), manifiesta que en Estados Unidos e Inglaterra el color amarillo era el que predominaba en los trajes de novia, debido a que se veían identificados con el dios del amor y la abundancia, y el rojo era característico de una mujer que ya no era virgen.

Ilustración 2 1 Colores



Fuente: HOLA.com, (2014), *50 años y 50 novias: Así fue el desfile de Pronovias 2015*, Barcelona, HOLA S.L.

2.1.4.3.2. Tocado

Es un accesorio que se usa en la cabeza, puede ser elaborado de cualquier material con el cual convine el traje o sea el que le gusta a la contrayente.

El tocado se remonta de años pasados, ya que las novias usaban una guirnalda de flores, el día de su matrimonio.

Ilustración 2 2 Tocado



Fuente: El Blog de Llamazaresfoto, (2014), *Tocados de Novia*, 2014, Barcelona, Copyright Patricia Llamazares Rodríguez 2013-2017

2.1.4.3.3. Velo

EL velo simboliza la virginidad, nobleza y virtud de la novia; depende mucho a la cultura que pertenezca, en culturas Orientales cubría el rostro de la novia hasta cuando finalice la ceremonia, ya que era ahí cuando el novio llega a conocer a su esposa Elijuri (2013).





En la antigua Roma el velo era símbolo de protección, en Inglaterra era la representación de la pureza de la mujer. Llegando así a ser un elemento importante del traje de novia.

Dejando de lado el significado en años remotos, llegamos a la actualidad el velo es un complemento que forma parte del traje de novia, siendo usado en todos los diseños de grandes famosos, hoy es gusto de quien lo va a usar.

Tipos de Velo

Tabla 2 2 Tipos de velos

Nombre	Descripción	Imagen
Corto o Blusher	Es el velo tradicional que mide de largo alrededor de 55 y 65 cm, dependiendo del diseño del vestido, es el que usualmente cubre el rostro de la novia hasta que en la ceremonia llegue el momento del beso.	

Velo corto hasta el codo	Usualmente el largo es de 75 cm suele llegar al codo o cintura de la novia, se caracteriza por que va colocado tras el peinado desplegándose por la espalda hasta llegar al empate de la cintura de la novia.	
Medio velo o yema del dedo	Mide de 85 a 125 cm, siempre dependiendo de la altura o talla de la novia lleva este nombre de yema del dedo ya que llega hasta la punta de los dedos de la novia.	
Tipo capa	Conocido usualmente velo tipo cascada, un velo que va desde la cabeza abriéndose hasta llegar a la cintura, su forma es más corto en la parte delantera y ondulándose hacia los lados. Llega a medir alrededor de 45cm.	
Capilla	Velo que llega hasta el suelo, que se asemeja a la cola del vestido de novia. La longitud del velo dependerá mucho del largo del vestido.	
Catedral	Un velo catedral se caracteriza por medir mínimo 225 cm llegando a combinar con el largo de la cola, que usualmente usan novias de la realeza. Un velo que puede medir de 200 a 500 cm permitiendo tener bordados acordes al estilo del vestido y gustos de la novia.	

Velo tipo vals	Un velo que se caracteriza ya que su largo va desde la rodillas o tobillos.	
Mantilla	Velo caracterizado por ser elaborado con encajes sus contornos redondeados. Es cogido en la parte de la cabeza por una peineta que es de una sola capa.	
Velo Electrizado	Un velo que consta de varias capas, es corto que debe llegar hasta lo omóplatos de la novia.	
Velo de jaula o birdcage veil	Velo ruso o francés, se lo conoce también como velo de malla, constan de una sola capa que cae asimétricamente por el rostro de la novia.	

Fuente: Elijuri, (2014), *Sueños de Novias*.

2.1.4.3.4. Lencería nupcial

La lencería nupcial depende mucho de la personalidad de la novia, se debe tener en cuenta la comodidad, e ir acorde al vestido que va a usar. Lo esencial es que debe ser sensual, elegante y sofisticada, tres cosas importantes que no deben faltar en el accesorio que complementa el traje de novia.

Muchos creen que la lencería nupcial es algo sin importancia, ya que va dentro del vestido, pero resulta lo contrario, ya que es el punto clave para la noche especial. Existen tres tipos de lencería una que va con el vestido, otra para la noche de bodas y por último para la luna de miel, es por ello que grandes marcas que elaboran lencerías han propuesto nuevos diseños en prendas para estos momentos, debido a que en la actualidad es un complemento en el traje de novia.

Ilustración 2 3 Lencerías



Fuente: BDA Y VIDA, (2014), Lencería nupcial, guapa y sexy en tu boda. © Boda y Vida.

2.1.4.3.5. Accesorios

Los accesorios son un complemento del traje de novia que van acorde al diseño del traje de novia, las tendencias actuales son cualquier ornamento que vaya bien con el atuendo que va usar ese momento tan especial, en la actualidad son los gustos de la novia, los que mandan en la elección.

Los accesorios van desde mitones, peinetas, gargantillas, collares, ligas de novias o damas, bisutería e infinidad que complementos que pueden combinar con el traje de novia.

Ilustración 2 4 Accesorios



Fuente: Llorente, (2016), Accesorios de boda: Joyas de novia para cada tipo de vestido. © 2010-2018 Trilud S.p.A.

2.1.4.3.6. Tendencias

Según Padilla (2017), manifiesta cinco tendencias que años anteriores fueron protagonistas y en la actualidad siguen imponiendo, con tejidos ricos en textura y detalle:

Cortes; con diseños sutiles amoldándose a la silueta femenina; y no puede faltar los clásicos como corte princesa o sirena, usados por grandes marcas como PRONOVIAS con diseñadores como Rosa Clará, también se imponen vestidos con faldas voluminosas, teniendo en cuenta ceñir bien su cintura, estos modelos se les puede ver en colecciones de Galia Lahav y Jesús Peiró.

Escotes; el escote ilusión sigue prevaleciendo en vestido de novia tanto para la espalda como la parte delantera incorporando a esto pedrería para enfatizar hombros y cintura.

Encaje, pedrería, transparencias y volúmenes, para este tipo de vestuario es muy importante que siempre estén presentes los detalles, marcando así la diferencia y brindando un producto único, utilizando la pedrería en bordados con cristales que utilizo la diseñadora Jenny Packham. La transparencia aún sigue vigente un año más, usado en espalda, mangas y en diseños completos con encajes. Laura Escribani

es una de las creadoras de encajes deslumbrantes, plasmando en diseños innovadores.

Los colores tradicionales aún siguen prevaleciendo en los diseños nupciales entre los que resaltan son los rosas, nude y colores champan.

Vestidos de novia cortos, usados por muchas ya que el día de su boda desean mostrar sus piernas, y lucir un diseño de dos piezas elegantes, entre ellas faldas largo mini, diseños mini.

2.5. Morfología de la mujer.

Durán (2013), en su libro menciona que la mujer depende mucho de su morfología, cada una de ellas que va cambiando a lo largo de su vida. Existen siete tipos de siluetas en la mujer que son: Reloj de arena, guitarra, triángulo, triángulo invertido, columna, rectángulo y óvalo.

Ilustración 2 5 Morfología

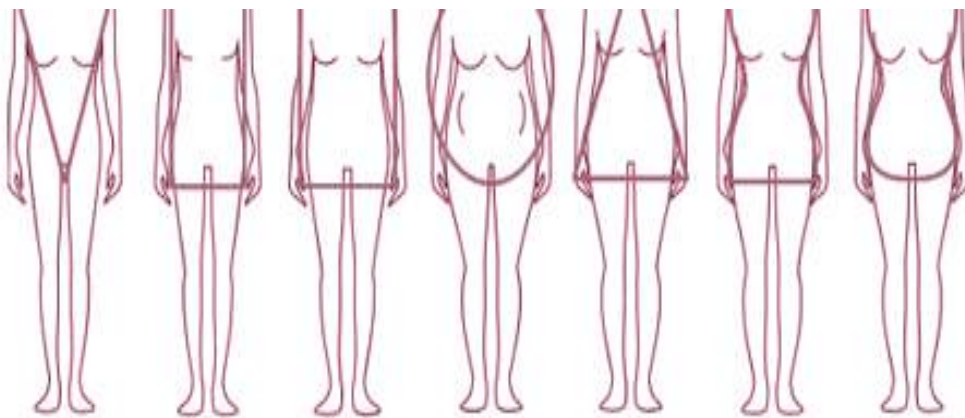

Fuente: Gonzales, (2014), *Tu imagen define tu personalidad*. Dr Digital Agency.

2.5.1. Tipos de cuerpos de mujer

Tabla 2 3 Morfología de la mujer

Tipo	Descripción
Reloj de arena.	Como su nombre lo indica es similar a un reloj de arena que es que pertenece a una mujer exuberante con hombros y caderas proporcionadas y una cintura estrecha.
Guitarra	La diferencia entre la silueta de reloj de arena las caderas son más prominentes y formados dando así una forma de las nalgas más formadas., siendo así los hombros anchos y los pechos protuberantes, y con una cintura estrecha.
Triángulo	Se da este nombre debido a que la forma del cuerpo se asemeja a un triángulo teniendo unos hombros más pequeños que las caderas.
Triángulo invertido	Esto da cuando una mujer tiene los hombros más anchos que las caderas semejando a la forma de un triángulo, pero esta vez invertido.
Columna	Teniendo una cintura muy poco prominente siendo así que los hombros y caderas sean pequeñas.
Rectángulo	Teniendo los hombros y caderas el mismo ancho siendo así los hombros, cuadrados y las caderas sin ser torneadas, la cintura no se destaca ya que no es definida.
Ovalo	Una mujer muy protuberante en sus formas, los hombros caídos con unas caderas más angostas que la cintura.

Fuente: Andrea Morales (2015)

2.6. Siluetas

Hernández (2013), señala “Las prendas son tridimensionales y aunque es posible pensar en la totalidad de la línea de contorno y en la forma de la ropa

como una silueta, esta cambia cuando se ve la prenda en su 360°, moviéndose, doblándose y revelando su volumen”.

La silueta es la que da distinción al diseño de cada una de las prendas de vestir, se distingue desde lejos, ya que de cerca lo que se aprecia son los detalles. Existen algunas formas de siluetas estas pueden ser:

2.6.1. Tipos de siluetas

Ilustración 2 6 Silueta

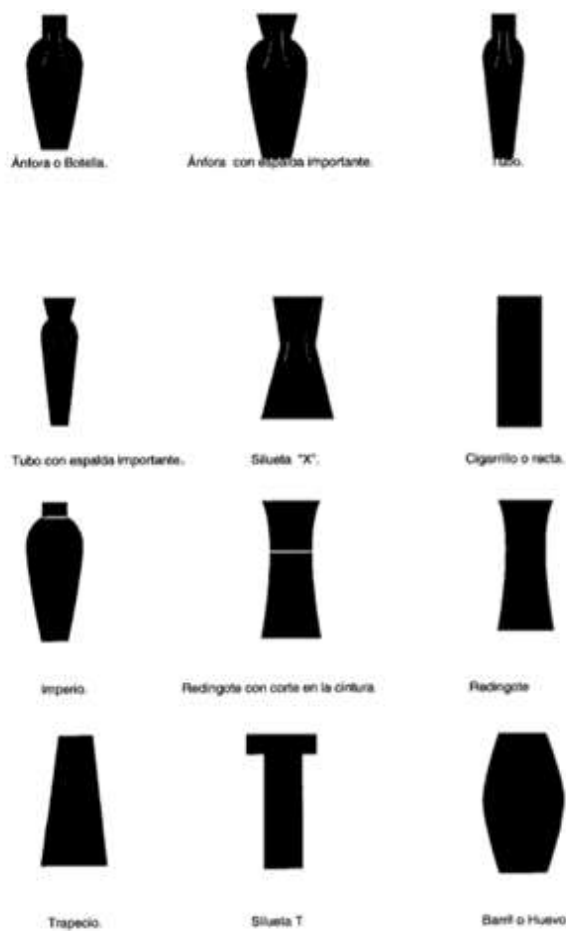

Fuente: Núñez, (2007), *Análisis de la altacostura en la industria de la moda ecuatoriana*.

Ambato. PUCESA.

Ilustración 2 7 Silueta 2

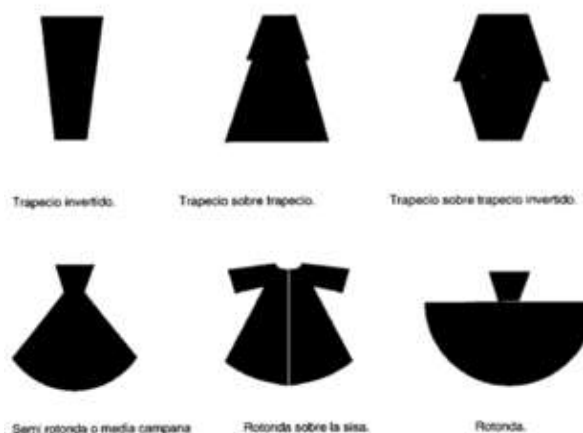

Fuente: Núñez, (2007), *Análisis de la altacostura en la industria de la moda ecuatoriana*.

Ambato. PUCESA.

2.7. Perfil del consumidor

Cardenas (2016), los factores que determinan el perfil del consumidor son: demográfico, sociológico y psicológico.

Va dirigido a mujeres solteras de 25 a 30 años de edad, económicamente activas, que posean un nivel económico medio y medio alto de la provincia de Tungurahua. Que se identifican en su estilo de ropa con inclinación bajo tendencias con fusiones étnicas. Las consumidoras son de personalidad abierta con toma de decisiones acertadas bajo sus conceptos.

2.8. Culturas precolombinas del Ecuador

El Ecuador precolombino fue conocido también como Ecuador antiguo, por los eventos acontecidos en épocas remotas Ochoa (2011), ocurrió hace 10.000 a.C.

“hasta la conquista española, hecho que inicia con la captura de Atahualpa”, presuntamente en 1532 d. C. no poseían escritura Perú, Bolivia y Ecuador, tenían los Quipus que era una manera de conteo de las culturas que estaban acentuadas en estos países. Muchos de los investigadores creen que los Quipus no eran tan solo un método de conteo sino también una escritura tridimensional.

Las culturas precolombinas son:

Cultura Valdivia

Cultura Machalilla

Cultura Mayo – Chinchipe

Cultura Chorrera

Cultura Cosanga

Cultura Jama – Coaque

Cultura Bahía

Cultura La Tolita Tumaco

Cultura Guangala

Cultura Milagro – Quevedo

Cultura Manteño – Guancavilca

Cultura Cañari

Cultura Napo

Cultura Puruhá

Cultura Inca

La mayor parte de arqueólogos dividen el estudio del Ecuador en cuatro etapas o periodos:

Precerámico (10.000 a.C. – 3600 a.C.)

Formativo (3600 a. C. – 500 a.C.)

Desarrollo Regional (500 a.C. – 500 d.C.)

Integración (500 d.C. – 1532 d.C.)

2.8.1. Período formativo

Segarra (1986), manifiesta que la fabricación de la cerámica dependía mucho del grado de cultura que poseían las mismas. Cada una de ellas se identificaban con sus piezas, por la forma de elaboración, ya que era lo que les diferenciaba de las demás, la misma representaba los sentimientos de cada uno de los que las realizaban, y a su vez eran innovados por los conocimientos adquiridos en los diferentes actos comerciales que realizaban.

Las necesidades aumentaban, ellos iban al ritmo de la actualización y mejora de su estilo de vida pasando así de un nómada cazador, a un productor sedentario. Para ser un hombre dedicado a la mejora de su caza, relaciones sociales y a la producción artesanal. Para Segarra (1986), “La suerte de la arqueología ecuatoriana es el descubrimiento de viejas culturas, comenzó cuando Emilio Estrada halló, en 1958, una aldea de 5.000 años de edad junto al pueblo coterero de Valdivia.”, dando datos que hace posiblemente 6000 años ya existió el período formativo.

2.9. Culturas precolombinas de la Costa

En Costa (2011), señala que las culturas ecuatorianas tuvieron muchos cambios por las conquistas sufridas y adoptaron costumbres ajenas, las cuales llegaron a formar

parte de ellas. Estos hombres eran nómadas dedicados a la cacería para su sobrevivencia.

Las culturas pasan al período Formativo después de ser agro alfareras, reciben este nombre debido a que se encuentran en un estado de formación. Este período se desplegó entre los años 4000 y 500 a. C. Cada uno de los que pertenecían a una cultura poseían elementos característicos como la agricultura, sedentarismo, tejidos, familia, cultos, ritos, cerámicas, pasando de sencillo a lo más complejo por su desarrollo, en la cerámica tuvieron mayor conocimiento para su elaboración, ya que tenían un mejor acabado y más pigmentos, los ritos eran más importante para quienes lo realizaban, en esta región las culturas que se desarrollaron son:

Cultura Valdivia

Cultura Machalilla

Cultura Chorrera

2.10. Cultura Machalilla

Ilustración 2 8 Mapa



Fuente: Peñaranda, (2014), *Cultura Machalilla*. Blogger.

Para Otoneda (2010) “Machalilla floreció súbitamente hacia 2.000 a. C. en torno a las espectaculares bahías del litoral de Manabí. Igual que la cultura Valdivia, la cultura Machalilla contaba con una base de subsistencia diversificada en la que el maíz tenía un papel subsidiario frente a otros cultivos como el fréjol y la calabaza. La cerámica de Machalilla también muestra cierta continuidad de su antecesor Valdivia. Sin embargo, las aldeas de Machalilla eran más grandes que las de Valdivia, y la agricultura era más afianzada, lo que evidencia una evolución cultural que incrementa a lo largo de la época formativa.

Incluso hay indicios de obras hidráulicas como cisternas y camellones, en los poblados asociados a la cultura Machalilla de la costa, síntomas de una incipiente intensificación de la agricultura. Además, Machalilla mantuvo contacto con las poblaciones de la sierra que recién iniciaban la transición a la domesticación de plantas y la sedentarización, siendo su influencia un estímulo para el desarrollo cultural de los valles interandinos. La cultura Machalilla se sumergió ante la hegemonía cultural de Chorrera que duró entre 1500 y 500 a. C”.

Llegando a ser Machalilla la continuación de la cultura Valdivia y el comienzo de la cultura Chorrera.

Algo muy característico de la cultura Machalilla es la deformación de cráneos de forma vertical y occipital, que realizaban a los infantes en muy cortas edades, que se puede afirmar que era signo de status social. Los actos ceremoniales de funerales es algo que le diferencia de la cultura Valdivia, ya que era diferente, puesto que

sepultaban a sus difuntos en cerámicas en forma de caparazón de tortuga, siendo encontrados restos en el cementerio de Salango.

Ilustración 2 9 Deformación de cráneos



Fuente: Morales, (2015), *Museo de la Casa de la Cultura*. Quito.

2.11. Elementos simbólicos de la cultura Machalilla

2.11.1. Cerámica

Al transcurso del tiempo se va marcando una nueva cultura sucesora de la Valdivia siendo esta la Machalilla, la tradición de los ancestros se iba perdiendo mientras llegaba las nuevas maneras de elaboración de cerámica tanto en forma, acabado, el cual le daba belleza y les diferenciaba de las demás. La textura de la cerámica era más fina, ya que la pasta con la que la elaboraban brindaba un terminado de engome fino y bien pulido, el espesor varía de 2 a 10 mm. Usando incisiones de líneas rectas o figuras geométricas. La característica más representativa es la elaboración de botellas con asa de estribo, “Ya existían las vasijas con dos pitorros; estos se arquean y juntan formando una asa o tiradera, de cuya mitad emerge un solo

vertedero”. Segarra (1986), Para adornar usaban figuras modeladas, de animales o humanos.

Los vasos antropomorfos, con pitorro en la coronilla de la cabeza, son piezas que llegan a formar parte de la cerámica de esta cultura, otros vestigios son los platos, ollas, cuencos, botellas con pico alto y cilíndrico, apoyanucas, vasijas fitomorfas y cuencos carenados sobre una baja base anular. Los ya mencionados artículos son la galería que se puede mencionar que poseía y le distinguía a la cultura Machalilla, ya que sus decoraciones eran basadas en formas geométricas incisas.

Ilustración 2 10 Cuenco



Fuente: Segarra, (1986). *Historia del Ecuador*. Quito, Ecuador: OFIMEX.

Ilustración 2 11 Botella con asa en forma de estribo



Fuente: Segarra, (1986). *Historia del Ecuador*. Quito, Ecuador: OFIMEX.

Una de las técnicas que representa a esta cultura es el quemado del fuego reducido, con escasas de entradas de aire, generando piezas en cerámica con superficies negras y grabaciones de líneas que dejaban en la cocción.

Ontaneda (2010), la cerámica de este período se caracteriza por el color negro en sus vasijas, siendo estas con tenacidad ahumadas y pulidas, decoradas con líneas grabada y acentuadas con el uso de pigmentos. Usando también en sus cerámicas el color tostado o pardusco - castaño, adornadas con bandas de pintura de color rojo. Los adornos que hacían en las cerámicas eran incisiones o punteados impresos que en ocasiones eran rellenos con pasta blanca. Otros recipientes que caracterizaban a esta cultura eran pintados en su totalidad con pintura roja, también se encuentra vasijas de pintura negra sobre blanco con líneas bruñidas sobre la superficie de las mismas.

2.11.2. Representaciones del ser humano

Una forma diferente de representar al ser humano en arcilla es lo que les caracterizaba, siendo así muy diferente a las representaciones que realizaba la cultura Valdivia. Las figurillas de cerámica en esta cultura son muy estilizadas y con algo de rudeza en su forma, siendo así menos artísticas que de sus antecesores, su parte estética era muy descuidada existiendo dos tipos de figuras que se elaboraba en esta cultura, una de ellas era “un cuerpo plano asentándose una cabeza redonda, igualmente plana, con nariz aguileña y ojos de grano de café o sea unas bolitas con una ranura horizontal” Segarra (1986). Además, en sus elaboraciones en arcilla se encuentran perforaciones, con pintura facial y corporal. Por otro lado,

se encuentran figuras grandes con exageración en sus atributos y estilización, en posición de pie o sentadas. Algunas de estas figuras eran huecas o rellenas, eran plasmados desnudos con sus partes genitales evidentes, estando cubiertas de pintura roja pulida, que en ocasiones formaban líneas gruesas paralelas sobre todo el cuerpo, representando la forma de vida de los miembros de su cultura, ya que se presume que se pintaban su cuerpo en su totalidad o plasmaban figuras geométricas, líneas verticales y horizontales sobre los ojos teniendo un significado mágico religioso.

Ilustración 2 12 Posición sentada



Fuente: By Luckyjor. *Cerámica Machalilla*.

Ilustración 2 13 Figura Aguileña



Fuente: Segarra, (1986). *Historia del Ecuador*. Quito, Ecuador: OFIMEX.

2.11.3. Joyas

Ontaneda (2010), Tras investigaciones realizadas se han podido encontrar brazaletes de concha, colmillos de perro perforados para ser utilizados como colgantes, cuentas de collar cilíndricas de cerámica con decoración grabada, y objetos de concha trabajados en forma de animales.

2.12. Estado del arte

En la tesis elaborada por la autora Proaño Estévez Carolina Estefanía, (2013), de la Universidad San Francisco de Quito titulada “*Desfile de modas reminiscencia, colección novias por siempre*”. Se abstrae la conclusión que en el mundo de la moda desde sus inicios y hasta la actualidad permitirá experimentar e inspirarse en todo lo que se desea o imagina. No existe nada en lo que no se pueda inspirar o tomar referencia para crear nuevas ideas. Como criterio de lo antes mencionado manifiesta que la elaboración de trajes de novia permite explorar ámbitos no realizado anteriormente para sacar nuevas propuestas para el mercado actual.

El autor Palacios Paredes Alejandro (2010), de la tesis titulada “*Fortalecimiento del Patrimonio Histórico Cultural del Ecuador como necesidad vital de la Identidad Nacional y su Proyección al Exterior*”, perteneciente a la Universidad de Guayaquil, Instituto Superior de Posgrado en Ciencias Internacionales y Diplomacia Dr. Antonio Parra Velasco manifiesta que la cultura debe ser una fuente del desarrollo económico y social del país tratando que esta llegue a ser conocida en el exterior tras que los ecuatorianos se identifican con la misma, como

conclusión, nos permitió enriquecernos de la cultura Machalilla para plantear propuestas que aporta al desarrollo de la investigación.

En la tesis titulada *“Diseño de trajes de novia dirigidos a mujeres de tallas grandes de 18 a 35 años de edad en el distrito metropolitano de Quito.”* de la señorita Haro Cristina, estudiante de la Universidad Tecnológica Equinoccial en las conclusiones encontradas tras la investigación encontramos, que la Alta Moda es la categoría que rige al resto de categorías, para marcar la moda es importante que un proponentor no es algo sencillo se debe desarrollar un estilo propio, único y diferente. Tras el criterio planteado podemos decir que se pretende plantear nuevos diseños con referente cultural indígena la cual dará nuevos diseños que satisfagan a un nicho que esté interesado por el estilo etno. El cual es que adopta identidades culturales para plantear nuevos diseños.

Según Soto (2001), La Población, ecuatoriana, esta lista para asumir los cambios que vengan a futuro. Sintiéndose preparados para asumirlo como un pilar fundamental para el desarrollo del mismo, teniendo en cuenta que es un país pluricultural que permita explotar al máximo las mismas para ser promocionadas. De acuerdo con a este criterio podemos manifestar que nuestro país es muy rico en culturas y artesanías que son elaboradas por las mismas, lo cual es importante tener en cuenta que se puede desarrollar nuevas propuestas con conocimiento ancestrales.

CAPÍTULO III

METODOLOGÍA

3.1. Enfoque de la Investigación

El presente proyecto se encuentra enfocado de forma cualitativa, debido a que nos permitirá enfocarnos y dirigirnos a los diversos parámetros de diseño, y así poder desarrollar la propuesta para satisfacer las necesidades de un nuevo target de consumidoras. De esta forma también se llegará a tener las características necesarias y suficientes de los elementos simbólicos de la cultura Machalilla.

3.2. Modalidad de la investigación

El diseño de investigación se enmarcará en las siguientes modalidades:

3.2.1. De campo

La investigación de campo se desarrollará visitando museos que permitan conocer más sobre cómo fue la cultura, puesto que en la actualidad ya no existe la misma, tan solo se encuentran hallazgos arqueológicos que permiten realizar estudios.

3.2.2. Investigación documental–bibliográfica

Se implementará este tipo de modalidad, ya que el trabajo no será solo basado en la experiencia y apoyo de profesionales, sino también en la investigación en libros, revistas e internet, sobre las diferentes culturas indígenas de la Costa y las nuevas tendencias en trajes de novia

3.3. Nivel o tipo de investigación

3.3.1. Exploratoria

El nivel de investigación que se aplicará será exploratorio, se recurrirá a lugares como museos que ayuden y aporten al desarrollo de la indagación, para así poder llegar al objetivo planteado de diseñar trajes de novia para mujeres que opten por la tendencia con estilo etno.

Reconocer variables de interés investigativo, debido a que por medios de las distintas características de los elementos simbólicos de la cultura Machalilla, se obtendrá información enriquecedora para el presente proyecto, se desarrollará cada una de las variables y tendremos mucha información confiable para desarrollar la propuesta planteada.

Sondear el problema poco investigado en libros que contengan información de los elementos simbólicos de la cerámica de la cultura Machalilla, puesto que estos podrán aportar para la abstracción de formas y posteriormente plasmarlo en elementos formales del traje de novia.

3.3.2. Descriptiva

Se desarrolla bajo el nivel de investigación descriptiva, posteriormente a la investigación exploratoria, que se describirá lo encontrado en cada uno de los eventos acontecidos. Comprobar entre dos o más acontecimientos que ayuden al

desarrollo de la propuesta para así abstraer los elementos simbólicos de la cerámica de la cultura Machalilla.

3.4. Población y Muestra

La población para el presente proyecto son mujeres solteras de 25 a 30 años de edad, económicamente activas de la provincia de Tungurahua, debido a que son quienes tomarían la decisión de contraer matrimonio y contarán con el dinero suficiente para la adquisición del traje de novia.

La población de mujeres solteras de 25 a 30 años de edad dentro de la provincia de Tungurahua es de 48148 personas. (INEC, 2010)

Por lo cual se realizó un muestreo, debido a que la población es demasiado extensa para ser investigada.

$$n = \frac{Z^2 P Q N}{Z^2 P Q + N e^2}$$

n= tamaño de la muestra

Z= Nivel de confiabilidad 1.96

P= Probabilidad de ocurrencia 0.5

Q= Probabilidad de no ocurrencia 0.5

N= Población

e= error de muestreo 0.05 o 5%

$$n = \frac{1.96^2 (0.5)(0.5)(48148)}{1.96^2 (0.5)(0.5) + 48148(0.05^2)}$$

n= 381

La muestra con la que se trabajará es de 381 mujeres solteras de la provincia de Tungurahua.

3.5. Técnicas e instrumentos

Se realizó la encuesta y fichas de observación:

La encuesta es importante para el desarrollo de la investigación con el propósito de obtener información confiable para el uso de textiles, detalles, formas y más, para crear la propuesta adecuada para la investigación, la misma que se aplicó a potenciales consumidoras.

Las fichas de observación son otras de las técnicas importantes para el desarrollo, puesto que, al realizar la visita al museo del Banco Central del Ecuador, se recolectan imágenes de las cerámicas y piezas arqueológicas que poseen de la cultura.

3.6. Tabulación y datos

1.- Ud. usaría un traje de novia elaborado por un diseñador en su matrimonio eclesiástico.

Gráfico 3. 1 Elaborado por un diseñador

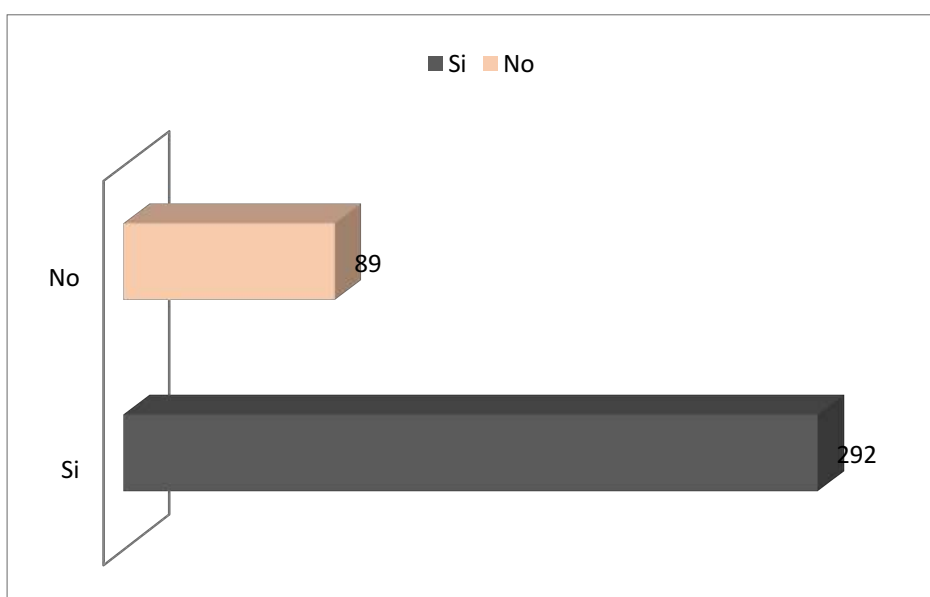

Elaborado por el autor

Análisis e interpretación

La mayor parte de mujeres que desean contraer matrimonio que es el 77%, prefieren que su traje de novia sea elaborado por un diseñador, y un porcentaje del 23% no desean que su traje lo realice un diseñador.

Por lo tanto, demuestra que las futuras mujeres que van a contraer matrimonio optan que un diseñador elabore su traje teniendo en cuenta sus necesidades y por ende satisfacer las mismas.

2.- Que color de traje de novia usaría

Gráfico 3. 2 Color del traje

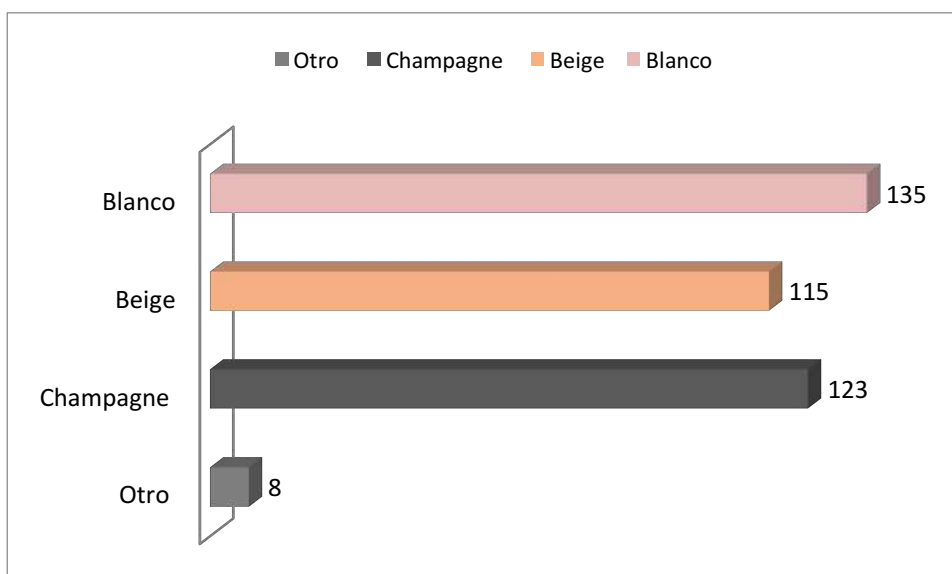

Elaborado por el autor

Análisis e interpretación

El color champagne con el 36% es el que prefieren que sea para su traje de novia, mientras que no con mucha diferencia está el color blanco y beige con el 32% y 30% respectivamente, y con un 2% de mujeres prefieren otros colores.

Los colores tradicionales siguen prevaleciendo en la elaboración de un traje de novia, lo que permite realizar la propuesta con requerimientos de las novias potenciales.

3.- Como le gustaría que su vestido de novia fuese

Gráfico 3. 3Largo del vestido

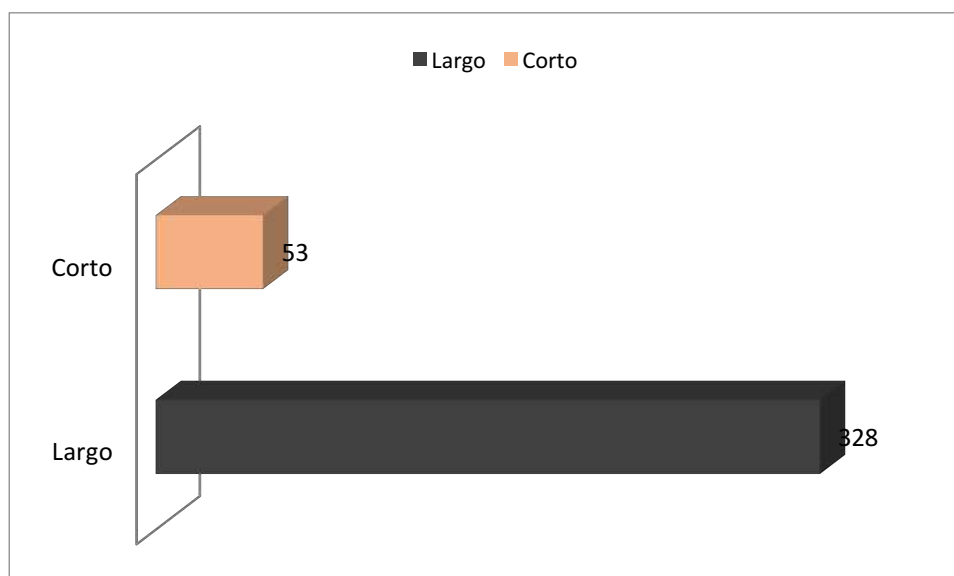

Elaborado por el autor

Análisis e interpretación

El 86% de mujeres que desean contraer matrimonio de 25 a 30 años de edad, prefieren que su vestido sea largo, mientras que el 14% lo desean corto.

Desde tiempos remotos el vestido largo ha sido el que acompaña a las novias en su ceremonia; y hasta la actualidad se sigue prevaleciendo, son muy pocas novias las que prefieren un vestido corto el día de su boda.

4.- Su vestido debería ser

Gráfico 3. 4 Forma del vestido

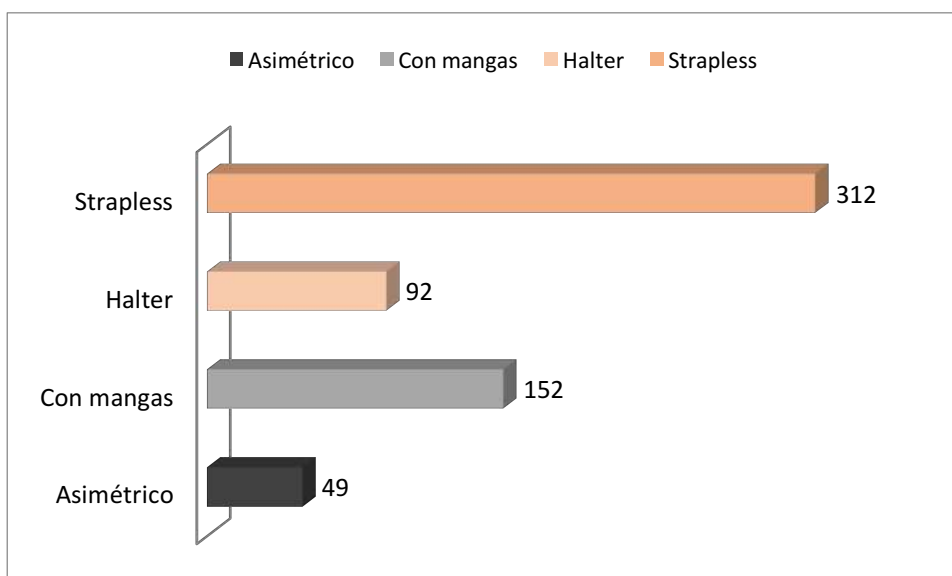

Elaborado por el autor

Análisis e interpretación

En las diferentes formas de vestido la más requerida son los vestidos con mangas con el 40% de preferencia, los halter con el 24% son los que están como segunda opción, y el vestido strapless y asimétricos con el 23% y 13% son los menos requeridos.

La forma del vestido depende mucho del gusto de la novia, lo que más prefieren son los strapless, seguidamente con mangas, planteando así propuestas de vestidos con las tendencias que actuales incorporando la necesidad de las consumidoras.

5.- Que tipo de detalles le gustaría que este en su vestido

Gráfico 3. 5 Detalles

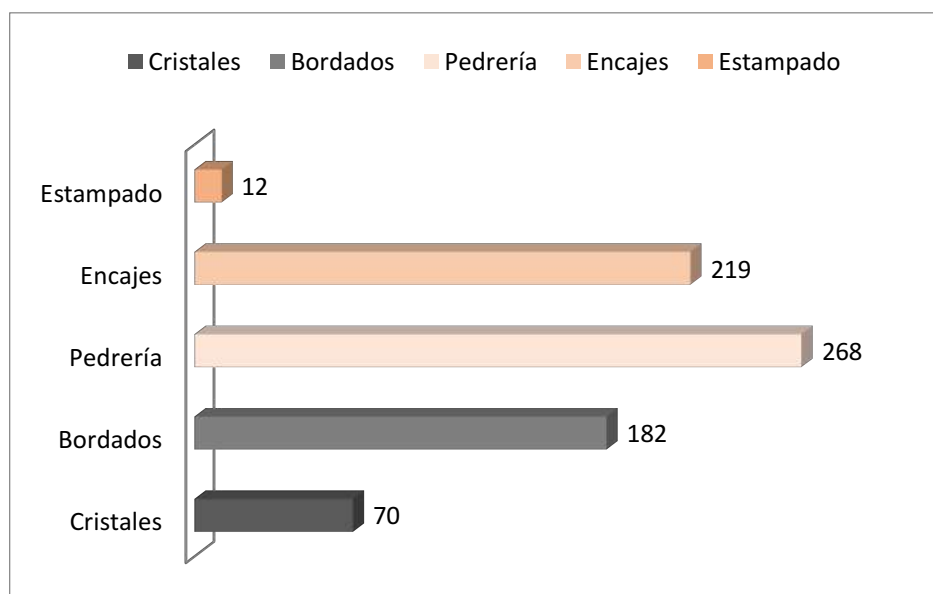

Elaborado por el autor

Análisis e interpretación

Los detalles de pedrería son los más opinados que usarían en un traje de novia, conjuntamente con encajes y bordados, siendo así los cristales y estampados son muy pocos requeridos.

La pedrería es el mejor acompañante a los vestidos de novia, ya son los que le permiten tener un toque sutil y elegante.

6.- Le gustaría reflejar el estilo étnico en su traje novia.

Gráfico 3. 6 Estilo etno

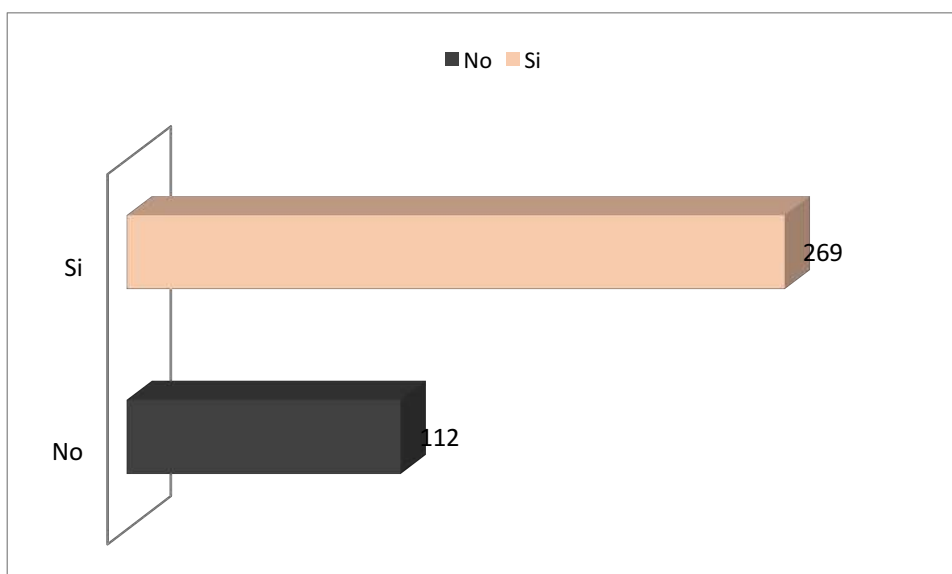

Elaborado por el autor

Análisis e interpretación

La mayor parte de mujeres con el 71% prefieren que el estilo étnico sea reflejado en, mientras que el 29% no lo desean.

La innovación en vestidos de novia atrae a mujeres que se inclinan bajo el estilo étnico, lo que permite fusionar la sobriedad de traje tradicional y la implementación de elementos simbólicos de culturas.

7.- Que accesorios comprenderían su traje de novia.

Gráfico 3. 7 Elementos del traje

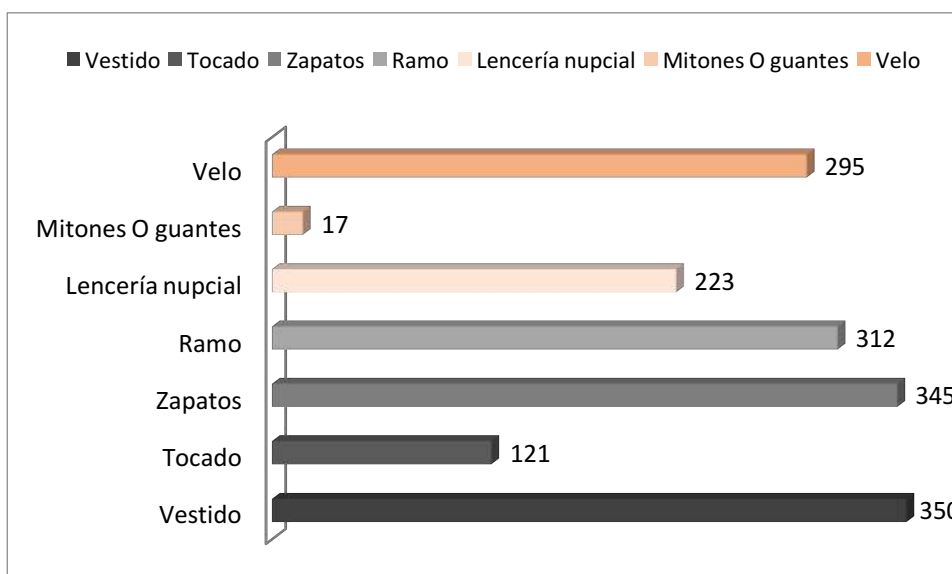

Elaborado por el autor

Análisis e interpretación

Un ajuar de novia debe contar de los siguientes elementos tras la encuesta realizada, el vestido es lo más importante en el traje de novia seguido de los zapatos, ramo, lencería nupcial, velo, tocado y no muy requerido los mitones o guantes.

Los elementos que forman parte de un traje de novia dependen mucho del gusto de quien lo va adquirir, lo que esta encuesta nos permite saber cuales son los elementos que acompañaran al vestido en el día tan esperado por muchas mujeres.

8.- Si combinaría su traje de novia que color le gustaría que fuese

Gráfico 3. 8 Colores para combinar

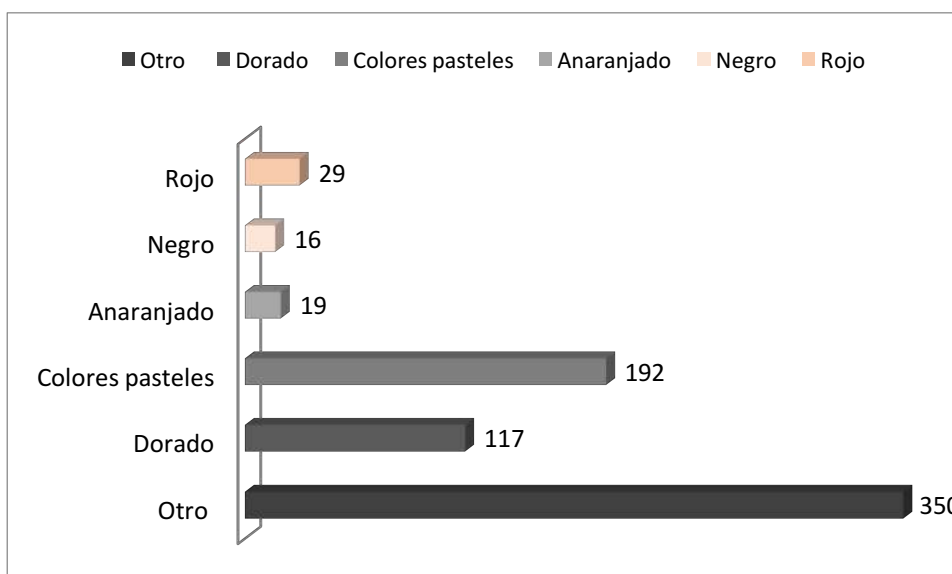

Elaborado por el autor

Análisis e interpretación

Para combinar el traje de novia los colores preferidos por las encuestadas son los pasteles con el 50%, el color dorados con un 31% lo siguen y por último está el color rojo, anaranjado, negro y otros con porcentajes como: 8%, 5%, 4% y 2% respectivamente.

El estilo étnico se caracteriza por la combinación de colores que resaltan lo tradicional de un traje, es por ello que el color que lo acompaña rompe lo plano, y permite implementar formas y figuras que darán un toque especial al vestido.

9.- Te gustaría incorporar elementos culturales ecuatorianos a su traje de novia.

Gráfico 3. 9 Cultura Ecuatoriana

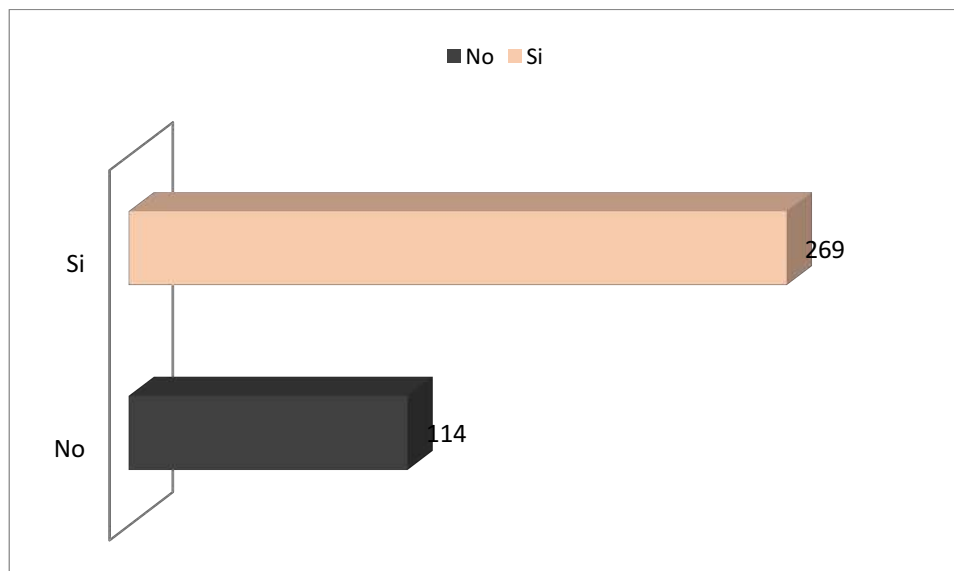

Elaborado por el autor

Análisis e interpretación

El 70% de mujeres encuestadas prefieren que su traje de novia sean incorporados elementos simbólicos ecuatorianos, mientras que el 30% no lo prefieren.

Las mujeres que se inclinan por el estilo etno, les gustaría implementar elementos de culturas ecuatorianas que resalten el vestido de novia.

10.- Cuanto estaría dispuesto a pagar por su traje de novia

Gráfico 3. 10 Costo del traje

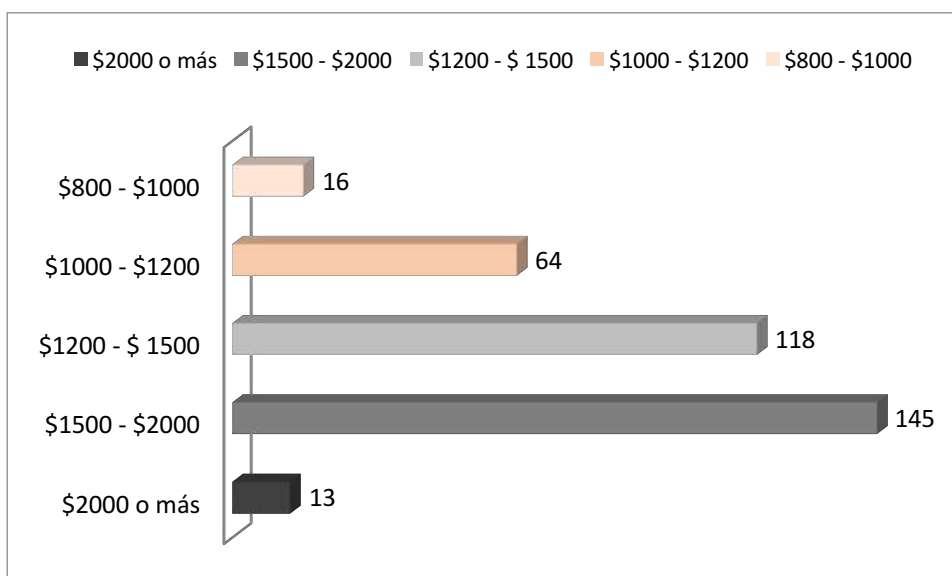

Elaborado por el autor

Análisis e interpretación

El costo preferencial de un traje de novia fluctúa entre 1500 y 2000\$ según la encuesta realizada con una aceptación del 38%, siguiendo los costos de 1200 y 1500\$ con un porcentaje de 31%, otros costos son 1000 a 1200\$ y 800 a 1000\$ con un porcentaje del 17% y 11% respectivamente, y sin mucha opción esta más de 2000\$ con un 3%.

Los trajes de novia siempre se caracterizan por el alto costo en su adquisición, debido a que es único y su elaboración depende mucho de los materiales que se va a usar, son de alta calidad.

3.7. Fichas de observación

Machalilla (1600 – 800 a. C.)

Se desarrolló en la zona costera del sur de Manabí y la Península de Santa Elena, en un medioambiente de bosque seco y matorral espinoso, con acceso de bosque húmedo en las tierras más altas. En este escenario se ejerció una agricultura intensiva, acompañada de caza, pesca y recolección.

Una costumbre de esta cultura, que luego se difundió en todos los grupos aborígenes de la costa ecuatoriana, fue las deformaciones del cráneo con fines estéticos y como señal de “status”. Sus entierros formaban grandes cementerios como el encontrado en Salango. En estas tumbas se destaca como rasgo peculiar, la colocación del cadáver bajo la reproducción cerámica de un caparazón de tortuga. Una característica distinta de sus cerámicas, es la con asa en forma de estribo y decoración pintada a base de bandas rojas. Sus figurillas son de menos calidad estética que las de sus predecesoras de Valdivia.

Tabla 3 1 Ficha de observación 1

Fichas de Observación	
Lugar: Museo del Banco Central del Ecuador (Quito)	
Tipo de observación: directa, de laboratorio y estructurada.	
Fecha: 01- 07- 2015	
Materiales: fotografías	
Descripción/ Observación: Figura Mítica, es una cerámica que era usado para en ceremonias.	
Nombre del investigador: Andrea Viviana	

Tabla 3 2 Ficha de observación 2

Fichas de Observación	
Lugar: Museo del Banco Central del Ecuador (Quito)	
Tipo de observación: directa, de laboratorio y estructurada.	
Fecha: 01- 07- 2015	
Materiales: fotografías	
Descripción/ Observaciones: Vaso con pedestal, una cerámica usada en fechas festivas.	
Nombre del investigador: Andrea Viviana Morales Céspedes	

Tabla 3 3 Ficha de observación 3

Fichas de Observación	
Lugar: Museo del Banco Central del Ecuador (Quito)	
Tipo de observación: directa, de laboratorio y estructurada.	
Fecha: 01- 07- 2015	
Materiales: fotografías	
Descripción/ Observaciones: Espátula Cuchara, elaborado con huesos y se usaba en ceremonias.	
Nombre del investigador: Andrea Viviana Morales Céspedes	

Tabla 3 4 Ficha de observación 4

Fichas de Observación	
Lugar: Museo del Banco Central Quito	
Tipo de observación: directa, de laboratorio y estructurada.	
Fecha: 01- 07- 2015	
Materiales: fotografías	
Descripción/ Observaciones: <ul style="list-style-type: none"> • Colgante de collar <ul style="list-style-type: none"> ○ Hueso ○ Adorno personal 	
Nombre del investigador: Andrea Viviana Morales Céspedes	

Tabla 3 5 Ficha de observación 5

Fichas de Observación	
Lugar: Museo del Banco Central Quito	
Tipo de observación: directa, de laboratorio y estructurada.	
Fecha: 01- 07- 2015	
Materiales: fotografías	
Descripción/ Observaciones: <ul style="list-style-type: none"> • Vaso con decoración geométrica <ul style="list-style-type: none"> ○ Cerámica ○ Festivo 	
Nombre del investigador: Andrea Viviana Morales Céspedes	

Tabla 3 6 Ficha de observación 6

Fichas de Observación	
Lugar: Museo del Banco Central Quito	
Tipo de observación: directa, de laboratorio y estructurada.	
Fecha: 01- 07- 2015	
Materiales: fotografías	
Descripción/ Observaciones: <ul style="list-style-type: none"> • Rallador <ul style="list-style-type: none"> ○ Cerámica con incrustación de cuarzo. ○ Doméstico 	
Nombre del investigador: Andrea Viviana Morales Céspedes	

Tabla 3 7 Ficha de observación 7

Fichas de Observación	
Lugar: Museo del Banco Central Quito	
Tipo de observación: directa, de laboratorio y estructurada.	
Fecha: 01- 07- 2015	
Materiales: fotografías	
Descripción/ Observaciones: <ul style="list-style-type: none"> • Collar <ul style="list-style-type: none"> ○ Concha spondylus ○ Adorno personal 	
Nombre del investigador: Andrea Viviana Morales Céspedes	

Tabla 3 8 Ficha de observación 8

Fichas de Observación	
Lugar: Museo del Banco Central Quito	
Tipo de observación: directa, de laboratorio y estructurada.	
Fecha: 01- 07- 2015	
Materiales: fotografías	
Descripción/ Observaciones: <ul style="list-style-type: none"> • Figura femenina aplanada <ul style="list-style-type: none"> ○ Cerámica ○ Ceremonial 	
Nombre del investigador: Andrea Viviana Morales Céspedes	

Tabla 3 9 Ficha de observación 9

Fichas de Observación	
Lugar: Museo del Banco Central Quito	
Tipo de observación: directa, de laboratorio y estructurada.	
Fecha: 01- 07- 2015	
Materiales: fotografías	
Descripción/ Observaciones: <ul style="list-style-type: none"> • “Ucuyayas o seres míticos” <ul style="list-style-type: none"> ○ Concha marina ○ Amuletos 	
Nombre del investigador: Andrea Viviana Morales Céspedes	

Tabla 3 10 Ficha de observación 10

Fichas de Observación	
Lugar: Museo del Banco Central Quito	
Tipo de observación: directa, de laboratorio y estructurada.	
Fecha: 01- 07- 2015	
Materiales: fotografías	
Descripción/ Observaciones: <ul style="list-style-type: none"> • Placa perforada <ul style="list-style-type: none"> ○ Concha spondylus ○ Adorno personal 	
Nombre del investigador: Andrea Viviana Morales Céspedes	

Tabla 3 11 Ficha de observación 11

Fichas de Observación	
Lugar: Museo del Banco Central Quito	
Tipo de observación: directa, de laboratorio y estructurada.	
Fecha: 01- 07- 2015	
Materiales: fotografías	
Descripción/ Observaciones: <ul style="list-style-type: none"> • Placas recortadas <ul style="list-style-type: none"> ○ Piedra ○ Adornos personales 	
Nombre del investigador: Andrea Viviana Morales Céspedes	

Tabla 3 12 Ficha de observación 12

Fichas de Observación	
Lugar: Museo del Banco Central Quito	
Tipo de observación: directa, de laboratorio y estructurada.	
Fecha: 01- 07- 2015	
Materiales: fotografías	
Descripción/ Observaciones: <ul style="list-style-type: none"> • Botella con asa en forma de “estribo” <ul style="list-style-type: none"> ○ Cerámica ○ Ceremonial 	
Nombre del investigador: Andrea Viviana Morales Céspedes	

Tabla 3 13 Ficha de observación 13

Fichas de Observación	
Lugar: Museo del Banco Central Quito	
Tipo de observación: directa, de laboratorio y estructurada.	
Fecha: 01- 07- 2015	
Materiales: fotografías	
Descripción/ Observaciones: <ul style="list-style-type: none"> • Figura femenina con ojos protuberantes <ul style="list-style-type: none"> ○ Cerámica ○ Ritual 	
Nombre del investigador: Andrea Viviana Morales Céspedes	

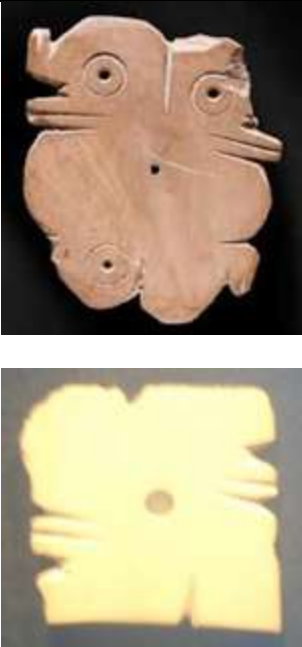
Tabla 3 14 Ficha de observación 14

Fichas de Observación	
Lugar: Museo del Banco Central Quito	
Tipo de observación: directa, de laboratorio y estructurada.	
Fecha: 01- 07- 2015	
Materiales: fotografías	
Descripción/ Observaciones: <ul style="list-style-type: none"> • Cuenco profundo decorado con bandas rojas pintadas <ul style="list-style-type: none"> ○ Cerámica ○ Ceremonial 	
Nombre del investigador: Andrea Viviana Morales Céspedes	

Tabla 3 15 Ficha de observación 15

Fichas de Observación	
Lugar: Museo del Banco Central Quito	
Tipo de observación: directa, de laboratorio y estructurada.	
Fecha: 01- 07- 2015	
Materiales: fotografías	
Descripción/ Observaciones: <ul style="list-style-type: none"> • Figurilla de mujer – “águila” <ul style="list-style-type: none"> ○ Cerámica ○ Ritual 	
Nombre del investigador: Andrea Viviana Morales Céspedes	

Tabla 3 16 Ficha de observación 16



Fichas de Observación	
Lugar: Museo del Banco Central Quito	
Tipo de observación: directa, de laboratorio y estructurada.	
Fecha: 01- 07- 2015	
Materiales: fotografías	
Descripción/ Observaciones:	
<ul style="list-style-type: none"> • Mujer de pie con perforaciones en orejas y labios <ul style="list-style-type: none"> ○ Cerámica ○ Ritual 	
Nombre del investigador: Andrea Viviana Morales Céspedes	<p>Fuente recuperada de: http://cempecuador.com</p>

Tabla 3 17 Ficha de observación 17

Fichas de Observación	
Lugar: Museo del Banco Central Quito	
Tipo de observación: directa, de laboratorio y estructurada.	
Fecha: 01- 07- 2015	
Materiales: fotografías	
Descripción/ Observaciones:	
Nombre del investigador: Andrea Viviana Morales Céspedes	

3.8. Conclusiones

- Los trajes de novia son una tradición vigente, las posibles consumidoras priorizan el blanco, beige y champagne manteniendo así la tradición, y conjugando un vestido largo, optando así que su ajuar lo realiza un diseñador cumpliendo así las necesidades y requerimientos de una novia.
- Las mangas y strapless en los vestidos es algo que jamás pasará de moda, ya sean largo o cortos, tras la encuesta realizada son lo que más prefieren vestidos las novias, siendo los detalles como pedrería, encaje y bordados los que más destacan en el acabado de los mismos.
- Siendo el estilo étnico la tendencia que en la actualidad marca la moda de grandes pasarelas, las mujeres que se identifican bajo este estilo y van a contraer matrimonio desean que sea usado en sus trajes de novia, apostando así por elementos culturales ecuatorianos.
- El traje de novia debe comprender del vestido, zapatos, ramo, siendo el velo o tacado usado en conjunto o individual, pero algo que anteriormente se creía que no es importante es la lencería nupcial, siendo esta una creencia errónea puesto que, tras la encuesta realizada este tipo de complemento tiene su importancia para complementar el ajuar.
- Los costos comprendidos de 1200 a 1500 son los más apetecidos por las consumidoras, considerando que las encuestadas son mujeres de 25 a 30 años

de edad teniendo en cuenta que son ya profesionales, o gozan de una estabilidad económica para adquirir tan importante producto.

- La figuras, piezas y cerámicas investigadas mediante fichas de observación, son el eje fundamental para el desarrollo de las propuestas, puesto que son de donde se realizará las abstracciones de los elementos, para luego plasmarlo en los vestidos de novia.

CAPÍTULO IV

PROPUESTA

4.1. Conceptualización

Para el desarrollo de la propuesta se tomarán en cuenta dos aspectos muy importantes, que marcaron a esta cultura en aquellos tiempos, y serán de gran ayuda para el desarrollo de la, línea de trajes de novia estos aspectos son, las diferentes formas cerámicas y la figura humana en arcilla, la abstracción de estos elementos mediante formas permitirá presentar nueva propuesta en los vestidos, ya sea en los escotes, o los detalles que van en todo el traje de novia. El estilo etno permitirá representar lo más importante de esta cultura y transmitirlo mediante la creación de nuevos diseños.

Para así poder cumplir con todos los requerimientos que mediante encuestas se obtuvo de posibles consumidoras. Siendo estos los vestidos largos, cuyo color principal es el blanco; mediante los trajes de novia se podrá transmitir elementos culturales ecuatorianos, para permitir que el atuendo sea único y vaya acorde a la personalidad de las usuarias.

Se presentará una línea de trajes de novia, reflejado elementos simbólicos de cerámicas de la cultura Machalilla, saliendo de lo tradicional pero no lo extravagante, caso contrario se brindará un traje armonioso, especial y a medida que jugará con los colores que más que mas caracteriza a la cultura, y que les permitirá lucir elegantes y sofisticadas para la ocasión.

4.2. Introducción

Diseño de una línea de trajes de novia innovadores, únicos, que se ajusten a los estándares de alta costura y que cubran las necesidades del target, permitiendo así que mujeres de 25 a 30 años de edad solteras de la provincia de Tungurahua opten por el estilo etno y que al momento de adquirir un traje de novia encuentren solución y satisfacción a sus requerimientos.

4.3. Inspiración

La línea de trajes de novia está inspirada en los elementos simbólicos de la cultura Machalilla, acoplándolos a las tendencias actuales, de manera sofisticada y elegante, dando una nueva perspectiva a colores, detalles y texturas, permitiendo transmitir lo esencial de las características cerámicas, ya que es lo que más le representó e identificó a esta cultura de las demás de la época. Teniendo un enfoque a mujeres jóvenes que opten por estilo etno y se identifiquen por el mismo.

Ilustración 4 1 Collage



4.4. Aplicación y abstracción de los elementos simbólicos de la cultura Machalilla

Tabla 4. 1 Abstracción 1

Nombre: Figura Mítica	
Significado. - Cerámica siendo usadas en ceremonias	
Foto	Abstracciones
	
Módulos seleccionados	
	

Tabla 4. 2 Abstracción 2

Nombre: Figura Mítica	
Significado. - Cerámica siendo usadas en ceremonias	
Foto	Abstracciones
	
Módulos seleccionados	
	

Tabla 4. 3 Abstracción 3

Nombre: Vaso con pedestal	
Significado. - Una cerámica usada en fechas festivas.	
Foto	Abstracciones
	
Módulos seleccionados	
	

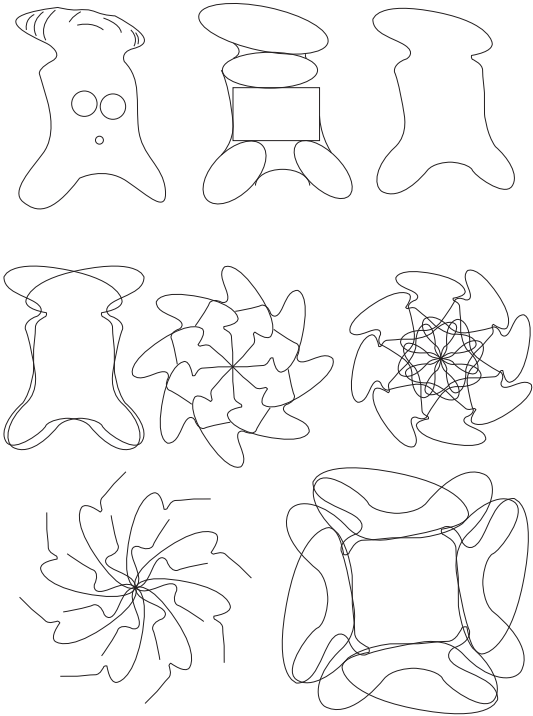
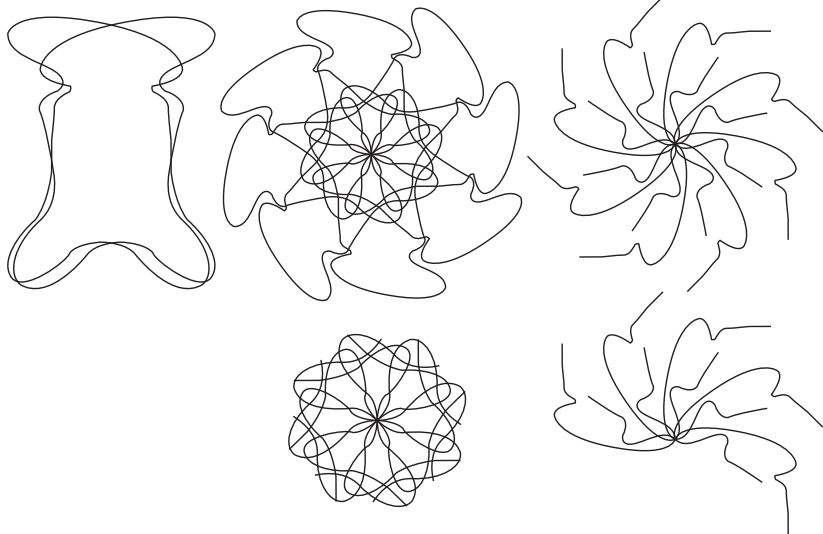
Tabla 4. 4 Abstracción 4

Nombre: Espátula Cuchara	
Significado. - elaborado con huesos y se usaba en ceremonias.	
Foto	Abstracciones
	
Módulos seleccionados	
	

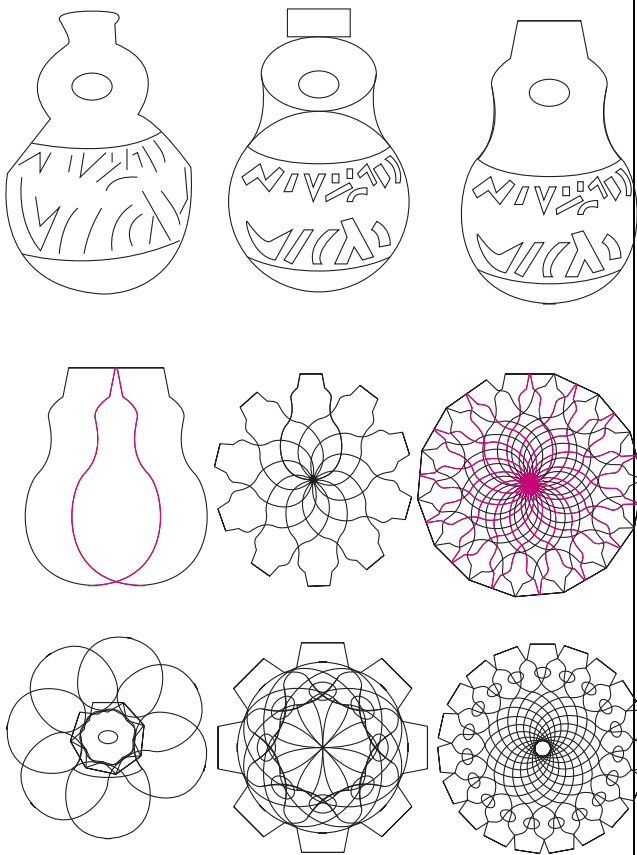
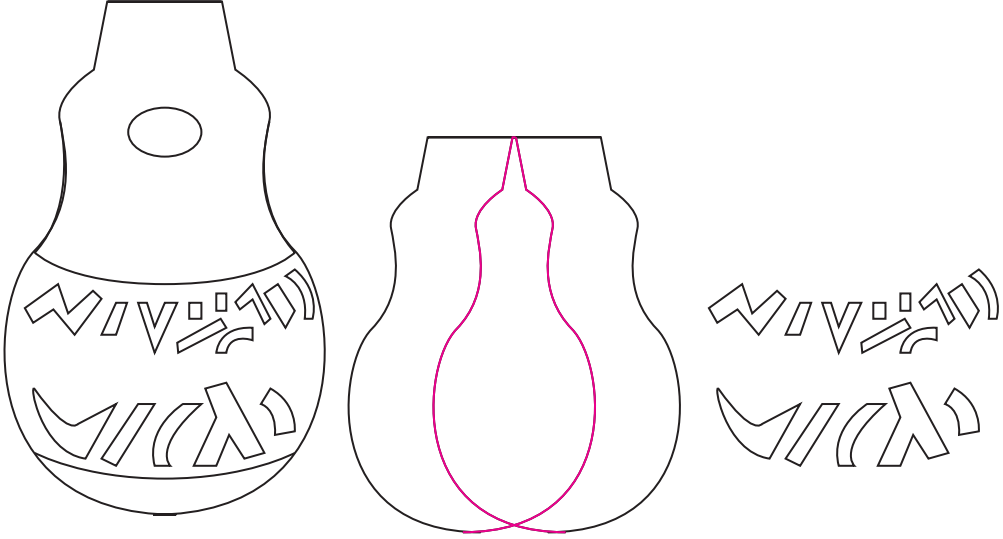
Tabla 4. 5 Abstracción 5

Nombre: Vaso con decoración geométrica	
Significado. - Cerámica, Festivo	
Foto	Abstracciones
	
Módulos seleccionados	
	
	

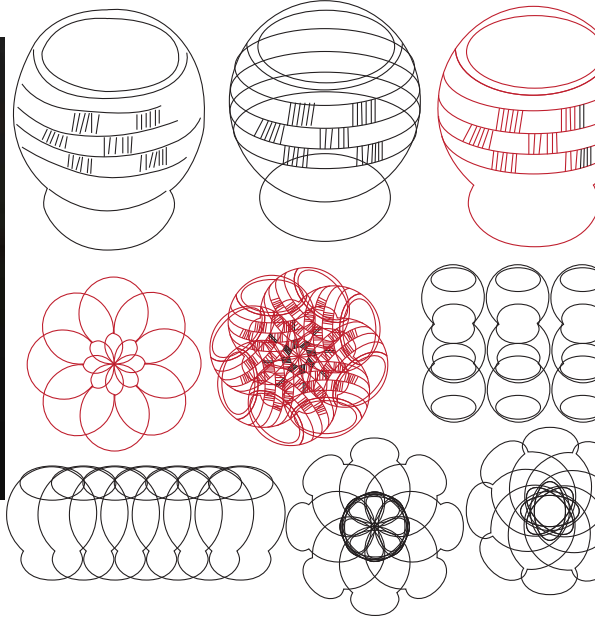
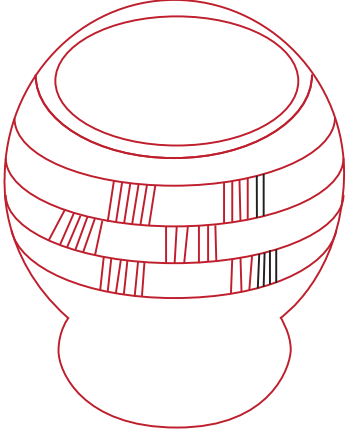
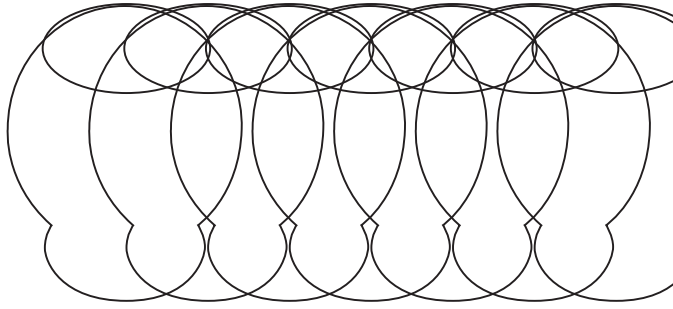
Tabla 4. 6 Abstracción 6

Nombre: Rallado	
Significado. - Cerámica con incrustación de cuarzo, de uso doméstico	
Foto	Abstracciones
	
Módulos seleccionados	
	

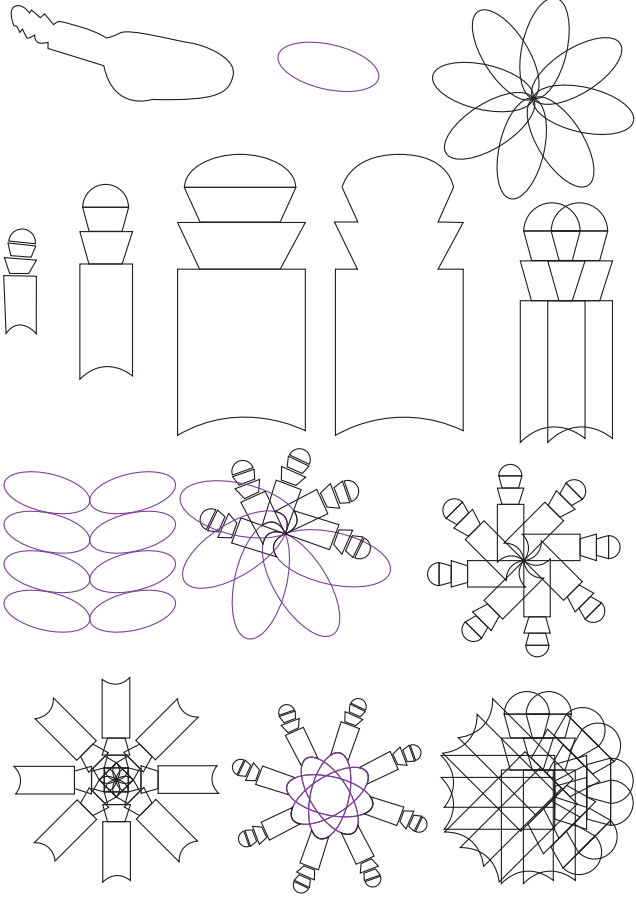
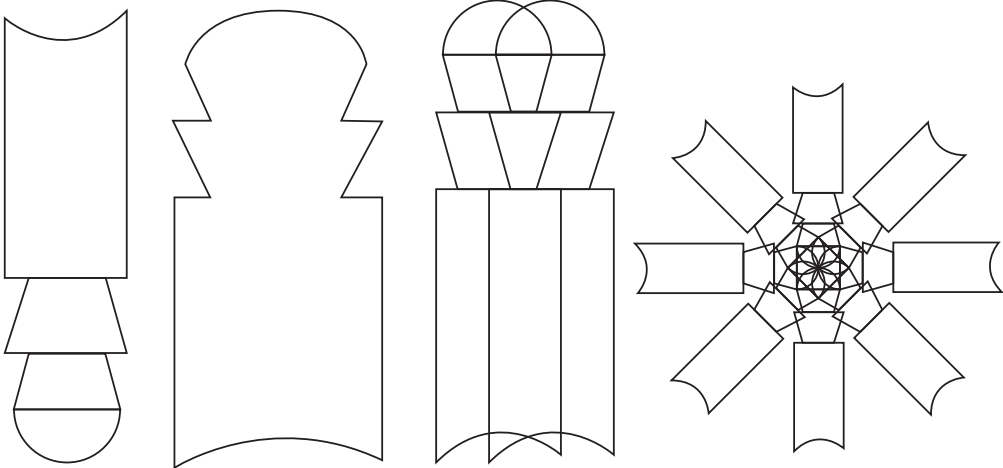
Tabla 4. 7 Abstracción 7

<p>Nombre: “Ucuyayas o seres míticos</p>	
<p>Significado. - Concha marina, usada como amuletos</p>	
<p>Foto</p> 	<p>Abstracciones</p> 
<p>Módulos seleccionados</p> 	

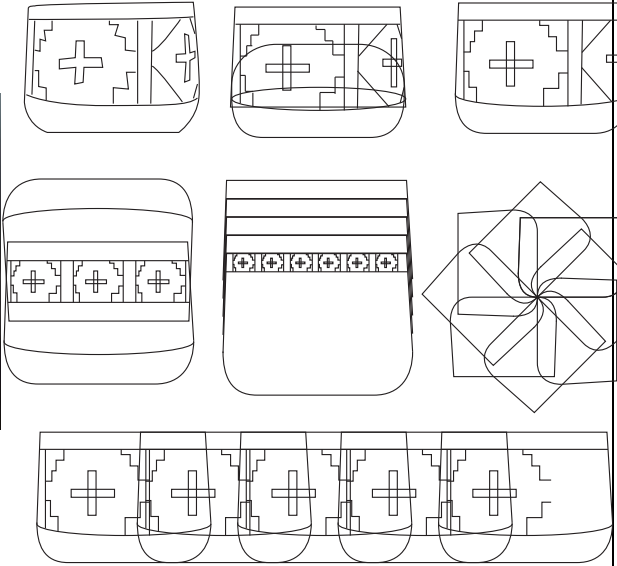
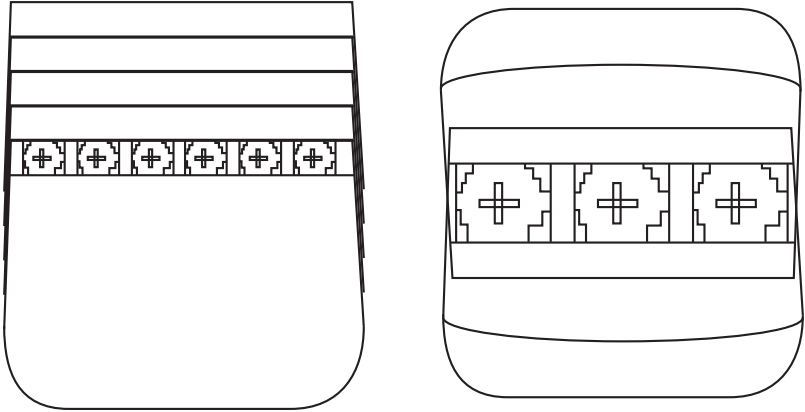
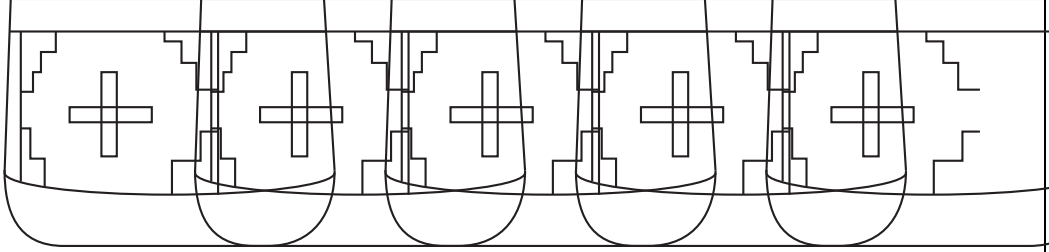
Tabla 4. 8 Abstracción 8

<p>Nombre: “Ucuyayas o seres míticos</p>	
<p>Significado. - Concha marina, usada como amuletos</p>	
<p>Foto</p> 	<p>Abstracciones</p> 
<p>Módulos seleccionados</p> 	

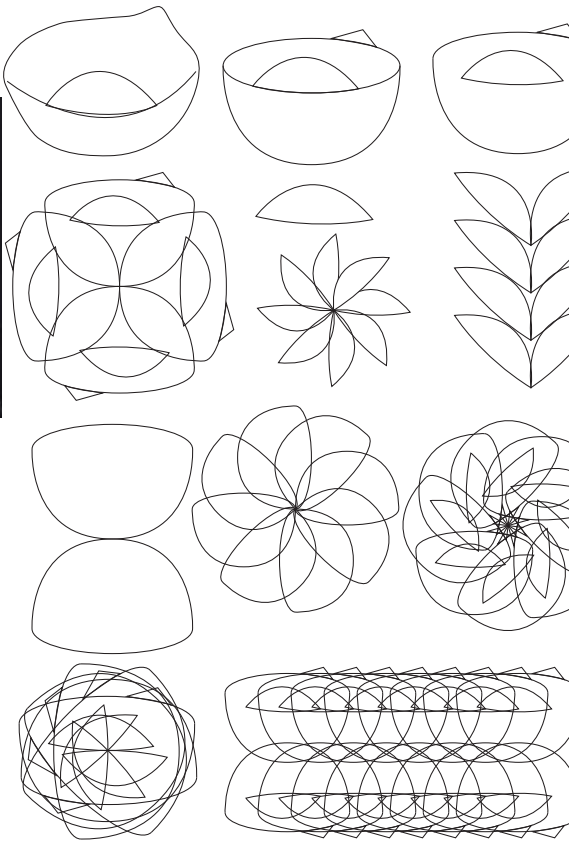
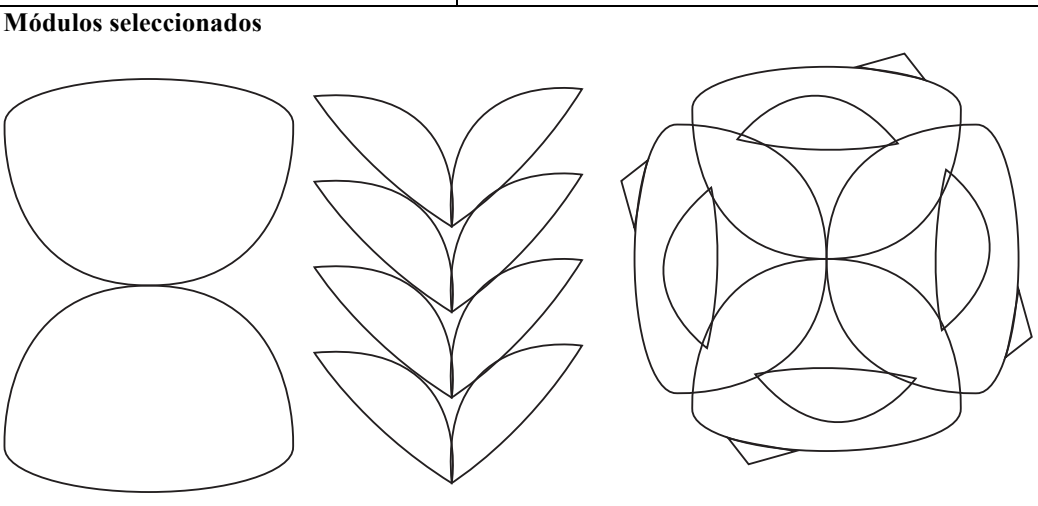
Tabla 4. 9 Abstracción 9

Nombre: "Ucuyayas o seres míticos"	
Significado. - Concha marina, usada como amuletos	
Foto	Abstracciones
	
Módulos seleccionados	
	

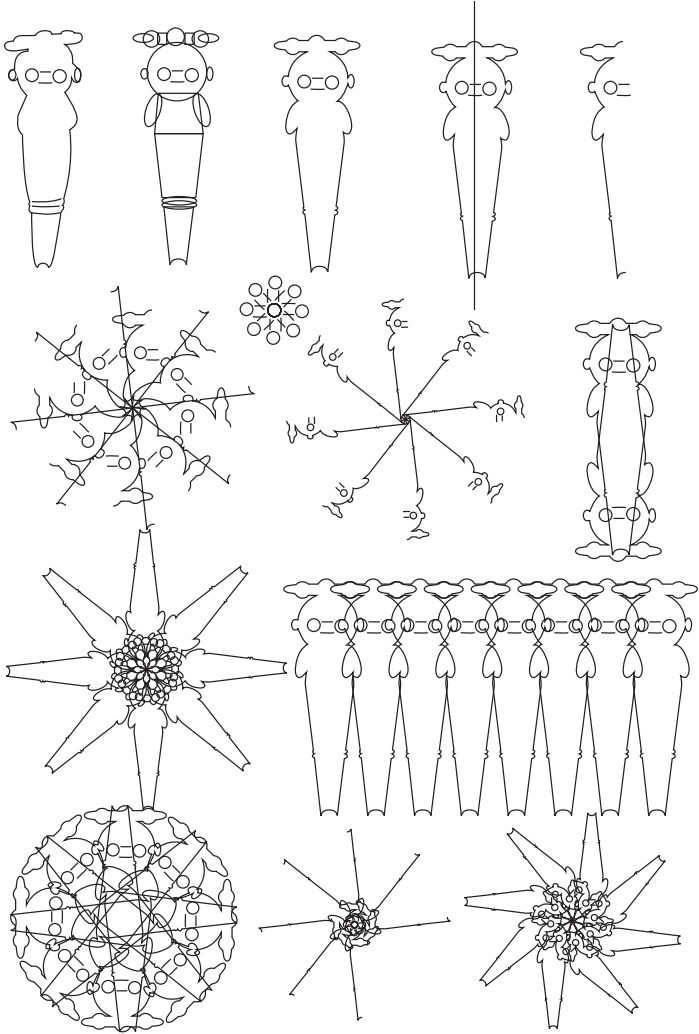
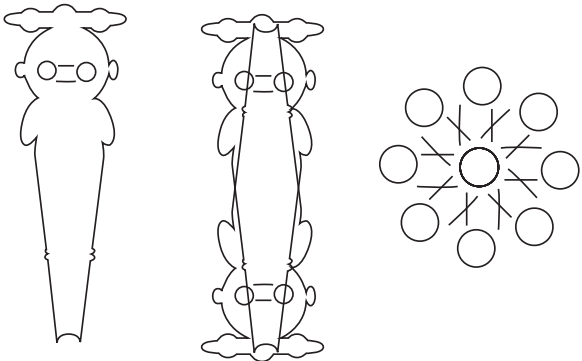
Tabla 4. 10 Abstracción 10

Nombre: "Ucuyayas o seres míticos"	
Significado. - Concha marina, usada como amuletos	
Foto	Abstracciones
	
Módulos seleccionados	
	

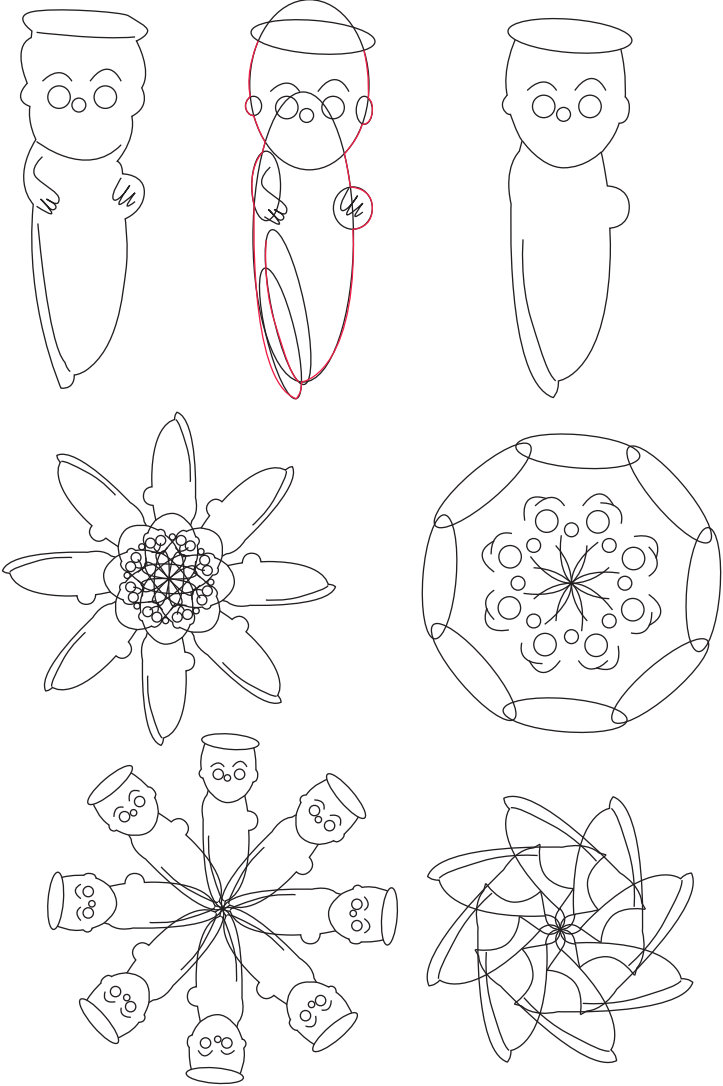
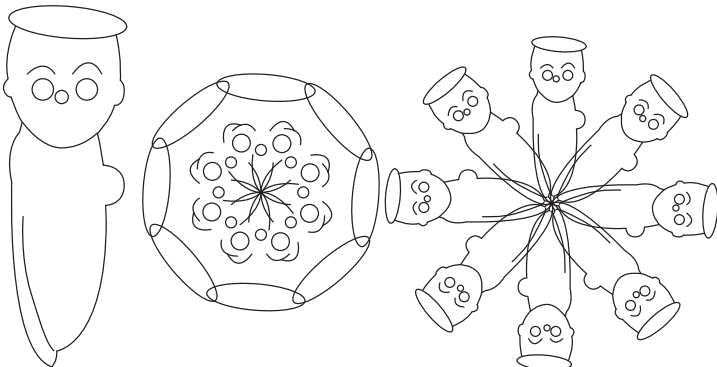
Tabla 4. 11 Abstracción 11

Nombre: Placa perforada	
Significado. - Concha spondylus usado como adorno personal	
Foto	Abstracciones
	  
Módulos seleccionados	
	

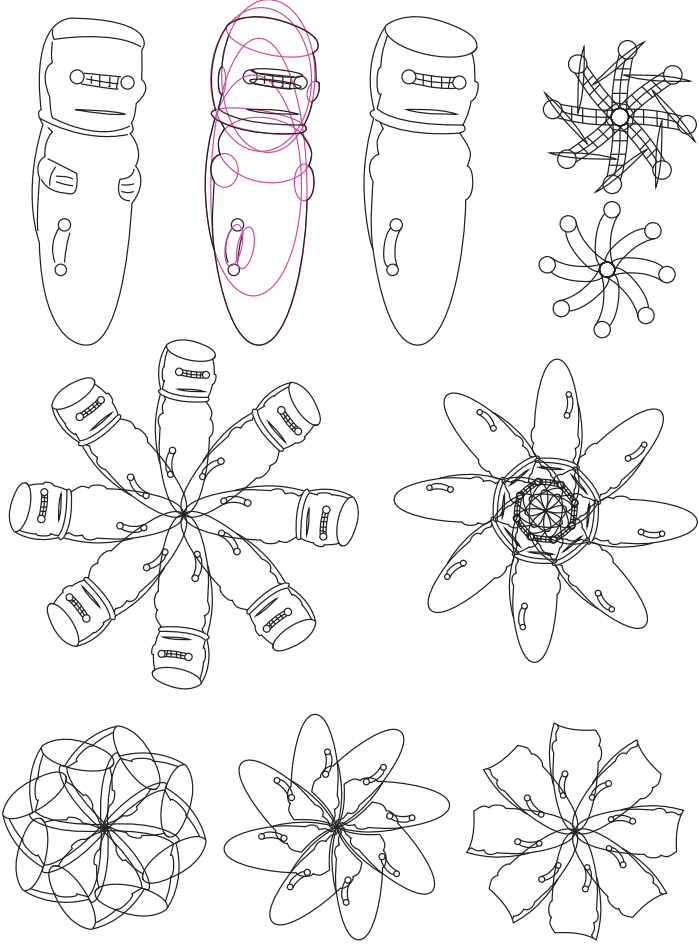
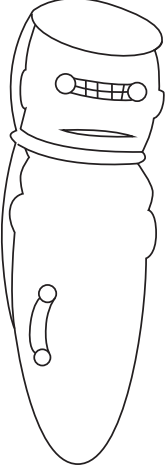
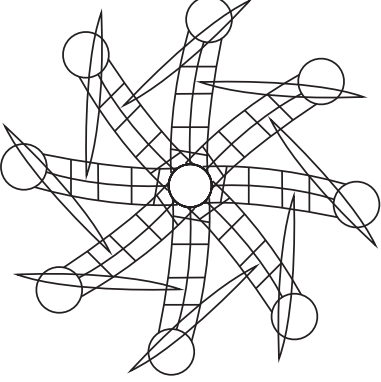
Tabla 4. 12 Abstracción 12

Nombre: Placa recortada	
Significado. - Piedra usado como adorno personal	
Foto	Abstracciones
	
Módulos seleccionados	
	

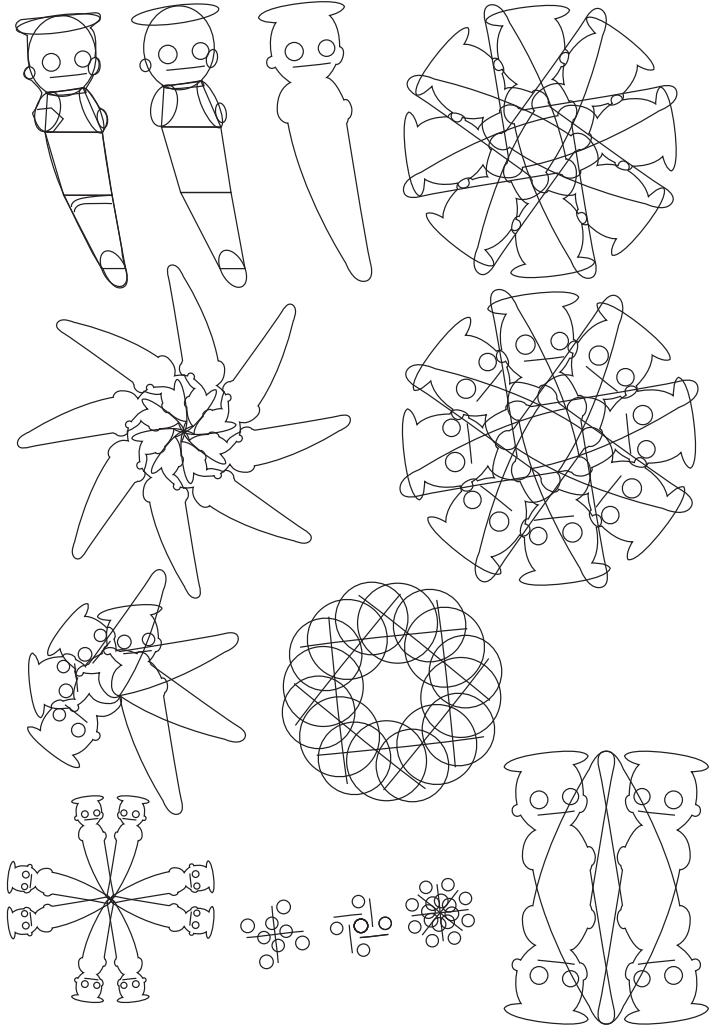
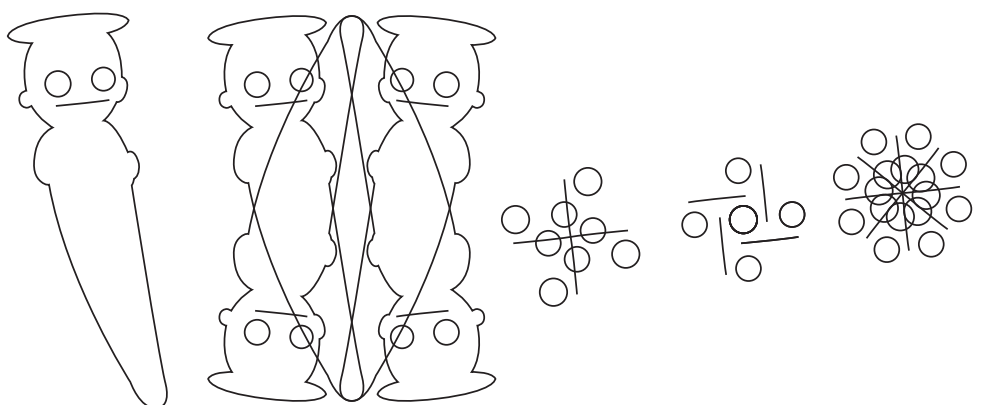
Tabla 4. 13 Abstracción 13

Nombre: Placa recortadas	
Significado. - Piedra usada como adorno personal	
Foto	Abstracciones
	
Módulos seleccionados	
	

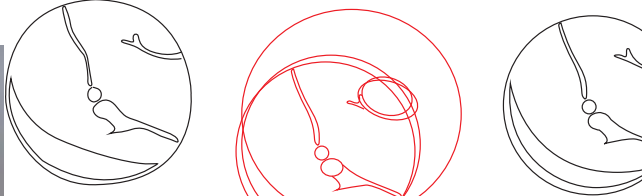
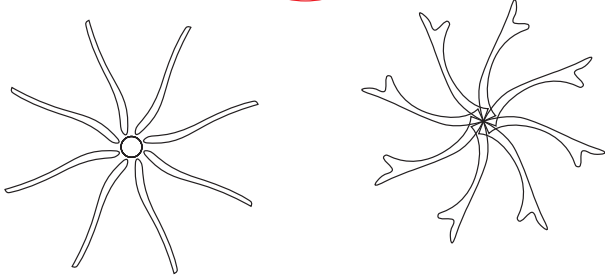
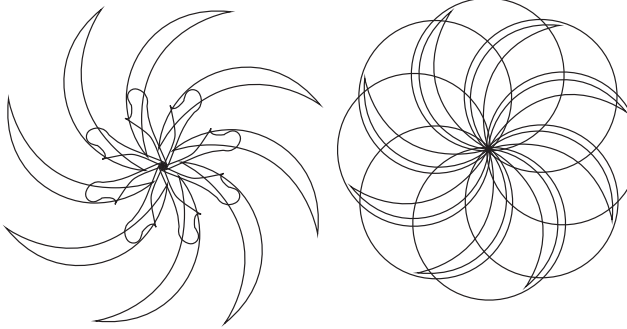
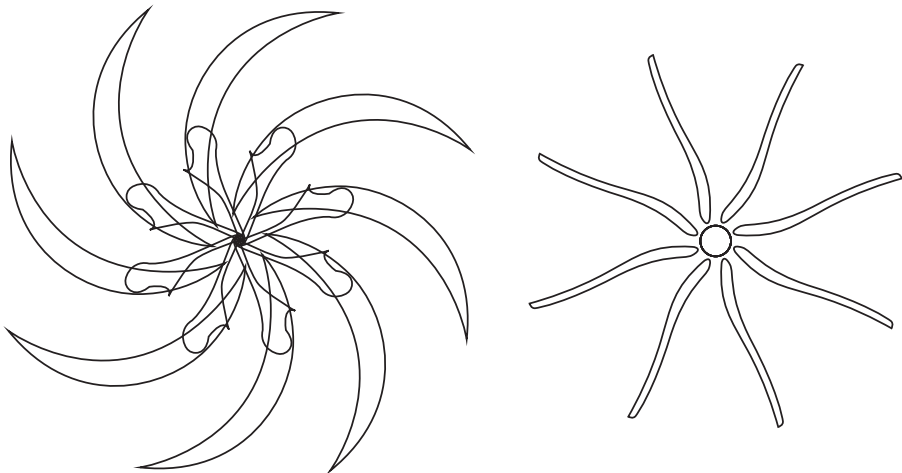
Tabla 4. 14 Abstracción 14

Nombre: Figurilla de mujer – “águila”	
Significado. - Cerámica usada en los rituales	
Foto	Abstracciones
	
Módulos seleccionados	
	

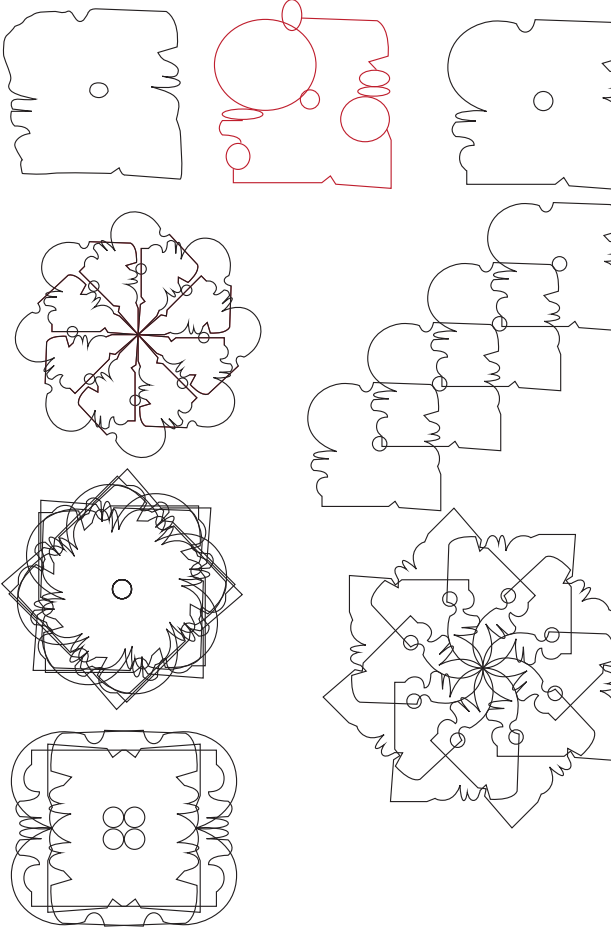
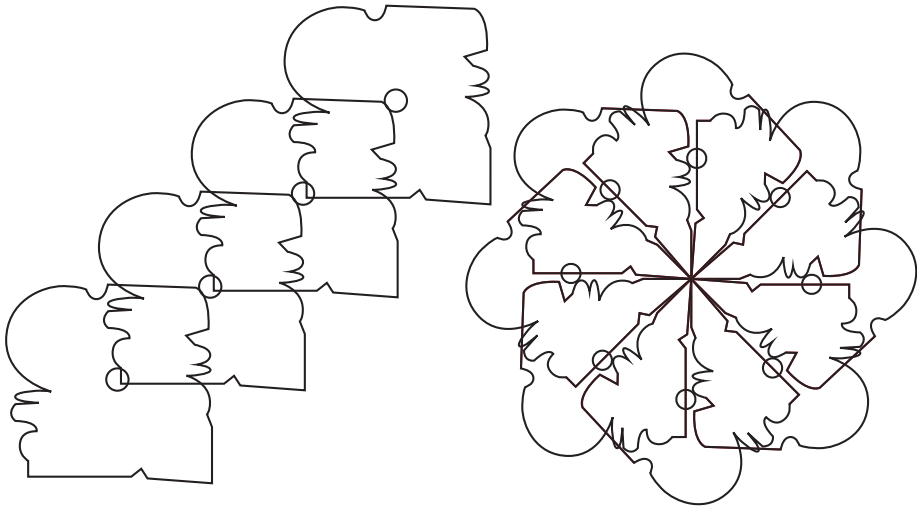
Tabla 4. 15 Abstracción 15

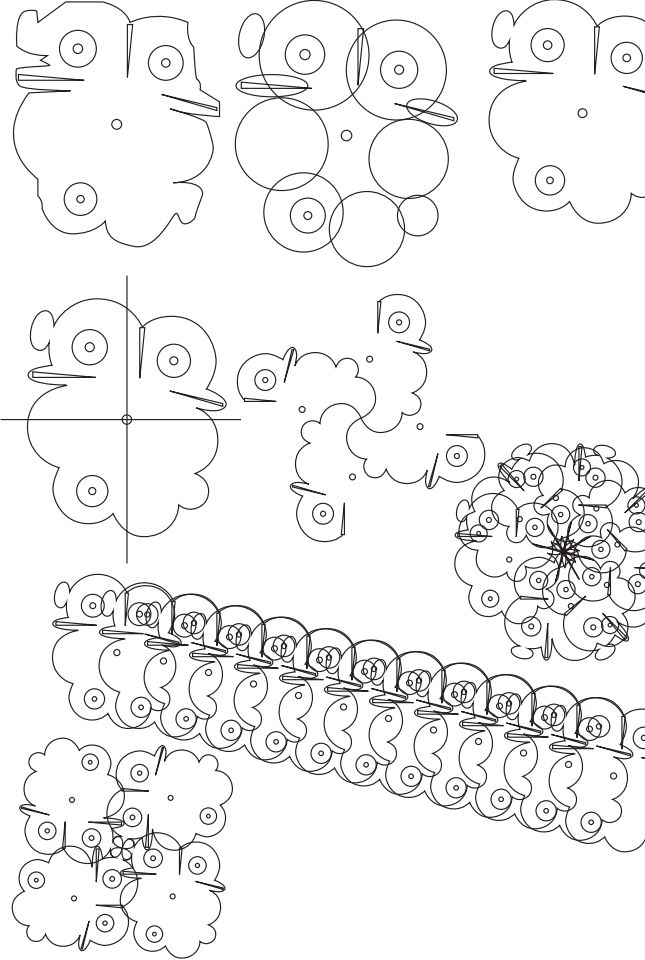
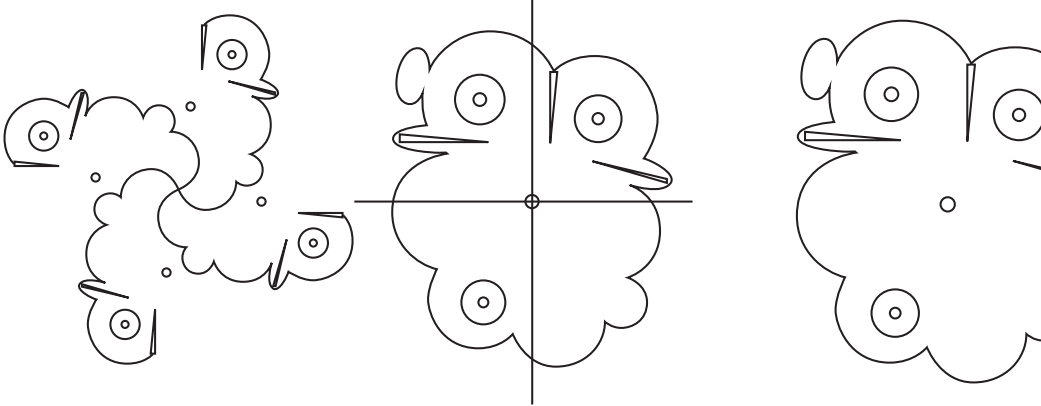

Nombre: Mujer de pie con perforaciones en orejas y labios	
Significado. - Cerámica usada en los rituales	
Foto	Abstracciones
	
Módulos seleccionados	

Tabla 4. 16 Abstracción 16

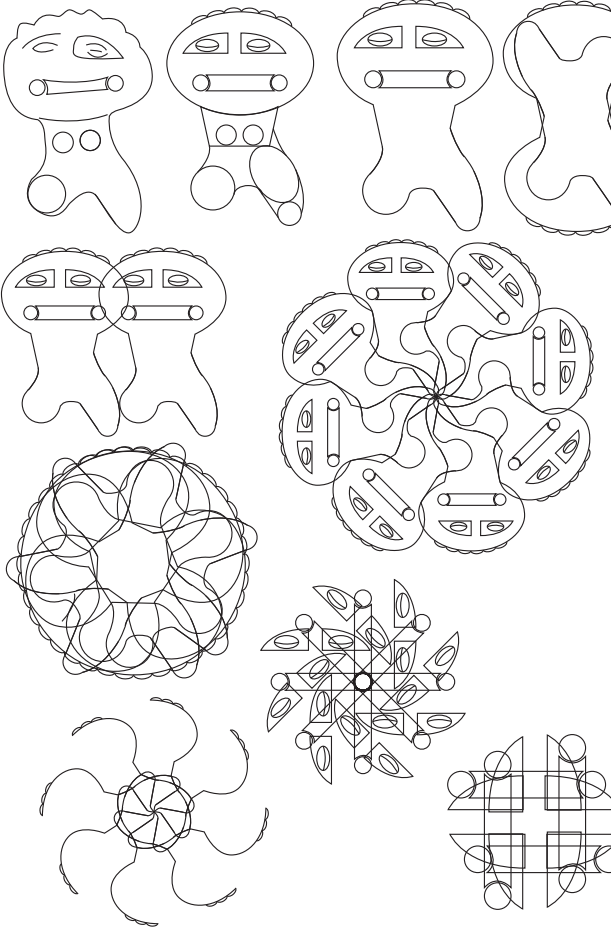
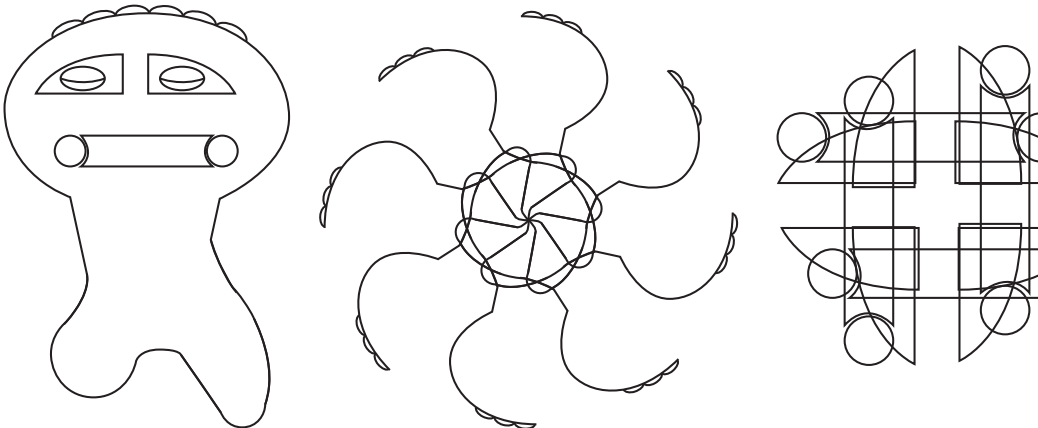
Nombre: Figura Mítica	
Significado t.- Cerámica usada en los rituales	
Foto	Abstracciones
	
Módulos seleccionados	
	

4.5. Brief

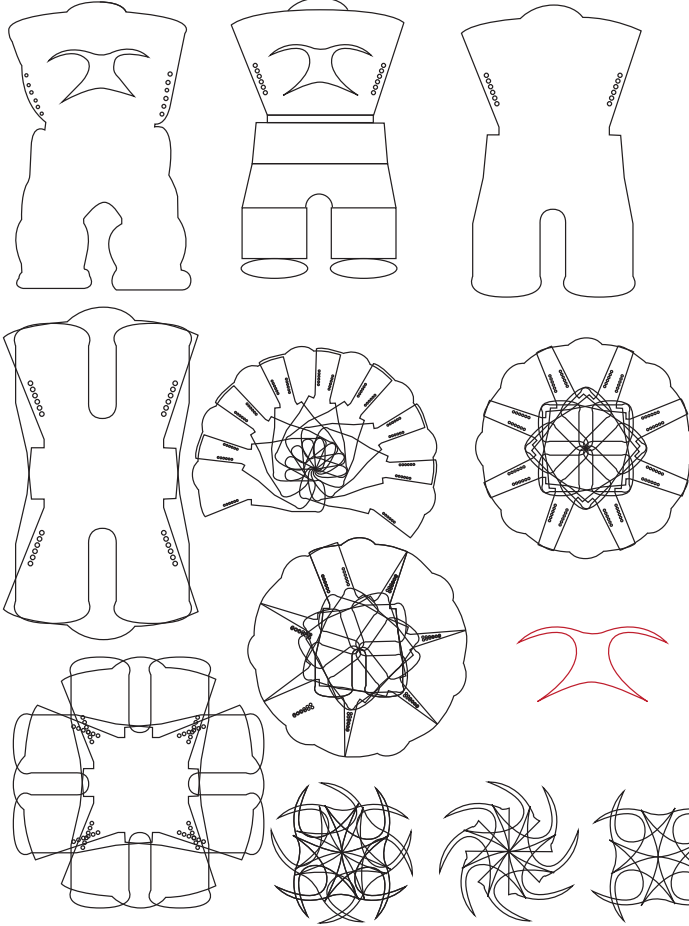
Target: mujeres

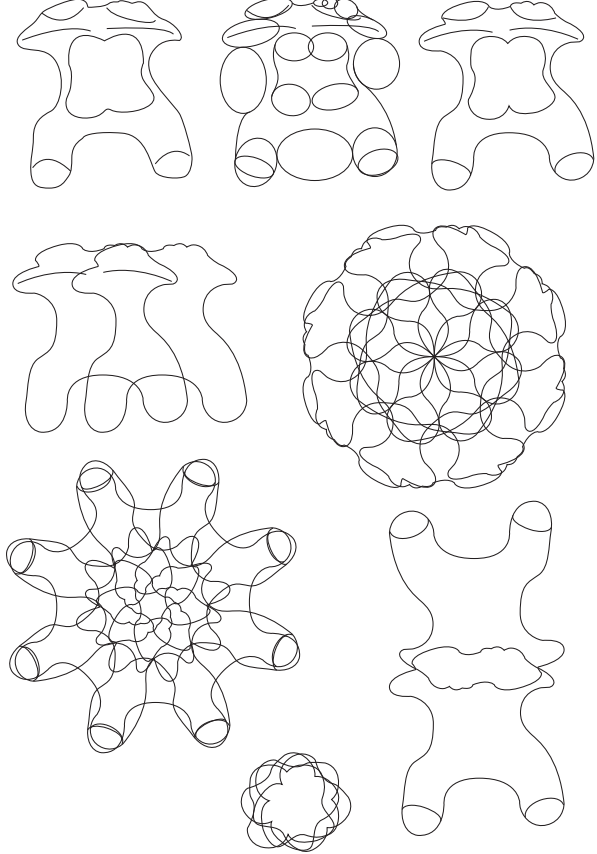
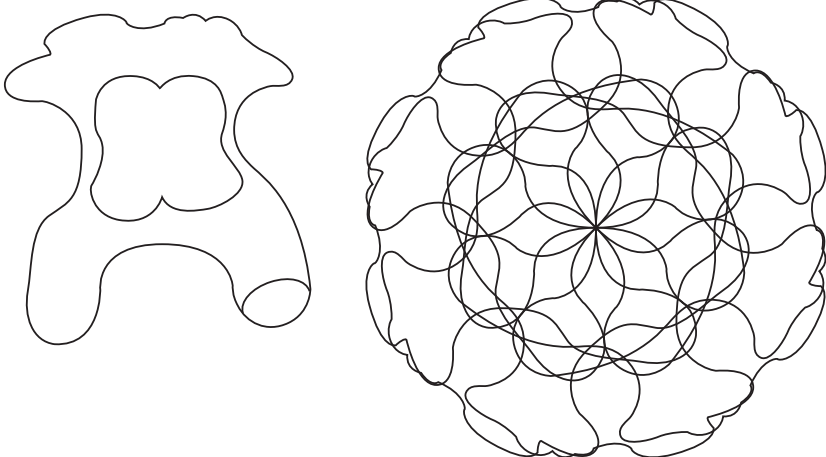
Edades: 25 – 30 años

Ciudades: Ambato, Pelileo, Pillaro, Baños, Patate, Cevallos, Tisaleo, Mocha.

Área: Urbana

Clase: Media y Alta

Estudios: Finalizado estudios superiores.

Teniendo en cuenta un grupo objetivo, de un poder adquisitivo alto y que guste por la adquisición de trajes de novia únicos, personalizados para un día tan especial y esperado en sus vidas, identificadas bajo el estilo etno.

4.6. Imagen gráfica

4.6.1. Nombre

Los productos a desarrollarse son creaciones de VIVI novias, es el nombre por el cual se verán identificados, debido a que este es el nombre de la diseñadora, y novias por el grupo objetivo con el que se está trabajando.

Ilustración 4 2 Marca



4.6.2. Aplicación

La propuesta gráfica de VIVI Novias será aplicada, en basa a los siguientes parámetros.

Tabla 3 18 Marca

Ítem	Descripción
Productos	Línea de trajes de novia, reflejando los elementos simbólicos de la cultura Machalilla
Eslogan	Con identidad Precolombina
Filosofía	Para contribuir al rescate de nuestras culturas precolombinas, basándonos en la abstracción de formas de los elementos más representativos de las mismas.

4.6.3. Marca

Ilustración 4 3 Marca 1



El nombre se concibió basado en marcas muy famosas que se dedican a la comercialización de trajes de novia, los colores que marcaron aquella época, como el rojo, negro y dorado; son los que reflejaran la marca Vivi novias.

4.6.4. Tipografía

La tipográfica usada en Novias es Amaze Normal (Norma) y en Vivi son realizadas mediante líneas vectorizadas.

Ilustración 4 4 Tipografía

Novias
Eurostile
 A B C D E F G H I J K L
 M N O P Q R S T U V W
 X Y Z
 a b c d e f g h i j k l m n o p
 q r s t u v w x y z
 1 2 3 4 5 6 7 8 9 0

4.6.5. Malla reticular

Ilustración 4 5 Malla

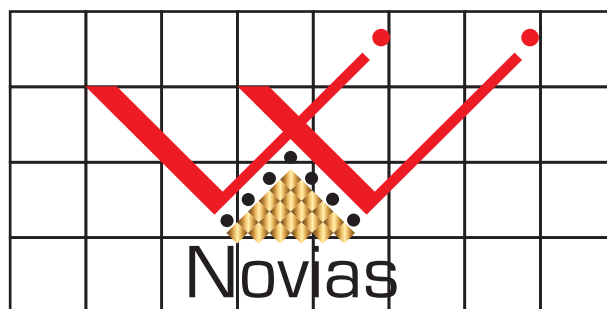



(4 x 8cm)

La malla reticular está conformada por cuadrados que cada uno de ellos comprende la unidad, es decir que la marca el alto mayor es de 4 cuadrados, si la unidad es de 10mm, el resultado es 4 cm de alto.

4.6.6. Cromática

La cromática se detalla en parámetros de CMYK

Tabla 4. 17 Cromática CMYK

			
C	M	Y	K
0%	100%	100%	0%
			
C	M	Y	K
0%	0%	0%	100%
			
Gradiente dorada			



4.6.7. Escala de grises

El logotipo original es transformado a escala de grises y se obtiene el siguiente logotipo.

Ilustración 4 6 Marca escala de grises



Tabla 4. 18 Escala de grises

			
C	M	Y	K
0%	0%	0%	60%
			
C	M	Y	K
0%	0%	0%	100%
			
Gradiente gris			

4.6.8. Soporte en positivo y negativo

A continuación, se informa el uso del logotipo en negativo y positivo teniendo en cuenta la base de soporte.

Ilustración 4 7 Marca positivo y negativo

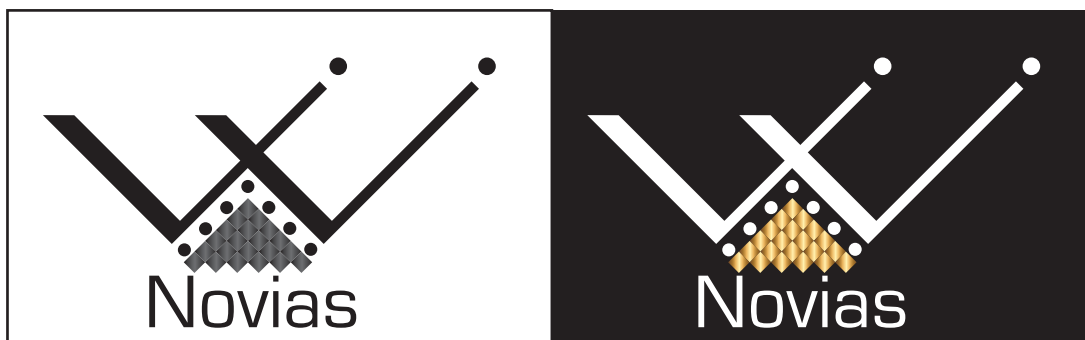

4.7. Elementos para crear una colección

INSPIRACIÓN:	Cultura Machalilla
COLECCIÓN:	Identidad Precolombina
LÍNEA:	De Gala – Femenino Vestid de Novia
PROTOTIPO:	Femenino 25 - 30
SILUETA:	Sirena, campana, en A.
TEMPORADA	Día - noche
GAMA	Alta Costura
INFLUENCIA	Étnico (Cultura Machalilla)
TENDENCIA	Transparencia

4.8. Materiales e insumos

Ilustración 4 8 Materiales







 Ficha de Materiales			
Imagen	Nombre	Características	Código
	Crepe seda o crepe de China	Tiende a tener un acabado liso y mate, y se utiliza para hacer prendas de lujo y ropa de noche. La tela está hecha con muy retorcidos, hilos de estambre en la trama y estambres de seda en la urdimbre o sólo urdimbres y tramas de seda.	mt. 001
	Tafeta	Un paño de seda liso, delgado, muy tupido y ligeramente tieso, que tiene un tacto crujiente, utilizado especialmente para la confección de vestidos de fiesta y de novia. Por su alta densidad evita toda transparencia.	mt. 002
	Tul	El tul es un tejido de estructura abierta en forma de red, totalmente transparente, y que se obtiene girando los hilos de trama alrededor de los hilos de la urdimbre. El resultado es un enrejado o red con hueco hexagonal.	mt. 003
	Pelón	Para quienes no lo conozcan el pellón es un textil que se usa de soporte o refuerzo para labores de costura. Viene en varios espesores, colores y características (Adherible, Impresos, Solo Para Manualidades).	mt. 004
	Chifon veneciano	La torsión en direcciones opuestas le confiere al tejido un poco de estiramiento y una sensación ligeramente áspera. El Chifón es una tela liviana de seda o nylon, aunque se fabrica también con algodón, poliéster y otras fibras sintéticas.	mt. 005
	Crepe satinado dorado	Tela delgada y liviana de seda o algodón. y otros tipos de tejidos. De apariencia áspera y arrugada.	mt. 006
	Crepe satinado blanco	Tela delgada y liviana de seda o algodón. y otros tipos de tejidos. De apariencia áspera y arrugada.	mt. 007

Ilustración 4 9 Materiales 2





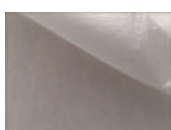
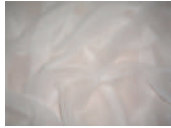









 Ficha de Materiales			
Imagen	Nombre	Carcaterísticas	Código
	Organza metálica	La tela de organza es un tipo de muselina y consiste en un entramado de hilos finos de seda que resultan transparentes y de una delicada textura.	mt. 008
	Satin stretch	Es una de las telas ideales de la manera del resorte y del verano para las señoras de moda Estos últimos años, la tendencia femenina barrió la industria de manera de nuevo. La alineada suave del satén es la palabra clave de la tendencia	mt. 009
	Crinolina	Tela dura hecha con cerdas entretrejidadas y que antiguamnete llevaban las mujeres debajo de la faldas para hacer a estas más voluminosas.	mt. 010
	Felpa pelo largo	Es creado por la aplicación de una técnica de la tela moaré crea como resultado un patrón ondulado o rizado a la estructura que permite una calidad brillante, como las fibras se cepillan de una manera u otra.	mt. 011
	Satin Organza Champagne	Hay lisa opaca, también brillante y cristal, porque tiene un brillo muy especial. Se le pueden bordar figuras, principalmente flores. Algunas tienen calado. Esta tela se puede utilizar para talle y mangas, ya sea de manga corta o larga.	mt. 012
	Malla transparente	tenacidad de filamentos de hilo con pilosidad de primera necesidad y suavidad. filamento (sintético), las superficies de plástico hilados son lisas, sin poros que le hace difícil colocar los productos elaborados con la fibra	mt. 013

Ilustración 4 10 Insumos



Ficha de Insumos

Imagen	Nombre	Características	Código
	Hilos de coser	Los hilos de coser se han desarrollado y diseñado para pasar a través de una máquina de coser rápidamente. Forman puntadas eficientes sin que se rompan o se distorsionen durante la vida útil del producto.	ins.001
	Mullos y canutillos	Usados para adornar y decorar prendas de vestir.	ins.002
	Lentejuela	Las lentejuelas son pequeñas planchas brillantes, generalmente en forma de lenteja o circular, usadas con propósitos decorativos. Se encuentran disponibles en una amplia variedad de colores y tamaños.	ins. 003
	Pedrería	Piedra de fantasía q se utiliza para adornar o decorar vestidos.	ins.004
	Hilo cola de ratón	Hilo grueso usado en manualidades y objetos artesanales.	ins.005
	Hilos de bordar	Son hilos resistentes y con más brillo que adornan el arte del bordado.	ins.006
	Cinta	Tira de tela larga y estrecha usada para atar, adornar o bordar.	ins.007
	Varilla de vestidos	Usados para dar rigidez y firmeza a los vestidos.	ins.008

Fuente: Morales, (2015), *Insumos de confección*, Ambato. PUCESA.

4.9. Gama de colores

Ilustración 4 11 Gama de colores



Primarios



cl 001



cl 002



cl 003

Secundarios



cl 004



cl 008



cl 005



cl 009



cl 006



cl 010



cl 007

4. Fuente: Morales, (2015), *Gama de colores vestidos de novia*, Ambato. PUCESA.

4.10. Diagrama de operaciones

Ilustración 4 12 Proceso

Flujograma de procesos

- 1 Recepción y almacenamiento de materiales e insumos.
- 2 Inspección de tela e insumos
- 3 Transporte al área de corte
- 4 Corte de piezas
- 5 Transporte al área de maquilado
- 6 Maquilado o armado del vestido
- 7 Transporte al área de acabado
- 8 Acabado
- 9 Inspección
- 10 Transporte al área de pulido y planchado
- 11 Pulido y planchado
- 12 Transporte al área de almacenamiento
- 13 Almacenamiento

Simboligía



Fuente: Realizado por autor, julio2016

Fuente: Morales, (2015), *Flujograma de proceso de confección*, Ambato. PUCESA.

4.11. Descripción de la colección

Es una línea de trajes de novia innovadora, sofisticada y con autenticidad, que explora nuevas formas de combinar detalles, colores, diseños y sobre todo rompe los elementos formales que comprenden este atuendo con identidad precolombina, trasladando lo simbólico de la cultura Machalilla, aprovechando así el estilo etno que permite representar a la misma.

Permitiendo así que las mujeres que van a contraer matrimonio tengan más opciones en trajes para tan importante acontecimiento. Dotándoles de diseños elegantes, actuales, delicados, sobrios y femeninos, que harán relucir la silueta de la mujer y su belleza.

Ilustración 4 13 Colección



4.12. Composición de la colección

Ilustración 4 14 Ritual Ilustración

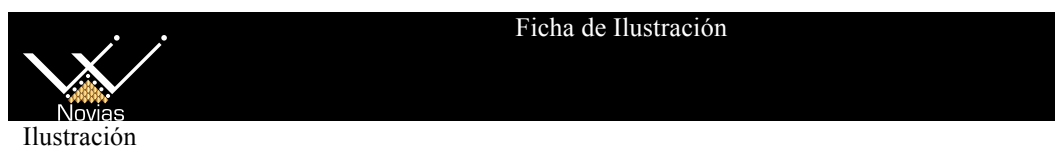

Codificación de materiales	Codificación de insumos	Codificación de color
mt. 001	ins. 001	cl. 001
mt. 002	ins. 002	cl. 004
	ins. 006	
	ins. 008	

Nombre:	Ritual
Estilo:	Formal
Talla:	Bajo medida

Ilustración 4 15 Ritual Patronage

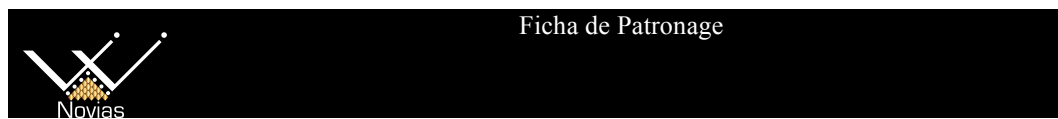

Ficha de Patronage

Ilustración

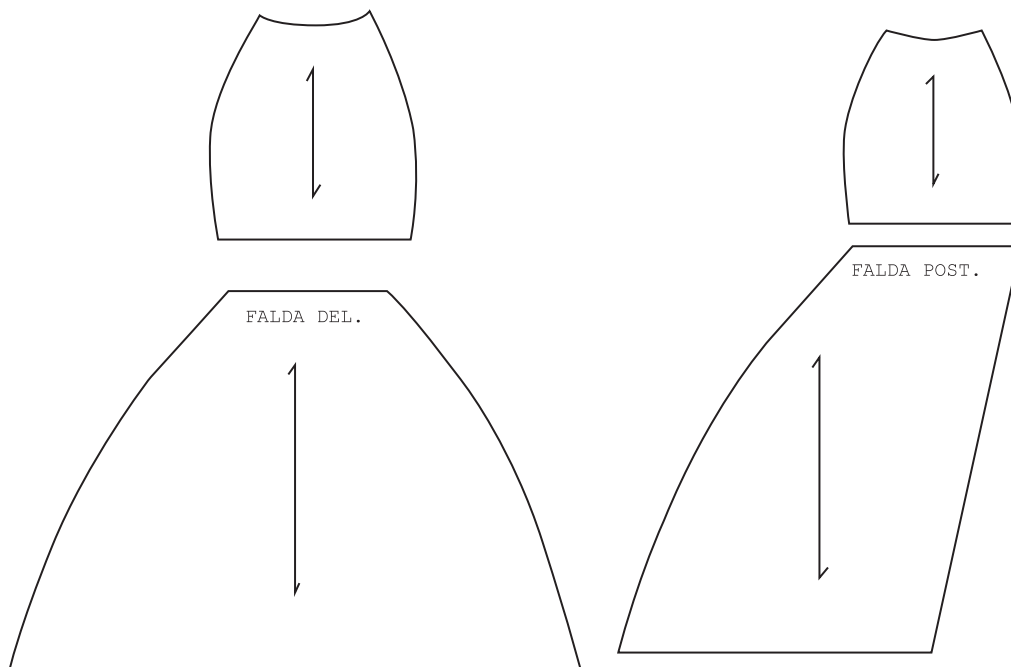
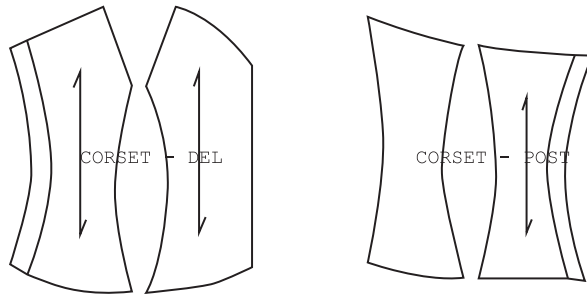

Nombre: Ritual

Estilo: Formal

Talla: Bajo medida

Ilustración 4 16 Ritual dibujo plano

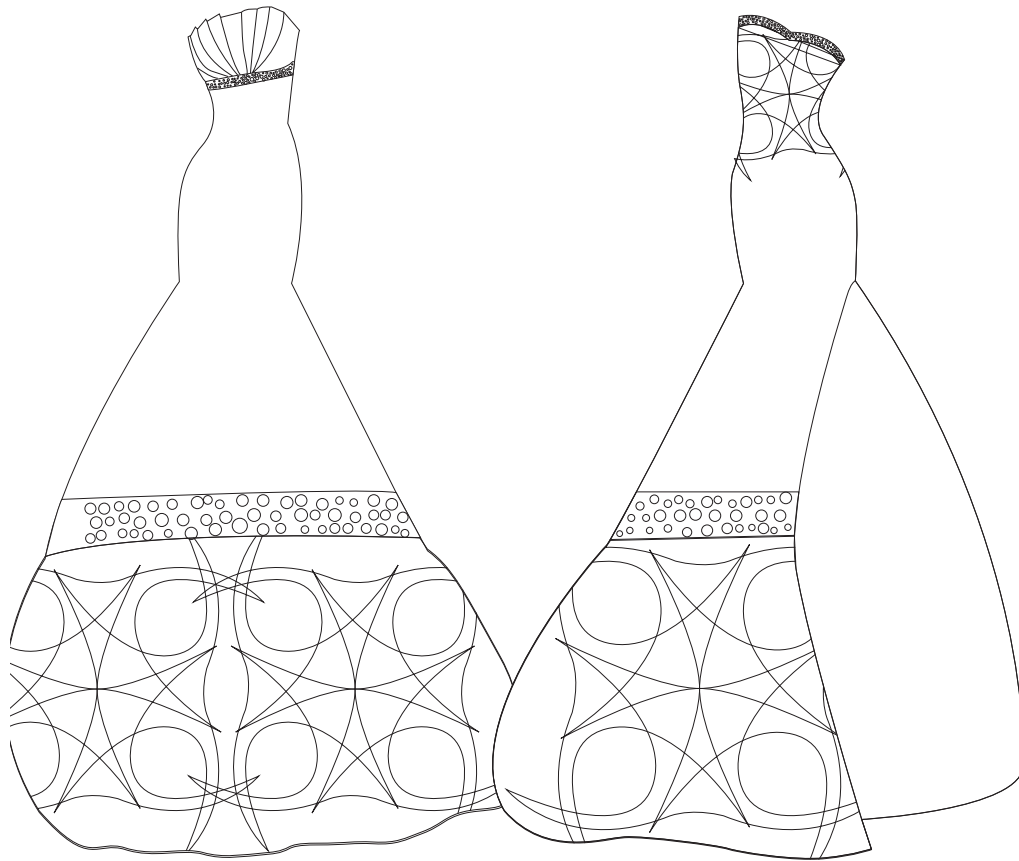
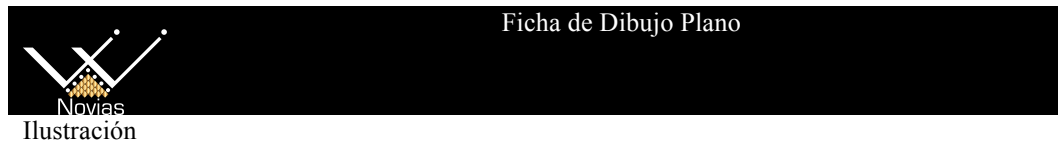

Nombre:	Ritual
Estilo:	Formal
Talla:	Bajo medida

Ilustración 4 17 Ritual proceso



Ficha de Procesos

Operaciones	Maquinas	Tiempo
Trazo de piezas en tela	Mesa de corte	15min
Corte de la pieza	Tijeras	25min
Unión de las pinzas	Recta	15min
Unión de piezas	Recta	5min
Realizar el drapeado en la parte superior del vestido	Recta	30min
Unir la parte delantera y posterior del vestido	Recta	5min
Realizar la estructura del vestido	Overlock	30min
Unir la parte superior e inferior del vestido	Overlock	5min
Bordado del vestido y acabado del vestido	A mano	48h

Nombre: Ritual

Estilo: Formal

Talla: Bajo medida

Ilustración 4 18 Ritual Costos



Ficha de Costos

Materiales	Cantidad	Precio
Crepe seda	2m	\$16.00
Tafetan	4m	\$32.00
Chifon veneciano	3m	\$21.00
Hilo de coser	2 ovillos	\$5.00
Chaquira canutillos	1,5	\$17.50
Hilos de bordar	2 ovillos	\$7.00
Varilla para vestidos	3m	\$3.75
Lentejuela		\$20.00
Pedrería		\$150.00
Mano de obra		\$280.00
Subtotal		\$552.25
Utilidad 30%		\$165.68
Iva 14%		\$77.32
Total	\$795.25	

Nombre: Ritual

Estilo: Formal

Talla: Bajo medida

Ilustración 4 19 Mítica

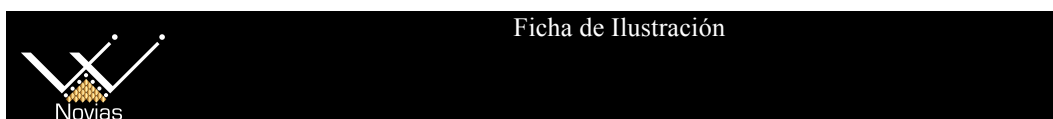

Ficha de Ilustración

Ilustración



Codificación de materiales	Codificación de insumos	Codificación de color
mt. 001	ins. 001	cl. 001
mt. 003	ins. 002	cl. 002
mt 005	ins. 003	
	ins. 006	

Nombre: Mítica

Estilo: Formal

Talla: Bajo medida

Ilustración 4 20 Mítica patronage

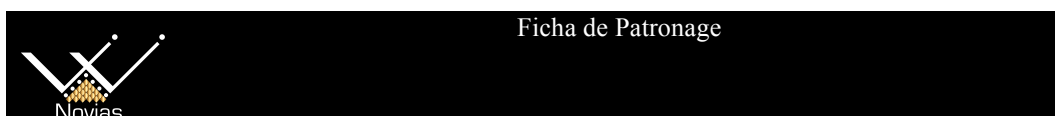

Ficha de Patronage

Ilustración

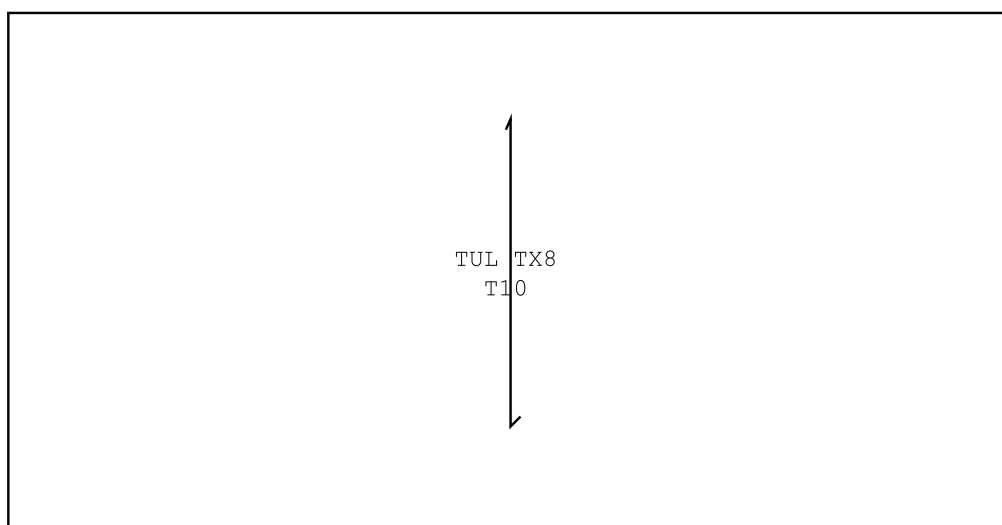
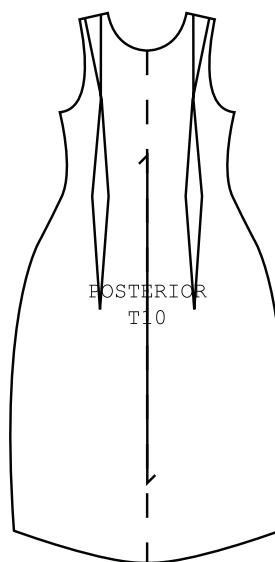
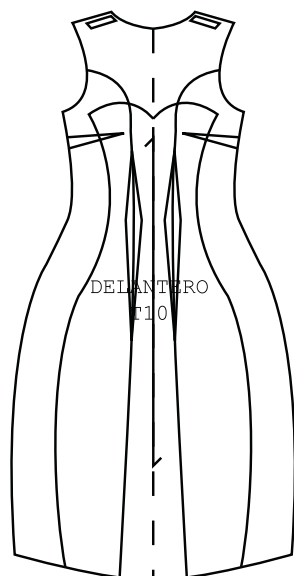

Nombre: Mítica

Estilo: Formal

Talla: Bajo medida

Ilustración 4 21 Mítica patronage 2

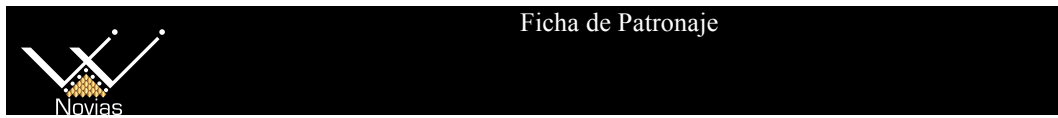

Ilustración

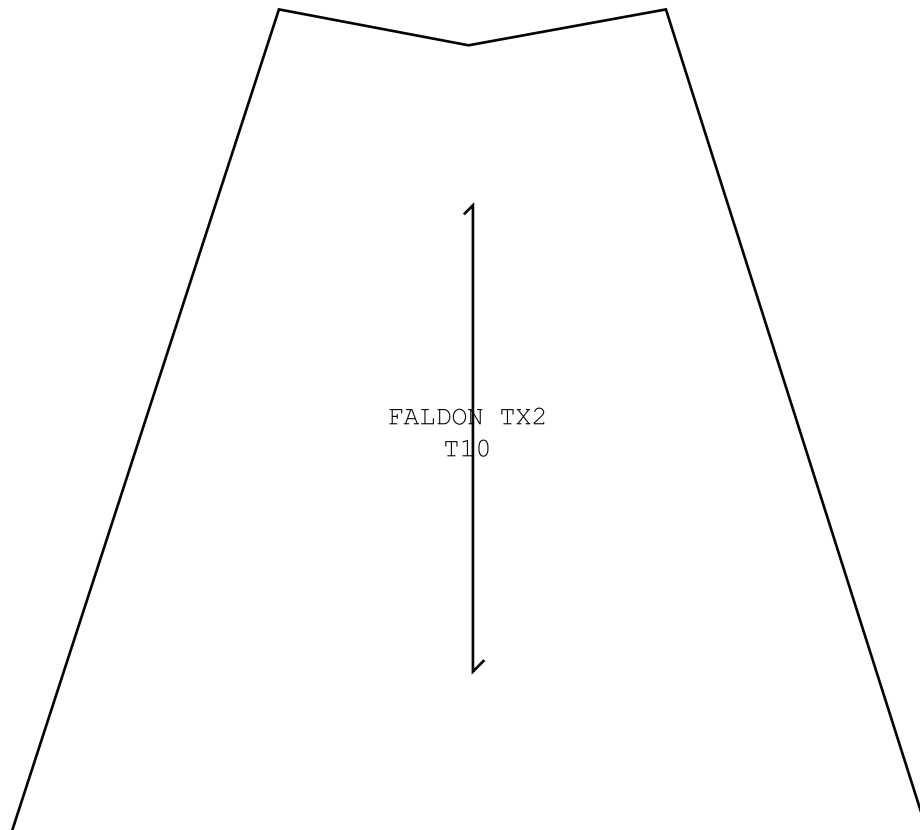
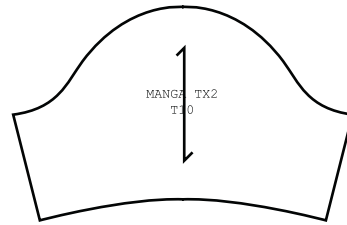

Nombre: Mítica

Estilo: Formal

Talla: Bajo medida

Ilustración 4 22 Mítica dibujo plano

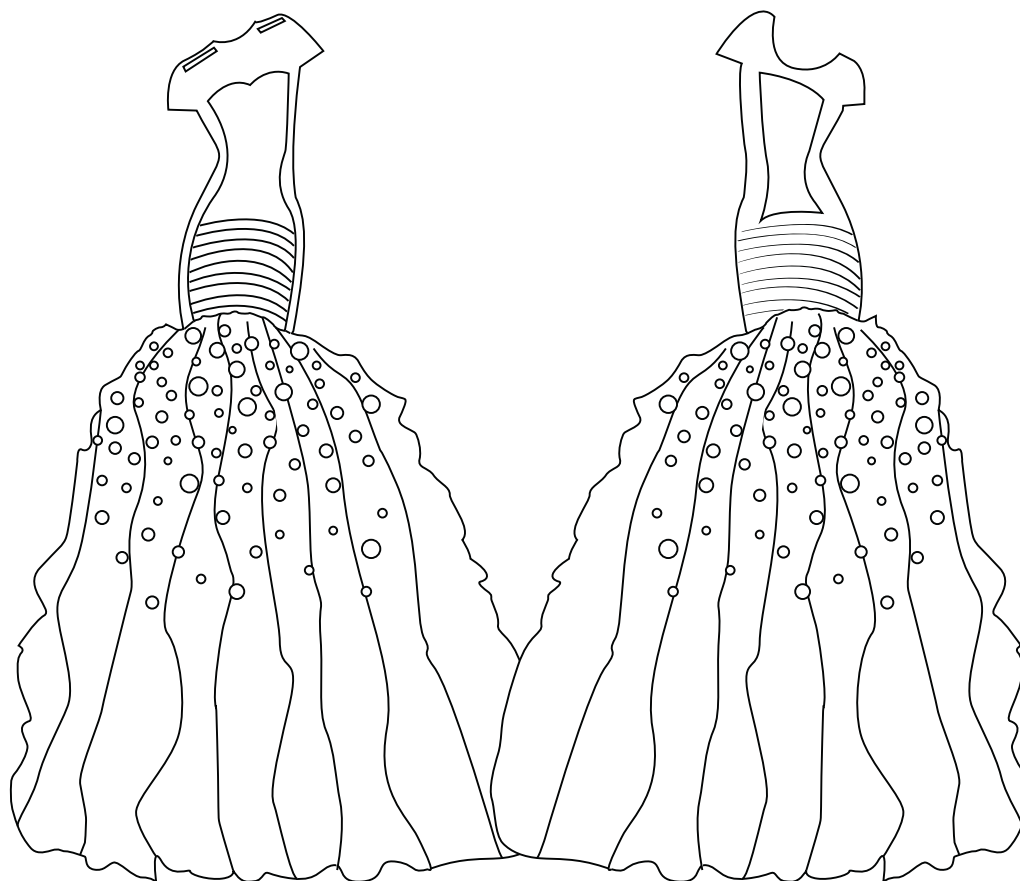
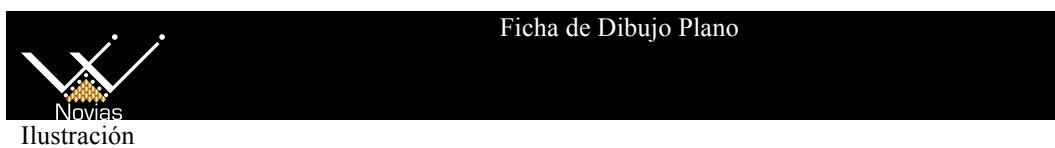

Nombre:	Mítica
Estilo:	Formal
Talla:	Bajo medida

Ilustración 4 23 Mítica proceso

Ficha de Procesos		
Operaciones	Maquinas	Tiempo
Trazo de piezas en tela	Mesa de corte	15min
Corte de las piezas	Tijeras	25min
Unión de las pinzas	Recta	15min
Unión de piezas	Recta	5min
Realizar los ojales en la parte superior del vestido	Recta	30min
Unir la parte delantera y posterior del vestido	Recta	5min
Unir mangas con el delantero y posterior del vestido	Overlock	5min
Unir las piezas de organza al faldón	Recta	30min
Unir la parte superior e inferior del vestido	Overlock	5min
Bordado del vestido y acabado del vestido	A mano	48h
Nombre:	Mítica	
Estilo:	Formal	
Talla:	Bajo medida	

Ilustración 4 24 Mítica costos



Ficha de Costos

Materiales	Cantidad	Precio
Satin stretch	2m	\$15.00
Organza cristal	8m	\$80.00
Forro	4m	\$8.00
Crinolina	8m	\$20.00
Hilo de coser	2 ovillos	\$5.00
Mullos canutillos		\$25.00
Hilos de bordar	2 ovillos	\$7.00
Cola de raton	5m	\$10.00
Pedrería		\$200.00
Mano de obra		\$320.00
Subtotal		\$690
Utilidad 30%		\$207
Iva 14%		\$96.6
Total	\$912.6	

Nombre: Mítica

Estilo: Formal

Talla: Bajo medida

Ilustración 4 25 Ucuyaya Ilustración

**Codificación de materiales**

mt. 001

mt. 011

Codificación de insumos

ins. 001

ins. 006

Codificación de color

cl. 002

cl. 006

Nombre: Ucuyaya

Estilo: Formal

Talla: Bajo medida

Ilustración 4 26 Ucuyaya patronage



Ilustración

Ficha de Patronaje

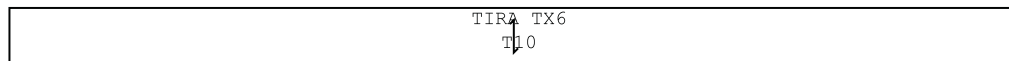
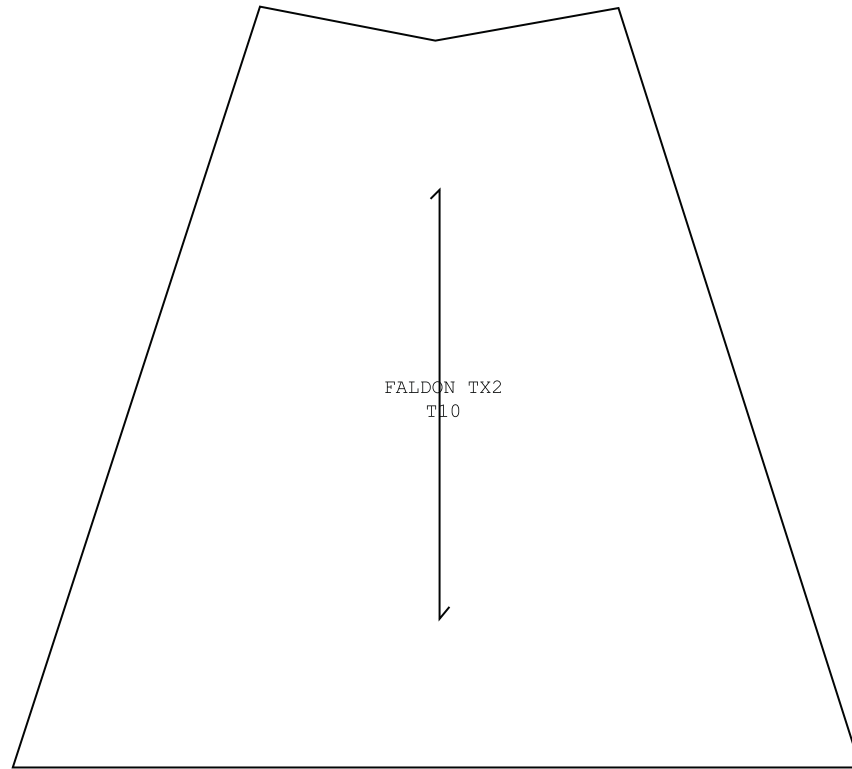

Nombre:	Ucuyaya
Estilo:	Formal
Talla:	Bajo medida

Ilustración 4 27 Ucuyaya patronage 2



Ficha de Patronaje

Ilustración

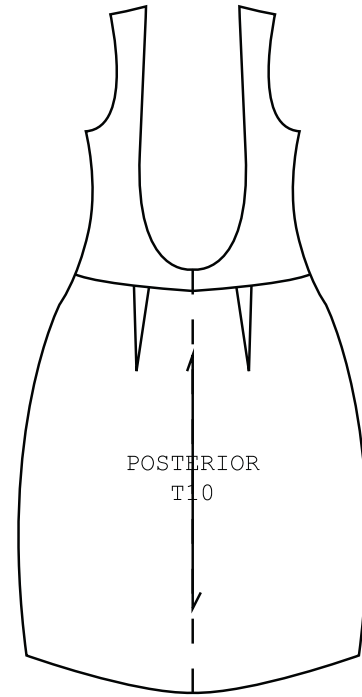
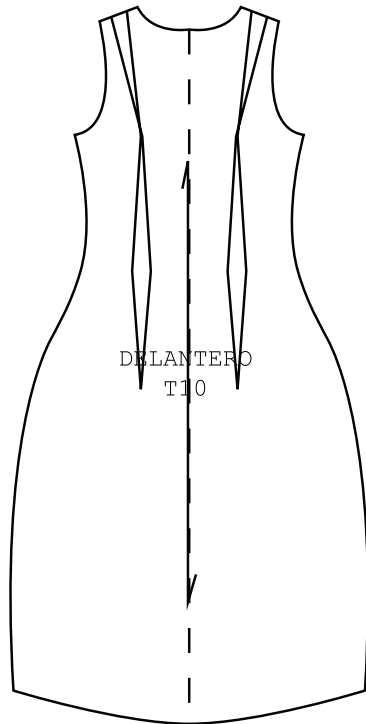

Nombre:	Ucuyaya
Estilo:	Formal
Talla:	Bajo medida

Ilustración 4 28 Ucuyaya dibujo plano

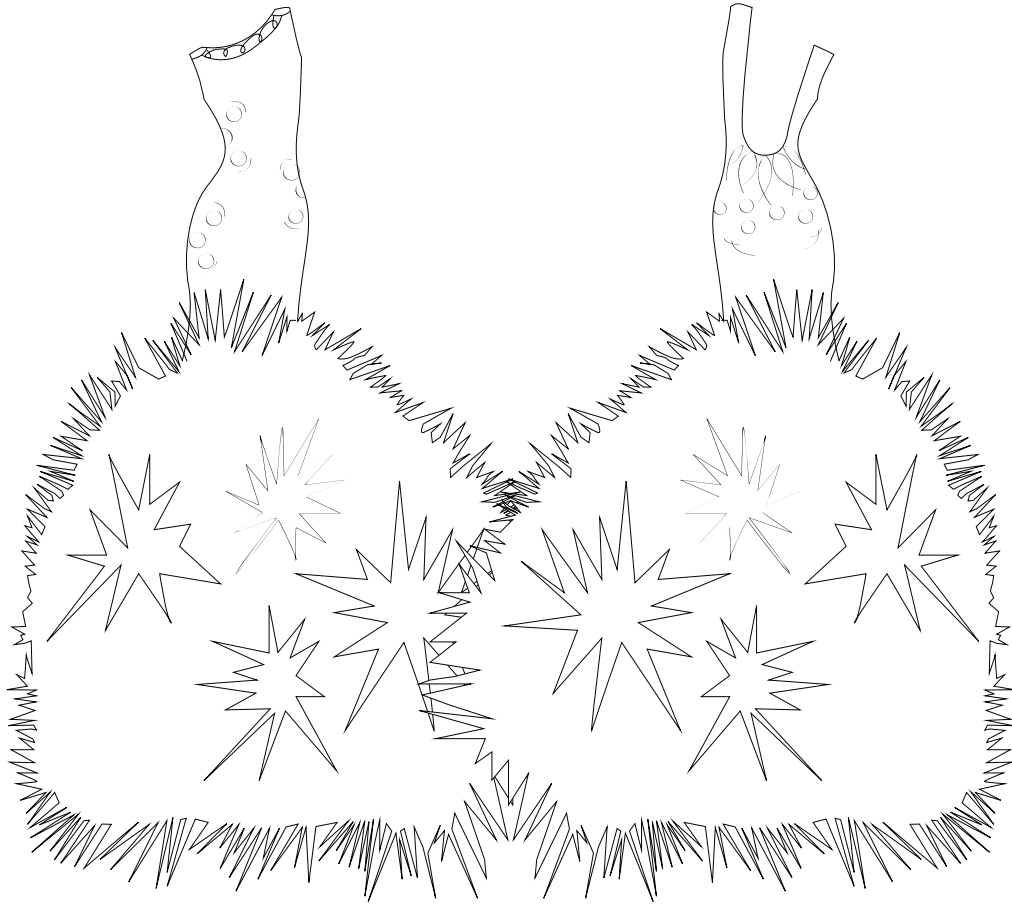
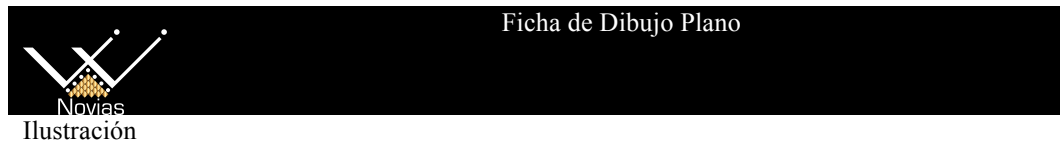

Nombre:	Ucuyaya
Estilo:	Formal
Talla:	Bajo medida

Ilustración 4 29 Ucuyaya proceso



Ficha de Procesos

Operaciones	Maquinas	Tiempo
Trazo de piezas en tela	Mesa de corte	15min
Corte de las piezas	Tijeras	25min
Unión de las pinzas	Recta	5min
Unión de piezas	Recta	5min
Unir las piezas de fantasía la Faldón	Recta	30min
Unir la parte superior e inferior del vestido	Overlock	5min
Bordado con cinta y acabado del vestido	A mano	48h

Nombre: Ucuyaya

Estilo: Formal

Talla: Bajo medida

Ilustración 4 30 Ucuyaya Costos



Ficha de Costos

Materiales	Cantidad	Precio
Crepe	2m	\$12.00
Felpa de pelo largo	3m	\$60.00
Foro	3m	\$6.00
Crinolina	6m	\$15.00
Hilo de coser	2 ovillos	\$5.00
Mullos canutillos		\$30.00
Cinta	2 ovillos	\$3.00
Cola de ratón	10m	\$5.00
Mano de obra		\$280.00
Subtotal		\$416
Utilidad 30%		\$124.80
Iva 14%		\$58.24
Total	\$599.04	

Nombre: Mítica

Estilo: Formal

Talla: Bajo medida

Ilustración 4 31 Pedestal ilustración

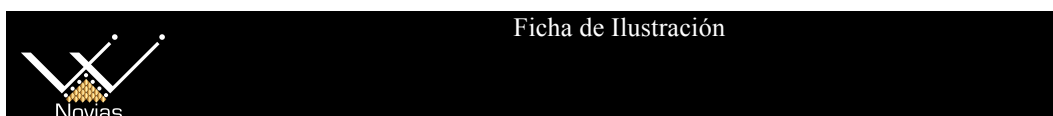

Ficha de Ilustración

Ilustración



Codificación de materiales	Codificación de insumos	Codificación de color
mt. 002	ins. 001	cl. 003
mt. 003	ins. 005	cl. 008
mt 008		
mt 011		

Nombre: Pedestal

Estilo: Formal

Talla: Bajo medida

Ilustración 4 32 edestal patronage

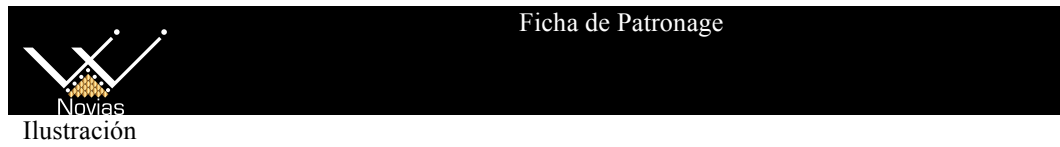

Ficha de Patronage

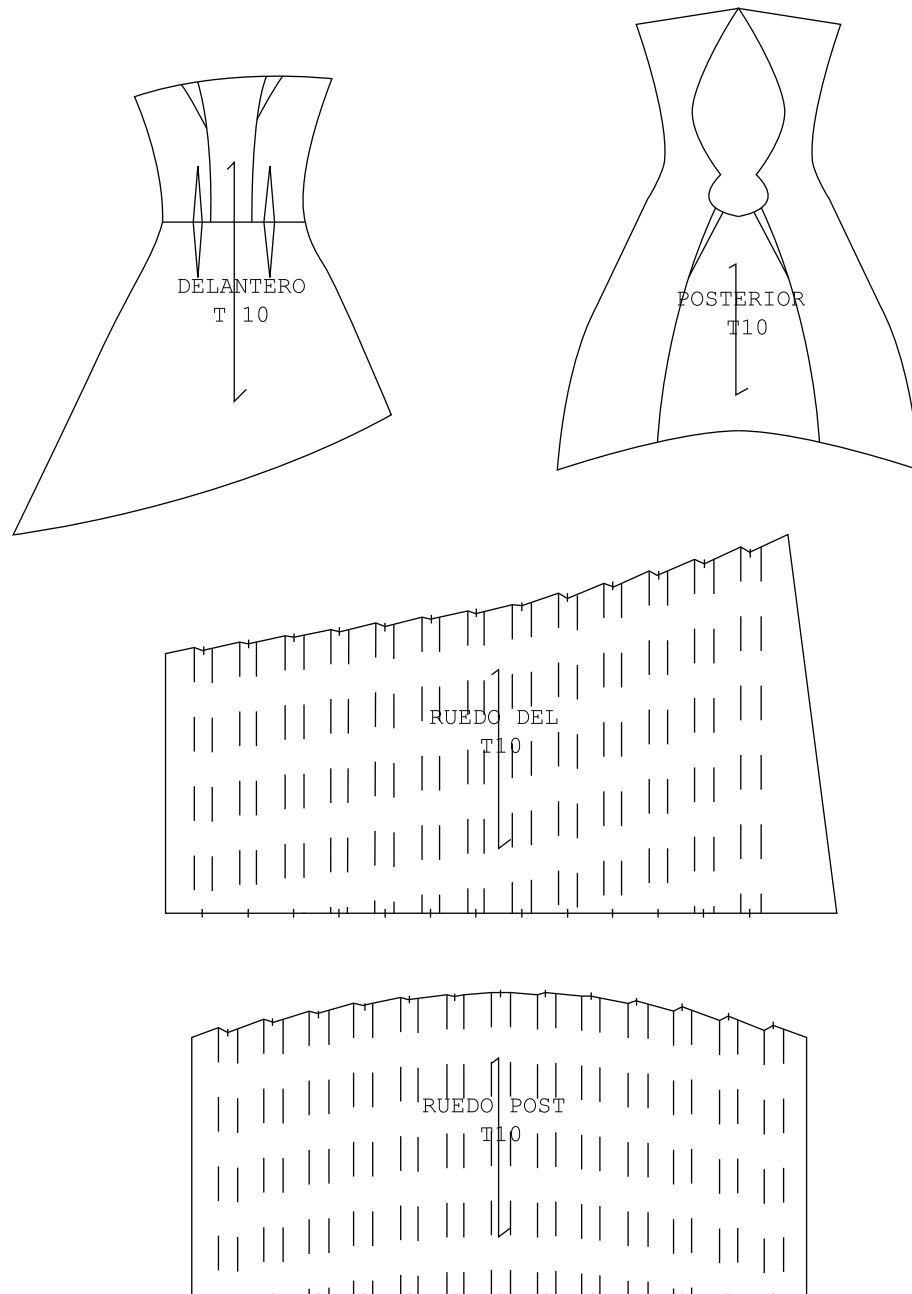

Nombre: Pedestal

Estilo: Formal

Talla: Bajo medida

Ilustración 4 33 Pedestal dibujo plano

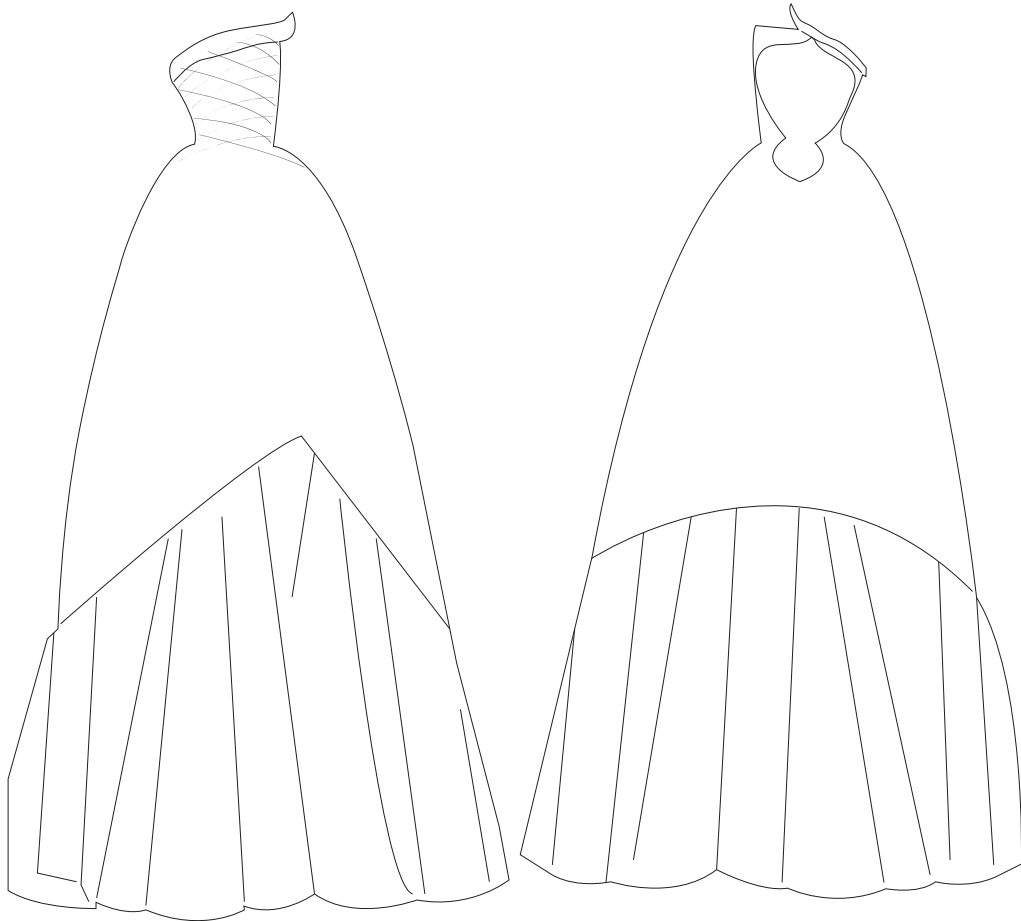
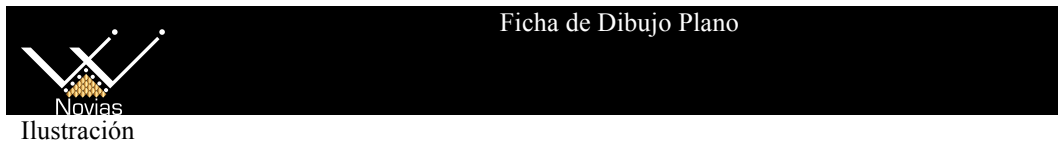

Nombre: Pedestal

Estilo: Formal

Talla: Bajo medida

Ilustración 4 34 Pedestal proceso



Ficha de Procesos

Operaciones	Maquinas	Tiempo
Trazo de piezas en tela	Mesa de corte	15min
Corte de las piezas	Tijeras	25min
Unir la parte delantera y posterior del vestido	Recta	5min
Realizar los tablonos en el tull	Recta	25min
Unir la parte delantera y posterior del vestido	Recta	5min
Realizar los tablonos con el tull	Recta	25min
Bordado con piola de ratón la parte superior del vestido	A mano	24h
Pegado del aplique en la parte superior del vestido	A mano	20min

Nombre: Pedestal

Estilo: Formal

Talla: Bajo medida

Ilustración 4 35 Pedestal costo



Ficha de Costos

Materiales	Cantidad	Precio
Chifon organza	4m	\$20.00
Randa bordada	2m	\$180.00
Forro	4m	\$8.00
Tafetan	3m	\$24.00
Felpa	1m	\$20.00
Malla elastica	1m	\$15.00
Hilo de coser	2 ovillos	\$5.00
Crinolina	5m	\$12.50
Cola de ratón	6m	\$3.00
Mano de obra		\$300.00
Subtotal		\$605.00
Utilidad 30%		\$181.50
Iva 14%		\$84.70
Total	\$871.20	

Nombre: Pedestal

Estilo: Formal

Talla: Bajo medida

Ilustración 4 36 Estribo

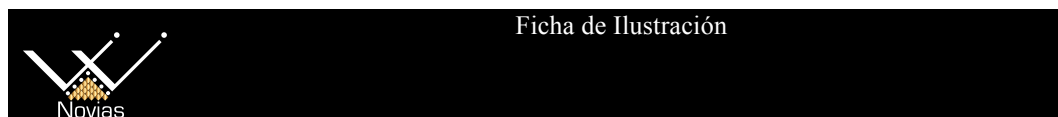

Ficha de Ilustración

Ilustración



Codificación de materiales	Codificación de insumos	Codificación de color
mt. 004	ins. 001	cl. 001
mt. 008	ins. 003	cl. 009
mt 010		
mt 011		

Nombre:	Estribo
Estilo:	Formal
Talla:	Bajo medida

Ilustración 4 37 Estribo patronage

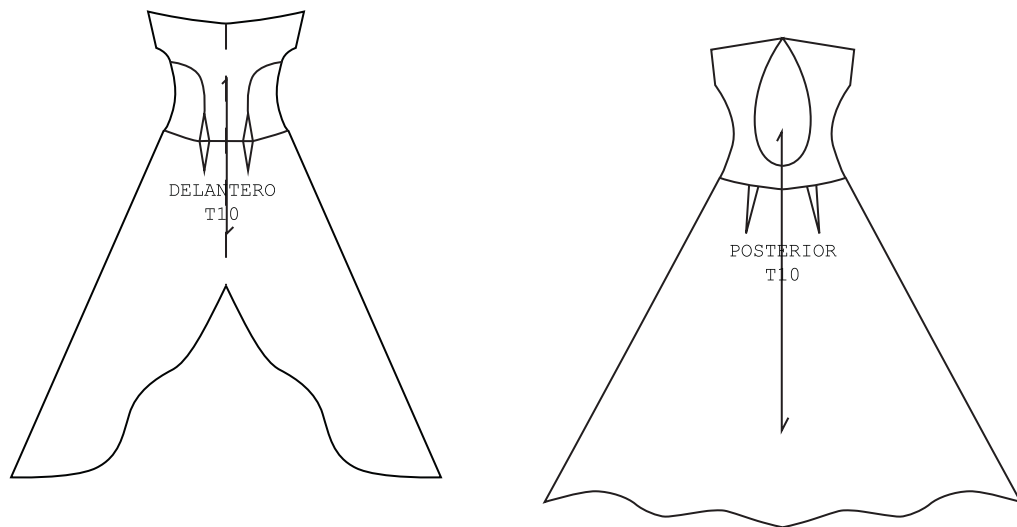
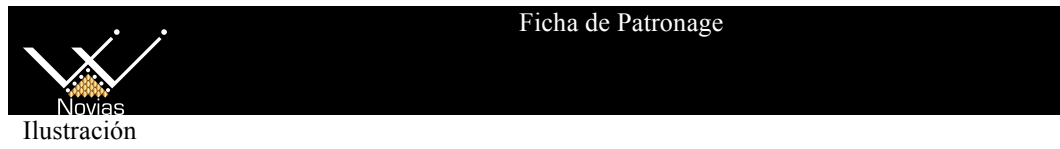

Nombre:	Estribo
Estilo:	Formal
Talla:	Bajo medida

Ilustración 4 38 Estribo dibujo plano

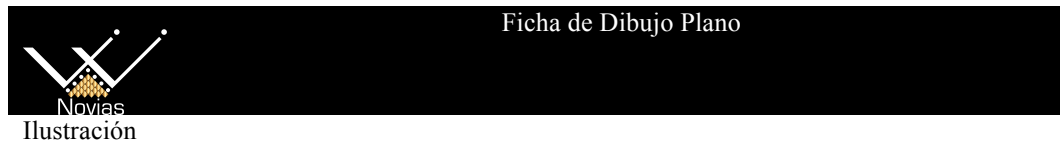

Nombre:	Estribo
Estilo:	Formal
Talla:	Bajo medida

Ilustración 4 39 Estribo proceso



Ficha de Procesos

Operaciones	Maquinas	Tiempo
Trazo de piezas en tela	Mesa de corte	15min
Corte de las piezas	Tijeras	25min
Unión de piezas	Recta	30min
Teñir la tela con la gradiente que se muestra en la imagen	A mano	45min
Realizar los ojales en las diferentes partes del vestido	Recta	30min
Unir la parte delantera y posterior del vestido	Overlock	5min
Realizar la estructura del vestido con varilla	A mano	30min
Bordado de pedrería y acabado del vestido	A mano	24h

Nombre:	Estribo
Estilo:	Formal
Talla:	Bajo medida

Ilustración 4 40 Estribo costos



Ficha de Costos

Materiales	Cantidad	Precio
Satin organza	4m	\$20.00
Crinolina	6m	\$15.00
Pelón	3m	\$6.00
Malla elastica	1m	\$15.00
Hilo de coser	2 ovillos	\$5.00
Pedrería		\$80.00
Mano de obra		\$280.00
Subtotal		\$421
Utilidad 30%		\$126.30
Iva 14%		\$58.94
Total	\$606.24	

Nombre:	Estribo
Estilo:	Formal
Talla:	Bajo medida

Ilustración 4 41 Machalilla ilustración

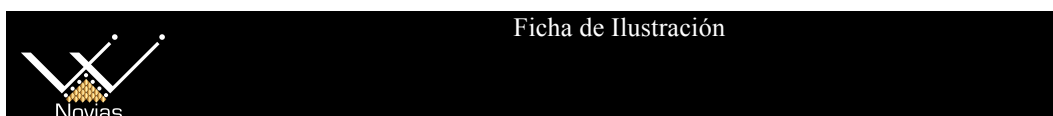

Ficha de Ilustración

Ilustración

**Codificación de materiales****Codificación de insumos****Codificación de color**

mt. 003

ins. 001

cl. 001

mt. 004

ins. 005

cl. 008

mt 005

ins. 008

Nombre: Machalilla

Estilo: Formal

Talla: Bajo medida

Ilustración 4 42 Machalilla patronage

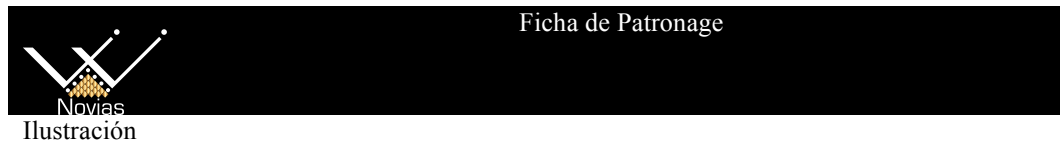

Ficha de Patronage

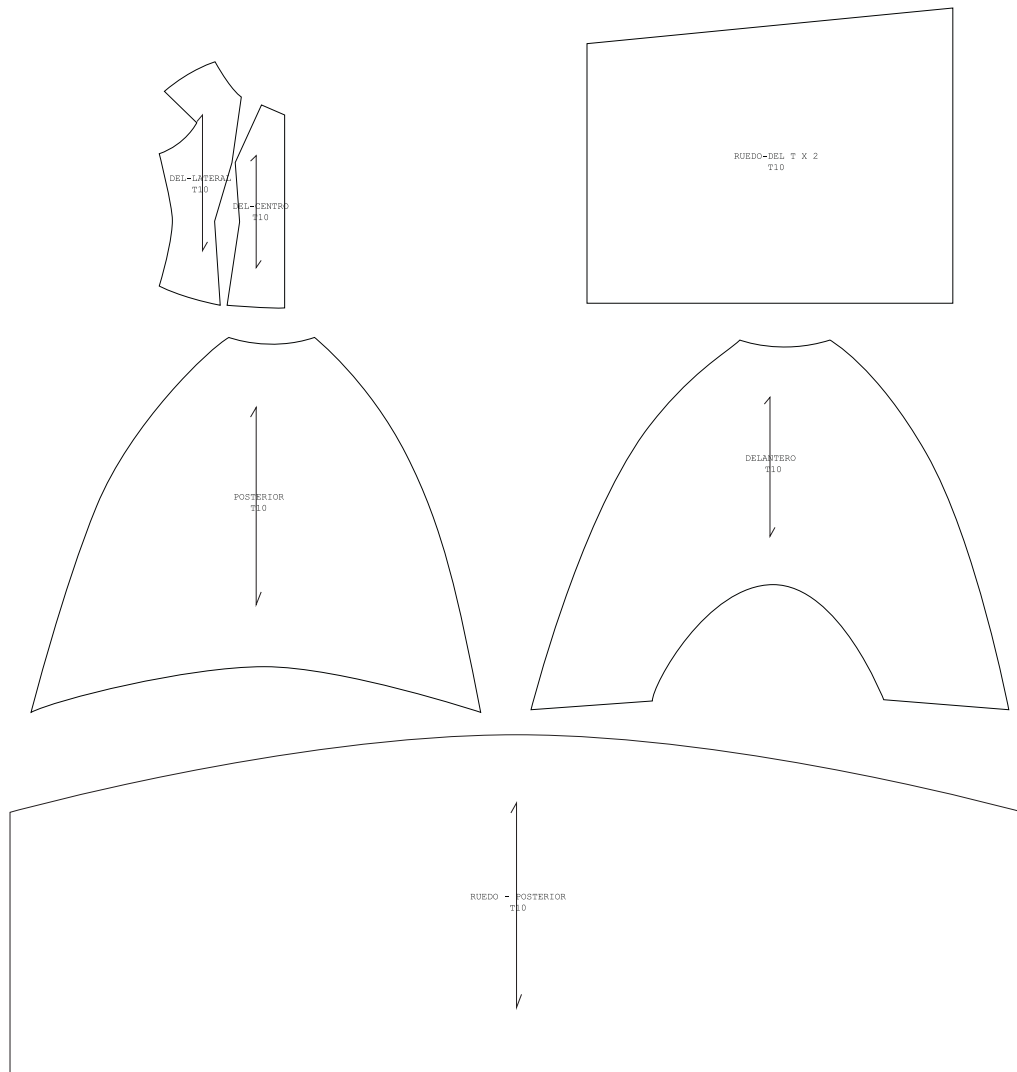

Nombre: Machalilla

Estilo: Formal

Talla: Bajo medida

Ilustración 4 43 Machalilla dibujo plano

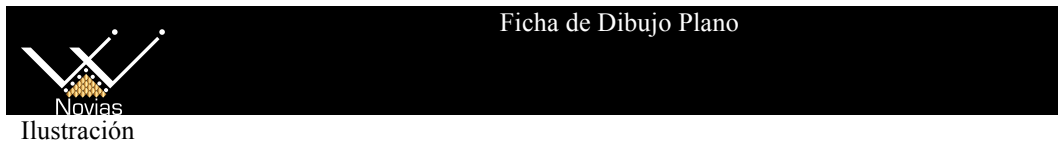

Nombre: Machalilla

Estilo: Formal

Talla: Bajo medida

Ilustración 4 44 Machalilla proceso

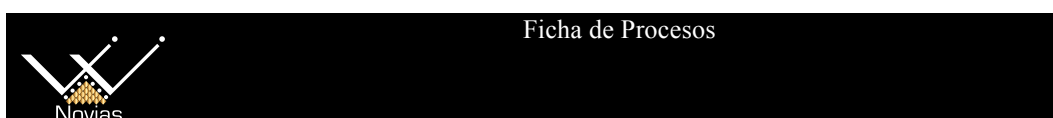

Operaciones	Maquinas	Tiempo
Trazo de piezas en tela	Mesa de corte	15min
Corte de las piezas	Tijeras	25min
Unión de piezas	Recta	5min
Teñir la tela con la gradiente que se muestra en la imagen	Recta	30min
Unir la parte delantera y posterior del vestido	Overlock	5min
Realizar la estructura del vestido con varilla	A mano	30min
Bordado de pedrería y acabado del vestido	A mano	24h

Nombre: Machalilla

Estilo: Formal

Talla: Bajo medida

Ilustración 4 45 Machalilla costos



Ficha de Costos

Materiales	Cantidad	Precio
Satin crepe	4m	\$32.00
Tafetan	4m	\$32.00
Chifón veneciano	4m	\$28.00
Hilo de coser	2 ovillos	\$5.00
Pedrería		\$100.00
Lentejuela		\$30.00
Mullos		\$30.00
Mano de obra		\$250.00
Subtotal		\$507
Utilidad 30%		\$152.10
Iva 14%		\$70.98
Total	\$730.08	

Nombre: Machalilla

Estilo: Formal

Talla: Bajo medida

Ilustración 4 46 Cuarzo ilustración

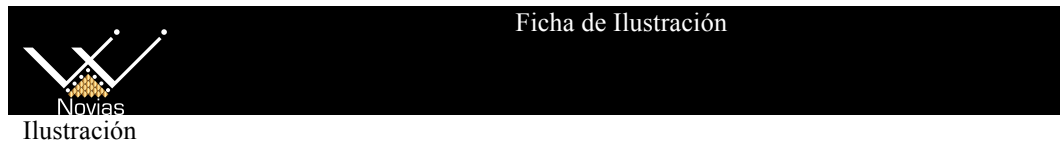

Nombre:	Cuarzo
Estilo:	Formal
Talla:	Bajo medida

Ilustración 4 47 Cuarzo patronage

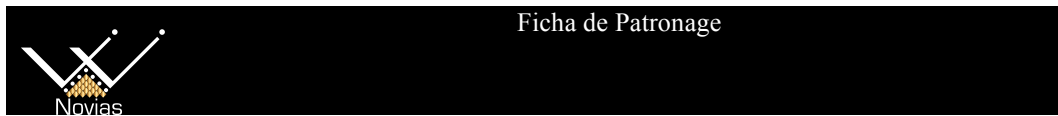

Ficha de Patronage

Ilustración

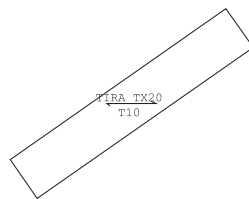
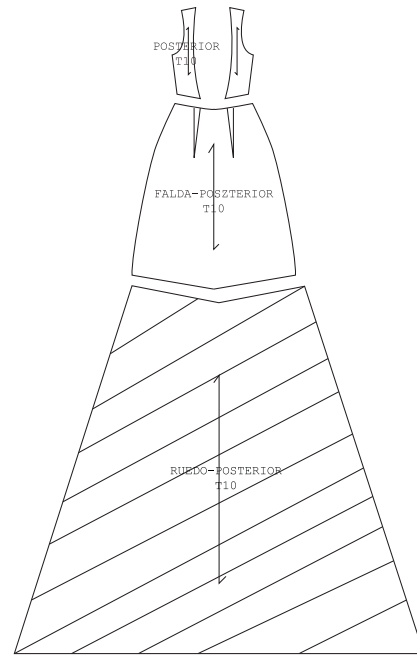
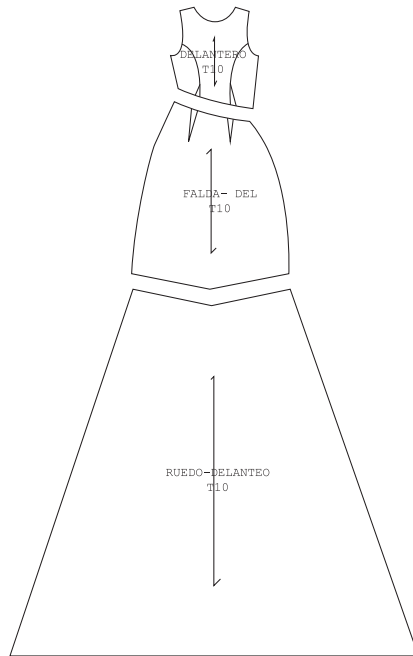

Nombre: Cuarzo

Estilo: Formal

Talla: Bajo medida

Ilustración 4 48 Cuarzo dibujo plano

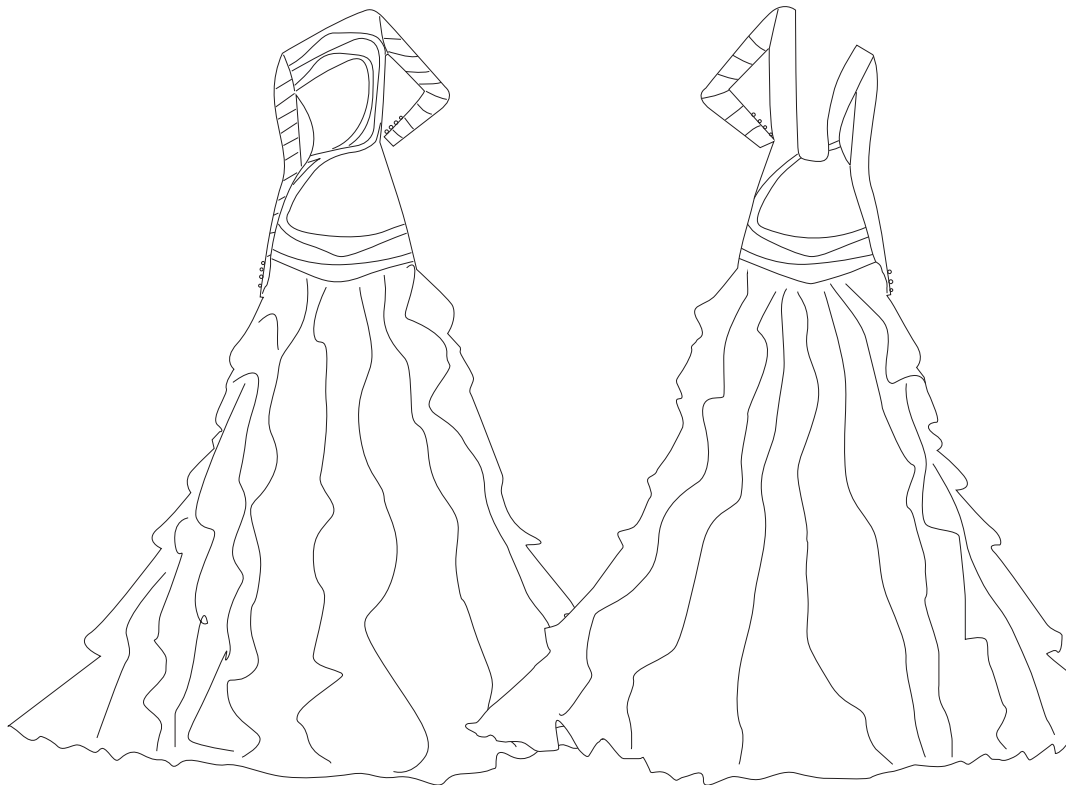
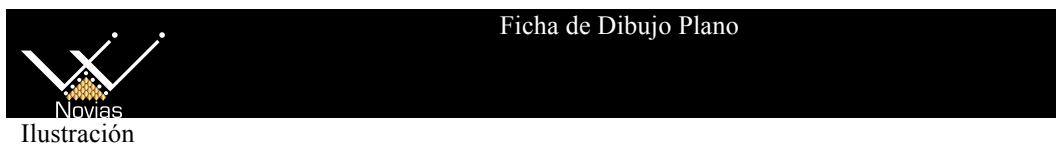

Nombre:	Cuarzo
Estilo:	Formal
Talla:	Bajo medida

Ilustración 4 49 Cuarzo proceso

 Ficha de Procesos		
Operaciones	Maquinas	Tiempo
Trazo de piezas en tela	Mesa de corte	15min
Corte de las piezas	Tijeras	25min
Unión de piezas	Recta	5min
Unión de pinzas	Recta	15min
Realizar los pliegues en las mangas	Recta	30min
Unir la parte delantera con la posterior del vestido	Overlock	5min
Realizar los pliegues de la falda	Recta	5min
Unir la parte superior con la parte inferior del vestido	Overlock	30min
Acabado del vestido	A mano	24h
Nombre:	Cuarzo	
Estilo:	Formal	
Talla:	Bajo medida	

Ilustración 4 50 Cuarzo costos



Materiales	Cantidad	Precio
Crepe satinado	3m	\$24.00
Crinolina	6m	\$15.00
Crepe satinada dorado	3m	\$24.00
Chifon organza	20m	\$100.00
Hilo de coser	2 ovillos	\$5.00
Mano de obra		\$350.00
Subtotal		\$518.00
Utilidad 30%		\$155.40
Iva 14%		\$72.52
Total	\$745.92	

Nombre: Cuarzo

Estilo: Formal

Talla: Bajo medida

Ilustración 4 51 Ceremonial Ilustración

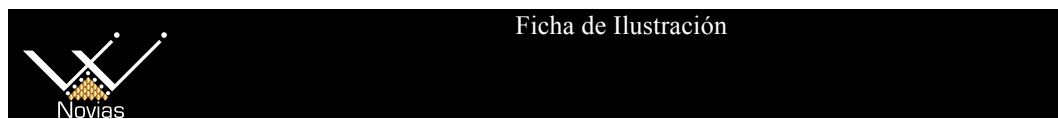

Ficha de Ilustración

Ilustración

**Codificación de materiales****Codificación de insumos****Codificación de color**

mt. 003

ins. 001

cl. 001

mt. 011

ins. 002

cl. 005

mt 013

ins. 003

ins. 004

ins. 008

Nombre: Ceremonial

Estilo: Formal

Talla: Bajo medida

Ilustración 4 52 Ceremonial Patronage

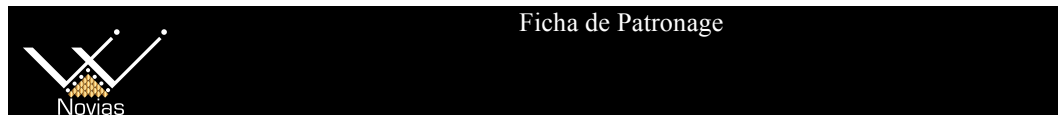

Ficha de Patronage

Ilustración

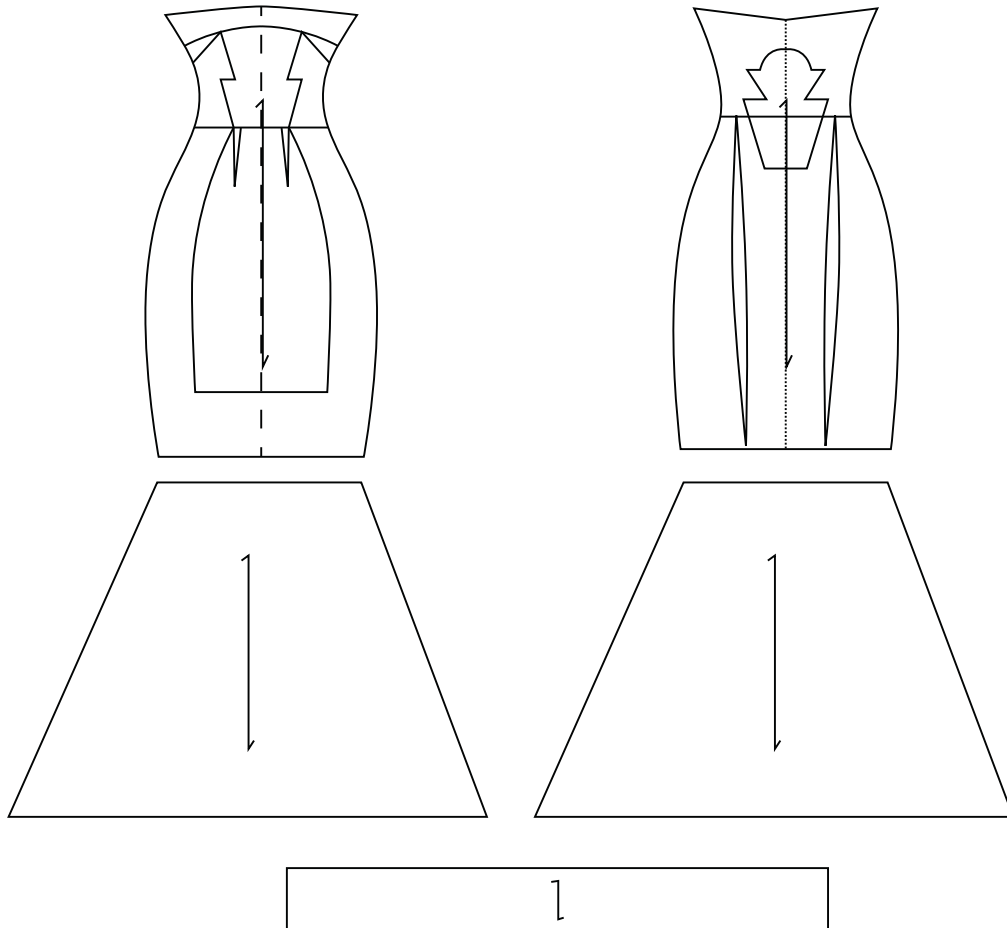

Nombre:	Ceremonial
Estilo:	Formal
Talla:	Bajo medida

Ilustración 4 53 Ceremonial dibujo plano

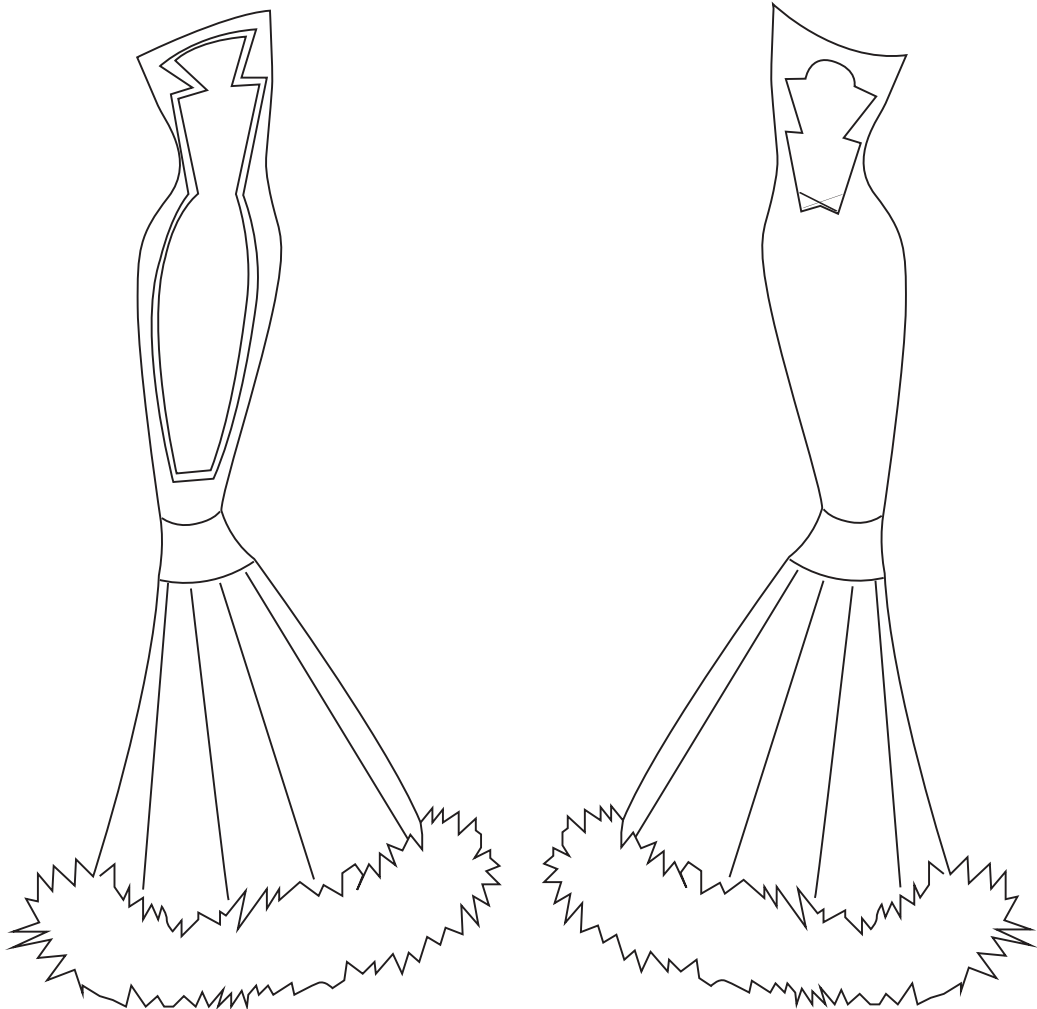
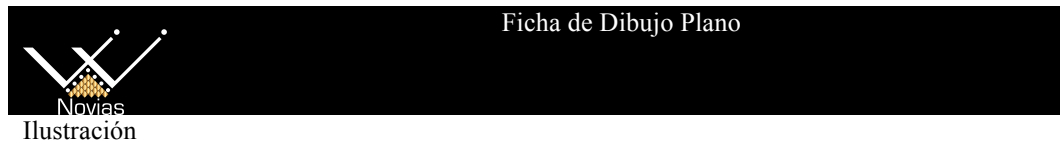

Nombre:	Ceremonial
Estilo:	Formal
Talla:	Bajo medida

Ilustración 4 54 Ceremonial proceso

 Ficha de Procesos		
Operaciones	Maquinas	Tiempo
Trazo de piezas en tela	Mesa de corte	15min
Corte de las piezas	Tijeras	25min
Unión de piezas	Recta	5min
Unión de pinzas	Recta	5min
Realizar la estructura del faldón	A mano	30min
Unir la parte delantera con la posterior del vestido	Recta	5min
Unir mangas con la parte delantera y posterior del vestido	Overlock	5min
Unir la pieza de fantasía al faldón	Recta	30min
Unir la parte superior con la parte inferior del vestido	Overlock	5min
Acabado del vestido	A mano	24h
Nombre:	Ceremonial	
Estilo:	Formal	
Talla:	Bajo medida	

Ilustración 4 55 Ceremonial costos



Ficha de Costos

Materiales	Cantidad	Precio
Tafetan	3m	\$24.00
Malla elastica	1m	\$15.00
Tull	12m	\$48.00
Varilla	20m	\$25.00
Felpa de pelo grueso	2m	\$40.00
Hilo de coser	2 ovillos	\$5.00
Canutillo		\$20.00
Pedrería		\$180.00
Mano de obra		\$300.00
Subtotal		\$657.00
Utilidad 30%		\$197.10
Iva 14%		\$91.98
Total	\$946.08	

Nombre: Ceremonial

Estilo: Formal

Talla: Bajo medida

Ilustración 4 56 Placa perforada ilustración

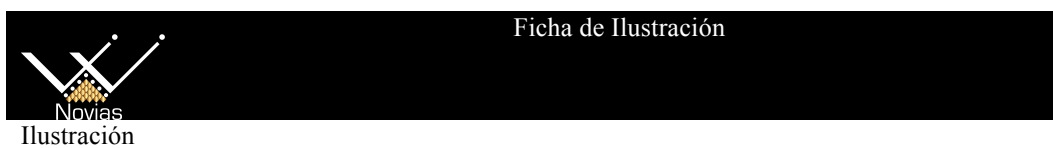

Ficha de Ilustración



Codificación de materiales	Codificación de insumos	Codificación de color
mt. 001	ins. 001	cl. 001
mt. 005	ins. 007	cl. 010
mt 010		

Nombre: Placa Perforada

Estilo: Formal

Talla: Bajo medida

Ilustración 4 57 Placa perforada patronage

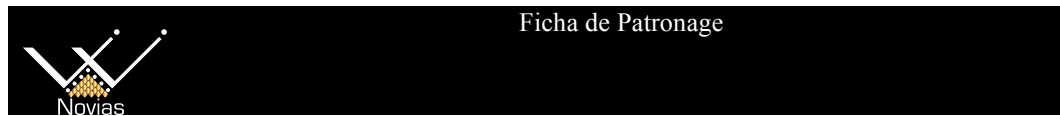

Ficha de Patronage

Ilustración

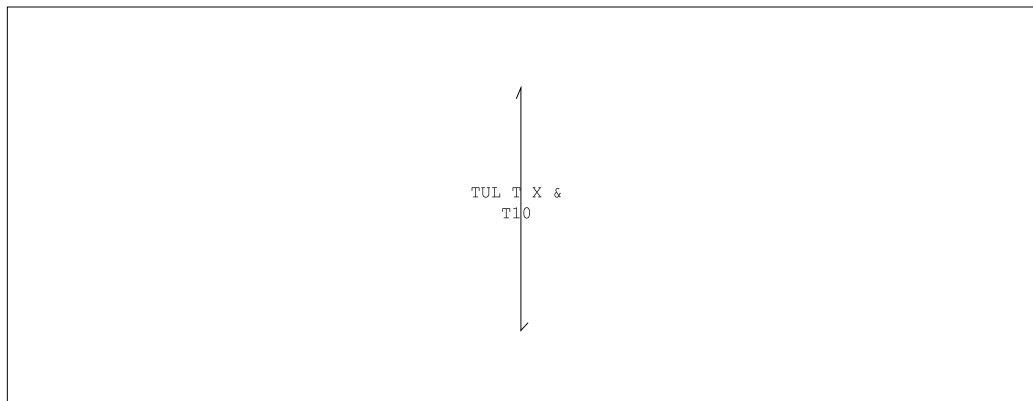
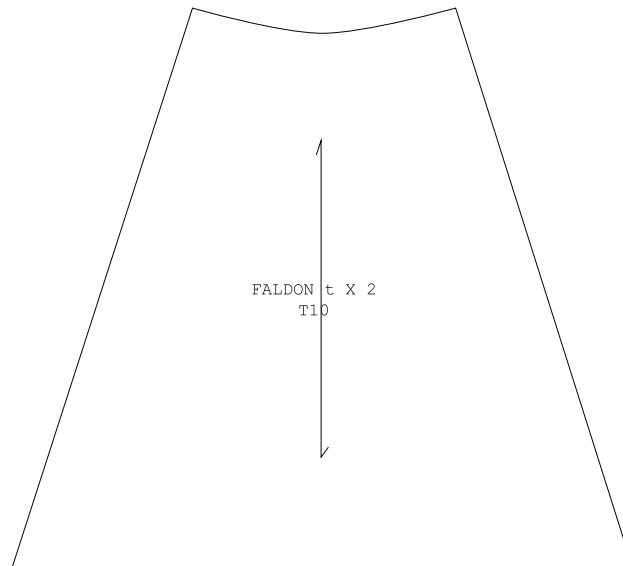

Nombre:	Placa Perforada
Estilo:	Formal
Talla:	Bajo medida

Ilustración 4 58 Placa perforada patronage 2

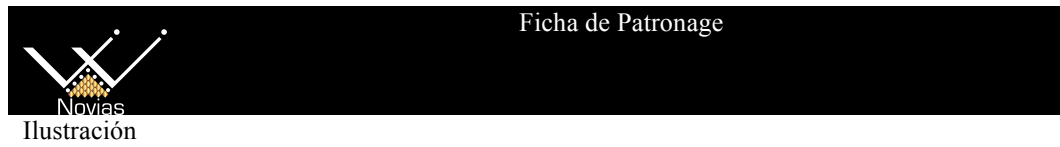

Ficha de Patronage

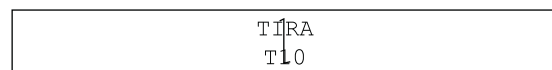
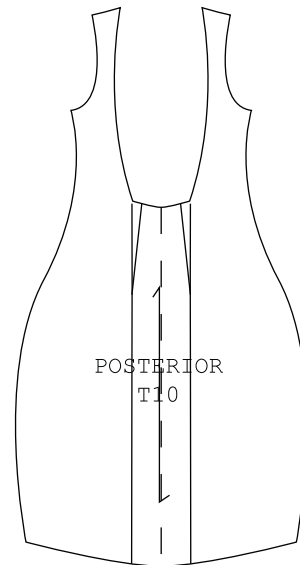
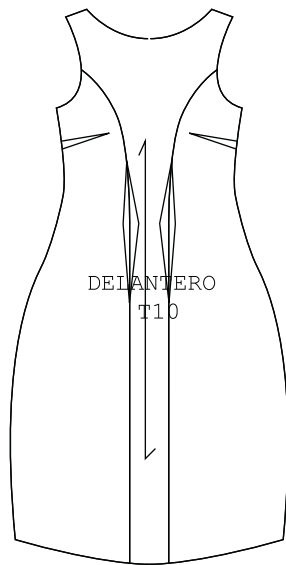

Nombre:	Placa Perforada
Estilo:	Formal
Talla:	Bajo medida

Ilustración 4 59 Placa perforada dibujo plano

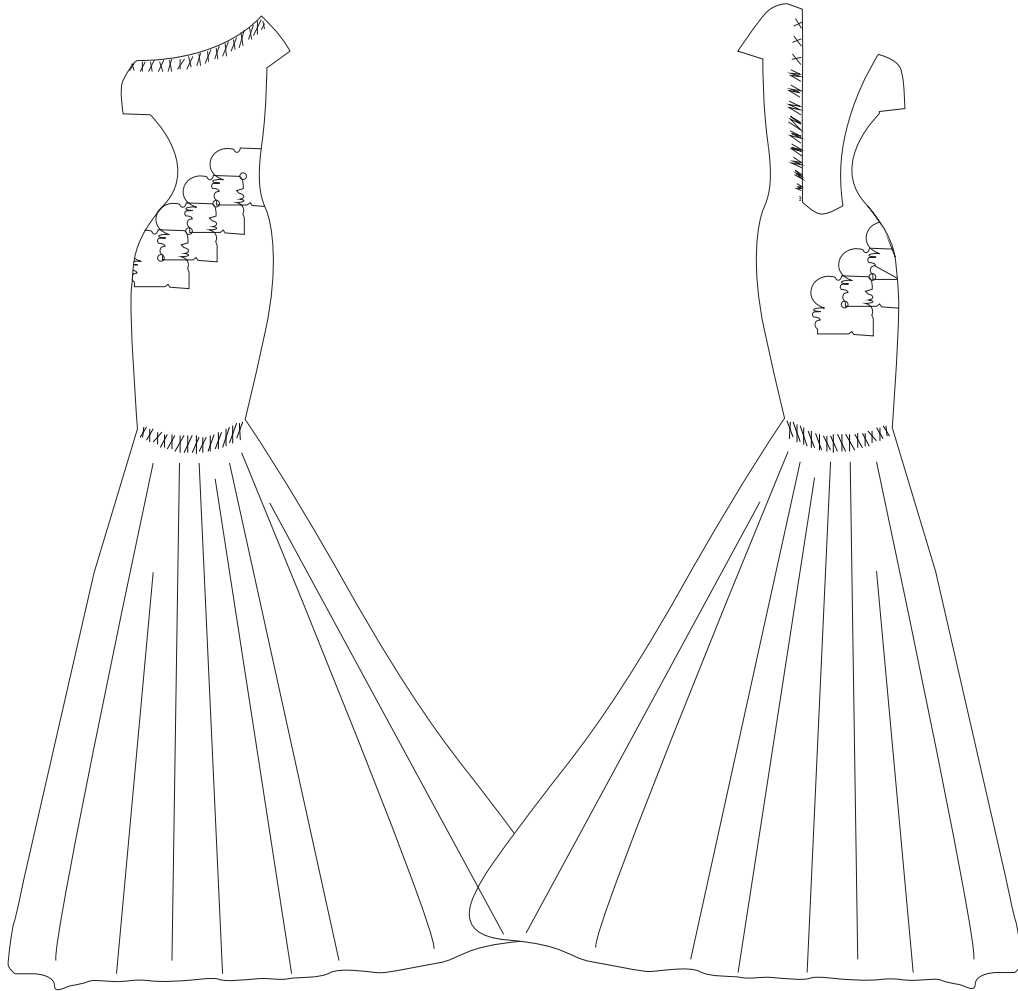
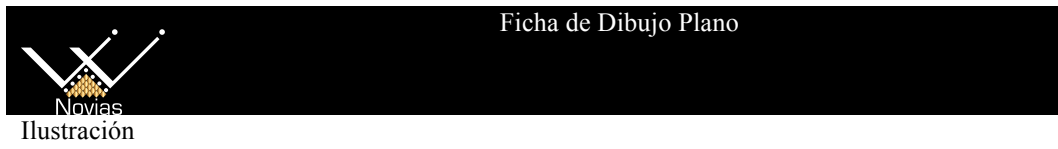

Nombre: Placa Perforada

Estilo: Formal

Talla: Bajo medida

Ilustración 4 60 Placa perforado proceso

 Ficha de Procesos		
Operaciones	Maquinas	Tiempo
Trazo de piezas en tela	Mesa de corte	15min
Corte de las piezas	Tijeras	25min
Unión de piezas	Recta	5min
Realizar el faldón	Recta	30min
Unir la parte delantera y posterior del vestido	Recta	5min
Unir la parte superior e inferior del vestido	Overlock	5min
Acabado del vestido	A mano	24h
Nombre:	Placa Perforada	
Estilo:	Formal	
Talla:	Bajo medida	

Ilustración 4 61 Placa perforada costos



Ficha de Costos

Materiales	Cantidad	Precio
Tafetan	3m	\$24.00
Malla elastica	1m	\$15.00
Tull	12m	\$48.00
Varilla	20m	\$25.00
Felpa de pelo grueso	2m	\$40.00
Hilo de coser	2 ovillos	\$5.00
Canutillo		\$20.00
Cinta		\$50.00
Mano de obra		\$280.00
Subtotal		\$507.00
Utilidad 30%		\$152.10
Iva 14%		\$70.98
Total	\$730.08	

Nombre: Placa Perforada

Estilo: Formal

Talla: Bajo medida

4.13. Muestra física de la colección





4.14. Evaluación de la propuesta.

La evaluación preliminar de la propuesta “Diseño de Trajes de Novia Reflejando los Elementos Simbólicos de la Cultura Machalilla” se realizó a seis mujeres solteras, tres de ellas posibles consumidoras ya que están próximas a contraer matrimonio, se realizó un cuestionario de cotejo el mismo que consta de 6 preguntas, en las cuales se encuentran las opciones excelente, muy bueno, bueno y malo; y cuya interpretación se presenta a continuación:

Grafico 4 1 Representa Elementos

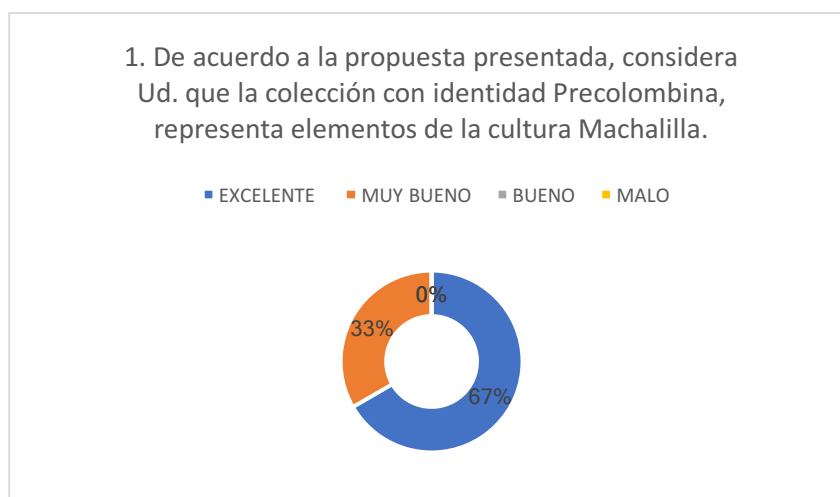

Elaborado por: Morales Andrea, 2018

Grafico 4 2 Textura y colores

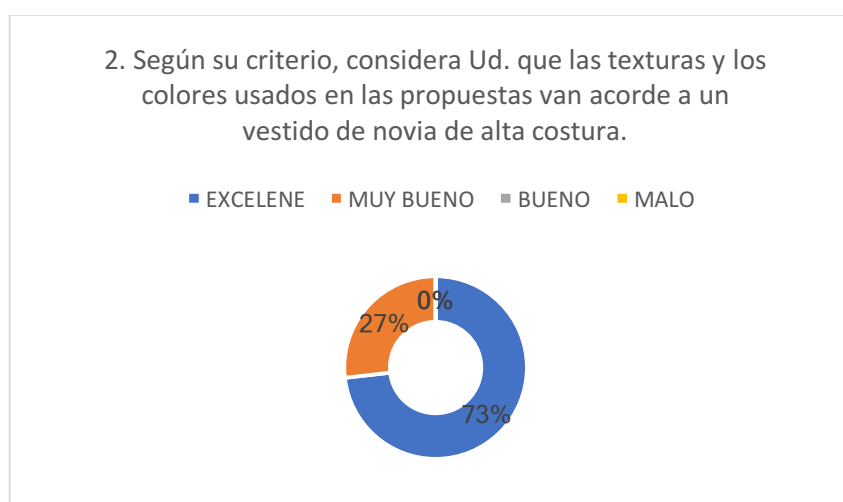

Elaborado por: Morales Andrea, 2018

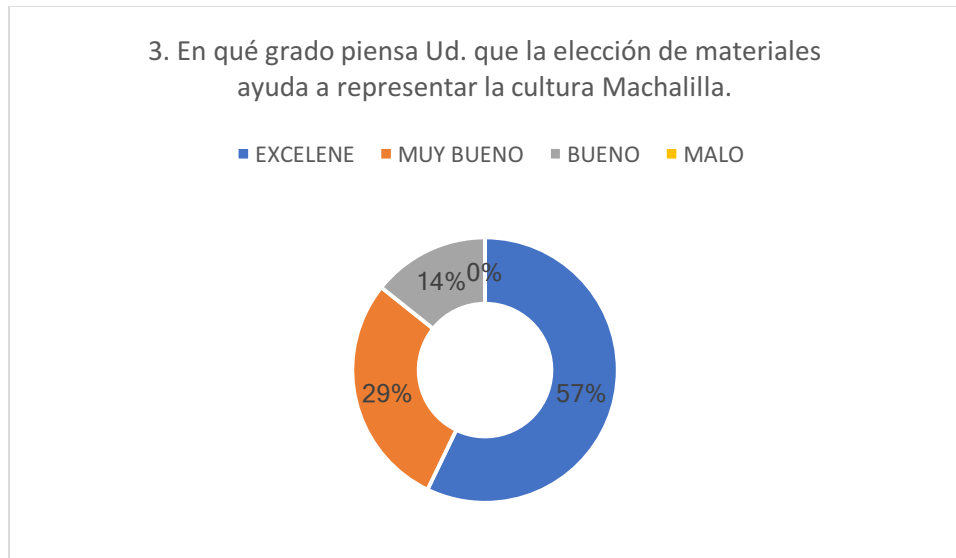
Grafico 4 3 Materiales

Elaborado por: Morales Andrea, 2018

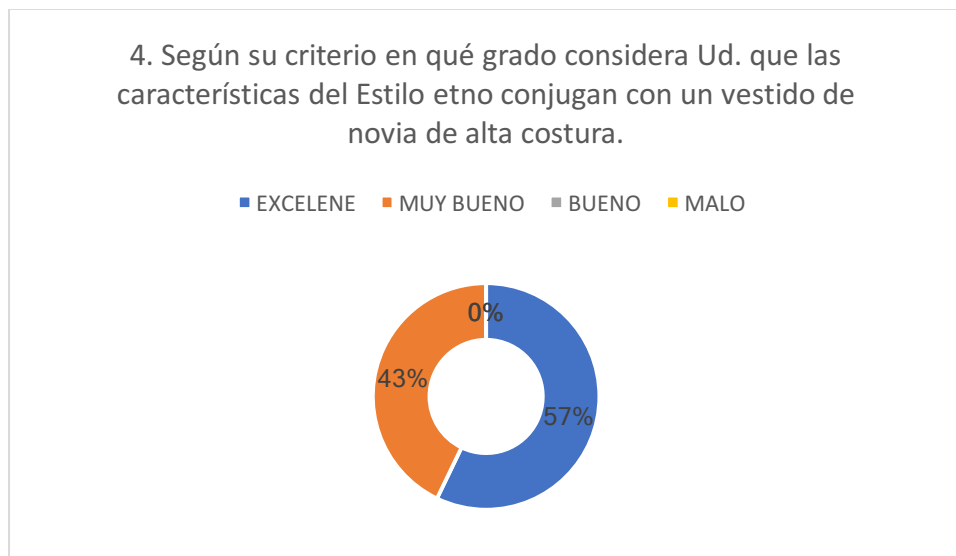
Grafico 4 4 Estilo Etno

Elaborado por: Morales Andrea, 2018

Grafico 4 5 Exigencias

5. En qué grado considera Ud. que la propuesta de diseño desarrollada se adapta a las exigencias de una mujer que va a contraer matrimonio.

■ EXCELENE ■ MUY BUENO ■ BUENO ■ MALO

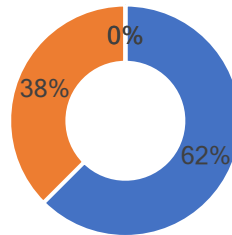

Elaborado por: Morales Andrea, 2018

Grafico 4 6 Elegancia, sobriedad e innovación

6. Según su criterio, piensa Ud. que las propuestas presentadas podrían representar a la cultura Machalilla sin perder la elegancia, sobriedad e innovación de un vestido de novia.

■ EXCELENE ■ MUY BUENO ■ BUENO ■ MALO

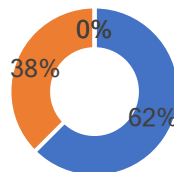

Elaborado por: Morales Andrea, 2018

CAPITULO V

Conclusiones y recomendaciones

5.1. Conclusiones

- La cultura Machalilla se destaca por la finura y delicadeza en la elaboración de sus piezas cerámicas, piezas y el acabado en las figuras humanas que realizaban, sobresaliendo así de las diferentes culturas antecesoras y sucesoras del período formativo. Estas características fueron trasladadas en la elaboración del vestido de novia en un nivel de abstracción.
- La investigación y análisis de las características de alta costura ha permitido combinarla con el estilo etno, el cual dará el realce, exclusividad y sofisticación; transmitiendo los elementos simbólicos de la cultura Machalilla.
- La abstracción de elementos simbólicos de la cultura Machalilla permite que estos sean el motivo de inspiración para el desarrollo de la línea de vestidos de novia, dando colores que permitan ser combinados con los tradicionales y llegar a romper esquemas, para obtener el objetivo planteado, que es la satisfacción de las consumidoras que se identifican bajo el estilo etno.
- La realización de los diseños se trabajó con siluetas y escotes que denoten la sensualidad y versatilidad del traje, al momento de lucirlo, en donde se aplicó también tendencias actuales para vestidos nupciales, permitiendo así satisfacer las diferentes necesidades, expectativas y sugerencias de las futuras consumidoras.

5.2. Recomendaciones

- El uso de textiles e insumos tomando en cuenta para la elaboración de los mismos se debe tener en cuenta la finura delicadeza y soltura que esta cultura usaba en la elaboración de sus piezas cerámicas. sin dejar de lado la elegancia y sobriedad que denota un vestido de novia, para que este no afecte el diseño presentado al momento de usarlo.
- La alta costura se identifica por usar materiales que vayan acorde con el nombre que los caracteriza, es decir que denote estatus y sea un vestido único y exclusivo para la consumidora que lo requirió, bajo sus necesidades. Para la confección del mismo se debe tener muy en cuenta, la toma de medidas ya que de ello dependerá la satisfacción de la clienta.
- La abstracción de los elementos debe ser simples, pero a la vez que represente y simbolice lo destacado de una cultura; para plasmarlo en el vestido de novia que se caracterizará por su elegancia y sutileza; y así no caer en la extravagancia, no representar a la cultura investigada.
- Los escotes y siluetas van de la mano con la necesidad de la consumidora, y a la vez con la cerámica o pieza que se usó como motivo de inspiración, ya que ciertas abstracciones son tomadas como (Nuñez, 2007) formas de escotes usados en la línea de trajes de novia.

BIBLIOGRAFÍA

Cardenas, R. (2016). *CONSUMIDOR*. EDITORIAL UNID.

Costa, L. (05 de 08 de 2011). *Stravaganza*. Recuperado el 25 de 05 de 2015, de Historias de las culturas del Ecuador: <http://stravaganzastravaganza.blogspot.com/2011/08/historia-de-las-culturas-del-ecuador.html>

Durán, D. (2013). *UF 1032 Adaptaciones en prendas de vestir*. España: IC Ediciones.

Elijuri, M. (12 de 03 de 2014). *Sueños de Novias*. Recuperado el 25 de 04 de 2016, de El traje de la novia : snovias.com/2014/03/el-traje-de-la-novia/

Hernandez, A. (28 de 08 de 2013). *Fashion Adrian Hernandez*. Recuperado el 25 de 05 de 2015, de La Silueta: <http://addycaballo.blogspot.com/2013/08/la-silueta.html>

Fiallos, T. G. (2012). *Utilización de textiles rechazados en el diseño para vestidos de novia*. Ambato: Disertación (Ingeniero en Diseño Industrial) - Pontificia Universidad Católica del Ecuador, Escuela de Diseño Industrial.

INEC. (2010). *INEC*. Recuperado el junio de 2015, de Fascículo Provincial Tungurahua: <http://www.ecuadorencifras.gob.ec/wp-content/descargas/Manualateral/Resultados-provinciales/tungurahua.pdf>

Lando, L. (2009). *Diseño de modas conceptos básicos*. U.S.A.: Copyright.

Nuñez, G. (2007). *Análisis de la altacostura en la industria de la moda ecuatoriana*. Ambato: Pucesa.

Ochoa, I. (11 de 05 de 2011). *Ecuador Prehispanico*. Recuperado el 08 de 05 de 2015, de Períodos Precolombinos del Ecuador: <http://ecuadorprehispanico.blogspot.com/2011/05/ecuador-antiguo.html>

Ontaneda, S. (2010). Las antiguas sociedades precolombinas del Ecuador. *CATÁLOGO DE LA SALA DE ARQUEOLOGÍA*, 65.

Ontaneda, S. (2010). Machalilla. *Las antiguas sociedades precolombinas del Ecuador*, 65.

PADILLA, A. (2017). *Zankyou Weddings*. Recuperado el 11 de 10 de 2017, de ideal, Vestidos de novia 2017: las 5 tendencias que tienes que saber para encontrar tu traje: <https://www.zankyou.es/p/vestidos-de-novia-2017-las-5-tendencias-que-tienes-que-saber-para-encontrar-tu-traje-ideal>

Segarra, G. (1986). *Historia del Ecuador*. Quito, Ecuador: OFIMEX.

Soto, P. (2001). *Diseño de Lencería Inspirada en Los códigos Formales de la cultura Salasaca*. Amabato: PUCESA.

Veneziani, M. C. (2007). *La imagen de la moda*. Buenos Aires: Nobuko.

Vertice, G. (2011). *Estilismo para novias*. España, España: Ediciones Vertice.

Anexos



COLECCIÓN CON IDENTIDAD PRECOLOMBINA ENCUESTA DE COTEJO



Nombre de la encuestada: _____

Ocupación: _____

Edad: _____

Estado civil: _____

Fecha: _____

#	PREGUNTA	EXELENTE	MUY BUENO	BUENO	MALO
1	De acuerdo a la propuesta presentada, considera Ud. que la colección con identidad Precolombina, representa elementos de la cultura etno Machalilla.				
2	Según su criterio, considera Ud. que las texturas y los colores usados en las propuestas van acorde a un vestido de novia de alta costura.				
3	En qué grado piensa Ud. que la elección de materiales ayuda a representar la cultura etno Machalilla.				
4	Según su criterio en qué grado considera Ud. que las características del Estilo etno conjugan con un vestido de novia de alta costura.				

COLECCIÓN CON IDENTIDAD PRECOLOMBINA
ENCUESTA DE COTEJO

5	En qué grado considera Ud. que la propuesta de diseño desarrollada se adapta a las exigencias de una mujer que va a contraer matrimonio.				
6	Según su criterio, piensa Ud. que las propuestas presentadas podrían representar a la cultura Machalilla sin perder la elegancia, sobriedad e innovación de un vestido de novia.				