



ESCUELA DE DISEÑO INDUSTRIAL

Tema:

“PIROGRABADO APLICADO EN VESTUARIO DE CUERO PARA ADOLESCENTES FEMENINAS”

Disertación de Grado Previo a la Obtención del Título de Ingeniero en
Diseño Industrial

Línea de Investigación:

Simbiosis entre el Diseño y el Entorno

Autor:

VERÓNICA FERNANDA VAYAS TROYA

DIRECTOR:

ING. SANTIAGO JAVIER SANTAMARÍA BEDON

Ambato - Ecuador

Noviembre - 2013

PONTIFICIA UNIVERSIDAD CATÓLICA DEL ECUADOR SEDE AMBATO

HOJA DE APROBACIÓN

Tema:

“PIROGRABADO APLICADO EN VESTUARIO DE CUERO PARA
ADOLESCENTES FEMENINAS”

Línea de Investigación:

Simbiosis entre el Diseño y el Entorno

Autora:

VERÓNICA FERNANDA VAYAS TROYA

Santiago Javier Santamaría Bedon. Ing.
CALIFICADOR

f. _____

AydaLuz Elena Rico González. Dis.

f. _____

CALIFICADORA

Jorge Francisco Abril Flores. Dr.

f. _____

CALIFICADOR

Concepción del Carmen Bedón Vaca. Arq.

f. _____

DIRECTORA DE LA ESCUELA

DE DISEÑO INDUSTRIAL

Hugo Rogelio Altamirano Villarroel. Dr.

f. _____

SECRETARIO GENERAL PUCESA

Ambato - Ecuador

Noviembre – 2013

DECLARACIÓN DE AUTENTICIDAD Y RESPONSABILIDAD

Yo, Verónica Fernanda Vayas Troya portadora de la cédula de ciudadanía No. 180448920-9 declaro que los resultados obtenidos en la investigación que presento como informe final, previo a la obtención del título de Ingeniera en Diseño Industrial especialización en Modas, son absolutamente originales, auténticos y personales.

En tal virtud declaro que el contenido, las conclusiones y los efectos legales y académicos que se desprenden del trabajo propuesto de investigación y luego de la redacción de este documento son y serán de mi sola y exclusiva responsabilidad legal y académica.

Verónica Fernanda Vayas Troya

CI: 180448920-9

AGRADECIMIENTO

Mi eterno agradecimiento en primer lugar a Dios, por darme la vida, las capacidades, voluntad, paciencia y amor hacia mi carrera lo cual me ha permitido cumplir metas y plantarme propósitos firmes en la vida.

A mis padres por su sacrificio, entrega, por ser siempre mi fortaleza, y mi apoyo incondicional.

A mis maestros en general quienes supieron impartir conocimientos, y generaron en mí pilares fundamentales durante mi carrera universitaria.

Extiendo mi agradecimiento a toda mi familia por todo el apoyo brindado.

De una manera especial mi agradecimiento a la Pontificia Universidad Católica del Ecuador Sede Ambato por permitirme ser parte de la misma.

DEDICATORIA

Este trabajo se lo dedico a mis amados padres por su entrega incondicional, al bríndame la mejor educación, por ser el más grande soporte en mi vida, y por la motivación que me han brindado desde niña al decirme que nada es imposible.

Y por último a mi familia quienes siempre supieron alentar y motivar todos mis propósitos direccionando mis metas y ampliando mis horizontes.

RESUMEN

La presente investigación permite analizar los tipos de cuero y sus características para realizar el proyecto de PIROGRABADO APLICADO EN VESTUARIO DE CUERO PARA ADOLESCENTES FEMENINAS, en lo cual se realiza la experimentación de la técnica del pirograbado en diferentes muestras, tipos, espesores y colores de cuero. Para obtener datos reales se aplicó entrevistas a artesanos, para conocer acerca de la técnica y también se aplicó entrevistas a productores de cuero lo que determinó que existe una gran demanda de indumentaria de cuero dentro de la provincia de Tungurahua. Se encuestó a adolescentes de 15 a 18 años para determinar gustos y preferencias en cuanto a colores, estilos, acabados, en vestimenta de cuero. Dentro de la investigación y como inspiración se eligió la tendencia retro y se analizó: cortes, siluetas, estampados y colores propios de los años 50's, 60's, 70's y 80's.

De los resultados obtenidos se crea quince propuestas de: minifaldas, chalecos y chaquetas, guiados básicamente en las necesidades de adolescentes, garantizando confort, calidad y diseño.

Esta propuesta genera una nueva alternativa a productores quienes buscan un sector de mercado no explotado en indumentaria de cuero, también a artesanos los cuales dan otro uso aparte de lo artesanal a la técnica de pirograbado, y es una opción de exclusividad para adolescentes originales a quienes les gusta lucir diferente.

ABSTRACT

In this research project different types of leather and their features were analyzed in order to carry out the project of PYROGRAPHY APPLIED ON LEATHER CLOTHING FOR TEENAGE GIRLS. Within the project the experimentation of the pyrography technique is accomplished on different samples, types, thicknesses and colors of leather. Interviews to the artisans were applied in order to obtain real data about the technique. In addition, interviews to the manufacturers of leather were carried out, which determined that there is a great demand for leather attire in the province of Tungurahua. Teens aged 15 to 18 were surveyed in order to determine their tastes and preferences in colors, styles and finishes in leather clothing. Within the research and as inspiration, the retro trend was chosen and the styles, shapes, patterns and colors typical of the fifties, the sixties, the seventies and the eighties were analyzed.

From the results obtained fifteen proposals of miniskirts, vests and jackets were created, which were basically guided by the needs of teens, guaranteeing comfort, quality and design.

This proposal generates a new alternative to manufacturers who are looking for a market segment that is not exploited in leather attire, as well as to artisans who use the technique of pyrography for a reason other than artisanal. Moreover it is an exclusive option for original teens for those whom like to look different.

TABLA DE CONTENIDOS

Declaración de Autenticidad y Responsabilidad.....	iii
Agradecimiento.....	iv
Dedicatoria.....	v
Resumen.....	vi
Abstract.....	vii
CAPITULO I: GENERALIDADES.....	1
1.1. Introducción.....	1
1.2. Antecedentes	2
1.3. Definición del Problema	4
1.4. Delimitación del Problema	4
1.5. Justificación.....	6
1.6. Variable Independiente y Dependiente	7
1.6.1. Categorización de la Variable Independiente.....	7
1.6.2. Categorización de la Variable Dependiente	8
1.7. Objetivos.....	9
1.7.1. Objetivo General.....	9
1.7.2. Objetivos Específicos.....	9

1.8. Preguntas Directrices.....	9
CAPITULO II: MARCO TEÓRICO.....	10
2.1. Pirograbado	10
2.2. Materiales y Herramientas para Pirograbar	12
2.2.1. Madera.....	12
2.2.2. Cuero.....	13
2.2.3. Pirógrafo.....	14
2.3. Técnicas para Pirograbar	23
2.4. Diferencias Estructurales del Cuero.....	28
2.4.1. Clasificación de las pieles Lanares.....	32
2.5. Terminados para el Cuero	33
2.5.1. Abrillantables.....	33
2.5.2. Termoplásticos.....	34
2.5.3. Acabado pura Anilina.....	34
2.5.4. Acabado semi- anilina.....	35
2.5.5. Acabado Pigmentado.....	35

2.5.6. Acabado Tipo Charol.....	35
2.6.7. Acabado Tipo Transfer.....	36
2.6.8. Acabado Tipo Calcomanía.....	36
2.6.9. Acabado del Cuero Vegetal.....	36
2.5.10. Acabados de pieles tipo nobuck, ante y cerraje afelpado.....	37
2.6. Costuras de Cuero.....	37
2.7. Cuero en el Diseño de Indumentaria.....	48
2.8. Vestimenta para Adolescentes.....	53
2.9. Tendencia Retro.....	54
2.10. Segmentación del Mercado	61
2.10.1. Segmentación Demográfico del Mercado.....	62
CAPITULO III: METODOLOGÍA DE LA INVESTIGACIÓN.....	68
3.1. Enfoque.....	64
3.2. Modalidad Básica de la Investigación.....	64
3.3. Tipo de Investigación.....	65
3.4. Fuentes de Información.....	65
3.4.1. Población y Muestra.....	65

3.4.2. Métodos.....	67
3.4.3. Técnicas.....	67
CAPITULO IV: ANÁLISIS E INTERPRETACIÓN DE RESULTADOS.....	69
4.1. Entrevistas.....	69
4.1.1. Análisis.....	75
4.1.2. Análisis.....	78
4.2. Encuestas.....	80
4.2.1. Análisis.....	92
4.3. Aplicación de Pirograbado en Cuero.....	93
4.3.1. Análisis.....	93
CAPITULO V: DESARROLLO DEL PROYECTO.....	101
5.1. Introducción.....	95
5.2. Inspiración.....	96
5.3. Análisis de Cortes y Formas.....	98

5.4. Análisis de Estampado y Formas.....	101
5.5. Formación de Módulos en Retículas.....	104
5.6. Imagen Gráfica.....	108
5.7. Diseño de Etiquetas.....	111
5.8. Propuestas.....	113
5.9. Fichas.....	115
5.10. Propuesta Física de la Colección.....	161
5.11. Presupuesto.....	167
5.12. Conclusiones y Recomendaciones.....	168
5.12.1. Conclusiones.....	168
5.11.2. Recomendaciones.....	169
Bibliografía.....	171
Glosario.....	174
Anexos.....	175

TABLA DE GRÁFICOS

Gráficos:

Gráfico 1.1: Variable Independiente.....	7
Gráfico 1.2: Variable Dependiente.....	8
Gráfico 4.1: Gráfico Estadístico.....	80
Gráfico 4.2: Gráfico Estadístico.....	81
Gráfico 4.3: Gráfico Estadístico.....	82
Gráfico 4.4: Gráfico Estadístico.....	83
Gráfico 4.5: Gráfico Estadístico.....	84
Gráfico 4.6: Gráfico Estadístico.....	85
Gráfico 4.7: Gráfico Estadístico.....	86
Gráfico 4.8: Gráfico Estadístico.....	87
Gráfico 4.9: Gráfico Estadístico.....	88
Gráfico 4.10: Gráfico Estadístico.....	89
Gráfico 4.11: Gráfico Estadístico.....	90
Gráfico 4.12: Gráfico Estadístico.....	91
Gráfico 5.1: Retícula 1.....	104
Gráfico 5.2: Retícula 2.....	104

Gráfico 5.3: Retícula 3.....	105
Gráfico 5.4: Retícula 4.....	105
Gráfico 5.5: Retícula 5.....	106
Gráfico 5.6: Retícula 6.....	106
Gráfico 5.7: Retícula 7.....	107
Gráfico 5.8: Retícula 8.....	107
Gráfico 5.9: Marca 1.....	109
Gráfico 5.10: Marca 2.....	109
Gráfico 5.1: Cromática.....	110
Gráfico 5.12: Fuente1.....	110
Gráfico 5.13: Fuente 2.....	111
Gráfico 5.14: Etiquetas.....	111
Gráfico 5.15: Etiquetas Aplicación.....	112
Gráfico 5.16: Propuesta.....	113
Gráfico 5.17: Propuesta.....	114

Imágenes:

Imagen 2.1: Madera Pirograbada.....	10
Imagen 2.2: Madera Pirograbada 2.....	12
Imagen 2.3: Cuero Pirograbado.....	13
Imagen 2.4: Pirógrafo.....	16
Imagen 2.5: Pirógrafo de Punta de Hierro.....	17
Imagen 2.6: Resultado del Pirógrafo de Punta de Hierro.....	17
Imagen 2.7: Pirógrafo de Alambre de Hierro.....	18
Imagen 2.8: Resultado del Pirógrafo de Alambre de Hierro.....	18
Imagen 2.9: Pirógrafo Electrónico.....	19
Imagen 2.10: Resultado del Pirógrafo Electrónico.....	19
Imagen 2.11: Pirógrafo Industrial.....	20
Imagen 2.12: Resultado del Pirógrafo Industrial.....	20
Imagen 2.13: Resultado del Pirógrafo Industrial 2.....	21
Imagen 2.14: Pirógrafo a Gas.....	22
Imagen 2.15: Resultado Pirógrafo a Gas.....	22
Imagen 2.16: Tipos de Cuero.....	23

Imagen 2.17: Pueblo Pirograbado en Cuero.....	24
Imagen 2.18: Técnica de Pirograbado.....	25
Imagen 2.19: Técnica de Pirograbado 2.....	25
Imagen 2.20: Rostro Pirograbado.....	26
Imagen 2.21: Cuero Pirograbado.....	37
Imagen 2.22: Mini Falda.....	50
Imagen 2.23: Corsé.....	50
Imagen 2.24: Chaleco.....	51
Imagen 2.25: Chaquetas.....	52
Imagen 2.26: Abrigo.....	52
Imagen 2.27: Estilo Retro 1.....	55
Imagen 5.1: Collage.....	97
Imagen 5.2: Propuesta Física	161
Imagen 5.3: Propuesta Física	162
Imagen 5.4: Propuesta Física	163
Imagen 5.5 : Propuesta Física	164
Imagen 5.6: Propuesta Física	165
Imagen 5.7: Propuesta Física	166

Tablas:

Tabla 2.1: Referencia de Puntas para Pirógrafo.....	14
Tabla 2.2: Clasificación de las Pieles.....	32
Tabla 2.3: Selección de la Punta de Aguja.....	38
Tabla 2.4: Según los requerimientos de Costura.....	39
Tabla 2.5: Selección de Punta Correcta para el Diseño de Costura.....	41
Tabla 2.6: Influencia de la Estructura del Cuero en la formación de la Costura.....	47
Tabla 2.7: Tendencias Retro años 50.....	57
Tabla 2.8: Tendencias Retro años 60.....	58
Tabla 2.9: Tendencias Retro años 70.....	59
Tabla 2.10: Tendencias Retro años 80.....	60
Tabla4.1: Tabulación pregunta 1.....	80
Tabla4.2: Tabulación pregunta 2.....	81
Tabla4.3: Tabulación pregunta 3.....	82
Tabla4.4: Tabulación pregunta 4.....	83
Tabla4.5: Tabulación pregunta 5.....	84

Tabla4.6: Tabulación pregunta 6.....	85
Tabla4.7: Tabulación pregunta 7.....	86
Tabla4.8: Tabulación pregunta 8.....	87
Tabla4.9: Tabulación pregunta 8.....	88
Tabla4.10: Tabulación pregunta 8.....	89
Tabla4.11: Tabulación pregunta 8.....	90
Tabla4.12: Tabulación pregunta 8.....	91
Tabla4.13: Aplicación de pirograbado en Cuero.....	93
Tabla5.1: Análisis de Formas y Cortes de Chaquetas.....	98
Tabla5.2: Análisis de Formas y Cortes de Mini Faldas.....	99
Tabla5.3: Análisis de Formas y Cortes de Chalecos.....	100
Tabla5.4: Repetición de Módulos.....	101
Tabla5.5: Repetición de Módulos.....	102
Tabla5.6: Repetición de Módulos.....	103
Tabla 5.7: Lluvia de ideas para la Imagen Gráfica	108

Fichas:

Ficha1: Ficha Técnica 001	115
Ficha 2: Ficha de Dibujo Plano 001.....	116
Ficha 3: Ficha Sección de Despiece 001.....	117
Ficha 4: Ficha Técnica 002.....	118
Ficha 5: Ficha de Dibujo Plano 002.....	119
Ficha 6: Ficha Sección de Despiece 002.....	120
Ficha 7: Ficha Técnica 003.	121
Ficha 8: Ficha de Dibujo Plano 003.....	122
Ficha 9: Ficha Sección de Despiece 003.....	123
Ficha 10: Ficha Técnica 004.....	124
Ficha 11: Ficha de Dibujo Plano 004.....	125
Ficha 12: Ficha Sección de Despiece 004.....	126
Ficha 13: Ficha Técnica 005.....	127
Ficha 14: Ficha de Dibujo Plano 005.....	128
Ficha 15: Ficha Sección de Despiece 005.....	129
Ficha 16: Ficha Técnica 006.....	130

Ficha 17: Ficha de Dibujo Plano 006.....	131
Ficha 18: Ficha Sección de Despiece 006.....	132
Ficha 19: Ficha Técnica 007.....	133
Ficha 20: Ficha de Dibujo Plano 007.....	134
Ficha 21: Ficha Sección de Despiece 007.....	135
Ficha 22: Ficha Técnica 008.....	136
Ficha 23: Ficha de Dibujo Plano 008.....	137
Ficha 24: Ficha Sección de Despiece 008.....	138
Ficha 25: Ficha Técnica 009.....	139
Ficha 26: Ficha de Dibujo Plano 009.....	140
Ficha 27: Ficha Sección de Despiece 009.....	141
Ficha 28: Ficha Técnica 010.....	142
Ficha 29: Ficha de Dibujo Plano 010.....	143
Ficha 30: Ficha Sección de Despiece 010.....	144
Ficha 31: Ficha Técnica 011.....	145
Ficha 32: Ficha de Dibujo Plano 011.....	146
Ficha 33: Ficha Sección de Despiece 011.....	147
Ficha 34: Ficha Técnica 012.....	148

Ficha 35: Ficha de Dibujo Plano 012.....	149
Ficha 36: Ficha Sección de Despiece 012.....	150
Ficha 37: Ficha Técnica 013.....	151
Ficha 38: Ficha de Dibujo Plano 013.....	152
Ficha 39: Ficha Sección de Despiece 013.....	153
Ficha 40: Ficha Técnica 014.....	154
Ficha 41: Ficha de Dibujo Plano 014.....	155
Ficha 42: Ficha Sección de Despiece 014.....	156
Ficha 43: Ficha Técnica 015.....	157
Ficha 44: Ficha de Dibujo Plano 015.....	158
Ficha 45: Ficha Sección de Despiece 015.....	159
Ficha 46: Materiales.....	160

CAPITULO I

GENERALIDADES

1.1 Introducción:

Desde el origen de la humanidad el hombre ha tratado de cubrir su cuerpo de las inclemencias del tiempo, es por ello que la indumentaria o vestimenta es primordial en la vida del ser humano. La ropa de cuero hoy en día se caracteriza por sus ventajas funcionales dada su alta resistencia a la tracción, abrasión, respirabilidad y la capacidad térmica/hidrófuga, siendo un material muy empleado en la confección de prendas de vestir. El cuero permite trabajar diversas técnicas como el arte de la quema de patrones, técnicamente conocido como pirograbado, habilidad considerada ancestral, ya que desde el origen de los tiempos los primeros hombres la utilizaban para grabar sobre pieles sus registros de vida. Es por ello que se realiza un estudio previo de los materiales que pueden ser utilizados, para la confección de vestuario. También se ha buscado varias alternativas en tipos de cuero, observando la reacción que tiene frente a esta técnica, dando como resultado el diseño de algo novedoso como es el pirograbado aplicado en vestuario de cuero. Se ha realizado encuestas aplicadas directamente a mujeres jóvenes de la ciudad de Ambato de 15 a 18 años para establecer gustos, preferencias y necesidades. Al obtener los datos estadísticos se procedió a su análisis y a la creación y confección del

vestuario, logrando cubrir una necesidad y generando moda para jóvenes mujeres en cuero pirograbado.

1.2 Antecedentes:

Desde los inicios de la humanidad, el cuero fue usado como abrigo y elemento decorativo, el hombre fue adoptando varias costumbres como: la caza de animales a los cuales se extraían sus pieles, las dejaban secar en el sol para evitar la putrefacción y gracias a éste proceso podían cubrir sus cuerpos, de esta forma el hombre se dedicó a trabajar este material llegando a obtener una serie de objetos útiles y confortables, pero su principal uso ha sido la vestimenta.

La técnica del Pirograbado ha sido utilizada por varias culturas como los egipcios y algunas tribus africanas desde el origen del hombre. Su práctica data de la prehistoria, cuando los humanos crearon diseños empleando los restos calientes del fuego. Antiguamente se manejaban largas herramientas, básicamente de hierro, que eran calentadas directamente en el fuego o a las brasas, estos largos instrumentos tenían los mangos protegidos con madera y/o trapos para que el artista pudiera sostenerlas mientras grababa sin quemarse.

En la China durante la dinastía Han se conocía a esta práctica como bordado con agujas de fuego. Durante la época victoriana (1837- 1901) el pirograbado se convirtió en una forma de arte muy popular y la creación de máquinas incitó un amplio interés por este tipo de técnica y así se crea el términopirografía, utilizada en varios países como expresión artística tradicional.El arte del pirograbado fue más allá de ser simplemente un hobby. De hecho era muy popular en la década de 1800, las fábricas de muebles lo utilizaban en la decoración por el efecto magnífico que daba a los artículos.

Con los años el método del pirograbado ha cambiado básicamente en la técnica, hoy en día existen herramientas eléctricas fáciles de usar y regulables en la temperatura que emiten.El pirograbado es un arte sin precedentes que demuestra el trabajo profesional y un exquisito atractivo visual.

En el Ecuador existen varias empresas que se dedican a la confección de prendas de cuero, sin embargo éstas están centradas básicamente en la confección de prendas para jóvenes y adultos, dejando un amplio mercado libre el de los adolescentes.

1.3 Definición del problema:

¿Cómo incide el uso de prendas elaboradas en cuero pirograbado para jóvenes adolescentes, en una colección de ropa femenina?

1.4 Delimitación del problema:

- **Campo:**

Ingeniería de Diseño Industrial.

- **Área:**

Diseño Industrial.

- **Aspecto:**

Diseño de Modas.

- **Delimitación Espacial:**

Institutos Educativos de nivel Secundario de la provincia de Tungurahua Cantón Ambato específicamente la zona urbana y empresas de Confección de prendas en Cuero.

- **Delimitación Demográfica:**

La investigación se centra en mujeres adolescentes de 15 a 18 años estudiantes de Instituciones Educativas Particulares Nivel Secundario de estatus social medio- alto, que se encuentran ubicados en la ciudad de Ambato. Parte de la investigación se realiza en la parroquia Picaihua, y el Mercado artesanal.

- **Delimitación Temporal:**

Tiempo prudencial del 30 de Marzo del 2012 y concluirá aproximadamente en 10 meses.

- **Unidades de Observación:**

- Población Femenina de 15 a 18 años.
- Fabricantes de ropa y accesorios de cuero.
- Artesanos que apliquen la técnica de pirograbado.

- **Delimitación Académica:**

- Investigación Bibliográfica.
- Investigación de Campo.

1.5Justificación:

En la ciudad de Ambato existen más de 1700 productores de artículos de cuero enfocados a un mercado de jóvenes y adultos, por esta razón que este proyecto propone una investigación de cuero como material para indumentaria, sus características, propiedades y terminados.

Dentro de las técnicas artesanales que se puede encontrar en la provincia se destaca el pirograbado en cuero, el cual es trabajado a nivel artesanal, el principal objetivo de estudio de la técnica de pirograbado y de las reacciones que produce en diferentes tipos de cuero, es establecer el más idóneo y aplicarlo en prendas para dar mayor valor visual, y atracción a nivel creativo.

La expectativa como investigación es que ésta técnica pueda ser aplicada en prendas de cuero, para ser utilizada a nivel industrial y generar una propuesta diferente para productores de artículos de cuero.

La factibilidad de este proyecto se basa en los cientos de productores quienes buscan diferentes alternativas en cuanto a diseño, del mismo modo dentro de la provincia existen artesanos quienes cuentan con herramientas y conocimientos para industrializar este proceso.

Gracias a esta propuesta los adolescentes pueden buscar su propia identidad, ya que está es la etapa donde intentan definir sus gustos y preferencias en cuanto a vestuario.

Los productores son beneficiarios directos de esta investigación porque obtienen un nicho de mercado no explotado.

Se ha seleccionado un sector de usuarios más específicos para adolescentes de estatus medio- alto y alto.

1.6 Variable Independiente y Dependiente:

1.6.1 Categorización de la Variable Independiente:

Gráfico 1.1: Variable Independiente

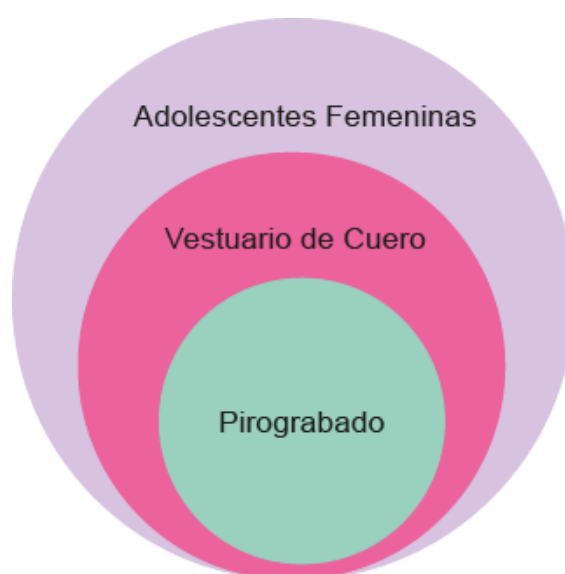

Fuente: Investigación

Elaborado Por: Autor

1.6.2 Categorización de la Variable Dependiente:

Gráfico 1.2: Variable Dependiente

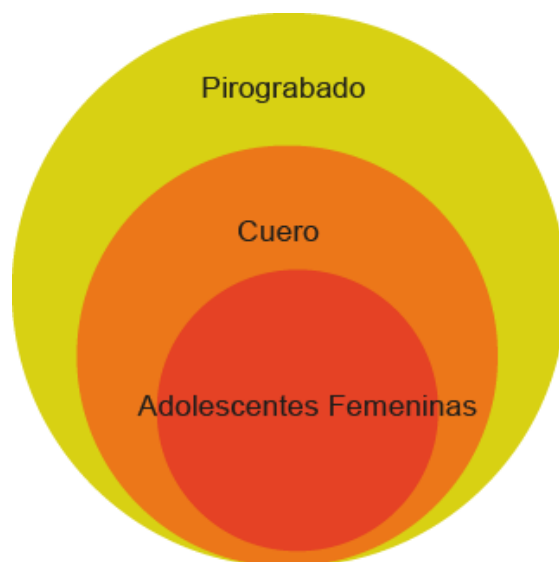

Fuente: Investigación

Elaborado Por: Autor

1.7 Objetivos:

1.7.1 Objetivo General:

Aplicar el Pirograbado en Vestuario de Cuero para Adolescentes Femeninas.

1.7.2 Objetivos Específicos:

- Analizar la técnica del pirograbado y sus aplicaciones.
- Determinar materiales en cuero que se pueda aplicar la técnica de pirograbado.
- Realizar prendas en cuero para adolescentes femeninas.

1.8 Preguntas Directrices:

- ¿Qué técnica se utiliza para el pirograbado en cuero?
- ¿Qué herramientas se utilizan para pirograbar?
- ¿Qué conocimientos tienen las empresas de confección en cuero sobre el pirograbado?
- ¿Qué tipos de cueros son los adecuados para la aplicación de esta técnica?.

CAPITULO II

MARCO TEÓRICO

2.1 Pirograbado:

Imagen 2.1: Madera Pirograbada

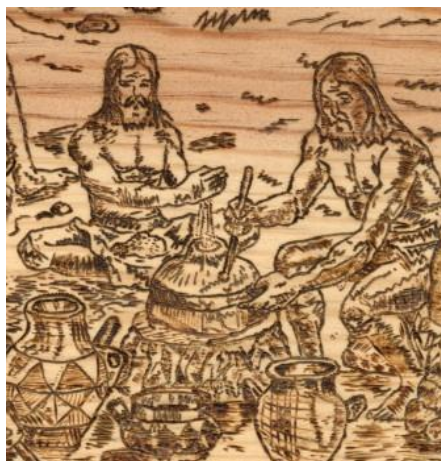

Fuente:<http://www.pirografo.com/esp>

El Pirograbado proviene del griego piros = fuego graphos = escritura. Es un arte milenario que radica en dibujar y/o decorar sobre un soporte. Para esto se emplea el aparato actualmente conocido como pirógrafo o pirograbador, que funciona a base de electricidad, generando así calor suficiente en la punta, para poder marcar el dibujo y al igual que un lápiz dibujar y perfilar

las diferentes formas sobre la superficie sea papel, cartón, madera, cuero, vidrio, etc.

Esta técnica es conocida por su aplicación dentro de lo artesanal y también utilizada en la decoración de objetos. El pirograbado es considerado como una técnica rica y compleja, que se encuentra situada dentro del dibujo artístico, con resultados extraordinarios que rebasan la simple aplicación artesanal.

El proceso de esta técnica demanda de mucho tiempo y paciencia porque al deslizar la punta de la herramienta hay que detenerse una fracción de tiempo más, hasta que se queme la superficie pirograbada, de acuerdo a la intensidad que se quiera dar a la interpretación.

El pirograbado es una técnica pura en la cual no es necesario emplear ningún tipo de pintura o tinta, ya que el mismo material y las diferentes intensidades de calor son las que otorgan al dibujo tonalidades, sombras, relieves, texturas táctiles y visuales que enriquecen el acabado final del trabajo.

2.2 Materiales y Herramientas para Pirograbar:

2.2.1 Madera:

“La Madera es el material idóneo para la utilización de esta técnica, las maderas blanda y de veta fina son las fáciles de trabajar, aunque las maderas duras también dan resultados interesantes” (<http://mirincomisaani.blogspot.com>).

La siguiente imagen muestra el pirograbado en madera:

Imagen 2.2: Madera Pirograbada 2



Fuente: <http://www.artelista.com>

El tilo y el álamo son maderas claras, se pirogrababan con facilidad, son especialmente apropiadas para dibujos a base de trazos profundos y rectos, aunque el borde de las líneas puede quedar poco nítido.

La de arce es también de tonalidad clara, es más dura por lo tanto el proceso de grabado es más lento y los trazos son menos profundos.

La de pino y roble presenta cambios de dura a blanda y esto produce cambios inesperados en el grabado.

2.2.2 Cuero:

Las pieles y cueros tienen diferente estructura según sea la crianza del animal, la estación del año, la edad y sexo. Un buen cuero para grabar proviene de pieles de espesor uniforme y de animales seleccionados.

La siguiente imagen demuestra el pirograbado en cuero:

Imagen 2.3: Cuero Pirograbado



Fuente: <http://www.artesanum.com>

El cuero más utilizado es el cuero de ovino o bovino, no obstante hay que tener en cuenta, dentro del cuero de oveja, se encuentran dos tipos de

cuero o badana, la del macho y hembra. La de la hembra es más suave y fácil de pirograbar. En cambio la del macho es más áspera y difícil a la hora de pirograbar.

2.2.3 Pirógrafo:

El pirógrafo o pirograbador es un transformador y regulador de calor, que lleva un mango conectado al que se ajustan distintas puntas metálicas, que al ponerse incandescentes van dorando la madera, papel o cuero en función de la intensidad y del tiempo del contacto de la punta con la superficie o material; y obteniendo distintas tonalidades del marrón suave al negro absoluto.

La siguiente tabla enumera y describe las puntas del pirógrafo:

Tabla 2.1: Referencia de puntas para Pirógrafo

Puntas según su numeración para Pirógrafo	
	
Punta Nº 1	Punta muy útil para el trazado de líneas, desarrolla cantidad de trazos dependiendo de cómo se aplique su extremo biselado.
Punta Nº 2	Denominada pala plana, ideal para la realización de líneas.

Punta N° 3 Llamada curva sombreados, su resultado es una mancha que se difumina.
Punta N° 4 Punta para dorado y punteado.
Punta N° 5 Punta esencialmente utilizada para realizar círculos vacíos.
Punta N° 6 Denominada punta triángulo.
Punta N° 7 Esta punta es llamada pala dentada, por su apariencia plana y pequeños dientes, ideal para dar texturas.
Punta N° 8 Punta sombra, esta es muy utilizada para dar un fuerte efecto de sombra.
Punta N° 9 Pala media luna, también se puede utilizar para hacer líneas.
Punta N° 10 Punta semicírculos vacíos.
Punta N° 11 Punta para óvalos.
Punta N° 12 Punta para punteado fino.
Punta N° 13 Pala para trazado fino.
Punta N° 14 Punta para punteado medio
Punta N° 15 Punta universal denominada fina vacíos.

Fuente: Investigación

Elaborado Por: Autora

Existen pirógrafos con distinto número de tomas, según el mango que tenga instalado. La principal función de estos pirograbadores, es trabajar con todas las puntas simultáneamente. La diferencia más importante con el pirógrafo de una toma es que el modelo de dos o más tomas se evita esperar el enfriamiento de la punta con la que se trabaja para poder cambiarla. De esta forma, se puede tener montadas dos o más puntas de pirógrafo a la vez e ir utilizando una u otra según las necesidades.

El regulador de temperatura controla al mismo tiempo todas las tomas, por lo que la potencia de trabajo de las puntas será la misma. Igualmente, monta un fusible de protección, ya que la función del mismo es proteger al pirógrafo de las subidas de corriente, y no afecta al número de brazos que estén trabajando simultáneamente.

A continuación una imagen del pirógrafo:

Imagen 2.4: Pirográfo

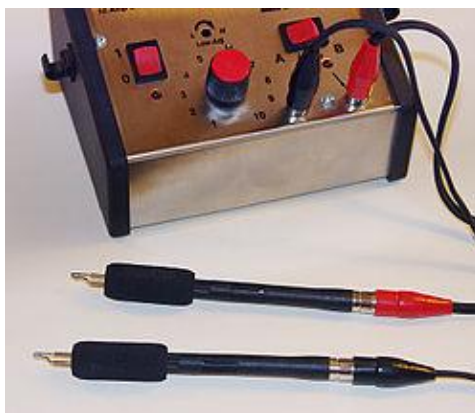

Fuente: <http://wikipedia.org/wiki/archivo.com>

Entre los tipos de pirógrafos existen los de punta de hierro, los cuales no son fáciles de manejar, poseen una temperatura fija, lo que perjudica notablemente el trabajo. Las puntas hacen ardua la labor, no solo por el tamaño sino también por que el hierro es más difícil de sostener. Otra de sus desventajas es que la mano se ubica lejos de la punta, lo que hace que sea complicado el control.

La siguiente imagen muestra el pirografo de punta de hierro:

Imagen 2.5: Pirógrafo punta de hierro



Fuente: <http://www.bammanualidades.com>

A continuación la utilización del pirografo de punta de hierro:

Imagen 2.6: Resultado Pirografo punta de hierro



Fuente: <http://www.casitadepimienta.blogspot.com>

El Pirógrafo de alambre de hierro, hace que los resultados sean mejores, éste es más fácil de manejar. La temperatura puede ser controlada, se puede sujetar cerca y la punta es más pequeña.

La siguiente imagen muestra el pirografo de alambre de hierro:

Imagen 2.7: Pirografo de alambre de hierro

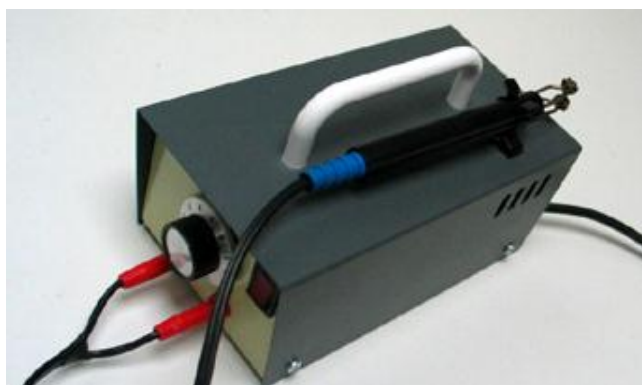

Fuente: <http://www.casadoble.com>

A continuación la utilización del pirógrafo de alambre de hierro:

Imagen 2.8: Resultado pirografo alambre de hierro



Fuente: <http://www.micursodigital.com>

El pirógrafo electrónico, trabaja con un fusible de seguridad para aumento de voltaje, y posee un regulador de fácil manejo.

Imagen 2.9: Pirógrafo electrónico



Fuente: <http://www.pirografo.com>

A continuación una muestra de la utilización del pirógrafo electrónico:

Imagen 2.10: Resultado del pirógrafo electrónico

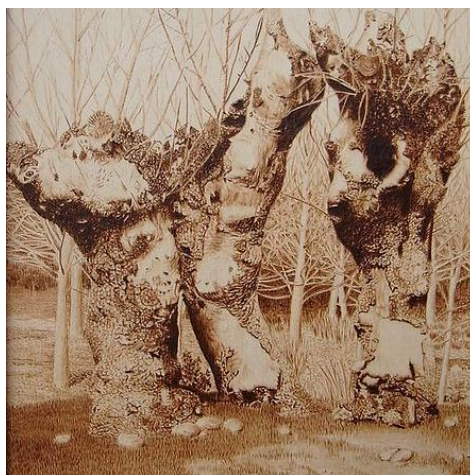

Fuente: <http://www.rrceliatorrente.blogspot.com>

El Pirógrafo industrial tiene mínimo 28 temperaturas distribuidas en: suave, bajo, medio, alto y se puede trabajar en superficies como madera, cuero, goma, lona, pana, gamuza, terciopelo, corcho, guadua y bambú.

Imagen 2.11: Pirógrafo industrial



Fuente: <http://www.modelismoceana.com>

A continuación la aplicación del pirógrafo industrial:

Imagen 2.12: Resultado pirógrafo industrial



Fuente: <http://www.hawaiidermatology.com>

Imagen 2.13: Resultado pirógrafo industrial



Fuente: <http://www.hawaiidermatology.com>

El pirógrafo a gase carga con gas butano líquido y no posee cables, la intensidad de los trazos le dan lentitud o velocidad en los desplazamientos, éste es un instrumento térmico muy versátil, multifuncional, permite fundir, cortar en calor, pirograbar, encoger, cortar y quemar. Una de sus cualidades esenciales es que se carga en 10 segundos y su temperatura varia de 550° c a 1200°c.

La siguiente imagen muestra el pirógrafo a gas:

Imagen 2.14: Pirógrafo a gas



Fuente: <http://www.ferrovicmar.com>

A continuación la aplicación del pirógrafo industrial:

Imagen 2.15: Resultado pirógrafo a gas



Fuente: <http://www.blogartesanum.com>

2.3 Técnicas para Pirograbar:

Primero se debe elegir el tipo de piel a pirograbar, para ello es ventajoso elegir uno de superficie suave, para facilitar el trabajo.

Se puede observar en la siguiente imagen los tipos de cuero:

Imagen 2.16: Tipos de cuero

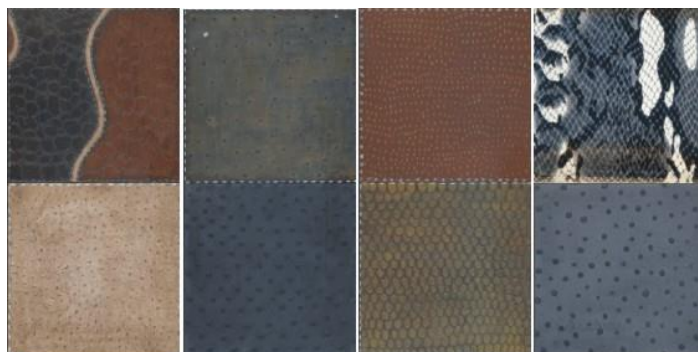

Fuente:<http://www.dianatecnologademarroquineria.blogspot.com>

Posteriormente se dibuja sobre la piel, teniendo en cuenta que la piel tiene la dermis y la epidermis. El diseño se realizara sobre la epidermis. Después de realizar el dibujo, se inicia con el pirógrafo, para lo cual se utiliza una intensidad baja, y poco a poco se regula la energía para variar en tonalidades.

A continuación una imagen de pirograbado:

Imagen 2.17: Pueblo pirograbado en cuero



Fuente:<http://www.webs.ono.com>

El punto de partida para el pirograbado es la superficie en la que se va trabajar, los diseños pueden ser redes simples, geométricas o imágenes representativas más complejas.

En la siguiente imagen se observa cómo se maneja el pirógrafo de alambre de hierro:

Imagen 2.18: Técnica de pirograbado



Fuente: <http://www.webs.ono.com>

A continuación una imagen de pirograbado en madera realizado con el pirógrafo de alambre de hierro:

Imagen 2.19: Técnica de pirograbado 2



Fuente: <http://www.bucaramanga.olx.com>

Se puede combinar los tonos claros y oscuros logrando dar volumen e iluminación al diseño. Los profesionales de este arte combinan tonos en la creación de imágenes. Mientras más variación en las puntas y temperaturas de pirograbado, se conseguirá más detalle y precisión en el trabajo.

La siguiente imagen muestra la aplicación artística del pirograbado:

Imagen 2.20: Rostro pirograbado



Fuente: <http://www.artelista.com>

Las recomendaciones para la aplicación de pirograbado en cuero son:

- Utilizar una punta con forma de espátula redondeada, el uso de esta herramienta hace que el efecto sea más real, e impide la existencia de trazos remarcados como líneas aisladas de las que no surgen sombras.

A continuación una imagen donde se observa a un artesano trabajando sobre una superficie de madera:

Imagen 2.21: Cuero pirograbado



Fuente: <http://www.larryzuniga.blogspot.com>

- Usar materiales de colores claros para obtener como resultado más tonalidades sombras y brillos.
- Realizar un boceto previo a lápiz.
- Iniciar por las partes más oscuras, continuar por los tonos medios, y finalmente en los matices claros, tonos blanquecinos y brillos, para dar un buen efecto.

- Finalizar, perfeccionando la intensidad de los tonos oscuros y resaltar las zonas de contraste entre fondos y primeros planos, logrando así dar más volumen al pirograbado.

2.4 Diferencias Estructurales del Cuero:

Los espacios entre los "fardos" de colágeno en algunos animales, son ocupados como espacio de almacenamiento de exceso de grasa. La grasa en los cueros tiene fundamentalmente dos funciones, la primera es fisiológica de la piel entre ellas lubricación, regulación, termostática y la segunda para reserva de alimentos.

Al examinar la piel de algunos tipos animales se encuentra diferencias estructurales a partir de este esquema, del mismo modo para cada especie la estructura depende de: ámbitos de vida del animal, estación del año, edad, sexo, raza.

En el ganado Vacuno la función de protección de la piel está dada por el pelo. El ganado lechero es el más flaco, de pelo corto y sus pieles contienen menos grasa, no son tan gruesas y tienen relativamente gran área.

Las pieles de becerro tienen el mismo número de folículos pilosos que el animal adulto. Por lo tanto los becerros tienen una estructura muy fina comparada con los novillos y son utilizados para artículos finos de cuero.

En el cuero lanar se encuentra una gran cantidad de glándulas sebáceas, porque cada folículo piloso tiene asociado una glándula sebácea. Los lanares son criados y protegidos principalmente por su lana, considerado un órgano protector. La piel lanar es abierta y porosa y tiene pocas fibras estructurales. Debido a la gran concentración de grasa entre los fardos de colágeno, sobre todo a partir de la zona de la raíz del folículo piloso, hace que los cueros lanares sean más débiles estructuralmente.

Los contenidos de grasa en un cuero vacuno oscilan normalmente alrededor del 2% y en los lanares entre el 5% y el 39% dependiendo de la raza y edad del animal. La grasa constituye en el cuero lanar un aspecto primordial a tener en cuenta y gran parte del trabajo de curtiduría en los lanares está basado en la eliminación de la materia grasa, que no permite trabajar adecuadamente en toda la red de colágeno.

Los animales ovinos abastecen a la industria con las mejores pieles y su calidad depende de la raza.

Entre las razas primitivas asiáticas y africanas se destaca, por su valor en la peletería, la Karakul, famosa por sus cueritos astrakán y breitschwanz, las cuales son originarias de Asia central, y se han difundido por Europa, África del Sur y América.

Las características de estos ovinos son el tamaño medio y cabeza convexilínea, con cuernos o sin ellos, y orejas grandes y cola gruesa. Son de color negro, y su vellón, que es una mezcla de pelos largos con lana muy

fina, pesa de 3 1/2 a 4 kilos. Éstas pieles son destinadas a la fabricación de prendas de vestir, bolsos zapatos y guantes. Estas pieles son la mejores para grabar, por su dureza y maleabilidad.

Las pieles más utilizadas son las bovinas, éstas están constituidas por un tejido fibroso y elástico, que una vez industrializado dan cortes finos que son aptos para grabar. Se utiliza para fabricar prendas de vestir, carteras, cinturones, y los más duros para zapatos.

Las pieles de mejor calidad son la de ganado caprino, ya que son adecuadas para industria, por las características que ofrecen. Las pieles de la cabra tienen una estructura fibrosa compacta adecuada para la fabricación de ropa, calzado y otros fines como el grabado. Este cuero es utilizado principalmente para la fabricación de prendas de vestir, guantes, calzado como para capellada o forro.

Los cerdos tiene la peculiaridad de que su cuero es poroso. Una vez industrializado es muy resistente y duradero, se lo emplea para fabricar maletas, calzado y guantes.

La Chinchilla es un animal que se cría en cautiverio para dar un tratamiento especial a sus pieles, que son básicamente utilizadas en la confección de prendas como abrigos y guantes.

La piel de reptil no tiene función termostática alguna, entre éstas, la piel de cocodrilo, caimán, lagarto y serpiente dan curtidos muy atractivos y duraderos, pero llegan a la industria con excesivos maltratos, limitando su uso, para calzado y accesorios como cinturones y billeteras.

El cuero sintético fue producido por primera vez cerca al cambio de siglo. La demanda de cuero sintético creció debido a la insuficiencia y altos costos del cuero genuino. Éste ha ido reemplazando al cuero genuino en muchos campos, como en calzado, en prendas de vestir, bolsos, maletas, cinturones, billeteras, correas, etc.

Cueros Vegetales o curtido vegetal se usa tanino y otros ingredientes de origen vegetal. El resultado es un cuero suave y de color marrón; el tono varía dependiendo de la mezcla de ingredientes empleada en el curtido y del color original de la piel. El tanino se oxida con el aire y la luz, por lo que un cuero curtido con materias vegetales irá oscureciéndose con el tiempo de forma similar a una pieza de madera, solo que más rápidamente. Este cuero no es estable en el agua, tiende a decolorarse, y endurece. No resiste altas temperaturas por que las fibras de colágeno se contraen y endurece volviéndose rígido y quebradizo. Ese tipo de curtido se destina principalmente a talabartería, cuero para artesanía.

El cuero como Materia Prima es cuando la piel es extraída de un animal es enviada a un proceso de pre-curtición, o estado de preservación.

2.4.1 Clasificación de las pieles lanares

Los cueros se clasifican en primera instancia, por su tamaño de acuerdo a la edad del animal faenado.

La siguiente tabla establece las diferentes categorías por edad:

Tabla 2.2: Clasificación de las Pieles

CATEGORÍA	EDAD
Corderos	0-4 semanas
Borrego	4-12 semanas
Cordero	3-6 meses
Borregos	6 meses-1 año
Capones u ovejas	1 año en adelante

Fuente: Investigación

Elaborado Por: Autora

Las pieles de corderos son extraídas de los animales recién nacidos muertos naturalmente en la época de parición de las ovejas. Son pieles firmes y suaves destinadas a vestimenta, con un tamaño que oscila entre 1 1/2 pie cuadrado a 2 pies cuadrados como máximo. Estos cueros tienen una buena estructura de piel llamada primera lana o lana suave con un promedio alrededor de los 4 pies, destinados a vestimenta, decoración o cueros medicinales.

Los cueros de borregos, tienen un tamaño promedio de 5 pies cuadrados, mientras que los capones y ovejas el promedio es de 7 pies cuadrados. La procedencia es tanto de frigorífico como de campo. La diferenciación por edad en borregos y capones es en cierto sentido relativa, encontrándose cueros de animales de un año que por su tamaño se incluyen en la categoría de capón y otros de más de un año que pueden caer en la categoría de borregos.

2.5 Terminados para el Cuero:

2.5.1 Abrillantables:

Los abrillantables utilizan como ligantes las proteínas: caseína y albúmina gracias a los cuales se obtienen acabados transparentes de elevado brillo que dejan ver bien el poro de la piel y hasta los defectos, los cuales incluso pueden quedar resaltados en la operación de abrillantado. Para aplicar los mismos es necesario una piel de buena calidad y que las operaciones mecánicas y de fabricación en húmedo hayan sido realizadas correctamente, si no se aplica en un cuero de primera se notan demasiado las fallas es por ello que se suele aplicar una capa plástica y arriba una nitrocelulósica, posteriormente se plancha para igualar la superficie de la piel y disimular más los defectos.

2.5.2 Termoplásticos:

El acabado termoplástico se aplica principalmente en pieles que presentan defectos, éste es un terminado en el cual se utilizan como ligantes las emulsiones de resinas, es sumamente importante el tipo de resina aplicada y el método de aplicación para conseguir el máximo rendimiento. Es necesario emplearlas en capas abundantes a partir de soluciones concentradas, pero la operación principal para este proceso es el planchado que sirve para alisar las pieles mediante la acción de la temperatura y la presión. Habitualmente el acabado es del tipo pigmentado y las capas aplicadas son gruesas.

Los acabados termoplásticos tienen solidez deficientes a los disolventes, al igual que al calor, pero su solidez al frote húmedo es adecuada.

2.5.3 Acabado pura Anilina:

Este acabado es utilizado normalmente en pieles de alta calidad, es transparente y no debe contener ningún tipo de pigmento. Los colorantes son utilizados para dar efectos como avivado, contraste o igualación de color, con este tipo de acabados se puede observar el poro de la piel en toda su extensión. En la práctica se aceptan como acabados anilina aquellos que contienen una pequeña cantidad de pigmentos orgánicos para igualar, avivar o contrastar el color.

2.5.4 Acabado semi-anilina:

Mediante este proceso se puede dar un efecto cubriente conseguido por la adición moderada de pigmentos orgánicos o minerales en combinación con colorantes.

2.5.5 Acabado pigmentado:

El acabado pigmentado es de gran poder de cobertura, que se produce por la utilización de cantidades importantes de pigmentos con capacidad cubriente. Estos productos no dejan ver bien el poro de la piel. Se aplica este tipo de acabado sobre pieles de flor deficiente o corregida para que una vez el cuero terminado no se aprecie los defectos que tenían las pieles.

2.5.6 Acabado tipo charol:

Es especialmente utilizado en cuero de baja calidad y consiste en obtener sobre ellos una capa gruesa de poliuretanos que suministre el típico brillo. En el acabado charol clásico con barniz de aceite, la superficie de cierre no se alisa con el abrillantado ni con el planchado, pues el brillo del charol se produce con el secado del barniz. El acabado del charol en frío es un acabado combinado de plástico y barniz sintético. La mayor parte de cuero charol se fabrica de color blanco y negro, aunque hoy en día también se

puede obtener en colores. Se aplica con máquina de cortina en locales, libre de polvo y el acabado se seca colocando la piel sobre bandejas horizontales.

2.5.7 Acabado tipo transfer:

Este acabado radica en pegar los cerrajes sobre una película de poliuretano, la que se obtiene pulverizando conjuntamente con una pistola especial los dos componentes el isocianato y una amina o poliol.

2.5.8 Acabado tipo calcomanía:

Se emplea aplicando sobre una piel acabada especialmente pieles pequeñas, dibujos, motivos ornamentales, o películas incoloras que se encuentran preparadas sobre cartulinas y acostumbran a calcarse sobre el cuero por la aplicación de calor y presión.

2.5.9 Acabado del cuero vegetal:

Al cuero para suela sólo se le daba brillo a base de soluciones de caseína o emulsiones de cera que proporcionaban brillo al frotarlas, a estos brillos se les adjunta pigmentos para disimular defectos, y en la actualidad, aparte de que se pueden teñir de muy diversos colores, se pueden desflorar y acabar en negro o en cualquier otro color.

2.5.10 Acabado de pieles tipos nobuck, ante y cerraje afelpado:



El acabado de afelpado consiste en obtener una felpa uniforme del lado de carne de la piel, para dar como resultado el conocido nobuck, las pieles vacunas de gran calidad se esmerilan muy ligeramente por el lado de flor. En los artículos afelpados, la fibra siempre es más grosera que en el nobuck, ya que las fibras del lado de carne son más gruesas que las correspondientes al lado de flor.

2.6 Costuras para Cuero:

En la actualidad la sociedad exige calidad y diseño en su confección y decoración, desde las costuras hasta su acabado. Según los requerimientos del diseño de costura, influye directamente la selección de la punta de la aguja correcta. A continuación se presenta una tabla donde se indica el tipo de aguja y su utilización.

- **La selección de la Punta de Aguja de acuerdo al Cuero**

Tabla 2.3: Selección de la punta de aguja

Tipos de Cuero	Gráfico
<p>Cuero Blando y/o fino</p> <p>Esencialmente utilizado para la confección de prendas de vestir, requiere de:</p> <ul style="list-style-type: none"> • Hilos en línea • Hilos inclinados • Orificios cerrados • Hilos sumergidos • Recomendación: • R, SD (LL, LR) 	
<p>Cuero medianamente duro</p> <p>Se recomienda utilizar tosa las puntas cortantes según el diseño de costura deseado</p>	

<p>Cuero duro y/o grueso</p> <p>Se debe utilizar agujas como: LR, VR, DH, DI</p>	
---	--



Fuente: Investigación

Elaborado Por: Autora

- **Tipos de costura:**

Tabla 2.4: Según los requerimientos de Costura

Tipos de costuras	
Costura	Gráfico
<p>Hilos en Línea</p>	

<p>Hilos Inclinos</p>	
<p>Orificios Cerrados</p>	
<p>Orificios Abiertos</p>	

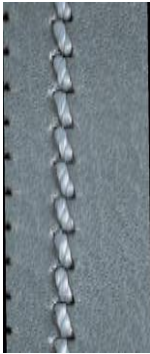
Hilos Elevados	
Hilos Sumergidos	







Fuente: Investigación

Elaborado Por: Autora







- **Tipo de punta, la costura y en donde esta aplicado:**





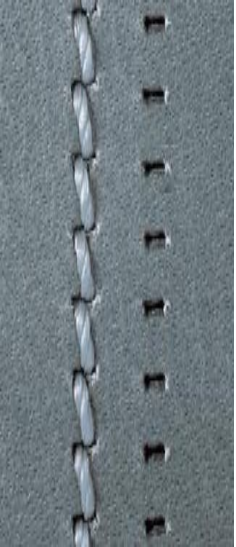

Tabla 2.5: Selección de Punta Correcta para el Diseño de Costura deseado

La selección de Punta Correcta para el Diseño de Costura deseado

Punta	Costura	Tipo de Cuero
<p>Punta LR</p> <p>Corta el cuero con inclinación de 45° hacia la derecha en relación a la dirección del transporte.</p> 		<p>Se la puede emplear en calzado, vestimenta de cuero, bolsos, calzado de campaña, calzado de seguridad y valijas.</p> 
<p>Punta VR</p> <p>Punta tecnológicamente dependiente, tiene un alto poder de corte, con resultados idénticos a la punta LR.</p> 		<p>Es apta para cueros duros, esencialmente para maletas, portafolios y calzado</p> 

<p>Punta LL</p> <p>Tiene un resultado de costura como él de la punta LR, con mayor poder de corte por sus cuatro cantos cortantes.</p> 		<p>Se utiliza para costuras rectas en calzado, bolsos, fundas de cuero para asientos de automóviles</p> 
<p>Punta DH</p> <p>Esta punta da un corte mediano en forma triangular</p> 		<p>Se aplicapara costuras rectas con los hilos en línea</p> <p>Ejemplos: Tapizados de cuero, bolsos, calzado y carpas</p> 

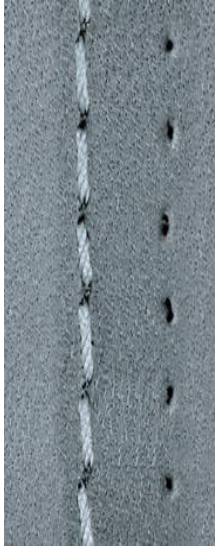
<p>Punta SD</p> <p>Esta es una punta redonda con un pequeño triángulo pulido en su extremo.</p> 		<p>Es idónea en costuras rectas con los hilos en línea.</p> <p>Ejemplos: Calzado, artículos finos de cuero, vestimenta y bordado.</p> 
<p>Punta P</p> <p>Corta el cuero con inclinación de 90°, perpendicular con relación a la dirección del transporte.</p> 		<p>Se emplea para costuras con fuerte efecto de decoración y costuras de reverso. Ejemplos: Calzado, cinturones, carteras, tapizados y bolsos</p> 

<p>Punta PCR</p> <p>La ranura “CR” ayuda al hilo de la aguja a mantener su torcido original.</p> 		<p>Es para costuras con fuerte efecto de decoración.</p> <p>Ejemplos: Calzado, tapizados y carteras</p> 
<p>Punta R</p> <p>Punta redonda estándar, de desplazamiento sin efecto de corte.</p> 		<p>Se utiliza para cueros blandos y finos especialmente para vestimenta y para costuras multidireccionales. Ejemplos: Calzado deportivo, vestimenta de cuero y bordados</p> 

Fuente: Investigación

Elaborado Por: Autora

El cuero tiene una estructura diferente según la dirección longitudinal, perpendicular o cualquier posición de corte.

La mayoría de los canales de los pelos y las glándulas de transpiración crecen en dirección longitudinal y son el origen de un posible diseño irregular de la costura.

Utilizando agujas con puntas de desplazamiento, las perforaciones tienden a abrirse en dirección del crecimiento de los pelos del cuero.



Para lograr el mismo diseño de costura, independientemente de la dirección de cosido y del crecimiento de los pelos, es necesario utilizar agujas con puntas cortantes.

Si se quiere una costura con los hilos de la aguja en línea con relación a la dirección de transporte, se llegará a un buen resultado con las puntas cortantes S, LL, D o DI.

Si se desea una costura con efecto decorativo, es decir los hilos de la aguja inclinados con relación a la dirección de transporte, se llegará a un buen resultado con las puntas cortantes LR, VR o P.

- La influencia del cuero en la costura:

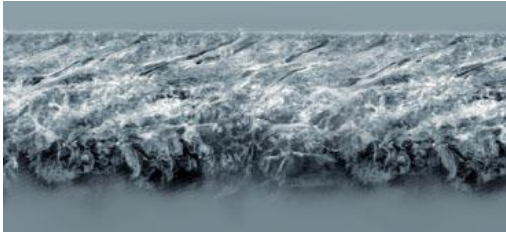
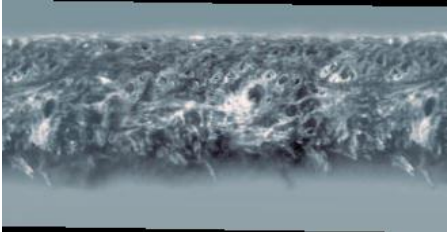
Tabla2.6: Influencia de la Estructura del Cuero en la formación de la Costura

Influencia de la Estructura del Cuero en la formación de la Costura	
Formaciones	Gráfico
Sección transversal A-B	
Sección transversal C-D	
Diseño de costura Punta R	

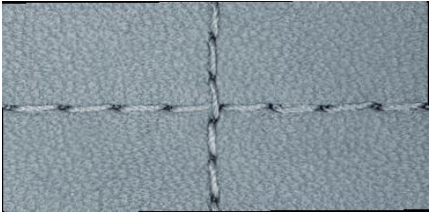
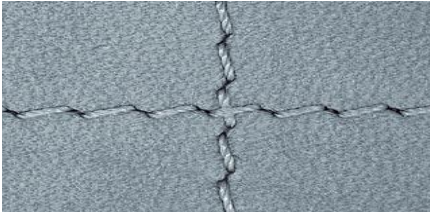
Diseño de costura Punta LL	
Diseño de costura Punta LR	

Fuente: Investigación

Elaborado Por: Autora

2.7 El cuero en el diseño de Indumentaria:

El cuero como materia prima hoy en día está limitado a los rubros tradicionales en calzado e indumentaria, guiados comercialmente por las tendencias provenientes del mundo de la moda. El rol del cuero se caracteriza por sus ventajas funcionales dada su alta resistencia a la tracción, abrasión, respirabilidad y la capacidad térmica/hidrófuga.

Cada vez el cuero es más empleado, pero a su vez, poco explorado y aprovechado, debido a la falta de información y formación relacionada con el cuero en el diseño, y a la carencia de visión estratégica al respecto

El diseño de indumentaria en cuero es uno de los géneros más notables, que hoy en día se ve en las grandes pasarelas del mundo dada a su delicada textura y a su versatilidad para marcar un estilo propio. El cuero es un material lujoso y su valor es dependiente de su suavidad y textura. El aspecto de la ropa de cuero es influenciado por las materias primas, la piel de los animales y las condiciones ambientales. Una de las principales características de la ropa de cuero es que no se arruga y es cómoda para el desgaste extendido.

- **Minifaldas**

Es una prenda corta que termina 20 cm arriba de la rodilla.

La siguiente imagen muestra la minifalda:

Imagen 2.22: Mini Falda



Fuente: <http://www.minibonmoda.blogspot.com>

- **Corsé**

Es una prenda utilizada para estilizar y moldear la figura humana de forma deseada.

A continuación una imagen de corsé:

Imagen 2.23: Corsé



Fuente: <http://www.cuerpoyplata.com>

- **Chalecos**

Es una prenda de vestir sin mangas que cubre el torso.

La siguiente imagen muestra el chaleco:

Imagen 2.24: Chaleco



Fuente: <http://www.esp.ebay.com>

- **Chaquetas**

La chaqueta es una prenda de vestir gruesa, también conocida chamarra, casaca, chompa.

La siguiente imagen muestra la chaqueta:

Imagen 2.25: Chaquetas



Fuente: www.estilosdemoda.com

- **Abrigos**

Es una prenda de vestir que cae por debajo de las caderas y se abrocha al frente.

A continuación una imagen del abrigo:

Imagen 2.26: Abrigo



Fuente: <http://www.webdelamoda.com>

2.8 Vestimenta para Adolescentes:

“La adolescencia es un periodo en el desarrollo biológico, psicológico, sexual y social inmediatamente posterior a la niñez y que comienza con la pubertad. Su rango de duración varía según las diferentes fuentes y opiniones médicas, científicas y psicológicas, pero generalmente se enmarca su inicio entre los 15 años, y su finalización a los 18”. (<http://www.vidaysalud.com>).

La adolescencia es esencialmente una época de cambios. Es la etapa que marca el proceso de transformación del niño en adulto, es un período de transición que tiene características peculiares.

“En el aspecto emocional, la llegada de la adolescencia significa la eclosión de la capacidad afectiva para sentir y desarrollar emociones que se identifican o tiene relación con el amor. El adolescente puede hacer uso de su autonomía y comenzar a elegir a sus amigos y a las personas que va a querer. El adolescente está en un camino medio entre la edad adulta y la infancia, en lo que hace referencia a la vivencia de sus emociones, estando presente una mezcla singular de sus comportamientos. Todavía tiene una forma de manifestar sus deseos mediante una emotividad exacerbada o con la espontaneidad propia de la infancia, pero ya empieza a actuar de una manera sutil en las interacciones, o con una cierta represión relativa de sus emociones, tal como hace el adulto.” (<http://www.vidaysalud.com>).

La ropa es un medio de comunicación; con ella se dicen muchas cosas y los adolescentes se han dado cuenta que una imagen vale por 3 mil palabras y quieren utilizarla para expresarse.

De pequeños solían aceptar la ropa que su mamá decidía y, conforme crecen, sus opiniones se hacen más patentes y ambos padres tienen que llegar a acuerdos con ellos. En la adolescencia saben lo que quieren, y no se trata sólo de escoger la ropa, sino de definir que son diferentes, autónomos y que toman sus decisiones. Con la ropa, los peinados y los adornos buscan reafirmar su propia identidad, reflejar una personalidad única y original; aunque en realidad todos los adolescentes se visten de forma parecida, y lo que logran es mostrar y comunicar lo que caracteriza a su generación. Están orgullosos de su vestimenta, porque instintivamente buscan que sus compañeros los miren y reaccionen. Así se sienten apreciados por parecerse a su grupo, y porque cada elemento del vestuario es un signo de pertenencia.(<http://www.vidaysalud.com>).

2.9 Tendencia Retro:

La moda retro se refiere al uso de estilos que hicieron furor en décadas pasadas. Los estilos más influyentes fueron: el pop art, el estilo retro, funk art, minimalismo, neo pop, surrealismo entre otros.

Pantalones bota tubo, pantalones Oxford, blusas largas y sueltas, camisetas con estampados urbanos, las clásicas converse, minifaldas, plataformas, anteojos con marcos redondos, son básicamente los mejores componentes para lograr un look retro. Las prendas retro han mantenido su elegancia y sofisticación pero se han modernizado con los colores, cortes y tejidos, las líneas vienen marcadas por siluetas holgadas y llenas de volumen, incluso en los trajes.

Se puede ver en la siguiente imagen la moda retro:

Imagen 2.27: Estilo Retro 1



Fuente: <http://www.entrecalzones.com>

La moda retro recurren frecuentemente al hacer uso de ciertos rasgos característicos del estilo: toman en cuenta las raíces de la moda, por lo que la influencia no solo tiene argumento, sino que también se distingue a simple vista en diversos diseños. En los últimos años, la moda retro se ha vuelto

cada vez más popular, y muchas personas y hasta celebridades lo han estado usando.

La moda retro involucra la moda de los 50, 60, 70 y 80s, y consiste en llevar ropa de uso común en el pasado.

A continuación un cuadro que resume la moda de las décadas pasadas:

Tabla 2.7: Tendencias Retro años 50

Años 50		
		
Materiales	Colores	Características
<ul style="list-style-type: none"> • Algodón • Satín 	<p>Rojo</p> <p>Blanco</p> <p>Negro</p> <p>Verde</p> <p>Café</p>	<p>Estilo “pin up” años 50s.</p> <p>Marca un estilo ingenuo y provocador.</p> <p>Estos vestidos básicamente poseen escotes grandes.</p> <p>Las faldas pronunciaban la cintura.</p> <p>Las faldas o vestidos, podían tener corte campana o sirena pero siempre en la parte superior marcando el busto.</p>

Fuente: Investigación

Elaborado Por: Autora

Tabla 2.8: Tendencias Retro años 60

Años 60		
		
Materiales	Colores	Características
<ul style="list-style-type: none"> • Algodón • Satín • Toda clase de telas estampadas 	<p>Rojo</p> <p>Blanco</p> <p>Negro</p> <p>Verde</p> <p>Violeta</p> <p>Fucsia</p> <p>Amarillo</p> <p>Naranja</p>	<p>Los vestidos que utilizaban tenían corte trapecio, con estampados de múltiples colores y en aplicación de retículas, y en gradación de formas geométricas.</p> <p>También aparece la minifalda, y botas altas.</p>

Fuente: Investigación

Elaborado Por: Autora

Tabla 2.9: Tendencias Retro años 70

Años 70		
		
Materiales	Colores	Características
<ul style="list-style-type: none"> • Algodón • Satín • Sedas • Cuero • Gabardinas 	Blanco Negro Fucsia Azul Amarillo Naranja Café Violeta Verde	<p>Estilo “pop” de la década de los 70.</p> <p>Los años 70 se representan más sexis y sofisticados, ya que dan importancia a las caderas y a los escotes.</p> <p>Se utilizaban prendas más sueltas, cortes campana vuelos, estampados, minifaldas, pantalones de basta ancha, chalecos y botas estilo vaquero</p>

Fuente: Investigación

Elaborado Por: Autora

Tabla 2.10: Tendencias Retro años 80

Años 80		
		
Materiales	Colores	Características
<ul style="list-style-type: none"> • Toda clase de telas brillantes • Randas • Tules 	<p>Negro</p> <p>Fucsia</p> <p>Azul</p> <p>Amarillo</p> <p>Naranja</p> <p>Café</p> <p>Violeta</p> <p>Verde</p> <p>Cian</p>	<p>Los años 80 en cuestión de moda fueron años de diseños revolucionarios, tomando como modelo el estilo de Madonna en sus comienzos: rebelde, imponente y llamativa.</p>

Fuente: Investigación

Elaborado Por: Autora

2.10 Segmentación del Mercado:

“La segmentación de mercado es un proceso que consiste en dividir el mercado total de un bien o servicio en varios grupos más pequeños e internamente homogéneos”.

La esencia de la segmentación es conocer realmente a los consumidores, por medio de un estudio dirigido a un grupo de personas.

Beneficios de la segmentación de mercado:

- Identificar las necesidades más específicas para los sub- mercados.
- Focalizar mejor la estrategia de marketing
- Optimizar el uso de los recursos empresariales de marketing, producción y logística.
- Toma de decisiones.
- Hacer publicidad más efectiva.
- Identificar un nicho propio donde no tenga competencia directa.
- Aumentar las posibilidades de crecer rápidamente en segmentos del mercado sin competidores.

2.10.1 Segmentación demográfica del mercado:

- **Segmentación del mercado para ropa de mujer en cuero**

Pirograbado

Ropa en cuero para adolescentes femeninas, con la aplicación de técnicas tales como el pirograbado, inspirado en la moda retro.

- **Actividad Profesional:** Estudiantes
- **Sexo:** Femenino
- **Nivel de estudios:** Secundarios
- **Edad:** 15 a 20 años
- **Clase social:** Media- Alta, Alta

- **Descriptor de la segmentación:**

Estudiantes de Instituciones Educativas Particulares de la ciudad de Ambato Provincia de Tungurahua que comprenden las edades de 15 a 18 años, de sexo femenino, y estatus medio- alto, quienes cuentan con el respaldo económico de sus padres.

- **Análisis de la segmentación**

Dentro de la ciudad de Ambato existen miles de jóvenes adolescentes con características similares entre sí, pero se dedicará a estudiar a un grupo determinado, para extraer datos que nos ayudaran a obtener resultados concretos.

Como características de este mercado se tiene:

- Jóvenes que frecuentan lugares de alto estatus social.
- Mujeres que buscan vestimenta y accesorios exclusivos, o de marca.
- Adolescentes que tratan de buscar su individualidad, tratando de marcar su propio estilo.

- **Metas de Mercado**

- Satisfacer las necesidades de las adolescentes, con una nueva propuesta y distintas alternativas de vestuario.
- Colocar un producto nuevo en un nicho de mercado no explotado.
- Demostrar a productores de artículos de cuero y al mercado que se maneja un estudio previo para lograr sustentar ideas y propuestas.

CAPITULO III

METODOLOGÍA DE INVESTIGACIÓN

3.1 Enfoque:

El presente proyecto, por su naturaleza, presenta un enfoque cualitativo y cuantitativo. Se considera cualitativo, ya que se obtiene información sobre las tendencias de moda, necesidades, preferencias y gustos al vestir de las mujeres adolescentes a través de encuestas; y el área de producción que abarca la vestimenta de cuero mediante entrevistas dirigidas a empresas relacionadas en este campo. Y cuantitativo porque gracias a estas entrevistas y encuestas se logrará obtener cifras reales que se representarán en gráficos estadísticos, para que puedan ser tabulados y analizados.

3.2 Modalidad Básica de la Investigación:

La presente investigación se centra en la Modalidad de Campo, ya que la principal información radica en el estudio de los tipos de pieles y la aplicación de técnicas adecuadas para el pirograbado. Además la investigación de gustos y preferencias de jóvenes de 15 a 18 años.

3.3 Tipo de Investigación:

La investigación a utilizar será descriptiva ya que se conocerá la problemática, ventajas y desventajas de la aplicación de la técnica de pirograbado en los diferentes tipos de cuero. Además las características del usuario y sus preferencias al momento de vestir para la creación de una colección de vestimenta aplicando dicha técnica.

La investigación será de tipo documental ya que se respaldará de información obtenida en libros y sitios Web.

3.4 Fuentes de Información:

3.4.1 Población y Muestra:

El estudio está enfocado a la técnica de pirograbado y tipos de cuero en la que esta técnica es aplicable, utilizando como medio de información el conocimiento de artesanos, fabricantes de cuero y las necesidades de jóvenes adolescentes de la ciudad de Ambato.

El estudio se realizará en la ciudad de Ambato, teniendo como muestra a mujeres de 15 a 18 años de las siguientes Instituciones de Educación Secundaria, Colegio Santo Domingo de Guzmán, Unidad Educativa Particular de la Inmaculada, Colegio Menor Indoamerica, Colegio San

Alfonzo, Colegio Adventista, Colegio Shekina, Unidad Educativa Padres Josefinos, Colegio España.

De tal manera se emplea la siguiente fórmula para obtener la muestra:

- **Fórmula:**

n=? Tamaño de la muestra.

Z= 95% (1.96) Nivel de confiabilidad.

P= 0.5 Probabilidad de ocurrencia

Q= 0.5 Probabilidad de no ocurrencia.

e= 5% (0.06) Error de muestra.

N=1308 Tamaño de la población.

$$n = \frac{z^2 PQN}{z^2 PQ + Ne^2} = \frac{(1,96)^2(0,5)(0,5)(1308)}{(1,96)^2(0,5)(0,5) + (1308)(0,08)^2} = 104$$

El tamaño de la población N es obtenido de la suma de las estudiantes mujeres de los Colegios Particulares de la zona urbana de la ciudad de Ambato, con un total de 1308 mujeres que comprenden edades de 15 a 18 años.

Después de aplicada la fórmula, se tiene como resultado que se aplicará 104 encuestas a adolescentes mujeres de colegios particulares de la ciudad, específicamente de la zona urbana.

3.4.2 Métodos:

- **Método Proyectual** está basado en la identificación de problemas, en este caso la carencia de conocimiento y aplicación de la técnica del pirograbado en ropa de cuero.
- **Método Experimental** ya que se aplicará pruebas a las muestras de cuero, para declararlos aptos para el proceso de pirograbado.
- **Método Inductivo-Deductivo** ya que mediante la información obtenida se logrará obtener conclusiones y propuestas.

3.4.3 Técnicas:

La técnica a utilizar será la encuesta, comprenderá de 8 preguntas de selección múltiple dirigidas a mujeres de 15 a 18 años.

Otra técnica será la entrevista, que constará de 7 preguntas abiertas dirigidas a las empresas de vestimenta de cuero, Rubens, Confecciones Leopardo y Confecciones Alison.

También se encuestara a un artesano del mercado Artesanal de la ciudad de Ambato.

CAPITULO IV

ANÁLISIS E INTERPRETACIÓN DE RESULTADOS

4.1 Entrevistas

- Entrevista dirigida a productores y artesanos de cuero de la empresa Rubens de Cuero de la ciudad de Ambato, parroquia Picaihua, nombre del entrevistado Rubén Toaliza Acuña, quien se dedica a la confección de prendas de cuero por más de 15 años

1. ¿Qué mercado abarcan las prendas de cuero?

Representa un Mercado bastante amplio sobre todo en determinadas zonas.

En la provincia de Tungurahua existen aproximadamente más de 1.770 talleres de artesanos dedicados a la confección de prendas de vestir en cuero y zapatos. Dentro de la ciudad la parroquia de Picaihua es un sector dedicado a la confección de artículos de cuero, aproximadamente 16 fábricas que se dedican a la confección de artículos en cuero de aquí se distribuyen a diferentes lugares del país.

2. ¿Qué tipo de prendas fabrica?

Nosotros somos una empresa que se dedica a la fabricación de prendas femeninas, masculinas y múltiples accesorios, tales como: Chaquetas femeninas y masculinas, faldas, guantes, cinturones, abrigos, carteras, billeteras y monederos.

3. ¿A qué tipo de mercado va dirigido?

Jóvenes que comprenden las edades de 20 a 35 años y Adultos de 36 a 60.

4. ¿Qué acabados utiliza?

Diferentes tipos de: Costuras vistas, broches, cierres, sellos o etiquetas, lacados en cuero, teñidos, corrugados.

5. ¿Conoce la técnica del pirograbado?

SiX

No

6. ¿Conoce algún antecedente del pirograbado en cuero?

“El pirograbado es una técnica utilizada para decoración en cuadros, según tengo entendido es aplicada a nivel artesanal”.

7. ¿Aplicaría esta técnica en la vestimenta de cuero que usted elabora?

Sí, me parece novedoso e interesante para prendas de vestir o en diversos artículos de cuero como cinturones en carteras o en billeteras y monederos. Pienso que le daría un valor agregado.

8. ¿Qué inconvenientes cree usted existiría al aplicar esta técnica?

La poca capacidad y conocimiento para aplicar la misma y también representa un valor adicional por que es netamente artesanal.

- Entrevista dirigida a productores y artesanos de cuero de la empresa Confeccione Leopardo de la ciudad de Ambato, Parroquia Picaihua, nombre del entrevistado Marlene Zurita, quien se dedica a la confección de prendas de cuero por 10 años.

1. ¿Qué mercado abarcan las prendas de cuero?

Las prendas de cuero abarca un mercado muy competitivo, existen dentro de la ciudad muchos artesanos y fabricantes de ropa, zapatos y artículos de cuero, no podría dar un dato concreto en porcentajes, pero se puede observar la competitividad en la diversidad de precios que ofrecen a los minoristas y mayoristas.

2. ¿Qué tipo de prendas fabrica?

Nos dedicamos a la fabricación de: Chaquetas femeninas y masculinas, abrigos, guantes, cinturones, maletas, carteras, prendas bajo pedido como faldas y pantalones.

3. ¿A qué tipo de mercado va dirigido?

Jóvenes de 18 a 28 años, adultos de 29 a 50 y adultos mayores de 50 a 65 años.

4. ¿Qué acabados utiliza?

Diferentes tipos de: broches, cierres, velcro, gafetes y tintes.

5. ¿Conoce la técnica del pirograbado?

Si X

No

6. ¿Conoce algún antecedente del pirograbado en cuero?

Es una técnica en la que aplica temperatura para realizar dibujos sobre una superficie, especialmente utilizado para artesanías.

7. ¿Aplicaría esta técnica en la vestimenta de cuero que usted elabora?

Me gustaría aplicar esta técnica, porque es interesante.

8. ¿Qué inconvenientes cree usted existiría al aplicar esta técnica?

El principal inconveniente sería industrializar esta técnica, y el valor adicional que la prenda llegara adquirir.

- Entrevista dirigida a productores y artesanos de cuero de la empresa Confecciones Alison de la ciudad de Ambato, parroquia Picaihua, nombre del entrevistado Sr. Adrián Paredes, quien se dedica a la confección de prendas de cuero aproximadamente por 3 años.

1. ¿Qué mercado abarcan las prendas de cuero?

Las prendas de cuero abarcan un mercado saturado sobre todo en la provincia de Tungurahua, aproximadamente el 75.16% de la actividad artesanal de la rama en el Ecuador se encuentra solo en Quisapincha, Cevallos, Baños y Ambato.

2. ¿Qué tipo de prendas fabrica?

Nos dedicamos a la fabricación de: chaquetas femeninas y masculinas, carteras, billeteras, zapatos.

3. ¿A qué tipo de mercado va dirigido?

Jóvenes de 17 a 35 años y adultos de 36 a 55 años.

4. ¿Qué acabados utiliza?

Diferentes tipos de: broches, tintes, velcro, corrugados y bordados.

5. ¿Conoce la técnica del pirograbado?

Si

No

6. ¿Conoce algún antecedente del pirograbado en cuero?

El pirograbado es una técnica utilizada para decoración en cuadros, y en cuero de suela.

7. ¿Aplicaría esta técnica en la vestimenta de cuero que usted elabora?

Sí, me parece novedoso e interesante para prendas de Vestir, y para carteras.

8. ¿Qué inconvenientes cree usted existiría al aplicar esta técnica?

El principal inconveniente es que es una técnica netamente artesanal no se aplica a nivel industrial y en una producción en masa se necesitaría más de 3 personas para poder aplicar la mencionada técnica, en diferentes prendas.

4.1.1 Análisis

Como conclusión después de diferentes encuestas realizadas a artesanos y fabricantes se tiene como resultado que el cuero ocupa un amplio mercado especialmente para jóvenes y adultos, el pirograbado es una técnica reconocida en el área artesanal, mas no en la textil por presentar desconocimiento en cuanto a la técnica, inversión y tiempo.

La provincia de Tungurahua tiene gran variedad entre artesanos del cuero tanto en prendas como en accesorios, es por ello que la competencia es grande, uno de los principales inconvenientes es que los artesanos no se arriesgan a probar nuevas alternativas de diseño, por temor a que las prendas salgan del presupuesto establecido. Quienes trabajan en cuero, utilizan similares avacados en las prendas, haciendo que éstas se parezcan

entre sí, para ellos es difícil adaptarse a cambios y nuevas propuestas. A pesar de tener varios años en la industria no hacen cambios drásticos.

El pirograbado es una técnica muy conocida en el mercado pero poco aplicada. Definitivamente la propuesta de utilizar en prendas de vestir les resulta interesante, ya que los fabricantes de vestimenta en cuero aseveran la decisión de poder utilizarlo en sus prendas.

Según las encuestas los artesanos fabrican más chaquetas femeninas, masculinas y carteras.

Ambato y sus parroquias vecinas como Picaihua, son reconocidos nacionalmente como fabricantes en cuero.

Existe la factibilidad de que las propuestas de confección de prendas se ejecuten dentro de este mercado.

Una parte de mercado que no abastece los artículos y productos en cuero, es el juvenil entre edades de 15 a 18 años, lo cual ratifica el propósito de esta investigación y sus propuestas.

El mayor obstáculo que tienen ellos para la aplicación del pirograbado es el desconocimiento total de la técnica, herramientas y proceso, por lo cual el propósito de esta investigación sea justificada, ya que cubrirá un nuevo mercado de consumo, en adolescentes de 15 a 18 años.

- **Encuesta a Artesanos**

Nombre: Sr. Ariana Maldonado

Dirección: Centro Comercial Artesanal

1. ¿Qué clase de cuero es más fácil de pirograbar?

El cuero más fácil para pirograbar es el cuero nobuck, para artesanías porque permite que la punta del pirógrafo se deslice con facilidad, este cuero a diferencia de otros no se encoje en contacto con el calor y su terminado es suave y estético.

2. ¿Qué puntas de pirógrafo son las útiles?

Las puntas más utilizadas son la punta denominada pala plana que permite un rápido deslizamiento, Aunque depende del tipo de pirógrafo.

3. ¿Cuál es la máquina para pirograbar más utilizada?

El pirógrafo más utilizado es el de alambre de hierro, porque permite trabajar en diferentes temperaturas con la misma punta.

Éste pirógrafo es el más común por que ayuda a dar un buen acabado y no se necesita de una variedad de puntas para dar volúmenes. Además porque tiene un ventilador lo que evita que se recaliente.

4. ¿Qué temperaturas son las adecuadas?

Se varía mucho en las temperaturas dependiendo del cuero, pero las más utilizadas es de 80°C a 100°C, y para cueros duros de 100°C a 150°C

5. ¿Utilizan moldes?

Básicamente antes de pirograbar se realiza un boceto sobre papel después se puede repasar en líneas de dibujo con la punta de pirógrafo y se puede dar sombras, contornos y rellenos al finalizar. También se puede hacer moldes en cartón, si se desea repeticiones para que así luzca un mejor.

6. ¿Qué recomendaciones puede dar al trabajar?

- Revisar la temperatura.
- Estirar bien el material para trabajar.
- Realizar un boceto previo, o molde.
- Mantener el pulso para evitar malos trazos.

4.1.2 Análisis:

El arte de pirograbado en cuero es muy utilizado artesanalmente pero básicamente se utiliza el pirógrafo de alambre de hierro, por su fácil manejo ya que evita tener que cambiar de puntas simultáneamente, se puede realizar moldes en cartón, lo que permite trabajar una forma en igual tamaño y espesor.

Los cueros gruesos dan un excelente acabado, y permiten trabajar rápidamente marcando sombras y luces. Las temperaturas varían de acuerdo al material.

4.2. Encuestas:

Las presentes encuestas fueron realizadas a las estudiantes de colegios particulares de edades de 15 a 18 años.

1. ¿USTED UTILIZA PRENDAS DE CUERO?

Tabla 4.1: Tabulación pregunta 1

Alternativas	Frecuencia	%
Si	71	68
No	33	32
Total	104	100

Fuente: Investigación

Elaborado Por: Autora

Grafico 4.1

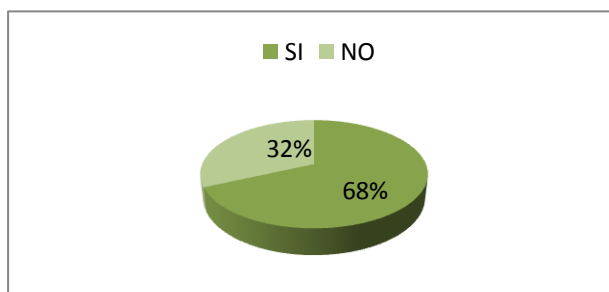

Fuente: Colegios Particulares Zona Urbana

Elaborado Por: Autora

2. ¿QUÉ TIPO DE PRENDA HECHA EN CUERO USTED UTILIZA?

Tabla 4.2: Tabulación pregunta 2

Alternativas	Frecuencia	%
Faldas	26	23
Chaquetas	32	28
Corsés	15	13
Vestidos	12	11
Chalecos	29	25
Total	114	100

Fuente: Investigación

Elaborado Por: Autora

Grafico 4.2

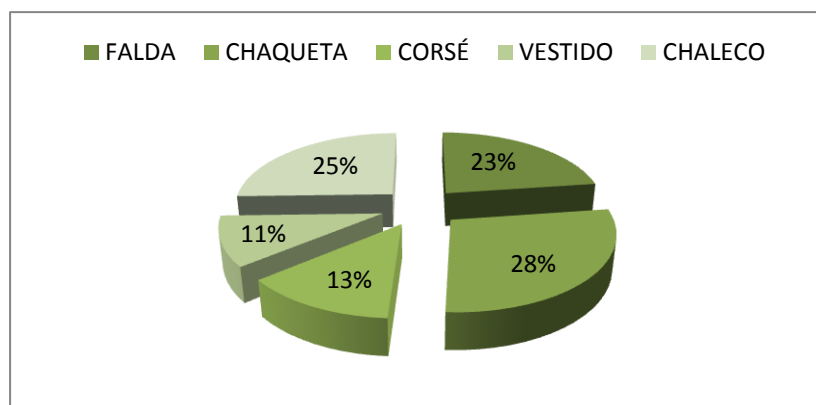

Fuente: Colegios Particulares Zona Urbana

Elaborado Por: Autora

3. ¿CUÁLES COLORES PREFIERE EN CUERO?

Tabla 4.3: Tabulación pregunta 3

Alternativas	Frecuencia	%
Mate	32	25
Negro	42	33
Café	20	16
Rojo	16	13
Vino	17	13
Total	127	100

Fuente: Investigación

Elaborado Por: Autora

Grafico 4.3

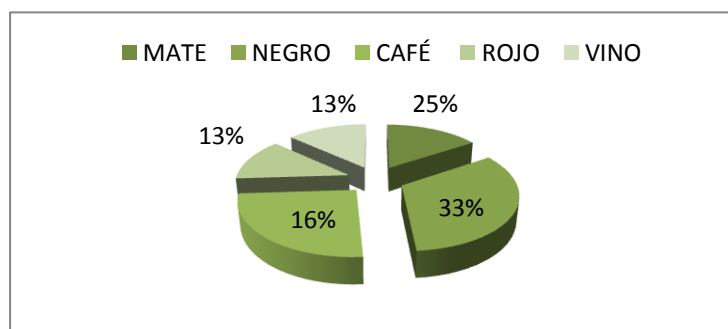

Fuente: Colegios Particulares Zona Urbana

Elaborado Por: Autora

4. ¿CONOCE LA TÉCNICA DE PIROGRABADO?

Tabla 4.4: Tabulación pregunta 4

Alternativas	Frecuencia	%
Si	64	62
No	40	38
Total	104	100

Fuente: Investigación

Elaborado Por: Autora

Grafico 4.4

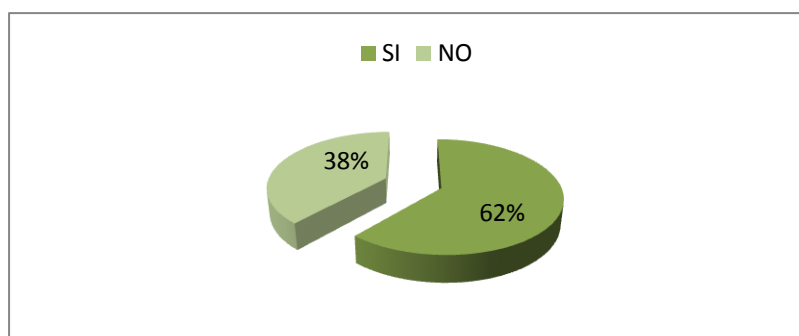

Fuente: Colegios Particulares Zona Urbana

Elaborado Por: Autora

5. ¿EN QUÉ APLIQUES CONOCE ESTA TÉCNICA?

Tabla 4.5: Tabulación pregunta 5

Alternativas	Frecuencia	%
Madera	52	50
Cuero Artesanal	50	48
Vestimenta	2	2
Total	104	100

Fuente: Investigación

Elaborado Por: Autora

Grafico 4.5

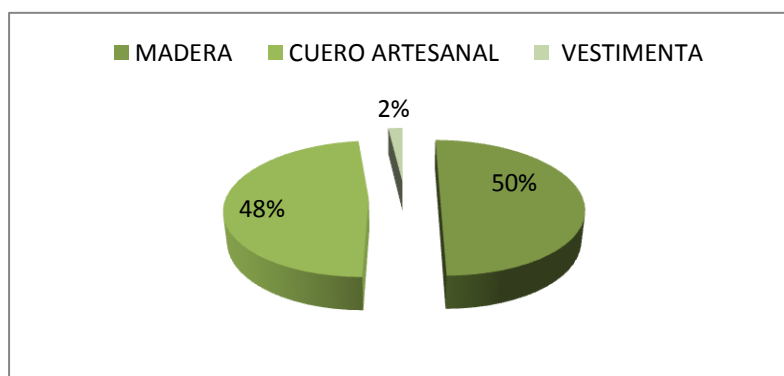

Fuente: Colegios Particulares Zona Urbana

Elaborado Por: Autora

6. ¿QUÉ ESTILO PREFIERE EN CUERO?

Tabla 4.6: Tabulación pregunta 6

Alternativas	Frecuencia	%
Formal	16	19
Casual	38	37
Informal	46	44
Total	104	100

Fuente: Investigación

Elaborado Por: Autora

Grafico 4.6

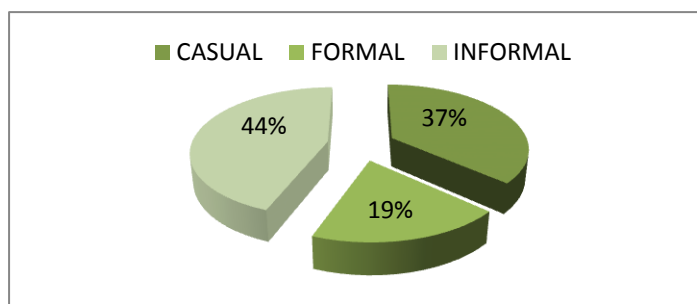

Fuente: Colegios Particulares Zona Urbana

Elaborado Por: Autora

7. ¿QUÉ INSUMOS LE GUSTARIA EN LAS PRENDAS DE CUERO?

Tabla 4.7: Tabulación pregunta 7

Alternativas	Frecuencia	%
Broches	48	46
Cierres	56	54
Total	104	100

Fuente: Investigación

Elaborado Por: Autora

Grafico 4.7

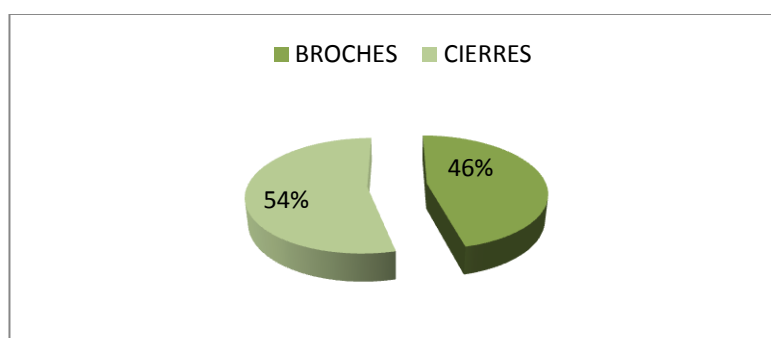

Fuente: Colegios Particulares Zona Urbana

Elaborado Por: Autora

8. ENUMERE DEL 1 AL 5 SEGÚN EL GRADO DE PREFERENCIA SIENDO 1 EL DE MAYOR IMPORTANCIA Y 5 EL DE MENOR ¿QUÉ ES LO QUE BUSCA EN UNA PRENDA DE CUERO?

Tabla 4.8: Tabulación pregunta 8

Alternativas	Frecuencia	%
Moda	38	37
Comodidad	16	15
Calidad	28	27
Exclusividad	9	9
Precio	13	12
Total	104	100

Fuente: Investigación

Elaborado Por: Autora

Grafico 4.8

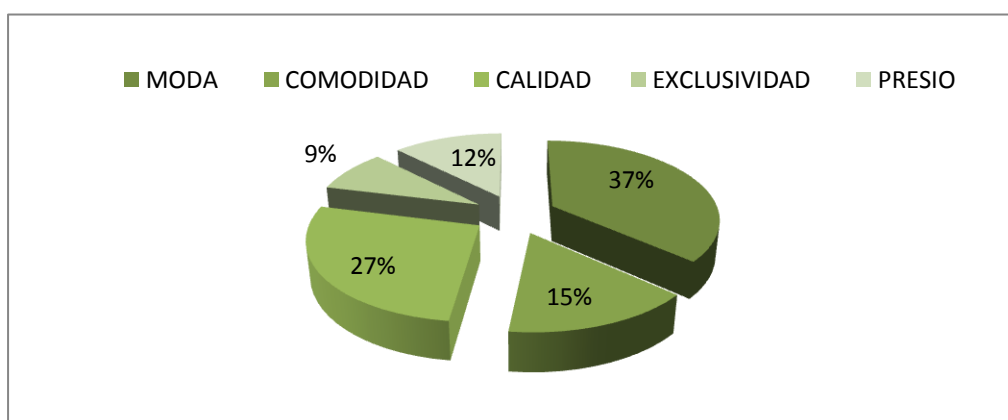

Fuente: Colegios Particulares Zona Urbana

Elaborado Por: Autora

- GRADO DOS:

Tabla 4.9: Tabulación pregunta 8

Alternativas	Frecuencia	%
Moda	19	18
Comodidad	26	25
Calidad	32	31
Exclusividad	12	12
Precio	15	14
Total	104	100

Fuente: Investigación

Elaborado Por: Autora

Grafico 4.9

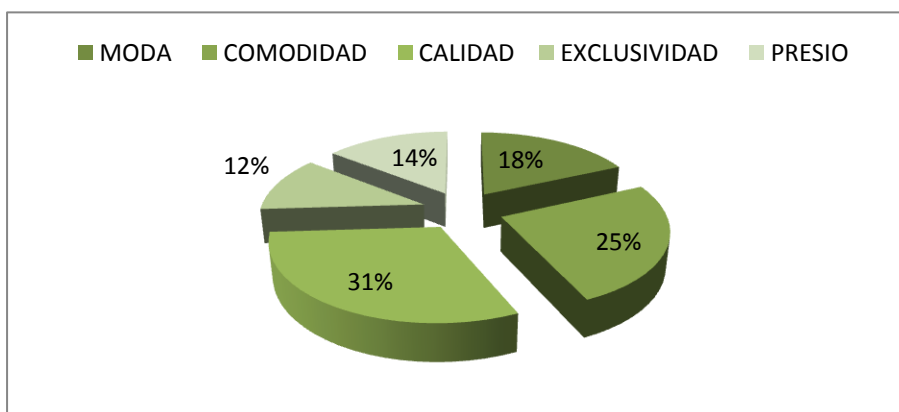

Fuente: Colegios Particulares Zona Urbana

Elaborado Por: Autora

- GRADOTRES:

Tabla 4.10: Tabulación pregunta 8

Alternativas	Frecuencia	%
Moda	19	18
Comodidad	27	26
Calidad	19	18
Exclusividad	23	22
Precio	16	16
Total	104	100

Fuente: Investigación

Elaborado Por: Autora

Grafico 4.10

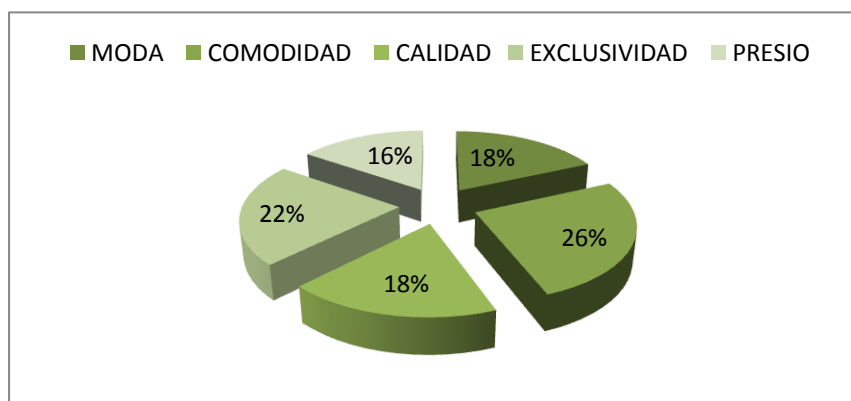

Fuente: Colegios Particulares Zona Urbana

Elaborado Por: Autora

- GRADO CUATRO:

Tabla 4.11: Tabulación pregunta 8

Alternativas	Frecuencia	%
Moda	10	10
Comodidad	19	18
Calidad	17	16
Exclusividad	36	35
Precio	22	21
Total	104	100

Fuente: Investigación

Elaborado Por: Autora

Grafico 4.11

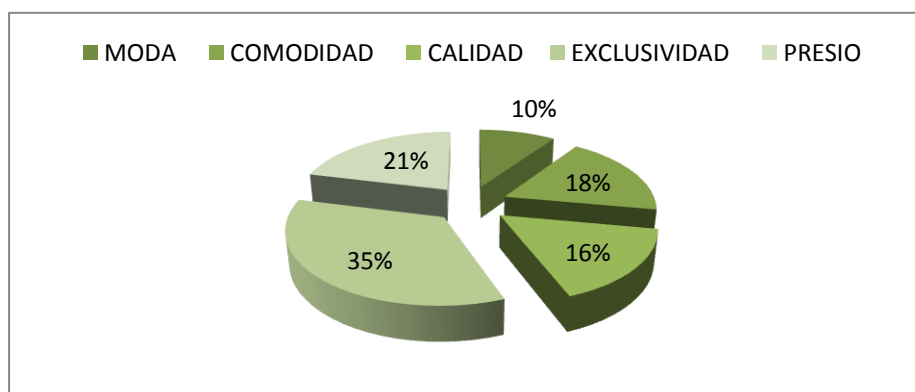

Fuente: Colegios Particulares Zona Urbana

Elaborado Por: Autora

- GRADO CINCO:

Tabla 4.12: Tabulación pregunta 8

Alternativas	Frecuencia	%
Moda	17	16
Comodidad	16	15
Calidad	6	6
Exclusividad	26	25
Precio	39	38
Total	104	100

Fuente: Investigación

Elaborado Por: Autora

Grafico 4.12

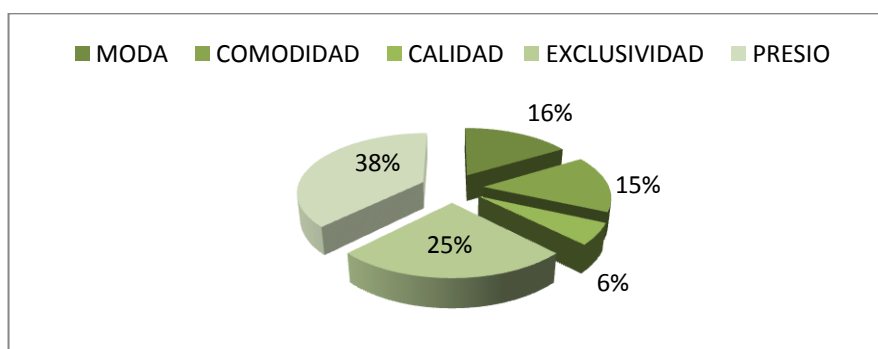

Fuente: Colegios Particulares Zona Urbana

Elaborado Por: Autora

4.2.1 Análisis:

Después de realizar las encuestas, se obtiene resultados concretos y enfocados en las necesidades del consumidor y los requerimientos del público objetivo en el mercado. Se presentó la inquietud sobre la técnica del pirograbado, que tras una breve explicación, llegaban a la conclusión de que si conocían este tipo de técnica. La técnica del pirograbado es conocida por el 62% de las encuestadas, el 50% conoce la técnica en madera.

Gracias a estas preguntas el resultado es preciso y así partir directamente hacia la práctica, cada pregunta fue estructurada en busca de las necesidades de mujeres que comprende las edades de 15 a 18 años.









































Como resultados se obtuvo que el 68% de mujeres si utilizan prendas de cuero, las prendas más utilizadas son chaquetas, faldas, chalecos en colores negro, café y vino. Por lo tanto se basará en estas prendas y en estos colores para la colección.

Según las necesidades del consumidor prefieren el estilo Informal aplicando ciertos apliques.

Los resultados de preferencias dieron como conclusión que lo principal para las adolescentes femeninas es la Moda, en segundo lugar ellas buscan una prenda de calidad, en tercer lugar la comodidad que la prenda les brinda, seguido de la exclusividad del diseño, y en quinto lugar el precio.

4.3 Aplicación de Pirograbado en Cuero:

Tabla 4.13: Aplicación de Pirograbado en Cuero

ANIMAL	TIPO	ESPESOR	COLOR	MUESTRA Temperaturas			TERMINADO
				80°C	100°C	150°C	
RES	NAPA NATURAL	0.1 mm	 NEGRO				LACADO
RES	CORRUGADO	0.2 mm	 UVA				CORRUGADO
RES	NAPA	0.1 mm	 BEIGE				TEÑIDO
RES	NAPA NATURAL	0.1 mm	 MIEL				TEÑIDO
RES	NOBUCK	0.3 mm	 NEGRO				TEÑIDO
RES	NAPA	0.1 mm	 BEIGE				TEÑIDO
OVEJA	NAPA	0.1 mm	 NEGRO				ARRUGADO
CABRA	NATURAL	0.1 mm	 MIEL				ARRUGADO
OVEJA	NAPA	0.2 mm	 CAFE				LACADO
SINTETICO	ARTIFICIAL	0.1 mm	 MIEL				LACADO

Observaciones : El equipo utilizado es el Pirógrafo de Alambre de Hierro

Fuente: Investigación

Elaborado Por: Autora

4.3.1 Análisis

Los cueros fueron sometidos a prueba de resistencia de temperaturas entre: baja (80°), media (100°) y alta (150°) para observar las características de resistencia como piel.

La napa natural posee buenas características cuando es sometida a temperatura baja sin embargo se puede observar que el material se contrae y se arruga cuando la temperatura aumenta.

El cuero tipo corrugado físicamente es un material atractivo por su textura y brillo sin embargo este material posee más químicos por sus terminados, lo que impide que el pirógrafo marque la piel, con ninguna de sus temperaturas.

La napa de oveja es un material suave y excelente para vestimenta, pero al aplicar la técnica de pirograbado este material no reacciona favorablemente en ninguna temperatura, porque el material se contrae con facilidad.

El nobuck es un material atractivo para el pirograbado en cualquier temperatura, pero se hace mejor y más atractivo con la temperatura alta, por ser un material rígido y fuerte pero no posee características para ser parte de una prenda de vestir, por su rigidez.

El cuero sintético presenta propiedades inadecuadas al ser aplicado el pirograbado, porque este material se quema con facilidad, incluso al utilizar temperatura baja.

El cuero natural de cabra es un material suave muy semejante a los textiles, posee muy buenas características para prendas de vestir, sin embargo en su superficie no resbala con facilidad la punta del pirógrafo, lo que impide su utilización.

Después de haber sometido al cuero a diferentes pruebas se concluye con que el cuero más adecuado es la napa natural.

CAPITULO V

DESARROLLO DEL PROYECTO

5.1 Introducción

Esta propuesta enmarca una investigación de materiales, técnicas, colores, estilos, y preferencias, mediante las encuestas, entrevistas y experimentación del cuero.

El resultado de la investigación y análisis de datos ayudo a identificar las necesidades de un mercado poco explotado como es el de la ropa de cuero para adolescentes femeninas. La elaboración de vestuario innovador en cuero con la técnica de pirograbado muestra tipos de faldas, cuellos y diferentes cortes que fueron utilizados en las décadas pasadas, además de una extracción en los tipos de estampados para ser utilizados en el pirograbado.

Se cumplió todas las expectativas de las consumidoras como: colores, tipos de prendas, estilo y apliques, con lo cual se logró un vestuario diferente acoplado a las peticiones del mercado, y extendiendo el target en la utilización del cuero para adolescentes femeninas.

5.2 Inspiración

El vestuario está inspirado en diseños, cortes y estampados de las décadas pasadas a partir de los años 50 a los 80, y actualmente esta adaptación se la conoce como moda retro.

El retro es definido como: “una etapa de transición, donde se retoman cosas hasta que llega un punto donde se decide ir por un lado o por otro”(http://www.usergioarboleda.edu.com).

Prestigiosas revistas de moda como “Vogue” son fuente misma del estilo retro que se han aplicado desde hace años atrás.



Este estilo está adaptado a nuestros tiempos, destacando cortes y prendas que marcaron décadas como las mini faldas ceñidas, chalecos con tirantes y chaquetas con cuellos grandes, y sobre todo marcando la silueta como en diferentes estilos entre ellos el “pin up” propio de los años 50 y 60.

Los estampados de las décadas de los 50’s 60’s y 70’s marcaron la moda y fueron parte esencial de tendencias como por ejemplo la moda hippie en donde los iconos principales fueron las flores, círculos, líneas y formas orgánicas que desde los 50’s se aplicaban directamente en vestidos, blusas, faldas y pantalones.

5.3 Análisis de Cortes y Formas

A continuación se presenta un cuadro descriptivo de las prendas en las que se buscará una inspiración y se extraerá los tipos de cortes y formas.



Tabla 5.1: Análisis de Cortes y Formas Chaquetas

Chaquetas de los años 80's	
	<div style="border: 1px solid black; padding: 2px; display: inline-block;">Cuello en punta</div> <div style="border: 1px solid black; padding: 2px; display: inline-block;">Corte</div>
<div style="border: 1px solid black; padding: 2px; display: inline-block;">Mangas tres cuartos</div> <div style="border: 1px solid black; padding: 2px; display: inline-block;">Cierres</div>	
<p>Extracción</p> <ul style="list-style-type: none"> • Bolsillos y cierres. • Cortes que hagan lucir la silueta femenina. • Cortes de cuellos en punta y mangas tres cuartos. 	

Fuente: Investigación

Elaborado Por: Autora

Tabla 5.2: Análisis de Cortes y Formas Mini faldas

Mini Faldas de los años 50's y 60's	
	
<p>Extracción</p> <ul style="list-style-type: none"> • Mini faldas ceñidas al cuerpo • En piezas y cortes variados 	

Fuente: Investigación

Elaborado Por: Autora

Tabla 5.3: Propuesta de vestimenta y cortes de prendas de Chalecos

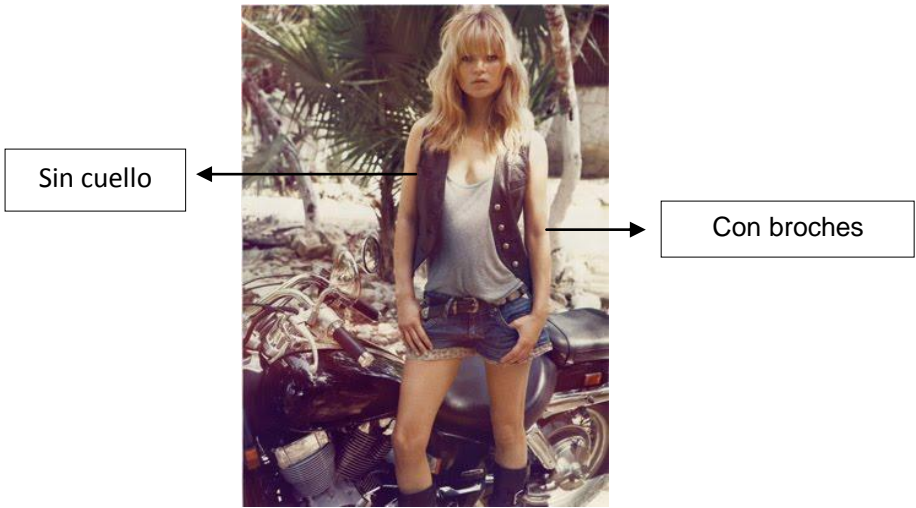
Chalecos des los años 70's y 60's	
	
<p>Extracción</p> <ul style="list-style-type: none"> • Chalecos ceñidos que enmarque la silueta femenina • Con cierre y broches • Cortos • Con diferentes cortes como: Cuello en V con espalda y sin ella 	







Fuente: Investigación

Elaborado Por: Autora

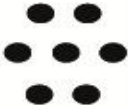
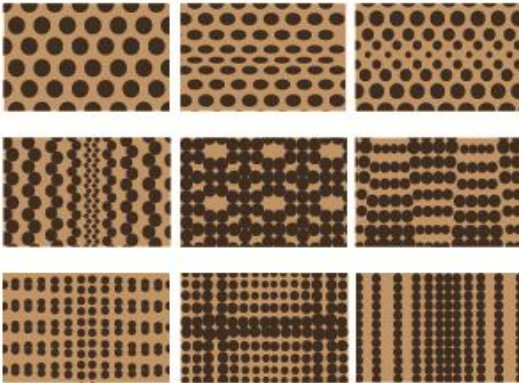
5.4 Análisis de Estampados y Formas:

En el siguiente cuadro muestra la extracción de módulos y repeticiones.



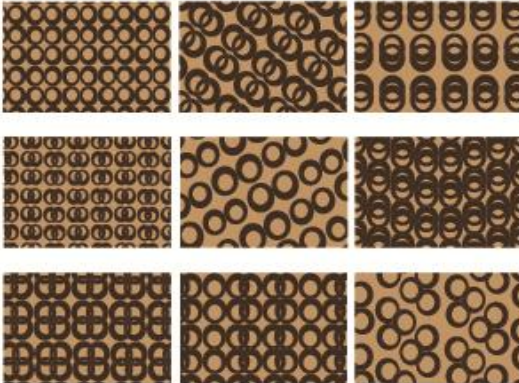





Tabla 5.4: Repeticiones de Módulos

IMAGENES	MÓDULO	VARIACIONES
	 <p>Repetición de Módulos</p>	
	 <p>Radiación</p>	
	 <p>Superposición de módulos</p>	

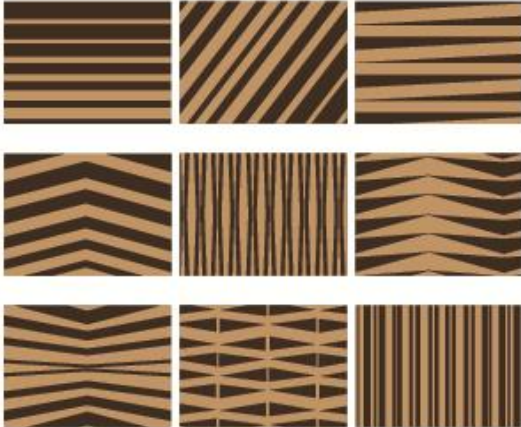
Fuente: Investigación

Elaborado Por: Autora



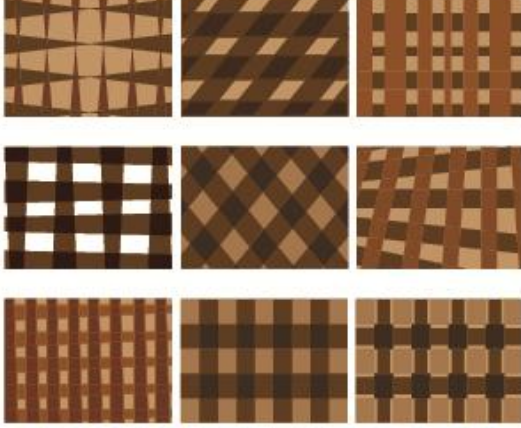

Tabla 5.5: Repeticiones de Módulos

IMAGENES	MÓDULO	VARIACIONES
	 <p data-bbox="632 595 783 685">Repetición de Módulos lineales</p>	
	 <p data-bbox="651 1077 775 1133">Gradación Lineal</p>	
	 <p data-bbox="632 1570 783 1626">Repetición de Módulos</p>	

Fuente: Investigación

Elaborado Por: Autora

Tabla 5.6: Repeticiones de Módulos

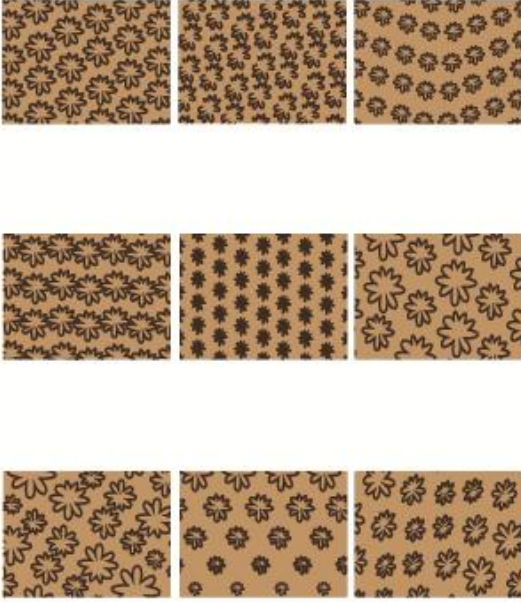
IMAGENES	MÓDULO	VARIACIONES
	 <p data-bbox="667 674 807 730">Repetición de Módulos</p>	
	 <p data-bbox="667 1335 807 1391">Repetición de Módulos</p>	

Fuente: Investigación

Elaborado Por: Autora

5.5 Formación de Módulos en Retículas:

Gráfico 5.1: Retícula 1

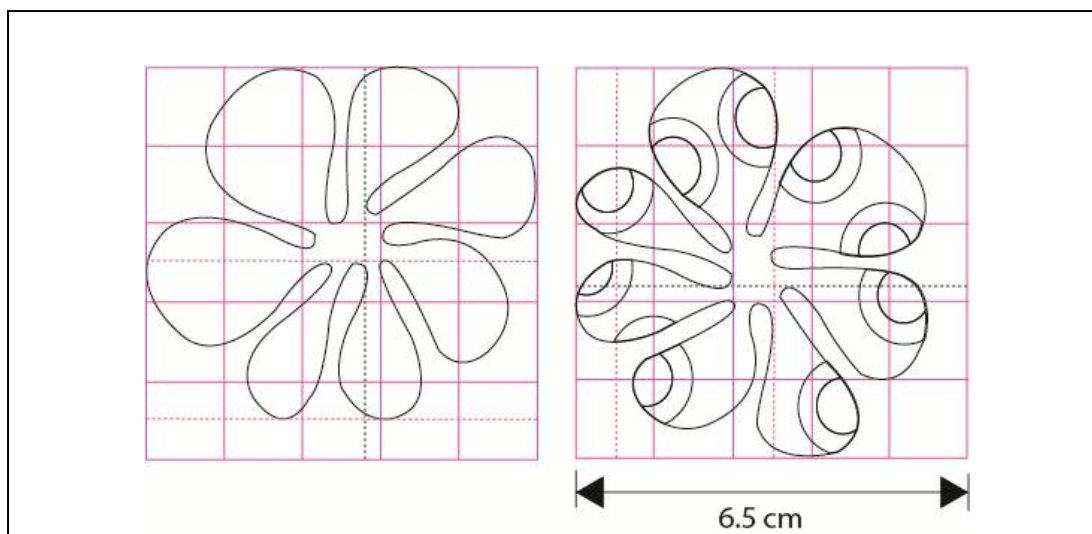

Fuente: Investigación

Elaborado Por: Autora

Gráfico 5.2: Retícula 2

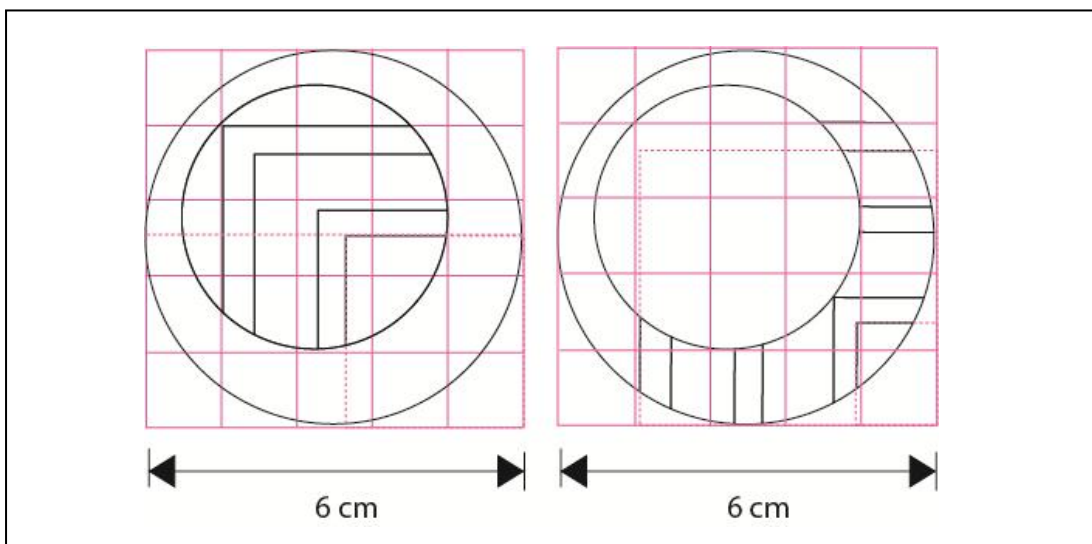

Fuente: Investigación

Elaborado Por: Autora

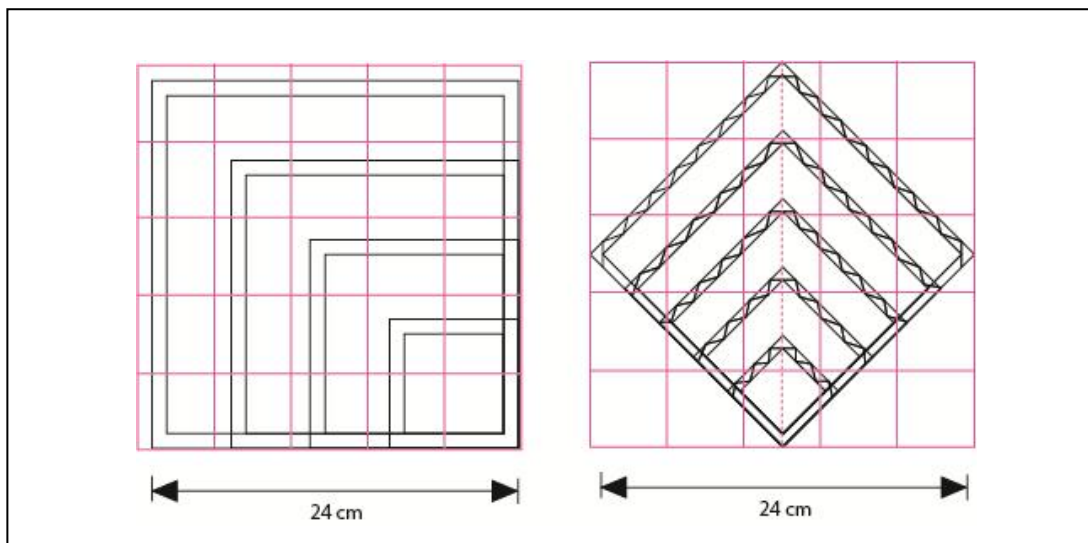
Gráfico 5.3: Retícula 3

Fuente: Investigación

Elaborado Por: Autora

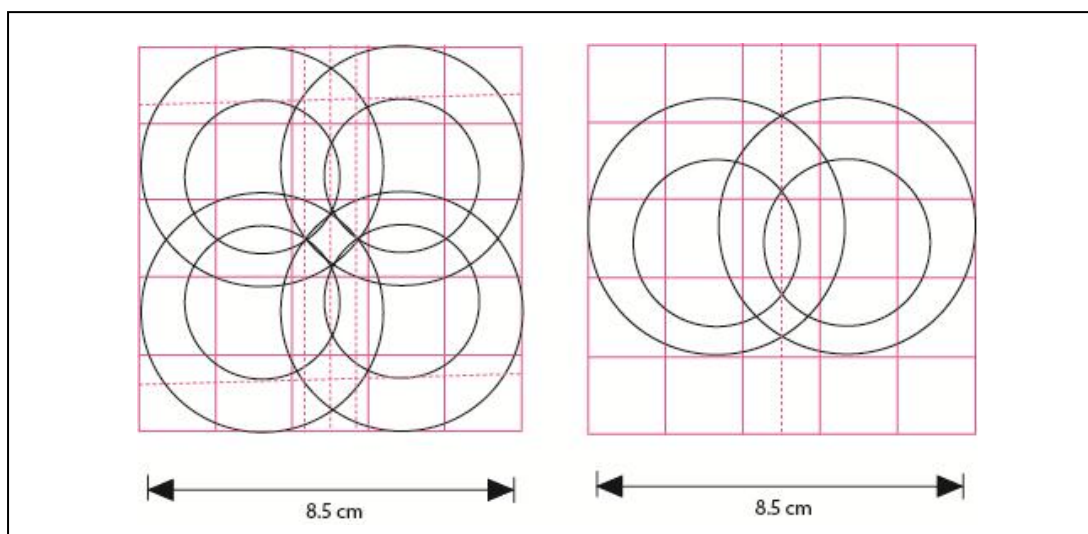
Gráfico 5.4: Retícula 4

Fuente: Investigación

Elaborado Por: Autora

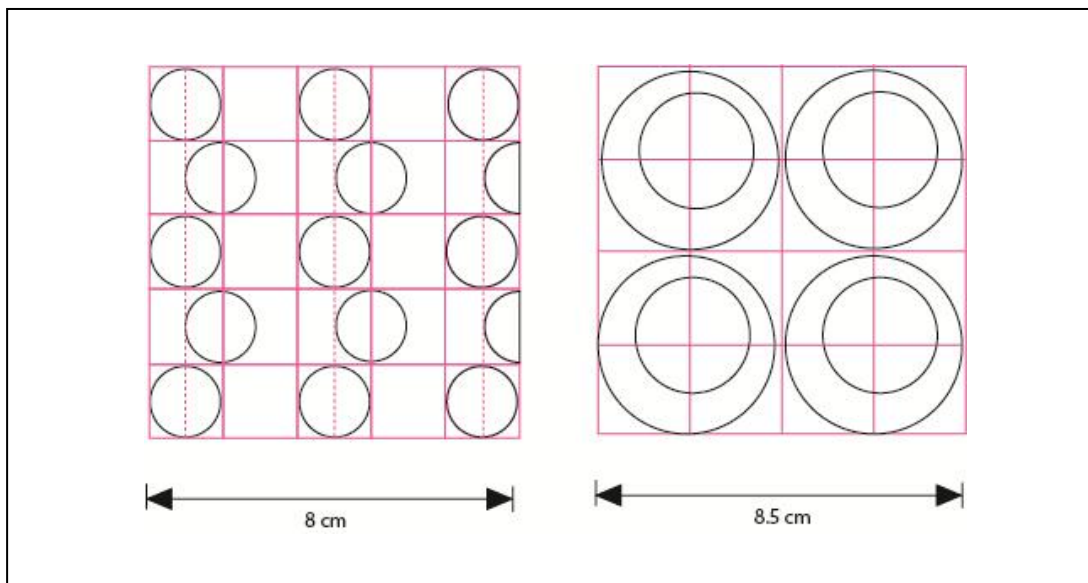
Gráfico 5.5: Retícula 5

Fuente: Investigación

Elaborado Por: Autora

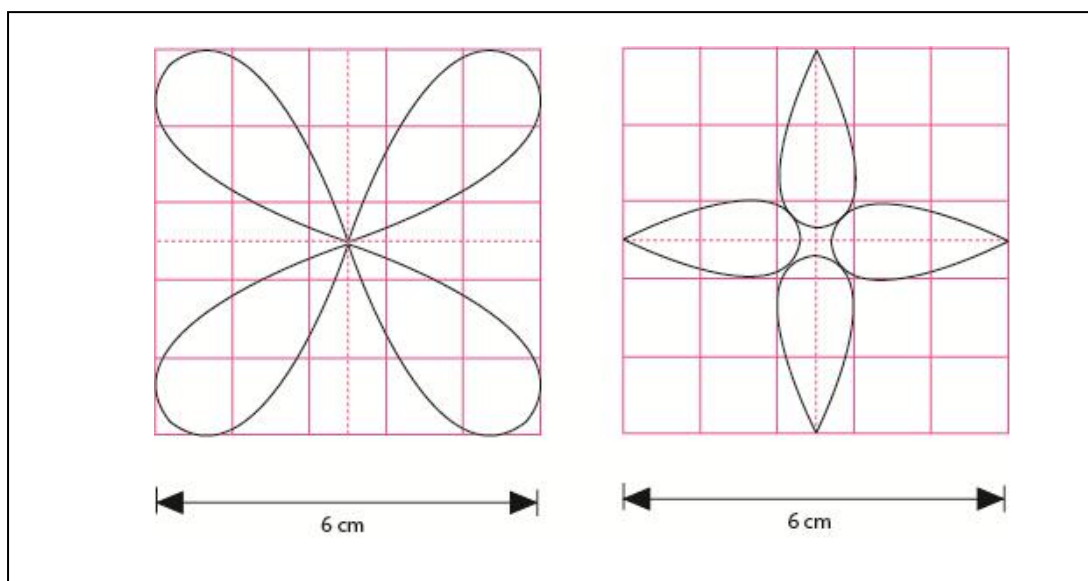
Gráfico 5.6: Retícula 6

Fuente: Investigación

Elaborado Por: Autora

Gráfico 5.7: Retícula 7

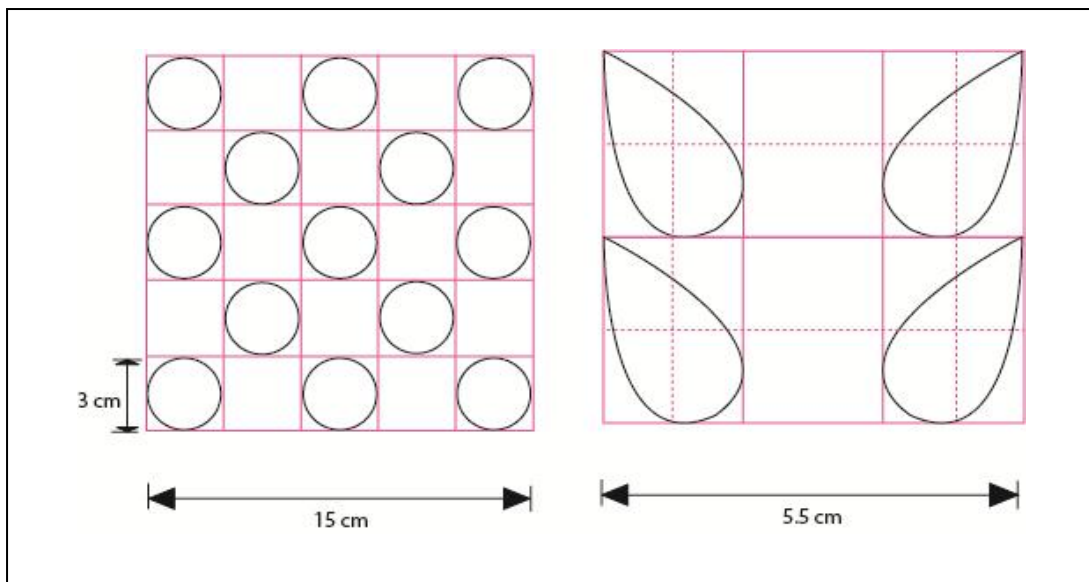

Fuente: Investigación

Elaborado Por: Autora

Gráfico 5.8: Retícula 8

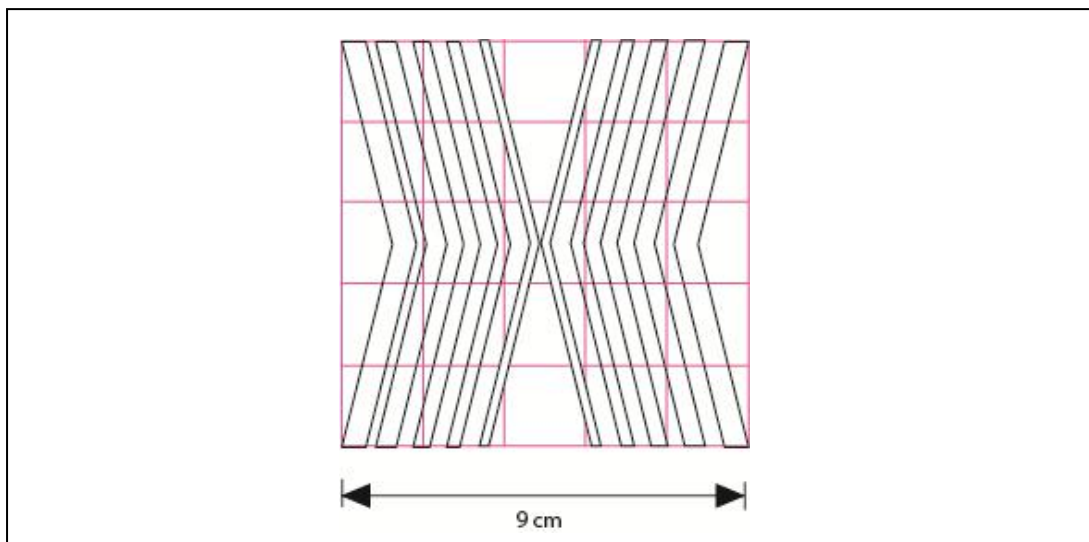

Fuente: Investigación

Elaborado Por: Autora

5.6 Imagen Gráfica:

Esta propuesta va dirigido a un público juvenil por lo cual se realizara una lluvia de ideas enfocadas a la inspiración, técnica y materiales.

Tabla 5.7: Lluvia de ideas para la Imagen Grafica

Español	Ingles
• Retro	• Retro
• Moda	• Fashion
• Cuero	• Leather
• Pirograbado	• Pyrography
• Adolescente	• Adolescent
• Estilo	• Style
• Piel	

Fuente: Investigación

Elaborado Por: Autora

Se desea hacer más énfasis al pirograbado, por lo tanto se realiza una simplificación de la palabra “pyrography”, obteniendo como código lingüístico la palabra “Graph” que es un nombre corto permitiendo que el consumidor pueda recordarlo con facilidad, proviene de la palabra Graphy, la cual proviene del latín Graphos que significa grabados.

El código icónico está simbolizado por su logotipo y su isotipo, cuyas construcciones se encuentran realizadas en retículas.

Gráfico 5.9: Marca 1

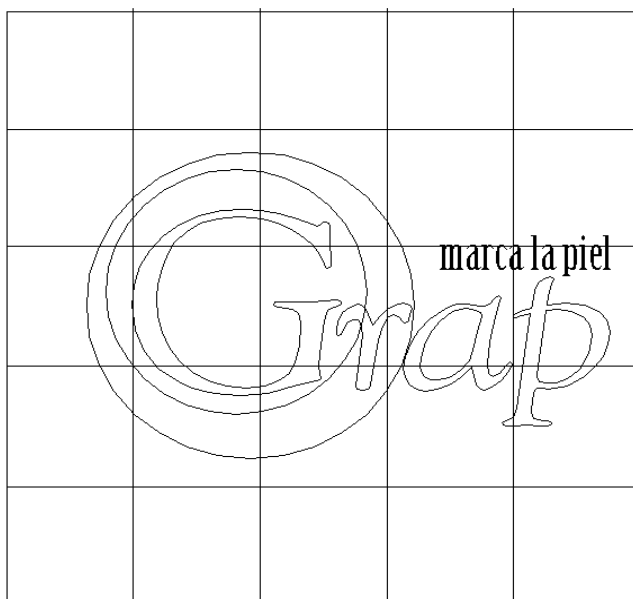

Fuente: Investigación

Elaborado Por: Autora

Gráfico 5.10: Marca 2



Fuente: Investigación

Elaborado Por: Autora

Goudy Old Style

Gráfico 5.13: Fuente 2



Fuente: Investigación

Elaborado Por: Autora

5.7 Diseño de Etiquetas:

Gráfico 5.14: Etiquetas

<p>marca la piel Grap</p>	<p>Instrucciones de Lavado</p> <p> </p> <p> No lavar en agua No utilizar blanqueadores No lavar en máquina Tempertura baja de planchado Lavar en seco No retorcer la prenda </p> <p style="text-align: right;">100% Piel</p>
<p>marca la piel Grap</p> <p>Es una marca de ropa diseñada para adolescentes quienes buscan verse y sentirse diferentes</p>	<p>Conservación de la Prenda</p> <p>Para conservar la prenda en buen estado es recomendable mantenerla en un lugar fresco y seco.</p> <p>En caso de manchas limpiar con aceite</p> <p style="text-align: right;">100% Piel</p>

Fuente: Investigación

Elaborado Por: Autora

Gráfico 5.15: Etiquetas Aplicación



Fuente: Investigación

Elaborado Por: Autora

5.8 Propuesta:

Gráfico 5.16: Propuesta



Fuente: Investigación

Elaborado Por: Autora

Gráfico 5.17: Propuesta



Fuente: Investigación

Elaborado Por: Autora

5.9 Fichas:

Ficha 1

FICHA TÉCNICA

FECHA: 11 de marzo del 2013	ESTILO: CASUAL	REFERENCIA: CONJ - 001
RANGO: FEMENINO	CANTIDAD: 1	COSTO: \$ 81,95 ctvs

MATERIALES					ILUSTRACIÓN
MATERIALES	CANT. TOTAL	VAL. TOTAL			
Cuero	50 pies	60,00			
Forro de Tela	1. mts	1.55			
COSTO TOTAL		\$ 61,55 ctvs			
DESCRIPCIÓN					
ACCESORIOS	CANT. TOTAL	VAL. TOTAL			
Cierre	2	2,00			
COSTO TOTAL		\$ 2,00 ctvs			
MANO DE OBRA					
MAQUINARIA	TIEMPO. H	VAL. TOTAL			
Recta	16 horas	8,80			
Recta doble aguja	1 hora	2,50			
Pirógrafo	2 hora	7,00			
COSTO TOTAL		\$ 18,30 ctvs			
INSUMOS					
HILOS					
Color	Pref.	Cantidad	Tipo	Proveedor	
Negro	Cadena	1	Poliester	Palacio del cierre	
CIERRES					
Color	Calibre	Cantidad	Proveedor		
Negro	Diente Metalico	2	Palacio del cierre		
Observaciones: Se observa en la parte superior una solapa que cruza el frente y dos cierres a los costados desde la sisa hasta la cintura, en la parte inferior se observa falda mini con cortes laterales y pirograbado en uno de los lados de la falda, la solapa se completa en la parte posterior y un lado del frente. Está inspirado en la década de los 50's.					

Fuente: Investigación

Elaborado Por: Autora

Ficha 2

FICHA DE DIBUJO PLANO

INFLUENCIA: RETRO	REFERENCIA: CONJ 001	TALLA: XS - S - M	FECHA: 16 de Marzo del 2013
--------------------------	-----------------------------	--------------------------	------------------------------------

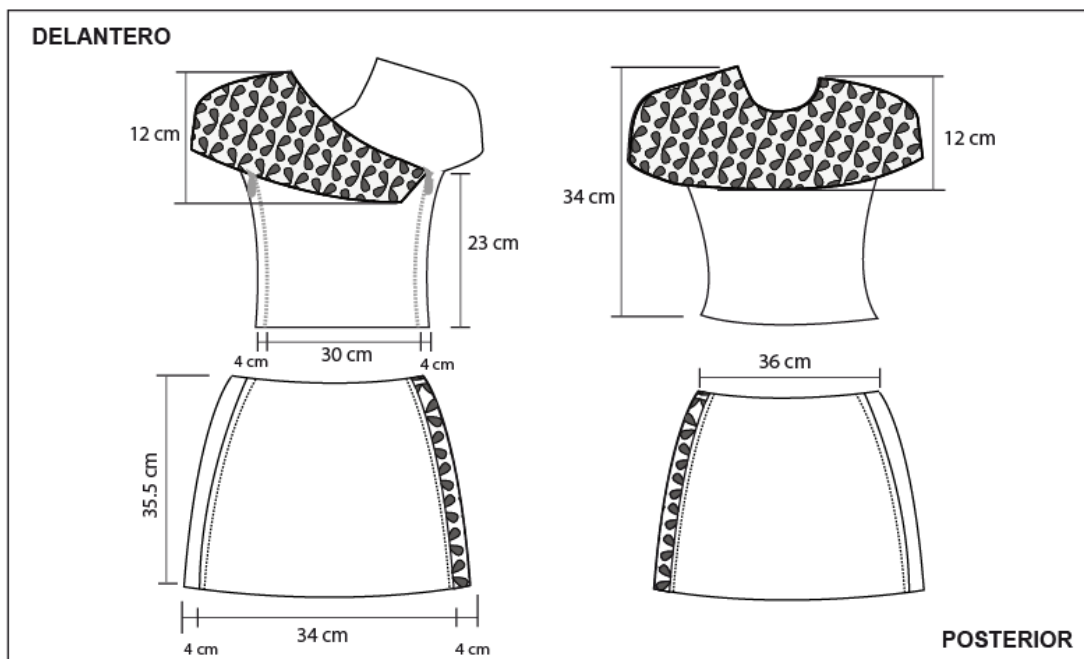
**DESCRIPCION**

CONJUNTO JUVENIL DE DOS PIEZAS
 CHALECO CUBIERO LOS HOMBROS
 FALDA MINI

CARTA DE COLORES

COLOR	MATERIAL
	CUERO DE RES

Fuente: Investigación

Elaborado Por: Autora

Ficha 3

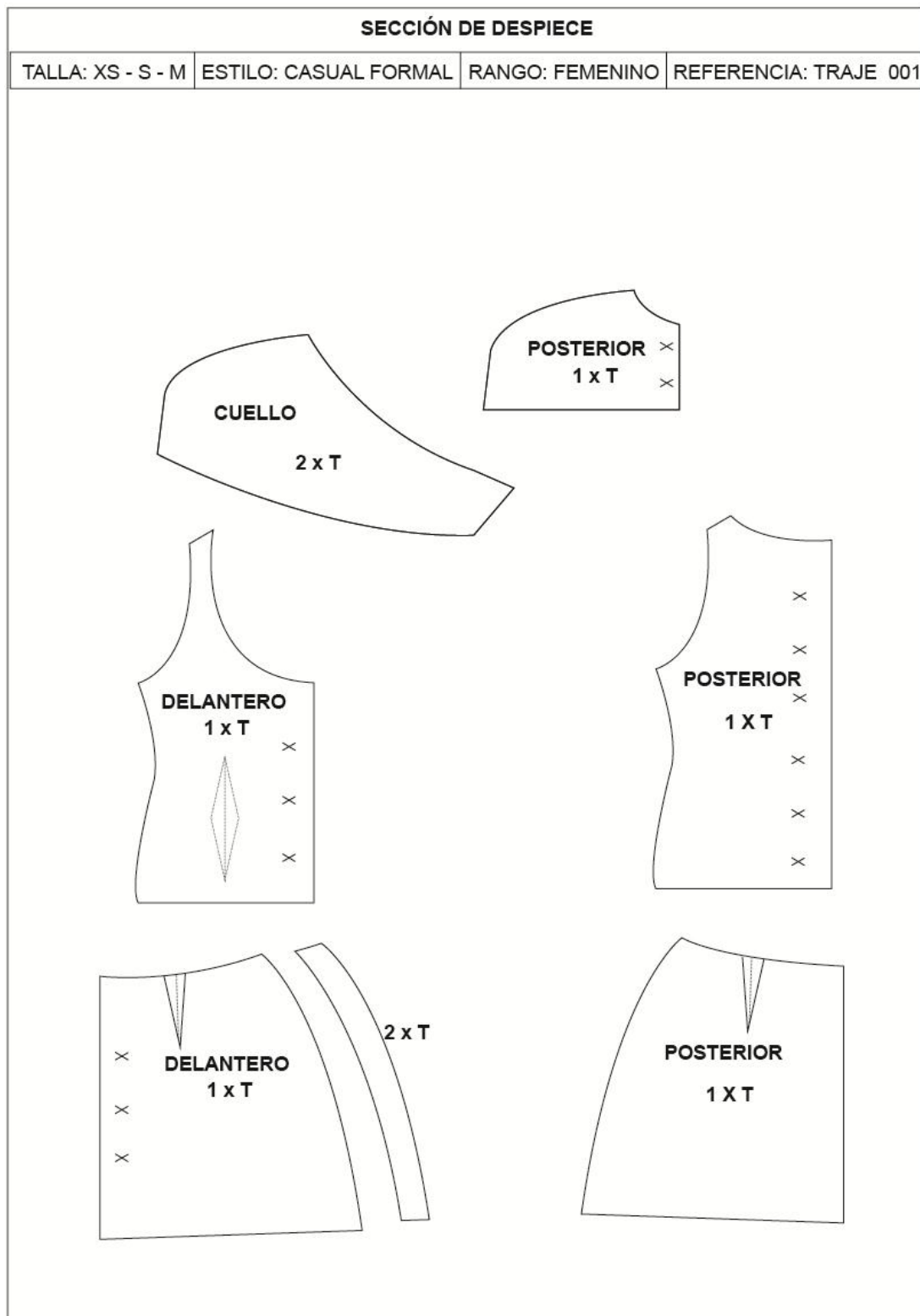

Fuente: Investigación

Elaborado Por: Autora

Ficha 4

FICHA TÉCNICA

FECHA: 11 de marzo del 2013	ESTILO: CASUAL	REFERENCIA: CONJ - 002
RANGO: FEMENINO	CANTIDAD: 1	COSTO: \$ 94,60 ctvs

MATERIALES					ILUSTRACIÓN
MATERIALES	CANT. TOTAL	VAL. TOTAL			
Cuero	60 pies	72,00			
Forro de Tela	1.5 mts	2,10			
COSTO TOTAL	\$ 74,10 ctvs				
DESCRIPCIÓN					
ACCESORIOS	CANT. TOTAL	VAL. TOTAL			
Cierre	1	1,00			
COSTO TOTAL	\$ 1,00 ctvs				
MANO DE OBRA					
MAQUINARIA	TIEMPO. H	VAL. TOTAL			
Recta	18 horas	10,00			
Recta doble aguja	1 hora	2,50			
Pirógrafo	2 hora	7,00			
COSTO TOTAL	\$ 19,50 ctvs				
INSUMOS					
HILOS					
Color	Pref.	Cantidad	Tipo	Proveedor	<p>Observaciones: Chaqueta con cortes en la parte delantera cuello en V con dos hombreras superpuestas, en la parte inferior mini recta en piezas con pretina y piezas en V. Está inspirado en la década de los 60's. Tiene aplicado el pirograbado en la parte delantera en pequeñas piezas, al igual que en la falda, esencialmente para resaltar las piezas.</p>
Miel	Cadena	1	Poliester	Palacio del cierre	
CIERRES					
Color	Calibre	Cantidad	Proveedor		
Cafe	Diente Metalico	1	Palacio del cierre		

Fuente: Investigación

Elaborado Por: Autora

Ficha 5

FICHA DE DIBUJO PLANO

INFLUENCIA: RETRO	REFERENCIA: CONJ 002	TALLA: XS - S - M	FECHA: 16 de Marzo del 2013
--------------------------	-----------------------------	--------------------------	------------------------------------

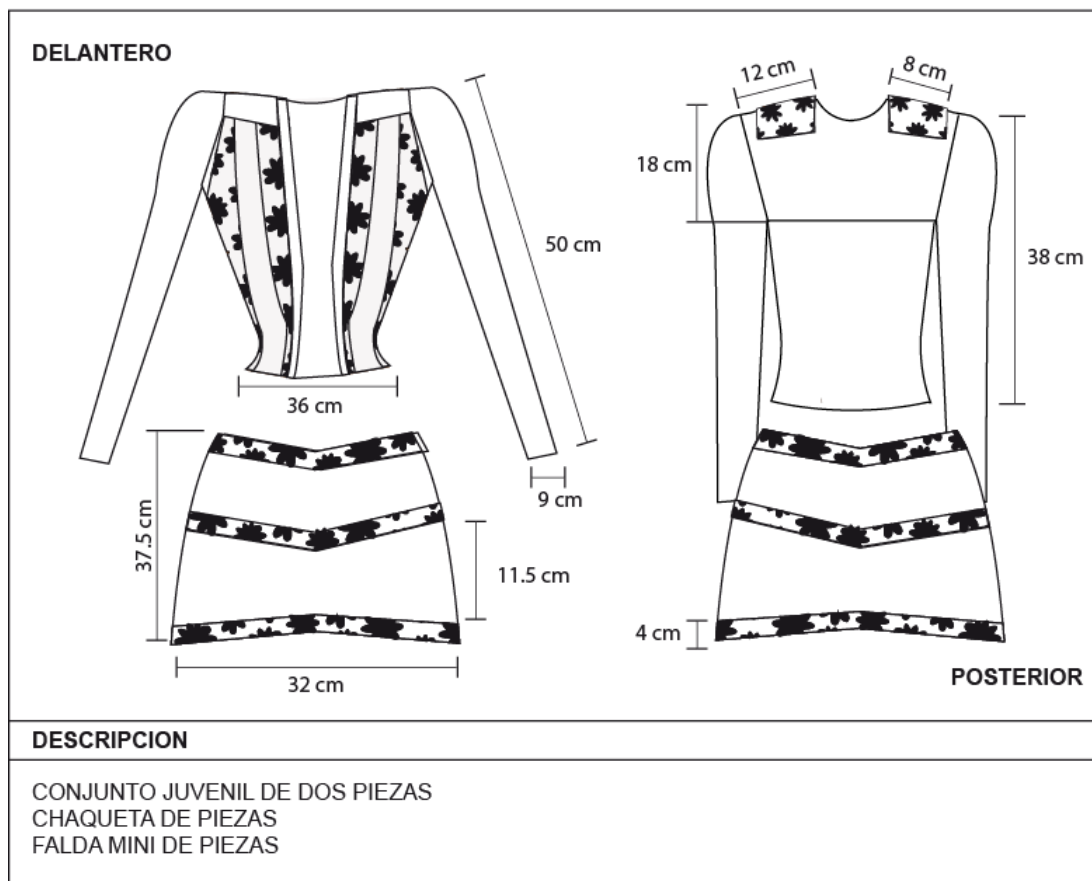

CARTA DE COLORES

COLOR	MATERIAL
	CUERO DE RES

Fuente: Investigación

Elaborado Por: Autora

Ficha 6

SECCIÓN DE DESPIECE

TALLA: XS - S - M	ESTILO: CASUAL FORMAL	RANGO: FEMENINO	REFERENCIA: TRAJE 002
-------------------	-----------------------	-----------------	-----------------------

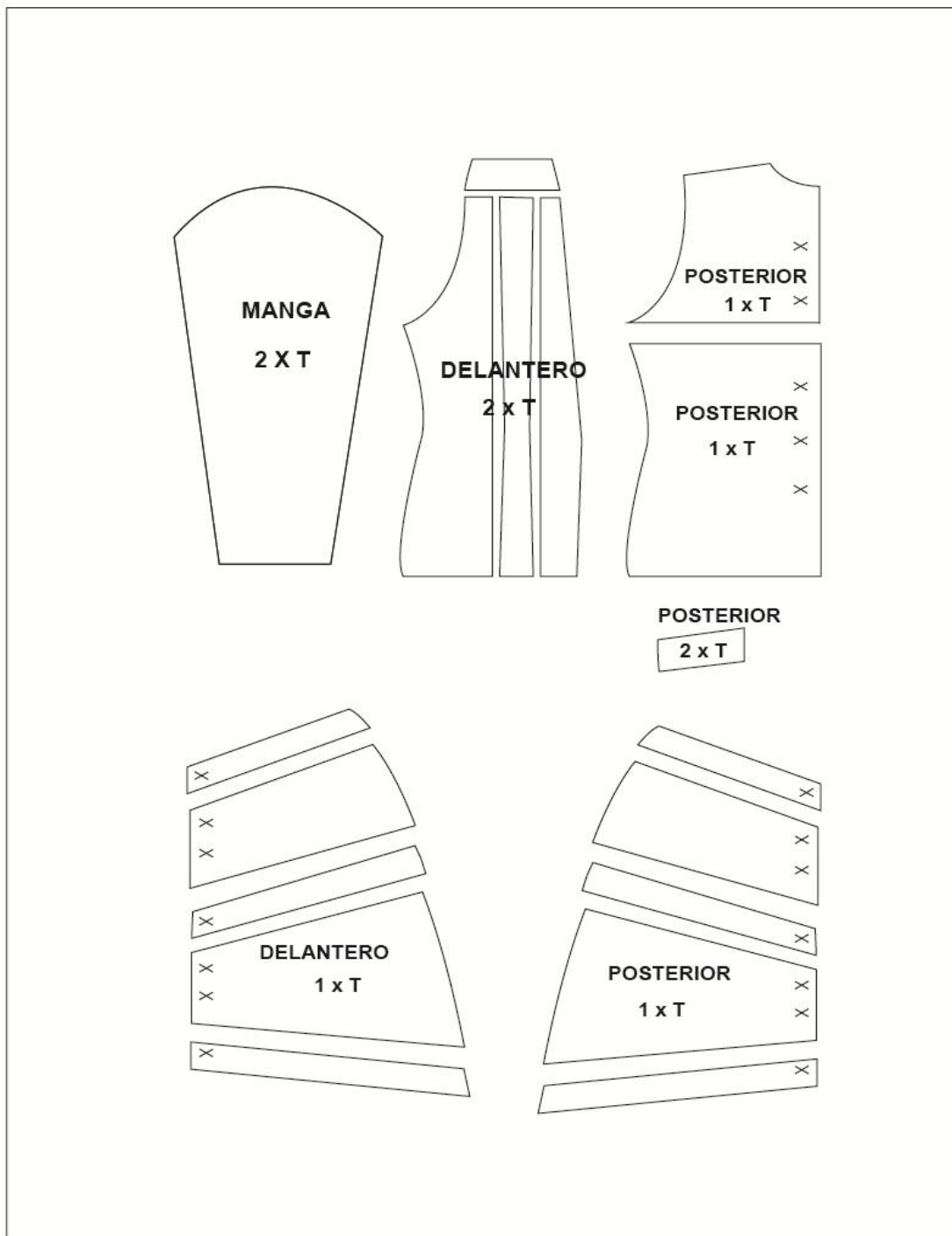

Fuente: Investigación

Elaborado Por: Autora

Ficha 7

FICHA TÉCNICA

FECHA: 11 de marzo del 2013	ESTILO: CASUAL	REFERENCIA: CONJ - 003
RANGO: FEMENINO	CANTIDAD: 1	COSTO: \$ 102,85 ctvs

MATERIALES			ILUSTRACIÓN	
MATERIALES	CANT. TOTAL	VAL. TOTAL		
Cuero	60 pies	72,00		
Forro de Tela	1.5 mts	2,10		
COSTO TOTAL	\$ 74,10 ctvs			
DESCRIPCIÓN				
ACCESORIOS	CANT. TOTAL	VAL. TOTAL		
Cierre	6	6,05		
Broches	2	0,20		
Hebillas	4	3,00		
COSTO TOTAL	\$ 9,25 ctvs			
MANO DE OBRA				
MAQUINARIA	TIEMPO. H	VAL. TOTAL		
Recta	18 horas	10,00		
Recta doble aguja	1 hora	2,50		
Pirógrafo	2 hora	7,00		
COSTO TOTAL	\$ 19,50 ctvs			
INSUMOS				
HILOS				
Color	Pref.	Cantidad	Tipo	Proveedor
Miel	Cadena	1	Poliester	Palacio del cierre
CIERRES				
Color	Calibre	Cantidad	Proveedor	
Cafe	Diente Metalico	6	Palacio del cierre	
<p>Observaciones: Este diseño consta de dos prendas, una chaqueta con corte transversal, dos cierres en la parte frontal y en las mangas, además de dos aletas a los costados, falda con corte transversal desde la cintura hacia el extremo inferior del otro costado, de. Lleva pirograbada la espalda de la chaqueta y dos cortes de la falda. Está inspirado en la década de los 70's y 80's.</p>				

Fuente: Investigación

Elaborado Por: Autora

Ficha 8

FICHA DE DIBUJO PLANO

INFLUENCIA: RETRO	REFERENCIA: CONJ 003	TALLA: XS - S - M	FECHA: 16 de Marzo del 2013
--------------------------	-----------------------------	--------------------------	------------------------------------

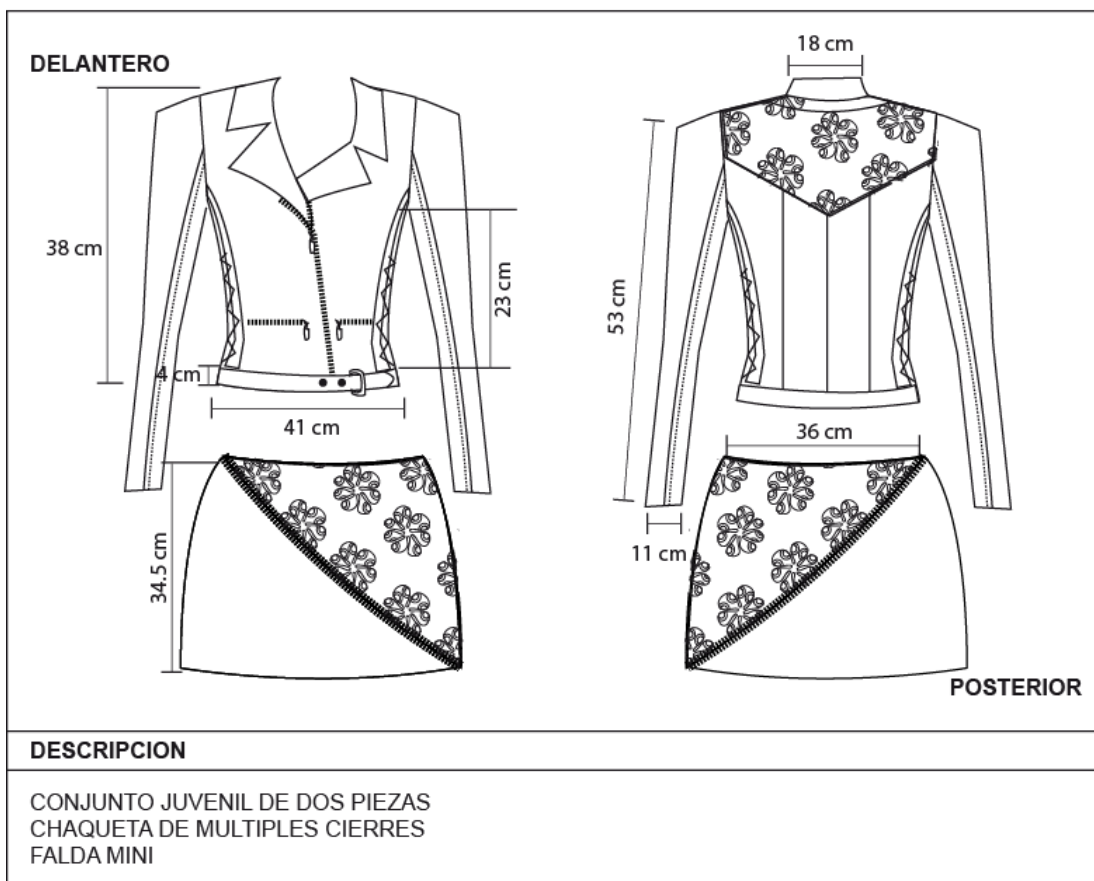

CARTA DE COLORES

COLOR	MATERIAL
	CUERO DE RES

Fuente: Investigación

Elaborado Por: Autora

Ficha 9

SECCIÓN DE DESPIECE

TALLA: XS - S - M	ESTILO: CASUAL FORMAL	RANGO: FEMENINO	REFERENCIA: TRAJE 003
-------------------	-----------------------	-----------------	-----------------------

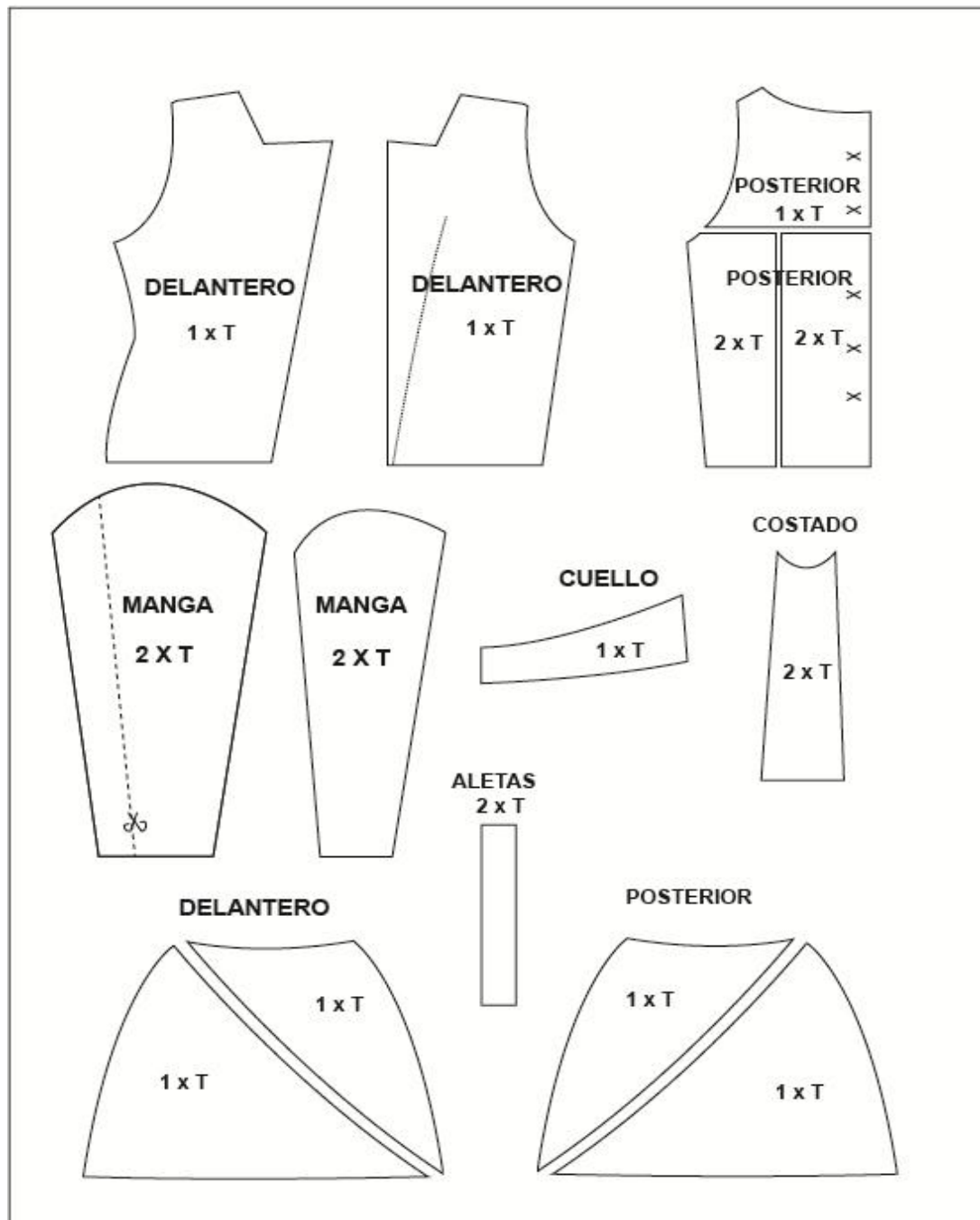

Fuente: Investigación

Elaborado Por: Autora

Ficha 10

FICHA TÉCNICA

FECHA: 11 de marzo del 2013	ESTILO: CASUAL	REFERENCIA: CONJ - 004
RANGO: FEMENINO	CANTIDAD: 1	COSTO: \$ 87,05 ctvs

MATERIALES					ILUSTRACIÓN
MATERIALES	CANT. TOTAL	VAL. TOTAL			
Cuero	50 pies	60,00			
Forro de Tela	1. mts	1,55			
COSTO TOTAL	\$ 61,55 ctvs				
DESCRIPCIÓN					
ACCESORIOS	CANT. TOTAL	VAL. TOTAL			
Cierre	2	6,05			
Hebillas	2	1,50			
COSTO TOTAL	\$ 7,50 ctvs				
MANO DE OBRA					
MAQUINARIA	TIEMPO. H	VAL. TOTAL			
Recta	16 horas	8,50			
Recta doble aguja	1 hora	2,50			
Pirógrafo	2 hora	7,00			
COSTO TOTAL	\$ 18,00 ctvs				
INSUMOS					
HILOS					
Color	Pref.	Cantidad	Tipo	Proveedor	
Negro	Cadena	1	Poliester	Palacio del cierre	
CIERRES					
Color	Calibre	Cantidad	Proveedor		
Negro	Diente Metalico	2	Palacio del cierre		

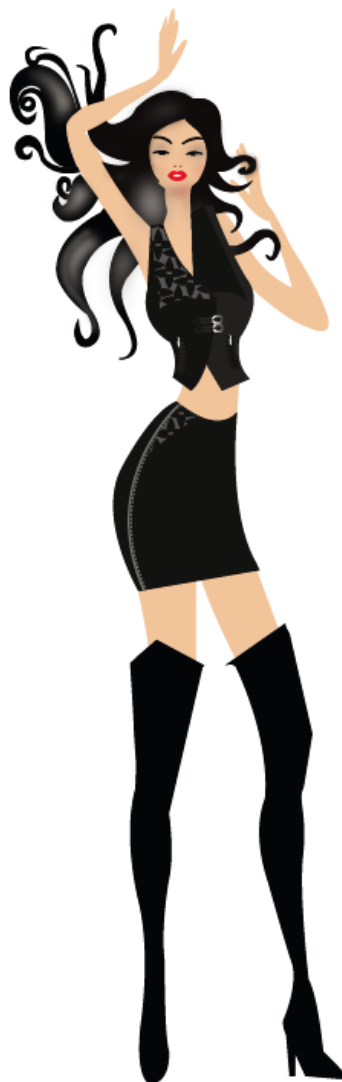

Observaciones: Consta de un chaleco con cuello en punta, con dos correas y dos cierres en los costados. En la parte posterior consta de tres piezas, la parte inferior una mini recta con dos pequeños cortes laterales. El chaleco lleva pirograbado en un costado del cuello y la parte del medio de la parte posterior, y en la mini los dos pequeños cortes de la parte frontal. Está inspirado en la década de los 80's.

Fuente: Investigación

Elaborado Por: Autora

Ficha 11

FICHA DE DIBUJO PLANO			
INFLUENCIA: RETRO	REFERENCIA: CONJ 004	TALLA: XS - S - M	FECHA: 16 de Marzo del 2013
<p>DELANTERO</p> <p>26 cm</p> <p>14 cm</p> <p>24 cm</p> <p>34 cm</p> <p>35 cm</p> <p>35.5 cm</p> <p>36 cm</p> <p>POSTERIOR</p>			
DESCRIPCION			
CONJUNTO JUVENIL DE DOS PIEZAS CHALECO DE PIEZAS FALDA MINI			
CARTA DE COLORES			
COLOR	MATERIAL		
	CUERO DE RES		

Fuente: Investigación

Elaborado Por: Autora

Ficha 12

SECCIÓN DE DESPIECE

TALLA: XS - S - M	ESTILO: CASUAL FORMAL	RANGO: FEMENINO	REFERENCIA: TRAJE 004
-------------------	-----------------------	-----------------	-----------------------

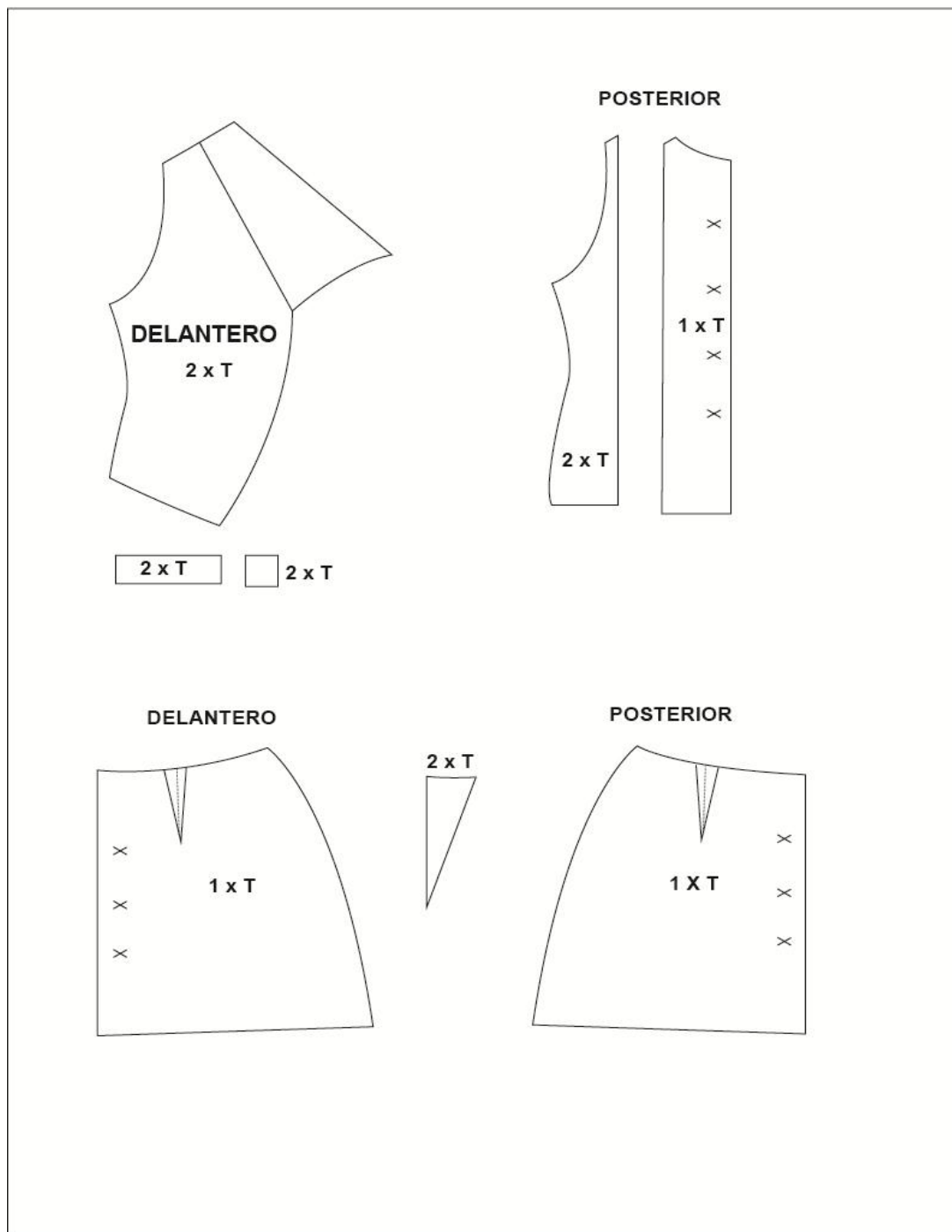

Fuente: Investigación

Elaborado Por: Autora

Ficha 13

FICHA TÉCNICA

FECHA: 11 de marzo del 2013	ESTILO: CASUAL	REFERENCIA: CONJ - 005
RANGO: FEMENINO	CANTIDAD: 1	COSTO: \$ 82,05 ctvs

MATERIALES					ILUSTRACIÓN
MATERIALES	CANT. TOTAL	VAL. TOTAL			
Cuero	50 pies	60,00			
Forro de Tela	1. mts	1,55			
COSTO TOTAL	\$ 61,55 ctvs				
DESCRIPCIÓN					
ACCESORIOS	CANT. TOTAL	VAL. TOTAL			
Broches	5	0,50			
Hebillas	1	2,00			
COSTO TOTAL	\$ 2,50 ctvs				
MANO DE OBRA					
MAQUINARIA	TIEMPO. H	VAL. TOTAL			
Recta	16 horas	8,50			
Recta doble aguja	1 hora	2,50			
Pirógrafo	2 hora	7,00			
COSTO TOTAL	\$ 18,00 ctvs				
INSUMOS					
HILOS					
Color	Pref.	Cantidad	Tipo	Proveedor	
Miel	Cadena	1	Poliester	Palacio del cierre	
HEVILLAS					
Color	Calibre	Cantidad	Proveedor		
Cafe	Diente Metalico	1	Palacio del cierre		
<p>Observaciones: Este es un traje que muestra un chaleco con cuello camisa y botonadura en la parte delantera, además de una mini de cuatro piezas. Lleva pirograbado en un costado de la parte frontal del chaleco y un costado de la falda, del mismo modo el posterior.</p> <p>Está inspirado en la década de los 60's y 70's.</p>					

Fuente: Investigación

Elaborado Por: Autora

Ficha 14

FICHA DE DIBUJO PLANO							
INFLUENCIA: RETRO	REFERENCIA: CONJ 006	TALLA: XS - S - M	FECHA: 16 de Marzo del 2013				
<p>DELANTERO</p>							
<p>POSTERIOR</p>							
<p>DESCRIPCION</p> <p>CONJUNTO JUVENIL DE DOS PIEZAS CHALECO ESTILO CAMISA FALDA MINI</p>							
<p>CARTA DE COLORES</p> <table border="1"> <thead> <tr> <th>COLOR</th> <th>MATERIAL</th> </tr> </thead> <tbody> <tr> <td></td> <td>CUERO DE RES</td> </tr> </tbody> </table>				COLOR	MATERIAL		CUERO DE RES
COLOR	MATERIAL						
	CUERO DE RES						

Fuente: Investigación

Elaborado Por: Autora

Ficha 15

SECCIÓN DE DESPIECE

TALLA: XS - S - M	ESTILO: CASUAL FORMAL	RANGO: FEMENINO	REFERENCIA: TRAJE 005
-------------------	-----------------------	-----------------	-----------------------

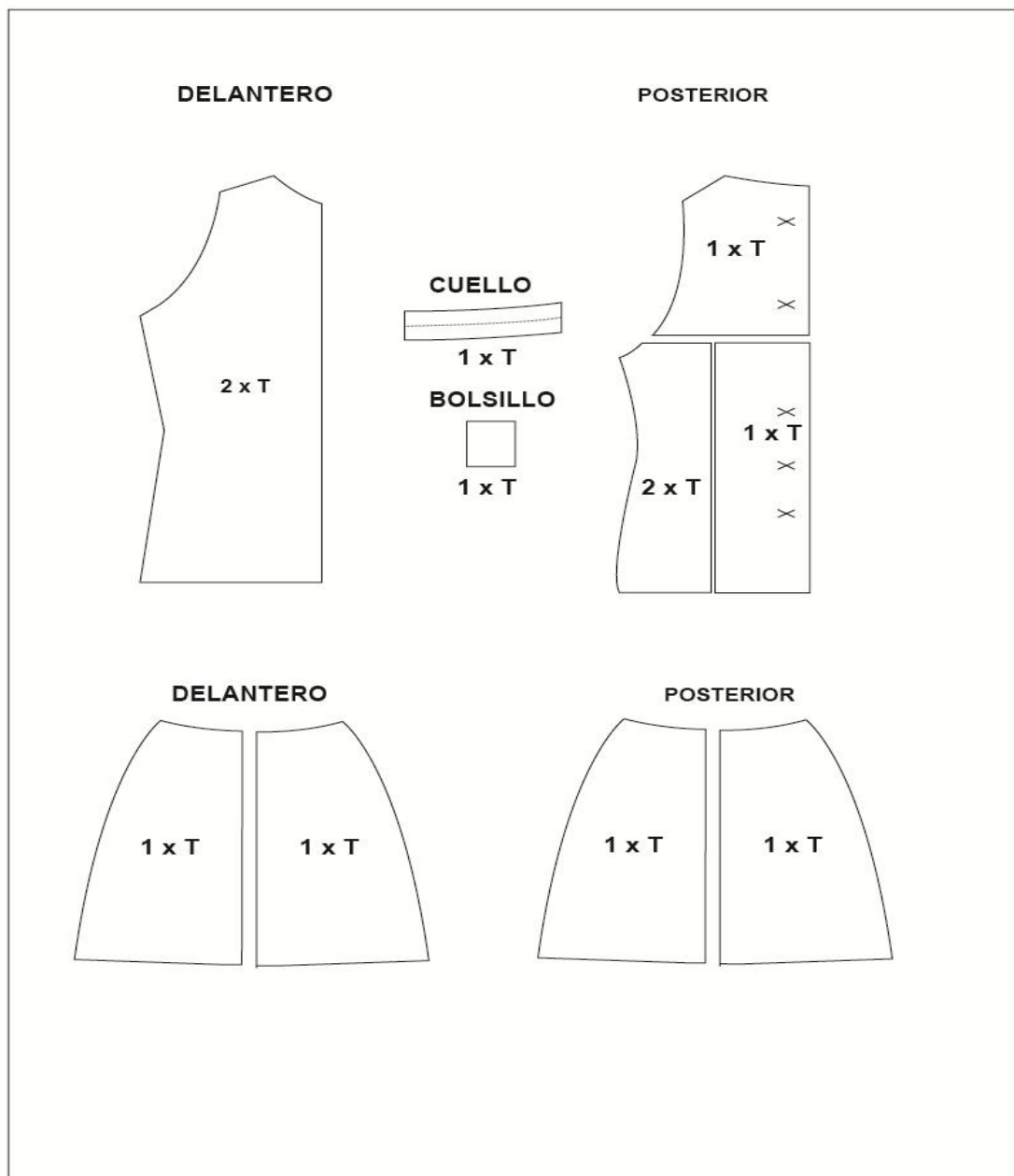

Fuente: Investigación

Elaborado Por: Autora

Ficha 16

FICHA TÉCNICA

FECHA: 11 de marzo del 2013	ESTILO: CASUAL	REFERENCIA: CONJ - 006
RANGO: FEMENINO	CANTIDAD: 1	COSTO: \$ 81,55 ctvs

MATERIALES				ILUSTRACIÓN			
MATERIALES	CANT. TOTAL	VAL. TOTAL					
Cuero	50 pies	60,00					
Forro de Tela	1. mts	1,55					
COSTO TOTAL	\$ 61,55 ctvs						
DESCRIPCIÓN							
ACCESORIOS	CANT. TOTAL	VAL. TOTAL					
Cierre	2	2,00					
COSTO TOTAL	\$ 2,00 ctvs						
MANO DE OBRA							
MAQUINARIA	TIEMPO. H	VAL. TOTAL					
Recta	16 horas	8,50					
Recta doble aguja	1 hora	2,50					
Pirógrafo	2 hora	7,00					
COSTO TOTAL	\$ 18,00 ctvs						
INSUMOS							
HILOS					<p>Observaciones: Este diseño consta de un chaleco de corte en puntas y cierre lateral para dar una apariencia de un cuello grande, además de dos tiras tipo tirantes, la falda es de corte transversal en el delantero y el posterior, con cierre lateral. Tiene pirograbado un costado de la parte inferior del chaleco y la falda dos partes transversales. Está inspirado en la década de los 70's.</p>		
Color	Pref.	Cantidad	Tipo	Proveedor			
Miel	Cadena	1	Poliester	Palacio del cierre			
CIERRES							
Color	Calibre	Cantidad	Proveedor				
Cafe	Diente Metalico	2	Palacio del cierre				

Fuente: Investigación

Elaborado Por: Autora

Ficha 17

INFLUENCIA: RETRO	REFERENCIA: CONJ 006	TALLA: XS - S - M	FECHA: 16 de Marzo del 2013
-------------------	----------------------	-------------------	-----------------------------

<p>DELANTERO</p>	<p style="text-align: right;">POSTERIOR</p>
DESCRIPCION	
<p>CONJUNTO JUVENIL DE DOS PIEZAS CHALECO CON CUELLO CRUZADO FALDA MINI</p>	

CARTA DE COLORES

COLOR	MATERIAL
	CUERO DE RES

Fuente: Investigación

Elaborado Por: Autora

Ficha 18

SECCIÓN DE DESPIECE

TALLA: XS - S - M	ESTILO: CASUAL FORMAL	RANGO: FEMENINO	REFERENCIA: TRAJE 006
-------------------	-----------------------	-----------------	-----------------------

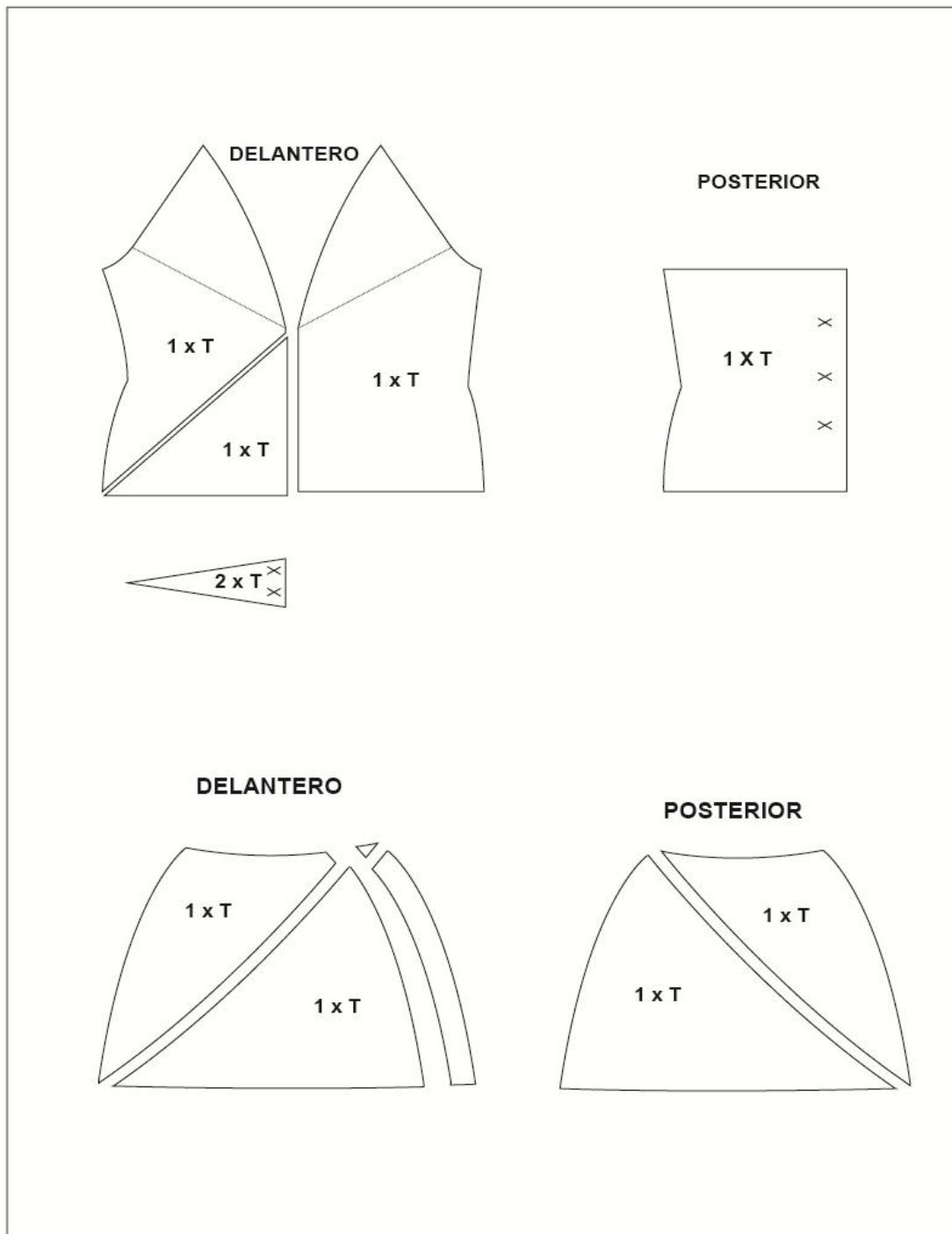

Fuente: Investigación

Elaborado Por: Autora

Ficha 19

FICHA TÉCNICA

FECHA: 11 de marzo del 2013	ESTILO: CASUAL	REFERENCIA: CONJ - 007
RANGO: FEMENINO	CANTIDAD: 1	COSTO: \$ 80,05 ctvs

MATERIALES					ILUSTRACIÓN
MATERIALES	CANT. TOTAL	VAL. TOTAL			
Cuero	50 pies	60,00			
Forro de Tela	1. mts	1,55			
COSTO TOTAL	\$ 61,55 ctvs				
DESCRIPCIÓN					
ACCESORIOS	CANT. TOTAL	VAL. TOTAL			
Broches	5	0,50			
COSTO TOTAL	\$ 0,50 ctvs				
MANO DE OBRA					
MAQUINARIA	TIEMPO. H	VAL. TOTAL			
Recta	18 horas	10,00			
Recta doble aguja	1 hora	2,50			
Pirógrafo	2 hora	7,00			
COSTO TOTAL	\$ 18,00 ctvs				
INSUMOS					
HILOS					
Color	Pref.	Cantidad	Tipo	Proveedor	Observaciones: Consta de dos prendas, la superior es un chaleco que cubre desde el busto hasta la cintura, y tiene un par de tirantes con otro color de material, al igual que la falda de piezas y corte recto. Lleva pirograbado los tirantes del chaleco y la pieza de la mitad de la falda tanto en el delantero como en el posterior. Está inspirado en la década de los 80's y 70's.
Negro	Cadena	1	Poliester	Palacio del cierre	
BROCHES					
Color		Cantidad	Proveedor		
Plateado		5	Palacio del cierre		

Fuente: Investigación

Elaborado Por: Autora



Ficha 20

FICHA DE DIBUJO PLANO

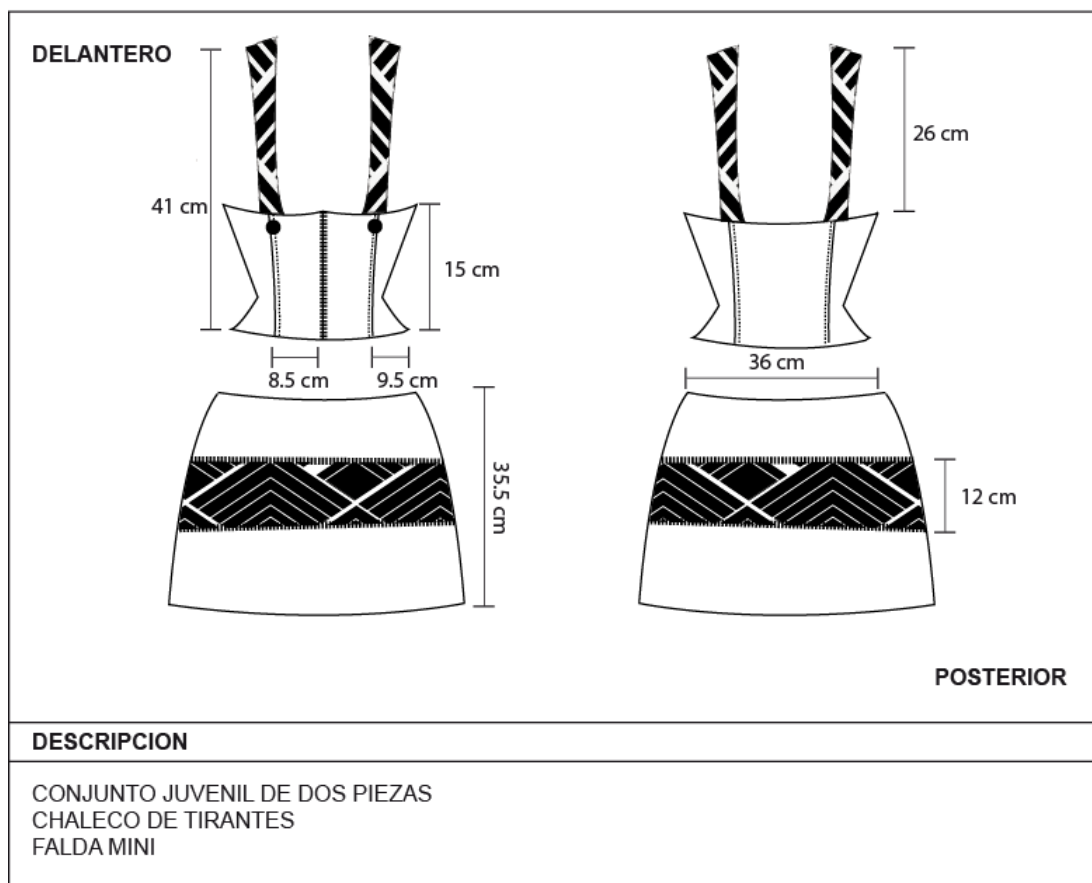
INFLUENCIA: RETRO	REFERENCIA: CONJ 007	TALLA: XS - S - M	FECHA: 16 de Marzo del 2013
--------------------------	-----------------------------	--------------------------	------------------------------------



CARTA DE COLORES

COLOR	MATERIAL
	CUERO DE RES
	CUERO DE RES

Fuente: Investigación

Elaborado Por: Autora

Ficha 21

SECCIÓN DE DESPIECE

TALLA: XS - S - M	ESTILO: CASUAL FORMAL	RANGO: FEMENINO	REFERENCIA: TRAJE 007
-------------------	-----------------------	-----------------	-----------------------

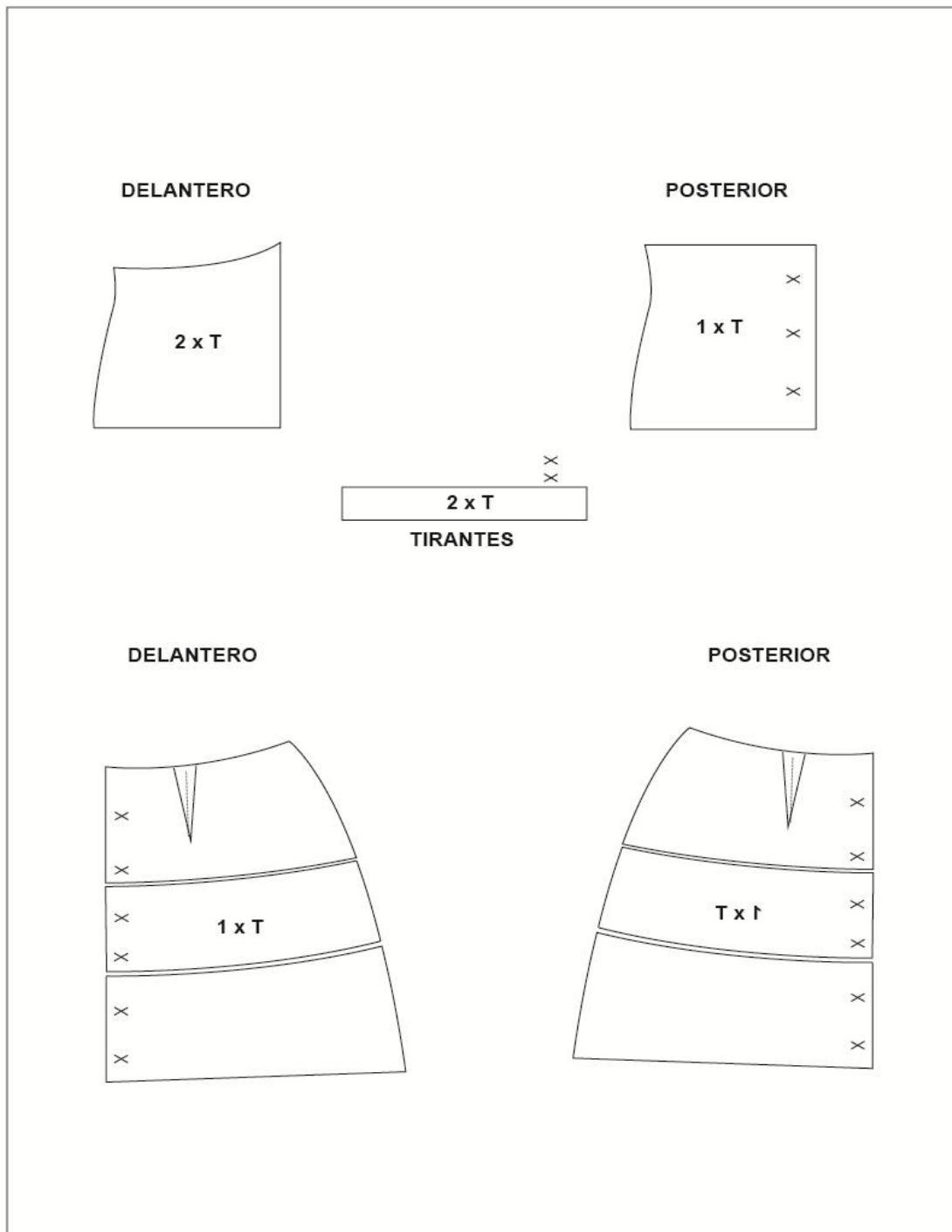

Fuente: Investigación

Elaborado Por: Autora

Ficha 22

FICHA TÉCNICA

FECHA: 11 de marzo del 2013	ESTILO: CASUAL	REFERENCIA: CONJ - 008
RANGO: FEMENINO	CANTIDAD: 1	COSTO: \$ 82,65 ctvs

MATERIALES				ILUSTRACIÓN			
MATERIALES	CANT. TOTAL	VAL. TOTAL					
Cuero	50 pies	60,00					
Forro de Tela	1. mts	1,55					
COSTO TOTAL	\$ 61,55 ctvs						
DESCRIPCIÓN							
ACCESORIOS	CANT. TOTAL	VAL. TOTAL					
Cierre	3	3,00					
Argolla	1	0,10					
COSTO TOTAL	\$ 3,10ctvs						
MANO DE OBRA							
MAQUINARIA	TIEMPO. H	VAL. TOTAL					
Recta	18 horas	10,00					
Recta doble aguja	1 hora	2,50					
Pirógrafo	2 hora	7,00					
COSTO TOTAL	\$ 18,00 ctvs						
INSUMOS							
HILOS				<p>Observación: Este traje está hecho de piezas triangulares que cubren desde un lado de la sisa al extremo inferior de la cintura, la falda mini corte recto. Lleva pirograbado dos piezas del corte triangular del delantero del chaleco y la parte inferior de la falda. Está inspirado en la década de los 70's.</p>			
Color	Pref.	Cantidad	Tipo			Proveedor	
Negro	Cadena	1	Poliester			Palacio del cierre	
CIERRES							
Color	Calibre	Cantidad	Proveedor				
Negro	Diente Metalico	3	Palacio del cierre				

Fuente: Investigación

Elaborado Por: Autora

Ficha 23

FICHA DE DIBUJO PLANO

INFLUENCIA: RETRO	REFERENCIA: CONJ 008	TALLA: XS - S - M	FECHA: 16 de Marzo del 2013
--------------------------	-----------------------------	--------------------------	------------------------------------

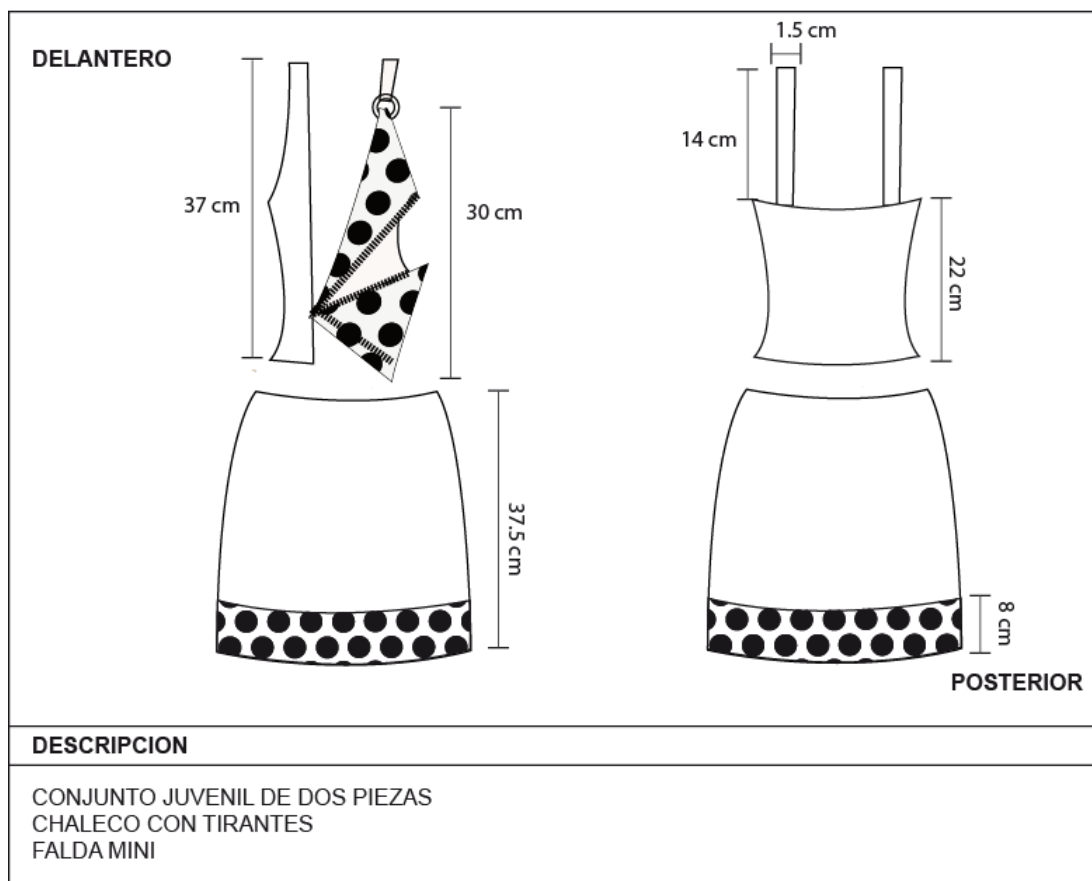

CARTA DE COLORES

COLOR	MATERIAL
	CUERO DE RES

Fuente: Investigación

Elaborado Por: Autora

Ficha 24

SECCIÓN DE DESPIECE

TALLA: XS - S - M	ESTILO: CASUAL FORMAL	RANGO: FEMENINO	REFERENCIA: TRAJE 008
-------------------	-----------------------	-----------------	-----------------------

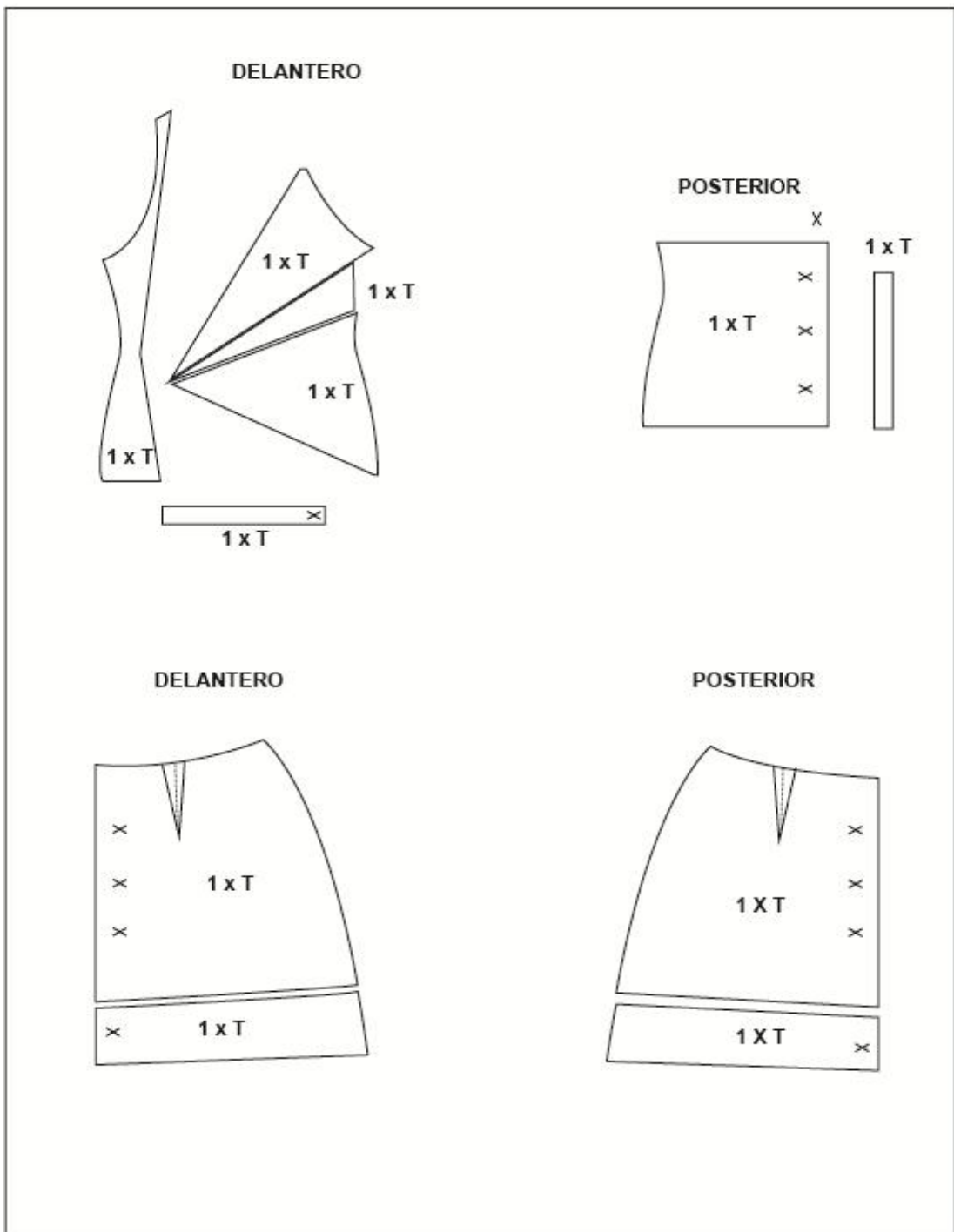

Fuente: Investigación

Elaborado Por: Autora

Ficha 25

FICHA TÉCNICA

FECHA: 11 de marzo del 2013	ESTILO: CASUAL	REFERENCIA: CONJ - 009
RANGO: FEMENINO	CANTIDAD: 1	COSTO: \$ 84,95 ctvs

MATERIALES					ILUSTRACIÓN
MATERIALES	CANT. TOTAL	VAL. TOTAL			
Cuero	50 pies	60,00			
Forro de Tela	1. mts	1,55			
COSTO TOTAL	\$ 61,55 ctvs				
DESCRIPCIÓN					
ACCESORIOS	CANT. TOTAL	VAL. TOTAL			
Cierre	2	2,00			
Broches	4	0,40			
Hebillas	2	3,00			
COSTO TOTAL	\$5,40 ctvs				
MANO DE OBRA					
MAQUINARIA	TIEMPO. H	VAL. TOTAL			
Recta	18 horas	10,00			
Recta doble aguja	1 hora	2,50			
Pirógrafo	2 hora	7,00			
COSTO TOTAL	\$ 18,00 ctvs				
INSUMOS					
HILOS					
Color	Pref.	Cantidad	Tipo	Proveedor	
Negro	Cadena	1	Poliester	Palacio del cierre	
CIERRES					
Color	Calibre	Cantidad	Proveedor		
Negro	Diente Metalico	2	Palacio del cierre		
<p>Observaciones: Este es un diseño que consta de un chaleco en piezas, con cuello en "V", tiene dos cierres laterales y la falda es de corte en "A" con abertura en la parte frontal, a la cual la cruza dos correas con hebillas. Este traje tiene pirograbado la parte posterior del chaleco y un costado de la falda en la parte delantera. Está inspirado en la década de los 70's.</p>					

Fuente: Investigación

Elaborado Por: Autora

Ficha 26

FICHA DE DIBUJO PLANO

INFLUENCIA: RETRO	REFERENCIA: CONJ 009	TALLA: XS - S - M	FECHA: 16 de Marzo del 2013
-------------------	----------------------	-------------------	-----------------------------

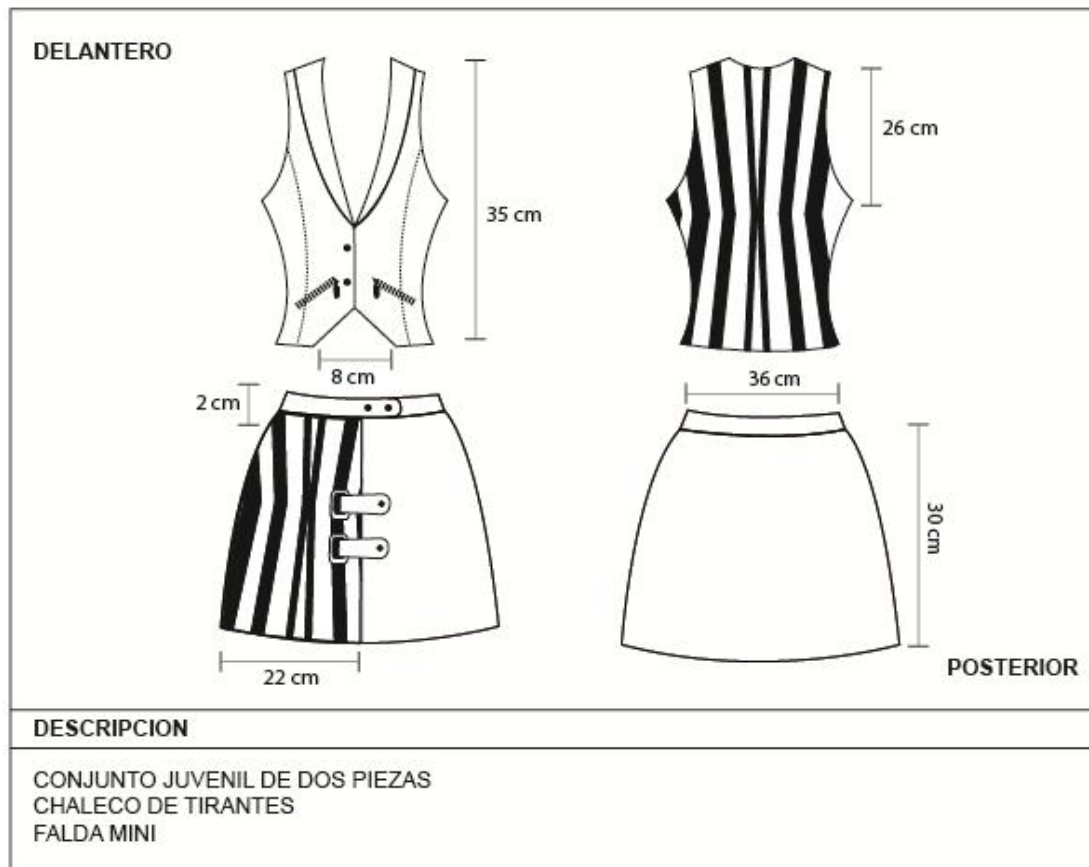

CARTA DE COLORES

COLOR	MATERIAL
	CUERO DE RES

Fuente: Investigación

Elaborado Por: Autora

Ficha 27

SECCIÓN DE DESPIECE

TALLA: XS - S - M	ESTILO: CASUAL FORMAL	RANGO: FEMENINO	REFERENCIA: TRAJE 009
-------------------	-----------------------	-----------------	-----------------------

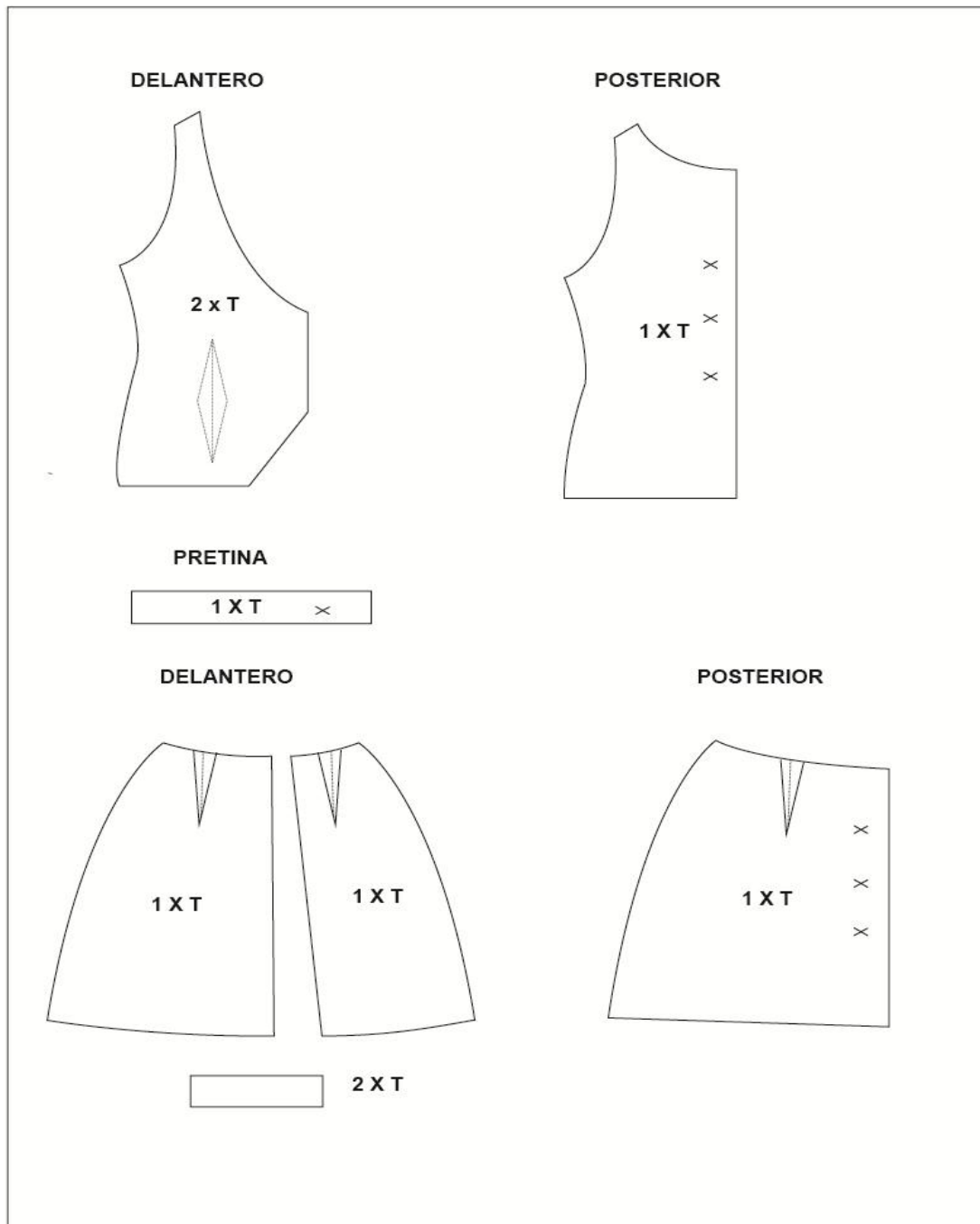

Fuente: Investigación

Elaborado Por: Autora

Ficha 28

FICHA TÉCNICA

FECHA: 11 de marzo del 2013	ESTILO: CASUAL	REFERENCIA: CONJ - 010
RANGO: FEMENINO	CANTIDAD: 1	COSTO: \$ 95,80 ctvs

MATERIALES				ILUSTRACIÓN									
MATERIALES	CANT. TOTAL	VAL. TOTAL											
Cuero	60 pies	72,00											
Forro de Tela	1.5 mts	2,10											
COSTO TOTAL	\$ 74,10 ctvs												
DESCRIPCIÓN													
ACCESORIOS	CANT. TOTAL	VAL. TOTAL											
Cierre	2	2,00											
Broches	2	0,20											
COSTO TOTAL	\$ 2,20 ctvs												
MANO DE OBRA													
MAQUINARIA	TIEMPO. H	VAL. TOTAL											
Recta	18 horas	10,00											
Recta doble aguja	1 hora	2,50											
Pirógrafo	2 hora	7,00											
COSTO TOTAL	\$ 19,50 ctvs												
INSUMOS													
HILOS					<p>Observaciones: Este Diseño consta de una chaqueta ceñida al cuerpo de varias piezas, al igual que la falda que consta de 3 piezas en la parte delantera y 3 en la parte posterior. Tiene pirograbado una parte de la chompa y la pretina de la falda. Está inspirado en la década de los 80's</p>								
Color	Pref.	Cantidad	Tipo	Proveedor									
Miel	Cadena	1	Poliester	Palacio del cierre									
CIERRES													
Color	Calibre	Cantidad	Proveedor										
Cafe	Diente Metalico	2	Palacio del cierre										

Fuente: Investigación

Elaborado Por: Autora

Ficha 29

FICHA DE DIBUJO PLANO

INFLUENCIA: RETRO	REFERENCIA: CONJ 010	TALLA: XS - S - M	FECHA: 16 de Marzo del 2013
--------------------------	-----------------------------	--------------------------	------------------------------------

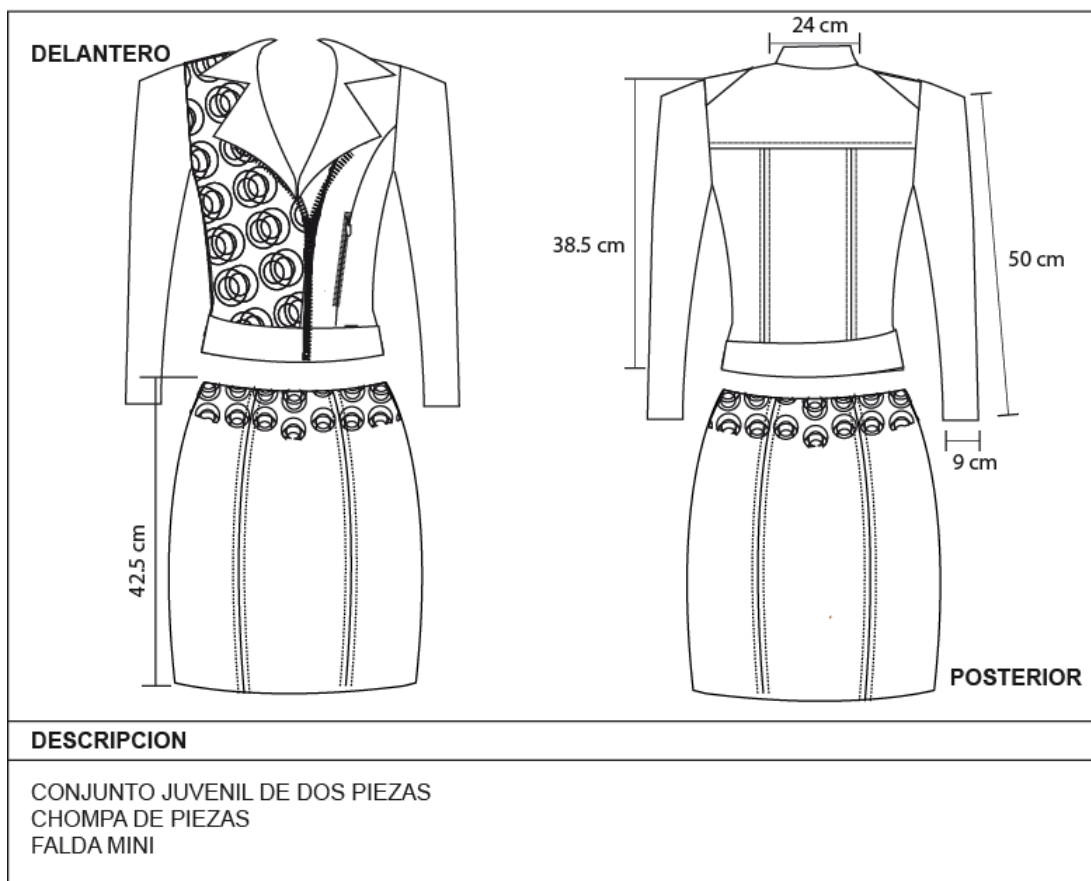

CARTA DE COLORES

COLOR	MATERIAL
	CUERO DE RES

Fuente: Investigación

Elaborado Por: Autora

Ficha 30

SECCIÓN DE DESPIECE

TALLA: XS - S - M	ESTILO: CASUAL FORMAL	RANGO: FEMENINO	REFERENCIA: TRAJE 010
-------------------	-----------------------	-----------------	-----------------------

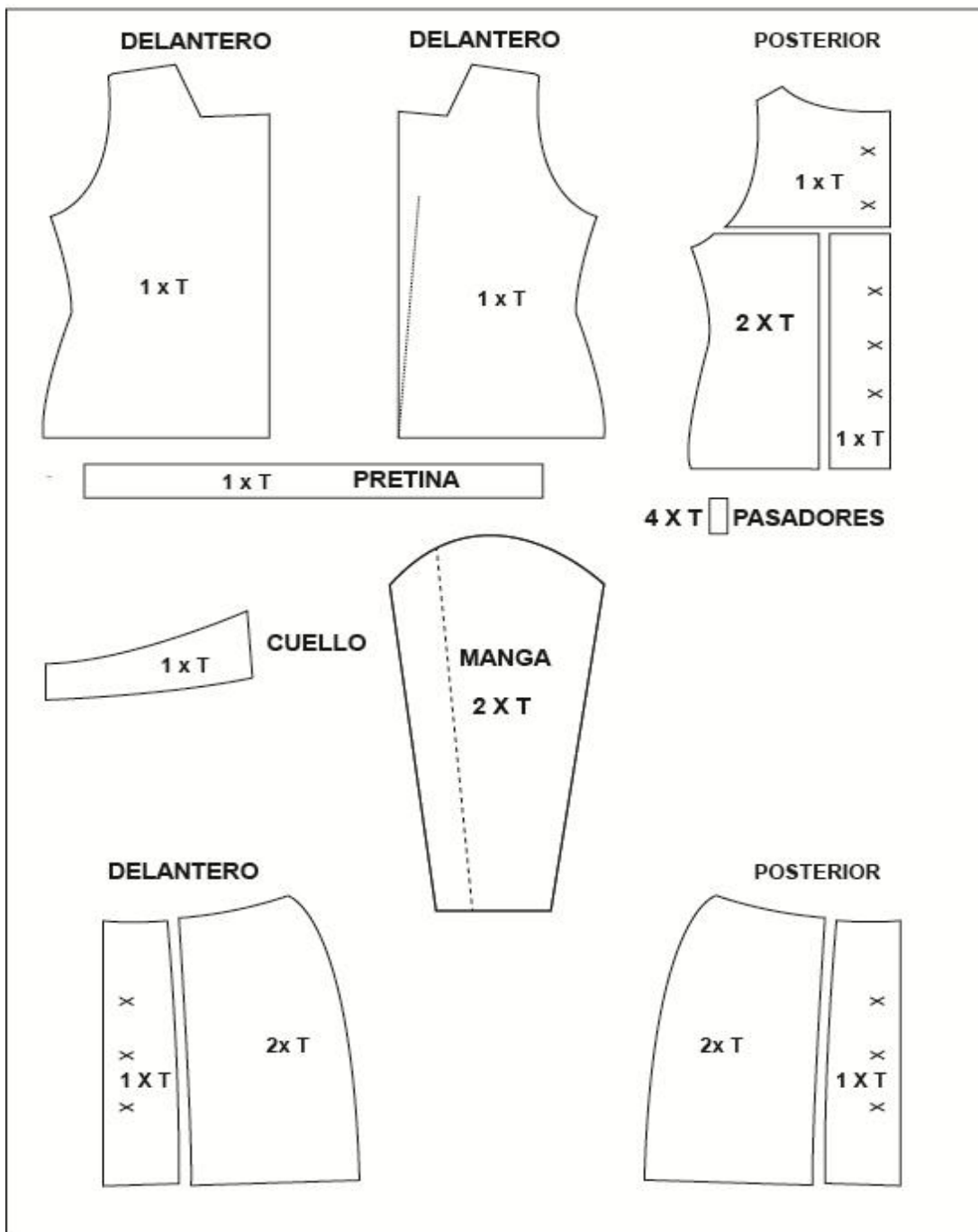

Fuente: Investigación

Elaborado Por: Autora

Ficha 31

FICHA TÉCNICA

FECHA: 11 de marzo del 2013	ESTILO: CASUAL	REFERENCIA: CONJ - 011
RANGO: FEMENINO	CANTIDAD: 1	COSTO: \$ 80,85 ctvs

MATERIALES					ILUSTRACIÓN
MATERIALES	CANT. TOTAL	VAL. TOTAL			
Cuero	50 pies	60,00			
Forro de Tela	1. mts	1,55			
COSTO TOTAL	\$ 61,55 ctvs				
DESCRIPCIÓN					
ACCESORIOS	CANT. TOTAL	VAL. TOTAL			
Cierre	1	1,00			
COSTO TOTAL	\$ 1,00 ctvs				
MANO DE OBRA					
MAQUINARIA	TIEMPO. H	VAL. TOTAL			
Recta	16 horas	8,80			
Recta doble aguja	1 hora	2,50			
Pirógrafo	2 hora	7,00			
COSTO TOTAL	\$ 18,30 ctvs				
INSUMOS					
HILOS					
Color	Pref.	Cantidad	Tipo	Proveedor	
Negro	Cadena	1	Poliester	Palacio del cierre	
CIERRES					
Color	Calibre	Cantidad	Proveedor		
Negro	Diente Metalico	1	Palacio del cierre		
<p>Observaciones: Este traje consta de un chaleco sin espalda, de cuello sobre puesto con cierre y una falda mini con cortes en los costados y tiras del mismo material que cruzan lateralmente. Este traje tiene pirograbado la parte delantera del chaleco y los dos costados de la falda. Está inspirado en la década de los 70's.</p>					

Fuente: Investigación

Elaborado Por: Autora

Ficha 32

FICHA DE DIBUJO PLANO

INFLUENCIA: RETRO	REFERENCIA: CONJ 011	TALLA: XS - S - M	FECHA: 16 de Marzo del 2013
-------------------	----------------------	-------------------	-----------------------------

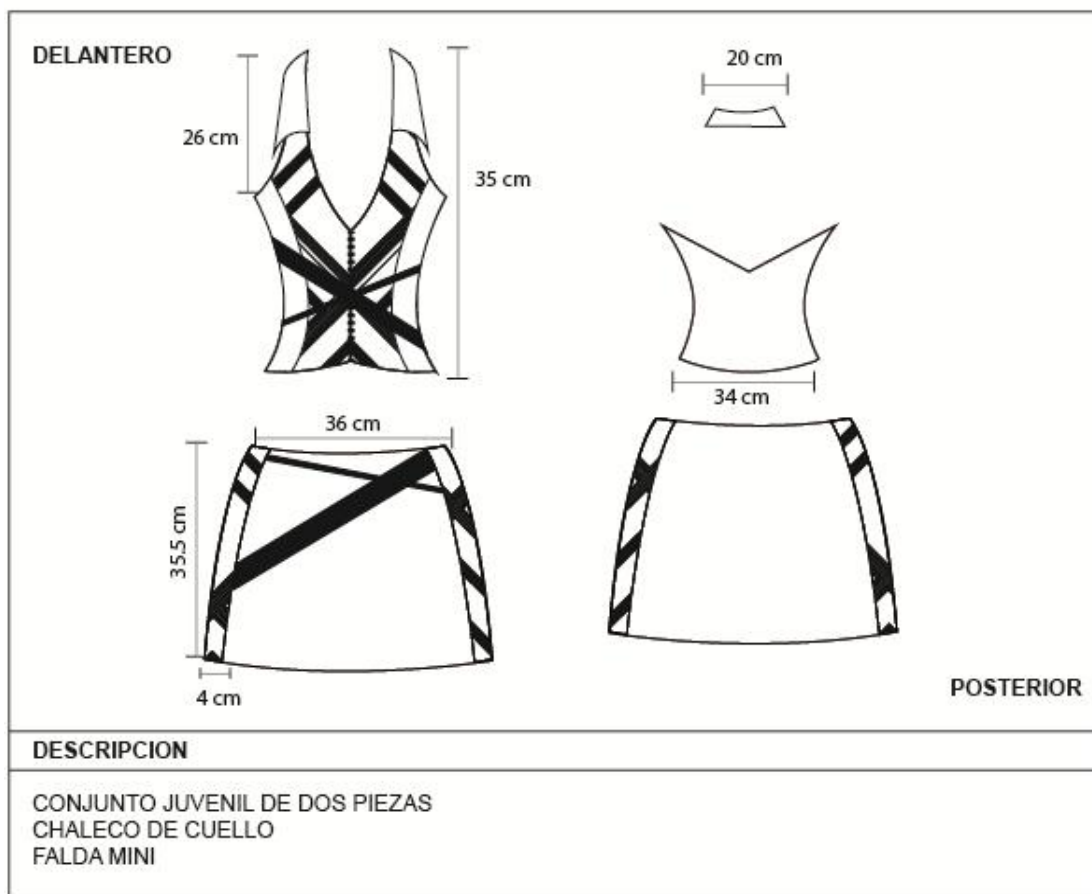

CARTA DE COLORES

COLOR	MATERIAL
	CUERO DE RES

Fuente: Investigación

Elaborado Por: Autora

Ficha 33

SECCIÓN DE DESPIECE

TALLA: XS - S - M	ESTILO: CASUAL FORMAL	RANGO: FEMENINO	REFERENCIA: TRAJE 011
-------------------	-----------------------	-----------------	-----------------------

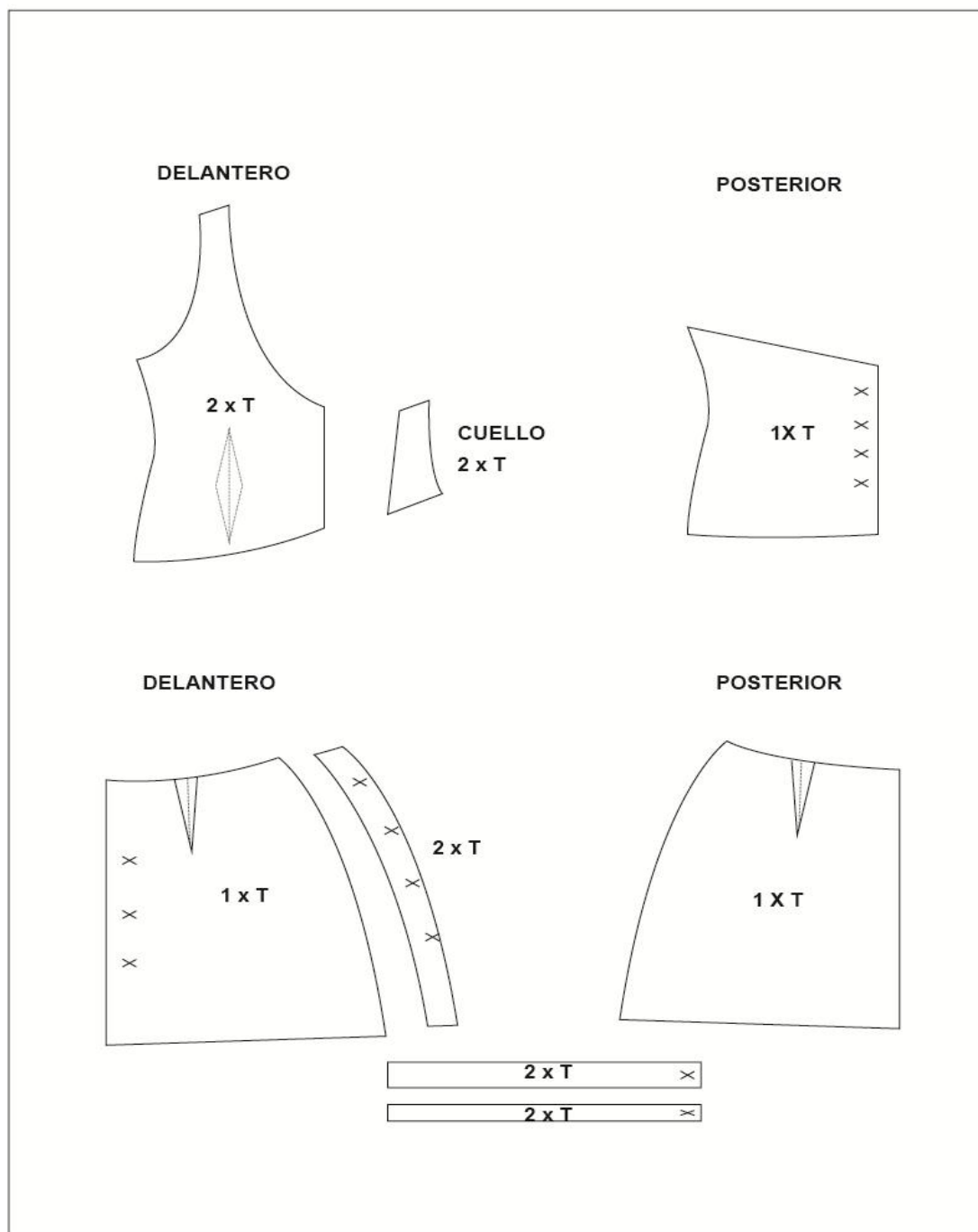

Fuente: Investigación

Elaborado Por: Autora

Ficha 34

FICHA TÉCNICA

FECHA: 11 de marzo del 2013	ESTILO: CASUAL	REFERENCIA: CONJ - 012
RANGO: FEMENINO	CANTIDAD: 1	COSTO: \$ 94,10 ctvs

MATERIALES				ILUSTRACIÓN					
MATERIALES	CANT. TOTAL	VAL. TOTAL							
Cuero	60 pies	72,00							
Forro de Tela	1.5 mts	2,10							
COSTO TOTAL	\$ 74,10 ctvs								
DESCRIPCIÓN									
ACCESORIOS	CANT. TOTAL	VAL. TOTAL							
Cierre	2	2,00							
COSTO TOTAL	\$ 2,00 ctvs								
MANO DE OBRA									
MAQUINARIA	TIEMPO. H	VAL. TOTAL							
Recta	18 horas	10,00							
Recta doble aguja	1 hora	2,50							
Pirógrafo	2 hora	7,00							
COSTO TOTAL	\$ 18,00 ctvs		<p>Observaciones: Chaqueta corta sin cuello, falda con pretina formada por cortes rectangulares. Lleva pirograbado en la chaqueta dos piezas del delantero y la pieza del medio de la falda. Está inspirado en la década de los 60's.</p>						
INSUMOS									
HILOS									
Color	Pref.	Cantidad						Tipo	Proveedor
Negro	Cadena	1						Poliester	Palacio del cierre
CIERRES									
Color	Calibre	Cantidad	Proveedor						
Negro	Diente Metalico	1	Palacio del cierre						

Fuente: Investigación

Elaborado Por: Autora

Ficha 35

FICHA DE DIBUJO PLANO

INFLUENCIA: RETRO	REFERENCIA: CONJ 012	TALLA: XS - S - M	FECHA: 16 de Marzo del 2013
--------------------------	-----------------------------	--------------------------	------------------------------------

<p>DELANTERO</p>	<p style="text-align: right;">POSTERIOR</p>
<p>DESCRIPCION</p> <p>CONJUNTO JUVENIL DE DOS PIEZAS CHOMPA CORTA SIN CUELLO FALDA MINI</p>	

CARTA DE COLORES

COLOR	MATERIAL
	CUERO DE RES

Fuente: Investigación

Elaborado Por: Autora

Ficha 36

SECCIÓN DE DESPIECE

TALLA: XS - S - M	ESTILO: CASUAL FORMAL	RANGO: FEMENINO	REFERENCIA: TRAJE 012
-------------------	-----------------------	-----------------	-----------------------

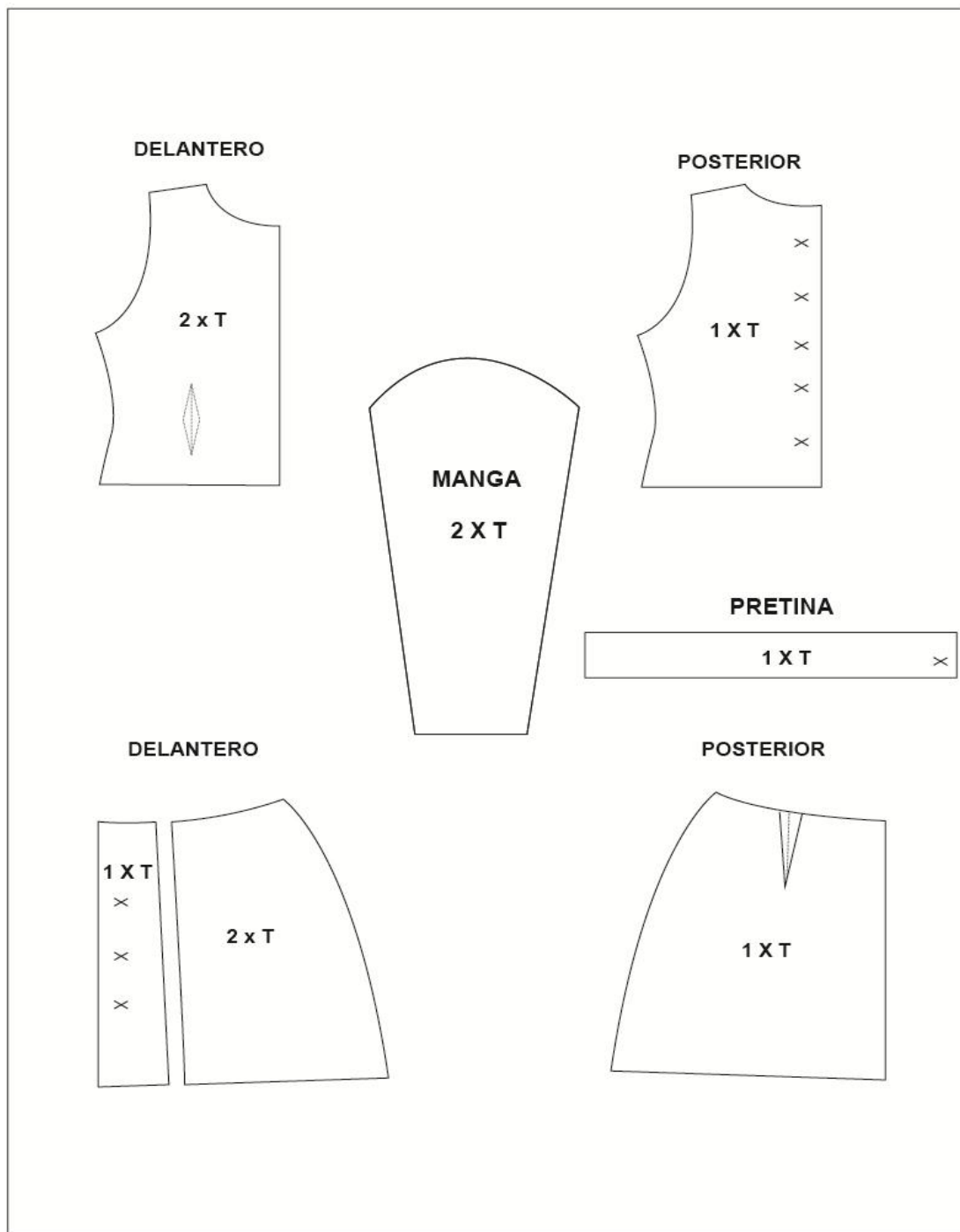

Fuente: Investigación

Elaborado Por: Autora

Ficha 37

FICHA TÉCNICA

FECHA: 11 de marzo del 2013	ESTILO: CASUAL	REFERENCIA: CONJ - 013
RANGO: FEMENINO	CANTIDAD: 1	COSTO: \$ 93,10 ctvs

MATERIALES					ILUSTRACIÓN
MATERIALES	CANT. TOTAL	VAL. TOTAL			
Cuero	60 pies	72,00			
Forro de Tela	1.5 mts	2,10			
COSTO TOTAL		\$ 74,10 ctvs			
DESCRIPCIÓN					
ACCESORIOS	CANT. TOTAL	VAL. TOTAL			
Cierre	1	1,00			
COSTO TOTAL		\$ 1,00 ctvs			
MANO DE OBRA					
MAQUINARIA	TIEMPO. H	VAL. TOTAL			
Recta	18 horas	10,00			
Recta doble aguja	1 hora	2,50			
Pirógrafo	2 hora	7,00			
COSTO TOTAL		\$ 18,00 ctvs			
INSUMOS					
HILOS					
Color	Pref.	Cantidad	Tipo	Proveedor	
Miel	Cadena	1	Poliester	Palacio del cierre	
Observaciones: Pirógrafo de alambre de punta de hierro					
Observaciones: Este diseño presenta una chaqueta sin cuello y falda mini recta de piezas. Las dos prendas llevan aplicado pirograbado de forma alternada. Esta inspirado en la década de os 60's.					



Fuente: Investigación

Elaborado Por: Autora

Ficha 38

FICHA DE DIBUJO PLANO

INFLUENCIA: RETRO	REFERENCIA: CONJ 013	TALLA: XS - S - M	FECHA: 16 de Marzo del 2013
--------------------------	-----------------------------	--------------------------	------------------------------------

DELANTERO	24 cm
	53 cm
	20 cm
	POSTERIOR
DESCRIPCION	
CONJUNTO JUVENIL DE DOS PIEZAS CHOMPA SIN CUELLO FALDA MINI	

CARTA DE COLORES

COLOR	MATERIAL
	CUERO DE RES

Fuente: Investigación

Elaborado Por: Autora

Ficha 39

SECCIÓN DE DESPIECE

TALLA: XS - S - M	ESTILO: CASUAL FORMAL	RANGO: FEMENINO	REFERENCIA: TRAJE 013
-------------------	-----------------------	-----------------	-----------------------

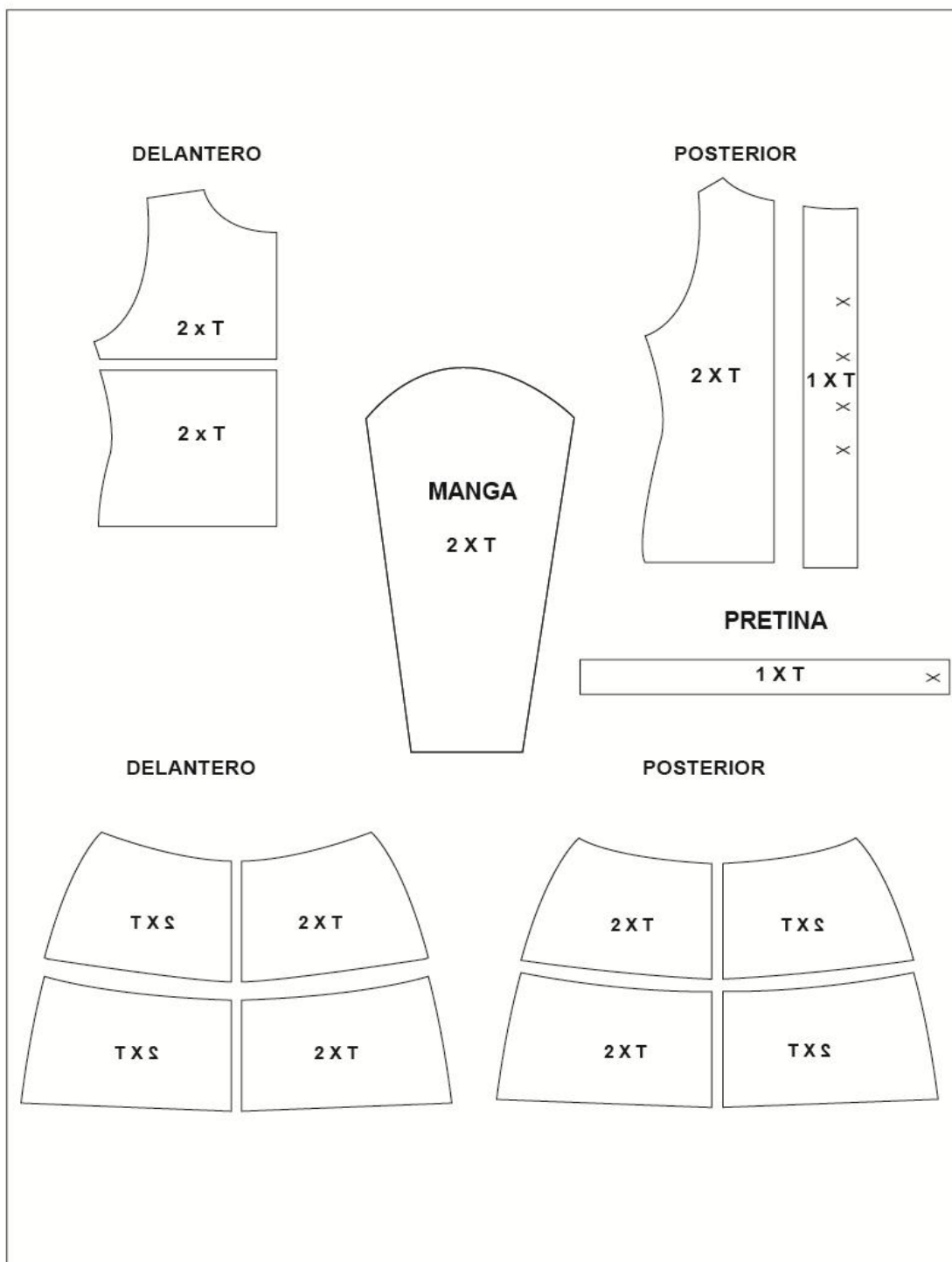

Fuente: Investigación

Elaborado Por: Autora

Ficha 40

FICHA TÉCNICA

FECHA: 11 de marzo del 2013	ESTILO: CASUAL	REFERENCIA: CONJ - 014
RANGO: FEMENINO	CANTIDAD: 1	COSTO: \$ 84,85 ctvs

MATERIALES			ILUSTRACIÓN	
MATERIALES	CANT. TOTAL	VAL. TOTAL		
Cuero	50 pies	60,00		
Forro de Tela	1. mts	1,55		
COSTO TOTAL	\$ 61,55 ctvs			
DESCRIPCIÓN				
ACCESORIOS	CANT. TOTAL	VAL. TOTAL		
Cierre	5	5,00		
COSTO TOTAL	\$ 5,00 ctvs			
MANO DE OBRA				
MAQUINARIA	TIEMPO. H	VAL. TOTAL		
Recta	16 horas	8,80		
Recta doble aguja	1 hora	2,50		
Pirógrafo	2 hora	7,00		
COSTO TOTAL	\$ 18,30 ctvs			
INSUMOS				
HILOS				
Color	Pref.	Cantidad	Tipo	Proveedor
Miel	Cadena	1	Poliester	Palacio del cierre
CIERRES				
Color	Calibre	Cantidad	Proveedor	
Negro	Diente Metalico	1	Palacio del cierre	
<p>Observaciones: Diseño de un chaleco con tiras hacia el cuello y con cruce en la espalda, la mini falda es de corte recto, constituido por 5 piezas delanteras y 5 posteriores. Lleva pirograbado el chaleco en la tiras del cuello y la que cruza la parte posterior, además en la falda está pirograbada en dos piezas delanteras y dos posteriores. Está inspirado en la década de los 70's.</p>				

Fuente: Investigación

Elaborado Por: Autora

Ficha 41

FICHA DE DIBUJO PLANO

INFLUENCIA: RETRO	REFERENCIA: CONJ 014	TALLA: XS - S - M	FECHA: 16 de Marzo del 2013
-------------------	----------------------	-------------------	-----------------------------

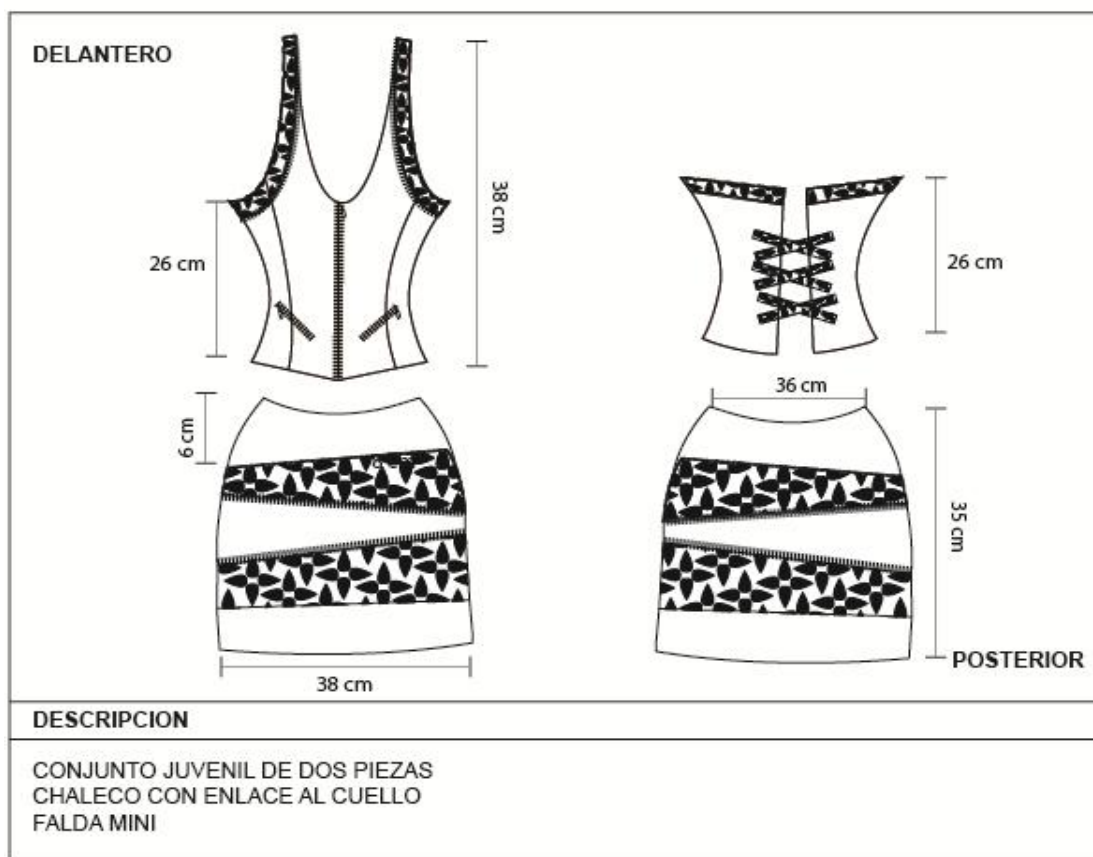

CARTA DE COLORES

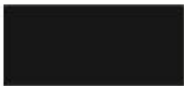
COLOR	MATERIAL
	CUERO DE RES

Fuente: Investigación

Elaborado Por: Autora

Ficha 42

SECCIÓN DE DESPIECE

TALLA: XS - S - M	ESTILO: CASUAL FORMAL	RANGO: FEMENINO	REFERENCIA: TRAJE 014
-------------------	-----------------------	-----------------	-----------------------

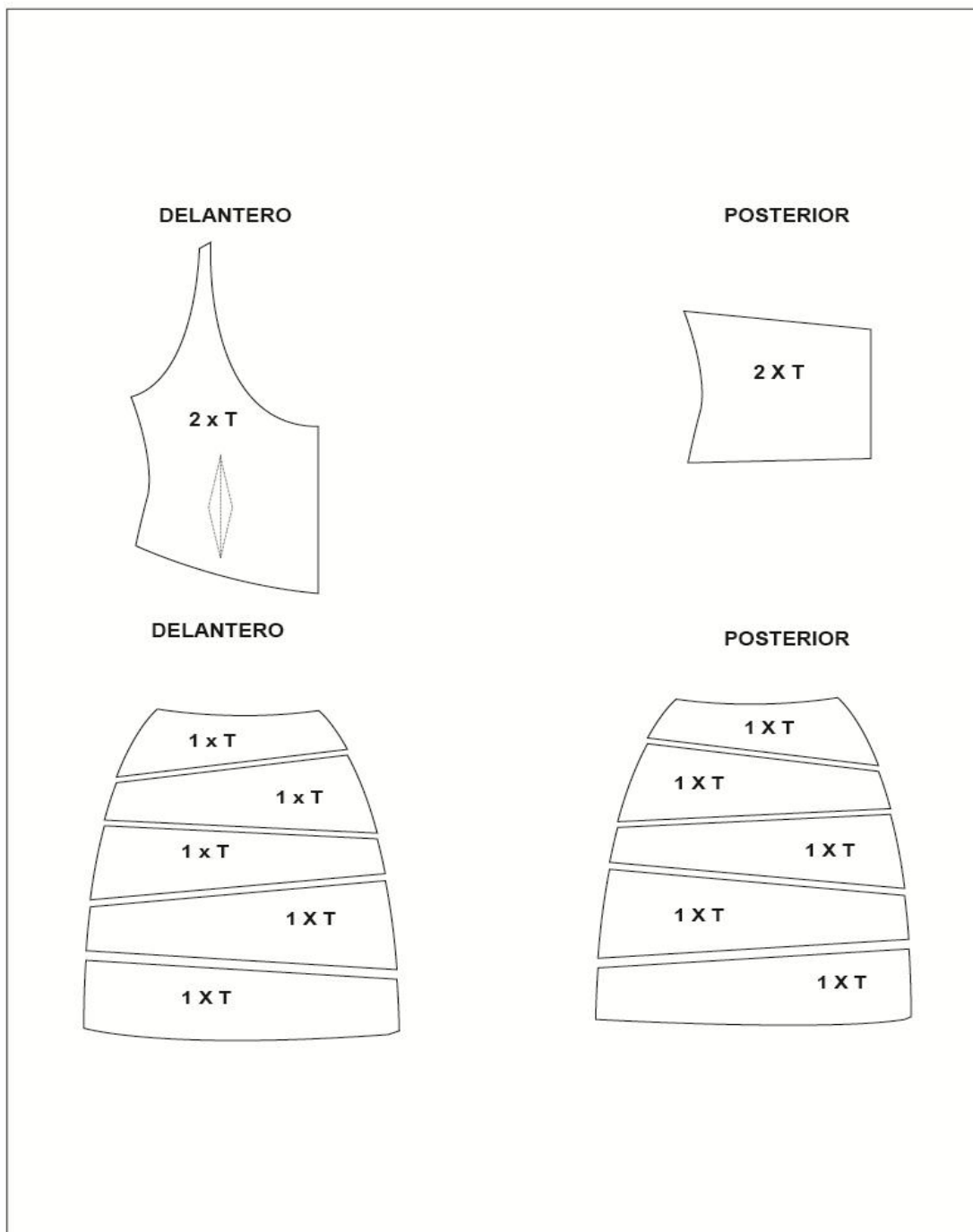

Fuente: Investigación

Elaborado Por: Autora

Ficha 43

FICHA TÉCNICA

FECHA: 11 de marzo del 2013	ESTILO: CASUAL	REFERENCIA: CONJ - 015
RANGO: FEMENINO	CANTIDAD: 1	COSTO: \$ 93,10 ctvs

MATERIALES					ILUSTRACIÓN	
MATERIALES	CANT. TOTAL	VAL. TOTAL				
Cuero	60 pies	72,00				
Forro de Tela	1.5 mts	2,10				
COSTO TOTAL	\$ 74,10 ctvs					
DESCRIPCIÓN						
ACCESORIOS	CANT. TOTAL	VAL. TOTAL				
Cierre	1	1,00				
COSTO TOTAL	\$ 1,00 ctvs					
MANO DE OBRA						
MAQUINARIA	TIEMPO. H	VAL. TOTAL				
Recta	18 horas	8,80				
Recta doble aguja	1 hora	2,50				
Pirógrafo	2 hora	7,00				
COSTO TOTAL	\$ 18,00 ctvs					
INSUMOS						
HILOS						
Color	Pref.	Cantidad	Tipo	Proveedor		
Miel	Cadena	1	Poliester	Palacio del cierre		
CIERRES						
Color	Calibre	Cantidad	Proveedor			
Cafe	Diente Metalico	1	Palacio del cierre			
Observaciones: Este atuendo consta de una chaqueta con cuello militar, y una mini recta con vuelo alrededor. Lleva pirograbado las mangas y el vuelo de la falda. Está inspirado en los años 50's.						

Fuente: Investigación

Elaborado Por: Autora

Ficha 44

FICHA DE DIBUJO PLANO

INFLUENCIA: RETRO	REFERENCIA: CONJ 015	TALLA: XS - S - M	FECHA: 16 de Marzo del 2013
--------------------------	-----------------------------	--------------------------	------------------------------------

DELANTERO	
DESCRIPCION	
<p>CONJUNTO JUVENIL DE DOS PIEZAS CHAQUETA CON CIERRE HASTA EL CUELLO FALDA MINI</p>	

CARTA DE COLORES

COLOR	MATERIAL
	CUERO DE RES

Fuente: Investigación

Elaborado Por: Autora

Ficha 45

SECCIÓN DE DESPIECE

TALLA: XS - S - M	ESTILO: CASUAL FORMAL	RANGO: FEMENINO	REFERENCIA: TRAJE 015
-------------------	-----------------------	-----------------	-----------------------

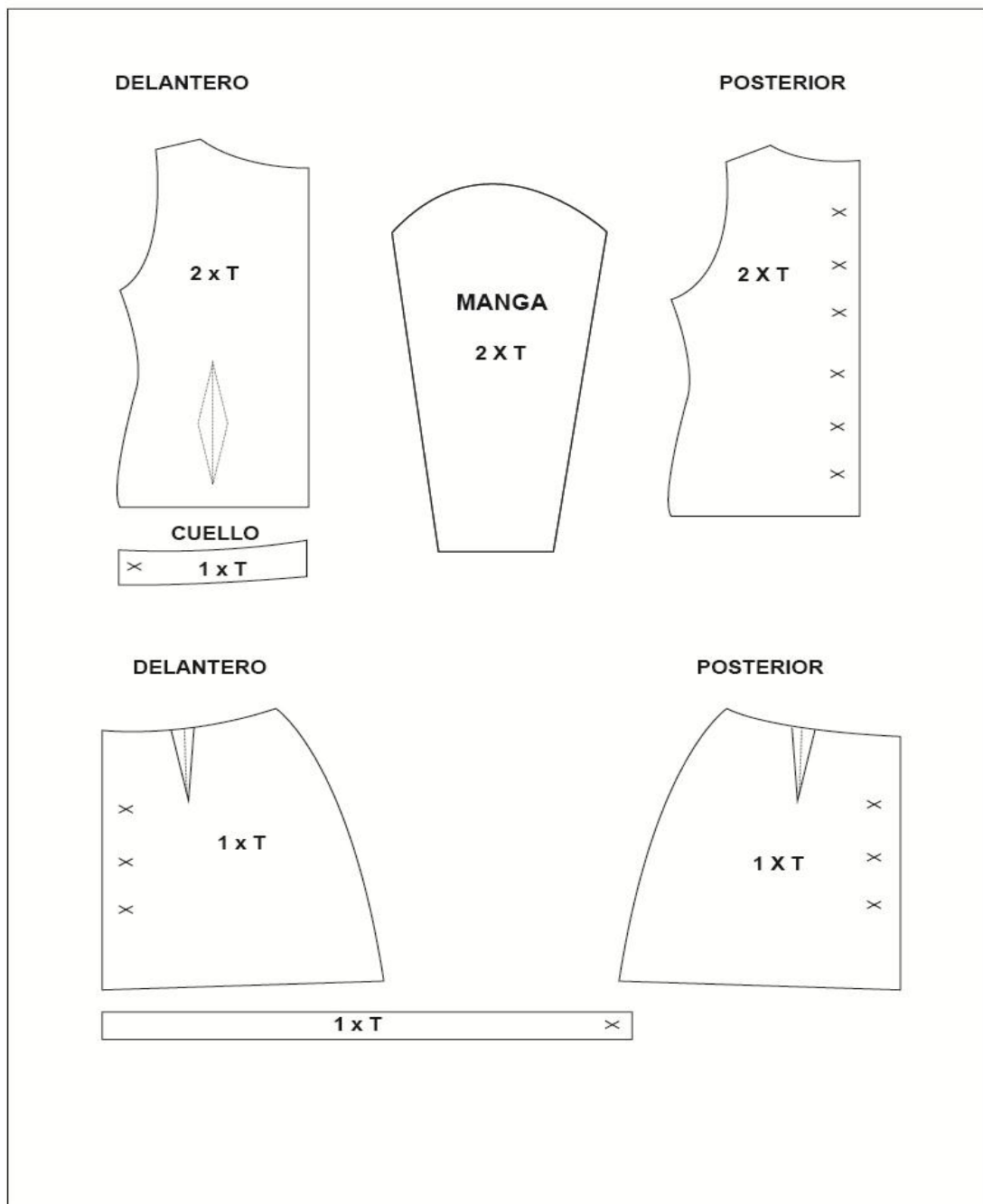

Fuente: Investigación

Elaborado Por: Autora

Ficha 46: Materiales

FICHA DE MATERIALES	
 <p>NAPA NATURAL COLOR: Negro CÓDIGO: 001NN</p>	 <p>HEBILLA COLOR: Bronce CÓDIGO: 0010HB</p>
 <p>NAPA NATURAL COLOR: Miel CÓDIGO: 002NN</p>	 <p>REMACHES COLOR: Bronce CÓDIGO: 009RB</p>
 <p>HILO COLOR: Miel CÓDIGO: 003CD</p>	 <p>BROCHE COLOR: Dorado CÓDIGO: 008BD</p>
 <p>HILO COLOR: Negro CÓDIGO: 004CD</p>	 <p>BOTÓN DE CUERO COLOR: Miel CÓDIGO: 007BC</p>
 <p>CIERRE INVISIBLE COLOR: Negro CÓDIGO: 005IN</p>	 <p>CIERRE METÁLICO COLOR: Bronce CÓDIGO: 006MT</p>

Fuente: Investigación
Elaborado Por: Autora

5.10 Propuesta Física de la Colección:

Imagen 5.2



Fuente: Investigación

Elaborado Por: Autora

Imagen 5.3



Fuente: Investigación

Elaborado Por: Autora

Imagen 5.4



Fuente: Investigación

Elaborado Por: Autor

Imagen 5.5



Fuente: Investigación

Elaborado Por: Autora

Imagen 5.6



Fuente: Investigación

Elaborado Por: Autora

Imagen 5.7



Fuente: Investigación

Elaborado Por: Autora

5.11 Presupuesto:

Hoja de Costos

Orden de Producción N° 01

Cliente: XXX

Producto: Conjunto de cuero

Fecha de Inicio: 01/09/13

Cantidad: 100

Fecha de Terminación: 01/10/13

Costo Total: 10.569,00 \$

Costo Unitario: 105,69 \$

Fecha	Detalle	Materia PD	Mano de OD	Costos G F	Total	Observaciones
06/09/13	<ul style="list-style-type: none"> Cuero Forro 	7410,00			7410,00	
	<ul style="list-style-type: none"> Operarios máquina recta Operario máquina (pirógrafo) 		1950,00		1950,00	
		7410,00	1950,00		9360,00	
	Costos Indirectos de Fabricación			925,00	1209,00	
	<ul style="list-style-type: none"> Luz Agua Teléfono 					
	Depreciación Activo Fijo			284,00		
	<ul style="list-style-type: none"> Edificio Muebles y Enseres Maquinaria 					
		7410,00	1950,00	1209,00	10.569,00	
						Reparto 10.569,00/ 100= 105,69

Tabla 5.1: Presupuesto

Autor: Verónica Vayas

5.12 Conclusiones y Recomendaciones:

5.12.1 Conclusiones:

- Mediante la investigación de las características de las pieles y pruebas de temperatura con el pirógrafo a las que fue sometido, se logró definir el material ideal para la aplicación de la técnica, en donde se concluye que los cueros sintéticos, corrugados y lacados no son materiales en los que se pueda aplicar la técnica, sin embargo la napa y la napa natural presentan excelentes resultados para ser pirograbados.
- La utilización de una inspiración ayudo a proponer diseños originales en el mercado del cuero mediante el análisis de las prendas de las décadas pasadas y la extracción de cortes, siluetas y estampados logrando así que las prendas reflejen el estilo retro, para el público adolescente. Las encuestas ayudaron a la investigación, aportando datos cualitativos para conocer gustos y preferencias, y definir los parámetros que debe cumplir la prenda a confeccionar. Las entrevistas ayudaron a obtener información acerca del mercado, la apreciación y conocimiento de la técnica del pirograbado lo que generó ideas de las necesidades de los productores y las realizadas a artesanos aportaron con conocimientos en el proceso de la aplicación de pirograbado en la indumentaria.
- La realización de la indumentaria y pirograbado se trabajó bajo patrones y moldes, los cuales están listos para ser industrializados. No se debe olvidar la comodidad de la prenda, utilizar una piel que permita aplicar la

técnica y se adapte a quien lo usa. Es decir buscar cuero de excelente calidad, suave, y de buena condición para evitar desperdicios.

- El pirograbado se lo utilizó como un estampado permanente, para dar más atractivo visual a la prenda, y por medio de la experimentación en cuero e investigación de materiales en los cuales se puede aplicar esta técnica se concluye que este tipo de arte puede ser manejado en diversos campos como pueden ser: artesanal, en indumentaria, bisutería, decoración, etc.

5.12.2 Recomendaciones:

- Se recomienda utilizar cuero de colores claros para obtener mejores resultados con el pirograbado, ya que permite trabajar tonalidades con las diferentes temperaturas del pirógrafo.
- Es importante realizar pruebas con distintas temperaturas aplicadas en el material para determinar la idónea, ya que con una temperatura elevada el pirógrafo puede quemar el material o hacer que este se contraiga.
- Se sugiere buscar nuevas alternativas artesanales, en cuanto a técnicas para aplicarlas en cuero ya que éste es un material que permite ser muy explotado por su durabilidad y firmeza.

- Se recomienda trabajar con moldes si se realiza una repetición de módulos, para lograr precisión en cuanto al diseño.
- Se sugiere utilizar cuero Napa de 0.2 mm para obtener un buen resultado al momento de pirograbar y comodidad para la prenda.

BIBLIOGRAFÍA

- Abzet, J. M. (20 de Enero de 2000). *Acabados de la Piel: Comunidad Virtual de Cuero*. Obtenido de <http://www.cueronet.com>
- Allen, A., & Marinero, J. (2003). *Fasion Drawing the Basic Principles*. Batsfort Ltd.
- Ambrose, H. (2010). *Metodología del Diseño*. Buenos Aires: Parramón Ediciones.
- Borges, J. (20 de Enero de 2000). *Cueros Lanares: A.U.Q.T.I.C.* Obtenido de <http://www.cueronet.com>
- Feyerabend. FV Corporation. (2007). *Figurines de Moda*. Munich: Publicaciones Gustavo Gili.
- Fiel, C., & Petter, F. (2000). *Diseño del Siglo XXI*. Londres: Edicion Benedickt Taschen Verlag.

- Flores, L. A. (15 de Febrero de 2006). *Innovación del Cuero= Oportunidad para el Diseño: Prodisño*. Obtenido de <http://www.inti.gov.ar/prodisño.com>
- Groz-Beckert. (2007). *Costura en Cuero y Costuras para cada Aplicación: Universal*. Obtenido de <http://www.universalsewing.com>
- Ireland, P. (2008). *Acabados y Detalles de Moda* . Parramón Ediciones.
- Jones, S. (2002). *Diseño de Moda* (Tercera Edición ed.). Londres: Laurence King Publishing.
- La Fuente, M. (2005). *Ilustración de Moda*. Madrid: Maomao Publications .
- Lamberto, L. (14 de Enero de 2012). *Moda Retro: Terra*. Obtenido de <http://www.terra.com>
- Lifshitz, A. (2009). *Desarrollo Adolescente de los 15 a los 18 años: Vida y Salud*. Obtenido de <http://www.vidaysalud.com>

- Misaani . (03 de Diciembre de 2009). *Pirograbado Materiales y Acabados*. Obtenido de <http://www.mirincon.misaani.blospot.com>
- Saldariaga, J. G. (2012). *Curticion Vegetal: Blospot blog*. Obtenido de <http://www.cuerovegetal2012.blospot.com>
- Wayne, C. (2010). *100 Poses en la Ilustración de Moda*. Barcelona: Maomao Publications.
- Wong, W. (1992). *Diseño Bi y Tri Dimensional* . Taiping: Gustavo Gili .

GLOSARIO

Convexilinea:

Es una característica de las ovejas (peso medio)

Ligantes:

Atar o sujetar con cuerda, hilo o venda: ligó bien la carga en la parte trasera.

Unir, enlazar o poner en relación dos o más cosas o personas.

Isocianato:

Es un grupo químico con fórmula $-N=C=O$.

Poliol:

Son alcoholes polihídricos con varios grupos hidroxilo. Un poliol es un carbohidrato que contiene más grupos hidroxilo que el azúcar al cual está asociado.

Sisa:

Es la medida alrededor del hombro, es decir la abertura de mangas.

ANEXOS

Anexo 1: Encuesta

Encuesta Proyecto de Disertación



Esta encuesta va dirigida a jóvenes de 15 a 18 años

Fecha: del 11 al 14 de Diciembre del 2012

Señores estudiantes los datos que se obtengan de la presente encuesta son únicamente con el fin de conocer su criterio y poder orientar nuestras acciones de mejor manera es bien de la comunidad educativa y ocupacional.

Edad.....

Marque con una X la respuesta que considera adecuada

1. ¿Usted utiliza prendas en cuero?

Sí

No

2. ¿Qué tipo de prendas hechas en cuero usted utiliza?



Faldas



Chaquetas



Corsés



Vestidos



Chalecos

3. ¿Cuáles colores prefiere en cuero?

Mate

Negro

Café

Rojo

Vino

4. ¿Conoce la técnica del pirograbado?

Sí

No

5. ¿En qué apliques conoce esta técnica?

Madera

En cuero artesanal

En vestimenta

6. ¿Qué estilo prefiere en cuero?



Casual



Formal



Informal

7. ¿Qué accesorios le gustaría en las prendas de cuero?

- Broches
- Cierres

8. Enumere del 1 al 5 según el grado de preferencia siendo 1 el de mayor importancia y 5 el de menor ¿Qué es lo que busca en una prenda de cuero?

Moda

Comodidad

Calidad

Exclusividad

Precio

Anexo 2:Entrevista

Entrevista Proyecto de Disertación

Entrevista dirigida a productores y artesanos de cuero de la empresa....., nombre del entrevistado....., quien se dedica a la confección de prendas de cuero por

1. ¿Qué mercado abarcan las prendas de cuero?

.....

2. ¿Qué tipo de prendas fabrica?

.....

3. ¿A qué tipo de mercado va dirigido?

.....

4. ¿Qué acabados utiliza?

.....

5. ¿Conoce la técnica del pirograbado?

Sí

No

6. ¿Conoce algún antecedente del pirograbado en cuero?

.....

7. ¿Aplicaría esta técnica en la vestimenta de cuero que usted elabora?

.....

9. ¿Qué inconvenientes cree usted existiría al aplicar esta técnica?

.....

Anexo 3:Encuesta

Encuesta Proyecto de Disertación

Encuesta a Artesanos

Nombre:

Dirección:

1. ¿Qué clase de cuero es más fácil de pirograbar?

.....

2. ¿Qué puntas de pirógrafo son las útiles?

.....

3. ¿Cuál es la máquina para pirograbar más utilizada?

.....

4. ¿Qué temperaturas son las adecuadas?

.....

5. ¿Utilizan moldes?

.....

6. ¿Qué recomendaciones puede dar al trabajar?

.....

Anexo 4: Pruebas de Pirograbado



Anexo 5: Pruebas de Pirograbado



Anexo 6: Pruebas de Pirograbado

