



**PONTIFICIA
UNIVERSIDAD
CATÓLICA
DEL ECUADOR
SEDE AMBATO
SERÉIS MIS TESTIGOS**

ESCUELA DE DISEÑO INDUSTRIAL

Tema:

**DISEÑO Y ADECUACIÓN DE LOS ESPACIOS INTERNOS DEL ASILO PARA
ADULTOS MAYORES DEL HOSPITAL DOCENTE AMBATO.**

**Disertación de grado previo a la obtención del Título de Ingeniero en Diseño
Industrial**

Autor:

JOSÉ GABRIEL CEVALLOS SEGOVIA

Director:

DIS. Msc. MARÍA ALEXANDRA LÓPEZ CHIRIBOGA

Ambato – Ecuador

Mayo 2009

**PONTIFICIA UNIVERSIDAD CATÓLICA DEL ECUADOR
SEDE AMBATO**

ESCUELA DE DISEÑO INDUSTRIAL

HOJA DE APROBACIÓN

Tema:

**DISEÑO Y ADECUACIÓN DE LOS ESPACIOS INTERNOS DEL ASILO PARA
ADULTOS MAYORES DEL HOSPITAL DOCENTE AMBATO.**

Autor:

JOSÉ GABRIEL CEVALLOS SEGOVIA

María Alexandra López Chiriboga, Dis.
DIRECTORA DE DISERTACIÓN DE GRADO

f. -----

Xavier Espinoza, Arq.
CALIFICADOR

f. -----

Amparo Pérez, Ing.
CALIFICADOR

f. -----

Daniel Acurio, Ing.
DIRECTOR ESCUELA DE DISEÑO INDUSTRIAL

f. -----

Pablo Poveda, Ab.
SECRETARIO GENERAL PUCESA

f. -----

DECLARACIÓN DE AUTENTICIDAD Y RESPONSABILIDAD

Yo, José Gabriel Cevallos Segovia portador de la cédula de ciudadanía No171372652-7 declaro que los resultados en la investigación que presento como informe final, previo la obtención del título de Ingeniero en Diseño Industrial, son absolutamente originales, auténticos y personales.

En tal virtud, declaro que el contenido, las conclusiones y los efectos legales y académicos que se desprendan del trabajo propuestos de mi investigación y luego de la redacción de este documento son y serán de mi absoluta y exclusiva responsabilidad legal y académica.

José Gabriel Cevallos Segovia

C.I. 171372652-7

DEDICATORIA

Este proyecto lo dedico a mis padres y hermana que siempre estuvieron a mi lado dándome fuerza y empujándome hacia el éxito rotundo, en todos esos momentos que en realidad se desvelaron toda una vida de una carrera continua, preocupados de una calidad satisfactoria, que siempre les enorgulleció mis victorias pero me dieron su mano para levantarme en mis derrotas y supieron guiarme de nuevo a la meta.

Pero también sin dudar al motor que empuja mi vida, la razón por todo lo que hago y soy, a mi esposa Andrea. Ese valor y esfuerzo diario se ve reflejado en las sonrisas de mis hijas Doménica y Antonella, que sin saberlo por su corta edad me han ayudado mucho para fortalecerme como profesional.

Y por último pero no menos importante, todo lo contrario el principal eje de este proyecto, DIOS.

AGRADECIMIENTO

Un agradecimiento infinito a todas las personas voluntarias que trabajan arduamente en el Asilo para Adultos Mayores del Hospital Docente Ambato. Por todo el esfuerzo que significa entregar una vida a cambio de la satisfacción de recibir una sonrisa a estos seres queridos pero lamentablemente olvidados.

Para todos los asilados en éste lugar, entrego este proyecto que va más allá de poner color en habitaciones o elegir un mobiliario o tal vez diseñar un ambiente, el propósito es cambiar y mejorar un modo de vida.

RESUMEN

Se ha podido llegar al punto principal y esencial de este proyecto, poniendo como base el modo de vida de un adulto mayor en un asilo público. La carencia de un gusto determinado o el miedo de expresarlo al pensar que se lo va a perder todo, ha complicado entender y poner en obra un trabajo tipificado y personalizado de diseño en un asilo, pero gracias a fuentes externas y medios comprensivos se ha logrado llegar a al adjetivo que es el satisfacer las necesidades de este grupo de personas y mejorar su calidad de vida, mediante un riguroso estudio de adecuación, distribución y proporcionalidad con un enlace directo al diseño conceptual .

Los materiales puestos en consideración son indicadores claros en la importancia de los mismos y el tipo de utilidad en un diario vivir, para que de esta manera se pueda imaginar la jerarquía que conlleva esto en el aspecto de seguridad en un adulto mayor.

Es un aspecto indispensable el exaltar la corrección en aspectos de diseño y adecuación con la noble idea de innovar y llevar conjuntamente la estética con la función de un espacio, así de esta manera se logrará mejorar las actividades y como consecuencia optimizar el servicio al adulto mayor.

ABSTRACT

We have got to the main and essential topic of this project based on an old man`s lifestyle in an asylum. The lack of certain pleasure or the fear of expressing it, when we think that everything is lost, has complicated the understanding of the beginning of a specialized and personalized work to design an asylum, but thanks to external sources it has been possible to get to the objective of satisfying the necessities of this group of people and to improve their quality of life, by means of a meticulous study of adaption, distribution and proportionality, with a direct connection to the conceptual design.

The materials in consideration are clear indicators of their importance and the kind of the utility in daily life, so that, this way we could imagine the hierarchy that takes place in an old man`s safety aspect.

It is very important to point out the correction in design and adaption, with the noble idea to innovate and considerer aesthetics as well as space; this way, it will be possible to improve the activities and as a consequence, optimize the service provided to the elderly.

TABLA DE CONTENIDOS**CAPITULO I : GENERALIDADES**

Delimitación.....	6
Objetivos.....	7
Justificación.....	8

CAPITULO II : MARCO TEÓRICO

Antecedentes Investigativos.....	10
Albergue.....	13
Asilo.....	15
Adulto Mayor.....	15
Albergue para Adultos Mayores.....	20
Asilos para Adultos Mayores.....	21
Diseño.....	23
Diseño Industrial.....	25
Diseño Interior.....	25
Modelo de Diseño.....	27
Color.....	27
Materiales.....	31
Ergonomía para Adultos Mayores.....	32
Ergonomía Visual.....	38

Estilos.....	44
Espacios y Ambientes.....	58
Espacios Requeridos.....	60
Distribución de Espacios.....	63
Listado de Requerimientos de Mobiliario y Espacio o Ambientes	64

CAPITULO III : METODOLOGÍA

Enfoque.....	71
Modalidad básica de la investigación.....	71
Nivel o tipo de investigación.....	72
Población y muestreo.....	73
Operacionalización de variables.....	74
Técnicas e instrumentos.....	77
Recolección de la información.....	77
Procesamiento de la información.....	77
Análisis e interpretación de resultados.....	78
Conclusiones.....	96

CAPITULO IV : PROPUESTA

Tema.....	98
Antecedentes.....	98

Objetivo.....	101
Análisis del espacio.....	101
Zonificación.....	103
Diagrama de necesidades.....	107
Diseño y distribución de un asilo para adultos mayores.....	124
Memoria descriptiva.....	196
Memoria técnica.....	197
Conclusiones.....	207
Recomendaciones.....	208
Bibliografía.....	209
Glosario.....	211
Anexos.....	216

TABLA DE GRÁFICOS

Gráfico 1: Hospital Docente Ambato.....	10
Gráfico 2: Asistencia a pacientes del Hospital Docente Ambato.....	12
Gráfico 3: Ambientación Diseño Interior.....	26
Gráfico 4: Ambientación Diseño Interior.....	26
Gráfico 5: Ambientación Diseño Interior.....	26
Gráfico 6: Movimiento de cabeza en el plano horizontal.....	39
Gráfico 7: Movimiento de cabeza en el plano vertical	40
Gráfico 8: Campo visual en el plano horizontal.....	41
Gráfico 9: Campo visual en el plano vertical.....	42
Gráfico 10: Estilo	45
Gráfico 11: Minimalismo.....	48
Gráfico 12: Minimalismo.....	49
Gráfico 13: Estilo Zen.....	50
Gráfico 14: Estilo Zen.....	51
Gráfico 15: Estilo Oriental.....	52
Gráfico 16: Estilo Rústico.....	53
Gráfico 17: Estilo Loft.....	54
Gráfico 18: Estilo Kitsch.....	55
Gráfico 19: Estilo Shabby Chic.....	56
Gráfico 20: Estilo Clásico.....	57

Gráfico 21: Estilo Clásico.....	58
Gráfico 22: Ambientes.....	60
Gráfico 23: Distribución de mesas NEUFERT.....	62
Gráfico 24: Distribución de escritorio NEUFERT.....	63
Gráfico 25: Calidad de vida de un adulto mayor.....	67
Gráfico 26: Calidad de vida de un adulto mayor.....	69
Gráfico 27: Visita a un adulto mayor.....	70
Gráfico 28: Ubicación del Hospital Docente Ambato.....	99
Gráfico 29: Ubicación de Ecuador.....	100
Gráfico 30: Ubicación de Tungurahua.....	100
Gráfico 31: Ubicación del Asilo.....	101
Gráfico 32: Plano General del Asilo.....	102
Gráfico 33: Plano Espacial del Asilo.....	102
Gráfico 34: Zonificación.....	103
Gráfico 35 Zonificación.....	104
Gráfico 36: Diseño y distribución Bodega 01.....	124
Gráfico 37: Diseño y distribución Bodega 02.....	125
Gráfico 38: Diseño y distribución Bodega 03.....	126
Gráfico 39: Diseño y distribución dormitorio personal 01.....	127
Gráfico 40: Diseño y distribución dormitorio personal 02.....	128
Gráfico 41: Diseño y distribución dormitorio personal 03.....	129
Gráfico 42: Diseño y distribución dormitorio personal 04.....	130

Gráfico 43: Diseño y distribución dormitorio personal 05.....	131
Gráfico 44: Diseño y distribución dormitorio personal 06.....	132
Gráfico 45: Diseño y distribución dormitorio personal 07 – 08 – 09.....	133
Gráfico 46: Diseño y distribución dormitorio general de mujeres 01....	134
Gráfico 47: Diseño y distribución dormitorio general de mujeres 02....	135
Gráfico 48: Diseño y distribución dormitorio general de mujeres 03....	136
Gráfico 49: Diseño y distribución dormitorio general de hombres 01...	137
Gráfico 50: Diseño y distribución dormitorio general de hombres 02...	138
Gráfico 51: Diseño y distribución dormitorio general de hombres 03...	139
Gráfico 52: Diseño y distribución utilería 01.....	140
Gráfico 53: Diseño y distribución utilería 02.....	141
Gráfico 54: Diseño y distribución utilería 03.....	142
Gráfico 55: Diseño y distribución rehabilitación 01.....	143
Gráfico 56: Diseño y distribución rehabilitación 02.....	144
Gráfico 57: Diseño y distribución hidroterapia.....	145
Gráfico 58: Diseño y distribución rehabilitación ocupacional.....	146
Gráfico 59: Diseño y distribución oficina de enfermería.....	147
Gráfico 60: Diseño y distribución ropería 01.....	148
Gráfico 61: Diseño y distribución ropería 02.....	149
Gráfico 62: Diseño y distribución vestidor de enfermería 01.....	150
Gráfico 63: Diseño y distribución vestidor de enfermería 02.....	151
Gráfico 64: Diseño y distribución comedor 01.....	152

Gráfico 65: Diseño y distribución comedor 02.....	153
Gráfico 66: Diseño y distribución cocina.....	154
Gráfico 67: Diseño y distribución capilla.....	155
Gráfico 68: Diseño y distribución dispensario médico.....	156
Gráfico 69: Diseño y distribución sala 01.....	157
Gráfico 70: Diseño y distribución sala 02.....	158
Gráfico 71: Diseño y distribución despensa.....	159
Gráfico 72: Volumetría bodega 01	160
Gráfico 73: Volumetría bodega 01.....	161
Gráfico 74: Volumetría bodega 01.....	161
Gráfico 75: Volumetría bodega 02.....	162
Gráfico 76: Volumetría bodega 02.....	162
Gráfico 77: Volumetría bodega 03.....	163
Gráfico 78: Volumetría bodega 03.....	163
Gráfico 79: Volumetría dormitorio general hombres 01.....	164
Gráfico 80: Volumetría dormitorio general hombres 01.....	164
Gráfico 81: Volumetría dormitorio general hombres 02.....	165
Gráfico 82: Volumetría dormitorio general hombres 02.....	165
Gráfico 83: Volumetría dormitorio general hombres 03.....	166
Gráfico 84: Volumetría dormitorio general hombres 03.....	166
Gráfico 85: Volumetría dormitorio general mujeres 01.....	167
Gráfico 86: Volumetría dormitorio general mujeres 01.....	167

Gráfico 87: Volumetría dormitorio general mujeres 02.....	168
Gráfico 88: Volumetría dormitorio general mujeres 02.....	168
Gráfico 89: Volumetría dormitorio general mujeres 03.....	169
Gráfico 90: Volumetría dormitorio general mujeres 03.....	169
Gráfico 91: Volumetría dormitorio personal 01.....	107
Gráfico 92: Volumetría dormitorio personal 01.....	170
Gráfico 93: Volumetría dormitorio personal 02.....	171
Gráfico 94: Volumetría dormitorio personal 02.....	171
Gráfico 95: Volumetría dormitorio personal 03.....	172
Gráfico 96: Volumetría dormitorio personal 03.....	172
Gráfico 97: Volumetría dormitorio personal 04.....	173
Gráfico 98: Volumetría dormitorio personal 04.....	173
Gráfico 99: Volumetría dormitorio personal 05.....	174
Gráfico 100: Volumetría dormitorio personal 05.....	174
Gráfico 101: Volumetría dormitorio personal 06.....	175
Gráfico 102: Volumetría dormitorio personal 06.....	175
Gráfico 103: Volumetría dormitorio personal 07-08-09.....	176
Gráfico 104: Volumetría dormitorio personal 07-08-09.....	176
Gráfico 105: Volumetría utilería 01.....	177
Gráfico 106: Volumetría utilería 01.....	177
Gráfico 107: Volumetría utilería 02.....	178
Gráfico 108: Volumetría utilería 03.....	178

Gráfico 109: Volumetría rehabilitación 01.....	179
Gráfico 110: Volumetría rehabilitación 01.....	179
Gráfico 111: Volumetría rehabilitación 02.....	180
Gráfico 112: Volumetría rehabilitación 02.....	180
Gráfico 113: Volumetría hidroterapia.....	181
Gráfico 114: Volumetría hidroterapia.....	181
Gráfico 115: Volumetría rehabilitación ocupacional.....	182
Gráfico 116: Volumetría rehabilitación ocupacional.....	182
Gráfico 117: Volumetría rehabilitación ocupacional.....	183
Gráfico 118: Volumetría oficina de enfermería.....	183
Gráfico 119: Volumetría ropería 01.....	184
Gráfico 120: Volumetría ropería 01.....	184
Gráfico 121: Volumetría ropería 02.....	185
Gráfico 122: Volumetría ropería 02.....	185
Gráfico 123: Volumetría vestidor de enfermería 01.....	186
Gráfico 124: Volumetría vestidor de enfermería 01.....	186
Gráfico 125: Volumetría vestidor de enfermería 02.....	187
Gráfico 126: Volumetría vestidor de enfermería 02.....	187
Gráfico 127: Volumetría comedor 01.....	188
Gráfico 128: Volumetría comedor 01.....	188
Gráfico 129: Volumetría comedor 02.....	189

Gráfico 130: Volumetría comedor 02.....	189
Gráfico 131: Volumetría cocina.....	190
Gráfico 132: Volumetría cocina.....	190
Gráfico 133: Volumetría capilla.....	191
Gráfico 134: Volumetría capilla.....	191
Gráfico 135: Volumetría dispensario médico.....	192
Gráfico 136: Volumetría dispensario médico.....	192
Gráfico 137: Volumetría dispensario médico.....	193
Gráfico 138: Volumetría dispensario médico.....	193
Gráfico 139: Volumetría sala 01.....	194
Gráfico 140: Volumetría sala 01.....	194
Gráfico 141: Volumetría sala 01.....	195
Gráfico 142: Volumetría sala 02.....	195
Gráfico 143: Volumetría despensa.....	196
Gráfico 144: zona gráfica / detalles constructivos.....	204
Gráfico 145: zona gráfica / detalles constructivos.....	204
Gráfico 146: zona gráfica / detalles constructivos.....	204
Gráfico 147: techo con revestimiento de yeso.....	205
Gráfico 148: placa de yeso.....	206
Gráfico 149: perfilaría metálica.....	206

CUADROS

Cuadro 1 : necesidades del adulto mayor.....	19
Cuadro 2 : elección de color.....	30
Cuadro 3 : modelo de cuadro fondo permanente.....	32
Cuadro 4 : cuadro de percentil.....	33
Cuadro 5 : cuadro de percentil.....	33
Cuadro 6: cuadro de percentil.....	34
Cuadro 7: cuadro de percentil.....	34
Cuadro 8: cuadro de percentil.....	34
Cuadro 9: cuadro de percentil.....	34
Cuadro 10: cuadro de percentil.....	35
Cuadro 11: cuadro de percentil.....	35
Cuadro 12 cuadro de percentil.....	35
Cuadro 13: cuadro de percentil.....	35
Cuadro 14: cuadro de percentil.....	36
Cuadro15: cuadro de percentil.....	36
Cuadro 16: espacios requeridos despensas.....	61
Cuadro17: espacios requeridos comedor.....	62
Cuadro 18: variable independiente.....	75
Cuadro 19: variable dependiente.....	76

Cuadro 20: diagrama de necesidades.....	107
Cuadro 21: diagrama de necesidades.....	108
Cuadro 22: diagrama de necesidades.....	109
Cuadro 23: diagrama de necesidades.....	110
Cuadro 24: diagrama de necesidades.....	111
Cuadro 25: diagrama de necesidades.....	112
Cuadro 26: diagrama de necesidades.....	113
Cuadro 27: diagrama de necesidades.....	114
Cuadro 28: diagrama de necesidades.....	115
Cuadro 29: diagrama de necesidades.....	116
Cuadro 30: diagrama de necesidades.....	117
Cuadro 31: diagrama de necesidades.....	118
Cuadro 32: diagrama de necesidades.....	119
Cuadro 33: diagrama de necesidades.....	120
Cuadro 34: diagrama de necesidades.....	121
Cuadro 35: diagrama de necesidades.....	122
Cuadro 36: diagrama de necesidades.....	123
Cuadro 37: memoria técnica / fondo permanente.....	197
Cuadro 38: memoria técnica / fondo permanente.....	198
Cuadro 39: memoria técnica / fondo permanente.....	198
Cuadro 40: memoria técnica / fondo permanente.....	198
Cuadro 41: memoria técnica / fondo permanente.....	199

Cuadro 42: memoria técnica / fondo permanente.....	199
Cuadro 43: memoria técnica / fondo permanente.....	199
Cuadro 44: memoria técnica / fondo permanente.....	200
Cuadro 45: memoria técnica / fondo permanente.....	200
Cuadro 46: memoria técnica / fondo permanente.....	200
Cuadro 47: memoria técnica / fondo permanente.....	201
Cuadro 48: memoria técnica / fondo permanente.....	201
Cuadro 49: memoria técnica / fondo permanente.....	201
Cuadro 50: memoria técnica / fondo permanente	202
Cuadro 51: memoria técnica / fondo permanente.....	202
Cuadro 52: memoria técnica / fondo permanente.....	202
Cuadro 53: memoria técnica / fondo permanente.....	203

CAPÍTULO I

Tema

Diseño y adecuación de los espacios internos del asilo para adultos mayores del Hospital Docente Ambato.

1.- Planteamiento Del Problema

1.1 Contextualización

La Asistencia Social es el conjunto de instituciones que brindan albergue, atención médica y jurídica a todas las personas (lactantes, infantiles, juveniles y ancianas) que no cuentan con recursos humanos ni materiales para subsistir dignamente.

En Mérida, los asilos siempre han tenido apoyo por las instituciones religiosas y han resuelto problemas para los más necesitados. Desde el Padre Cristóbal de Santa Catalina, fundando la Congregación Padre Jesús Nazareno; hasta las dependencias para acogidas de enfermos y ancianos en Nuestra Señora de la Antigua, con ayuda de los frailes, que siempre dieron cobijo a los necesitados en los momentos más cruciales de la historia de esta ciudad. La lucha por la supervivencia no fue nada fácil, era encontrar el lugar adecuado a sus necesidades y plantearse la posibilidad de crear un edificio propio. Los años de la posguerra la economía era el mayor problema y las Hermanitas de Ancianos

Desamparados lo sabían. Se había sembrado la semilla y su cuidado era imprescindible para echar raíces.

En México durante la época prehispánica se dan algunas manifestaciones en el carácter asistencial. Paralelamente a la beneficencia pública, surge la beneficencia privada basada en las ideas de filantropía, fraternidad, altruismo y humanitarismo, sobre todo en el período en que se desarrolla el pensamiento de la ilustración, más adelante en el siglo

XIX, aparecen casas de expósitos, hospitales, asilos, auspicios, escuelas maternas e instituciones de préstamo para ayuda a personas de escasos recursos.

El servicio social aparece en los años cuarenta y se modifica la asistencia pública a asistencia social en 1942, desprendiéndose los esquemas de seguridad. Al inicio de la década de los 80, las instituciones de mayor prestación e impulso social en México son:

1 Secretaría de Salubridad y Asistencia Pública.

2 D.I.F. (Desarrollo Integral de la Familia).

3 D.D.F. (Departamento del Distrito Federal).

4 Protección Social

5 I.M.S.S. (Instituto Mexicano del Seguro Social). Prestación Social.

6 I.S.S.S.T.E. (Instituto de Seguridad Social al Servicio de los Trabajadores del Estado).

En Ambato en unas de las alas laterales del Hospital Docente, se ubica el asilo para adultos mayores, la cual tiene el respaldo de varias entidades públicas y también apoyo

internacional especialmente de Europa, cuentan con mas de treinta ancianos para su atención. Las autoridades hacen lo posible para adaptar las instalaciones y servir de la mejor manera a las personas que así lo necesiten, no es un lugar propio ni adecuado para el cuidado de los mismos. Cuentan con un sistema de servicios y un calendario para revisiones especiales, visitas médicas que tienen un grado de independencia, puesto que a una edad específica el ser humano necesita más ayuda y atención de otras personas porque no dependen de sí mismas para cuidarse y sentirse bien.

Las edades o etapas que se mencionan anteriormente son la de un infante y la de un adulto mayor, en la primera fase el 78% de niños tienen a su madre para su cuidado y en la segunda fase el 48% de ancianos son albergados en asilos u hospitales en el Ecuador.

1.2 Formulación Del Problema

Problema

Improvisación de áreas y espacios en los asilos en la ciudad de Ambato.

1.2.1 Problemática

Causas

Improvisación de ambientes

La improvisación de espacios y ambientes en los asilos para adultos mayores en base y fundamentalmente es por la reunión de varios puntos de vista, como por ejemplo el irrespeto hacia éstas personas pensando que no necesitan lugares especiales y pueden convivir en cualquier espacio, otro es la ignorancia y el pensamiento común de los ecuatorianos que se cree que al formar un espacio o ambiente para otra u otras personas, no se debe realizar con calidad y bajo normas de precisión.

Por otro lado y una de las principales es la falta de interés por parte de las autoridades que supuestamente están encargadas de la atención a dichas personas, al no obtener investigaciones que determinen qué lugares pueden estar aptos para la atención para los mayores adultos.

Como consecuencias de esto es la mala atención para estas personas y todo ocurre al contrario, las personas se adaptan a los espacios y a veces por economizar, por falta de recursos o por decisión de terceras personas ocurre y se obtiene un mal servicio.

Falta de recursos económicos

En general los asilos deben tener según su función equipos o determinados objetos que sean especiales para cumplir con los adultos mayores, tomando en cuenta que la movilidad, las reacciones y otros aspectos de estas personas son específicos y deben tener un tratamiento determinado. Para que se cumpla esto, debemos conocer que tos

éstos objetos cumplen un tiempo de vida útil y cada cierto tiempo deben ser renovados y habitualmente los recursos económicos juegan un papel importante en éste punto.

En nuestro país es un aspecto muy difícil de cumplir por falta de éstos recursos, poniendo en un segundo plano el cumplimiento con las normativas de la atención de los adultos mayores, que hoy en día es uno de los sectores más aislados y desatendidos.

Pésima distribución de espacios

Los asilos deben poseer una distribución especial de acuerdo a las actividades que se van a realizar en cada ambiente, tomando en cuenta que las personas que ahí se encuentran a veces tienen diferentes necesidades y deben ser tratadas dependiendo de ellas en diferentes espacios y ambientes.

El mobiliario debe estar adaptado a la función y el espacio de acuerdo a la realidad de las personas que los van utilizar teniendo en cuenta las medidas seguridad y ergonomía exactas para su mejor manejo.

Baja calidad de acabados

La calidad de los materiales tiene una función especial en los espacios de un asilo para adultos mayores, caracterizado por las texturas que pueden presentar en ciertas áreas, por ejemplo son importantes los antideslizantes en ciertos sectores, para proporcionar seguridad.

Hoy en día se pueden encontrar materiales no tan clásicos y no muy costosos dentro del mercado ecuatoriano, que nos brindan la facilidad de conseguir las mismas características y la misma funcionalidad.

Pero en ciertos aspectos es la falta de conocimientos frente a la importancia de materiales, que nos hace reemplazar por otros de baja calidad y solo nos dejamos llevar por el precio más no por la necesidad.

1.3 Delimitación

Espacial

Cantón Ambato — Provincia de Tungurahua - Ecuador

Temporal

12 meses, año 2009.

Académica

Investigación bibliográfica.

Investigación de campo.

Análisis e informes de investigación.

Propuestas de soluciones.

Esquemas y gráficos de ambientación propuesta.

Memorias y anexos.

1.4 Objetivos

General

Diseñar los espacios internos del asilo del Hospital Docente Ambato, para mejorar la calidad de vida de los asilados.

Específico

- Estudiar los requerimientos y necesidades de los asilados.
- Determinar y adecuar los ambientes óptimamente para la creación de soluciones a problemas de los asilados para mejorar su calidad de vida.
- Utilizar materiales técnicos de acuerdo a la tipología.
- Controlar y corregir las entradas, salidas y sitios de circulación para un mejor y rápido servicio, mediante un cálculo correcto de proporciones y medidas.

- Proponer el diseño y adecuación de los espacios internos del asilo para adultos mayores del Hospital Docente Ambato, en base a las necesidades que tienen los asilados.

1.5 Justificación

Los adultos mayores son un pilar importante que constituyen la sociedad, aunque la mayoría de gente piensa que no pueden aportar positivamente, es importante recalcar que ellos fueron en su momento los que lucharon por un futuro mejor para la generación siguiente y con su experiencia y sabiduría pueden aportar mucho para el bienestar.

Este proyecto trata de adecuar el asilo para adultos mayores del Hospital Docente Ambato, el que tiene como fin dar un servicio excelente para que la última etapa de su vida sea llena de felicidad y de esta manera devolver un poco de lo que ellos dieron a la sociedad.

Dentro de la cultura de esta ciudad se encuentran grandes personajes que en una época determinada fueron o siguen siendo un ente guía que surgieron para exigir cambios de bienestar para todos los habitantes, ahora es deber de todos respetar a estas personas, lo que ellos piden en su mayoría es algo simple, seguir viviendo con dignidad. Para esto el proyecto aquí presentado ayudará a que se respete el derecho de estas personas y un

poco a concientizar a todos para notar cambios en relación al trato que se los ofrece día a día. De esta manera, el reconocimiento como sociedad culturizada no dará solo a entender la motivación para sobrellevar el problema que los ancianos viven, sino originar un propio reconocimiento en cada habitante, relevando la doctrina social a la cual todos estamos obligados a conservar.

En el aspecto académico, las condiciones de estudio y manejo de análisis propondrán dar información y soluciones a diferentes campos que son influenciados por dicho tema. Los estudiantes de diseño en interiores, ingeniería civil, enfermería, medicina, estudios y censos demográficos, de salubridad y bienestar estatal, conocerán condiciones determinantes propuestas en el proyecto, agregando a sus sistemas de estudio bases teóricas y prácticas que garanticen su desarrollo y desenvolvimiento en el campo educativo y profesional.

1.6 Preguntas Directrices

¿Qué problemas comunes son los que tienen los adultos mayores dentro del asilo?

¿Cuál es el modo de vida de los adultos mayores?

¿Cuáles son las comodidades que deben tener los adultos mayores?

¿Cuáles son las normas de seguridad que deben tener los asilos para adultos mayores?

¿Cuáles son las medidas antropométricas ideales para un asilo?

CAPÍTULO II

Marco Teórico

2.1 Antecedentes Investigativos

La principal casa de salud de la provincia de Tungurahua fue inaugurada el 4 de junio de 1965, con las 4 especialidades básicas, Cirugía, Pediatría, Clínica y Ginecología.



Imagen N° 01

Fuente: www.portalambato.com/obras

El primer Director fue el Dr. Julio Castillo y lo han sucedido 16 profesionales y el actual es el Dr. Carlos Gallegos Ponce.

La siguiente distribución son las áreas que comprende hoy en día el Hospital:

AREA DE CIRUGIA

Cirugía general y laparoscópica

Cirugía Pediátrica,

Neurocirugía

Urología

Cirugía Plástica

Oftalmología,

Cirugía de Cabeza y Cuello

Otorrinolaringología

AREA DE MEDICINA INTERNA

Neurología

Endocrinología,

Gastroenterología

Neumología

Cardiología

Psiquiatría

Pediatría

Neonatología

Ginecología y Obstetricia

Medicina Física y Rehabilitación

Traumatología y Ortopedia,

Odontología

Un soporte fundamental constituyen las áreas de :

Emergencia

Anestesiología

Medicina Crítica

Anatomía Patológica

Laboratorio Clínico

Epidemiología

Diagnóstico por imágenes.

El Hospital Provincial Docente Ambato tiene déficit de personal. A pesar de que hace tres años, esta unidad de salud remodeló sus instalaciones internas, externas y reequipó algunas secciones como la de rayos X, traumatología, neonatología. Aún tiene falencias que no permiten una mejor atención a más de 560 usuarios diarios en consulta.

En marzo de 1879 se cumple con la creación del Hospital con los fondos recaudados, pero no fueron suficientes, el congreso de 1880 da paso mediante el permiso de la utilización de los impuestos de las destilerías de Patate, Pelileo y Baños. Desde ese momento fue reconocido como el Hospital de Caridad San Juan de Dios y en 1965 fue cambiado a Hospital Regional Ambato.

Su misión es brindar atención de salud de segundo nivel a la población de la provincia de Tungurahua y la zona central del país.

Su visión es ser un hospital de especialidades con una infraestructura física nueva, gestionado, líder a nivel regional, que mediante un proceso de atención integral e integrado de salud, cubra el 100% de la demanda de los usuarios mediante protocolización de procesos, mayor capacidad de innovación, tecnología de punta y una organización competitiva orientada a la satisfacción total del cliente externo e interno.

En 1991 el Hospital Regional Ambato, efectúa un convenio con el fin de brindar algunos programas alternativos para pensionados, referente a salud ocupacional. El programa cobija 24 pensionados, contando entre ellos a 6 pensionados por invalidez, el programa señala diferentes áreas tales como recreación, manualidades, paseos, exposiciones, visitas, etc.



Imagen N° 02
Fuete: www.portalambato.com/obras

Este proceso continua hasta el día de hoy donde se plantea la posibilidad de ampliar la cobertura del programa, puesto que a nivel externo existe mucha gente que desea ingresar al programa. Durante el año 2007 se incrementó el número de grupos, de 1 pasan a ser siete, hay mayor cantidad de personal, aunque el sistema administrativo continua con mas control y asesoría. Se sigue recogiendo el aporte mensual que se va incrementando un poco cada año.

Todos los recursos que intervienen en éste proceso ocasionalmente se adopta por parte de instituciones benéficas, por ejemplo la Junta de Beneficencia de Guayaquil, quienes donaron quince sillas de ruedas para cubrir las áreas de pediatría y el asilo, dando prioridad a niños y mayores adultos.

Su ubicación estratégica en la zona central del país, la incrementación demanda de servicios y la diversidad de patologías que aquejan a los seres humanos determinaron la necesidad de crear otras áreas médicas y en la actualidad son 21 especialidades las que brindan atención en consulta externa, hospitalización y albergue.

2.2 Albergue

El albergue es un establecimiento turístico y público. Por definición, es un alojamiento de dormitorios compartidos. En muchas ocasiones el albergue puede ser dirigido hacia

una obra benéfica o remunerada en las personas especiales o adultos mayores, quienes necesitan de un cuidado específico y profesional.

Estos son los servicios básicos que puede prestar un asilo:

- Servicios: aseos y duchas con agua caliente, en proporción a su capacidad de alojamiento.
- Dormitorios compartidos, con un espacio mínimo de 1,75 m²/persona. Pernocta en litera, con un máximo de 2 alturas. La capacidad máxima de dormitorios es de 20 personas. El albergue debe ofrecer almohada, mantas y el alquiler de sábanas (opcional para el cliente). Deben disponer, además, de armarios o estantes para el equipaje y calefacción.
- Sala de estar o sala de actividades (1 m²/persona). Asimismo, cuarto cubierto para el secado de ropa.
- Servicio de comedor, proporcional a la capacidad de alojamiento (0,75 m²/persona). Estas instalaciones pueden estar compartidas con actividades hosteleras reglamentadas: restaurante, bar,...

Un espacio cotidiano

Los espacios donde habita e interactúa el asilado institucionalizado son un indicador de su grado de exclusión social y política. Esta observación es parcial, porque el significado

del espacio depende de la perspectiva desde la cual se tome la llegada de ésta persona y su motivo.

Por una parte, la palabra albergue se hace en relación con el contexto social y geográfico que define las fronteras del lugar. Desde este punto de vista, la impresión del albergue, contenida en el siguiente testimonio, refleja una relación de doble marginalidad: a) Espacial: El aislamiento del pueblo, el pueblo aislado, y b) social: El sector donde viven desempleados, personas dependientes de la ayuda social, ancianos.

2.3 Asilo

Es dar acogida a una persona que sale de las características o por su difícil cuidado, tratamiento necesitan de terceras personas profesionales para su ayuda o tratamiento.

Visto desde otra situación y que se repite a diario en nuestro país, es el abandono de personas que en algún momento de nuestras vidas fueron importantes.

2.4 Adultos Mayores

La etapa final de la vida, conocida también como tercera edad, se inicia aproximadamente a los 60 años. Se caracteriza por una creciente disminución de las

fuerzas físicas, lo que, a su vez, ocasiona en la mayoría una sensible y progresiva baja de las cualidades de su actividad mental.

La declinación biológica se manifiesta por una creciente disminución de las capacidades sensoriales y motrices y de la fuerza física; las crecientes dificultades circulatorias, ocasionadas por el endurecimiento de las arterias; y en general, el progresivo deterioro del funcionamiento de los diversos órganos internos.

El anciano va perdiendo el interés por las cosas de la vida, y viviendo cada vez más en función del pasado, el mismo que evoca constantemente, ya que el presente y el futuro le ofrecen pocas perspectivas. Por eso es predominantemente conservador y opuesto a los cambios, pues así se siente seguro.

Los rasgos de la personalidad y del carácter se van modificando. Los ancianos que han tenido una adultez inmadura no saben adaptarse con facilidad a sus nuevas condiciones de vida. Manifiestan entonces una marcada tendencia a la desconfianza, el egoísmo, la crítica aguda (especialmente a los jóvenes) y reaccionan agriamente contra sus familiares y el ambiente social.

En cambio, otros ancianos, que fueron adultos maduros, se adaptan mejor a su nueva situación y muchos hasta parecen exagerar el optimismo, buen humor y generosidad. Esto se deba a que, en el fondo, en la vejez se acentúan los rasgos que distinguieron el carácter en la adultez, por lo mismo que el individuo ya no es capaz de ejercer un completo control y dominio de sus manifestaciones psicológicas.

La importancia de la nutrición en la vida de cualquier persona no debe ser subestimada; algunos especialistas afirman: “el futuro de un hombre depende considerablemente de lo que él decida comer”. La calidad de la vida de un anciano, por lo tanto, también depende de lo que él escoja para comer. (WWW.BINASS.SA.CR)

El anciano tiene sus gustos, hábitos y preferencias en su alimentación, y muchas veces tratamos de variar estos de modo drástico. Si a se añade que por el proceso normal de envejecimiento disminuye el sentido del gusto y del olfato, se verá aún más afectado este cambio drástico que queremos establecer. No obstante, el anciano debe conocer que muchas de sus preferencias o gustos propios de años atrás son nocivos a la salud y que por lo tanto deben erradicarse.

Si se recuerda que el acto de comer constituye una actividad social y por lo tanto la compañía lo favorece. En ocasiones, con la intención de que el anciano coma con “más

tranquilidad”, lo separamos del núcleo familiar y no consideramos que el apoyo filial resulta necesario, aun en su alimentación.

2.4.1 Realidad en el Ecuador

¿CÓMO SOBREVIVEN LOS ANCIANOS EN EL ECUADOR?

La población ecuatoriana está envejeciendo, los ecuatorianos de 60 años y más, que en 1990 eran el 6% de la población urbana, son actualmente el 8% de la población total de las ciudades. Si se incluye a la población rural, la tercera edad constituye actualmente el 9% de la población total del país. Las condiciones de vida de este sector social son, en general, precarias. Además, la cobertura de la seguridad social a los ancianos es muy limitada, apenas el 23% de los ecuatorianos/as de 60 años en adelante está afiliado al IESS (28% de hombres y 17% de mujeres).

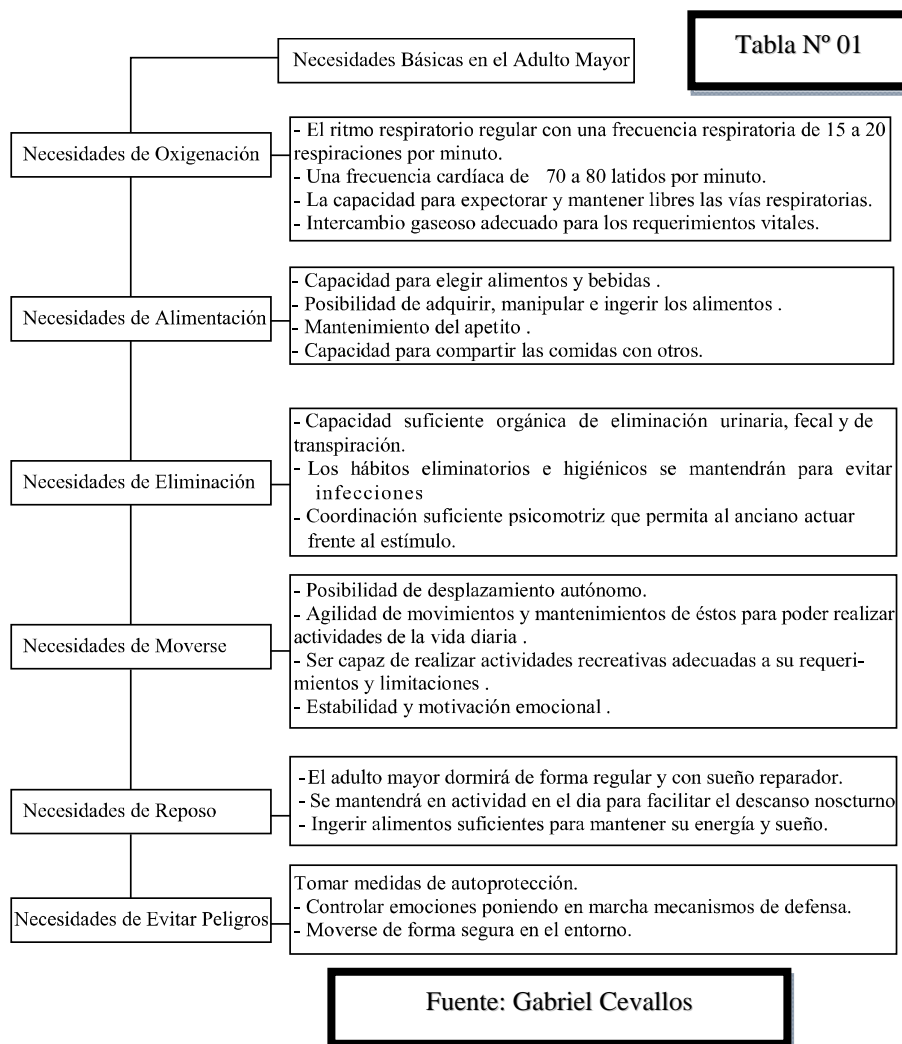

La problemática del envejecimiento, es actualmente uno de los fenómenos mas notorios y de difícil manejo técnico, económico y jurídico para los países en desarrollo.

En el Ecuador esta problemática, es producida por la acelerada tendencia al envejecimiento, sus leyes de protección no se cumplen, los ancianitos y centros Geriátrico Gerontológicos se debaten en continuas crisis, no cuentan con el suficiente presupuesto del Estado, el mal funcionamiento de los Hospitales públicos afectan sus

derechos, la falta de estructuras jurídico asociativas, la desintegración familiar y las decisiones políticas aisladas para el sector, han hecho que de 780.000 mil ancianos en el Ecuador apenas 40 % ejerza alguna ocupación, el 15 % no son pensionistas, el 17 % se encuentra absolutamente solo, 12 % a pesar de tener familia están abandonados y entre jubilados y pensionistas apenas el 22% están protegidos por algún sistema de seguridad social, con pensiones indignas de la condición humana.

2.5 Albergue para Adultos Mayores

El tema del "Adulto Mayor" ha permanecido por mucho tiempo en el olvido que se la ha dado por parte de la sociedad, en donde es necesario que se tome de manera seria la realidad de muchísimas personas, porque el número se hace cada vez mayor. El propósito del albergue en instituciones o lugares destinados y profesionales para proporcionar éste servicio, que puede ser solidario o gratificado económicamente, es el ayudar en la última etapa de los seres humanos, que así lo necesiten.

En el Ecuador existen muchos asilos o albergues para adultos mayores clandestinos. Las personas de la tercera edad, como se los conoce, son seres humanos y como característica especial y ya conocida es que todos son diferentes, padecen de muchos

problemas distintos que deben ser tratados por igual, esa es una de las particularidades que acogen como sistema de operación la mayor parte de los asilos en el país.

El albergue en sí es transmitir seguridad y confianza a los asilados, las personas que trabajan en ésta área debe ser gente preparada y profesional, todos se basan en un simbolismo al albergar a un grupo, es demostrar sentimientos que tal vez, con un poco de esa ayuda se pueden superar muchos problemas. Pensar que este tipo de personas son en muchas ocasiones excluidas de una familia por motivos diferentes y en ese momento lo único que tienen es lo que miran a su alrededor.

2.6 Asilos para Adultos Mayores

El crecimiento demográfico de la población envejecida en el país, ha generado una serie de preocupaciones en torno a los servicios que se requieren para atender a este grupo poblacional de 60 y mas años de edad, fenómeno que tiene efectos políticos, sociales, culturales, económicos y de salud que ha preocupado a las instancias de investigación médica y social, así como a organismos públicos y privados y asociaciones académicas.

El Sistema que ha optado el Gobierno Central vive hoy en día un proceso de profunda renovación, actualiza su perfil institucional, revisa sus objetivos y programas con el fin

de estar en condiciones de responder a las demandas de asistencia de los grupos vulnerables dentro de los que se encuentran los Adultos Mayores, apoyándolos en la solución de sus problemas para prevenir que sufran males mayores, mejorando sus condiciones de vida, y ayudándoles a su reintegración social y productiva.

En este programa como estrategia global se propone un sistema de atención multidisciplinario para grupos de adultos mayores con necesidades y demandas comunes, de tal forma que existan prioritariamente servicios integrales para los más vulnerables, pero que además existan opciones de apoyo y acciones preventivas para que los ancianos en su contexto familiar tengan garantizada su estabilidad física y mental, su integración social y la satisfacción de sus necesidades individuales.

Un asilo tomado desde éste régimen, ya no es solo el lugar que acoge personas, ni el interior de paredes que encierra un espacio, es el tratamiento que se le da a una persona para un mejoramiento de entendimiento y bienestar que se merecen.

2.7 Diseño

Utilizado habitualmente en el contexto de las artes aplicadas, ingeniería, arquitectura y otras disciplinas creativas, diseño es considerado tanto sustantivo como verbo.

El acto intuitivo de diseñar podría llamarse creatividad como acto de creación o innovación si el objeto no existe, o es una modificación de lo existente inspiración abstracción, síntesis, ordenación y transformación.

Referente al signo, significación, designar es diseñar el hecho estético de la solución encontrada. Es el resultado de la economía de recursos materiales, la forma y el significado implícito en la obra dada su ambigua apreciación no puede determinarse si un diseño es un proceso estético cuando lo accesorio o superfluo se antepone a la función o solución. El acto humano de diseñar no es un hecho artístico en sí mismo aunque puede valerse de los mismos procesos y los mismos medios de expresión, al diseñar un objeto, o signo de comunicación visual en función de la búsqueda de una aplicación práctica.

Diseñar requiere principalmente consideraciones funcionales y estéticas. Esto necesita de numerosas fases de investigación, análisis, modelado, ajustes y adaptaciones previas a la producción definitiva del objeto. Además comprende multitud de disciplinas y

oficios dependiendo del objeto a diseñar y de la participación en el proceso de una o varias personas.

Diseñar es una compleja, dinámica e intrincada tarea. Es la integración de requisitos técnicos, sociales y económicos, necesidades biológicas, con efectos psicológicos y materiales, forma, color, volumen y espacio, todo ello pensado e interrelacionado con el medio ambiente que rodea a la humanidad. De esto último se puede desprender la alta responsabilidad ética del diseño y los diseñadores a nivel mundial. Un buen punto de partida para entender éste fenómeno es revisar la gestalt y como la teoría de sistemas aporta una visión amplia del tema.

Filósofos contemporáneos como Vilém Flusser (en su libro *Filosofía del Diseño*), proponen que el futuro depende del diseño.

El diseño examinado desde los dos puntos de vista fundamentales nos indica que es un boceto mental que espera ser plasmado para poder funcionar, el proceso anterior es considerado como imaginación o creatividad, la cual busca salir mediante trazos novedosos, que estéticamente y funcionalmente se conjuguen para así de ésta manera cubrir necesidades de otras personas, que se ven beneficiadas por el ingenio de un diseñador.

2.8 Diseño Industrial

Se denomina **diseño industrial** a la actividad humana ligada a la creación, desarrollo y humanización de los productos industriales, que como arte aplicada busca resolver las relaciones formales-funcionales de los objetos susceptibles de ser producidos industrialmente, mediante una expresión creativa y progresista que considera la función, estética y los materiales.

2.9 Diseño Interior

El diseño interior es la disciplina proyectual involucrada en el proceso de formar la experiencia del espacio interior, con la manipulación del volumen espacial así como el tratamiento superficial.

El diseño interior es una práctica creativa que analiza la información programática, establece una dirección conceptual, refina la dirección del diseño, y elabora documentos gráficos de comunicación y de construcción.

No debe ser confundido con la decoración interior, el diseño interior indaga en aspectos de la psicología ambiental, la arquitectura, y del diseño de producto, además de la decoración tradicional. Un diseñador interior o de interiores, es un profesional calificado

dentro del campo del diseño interior o quién diseña interiores de oficio como parte de su trabajo.



Imagen N° 03
Fuente: www.todoarquitectura.com



Imagen N° 04
Fuente: www.todoarquitectura.com



Imagen N° 05
Fuente: www.todoarquitectura.com

En ésta que es una de las diferentes ramas que entreteteje el árbol que surge de las áreas del diseño, el interiorismo es la creación de un ambiente especial para una o varias personas que se sienten emotivamente conformes y satisfechos, por la utilización de un

espacio, será corregido y personalizado, para cubrir un sentimiento de valorización de un bien material y vivir confortablemente.

2.10. Modelo de Diseño

Un modelo de diseño es un ejemplar modo de crear o concebir un todo bajo las calificaciones óptimas, cuyo fin es valorizarlo de tal manera que se lo pueda imitar o superar, mediante una conceptualización llena de simbología descriptiva, que represente las características y relaciones más importantes, para tener como resultado la modelización y así llegar a un diseño flexible.

2.11 Color

Lo siguiente son algunas ideas y pautas sobre el uso del color, aplicadas a determinadas estancias de la vivienda o lugares de estadía y distintos tipos de caracteres personales.

Los colores a menudo dicen sobre la salud y ánimo de las personas. Así mismo una vivienda también se viste con determinadas ropas según las personas que la habitan.

El color de la personalidad y las habitaciones.

En general las personas nerviosas, hiperactivas, dispersas o excitables tienen que evitar colores en exceso Yang: Rojos, amarillos, anaranjados o muy chillones. Son más acertados colores neutros y suaves que serenar y tranquilizan.

Si la habitación la ocupa una persona tímida, apática, friolera o con tendencia a la depresión evitaremos colores muy Yin. El negro, el azul oscuro, el verde sin luz, o tonos grises hundirían a la persona más profundamente. Los colores más cálidos representados en la primavera como los salmones, amarillos, o tonos luminosos pueden estimular el movimiento y resultar adecuados.

EL DORMITORIO:

En un dormitorio hay que ser prudente con la presencia excesiva de colores como el negro, verde oscuro, gris que pueden resultar demasiados fríos. Para un dormitorio suelen aconsejarse tonos basados en el rosa pálido, ámbar o melocotón en tonalidades pastel. Los colores neutros y blancos pueden estar bien si el conjunto muestra detalles de cierta calidez.

EL COMEDOR:

En el comedor no conviene abusar de colores chillones que no permiten relajarse ni tampoco de tonos oscuros que dan un toque de tristeza al lugar. Pueden ser interesantes

colores cremosos, amarillos en tonos suaves. Estos consejos siempre se adaptan a la luz natural así como al mobiliario y decoración.

LA COCINA:

En la cocina de una vivienda o lugares de servicio pueden utilizarse tonos basados en la tierra (ocres, teja, beige, etc.) evitando la frialdad que no estimula el placer de cocinar.

EL RECIBIDOR:

En un recibidor puede ser un consejo decantarse por colores claros, luminosos, alegres que inviten a entrar con buen ánimo. Un recibidor oscuro y penumbroso produce un estado de ánimo decaído al entrar a la vivienda.

No es aconsejable imponer ningún color que incomode o disguste a la persona que va a utilizar el espacio. El Feng Shui busca el equilibrio y utilizar cualquier información de forma fanática o estricta puede causar peor resultado que una corrección en si misma.

¿Qué colores uso ahora? Una pregunta muy común cuando no tienes ninguna referencia en la que basarte a la hora de hacer un diseño.

A partir de ahora los resultados de esta encuesta nos pueden servir de mucha ayuda.

Las conclusiones que podemos sacar son: El Azul es color favorito. Los colores cálidos también gustan mucho. Es preferible usar colores saturados y oscuros que los colores

claros, dependiendo del ambiente o espacio a trabajar y del tipo de uso que se lo va a dar; como también de las personas que van a ocupar o residir en ese ambiente.

Por último y como consecuencia de los resultados tenemos a nuestra disposición una “lista negra” de colores que no deberíamos usar, son aquellos que no fueron escogidos por la gente o por los diseñadores.

Encuesta realizada el 14 de septiembre del 2007, a 1845 diseñadores y 1256 personas naturales que no tienen relación con el diseño, a nivel mundial.

Tabla N° 02

Diseñadores No Diseñadores

18.0%	16.9%
12.7%	9.3%
6.0%	6.3%
14.6%	13.8%
28.4%	27.0%
12.3%	18.0%
2.7%	3.7%
3.8%	3.3%
1.5%	1.7%

11.4%	13.7%
54.6%	54.1%
34.0%	32.2%

Fuente: www.htmlife.com/archivos/colores

2.12 Materiales

DOS LINEAS INTRODUCCIÓN MATERIALES DE INTERIORES

Se deben considerar pisos antiderrapantes, escalones con mamperlán redondeado para evitar fracturas. El piso de los baños debe ser de un material que sea fácil de limpiar. No deben guardar olores. Los recubrimientos deben ser de tonos claros en muros y plafones para proporcionar mayor luz en interiores debido a las carencias visuales de los ocupantes.

Los materiales que se utilicen para fabricar puertas, ventanas y domas, deben resistir al fuego por lo menos una hora; el ancho de pasillos debe ser, como mínimo, de 1.20 m. Para la prevención de siniestros se preferirán materiales incombustibles. Es importante tomar en cuenta la sensación de calidez de hogar para elegir todos los elementos de recubrimiento.

Tabla N° 03

	Material	Color	Medida
Pared	Recubrimiento Pintura Porcelanato	Línea Arquitectónica Permalatex y Satinado Condor Colección Graitman 2007	40 x 40 cm
Piso	Porcelanato Piso Flotante Alfombra con Padin	Colección Graitman 2007 Lamipac Cherry	40 x 40 cm
Cielo Raso	Champeado Gypsun	Blanco Blanco Beige	

Fuente: Gabriel Cevallos

2.13 Ergonomía para adultos Mayores

Para los datos ergonómicos presentados a continuación se deberá tomar en cuenta unos puntos y conclusiones, que son:

1. Los ancianos de uno u otro sexo tienden a ser más bajos que los jóvenes. Esto se debe a que los mayores adultos pertenecen a generaciones anteriores y un estudio revela que las dimensiones del cuerpo están aumentando. También insinúan que esta reducción puede deberse a una supervivencia relativa de individuos bajos y delgados.

2. Las medidas de extensión tomadas en personas de edad son menores que entre la gente joven. Existe considerable variabilidad en el grado en que la extensión empeora por causa de la artritis o limitaciones en el movimiento de las articulaciones. Esto es particularmente aplicable en la extensión vertical.

Tabla N° 04

PESO	55 a 64 años		65 a 74 años		75 a 79 años	
	lb	kg	lb	kg	lb	kg
95 HOMBRES	213	96,6	207	93,9	198	89,8
MUJERES	211	95,7	196	88,9	193	87,5
50 HOMBRES	165	74,8	161	73	146	66,2
MUJERES	146	66,2	145	65,8	137	62,1
5 HOMBRES	123	55,8	117	53,1	107	48,6
MUJERES	112	50,8	106	48,1	95	43,1

Tabla N° 05

ESTATURA	55 a 64 años		65 a 74 años		75 a 79 años	
	pulg	cm	pulg	cm	pulg	cm
95 HOMBRES	72,2	183,4	70,9	180,1	70,5	179,1
MUJERES	66,6	169,2	65,5	166,4	64,9	164,8
50 HOMBRES	67,6	171,7	66,8	169,7	66,2	168,1
MUJERES	62,3	158,2	61,6	156,5	61,8	157
5 HOMBRES	62,9	159,8	62,7	159,3	61,3	155,7
MUJERES	58,4	148,3	57,5	146,1	55,3	140,5

Fuente: Las Dimensiones Humanas en los Espacios Interiores Ediciones G. Gil 1993

Tabla N° 06

ALTURA EN POSICIÓN SEDENTE ERGUIDA	55 a 64 años		65 a 74 años		75 a 79 años	
	pulg	cm	pulg	cm	pulg	cm
95 HOMBRES	37,7	95,8	36,9	93,7	36,7	93,2
MUJERES	35,4	89,9	34,5	87,6	34,8	88,4
50 HOMBRES	35,3	89,7	34,8	88,4	34,3	87,1
MUJERES	33	83,8	32,2	81,8	32,1	81,5
5 HOMBRES	32,9	83,6	32,5	82,6	31,8	80,8
MUJERES	30,7	78	29,7	75,4	28,1	71,4

Tabla N° 07

ALTURA EN POSICIÓN SEDENTE NORMAL	55 a 64 años		65 a 74 años		75 a 79 años	
	pulg	cm	pulg	cm	pulg	cm
95 HOMBRES	36	91,4	35,7	90,7	35,8	90,9
MUJERES	34,4	87,4	33,9	86,1	33,4	84,8
50 HOMBRES	33,9	86,1	33,4	84,8	33,3	84,6
MUJERES	32,1	81,5	31,2	79,2	31	78,7
5 HOMBRES	31,3	79,5	31,2	79,2	29,8	75,7
MUJERES	29,7	75,4	28,7	72,9	27,1	68,8

Fuente: Las Dimensiones Humanas en los Espacios Interiores Ediciones G. Gil 1993

Tabla N° 08

ANCHURA CODO CODO	55 a 64 años		65 a 74 años		75 a 79 años	
	pulg	cm	pulg	cm	pulg	cm
95 HOMBRES	20	50,8	19,9	50,5	19,5	49,5
MUJERES	20,2	51,3	19,7	50	19,1	48,5
50 HOMBRES	16,7	42,4	16,8	42,7	16,4	41,7
MUJERES	16,3	41,4	16,4	41,7	15,7	39,9
5 HOMBRES	14,1	35,8	14	35,6	14	35,6
MUJERES	13,4	34	13,7	34,8	13,1	33,3

Tabla N° 09

ANCHURA CADERAS	55 a 64 años		65 a 74 años		75 a 79 años	
	pulg	cm	pulg	cm	pulg	cm
95 HOMBRES	15,9	40,4	15,7	39,9	15,5	39,4
MUJERES	17,4	44,2	17,3	43,9	16,8	42,7
50 HOMBRES	14	35,6	13,9	35,3	13,6	34,5
MUJERES	14,7	37,3	14,6	37,1	14	35,6
5 HOMBRES	12,2	31	12,2	31	12,1	30,7
MUJERES	12,9	32,8	12,4	31,5	11,7	29,7

Fuente: Las Dimensiones Humanas en los Espacios Interiores Ediciones G. Gil 1993

Tabla N° 10

ALTURA DE CODO EN RE- POSO	55 a 64 años		65 a 74 años		75 a 79 años	
	pulg	cm	pulg	cm	pulg	cm
95 HOMBRES	11,9	30	10,9	27,7	10,6	26,9
MUJERES	10,9	27,7	10,2	25,9	10	25,4
50 HOMBRES	9,3	23,6	9	22,9	8,6	21,8
MUJERES	9	22,9	8,5	21,6	8,4	21,3
5 HOMBRES	7,2	18,3	7,1	18	6,5	16,5
MUJERES	7,1	18	6,4	16,3	6,4	16,3

Tabla N° 11

HOLGURA MUSLO	55 a 64 años		65 a 74 años		75 a 79 años	
	pulg	cm	pulg	cm	pulg	cm
95 HOMBRES	6,8	17,3	6,7	17	6,6	16,8
MUJERES	6,9	17,5	6,6	16,8	6,5	16,5
50 HOMBRES	5,5	14	5,4	13,7	5,2	13,2
MUJERES	5,4	13,7	5,3	13,5	5,2	13,2
5 HOMBRES	4,2	10,7	4,2	10,7	4,1	10,4
MUJERES	4,1	10,4	4,1	10,4	4	10,1

Fuente: Las Dimensiones Humanas en los Espacios Interiores Ediciones G. Gil 1993

Tabla N° 12

ALTURA DE RODILLA	55 a 64 años		65 a 74 años		75 a 79 años	
	pulg	cm	pulg	cm	pulg	cm
95 HOMBRES	23,1	58,7	22,9	58,7	22,7	57,7
MUJERES	21,4	54,4	21	53,3	20,9	53,1
50 HOMBRES	21,1	53,6	21	53,3	20,7	52,6
MUJERES	19,5	49,5	19,2	48,8	19,4	49,3
5 HOMBRES	19,1	48,5	19,2	48,8	19	48,3
MUJERES	17,8	45,2	17,8	45,2	17,3	43,9

Tabla N° 13

ALTURA DE POPLITEA	55 a 64 años		65 a 74 años		75 a 79 años	
	pulg	cm	pulg	cm	pulg	cm
95 HOMBRES	19	48,3	18,9	48	18,4	46,7
MUJERES	17,1	43,4	17	43,2	17,2	43,7
50 HOMBRES	17,1	43,4	17,1	43,4	16,6	42,2
MUJERES	15,4	39,1	15,3	38,9	15,6	39,6
5 HOMBRES	15,3	38,9	15,2	38,6	15,2	38,6
MUJERES	13,6	34,5	13,9	35,3	13,5	34,3

Fuente: Las Dimensiones Humanas en los Espacios Interiores Ediciones G. Gil 1993

Tabla N°14

ALTURA NAL- GA PLOPLITEO	55 a 64 años		65 a 74 años		75 a 79 años	
	pulg	cm	pulg	cm	pulg	cm
95 HOMBRES	21,5	54,6	20,9	53,1	21,2	53,8
MUJERES	21	53,3	20,9	53,1	20	50,8
50 HOMBRES	19,4	49,3	19,3	49	18,9	48
MUJERES	18,9	48	18,8	47,8	18,7	47,5
5 HOMBRES	17,2	43,7	17,3	43,9	17	43,2
MUJERES	17,1	43,4	16,9	42,9	17	43,2

Tabla N° 15

LARGURA NAL- GA RODILLA	55 a 64 años		65 a 74 años		75 a 79 años	
	pulg	cm	pulg	cm	pulg	cm
95 HOMBRES	24,9	63,2	24,8	63	24,7	62,7
MUJERES	24,7	62,7	24,6	62,5	23,9	60,7
50 HOMBRES	23,1	58,7	23	58,4	22,6	57,4
MUJERES	22,3	56,6	22,2	56,4	22,2	56,4
5 HOMBRES	21,2	53,8	21	53,3	21	53,3
MUJERES	20,3	51,6	20,2	51,3	19,9	50,5

Fuente: Las Dimensiones Humanas en los Espacios Interiores Ediciones G. Gil 1993

Dentro de las características funcionales se tomarán en cuenta las mismas condicionantes que para las personas minusválidas, pues en la etapa de la vejez disminuye la capacidad para desplazarse libremente por lo que es necesario bastón, trípodes o silla de ruedas. Las circulaciones serán más amplias que lo normal.

Circulaciones exteriores. Accesos. Comprende el tramo que recorre el individuo desde la calle hasta el vestíbulo principal para ingresar al interior del edificio. Cuando exista pendiente en el terreno es recomendable ligar el vestíbulo por medio de rampa con anchura mínima de 1.50 m o por medio de andadores de 0.91 m de ancho con pasamanos a ambos lados a una altura de 0.75 a 0.86 m. El vestíbulo de acceso a una vivienda será como mínimo de 1.80 x 1.80 m. En edificios; mayor volumen de

construcción, estará ligado con rampas y escalinatas a las zonas de acceso (estacionamiento o a la calle). La unión del vestíbulo con la rampa debe ser lo más suave posible. Estacionamiento. En estacionamientos públicos se destinarán cajones para personas discapacitadas; deben tener en uno de sus costados una rampa de 1.52 de ancho que conduzca a la banqueta. Circulaciones interiores. En vestíbulos de acceso se considera circulación de 1.05 a 1.20 m, mínimo. En pasillos, para cambio de dirección, 0.92 m de ancho y descanso de 1.22 m. Cuando el descanso se reduce a 0.60 ó 0.90 cm, el ancho aumenta de 1.06 a 1.22 m como mínimo. Cuando la persona requiere usar silla de ruedas, en los puntos donde tenga que maniobrar se considera un ancho mínimo de 1.50 m. Puertas. Se consideran puertas de por lo menos 90 cm libres (sin considerar chambranas) en los locales incluyendo sanitarios; barandales de apoyo de 5 cm de diámetro a 76 cm de altura. Rampas. Se debe evitar la existencia de escalones; se suplen con rampas de pendiente máxima de 8% en interiores y 12% en exteriores en longitudes máximas de 10m, considerando 0.90 m de ancho por persona en interiores y 1.50 m en exteriores. Áreas de espera. En estos espacios se dejan asientos para personas discapacitadas con todos los accesorios correspondientes. Si se dejan espacios para sillas de ruedas deben ser de 0.80 x 1.20 m. Dentro de circulaciones prolongadas o vestíbulos de espera se dotará de sillas para descanso. Zonas de descanso exteriores. Espacios donde el anciano reflexiona y medita. Son patios rodeados por jardines y a los que se accede por andadores o rampas. Las bancas o asientos tendrán altura máxima de 0.38 m. Ascensores. Los botones estarán a una altura de 0.89 m como mínima y 1.22 como máxima. Contactos. Se instalarán a una altura del nivel de piso terminado de 0.38 m a la

parte inferior de la caja. Apagadores. 1.22 a 1.37 m; éstas mismas alturas son aplicables a closets y alacenas de cocina.

2.14 Ergonomía Visual

En gran medida, la calidad de la interfase entre cualquier sistema de comunicación visual y el observador es función del grado en que el diseñador de aquél y el espacio que lo alberga sean respuesta a ciertas posibilidades y limitaciones humanas fundamentales. Los factores más importantes que el diseñador de interiores y el arquitecto deben tener en cuenta entran de lleno en la biomecánica del cuerpo humano y en la geometría del campo visual. Aquí se analizará posteriormente la altura de los ojos en diferentes posiciones concernientes a la función dentro del aspecto visual de un asilo para adultos mayores.

Los movimientos de las articulaciones y las posiciones tienen lugar entres planos fundamentales: capital, frontal o coronal y transversal.

Movimiento de la Cabeza en el Plano Horizontal



Imagen N° 06

Fuente: Las Dimensiones Humanas en los Espacios
Interiores / Ediciones G. Gil / 1993

Movimiento de la Cabeza en el Plano Vertical

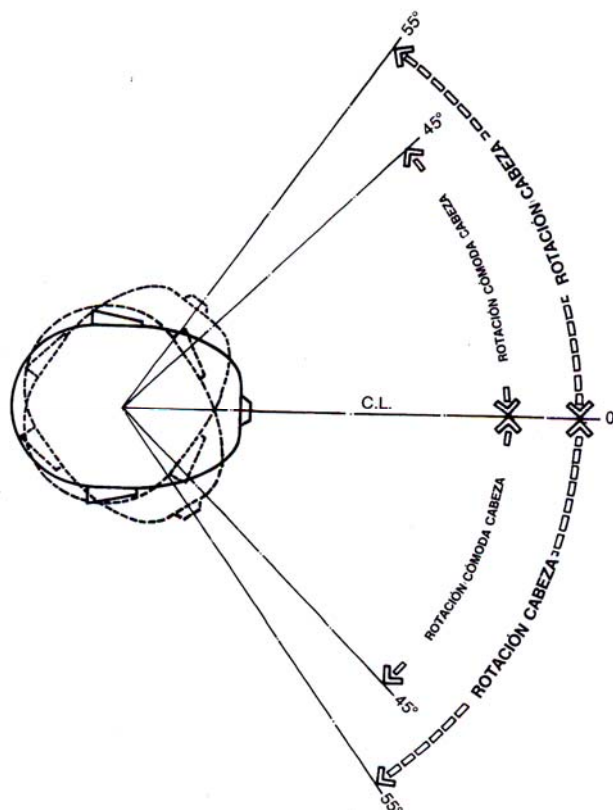

Imagen N° 07
Fuente: Las Dimensiones Humanas en los Espacios
Interiores / Ediciones G. Gil / 1993

El campo de visión es la porción de espacio, medida en grados, que se percibe manteniendo fijos cabeza y ojos; cuando se refiere a un solo ojo se llama visión

monocular. En el interior de este campo las figuras pronunciadas no se transmitan al cerebro, haciendo que los objetos parezcan indefinidos y difusos.

Campo Visual en el Plano Horizontal

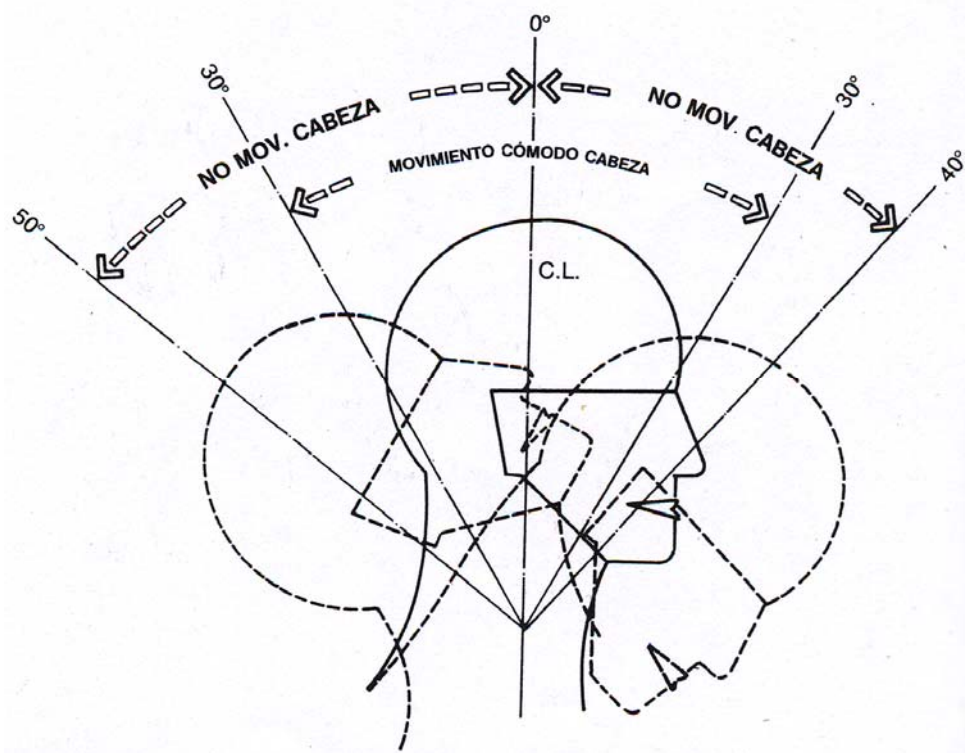

Imagen N° 08

Fuente: Las Dimensiones Humanas en los Espacios Interiores / Ediciones G. Gil / 1993

Campo Visual en el Plano Vertical

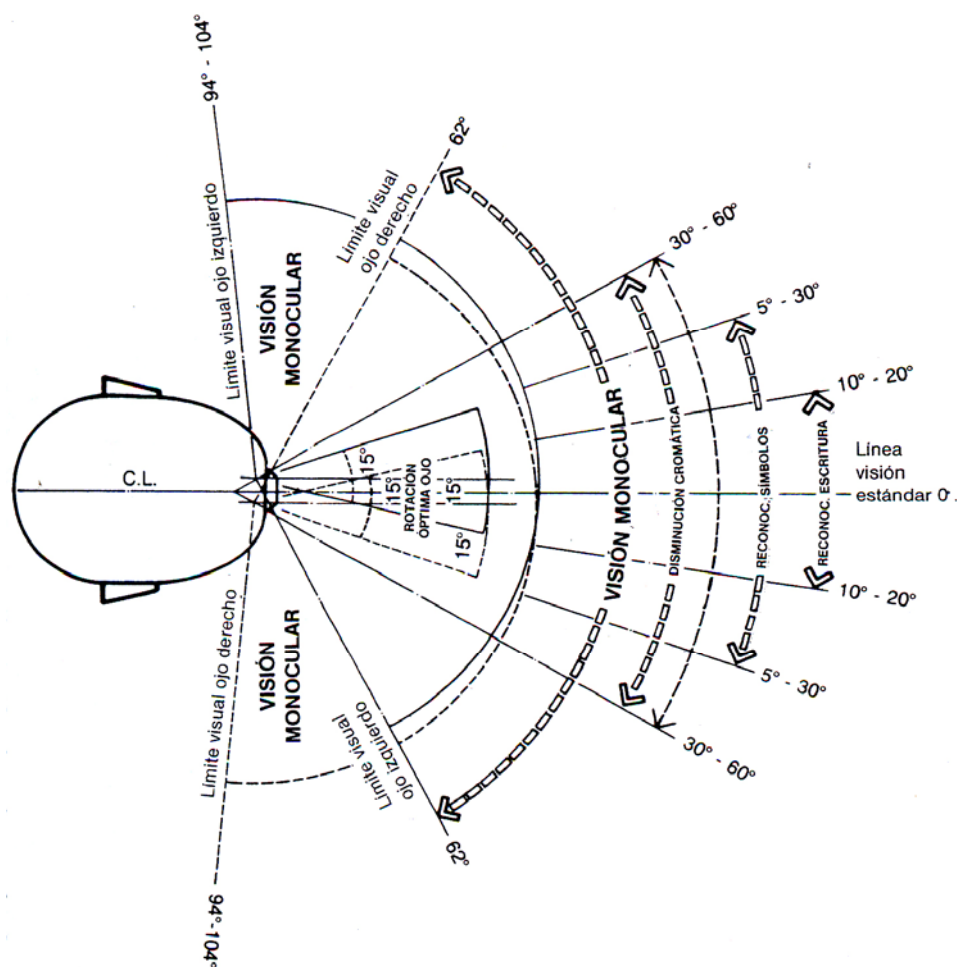

Imagen N° 09

Fuente: Las Dimensiones Humanas en los Espacios
Interiores / Ediciones G. Gil / 1993

Con el fin de facilitar a las personas discapacitadas la localización de servicios, equipos y espacios que se encuentran en su entorno, se utilizan los sistemas de comunicación e identificación, para lo que será necesario tomar en cuenta lo siguiente:

1. Se deberán utilizar colores contrastantes y luminosos como fondo de letreros y señales.
2. Es importante la colocación de colores y texturas en cambios de nivel en espacios interiores y exteriores.
3. Se colocarán señales sonoras para invidentes o débiles visuales en semáforos indicativos de paso o alto.
4. Se indicará con símbolos convencionales los espacios destinados para uso exclusivo de las personas discapacitadas.

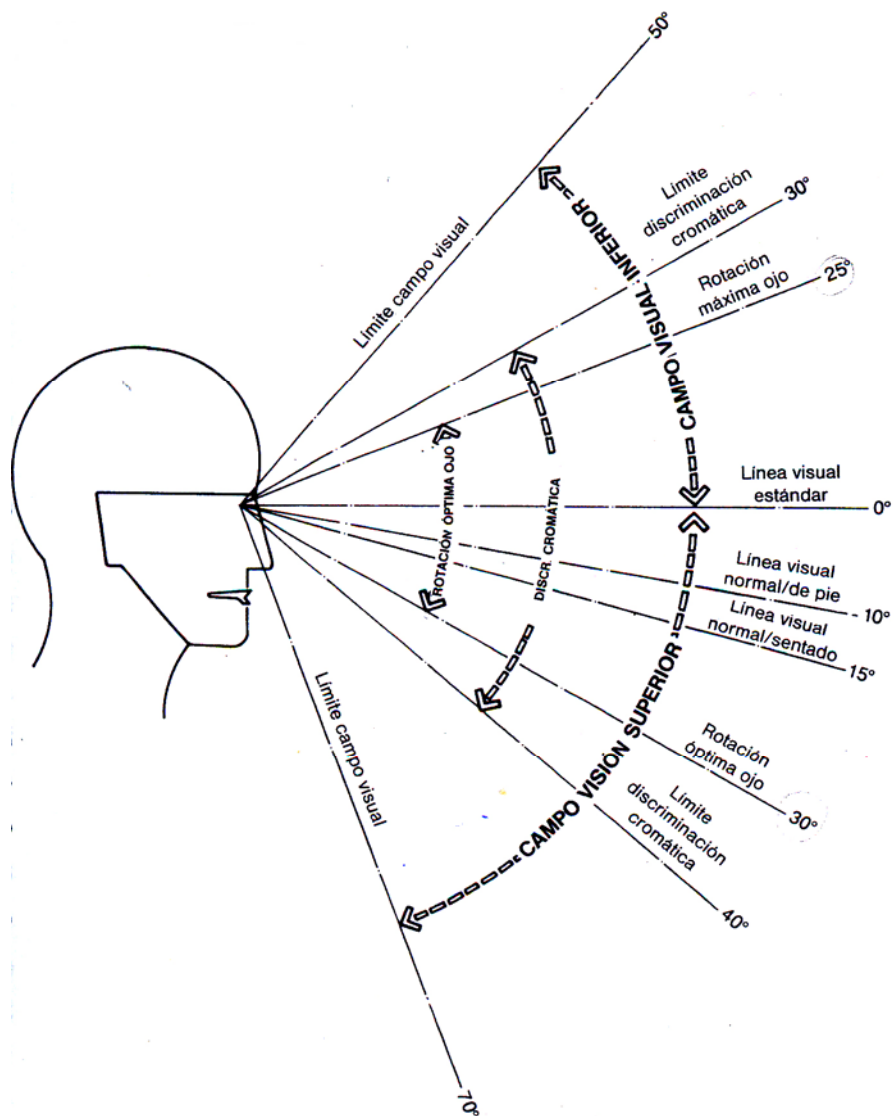
En los sitios que existan señales de información de identificación direccionales como mapas y exhibiciones, habrá un sistema auditivo y táctil para sordos y ciegos. Las señales y números de identificación tendrán caracteres realzados por lo menos de 0.03 m

con orillas definidas por lo menos de 0.06 m de alto. Estas señales se ubicarán en posición uniforme en todo el edificio, junto a la puerta, del lado del cerrojo y empotradas a una altura entre 1.35 Y 1.50 m.

2.15 Estilos

No hay una definición precisa para el concepto de *estilo* en decoración. Para aproximarnos habrá que buscar pistas en la definición propia de estilo.

La palabra *estilo* se define como una manera particular de hacer algo; una expresión distintiva.

En decoración decimos que un estilo es una forma particular de decorar o ambientar un espacio, a través de ciertas pautas, cierta composición, formas, colores, muebles e incluso cierta arquitectura, que están vinculadas generalmente a un contexto socio-cultural determinado que les da características propias.



Imagen N° 10

Fuente: www.estiloambientación.com.ar/estilodecoracion

La clasificación o definición de un estilo estuvo históricamente asociada a un conjunto de criterios estéticos que reflejaban el gusto y la moda de una época y un lugar en particular, básicamente en las residencias de la clase alta. En esa época los muebles y los demás elementos de decoración, incluyendo la vajilla, desde los platos de porcelana hasta las copas de cristal, estaban hechos a mano.

Las familias influyentes o quienes gobernaban establecían, mientras duraba su poder, un estilo en base a sus gustos arquitectónicos y a los elementos decorativos que mandaban a confeccionar para ellos mismos. Esa arquitectura y mobiliario en palacios y mansiones

definían en sí el estilo, por supuesto, hasta que llegara otro grupo de poder y los reemplazara.

Con la revolución industrial surgieron las primeras máquinas que permitieron hacer objetos en serie y poner al alcance de todos muebles y elementos que hasta allí eran sólo para unos pocos. Desde entonces los estilos se sucedieron con mayor frecuencia y de manera menos obvia, hasta volver flexible el concepto de un estilo en particular.

En la actualidad los estilos están permanentemente mutando y reinterpretándose, principalmente por nuestra facilidad para viajar que hace que un estilo no esté confinado a una región o época en particular. Los estilos ya no se aplican exclusivamente a un lugar o cultura, ya no responden a una época particular y no pueden ser definidos con tanta claridad.

Hoy los estilos son más que nada influencias, puntos de partida, referencias de estilos que cada uno hace propios y adapta a su entorno, sus gustos y su personalidad. En los hogares contemporáneos se destaca una decoración ecléctica; mezclas y fusiones. Los estilos se integran, no se excluyen mutuamente, sino que se adaptan y se asocian dando lugar a nuevos estilos.

Minimalismo

El minimalismo se caracteriza por la extrema simplicidad de sus formas, ambientes amplios y despojados, líneas puras, formas geométricas básicas y colores neutros, buscando el equilibrio y armonía desde la mínima expresión.



Imagen N° 11
Fuente: www.arqhys.com



Imagen N° 12
Fuente: www.arqhys.com

Estilo Zen

El estilo Zen busca la armonía y el equilibrio a través de la simplicidad; pocos objetos, materiales naturales y presencia de aromas, algo propio del estilo Zen. El Zen utiliza colores claros y tonalidades neutras. Los muebles dentro del estilo Zen deben seguir la máxima simplicidad en sus líneas. Muebles bajos, de líneas rectas que invitan al orden y, en su mayoría, conservan el color de la madera natural.

Para entender el Zen aplicado a la decoración es indispensable conocer previamente las bases del Zen como estilo de vida o disciplina espiritual.

Las verdaderas raíces místicas y filosóficas del Zen se encuentran en la vida y enseñanzas de Buda, en el siglo VI a.C., e incluso más atrás, hasta las tradiciones espirituales del Hinduismo recogidas en Los Vedas. El Zen alcanza su expresión definitiva en Japón a mediados del siglo XIII, influyendo profundamente en la mentalidad y las costumbres de la cultura tradicional japonesa, donde todavía se sigue enseñando y practicando hoy en día en las diversas escuelas y monasterios Zen.



Imagen N° 13
Fuente: www.arqhys.com



Imagen N° 14
Fuente: www.arqhys.com

Estilo Oriental

Basado en una interpretación exótica y personal de esta cultura milenaria, con la simplicidad que aportan su sabiduría y filosofía. Colores, objetos, murales y adornos que remiten en todo momento (o copian) su estética y costumbres. Contraste de texturas (piedra, madera, papel), objetos místicos (fuentes, velas, inciensos) y la presencia de la naturaleza (piedras, agua, flores) en un total equilibrio, propuestos a partir del concepto del yin y yang como balance de energías.



Imagen N° 15
Fuente: www.arqhys.com

Estilo Rústico

Se destaca por el uso de materiales nobles y naturales poco tratados, como la madera, el mimbre o la esterilla, aplicados tanto en objetos y utensilios como en paredes y pisos. También se da importancia a las artesanías y a las telas duras en colores claros. Puede ser un estilo sencillo o sofisticado, evitando los ambientes sobrecargados.



Imagen N° 16
Fuente: www.arqhys.com

Estilo Loft

La adaptación de locales industriales para vivienda, aprovechando así su estructura básica, formó un nuevo estilo. Es frío, de superficies limpias y duras, colores sólidos, sin calidez aparente. Se utilizan el metal, el plástico y la goma. Formas geométricas puras y

ángulos muy marcados. Es un estilo tranquilo y neutro. El espacio vacío constituye el elemento más importante.

Estilo claramente contemporáneo y muy de tendencia, el estilo loft es el resultado de una reconversión de locales industriales en viviendas. Por tanto, nos encontramos con grandes espacios, con un look industrial muy marcado y que tiene como influencias toda una tendencia de objetos decorativos que han desplazado su concepto original para entrar en cualquier tipo de hábitat.



Imagen N° 17
Fuente: www.arqhys.com

Estilo Kitsch

El kitsch se destaca por el predominio del color y las formas, la utilización de elementos antiestéticos y chillones. Predominan los colores rosa chicle, azul cielo, verde manzana y

rojo. Las texturas utilizadas son también muy variadas: el alambre, las pieles sintéticas, el cristal, el plástico y el papel. Muebles de raras formas, lámparas de lava, accesorios disparatados y toda clase de objetos que tengan que ver con el arte y con este tipo de cultura. Utiliza también cortinas de caireles y almohadones de pelo. En definitiva, cualquier tipo de estampado u objeto que sea llamativo y original.

El kitsch es algo más que un movimiento decorativo. No existe ninguna palabra en castellano que sea sinónimo de este **término de origen alemán**. Lo que encierra el significado de esta palabra es una expresión artística que surge de la necesidad de expresar la felicidad de una clase media sin grandes metas intelectuales. Lo kitsch se limita a buscar el **placer por la ostentación** y por el derroche de formas y colores. Fruto del **consumismo**, esta tendencia está totalmente en contra de lo funcional.



Imagen N° 18
Fuente: www.arqhys.com

Estilo Shabby Chic

El shabby chic se destaca en objetos y muebles antiguos pero actualizados, quizá algo desgastados o con pátinas, pero que no luzcan como viejos. *Shabby* significa desaliñado, deteriorado, pero en este caso que luce a nuevo, agiornado, y de allí el término *chic*. El shabby chic se apoya principalmente en accesorios y muebles. Lámparas y arañas antiguas patinadas, con caireles y un toque romántico. Muebles antiguos pintados o patinados, combinados con telas actuales y muebles modernos. Tapizados, almohadones y cortinas con flores.



Imagen N° 19
Fuente: www.arqhys.com

Estilo Clásico

Se basa en la conservadora casa burguesa del siglo pasado. Lo forman materiales clásicos que dan calor y comodidad, además de estampados, plantas, murales, zócalos, cornisas, amplios cortinados y adornos delicados. Los colores que utiliza son los granates, verdes, rojos oscuros y marrones; motivos de pájaros, flores, frutas y rayas más que cuadrados.



Imagen N° 20
Fuente: www.arqhys.com



Imagen N° 21
Fuente: www.arqhys.com

2.16 Espacios y Ambientes.

2.16.1 Espacios

La historia de la arquitectura es primordialmente una historia de la configuración del espacio por la mano del hombre. Si bien la arquitectura es el arte en cuyo interior nos movemos; es el arte que nos envuelve. Los pintores y escultores afectan nuestros sentidos creando cambios en las formas y en las relaciones de proporción entre ellas o a través de la manipulación de la luz y el color.

La realidad de la arquitectura no reside en los elementos sólidos que la configuran, sino que, más bien, la realidad de la arquitectura hay que buscarla en el espacio encerrado por la cubierta y las paredes antes que en ellas mismas. El arquitecto manipula los espacios de muchos tipos. En primer lugar ahí que hablar del: **Espacio físico:** que puede definirse como el volumen del aire limitado por las paredes, el suelo y el techo de una sala. Este espacio puede ser muy fácil computado y expresado en forma de metros cúbicos o pies cúbicos.

2.16.2 Ambientes

Se entiende por **ambiente** el entorno o suma total de aquello que nos rodea y que afecta y condiciona especialmente las circunstancias de vida de las personas o la sociedad en su conjunto. Comprende el conjunto de valores naturales, sociales y culturales existentes en un lugar y un momento determinado, que influyen en la vida del hombre y en las generaciones venideras. Es decir, no se trata sólo del espacio en el que se desarrolla la vida sino que también abarca seres vivos, objetos, agua, suelo, aire y las relaciones entre ellos, así como elementos tan intangibles como la cultura.



Imagen N° 22
Fuente: www.bricodecoracion.com

2.17 Espacios requeridos

Despensas

Tabla N° 16

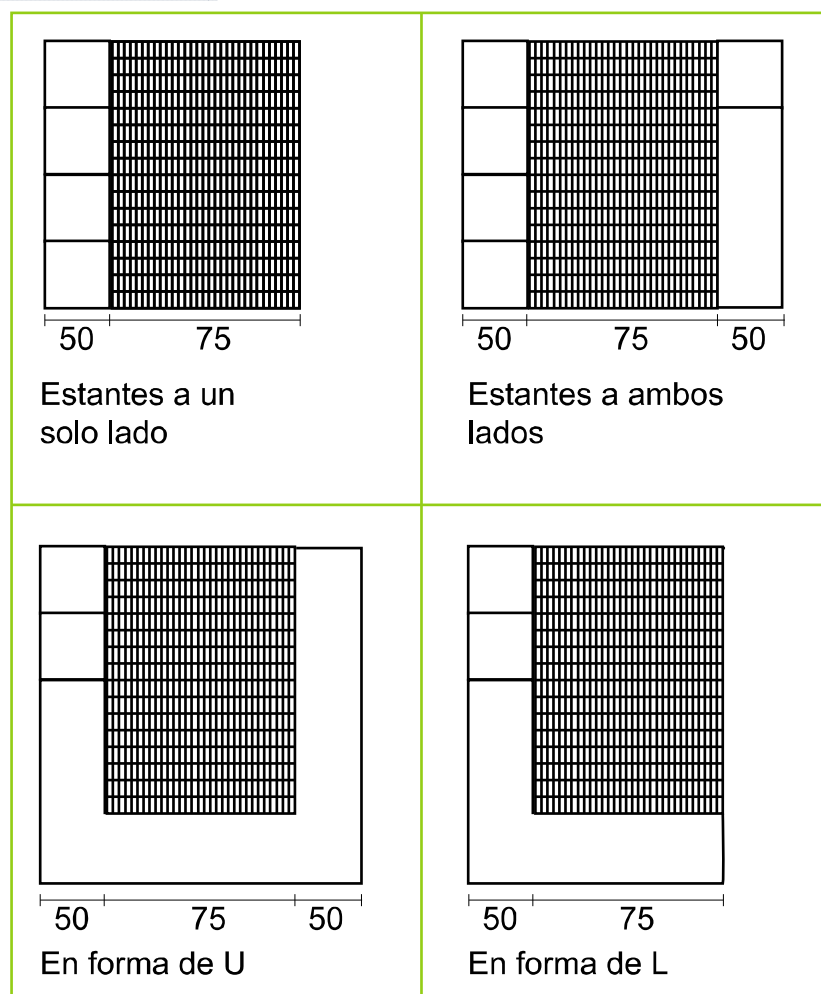

Fuente: NEUFERT, Ernst: Arte de proyectar en Arquitectura, Editorial Gustavo Gil, S.A. Barcelona, 12° edición

Comedores

Tabla N° 17

N° de comensales	Anchura cm	Profundidad cm	Sup. mínima m ²
4 personas		≥ 130	2.6
5 personas		≥ 180	3.8
6 personas	≥ 180	≥ 195	3.9
7 personas		≥ 245	5.1
8 personas		≥ 260	5.2

Fuente: NEUFERT, Ernst: Arte de proyectar en Arquitectura, Editorial Gustavo Gil, S.A. Barcelona, 12° edición



Imagen N° 23

Fuente: NEUFERT, Ernst: Arte de proyectar en Arquitectura, Editorial Gustavo Gil, S.A. Barcelona, 12° edición

Espacio mínimo para realizar entrevistas médicas

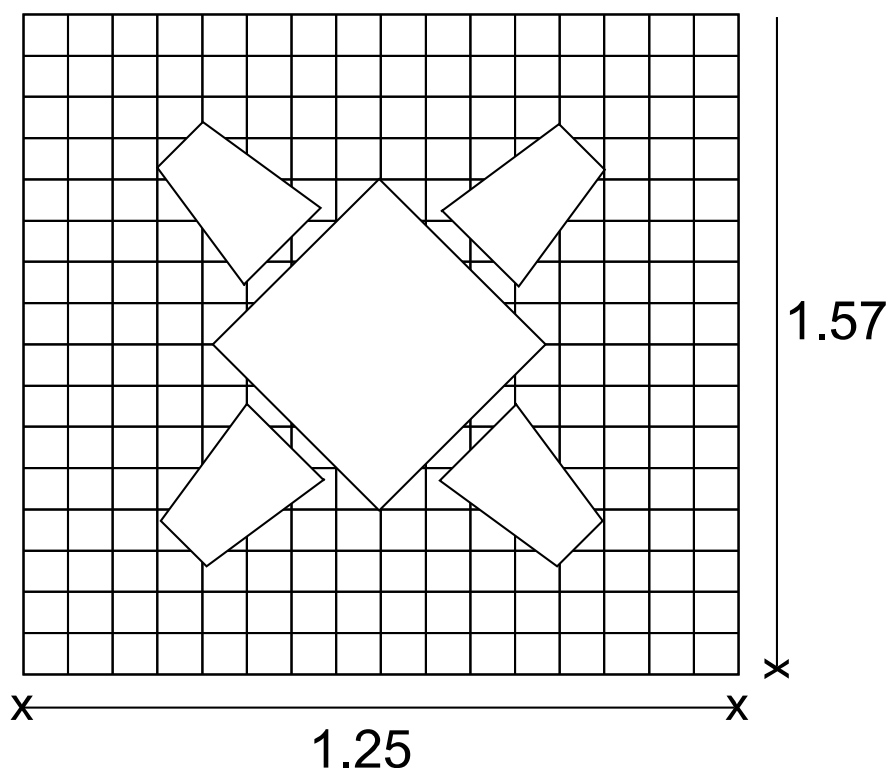

Imagen N° 24
Fuente: NEUFERT, Ernst: Arte de proyectar en Arquitectura, Editorial Gustavo Gil, S.A. Barcelona, 12° edición

2.18 Distribución espacios

1. Bodega
2. Dormitorio Personal
3. Dormitorio General
4. Baño
5. Ropería
6. Vestuario de Auxiliar de Enfermería
7. Sala de Rehabilitación

8. Despensa
9. Sala de Hidroterapia
10. Terapia Ocupacional
11. Cocina
12. Comedor
13. Dispensario de Enfermería
14. Capilla
15. Utilería
16. Departamento Dietético
17. Sala – Recibidor
18. Oficina de Jefe de Enfermería.

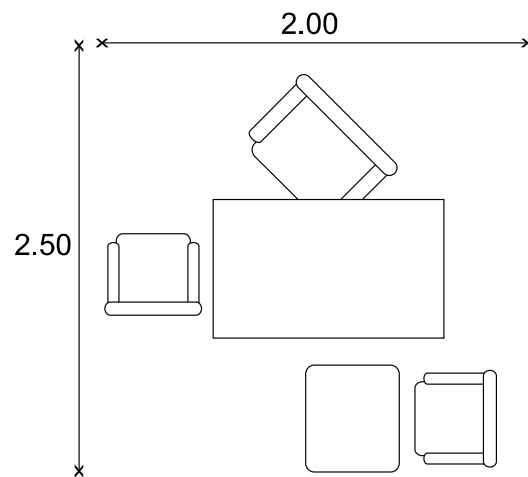
2.19 Listado de Requerimientos de Mobiliario y Espacio o Ambientes

1. Archivadores
Estanterías
2. Sillones Unipersonales
Sillas
Camas de Dos Plazas
Armarios
Veladores

3. Sillas

Camas de Una y Media Plazas

Armarios

Veladores

4. Equipo Sanitario

Accesorios

5. Estanterías

Depósitos

6. Casilleros

Bancas

7. Bancas

Sillas

Equipo

Camilla

8. Refrigeradores

Estanterías

9. Bancas

Sillas

Equipo

10. Mesas

Sillas

Mueble TV

Mesa de exposición

11. Equipos de Cocina

Estanterías

Mesones

Alacenas

12. Mesas

Sillas

13. Escritorio

Sillas

Estanterías

Camilla

14. Mesas

Sillas

Bancas

15. Estanterías

16. Archivadores

Sillas

Escritorios

17. Sillones Bipersoales

Sillones Tripersoales

Sillones Unipersoales

Mueble para TV

Mesas

18. Archivadores

Sillas

Escritorios

Calidad de Vida del Adulto Mayor

La calidad de vida es la interacción entre la satisfacción de vida y las condiciones objetivas de vida. Estas últimas engloban la salud, el cuidado familiar, las actividades laborales o recreativas, las prestaciones estatales y la satisfacción de las necesidades de relación social.

La satisfacción de vida es una macrovariable muy difícil de manejar de forma operativa. Engloba un juicio general (subjetivo y afectivo) hacia determinadas áreas de relación.



Imagen N° 25
Fuente: www.lavozdeldesierto.com

En el caso de los ancianos, la satisfacción con el desempeño laboral y social pasado, las condiciones de vivienda y cuidado actual, las relaciones familiares, el desempeño personal (grado de dependencia y salud), las relaciones amigables y sociales.

La longevidad ha sido, para toda la humanidad, un ideal expresado de muy diversas maneras, desde tiempos inmemorables. Mas no sólo la longevidad o vivir mucho, sino vivir muchos años en las mejores condiciones posibles.

Hace ya más de 20 siglos, Marco Tulio Cicerón, filósofo y orador romano, dedicaba su Diálogo de la vejez a Marco Catón, el Viejo, admirado por la dignidad con la cual éste vivía su ancianidad. Al mismo tiempo y por contraposición, se refería Cicerón a otro Diálogo sobre la vejez escrito por Chío -también filósofo estoico-, el cual aludía a Títono, personaje mítico de Troya, esposo de la diosa Aurora, quien obtuvo de los dioses una larga vida, pero olvido pedirles calidad para la misma. Así que, cansado de vivir y ya en precarias condiciones, Títono logró, finalmente, que los dioses lo transformaran en cigarra.

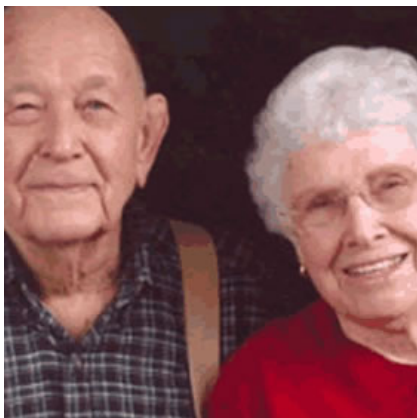
La meta es, entonces, que la longevidad se convierta cada vez más en mejor calidad de vida y cada vez menos en una calamidad personal. Este propósito es posible de alcanzar, dependiendo de la influencia del contexto histórico y cultural, de las condiciones y estilos de vida, los factores biológicos y los avances científicos en el cuidado de la salud. Gracias a la conjunción de los factores mencionados, es posible no sólo extender la esperanza de vida, sino también posponer algunas pérdidas de capacidades funcionales

y, potencialmente, prometer mejorar la calidad de vida por más años, y no sólo más años.



Imagen N° 26
Fuente: www.jovenesenconfianza.com

Centrándonos en las investigaciones, éstas han orientado sus esfuerzos a la creación de instrumentos de medición o evaluación de la calidad de vida sin estar acompañados de una reflexión sistemática sobre los aspectos conceptuales en los que se fundamenta. Esta situación ha propiciado que exista una cantidad cada vez mayor de información cuya adecuada interpretación se dificulta por la carencia de una teoría general que dé sentido a dicha información.



Imagen N° 27
Fuente: www.madresdedesamparados.com

CAPITULO III

3. METODOLOGÍA

3.1 Enfoque

Tomando en cuenta los objetivos que planteen acciones inmediatas y el tema de investigación, el enfoque de este trabajo investigativo es cualitativo porque el problema requiere una información interna del Asilo para Adultos Mayores del Hospital Docente Ambato.

3.2 Modalidad Básica de la Investigación

La presente investigación se enmarcó en la modalidad de campo, ya que se estudian los hechos en el lugar donde se producen, en el Asilo para Adultos Mayores del Hospital Docente Ambato.

El mismo fue complementando con bibliografía especialmente para la elaboración del marco teórico.

3.3 Nivel o Tipo de Investigación

3.3.1 Por los Objetivos

La investigación a realizarse será aplicada, porque permitirá elaborar una propuesta de diseño y ambientación de distribución de espacios que planteará la solución al problema a investigarse.

3.3.2 Por el alcance

Será descriptiva, permitirá conocer la situación real del contexto, obtener resultados, establecer comparaciones y determinar conclusiones.

3.3.3 Por el lugar

El trabajo se realizará en el Asilo para Adultos Mayores del Hospital Docente Ambato por lo tanto la investigación será de campo.

Dentro de los niveles de investigación se inició con el nivel EXPLORATORIO en el que se indagó el problema; a continuación, en un nivel DESCRIPTIVO se determinaron las causas del problema y se concluye con el nivel EXPLICATIVO, en donde se comprueba la hipótesis a través de la investigación y la práctica.

3.4 Población Y Muestreo

Se trabaja con una población formada por 64 elementos, 53 de ellos son adultos mayores, 32 mujeres y 21 hombres cuyas edades sobrepasan los 80 años, los mismos corresponden al 84% de encuestados, tomando en cuenta que de éste grupo el 25 % no podrán ser encuestados por poseer problemas de diferentes índoles que no les permiten transmitir sus ideas; los restantes 11 son personas de ayuda en diferentes ramas los cuales por ser un universo pequeño y de importancia se trabajará con la totalidad de los elementos, los que corresponden al 16% de encuestados.

El estudio se realizó en el asilo para Adultos Mayores del Hospital General Ambato, al personal administrativo, al departamento médico, al personal de ayuda y a los adultos mayores residentes en el asilo, los mismos que se encuentran distribuidos de la siguiente manera:

- Personal Administrativo: 2
- Departamento Médico: 5
- Personal de Ayuda: 4
- Adultos Mayores: 53

3.5 Operacionalización De Variables

Variable independiente: Diseño modular de espacios internos

Variable dependiente: Lugares de acogimiento para adultos mayores

Variable independiente: Diseño modular de espacios internos

Tabla N° 18

Conceptualización	Categorías	Indicadores	Items	Técnicas
	Modulación de Interiores		Qué es modulación y para qué sirve?	ENCUESTA
	Tipo de Mobiliario		Cuáles son los beneficios de usar mobiliario modular? Qué tipos de mobiliario existen?	
	Los Estilos		Cuáles son los estilos decorativos?	

Fuente: Gabriel Cevallos

Variable dependiente: Lugares de acogimiento para adultos mayores

Tabla N° 19

Conceptualización	Categorías	Indicadores	Ítems	Técnicas
<p>Asilos.- Un asilo tomado desde éste régimen, ya no es solo el lugar que acoge personas, ni el interior de paredes que encierra un espacio, es el tratamiento que se le da a una persona para un mejoramiento de entendimiento y bienestar que se merecen.</p> <p>Albergue.- El albergue en sí es transmitir seguridad y confianza a los asilados,</p>	<p>Públicos</p> <p>Privados</p> <p>Tipos de Asilos</p> <p>Tipos de programas de tratamiento y recreación</p>	<p>- Funcionalidad</p> <p>- Distribución</p> <p>- Materiales</p> <p>- Iluminación</p> <p>- Color</p> <p>- Acústica</p> <p>- Organización</p> <p>- Historia</p> <p>- Pintura</p> <p>- Baile</p> <p>- Escultura</p> <p>- Canto</p> <p>- Paseos</p> <p>- Manualidades</p>	<p>Qué es un Asilo?</p> <p>Cuáles son los medios de comunicación más efectivos?</p> <p>Qué tipo de programas de tratamiento y recreación existen en el Ecuador ?</p>	<p>E</p> <p>N</p> <p>C</p> <p>U</p> <p>E</p> <p>S</p> <p>T</p> <p>A</p>
			<div style="border: 2px solid black; padding: 5px; display: inline-block;">Fuente: Gabriel Cevallos</div>	

3.6 Técnicas e Instrumentos

Se empleó encuestas con sus respectivas guías.

3.7 Recolección de la Información

Para la investigación se utilizó el método científico, que a través de un proceso permitió determinar las causas y consecuencias del problema y establecer conclusiones.

Se manejaron como técnicas de investigación a la observación con sus respectivos registros, selección del material bibliográfico, y la encuesta con preguntas enfocadas a las preferencias y necesidades de los usuarios de los espacios.

Se realizó una prueba piloto para comprobar la validez del cuestionario.

3.8 Procesamiento de la Información

- Los datos obtenidos serán revisados para determinar los cuestionarios que hubieren sido respondidos correctamente.

- Los formularios que hayan sido contestados en forma incorrecta, se aplicaron nuevamente, en los que los errores persistieron, fueron descartados.
- Solo se tabularon los datos de los cuestionarios respondidos correctamente.
- Los cuadros estadísticos se representarán mediante gráficos.
- El análisis de los resultados se realiza tomando en cuenta el marco teórico, los objetivos y las interrogantes.

3.9 Análisis e Interpretación de Resultados

La investigación tiene como fin el conocer los requerimientos del usuario, para de esta manera satisfacer sus necesidades.

La encuesta es aplicada en la totalidad de adultos mayores que está, aptos para desarrollar esta actividad y están distribuidas de la siguiente forma: 28 personas de 80 a 82 años, 9 personas de 83 a 86 años y 3 personas de 87 a 88 años; mientras que la encuesta 2 fue aplicada a 11 personas que forman parte del personal del asilo.

Los resultados obtenidos de las encuestas se presentan a través de histogramas y tablas estadísticas.

Encuesta 1

La siguiente encuesta está dirigida a la totalidad constituida por los Adultos Mayores

Objetivo de la Encuesta 1

Determinar los gustos, preferencias y expectativas de los adultos mayores con respecto a los requerimientos y necesidades dentro del asilo.

Pregunta N° 1

QUÉ ACTIVIDAD ES LA QUE MÁS LE GUSTA PRACTICAR?

Número de encuestados: 40 personas

Medios	GRUPO 1 (80 – 82 años)		GRUPO 2 (83 - 86 años)		GRUPO 3 (87 – 88 años)	
	Resultado	Porcentaje	Resultado	Porcentaje	Resultado	Porcentaje
Paseos	6	20%	3	32.5%	0	0%
Canto	4	15%	0	0%	0	0%
Manualidades	15	55%	4	47.5%	1	33.3%
Mirar TV	3	10%	2	20%	2	66.7%

ACTIVIDADES

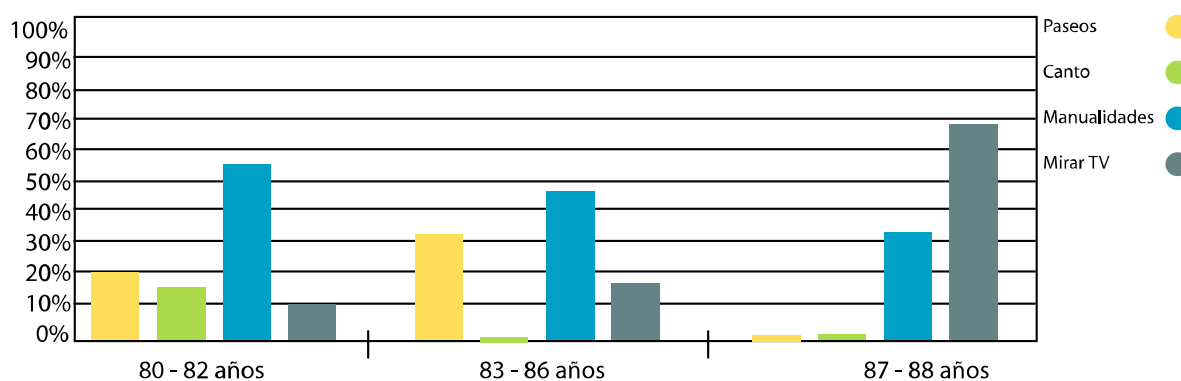

Del total de los encuestados se observa que las manualidades es la actividad con mayor preferencia en los adultos mayores con un 55% en personas de 80 a 82 años, 47.5% en personas de 83 a 86 años y 33.3% en personas de 87 a 88 años.

Los paseos tiene 20% de aceptación en el grupo 1, mientras que en grupo 2 un 32.5% y en el grupo 3 0%. El mirar televisión solo tiene impacto en personas de 87 a 88 años con un 66.7%.

Por lo que se justifica que los espacios internos de elaboración de actividades manuales del asilo son muy importantes, sin que esto implique que los otros temas pasen a segundo plano.

Pregunta N° 2

SE SIENTE SEGURO (A) CONVIVIENDO EN EL ASILO?

Número de encuestados: 40 personas

Tiempo	GRUPO 1 (80 - 82 años)		GRUPO 2 (83 - 86 años)		GRUPO 3 (87 - 88 años)	
	Resultado	Porcentaje	Resultado	Porcentaje	Resultado	Porcentaje
Sí	26	92.8%	9	100%	3	100%
No	2	7.2%	0	0%	0	0%

SEGURIDAD

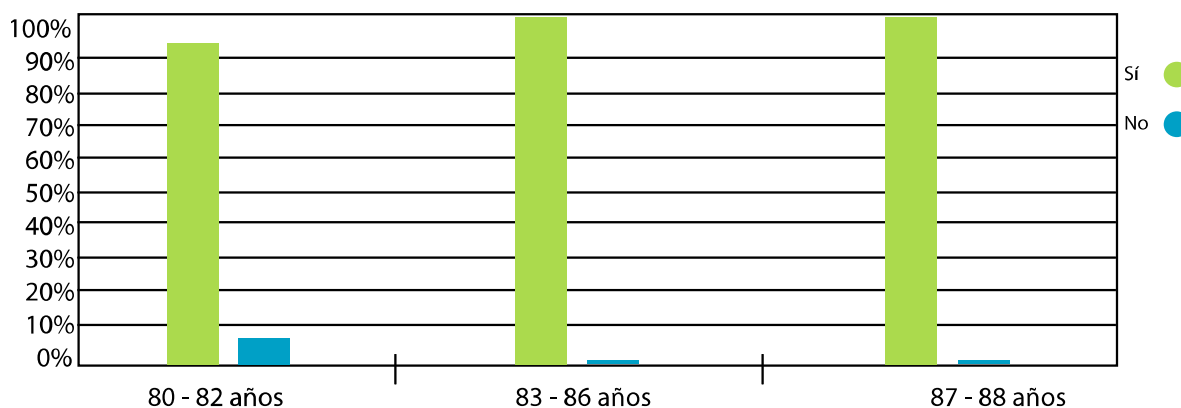

En el grupo 1, constituido por personas de 80 a 82 años, el 92.8% si se siente seguro en el asilo, un 7.2% no se siente seguro.

En el grupo 2 y 3, formado por personas de 83 a 88 años, el 100% siente plena seguridad.

Por lo tanto se deduce que los adultos mayores residentes en el asilo casi en su totalidad ostentan seguridad de realizar sus actividades, en si de convivir con tranquilidad en todos los aspectos.

Pregunta N° 3

LE PARECE CORRECTO EL ESPACIO QUE SE LE HA OTORGADO PARA REALIZAR SUS ACTIVIDADES DIARIAS?

Número de encuestados: 40 personas

Programas	GRUPO 1 (80 - 82 años)		GRUPO 2 (83 - 86 años)		GRUPO 3 (87 - 88 años)	
	Resultado	Porcentaje	Resultado	Porcentaje	Resultado	Porcentaje
Sí	21	75%	4	44.4%	3	100%
No	7	25%	5	55.6%	0	0%

ESPACIOS

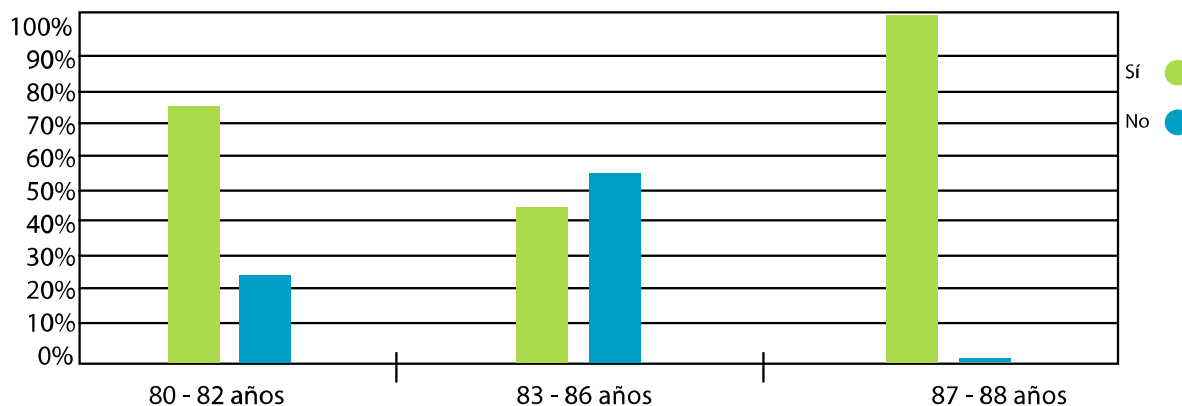

Las actividades diarias son diversas, en ocasiones son grupales y en otras oportunidades son individuales y por este motivo se necesitan espacios que ayuden al tratamiento de dichas jornadas.

Los adultos mayores en una cantidad notable en el primer grupo consideran que no tienen los espacios correctos para realizar sus actividades; más notable es en el grupo número dos donde es la mayoría que coinciden con la respuesta del no, solo en el tercer grupo es donde coinciden todos que gozan con los espacios óptimos.

Un punto interesante para considerar es el de que los adultos mayores de éste asilo son personas que se pueden adaptar a cualquier condición, ya que el hecho mismo de no tener nada y luego pasar a tener aunque sea un poco ya es algo significativo e importante para ellos.

Pregunta N° 4

ES IMPORTANTE PARA USTED EL ORDEN DE DEPARTAMENTOS, OFICINAS,
HABITACIONES, SALAS, ETC?

Número de encuestados: 40 personas

	GRUPO 1 (80 - 82 años)		GRUPO 2 (83 - 86 años)		GRUPO 3 (87 - 88 años)	
	Resultado	Porcentaje	Resultado	Porcentaje	Resultado	Porcentaje
Si	4	14.3%	6	66.7%	2	66.7%
No	24	85.7%	3	33.3%	1	33.3%

DISTRIBUCIÓN DE ESPACIOS

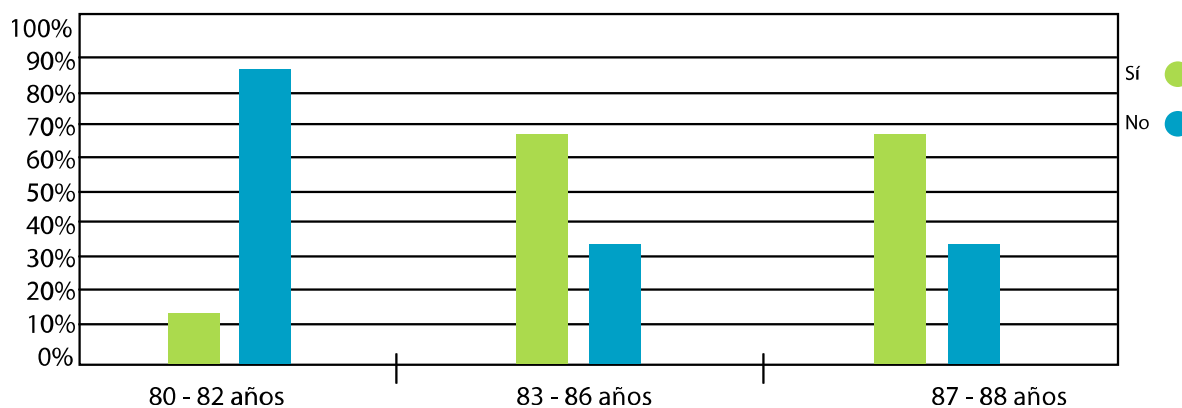

Con respecto a la distribución de espacios por conveniencia, en el primer grupo el 85.7% no le importa, en el grupo 2 y en el grupo 3 el porcentaje son iguales y afirman tener una gran importancia dentro de la distribución de espacios con un 66.7% a favor del sí.

De esta manera se justifica el crear una distribución sistemática donde se considere el menor trabajo posible para la utilización de cada uno de ellos, tomando en cuenta que los adultos mayores así lo requieren.

De igual manera se toma en cuenta el punto anterior de adaptación de los adultos mayores, pero se puede considerar que si a ellos se les da opciones, estarían dispuestos a realizar cambios.

Pregunta N° 5

QUÉ NIVEL DE EFICIENCIA TIENEN LOS ESPACIOS DE ACCESOS Y RECORRIDOS?

Número de encuestados: 40 personas

	GRUPO 1 (80 - 82 años)		GRUPO 2 (83 - 86 años)		GRUPO 3 (87 - 88 años)	
	Resultado	Porcentaje	Resultado	Porcentaje	Resultado	Porcentaje
Excelente	0	0%	1	11.2%	0	0%
Muy Bueno	13	46.4%	0	0%	2	66.7%
Bueno	11	39.3%	6	66.7%	1	33.3%
Malo	4	14.3%	2	22.1%	0	0%

ACCESOS

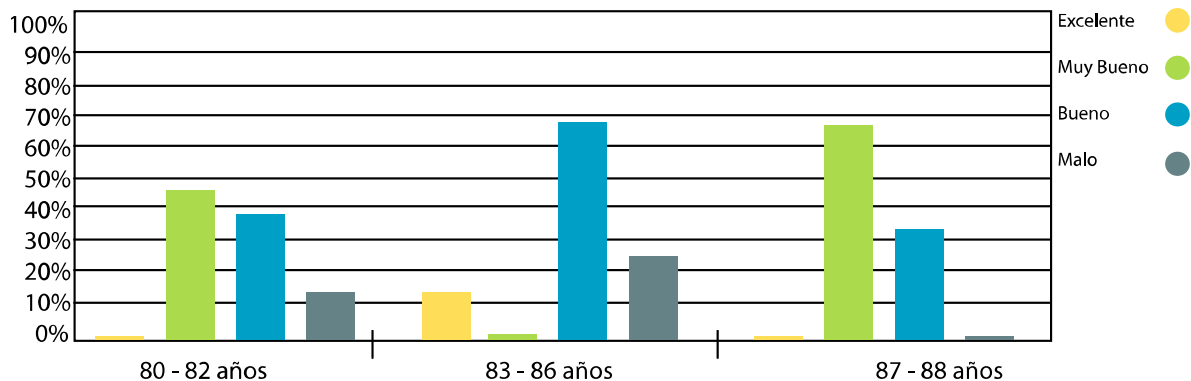

Con respecto a la eficiencia para el uso que tienen los accesos y sitios de recorrido, en un porcentaje que va de 33.3% a 66.7%, se los puede tomar como una media de todos los datos obtenidos en esta encuesta, se nota una inconformidad moderada, tomando en cuenta el uso de accesorios para sus movimientos como por ejemplo: sillas de ruedas, bastones, etc.

ENCUESTA 2

La siguiente encuesta está dirigida a la totalidad de trabajadores y ayudantes del Asilo para Adultos Mayores del Hospital General Ambato.

Objetivo de la Encuesta 2

Determinar los espacios funcionales y recursos técnicos requeridos para el diseño del asilo del Hospital General Ambato.

Pregunta N° 1

ES IMPORTANTE PARA USTED EL ORDEN DE DEPARTAMENTOS, OFICINAS, HABITACIONES, SALAS, ETC?

Número de encuestados: 11 personas

	GRUPO 1		GRUPO 2		GRUPO 3	
	Personal Administrativo(2)		Departamento Médico(5)		Personal de Ayuda(4)	
	Resultado	Porcentaje	Resultado	Porcentaje	Resultado	Porcentaje
Si	2	100%	5	100%	4	100%
No	0	0%	0	0%	0	0%

DISTRIBUCIÓN DE ESPACIOS

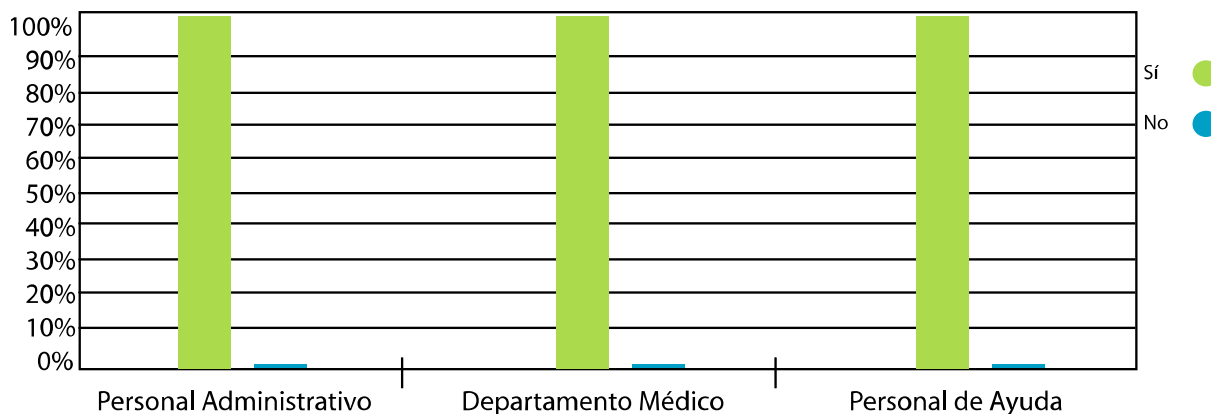

Con respecto a la distribución de espacios por conveniencia, es una mayoría total la que está de acuerdo con reubicar las áreas internas del asilo, un 100 por ciento en los tres grupos realizados considera el cambio, en lo que respecta este tema.

De esta manera se argumenta la creación del diseño de la distribución sistemática donde se considere el menor trabajo posible para la utilización de cada uno de ellos,

reflexionando que las actividades de un adulto mayores son relativamente cambiantes y especiales para ellos.

Pregunta N° 2

LE PARECE CORRECTO EL ESPACIO QUE SE LE HA OTORGADO PARA REALIZAR LAS ACTIVIDADES DIARIAS DEL ADULTO MAYOR?

Número de encuestados: 11 personas

	GRUPO 1		GRUPO 2		GRUPO 3	
	Personal Administrativo(2)		Departamento Médico(5)		Personal de Ayuda(4)	
	Resultado	Porcentaje	Resultado	Porcentaje	Resultado	Porcentaje
Si	0	0%	2	40%	1	25%
No	2	100%	3	60%	3	75%

ESPACIOS

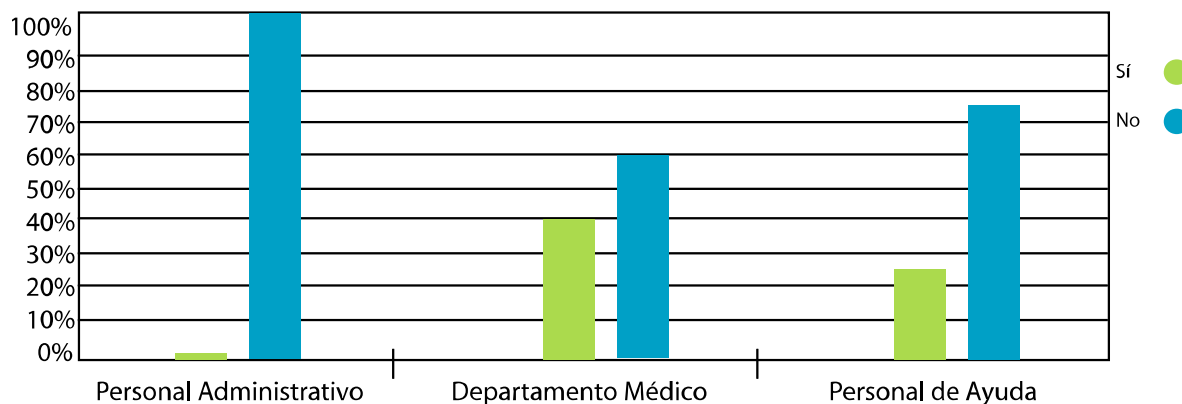

Tratando el tema de los espacios designados para la ejecución de actividades que se las realiza diariamente, el personal está vinculado directamente con ellas, ya que ellos son los encargados de ayudar a que se efectúen con eficiencia todo el trabajo que debe cumplir un adulto mayor en la convivencia dentro del asilo.

Y como podemos notar, dentro de los tres grupos realizados, no están de acuerdo con los espacios designados, el primer grupo que es el administrativo, en su totalidad cree que se podría cambiar o mejorar este sistema, en el segundo el porcentaje baja pero es considerable y tiene un 60% que respalda las mejoras y en el tercer grupo tenemos un 75% con la misma opinión.

Pregunta N° 3

¿ES IMPORTANTE REALIZAR UN USO ERGONÓMICO PARA EL DISEÑO DEL ESPACIO INTERIOR DEL ASILO?

Número de encuestados: 11 personas

	GRUPO 1		GRUPO 2		GRUPO 3	
	Personal Administrativo(2)		Departamento Médico(5)		Personal de Ayuda(4)	
	Resultado	Porcentaje	Resultado	Porcentaje	Resultado	Porcentaje
Si	2	100%	5	100%	4	100%
No	0	0%	0	0%	0	0%

ESTUDIO ERGONÓMICO

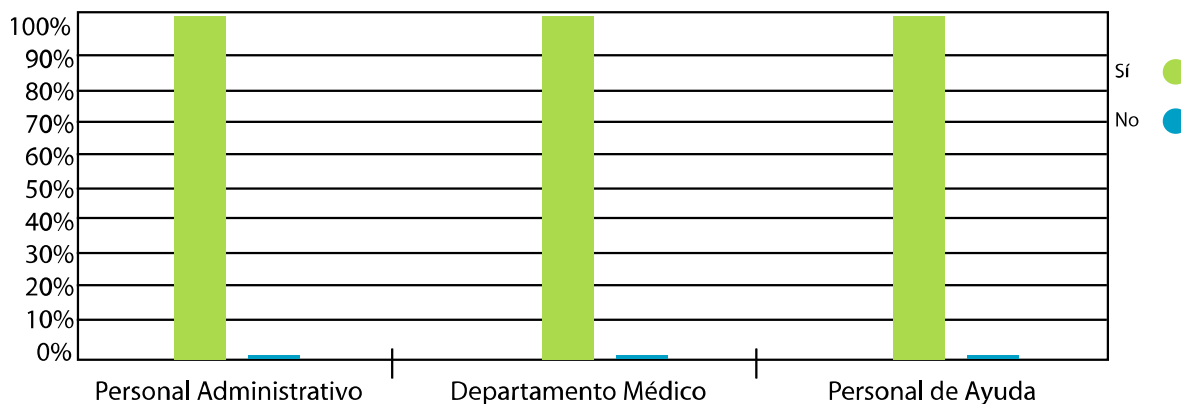

El estudio de la ergonomía es esencial para mejorar el desempeño de las actividades tanto de los adultos mayores como del personal que aquí labora, es un método que analiza las rápidas y efectivas soluciones para que de ésta manera se simplifique un estilo de vida.

La encuesta realizada a los tres grupos fueron finalmente positiva, en todo nivel, un 100% de los empleados afirman que realizando un estudio ergonómico para la concepción del diseño interior del asilo mejoraría la calidad de vida de los adultos mayores.

Pregunta N° 4

QUÉ NIVEL DE EFICIENCIA TIENEN LOS ESPACIOS DE ACCESOS Y RECORRIDOS?

Número de encuestados: 11 personas

	GRUPO 1		GRUPO 2		GRUPO 3	
	Personal Administrativo(2)		Departamento Médico(5)		Personal de Ayuda(4)	
	Resultado	Porcentaje	Resultado	Porcentaje	Resultado	Porcentaje
Excelente	0	0%	0	0%	0	0%
Muy Bueno	0	0%	0	0%	0	0%
Bueno	1	50%	0	0%	1	25%
Malo	1	50%	5	100%	3	75%

ACCESOS

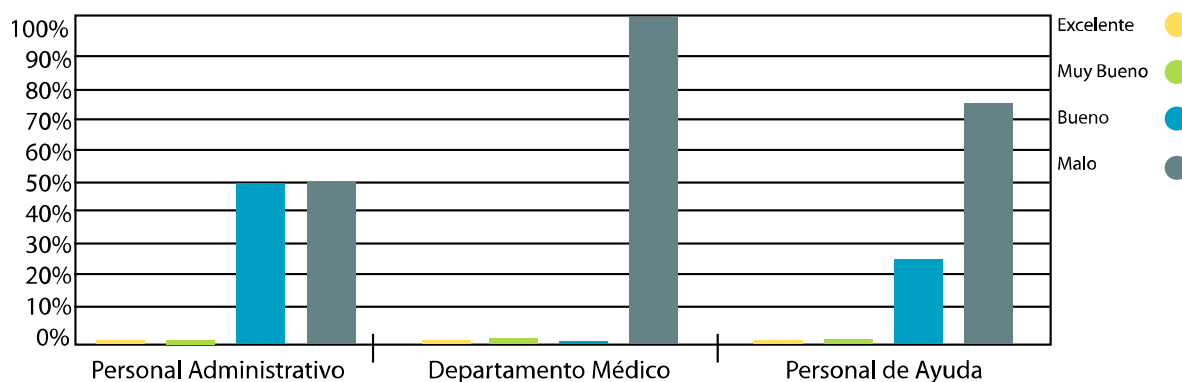

Los accesos y demás recorridos del asilo tienen una gran importancia dentro de la rutina diaria que deben cumplir los adultos mayores, entonces; un nivel alto del personal deben acoplarse para realizar su trabajo, todos estos espacios son en momentos recorridos para la atención inmediata de cada uno de los asilados; un altísimo porcentaje concuerdan con que el espacio asignado y sus medidas no son las correctas y no prestan con las seguridades del caso.

Pregunta N° 5

SE DEBERÍA REALIZAR UN NUEVO ESTUDIO Y TRATAMIENTO DE LOS MATERIALES ESCOGIDOS PARA LA CONSTRUCCIÓN INTERIOR DEL ASILO?

Número de encuestados: 11 personas

	GRUPO 1		GRUPO 2		GRUPO 3	
	Personal Administrativo(2)		Departamento Médico(5)		Personal de Ayuda(4)	
	Resultado	Porcentaje	Resultado	Porcentaje	Resultado	Porcentaje
Si	2	100%	5	100%	4	100%
No	0	0%	0	0%	0	0%

MATERIALES

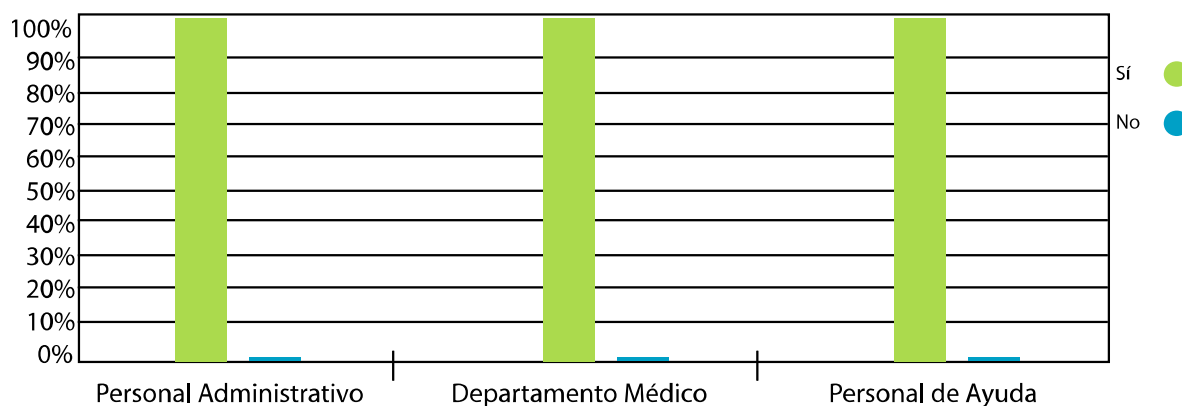

El tipo y la calidad de los materiales escogidos para la instalación de cada espacio del asilo son importantes, por el simple hecho de que en esta etapa de la vida las personas no tienen los mismos reflejos, el mismo nivel de sensibilidad en los sentidos, la misma facilidad de movimiento, etc. El personal a creído conveniente que se debe efectuar un cambio de materiales que estén de acuerdo con las necesidades de los asilados y que sobre todo den seguridad y protección.

Pregunta N° 6

CREE USTED QUE HACE FALTA UN CAMBIO EN LA AMBIENTACIÓN DE CADA ESPACIO Y ESCOGER UN ESTILO MARCADO POR EL DISEÑO?

Número de encuestados: 11 personas

	GRUPO 1		GRUPO 2		GRUPO 3	
	Personal Administrativo(2)		Departamento Médico(5)		Personal de Ayuda(4)	
	Resultado	Porcentaje	Resultado	Porcentaje	Resultado	Porcentaje
Si	2	100%	5	100%	4	100%
No	0	0%	0	0%	0	0%

AMBIENTACIÓN Y ESTILO

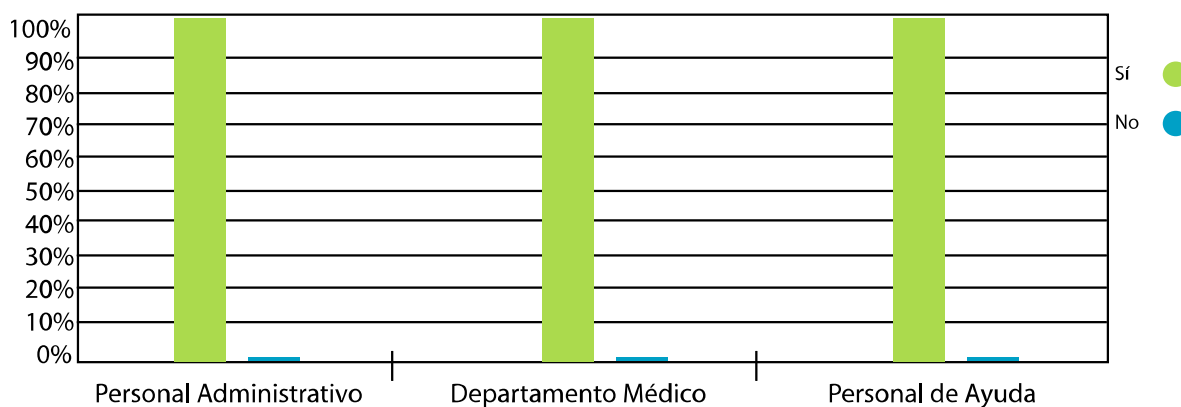

Dentro del asilo existen varios espacios que tienen una delimitación generada para cada actividad, la encuesta nos da un resultado óptimo para el cambio de aspecto en la ambientación y de esta forma mejorar, escogiendo un estilo diseñado apropiadamente.

Cabe nombrar que todo como está en este momento en el asilo no se puede diferenciar las áreas de cada espacio interior, todo tiene un solo movimiento y no se refleja la causa a la que está dirigida cada uno de ellos.

3.10 Conclusiones

- Los adultos mayores, en su estilo de vida no ven un cambio importante en el tema del asilo, ya que el hecho de no tener nada a tener un poco los hace ver distinto, agradecen lo que tienen, pero se sentirían mejor si tienen algo superior.
- Por otra parte y muy importante es el criterio del personal que labora en el asilo, puesto que ellos pasan alrededor de 12 horas al día en horarios rotativos, se podría decir que casi un 100% de los trabajadores requieren un cambio en el diseño interior de este lugar, para que se pueda facilitar el modo de vida de los adultos mayores y ellos desempeñarse mejor en sus funciones.

- Desde el punto de vista del diseño y el estilo que se pretende aplicar va estrechamente enlazado al ambiente y la actividad que se va realizar en dicho espacio.
- La distribución de los espacios es un dato muy importante para que el trabajo se lo realice de forma eficiente y de esta manera se pueda atender las necesidades de los adultos mayores, en su capacidad total.
- En el tema ergonómico los puntos que se deben tomar en cuenta es la ergonomía corporal en lo que tiene que ver en los espacios, accesos, mobiliario y distribución de elementos ligados a recorridos y la ergonomía visual debe tomarse en cuenta para lo que es señalética y sitios de distracción o entretenimiento percibido por este sentido.
- Se debe evitar materiales y revestimientos que perjudique la salud de los adultos mayores, puesto que tienen menos defensas en sus organismos.
- Las texturas más aconsejadas son las de alto relieve por el valioso nivel de sensorialidad en el aspecto del tacto, que ellos perciben.

CAPÍTULO IV

PROPUESTA Y DISEÑO

4.1 Tema

Diseño y adecuación de los espacios internos del asilo para adultos mayores del Hospital Docente Ambato.

4.2 Antecedentes

Mediante encuestas, estadísticas, estudios de campo y demás se ha logrado determinar que se necesita un análisis minucioso de los asilos para adultos mayores en el Ecuador, el estado o nivel de vida en lo que a calidad se refiere es muy bajo, los asilados de este tipo necesitan un trato justo y cumplir con la satisfacción de sus necesidades.

El punto interesante de un lugar de acogida de adultos mayores en nuestro país es el prestar un servicio, este puede ser público o privado, pero la satisfacción de compensar una necesidad y mejorar la calidad de vida de un ser humano es el motor que hace de esto algo gratificado.

Si se resalta algo, tal vez insignificante en este punto de nuestras vidas, pero que es

inevitable, es el envejecimiento; al llegar a este destino de la vida, si lo cruzamos, nadie terrenal nos puede asegurar que para ese momento se tendrá un futuro excelente, donde se pueda cumplir con anhelos mentalizados; y es así que desde este lado de observación se dirige este proyecto conceptual de diseño, que a pesar de que va dirigido a un espacio físico, directamente va a la meta de cambiar y mejorar un estilo y forma de vida.

4.2.1 Descripción del Entorno

El Asilo del Hospital General Ambato, está ubicado en el sector Cashapamba, catón Ambato, Provincia de Tungurahua y forma parte de la región sierra de nuestro país.



Imagen N° 28
Fuente: www.portalambato.com

La principal casa de salud de la provincia de Tungurahua fue inaugurada el 4 de junio de 1965, con las 4 especialidades básicas, Cirugía, Pediatría, Clínica y Ginecología. Veinte y seis años después en 1991 el Hospital Regional Ambato, efectúa un convenio con el fin de brindar algunos programas alternativos para pensionados, referente a salud ocupacional.



Imagen N° 29
Fuente: www.googleearth.com

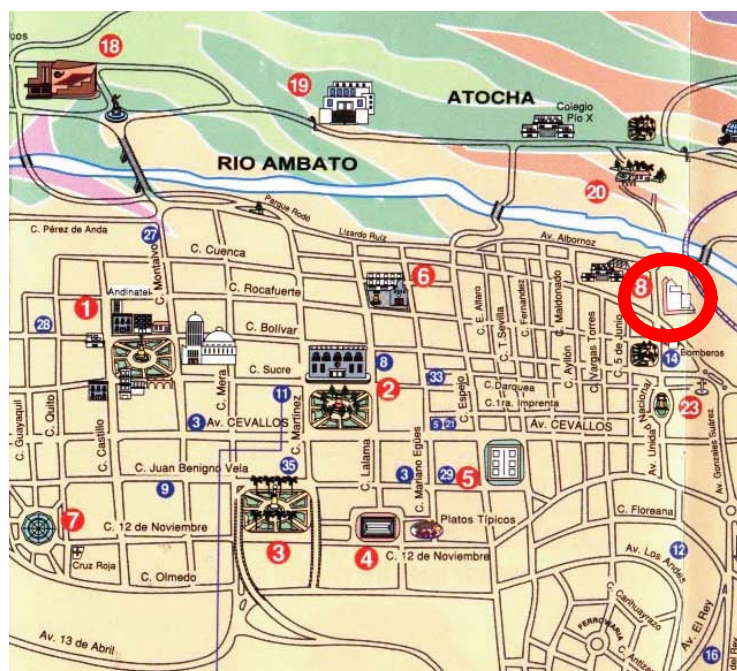

Imagen N° 30
Fuente: www.googleearth.com

Según declaraciones de los asilados y personal del Asilo, el lugar es público y no posee reglas necesarias para cobijar este tipo de personas, señalización, promoción, servicios, infraestructura adecuada, ni redistribución de ingresos; las donaciones de instituciones, personas, establecimientos y el propio gobierno no abastecen o solventan las

necesidades y la dependencia del sistema socioeconómico ante el incremento notable de este sector.

4.3 Objetivo

El objetivo cumbre de este proyecto se basa en el servicio que se va a prestar a los adultos mayores, gracias a un estudio profundo del espacio y diseño del asilo.

Al mejorar y adecuar correctamente las áreas internas se optimizará la calidad de la asistencia y como consecuencia se dignificará la situación de vida para los asilados.

4.4 Análisis del Espacio

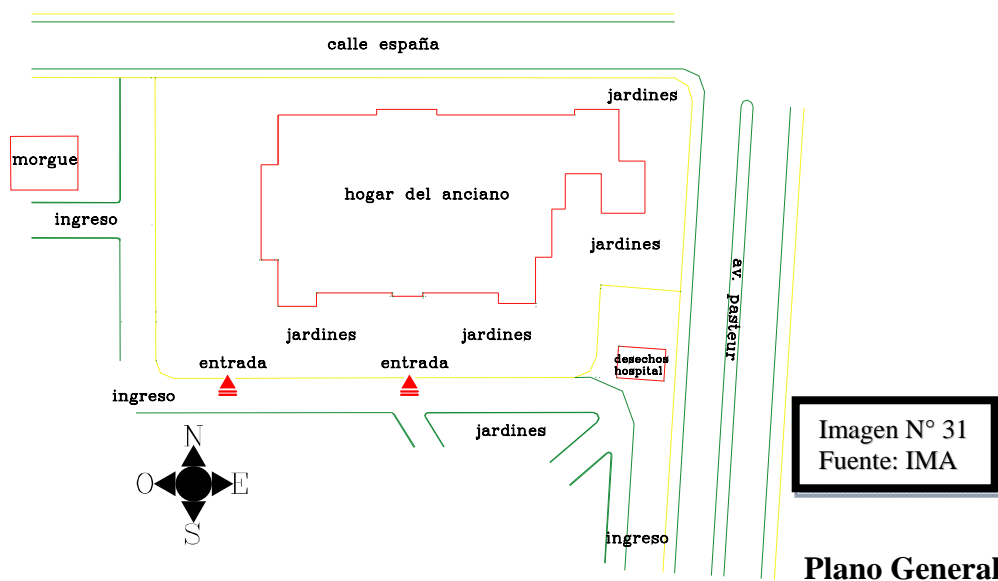

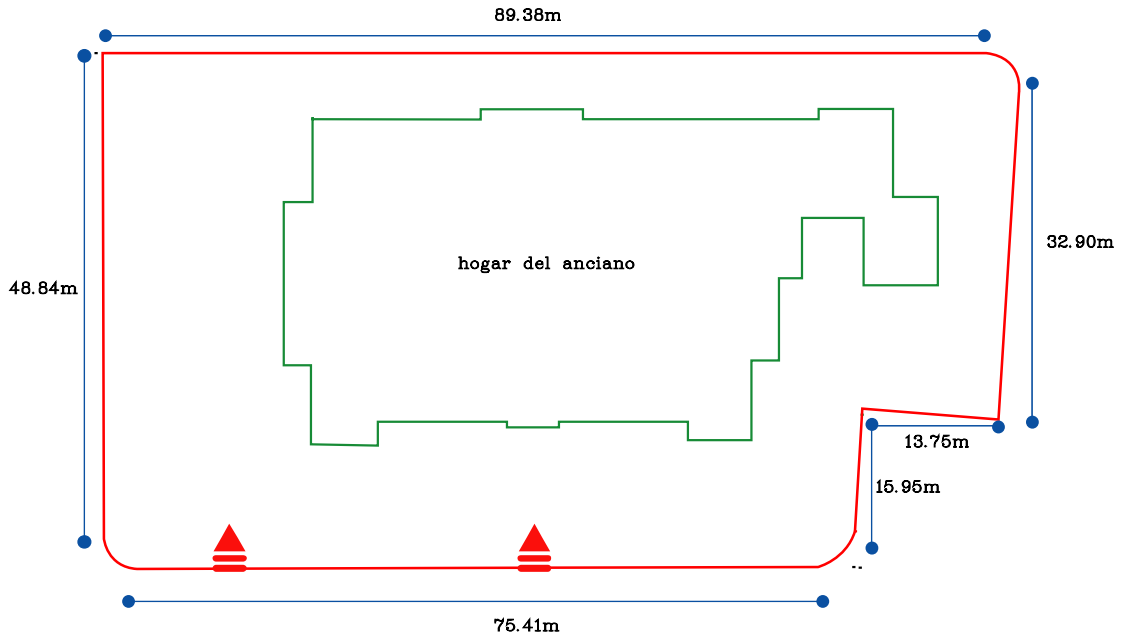

Plano del Entorno



Imagen N° 33
Fuente: IMA

Plano del Espacio del Asilo

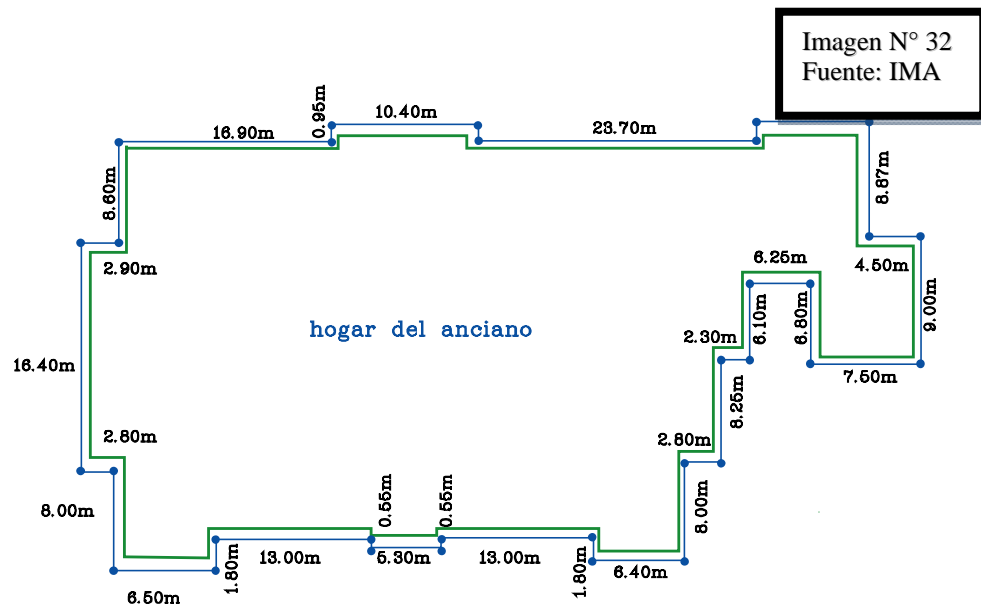

Imagen N° 35
Fuente: IMA

- Bodega
- Dormitorio personal
- Dormitorio general mujeres
- Dormitorio general hombres
- Utilería
- Rehabilitación
- Hidroterapia
- Terapia ocupacional
- Baño
- Ropería
- Oficina de enfermería
- Vestuario de enfermería
- Comedor
- Cocina
- Dispensario de enfermería
- Capilla
- Sala
- Despensa

4.5 Diagrama de Necesidades

Tabla N° 20

Necesidad	Actividad	#Personas	Equipamiento	Espacio	Area m ²	Amoblamiento	Ventilación		Iluminación	
Guardar	Almacenación	1 Persona		Bodega	37.96m ²	9 Aparadores 1 Archivador	natural	artificial	natural	artificial
							✓		✓	✓

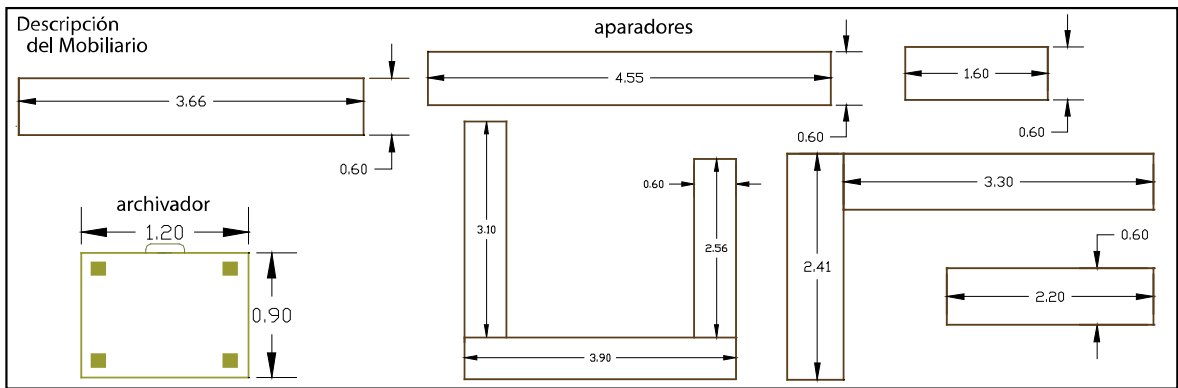
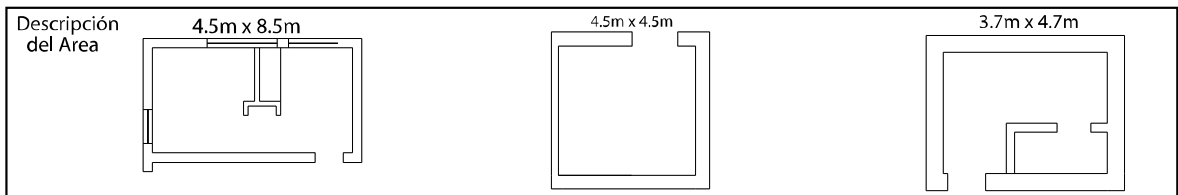

Fuente: Gabriel Cevallos

Tabla N° 21

Necesidad	Actividad	#Personas	Equipamiento	Espacio	Area m ²	Amoblamiento	Ventilación		Iluminación	
Dormir	Descanso	1 Persona		Dormitorio Personal	15.37m ²	1 Cama 1 Velador 1 Armario 1 Mesa Apoyo	natural ✓	artificial	natural ✓	artificial ✓

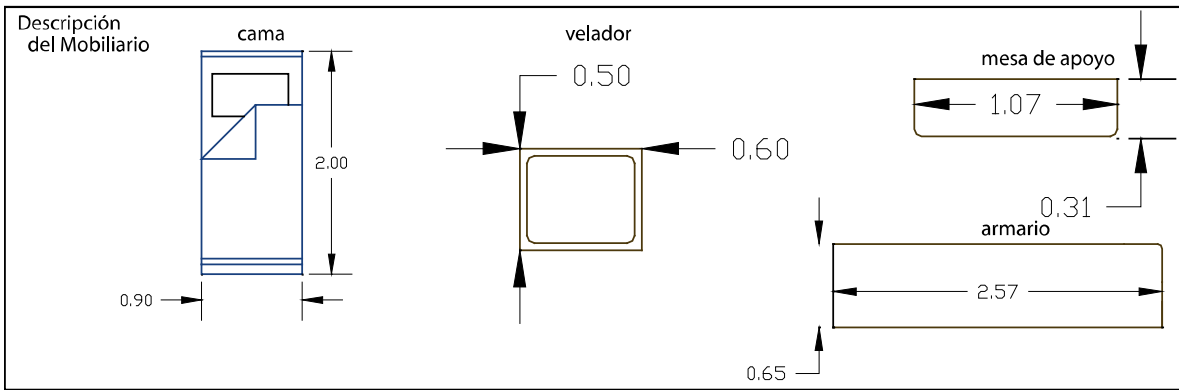

Fuente: Gabriel Cevallos

Tabla N° 22

Necesidad	Actividad	#Personas	Equipamiento	Espacio	Area m ²	Amoblamiento	Ventilación		Iluminación	
Dormir	Descanso	9 Personas 6 Personas 8 Personas		Dormitorio General de Mujeres	37.32m ²	23 Camas 1 Mesa 23 Veladores	natural	artificial	natural	artificial
							✓		✓	✓

Descripción del Área	9.9m x 5.4m	5.9m x 5.4m	5.7m x 7.7m

Descripción del Mobiliario	cama	velador	mesa de apoyo

Fuente: Gabriel Cevallos

Tabla N° 23

Necesidad	Actividad	#Personas	Equipamiento	Espacio	Area m ²	Amoblamiento	Ventilación		Iluminación	
Dormir	Descanso	9 Personas 5 Personas 7 Personas		Dormitorio General de Hombres	68.6m ²	21 Camas 3 Mesas 21 Veladores	natural	artificial	natural	artificial
							✓		✓	✓

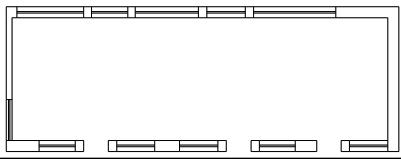
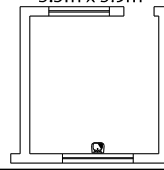
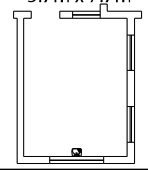
Descripción del Area	4.5m x 13.5m	5.5m x 5.9m	5.7m x 7.7m
			

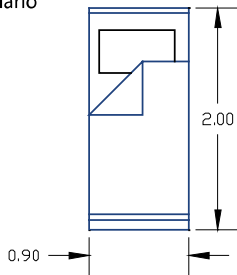
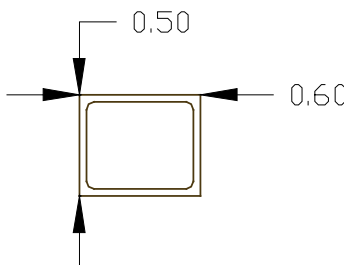
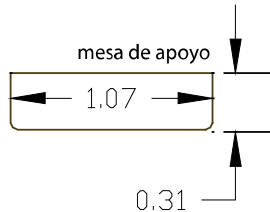
Descripción del Mobiliario	cama	velador	mesa de apoyo
			

Fuente: Gabriel Cevallos

Tabla N° 24

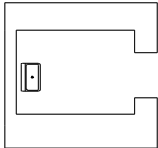
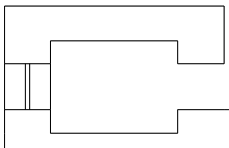
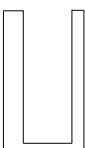
Necesidad	Actividad	#Personas	Equipamiento	Espacio	Area m ²	Amoblamiento	Ventilación		Iluminación	
							natural	artificial	natural	artificial
Guardar	Clasificación	1 Persona		Utilería	2.48m ²		✓		✓	✓
Descripción										
	1.5m x 1.5m			1.16m x 0.80m						2.2m x 0.80m
										

Fuente: Gabriel Cevallos

Tabla N° 25

Necesidad	Actividad	#Personas	Equipamiento	Espacio	Area m ²	Amoblamiento	Ventilación		Iluminación	
Ejercitar	Rehabilitación	3 Personas	1 Ejercitador manos 1 Ejercitador piernas 1 Calentador parafina 3 Rodelas 2 Pasamanos	Rehabilitación	39.37m ²	2 Camillas 4 Sillones 1 Casillero 1 Aparador	natural	artificial	natural	artificial
							✓		✓	✓

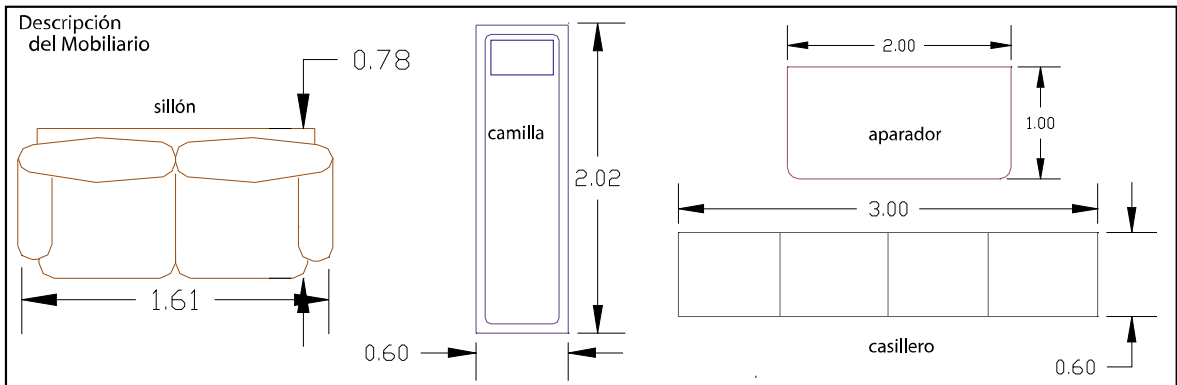
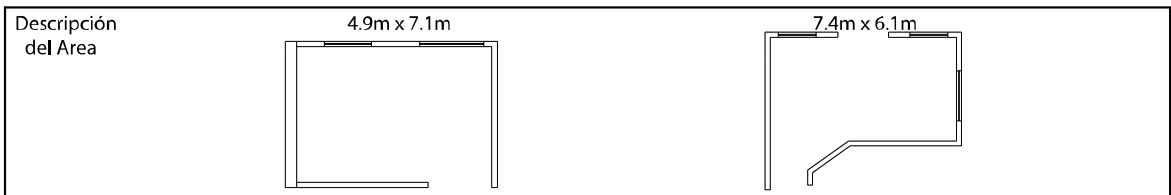

Fuente: Gabriel Cevallos

Tabla N° 26

Necesidad	Actividad	#Personas	Equipamiento	Espacio	Area m ²	Amoblamiento	Ventilación		Iluminación	
Ejercitar	Rehabilitación con agua	2 Personas	1 Hidromasaje 1 Manguera con presión 1 Masajeador	Hidroterapia	27.21m ²	5 Sillas 1 Camilla 1 Casillero	natural	artificial	natural	artificial
							✓	✓	✓	✓

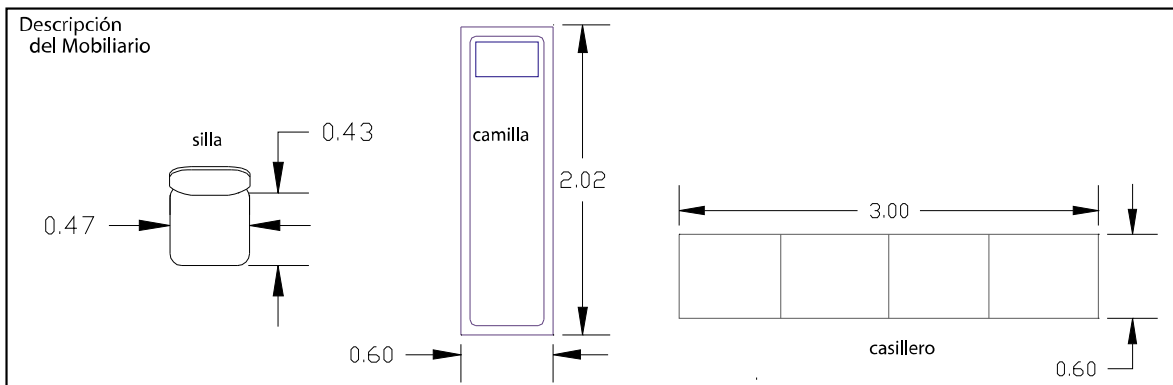
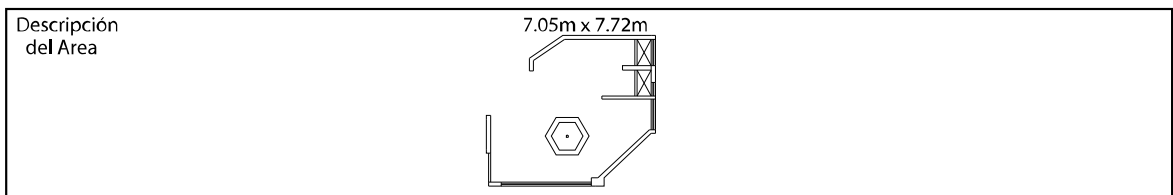

Fuente: Gabriel Cevallos

Tabla N° 27

Necesidad	Actividad	#Personas	Equipamiento	Espacio	Area m ²	Amoblamiento	Ventilación		Iluminación	
Ejercitar	Entretenimiento	1 Persona	1 TV	Terapia Ocupacional	31.36m ²	4 Aparadores 11 Mesas 66 Sillas 1 Escritorio	natural	artificial	natural	artificial
							✓		✓	✓

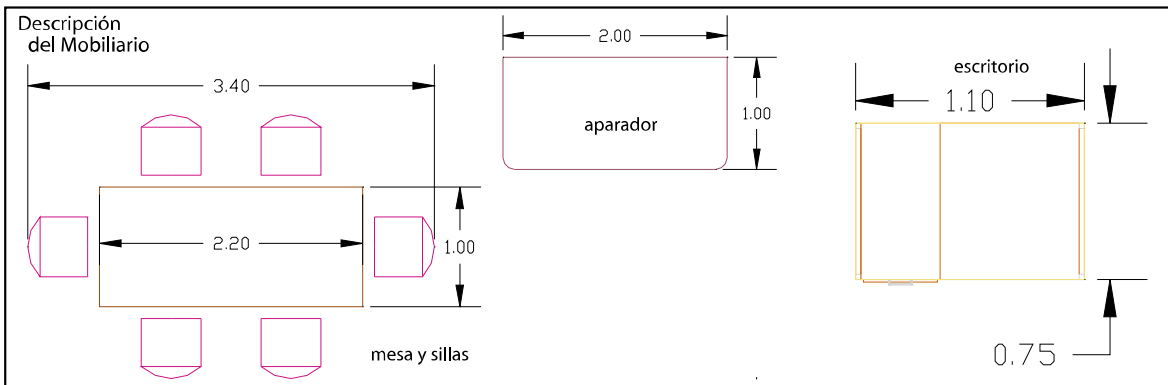
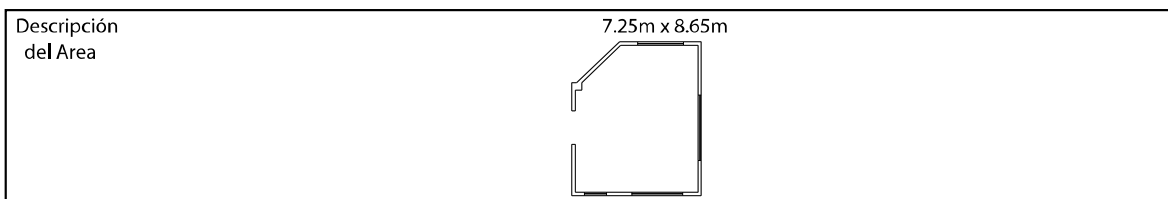

Fuente: Gabriel Cevallos

Tabla N° 28

Necesidad	Actividad	#Personas	Equipamiento	Espacio	Area m ²	Amoblamiento	Ventilación		Iluminación	
Limpiar Planchar Guardar	Limpieza	2 Persona	1 Lavadora 1 Secadora 1 Plancha	Ropería	21.15m ²	1 Mesa de Planchar 2 Mesas de Apoyo 1 Silla 5 Casilleros	natural	artificial	natural	artificial
							✓			✓

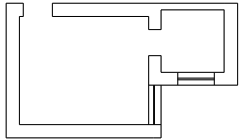
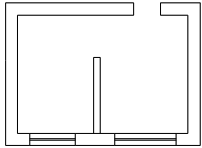
Descripción del Area	6.20m x 3.30m	3.90m X 5.60m
		

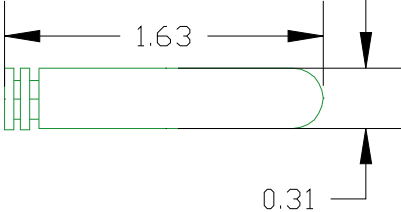
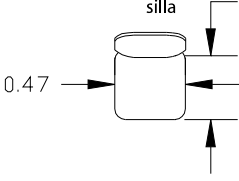
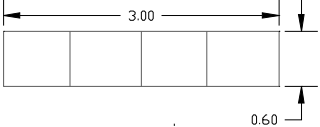
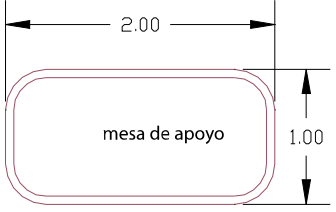
Descripción del Mobiliario	   
----------------------------	--

Fuente: Gabriel Cevallos

Tabla N° 29

Necesidad	Actividad	#Personas	Equipamiento	Espacio	Area m ²	Amoblamiento	Ventilación		Iluminación	
							natural	artificial	natural	artificial
Dirigir	Cuidado	1 Persona	1 Computadora 1 Impresora	Oficina de Enfermería	4.88m ²	2 Archivadores 1 Escritorio 1 Silla 1 Sillón	✓		✓	✓

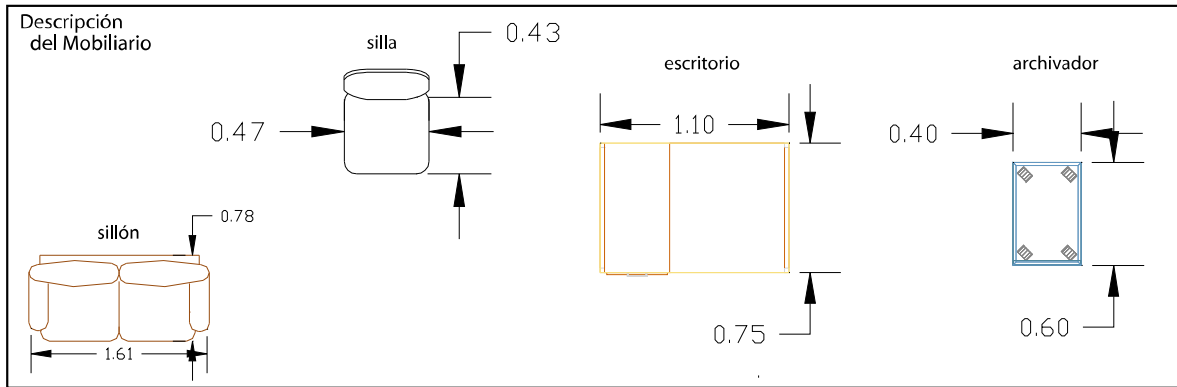
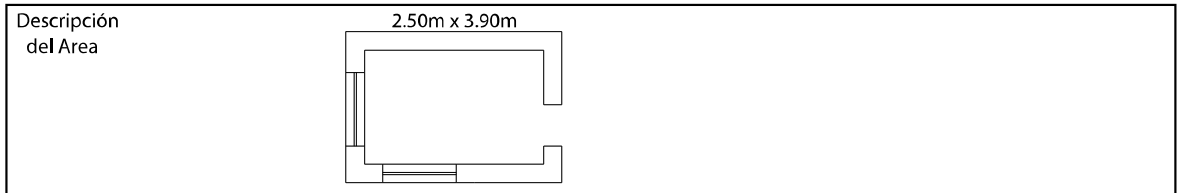

Fuente: Gabriel Cevallos

Tabla N° 30

Necesidad	Actividad	#Personas	Equipamiento	Espacio	Area m ²	Amoblamiento	Ventilación		Iluminación	
							natural	artificial	natural	artificial
Cambiar Guardar	Vestirse	3 Persona		Vestuario de Enfermería	17.3m ²	3 Casilleros 3 Bancas 2 Aparadores	✓		✓	✓

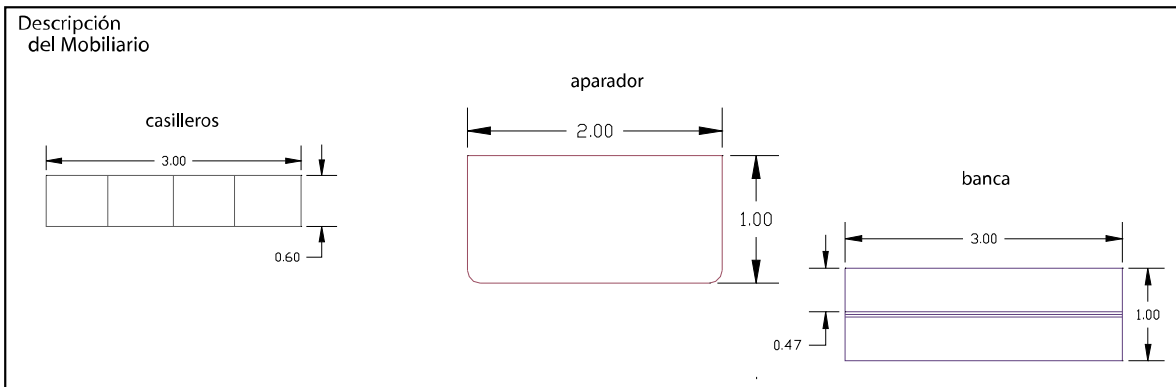

Fuente: Gabriel Cevallos

Tabla N° 31

Necesidad	Actividad	#Personas	Equipamiento	Espacio	Area m ²	Amoblamiento	Ventilación		Iluminación	
							natural	artificial	natural	artificial
Comer	Alimentarse	64 Personas		Comedor	70.1 m ²	18 Mesas 72 Sillas	✓		✓	✓

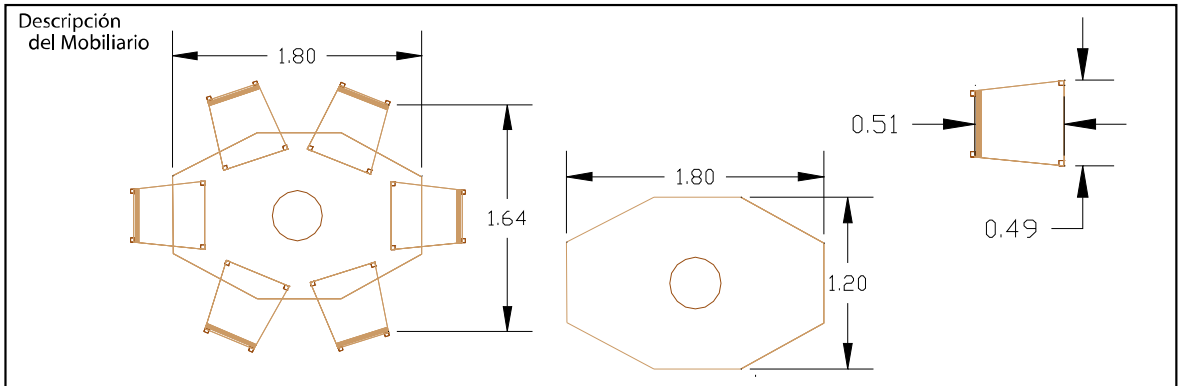
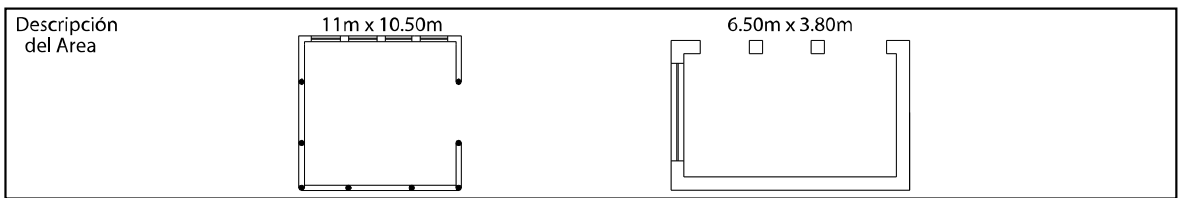

Fuente: Gabriel Cevallos

Tabla N° 32

Necesidad	Actividad	#Personas	Equipamiento	Espacio	Area m ²	Amoblamiento	Ventilación		Iluminación	
							natural	artificial	natural	artificial
Cocinar	Preparación	2 Personas	1 Cocina Ind. 1 Congelador 1 Refrigerador	Cocina	5.55 m ²	2 Mesones 1 Aparador	✓		✓	✓

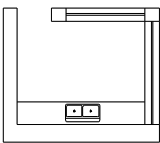
Descripción del Area	3.70m x 3.00m
	

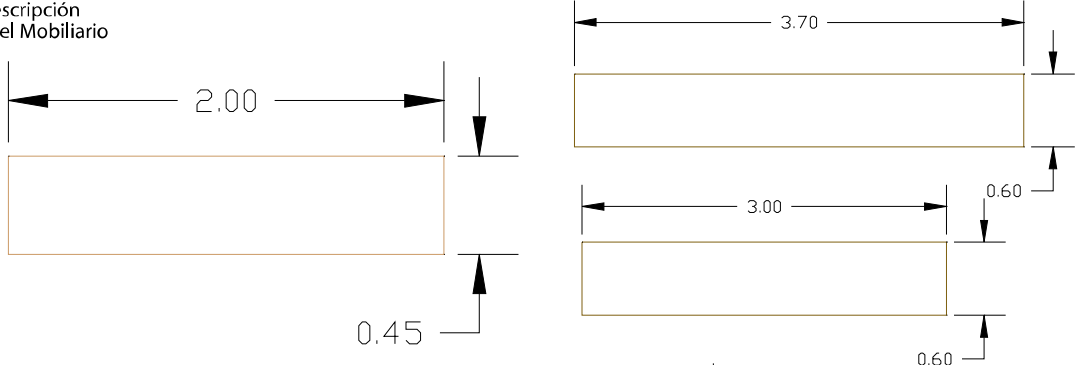
Descripción del Mobiliario	
----------------------------	--

Fuente: Gabriel Cevallos

Tabla N° 33

Necesidad	Actividad	#Personas	Equipamiento	Espacio	Area m ²	Amoblamiento	Ventilación		Iluminación	
Sanar	Curación	1 Persona	1 Electrocardio 1 Computador 1 Impresora 1 Lámpara RX	Dispensario Médico	6.65 m ²	1 Camilla 1 Escritorio 2 Sillas	natural	artificial	natural	artificial
							✓		✓	✓

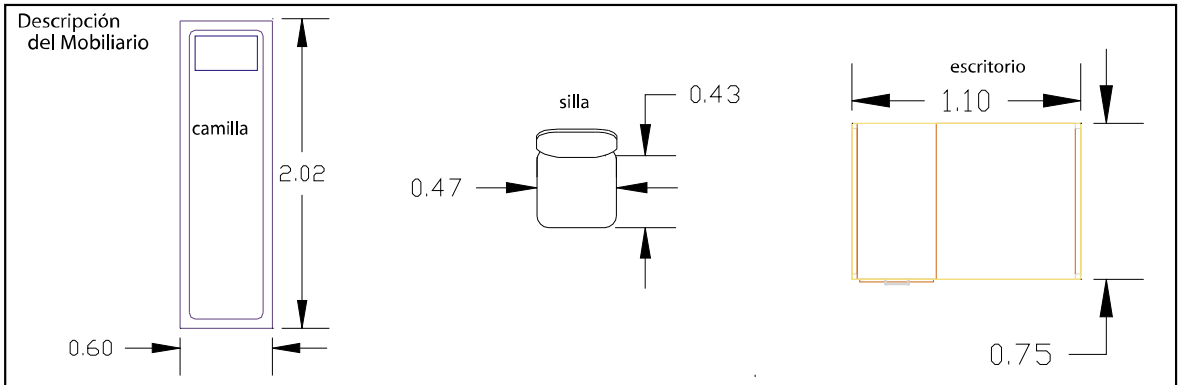
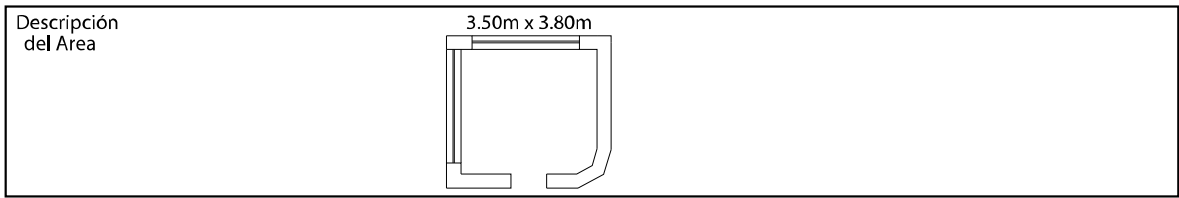

Fuente: Gabriel Cevallos

Tabla N° 34

Necesidad	Actividad	#Personas	Equipamiento	Espacio	Area m ²	Amoblamiento	Ventilación		Iluminación	
Orar	Meditación	40 Personas		Capilla	15.01m ²	1 Altar 2 Sillas 5 Bancas	natural	artificial	natural	artificial
							✓			✓

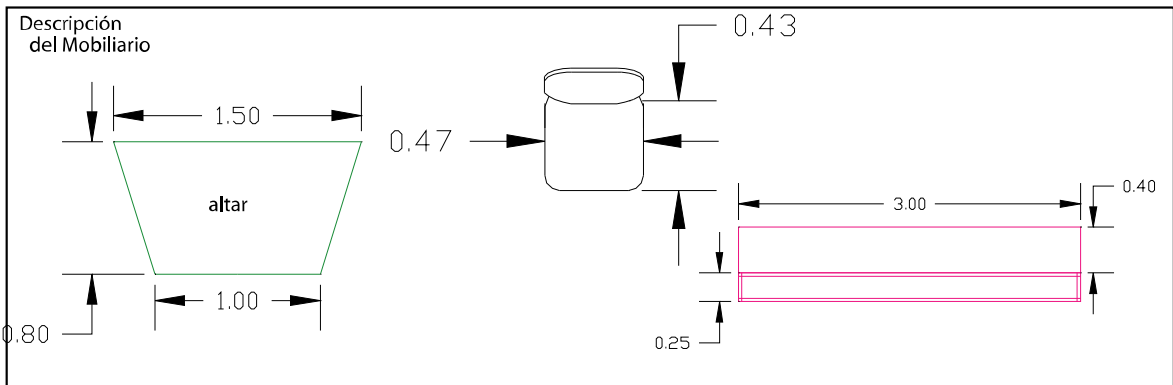
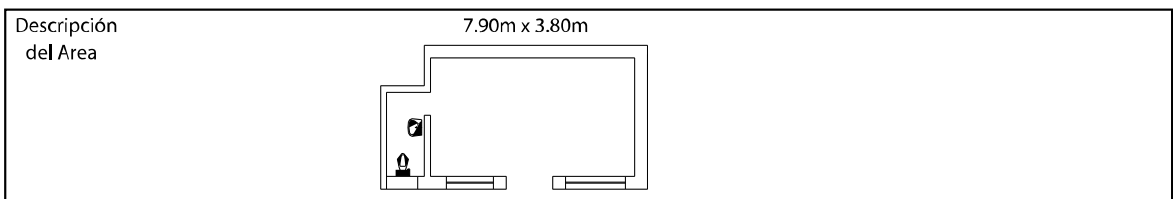

Fuente: Gabriel Cevallos

Tabla N° 35

Necesidad	Actividad	#Personas	Equipamiento	Espacio	Area m ²	Amoblamiento	Ventilación		Iluminación	
Descansar	Relajación	60 Personas	2 1 TV Equipo de Sonido	Sala	66.3 m ²	10 Mesas 20 Sillas 10 Sofás Bipersonales	natural	artificial	natural	artificial
							✓		✓	✓

Descripción del Area	2.90m x 5.90m	11 m x 10.30m

Descripción del Mobiliario			
----------------------------	--	--	--

Fuente: Gabriel Cevallos

Tabla N° 36

Necesidad	Actividad	#Personas	Equipamiento	Espacio	Area m ²	Amoblamiento	Ventilación		Iluminación	
Guardar	Distribución	1 Personas	1 Mini Congelador	Despensa	4.88 m ²	3 Aparadores	natural	artificial	natural	artificial
							✓		✓	✓

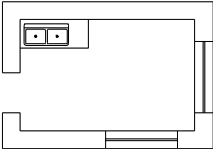
Descripción del Area	2.50m x 3.90m
	

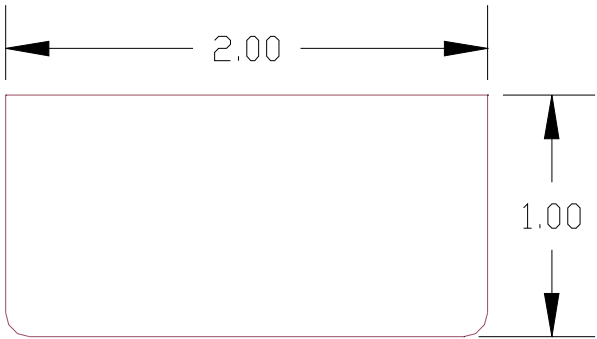
Descripción del Mobiliario	
----------------------------	--

Fuente: Gabriel Cevallos

4.6 Diseño y Distribución

Bodega 01

ESC 1:25



Imagen N° 36
Fuente: Gabriel
Cevallos

Bodega 02

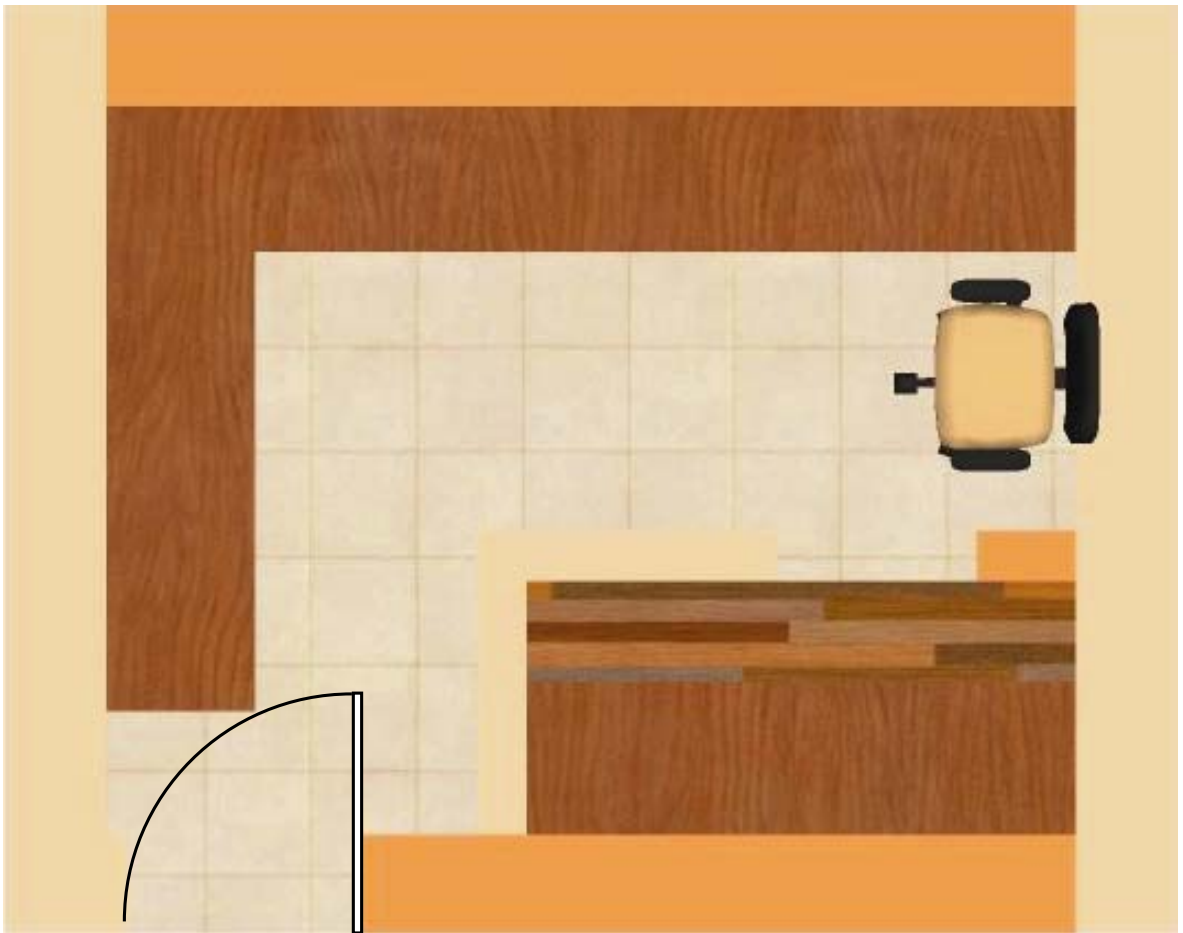

ESC 1:25

Imagen N° 37
Fuente: Gabriel
Cevallos

Bodega 03



Imagen N° 38
Fuente: Gabriel
Cevallos

ESC 1:25

Dormitorio Personal 01

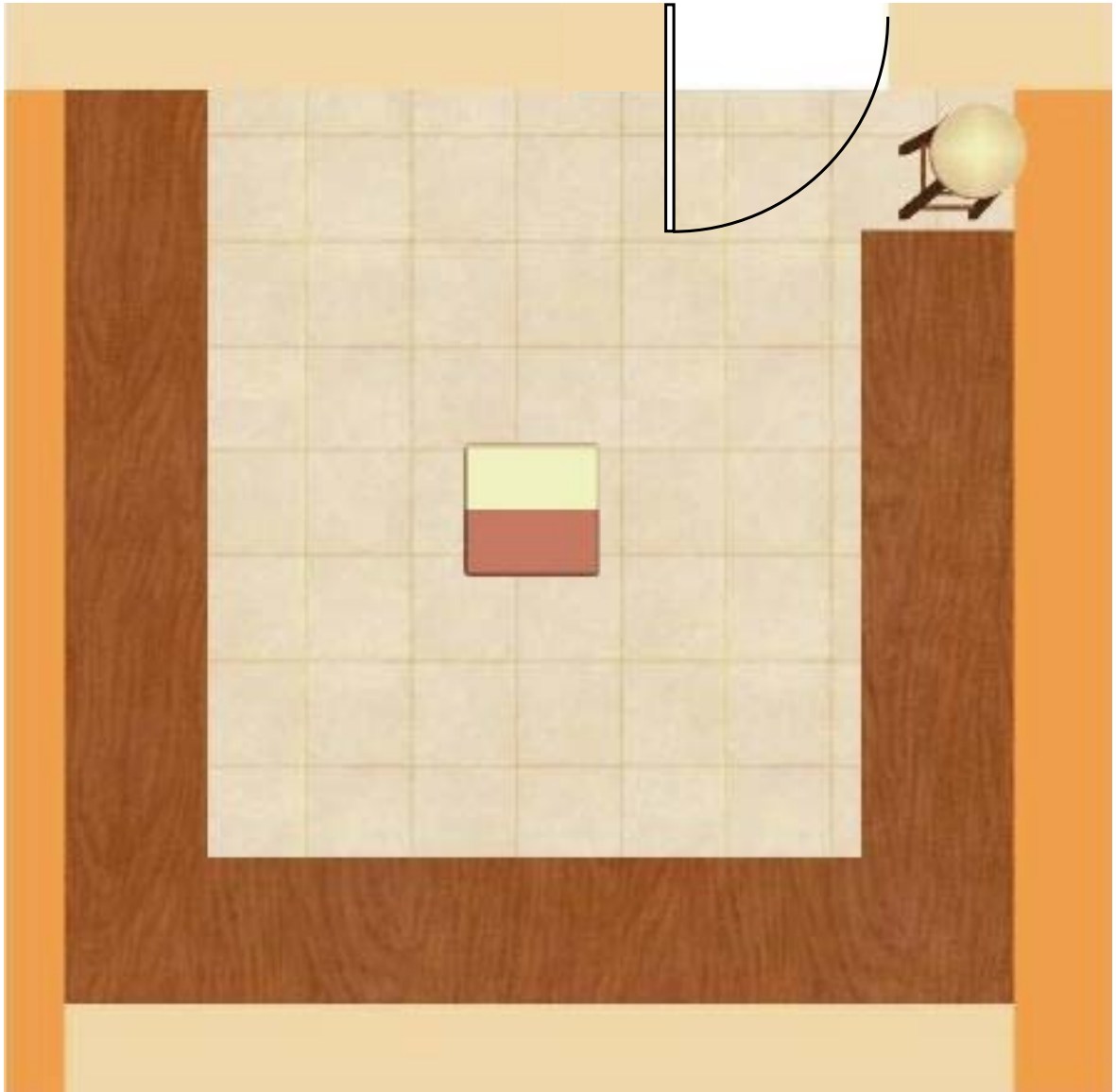

Imagen N° 39
Fuente: Gabriel
Cevallos

ESC 1:25

Dormitorio Personal 02



ESC1:25

Imagen N° 40
Fuente: Gabriel
Cevallos

Dormitorio Personal 03

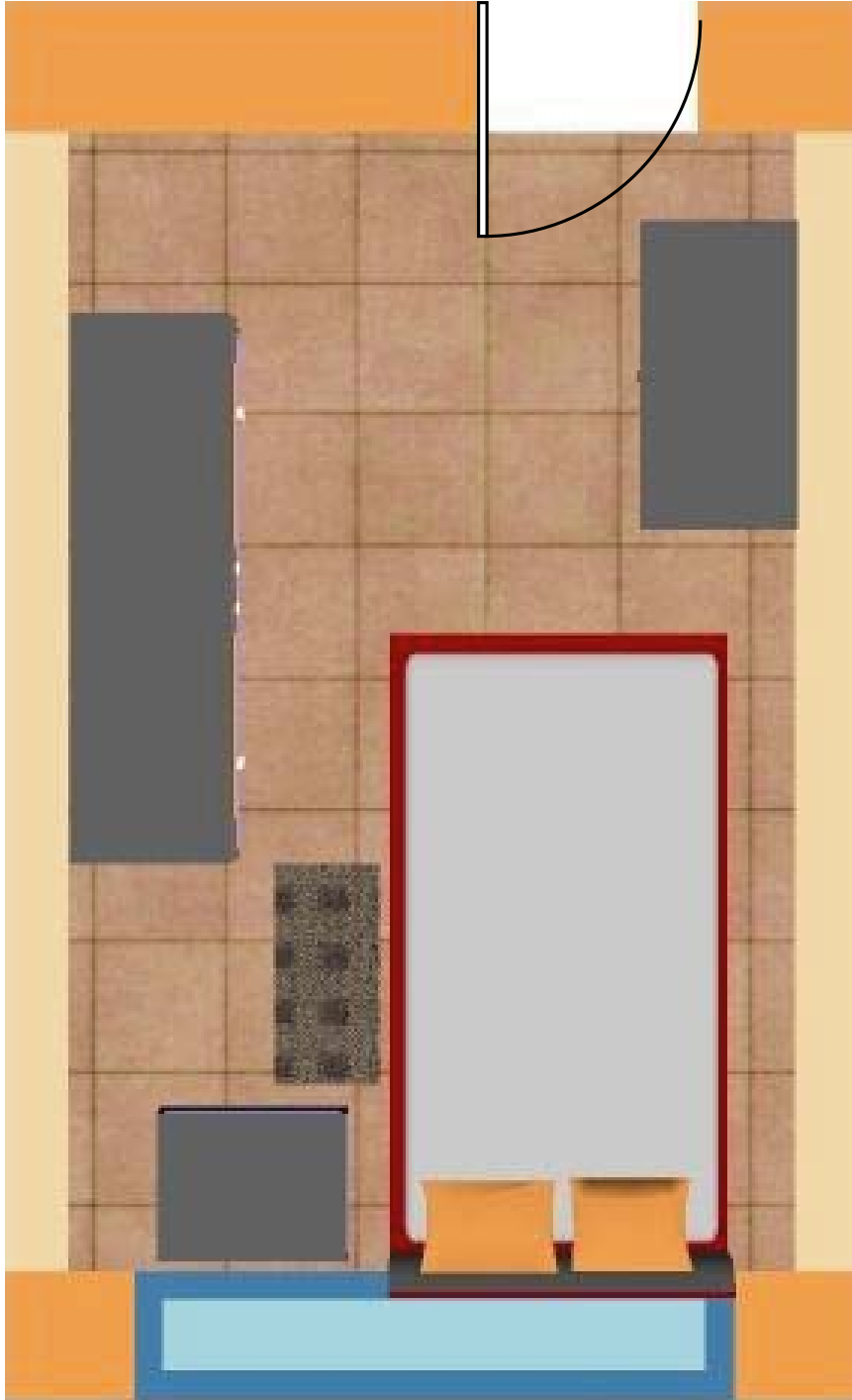

ESC 1:25

Imagen N° 41
Fuente: Gabriel
Cevallos

Dormitorio Personal 04

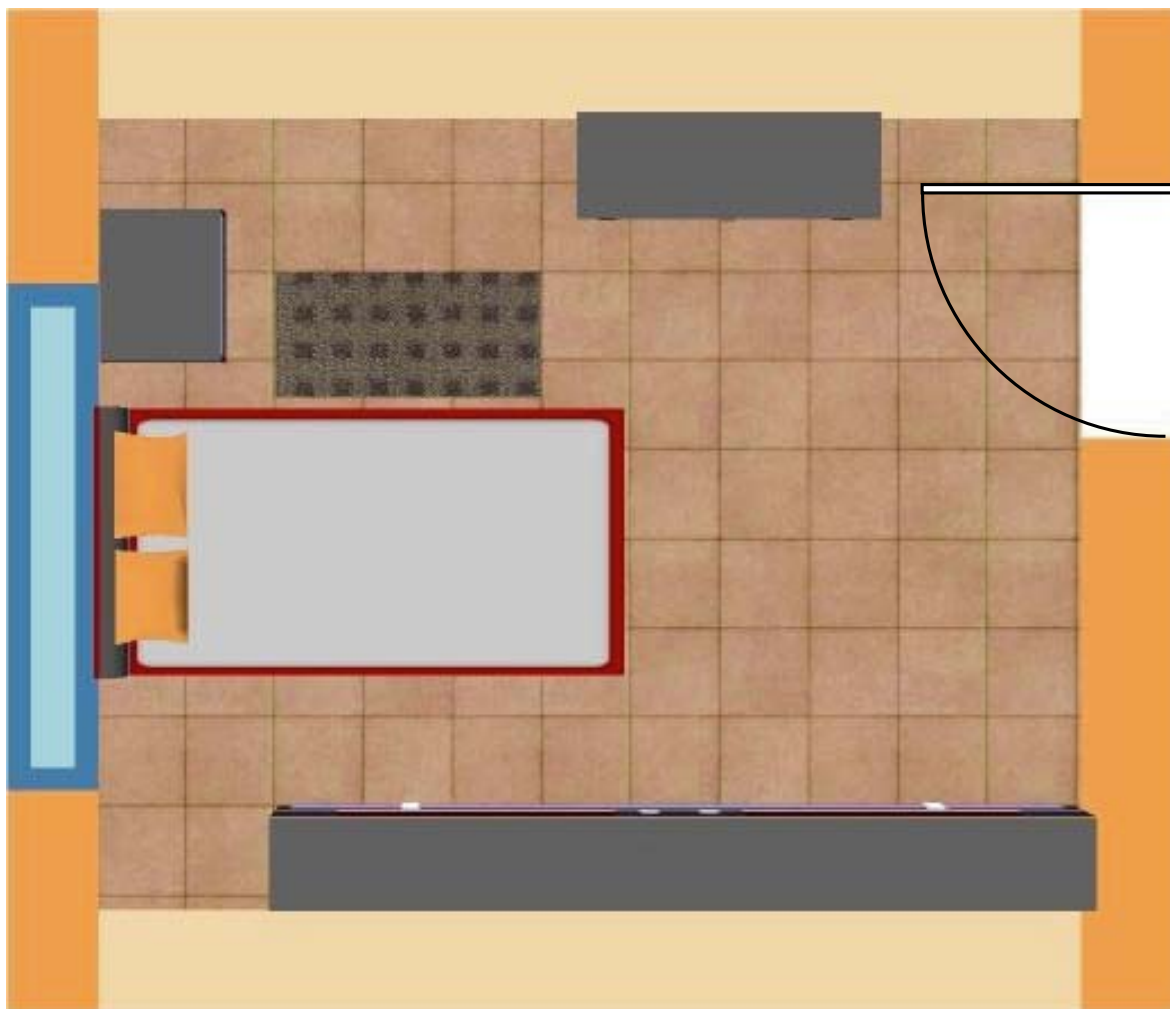

ESC 1:25

Imagen N° 42
Fuente: Gabriel
Cevallos

Dormitorio Personal 05



Imagen N° 43
Fuente: Gabriel Cevallos

ESC 1:25

Dormitorio Personal 06

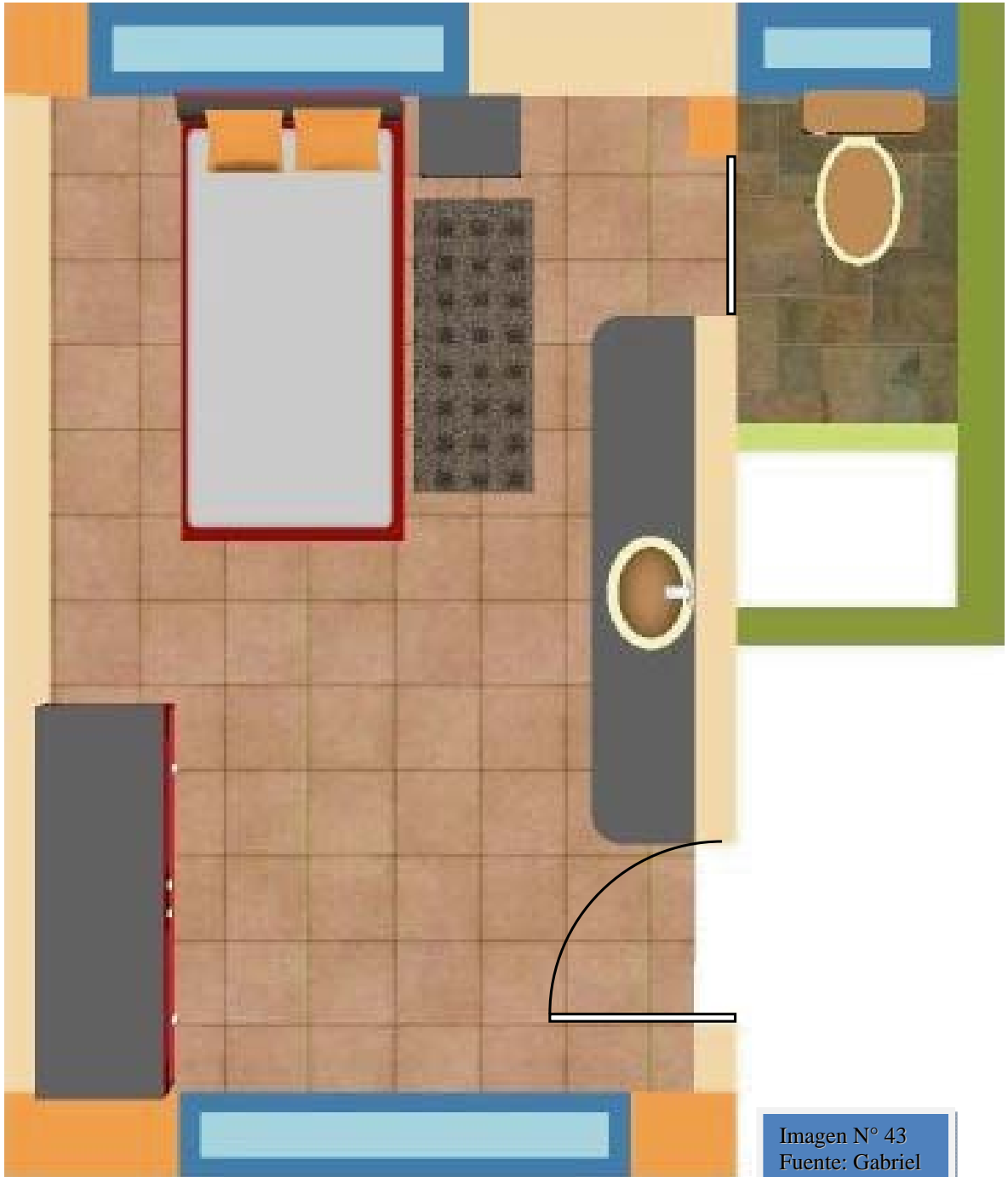

Imagen N° 44
Fuente: Gabriel
Cevallos

ESC 1:25

Dormitorio Personal 07 – 08 – 09



Imagen
N° 45
Fuente:
Gabriel
Cevallos

ESC 1:75

Dormitorio General de Mujeres 01

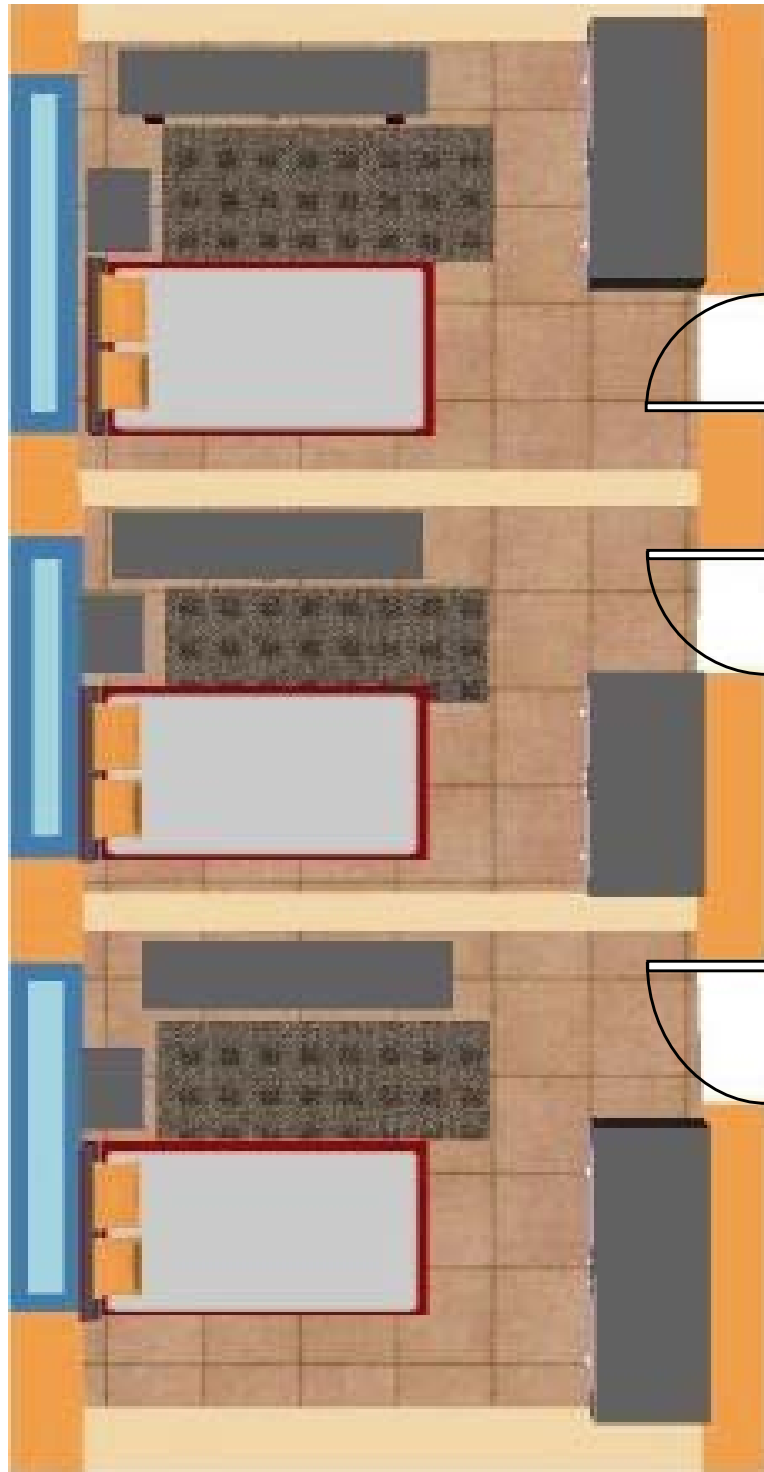
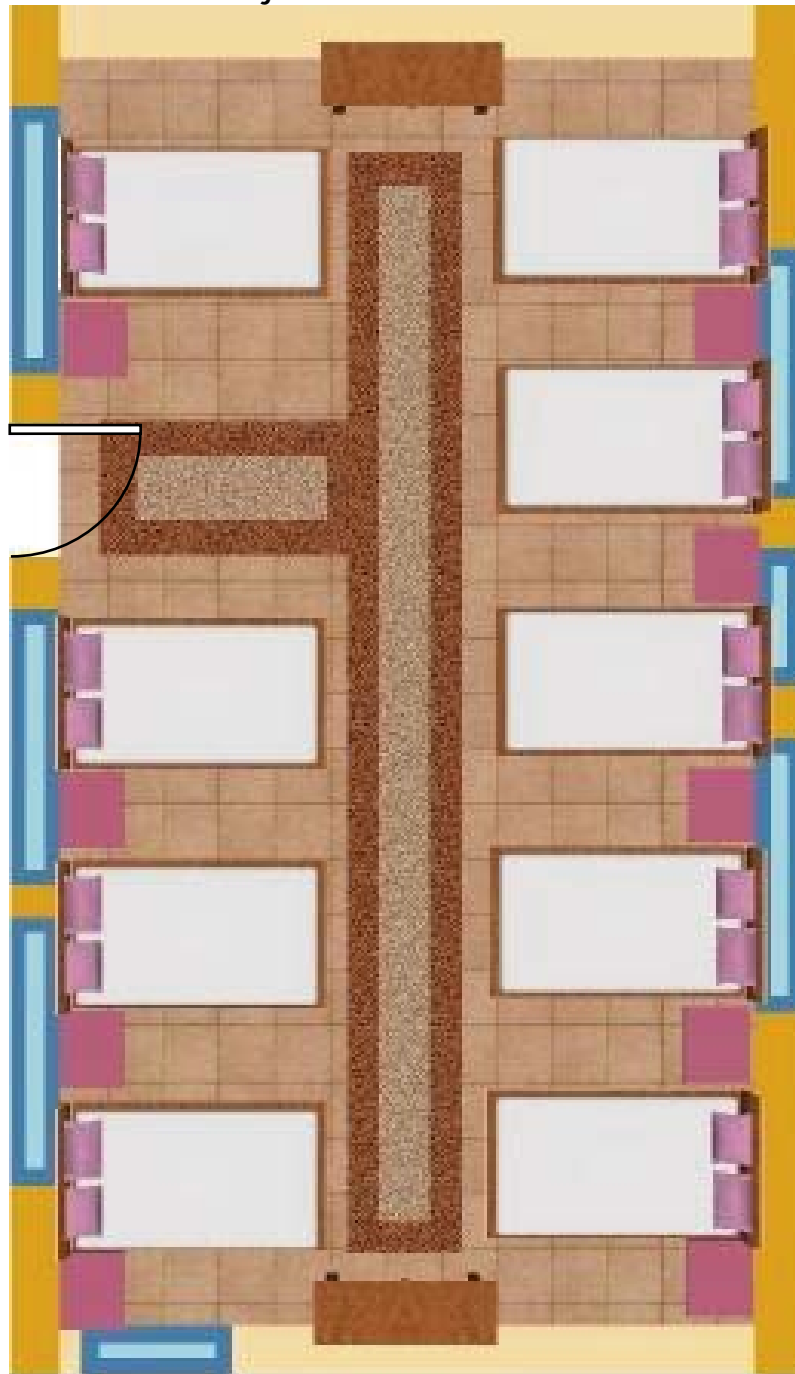

ESC 1:75

Imagen N° 46
Fuente: Gabriel
Cevallos

Dormitorio General de Mujeres 02



Imagen N° 47
Fuente: Gabriel
Cevallos

ESC 1:75

Dormitorio General de Mujeres 03

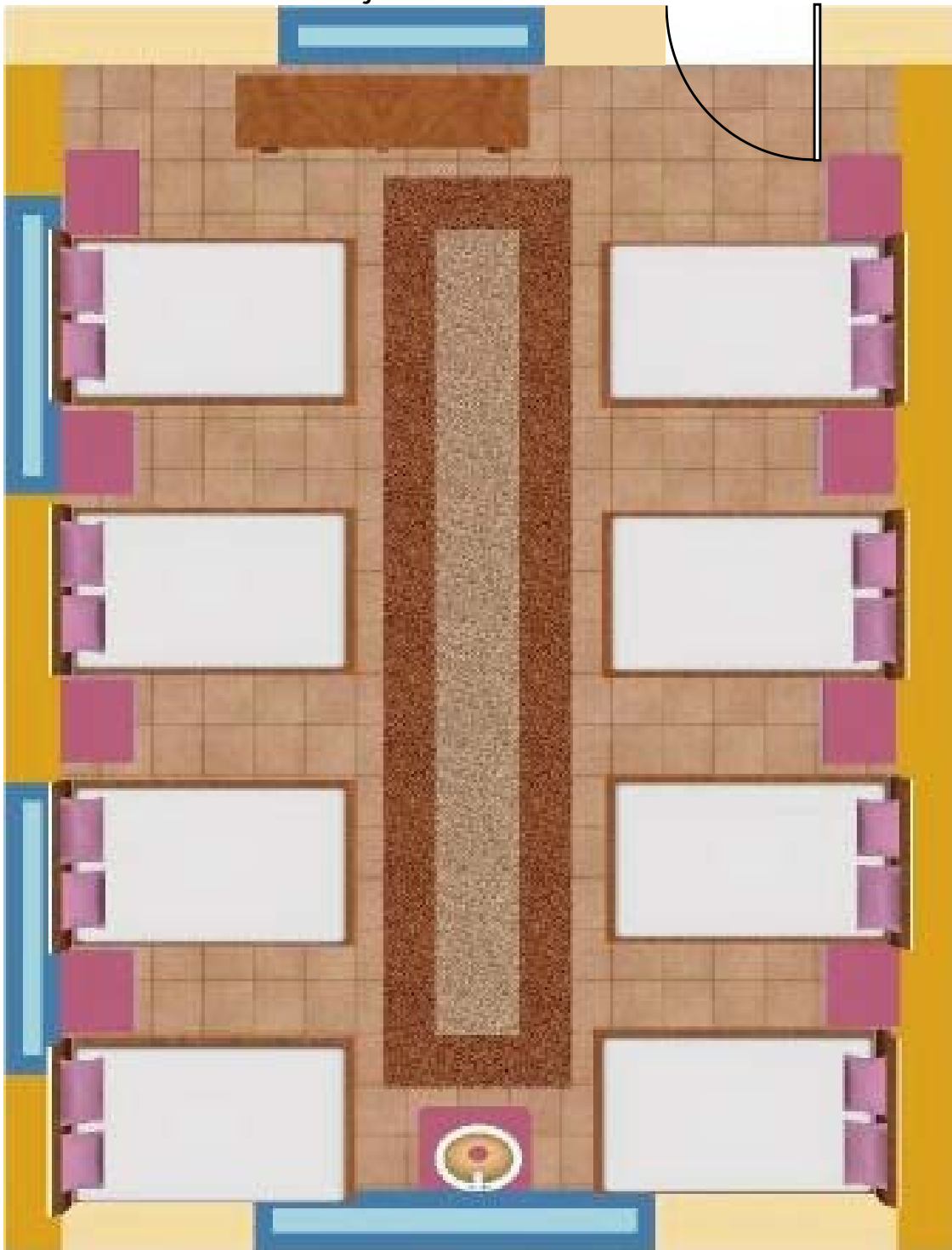

Imagen N° 48
Fuente: Gabriel
Cevallos

ESC 1:75

Dormitorio General de Hombres 01

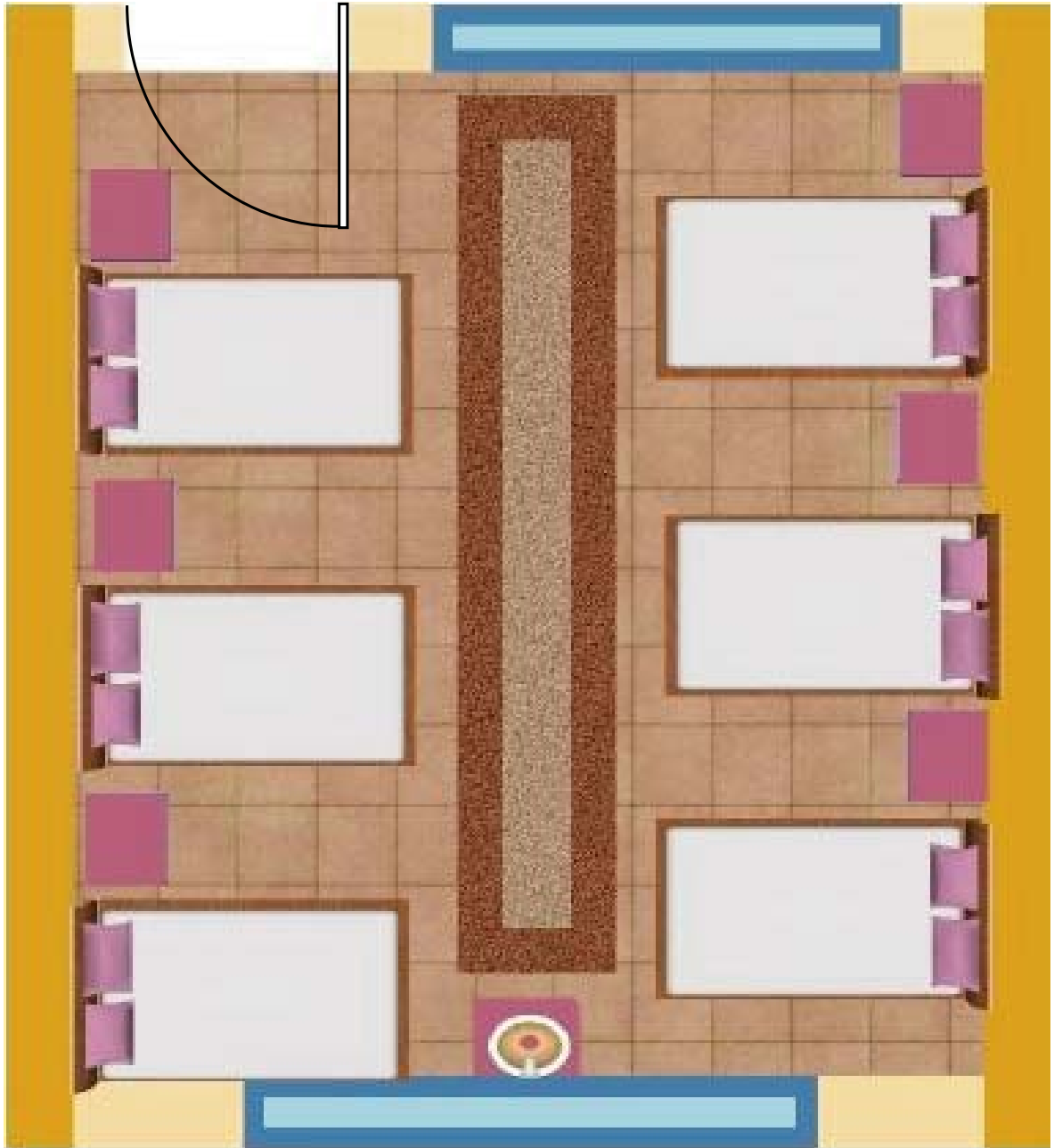

Imagen N° 49
Fuente: Gabriel
Cevallos

ESC 1:125

Dormitorio General de Hombres 02

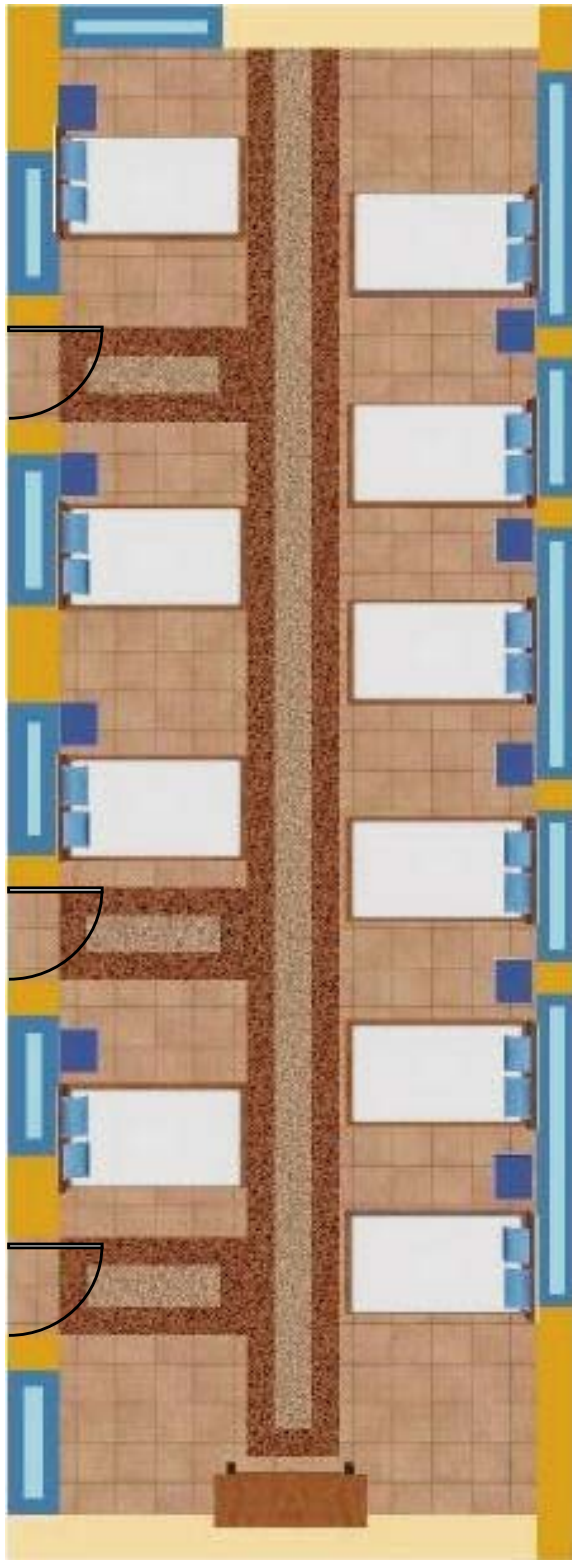

Imagen N° 50
Fuente: Gabriel
Cevallos

ESC 1:75

Dormitorio General de Hombres 03

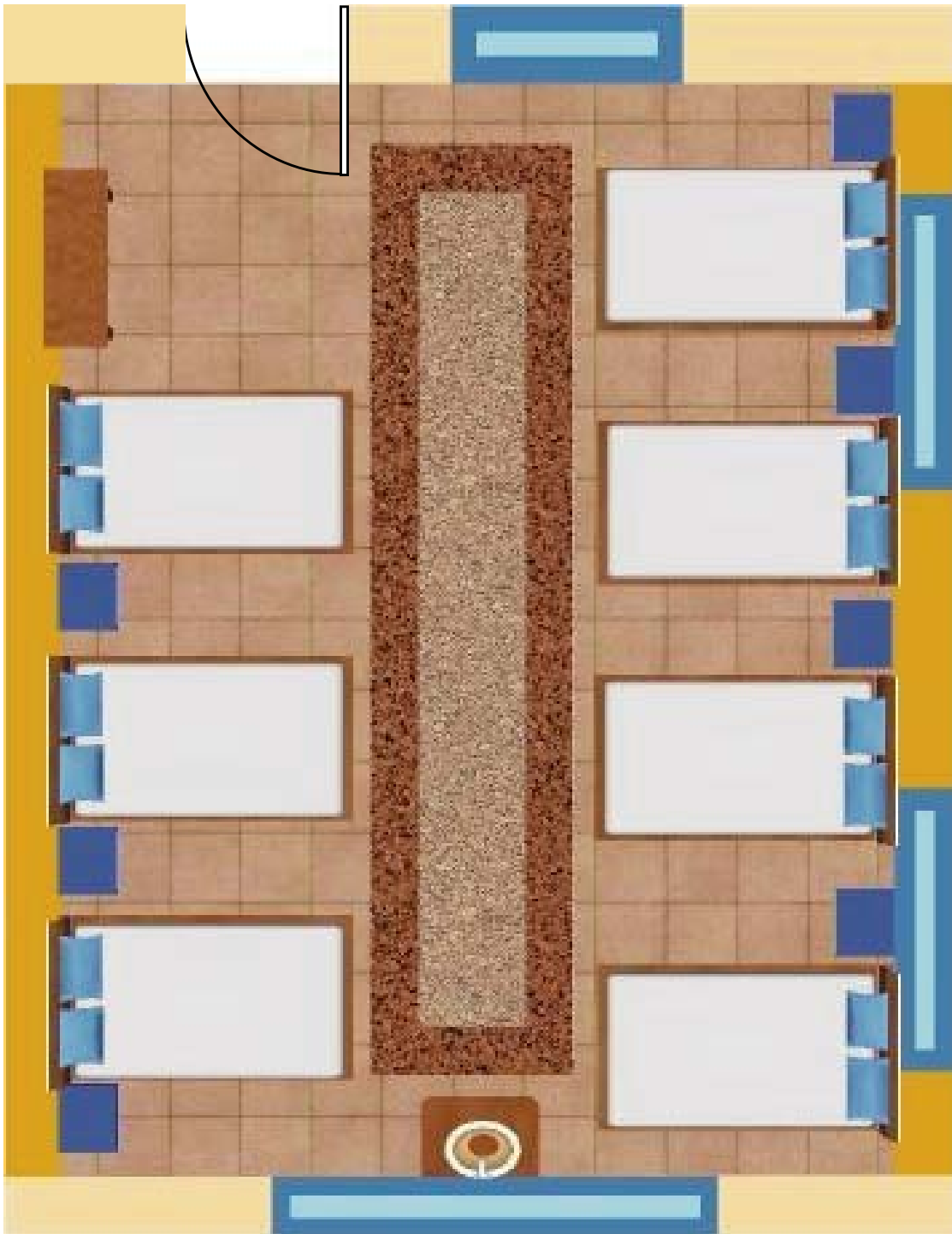
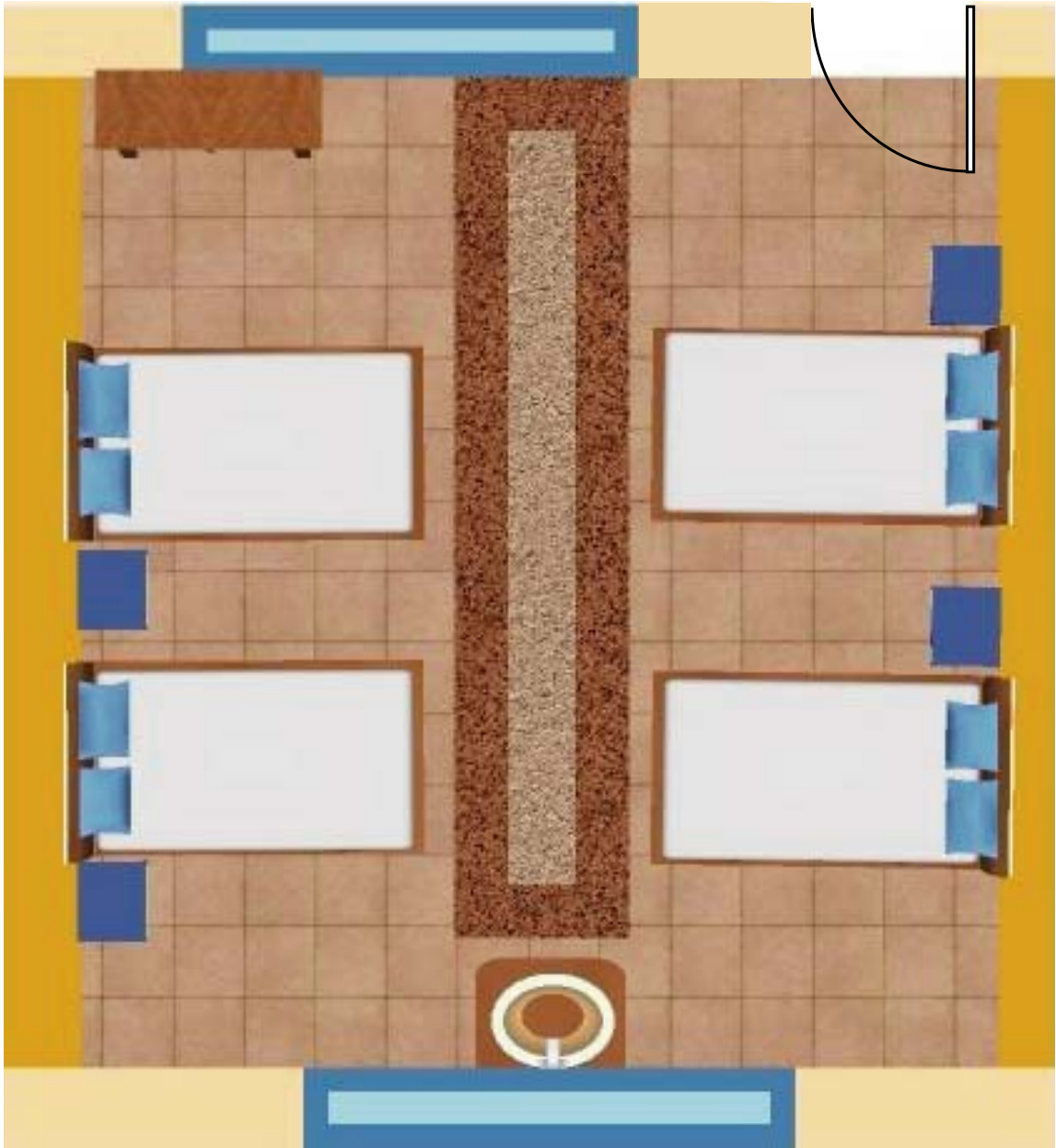

ESC 1:75

Imagen N° 51
Fuente: Gabriel
Cevallos

Utilería 01



Imagen N° 52
Fuente: Gabriel
Cevallos

ESC 1:25

Utilería 02



Imagen N° 53
Fuente: Gabriel
Cevallos

ESC 1:25

Utilería 03



Imagen N° 54
Fuente: Gabriel
Cevallos

ESC 1:25

Rehabilitación 01



Imagen N° 55
Fuente: Gabriel Cevallos

ESC 1:75

Rehabilitación 02



Imagen N° 56
Fuente: Gabriel Cevallos

ESC1:75

Hidroterapia



Imagen N° 57
Fuente: Gabriel
Cevallos

ESC 1:75

Rehabilitación Ocupacional



Imagen N° 58
Fuente: Gabriel
Cevallos

ESC 1:125

Oficina de Enfermería



ESC 1:75

Imagen N° 59
Fuente: Gabriel
Cevallos

Ropería 01



Imagen N° 60
Fuente: Gabriel Cevallos

ESC 1:75

Ropería 02

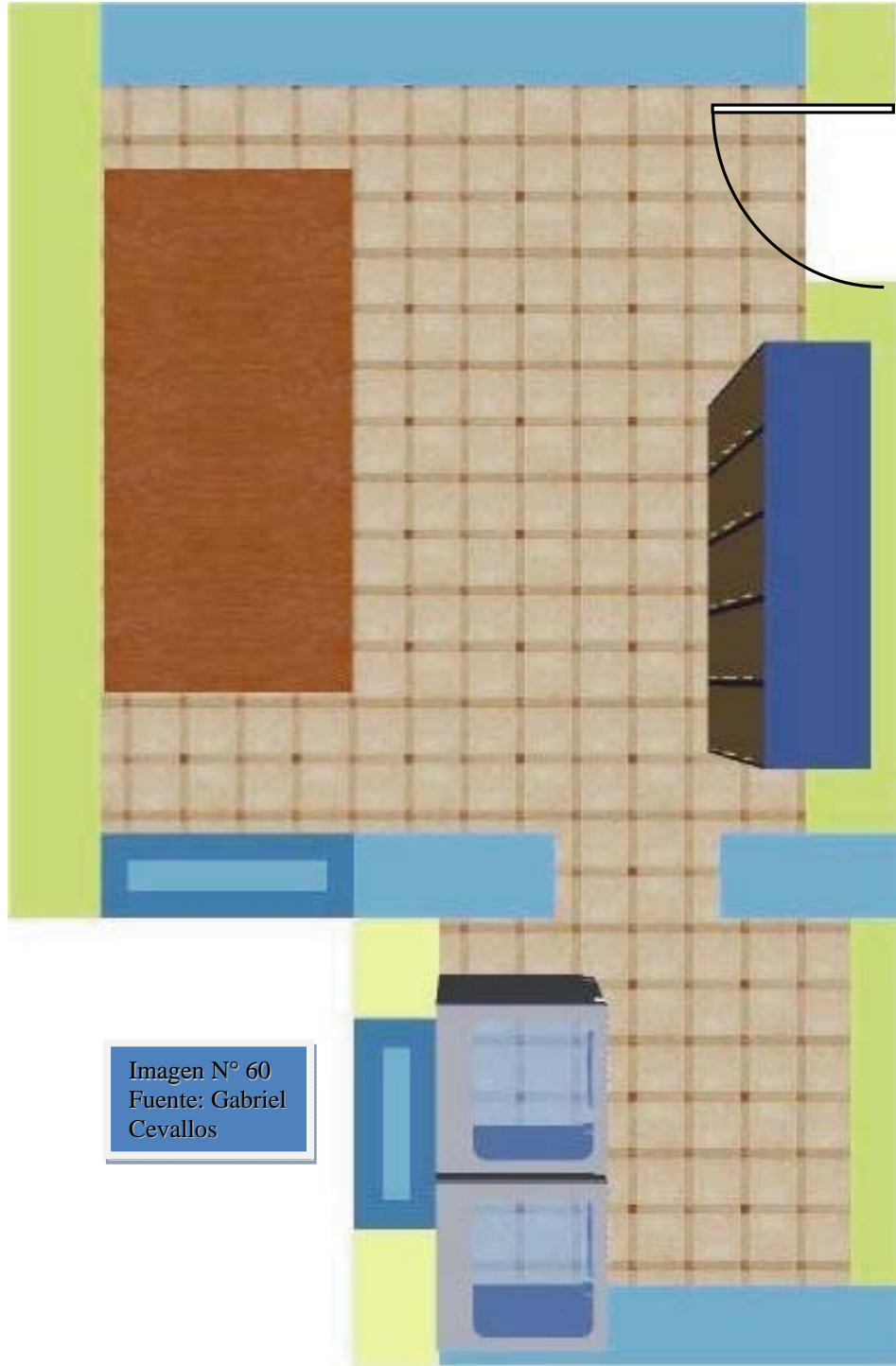

ESC 1:75

Imagen N° 61
Fuente: Gabriel
Cevallos

Vestidor de Enfermería 01

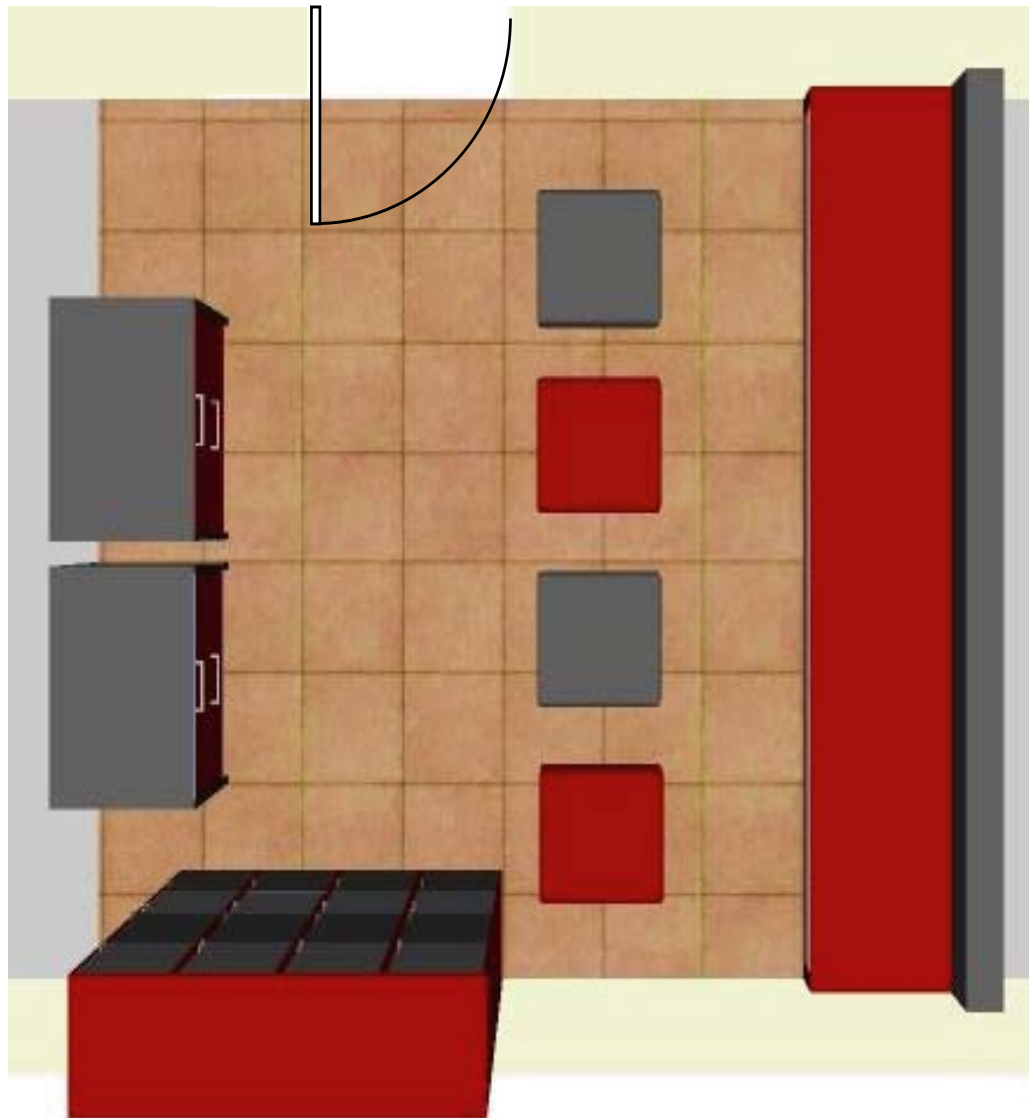

ESC 1:75

Imagen N° 62
Fuente: Gabriel
Cevallos

Vestidor de Enfermería 02

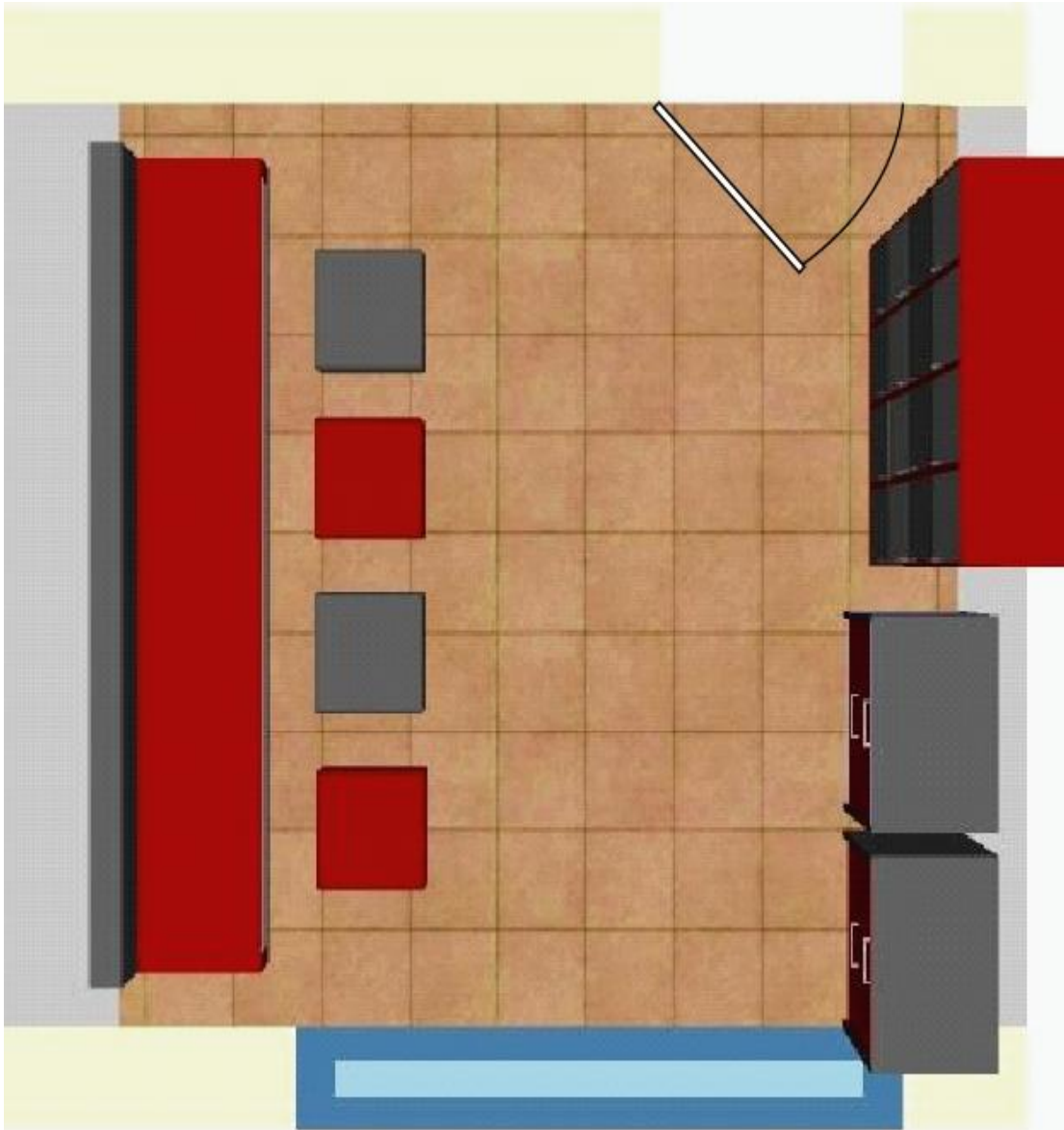

ESC 1:75

Imagen N° 63
Fuente: Gabriel
Cevallos

Comedor 01



Imagen N° 64
Fuente: Gabriel
Cevallos

ESC 1:75

Comedor 02

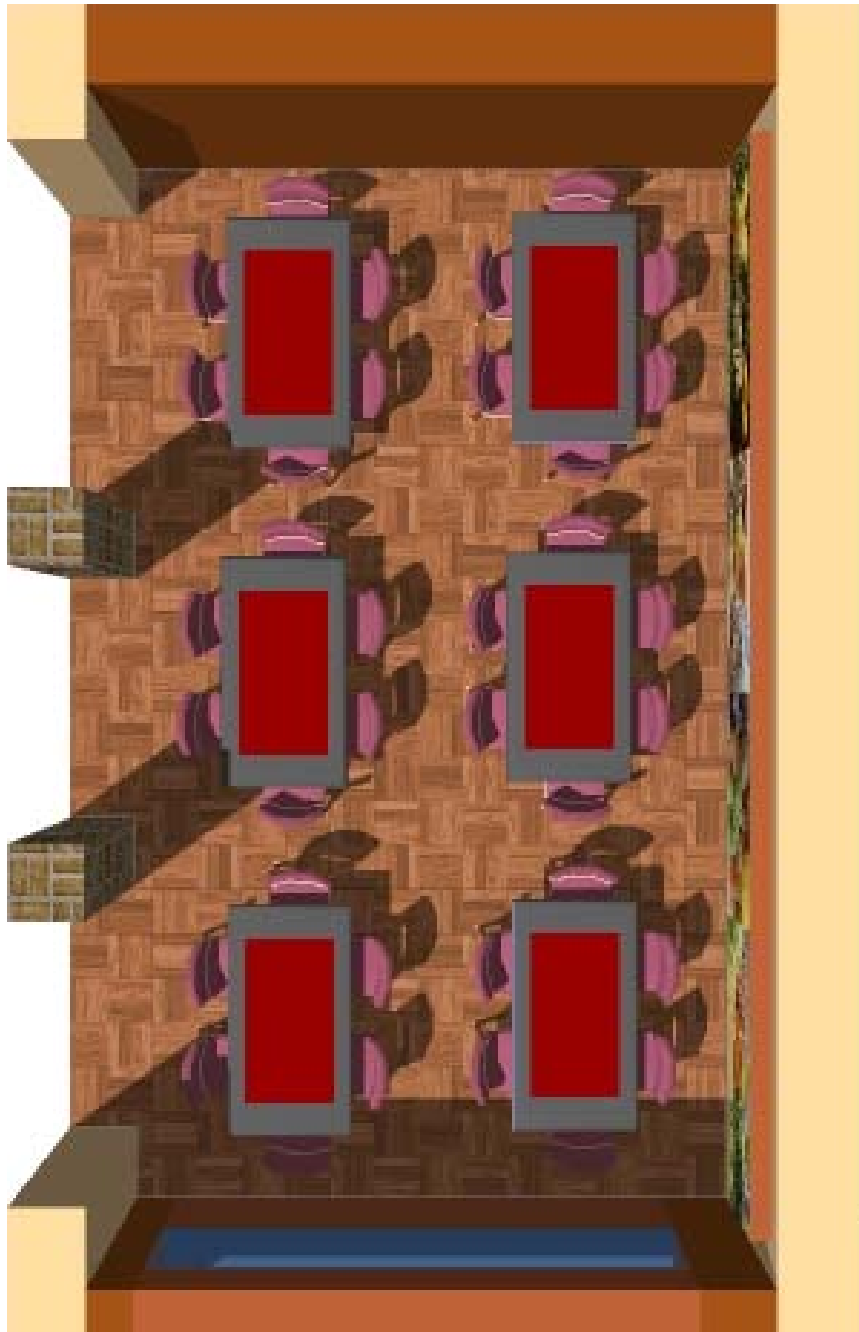
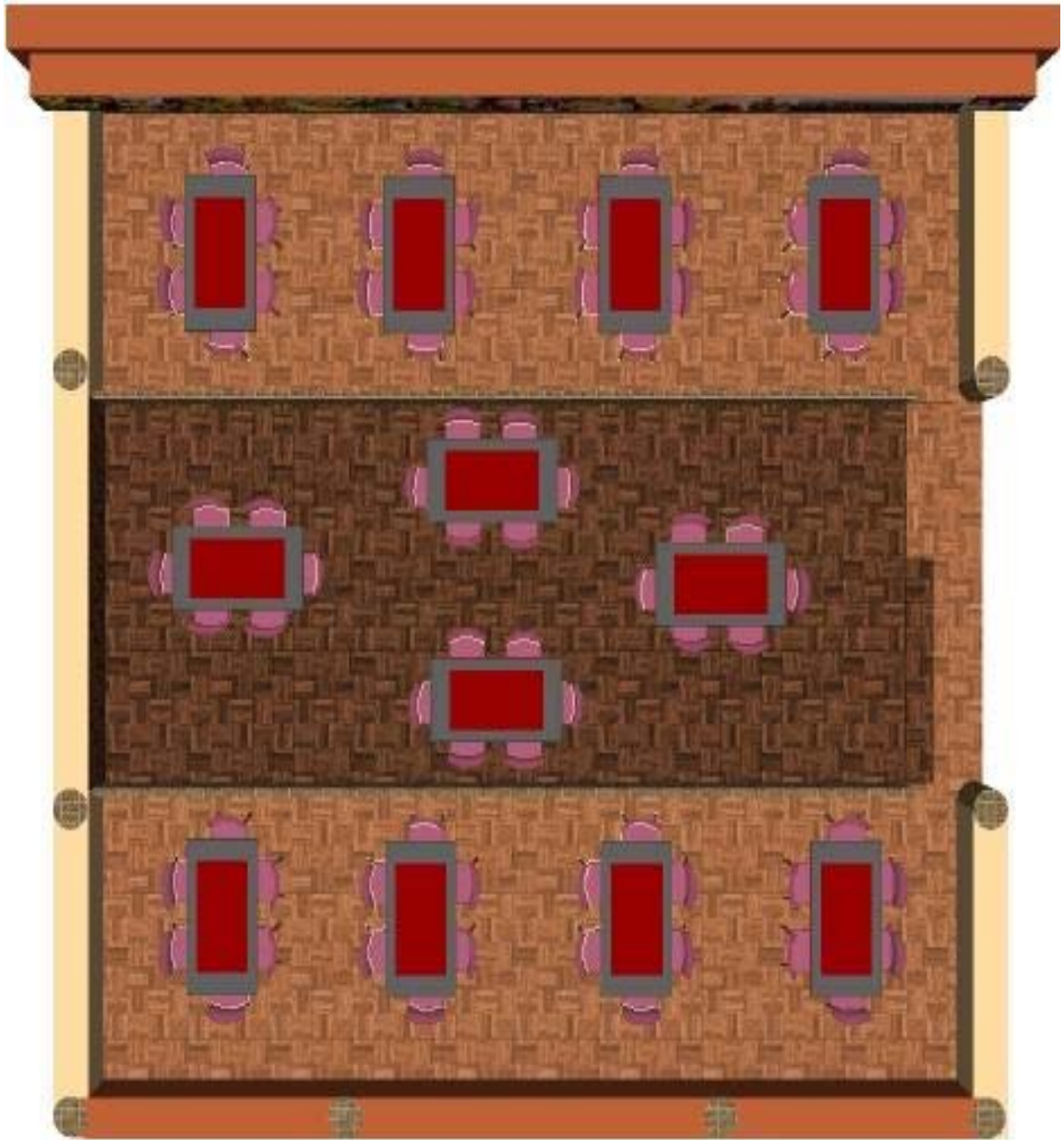

ESC 1:125

Imagen N° 65
Fuente: Gabriel
Cevallos

Cocina



Imagen N° 66
Fuente: Gabriel
Cevallos

ESC 1:75

Capilla



Imagen N° 67
Fuente: Gabriel Cevallos

Dispensario Médico

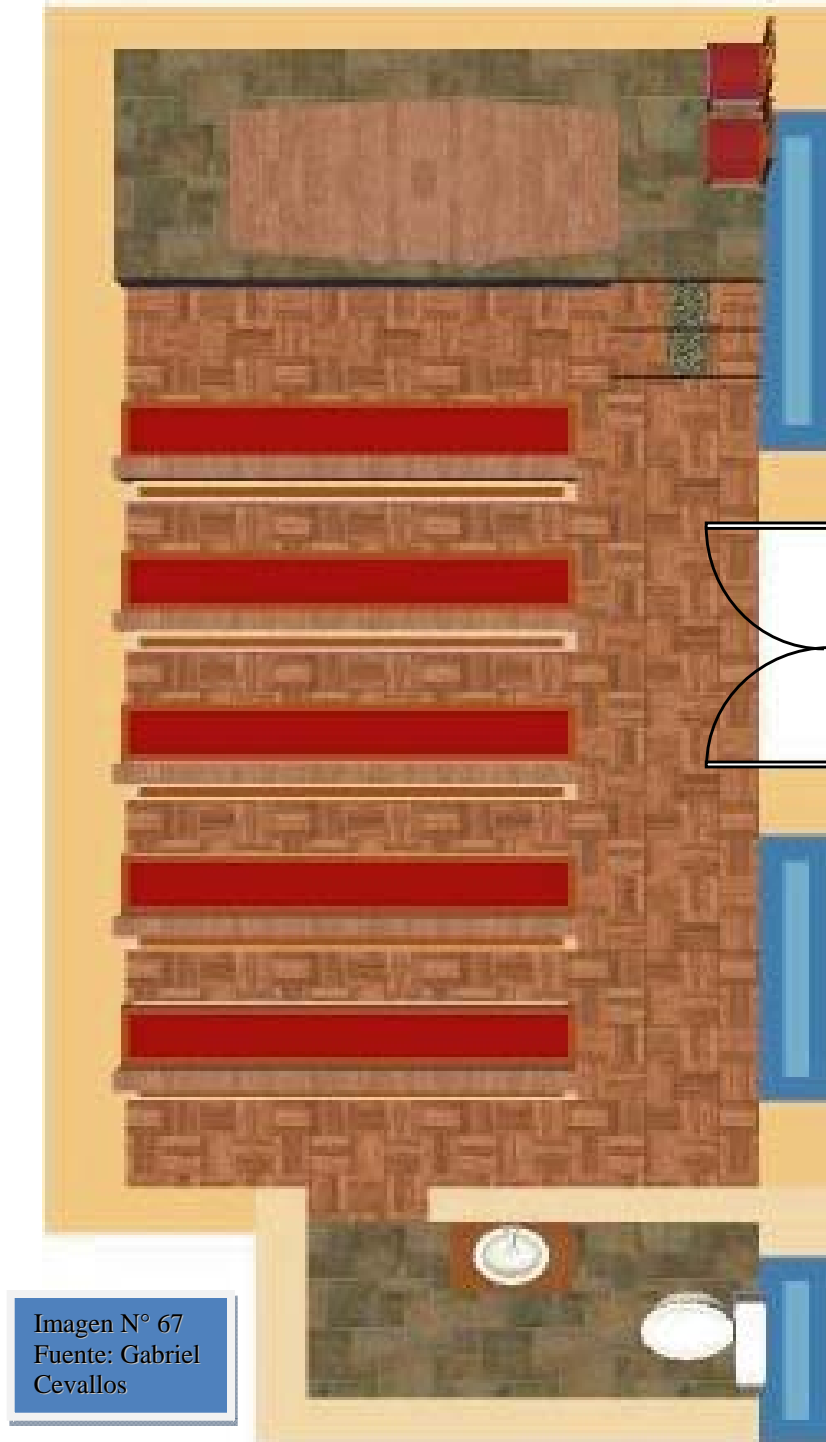

Imagen N° 68
Fuente: Gabriel
Cevallos

ESC 1:75

Sala 01



Imagen N° 69
Fuente: Gabriel
Cevallos

ESC 1:125

Sala 02

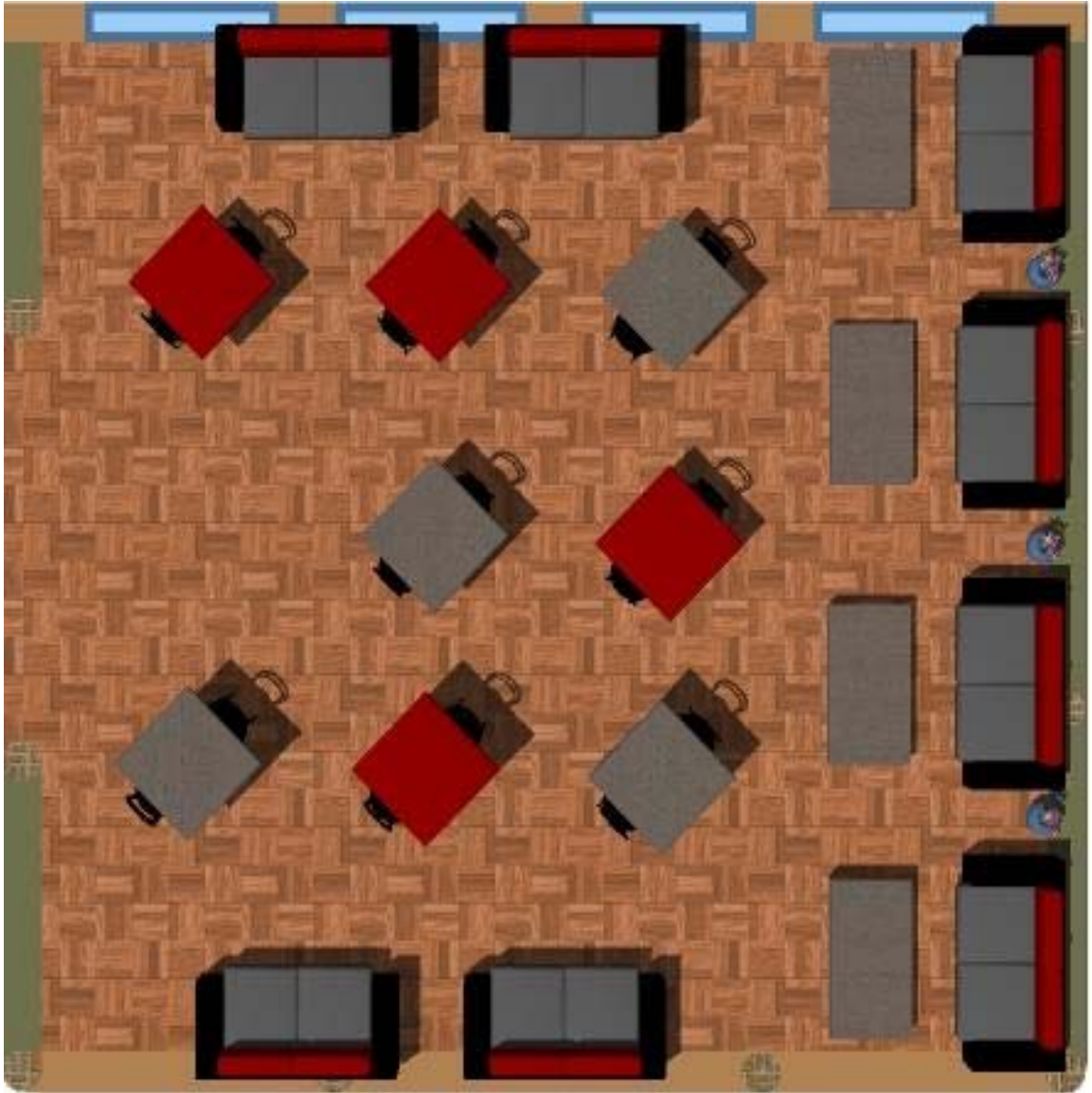
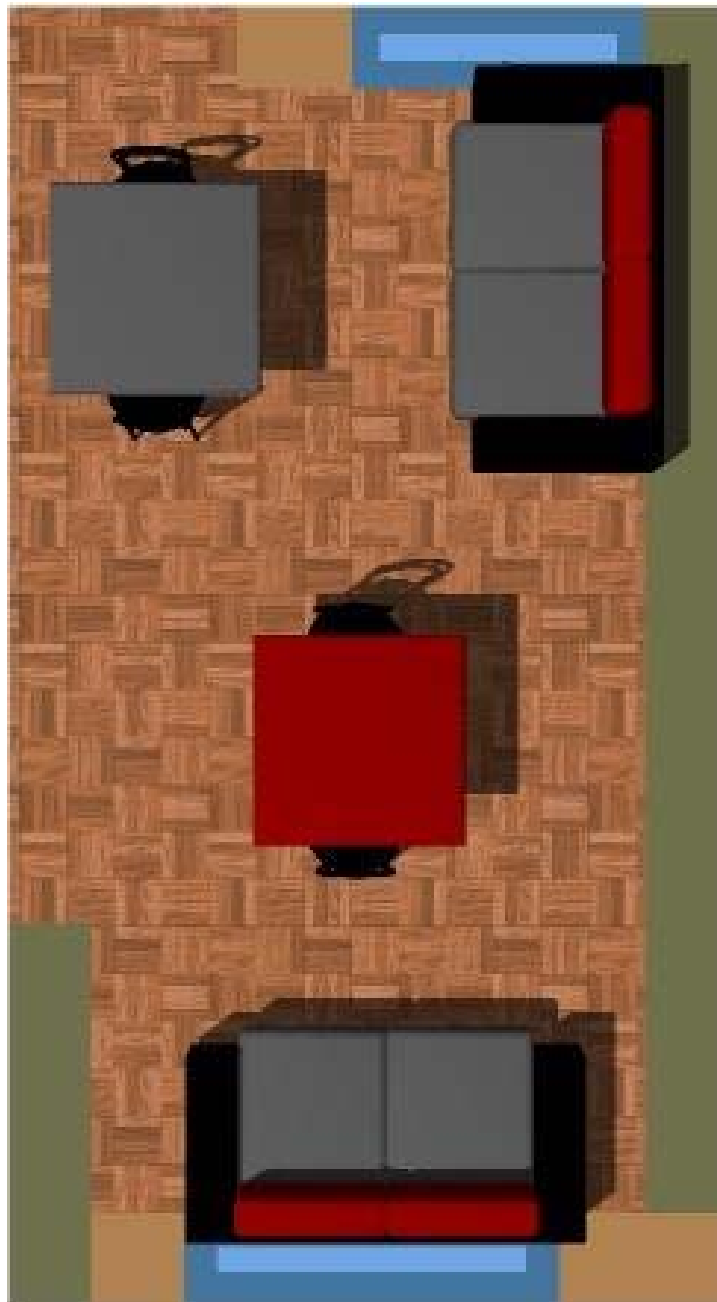

ESC 1:75

Imagen N° 70
Fuente: Gabriel
Cevallos

Despensa



Imagen N° 71
Fuente: Gabriel
Cevallos

ESC 1:75

4.7 Volumetrías

Bodega 01

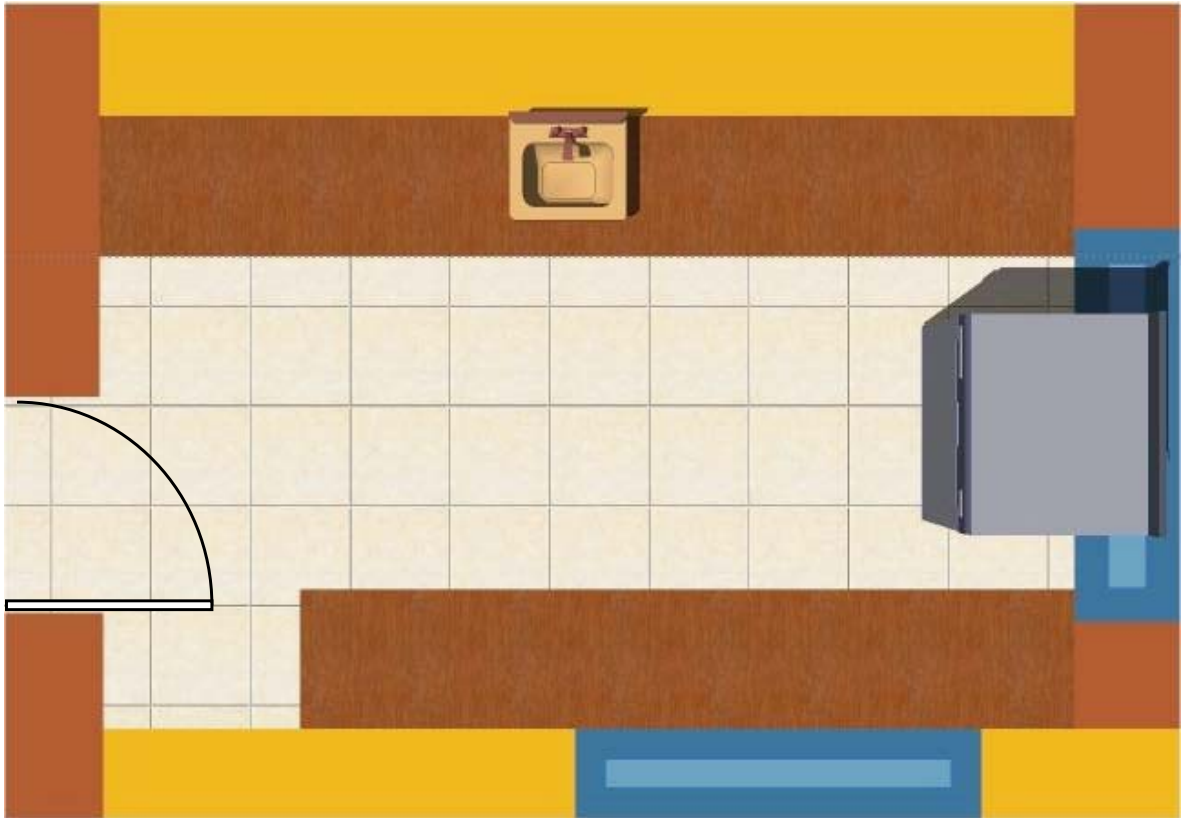

Imagen N° 72
Fuente: Gabriel
Cevallos



Imagen N° 73
Fuente: Gabriel Cevallos

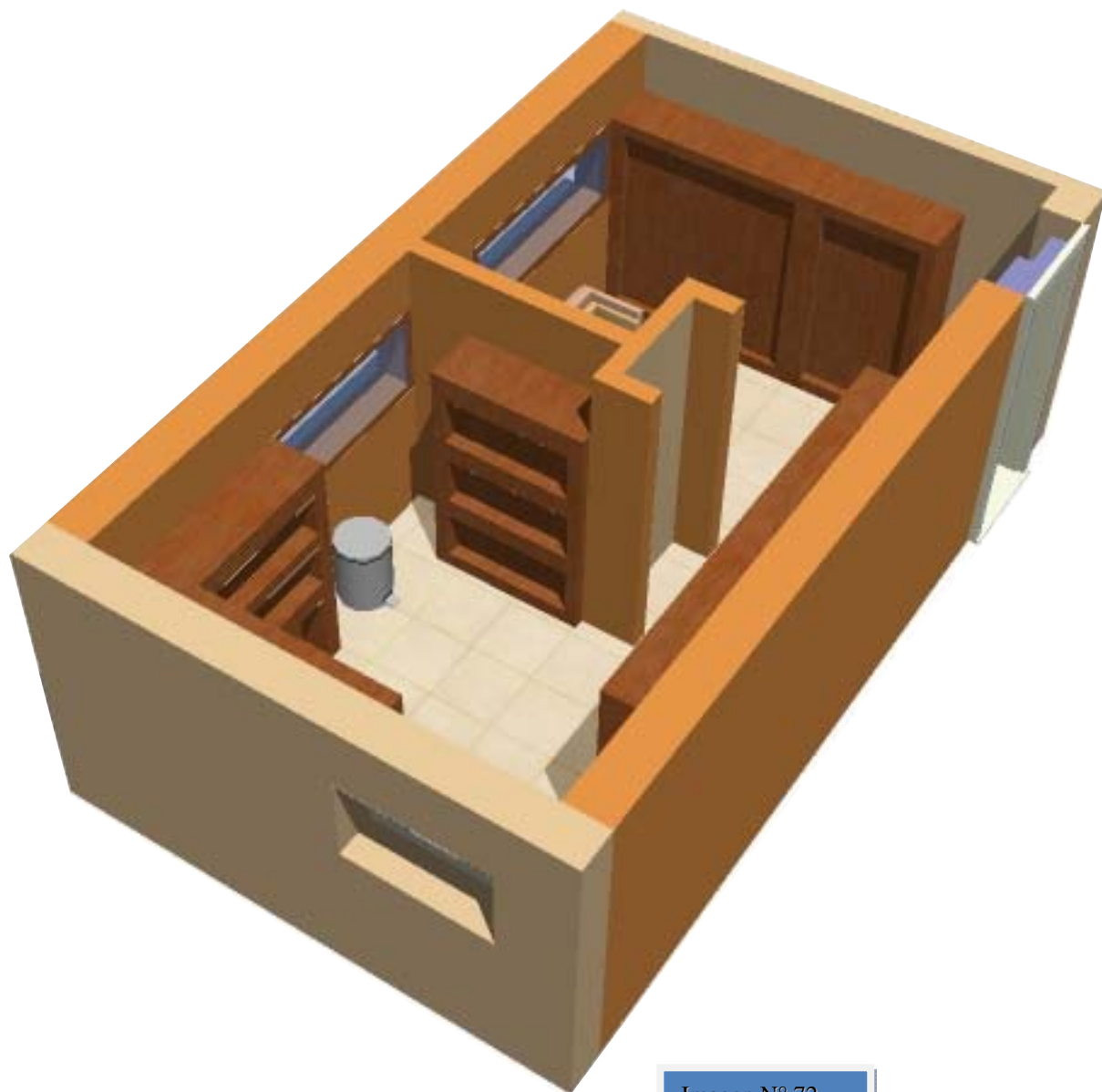

Imagen N° 74
Fuente: Gabriel Cevallos

Bodega 02

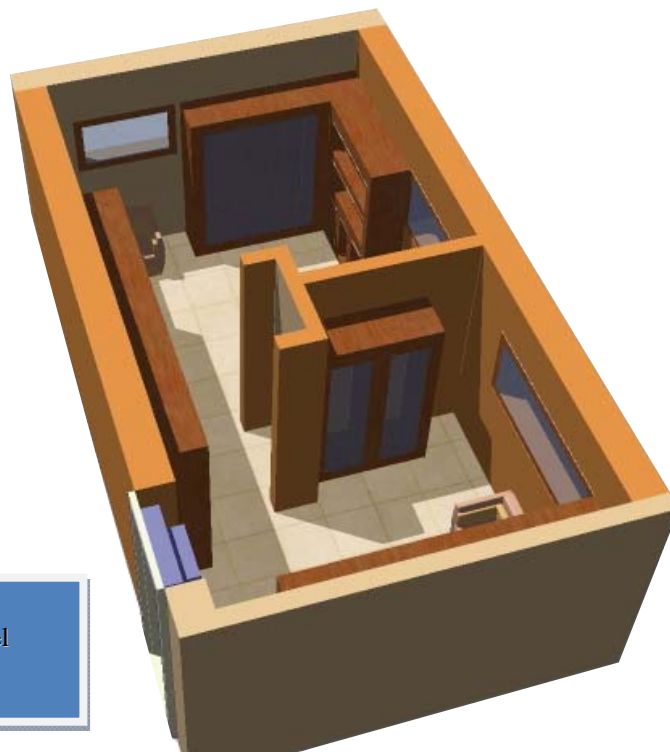
162



Imagen N° 75
Fuente: Gabriel
Cevallos



Imagen N° 76
Fuente: Gabriel
Cevallos

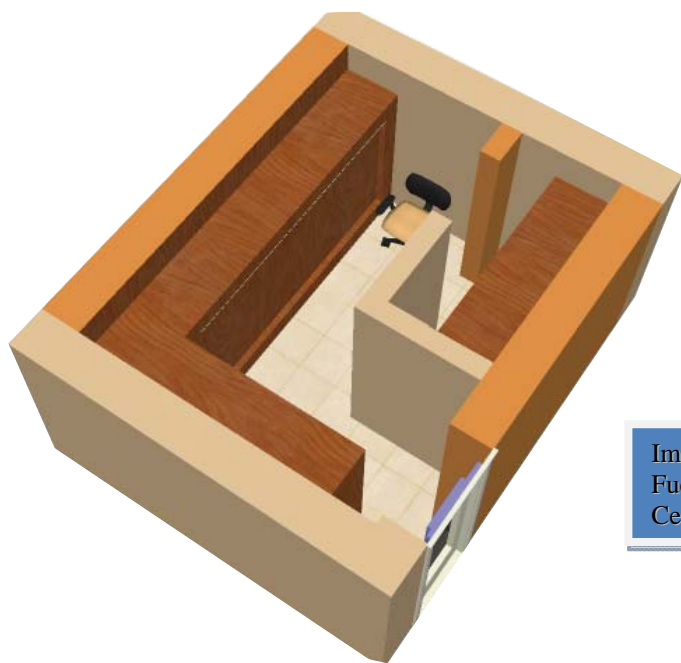

Imagen N° 77
Fuente: Gabriel Cevallos

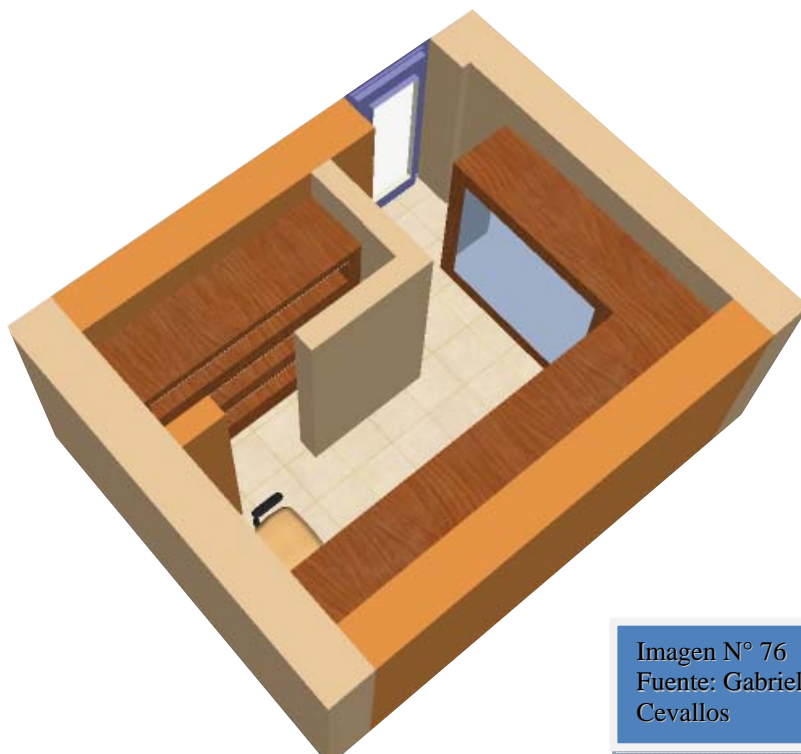

Imagen N° 78
Fuente: Gabriel Cevallos

Dormitorio General de Hombres 01

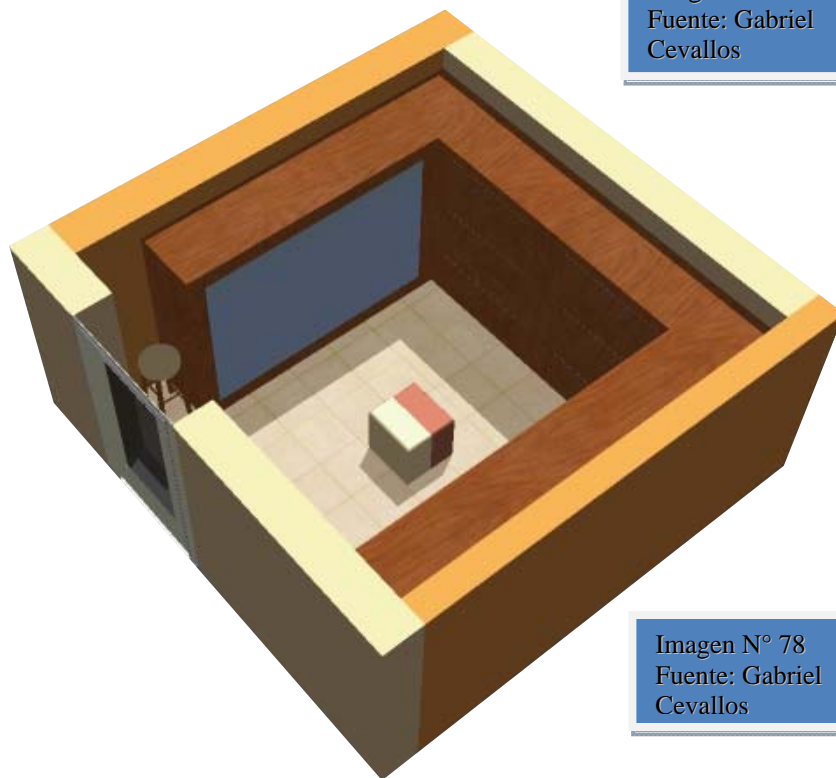

Imagen N° 79
Fuente: Gabriel Cevallos

Imagen N° 80
Fuente: Gabriel Cevallos

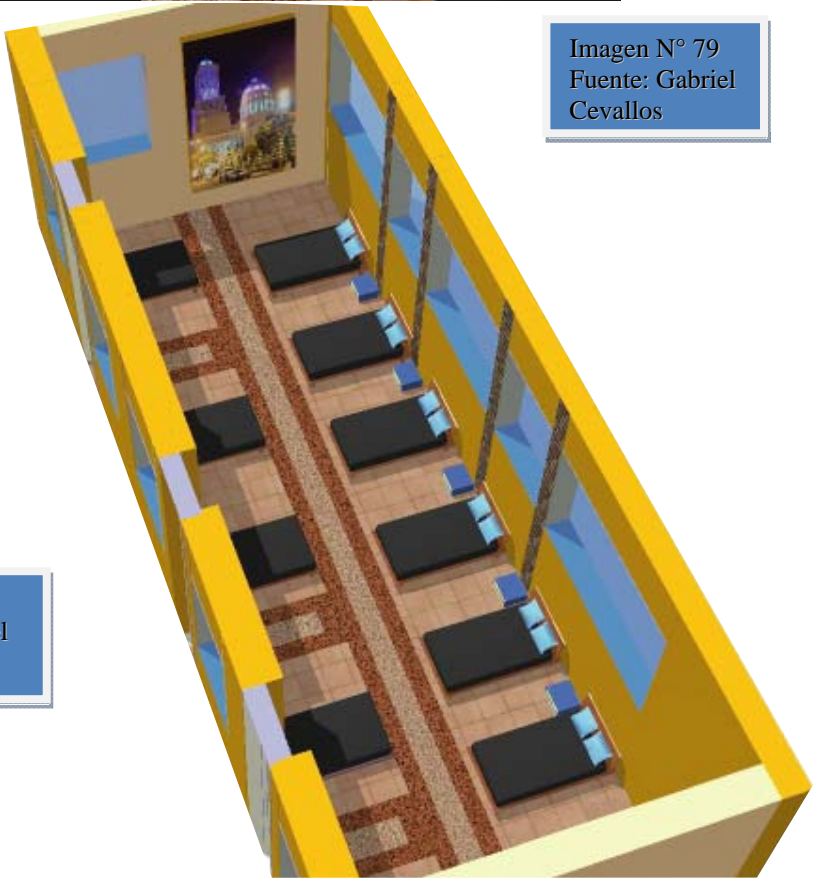

Dormitorio General de Hombres 02



Imagen N° 81
Fuente: Gabriel Cevallos



Imagen N° 82
Fuente: Gabriel Cevallos

Dormitorio General de Hombres 03



Imagen N° 83
Fuente: Gabriel Cevallos

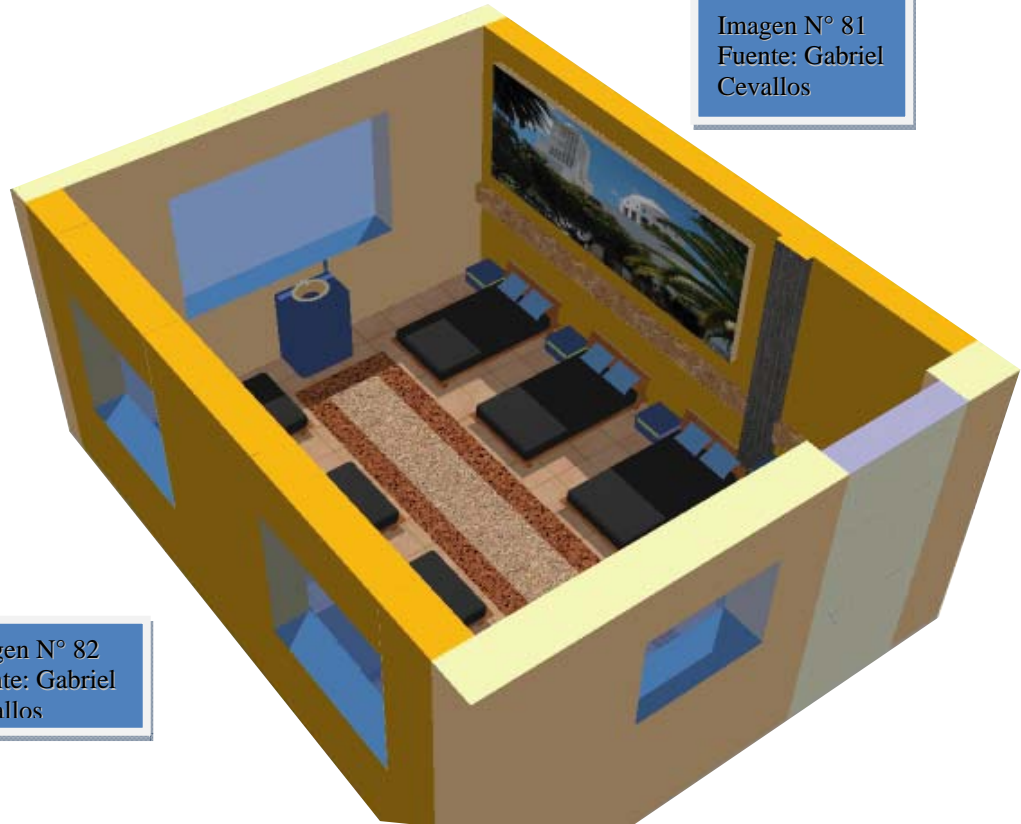

Imagen N° 84
Fuente: Gabriel Cevallos

Dormitorio General de Mujeres 01



Imagen N° 85
Fuente: Gabriel Cevallos

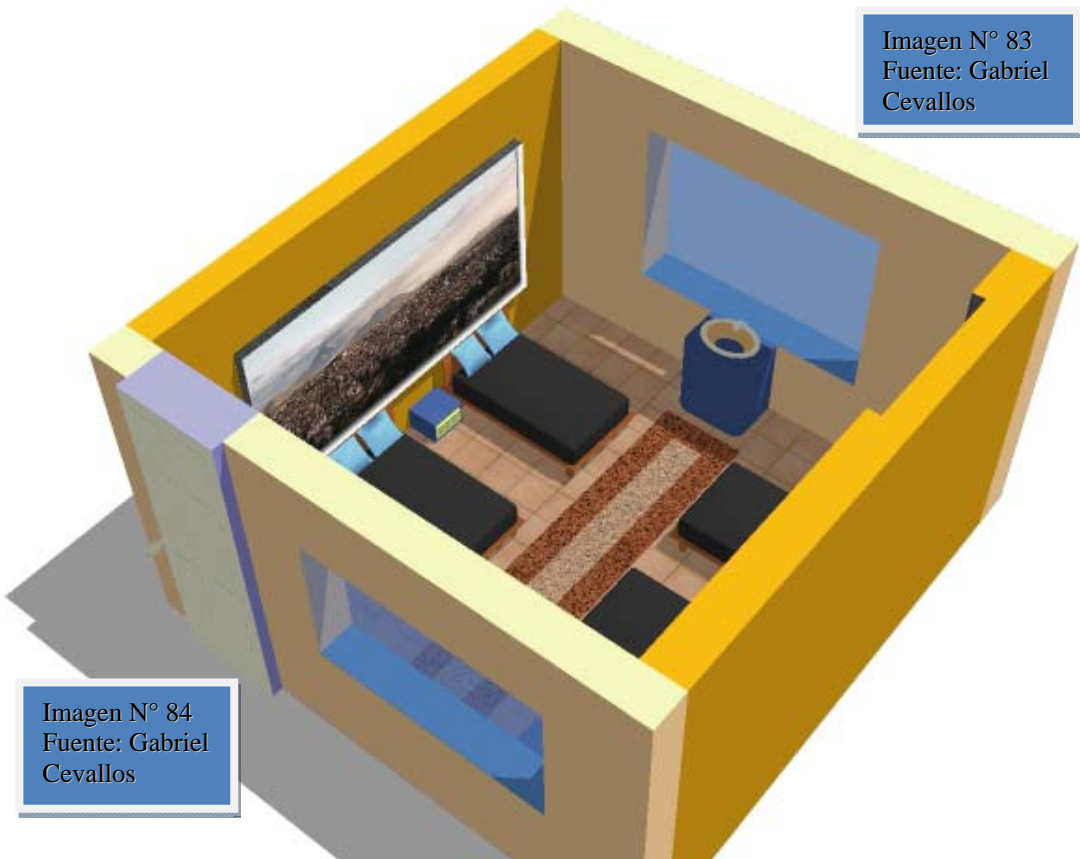

Imagen N° 86
Fuente: Gabriel Cevallos

Dormitorio General de Mujeres 02



Imagen N° 87
Fuente: Gabriel Cevallos



Imagen N° 88
Fuente: Gabriel Cevallos

Dormitorio General de Mujeres 03



Imagen N° 89
Fuente: Gabriel Cevallos



Imagen N° 90
Fuente: Gabriel Cevallos

Dormitorio Personal 01



Imagen N° 91
Fuente: Gabriel Cevallos



Imagen N° 92
Fuente: Gabriel Cevallos

Dormitorio Personal 02



Imagen N° 93
Fuente: Gabriel Cevallos



Imagen N° 94
Fuente: Gabriel Cevallos

Dormitorio Personal 03

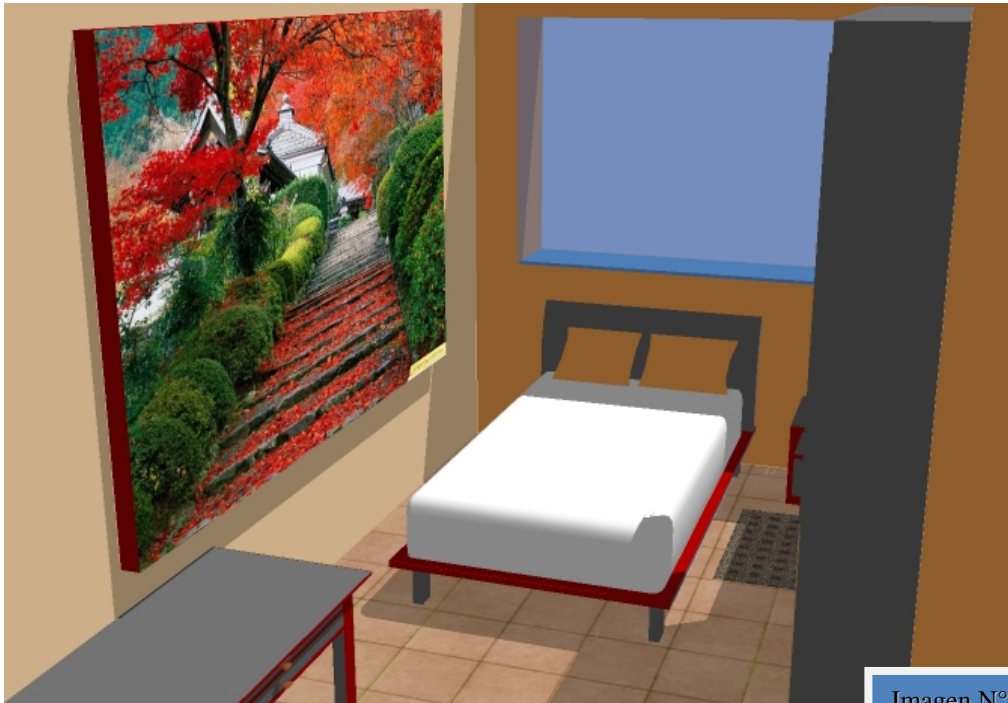

Imagen N° 95
Fuente: Gabriel Cevallos



Imagen N° 96
Fuente: Gabriel Cevallos

Dormitorio Personal 04



Imagen N° 97
Fuente: Gabriel Cevallos

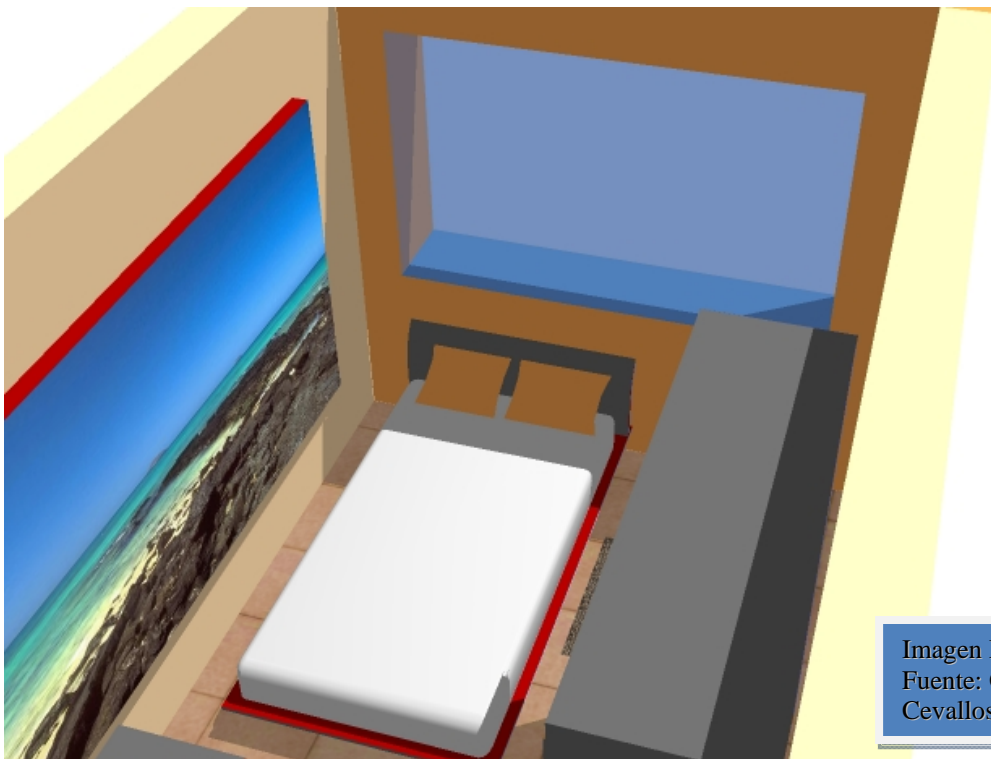

Imagen N° 98
Fuente: Gabriel Cevallos

Dormitorio Personal 05



Imagen N° 99
Fuente: Gabriel Cevallos



Imagen N° 100
Fuente: Gabriel Cevallos

Dormitorio Personal 06



Imagen N° 101
Fuente: Gabriel Cevallos



Imagen N° 102
Fuente: Gabriel Cevallos

Dormitorio Personal 07 - 08 - 09



Imagen N° 103
Fuente: Gabriel Cevallos



Imagen N° 104
Fuente: Gabriel Cevallos

Utilería 01



Imagen N° 105
Fuente: Gabriel Cevallos

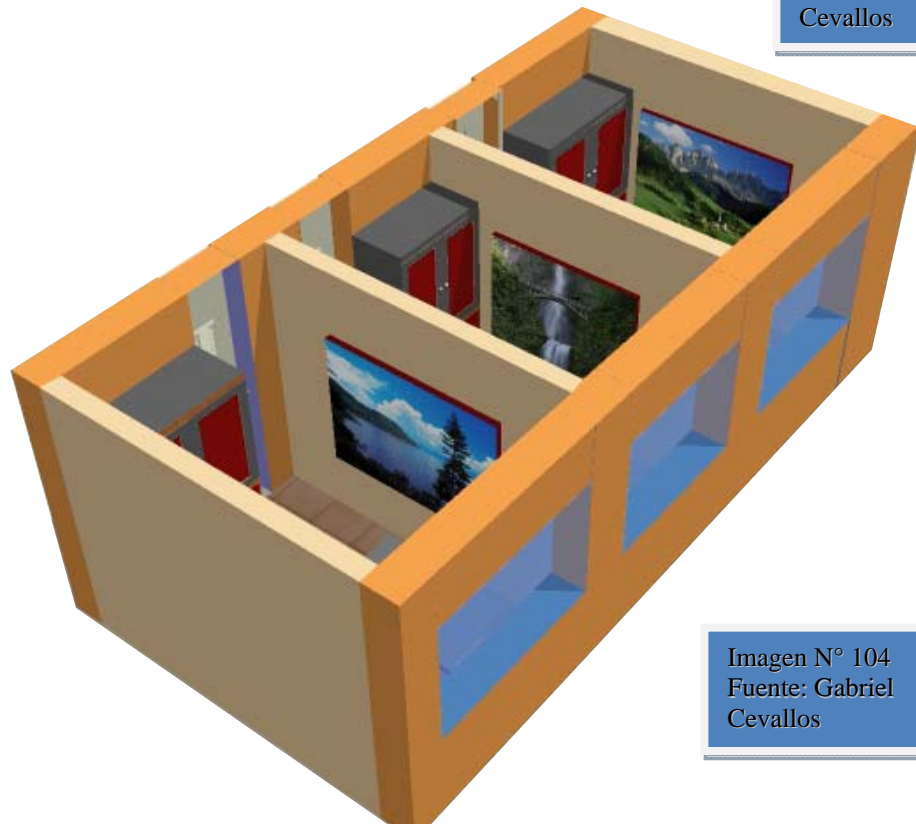

Imagen N°106
Fuente: Gabriel Cevallos

Utilería 02

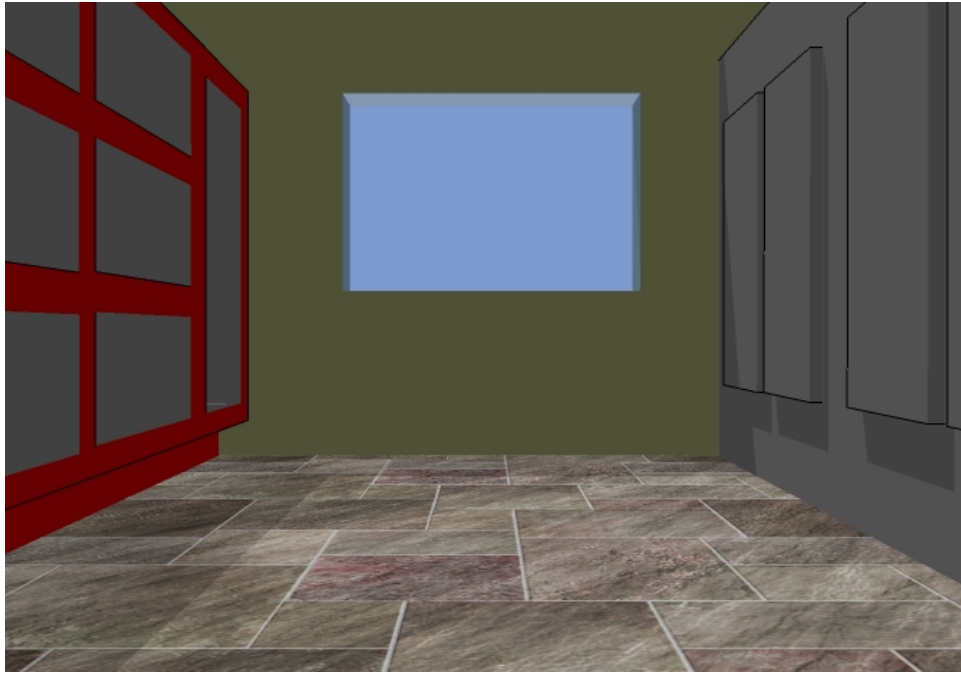

Utilería 03

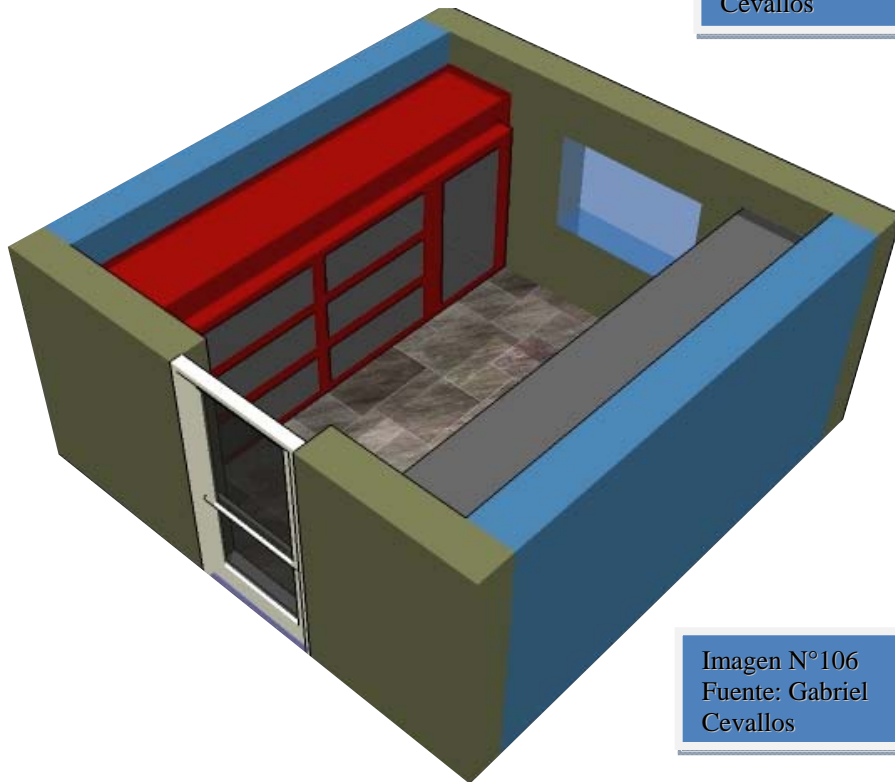
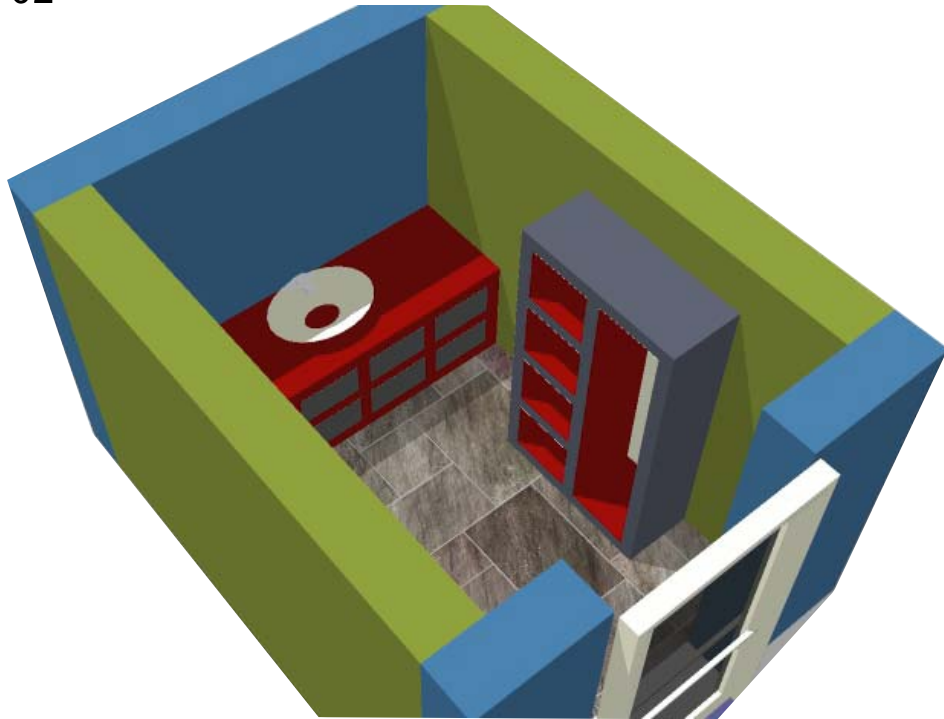

Imagen N° 107
Fuente: Gabriel Cevallos

Imagen N°108
Fuente: Gabriel Cevallos

Rehabilitación 01

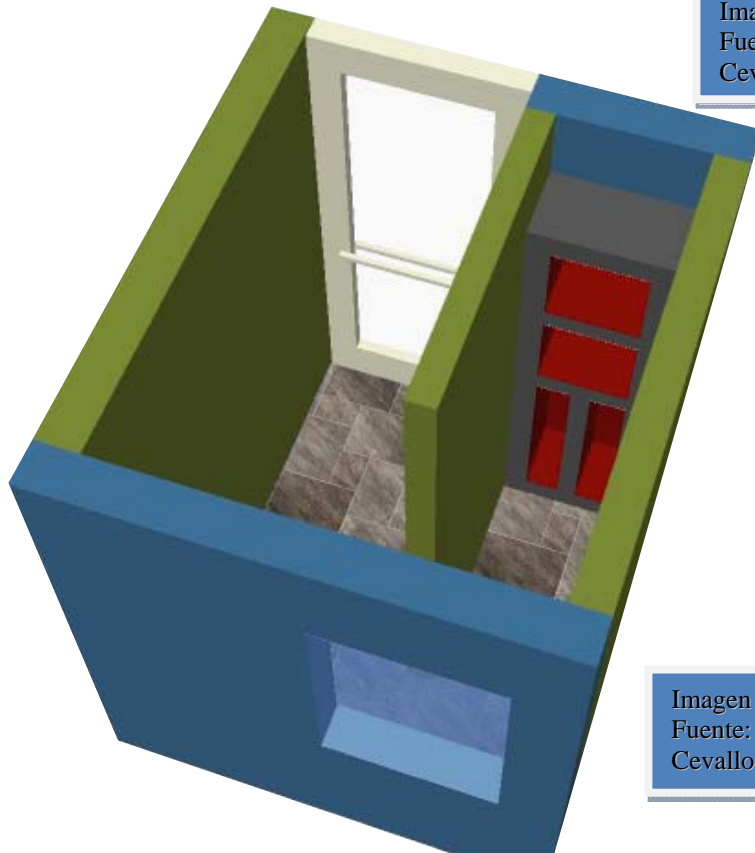

Imagen N° 109
Fuente: Gabriel Cevallos



Imagen N° 110
Fuente: Gabriel Cevallos

Rehabilitación 02



Imagen N° 111
Fuente: Gabriel Cevallos

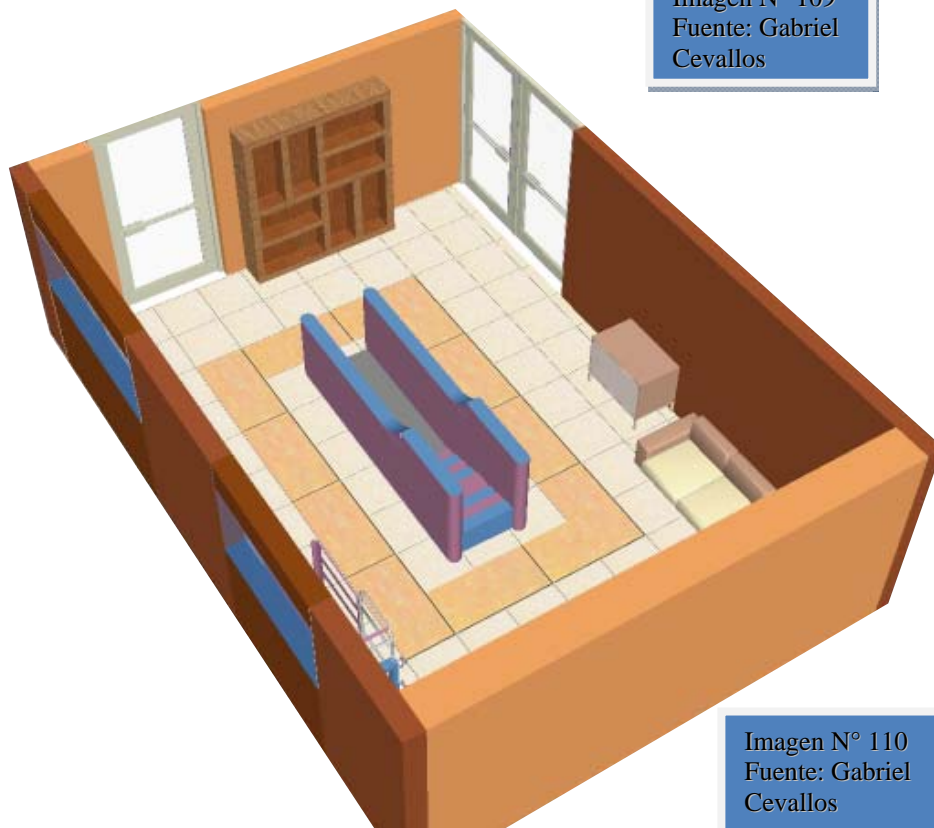

Imagen N°112
Fuente: Gabriel Cevallos

Hidroterapia

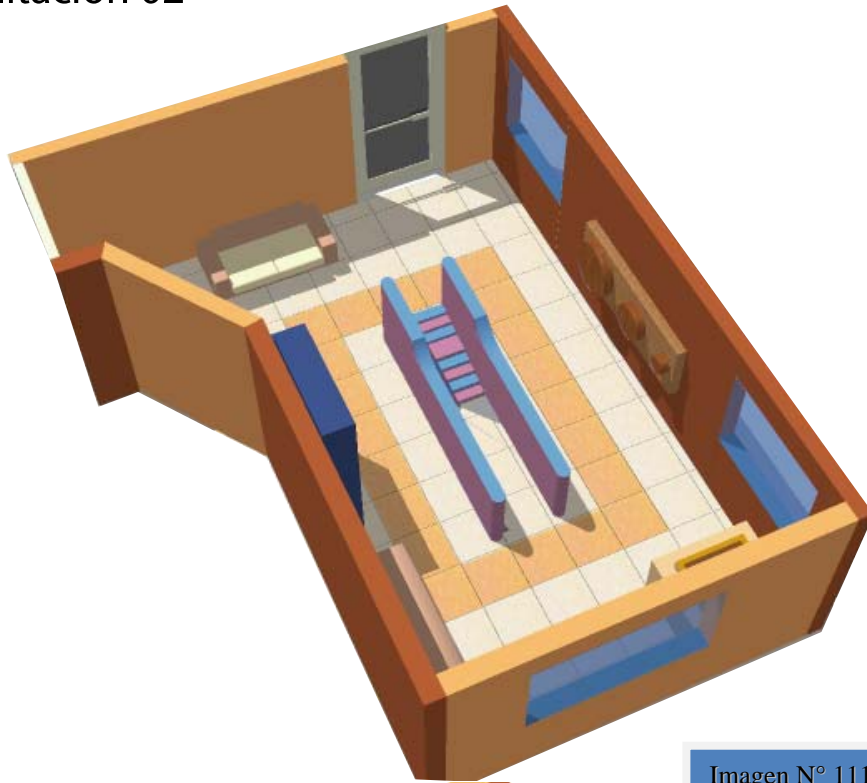

Imagen N° 113
Fuente: Gabriel Cevallos

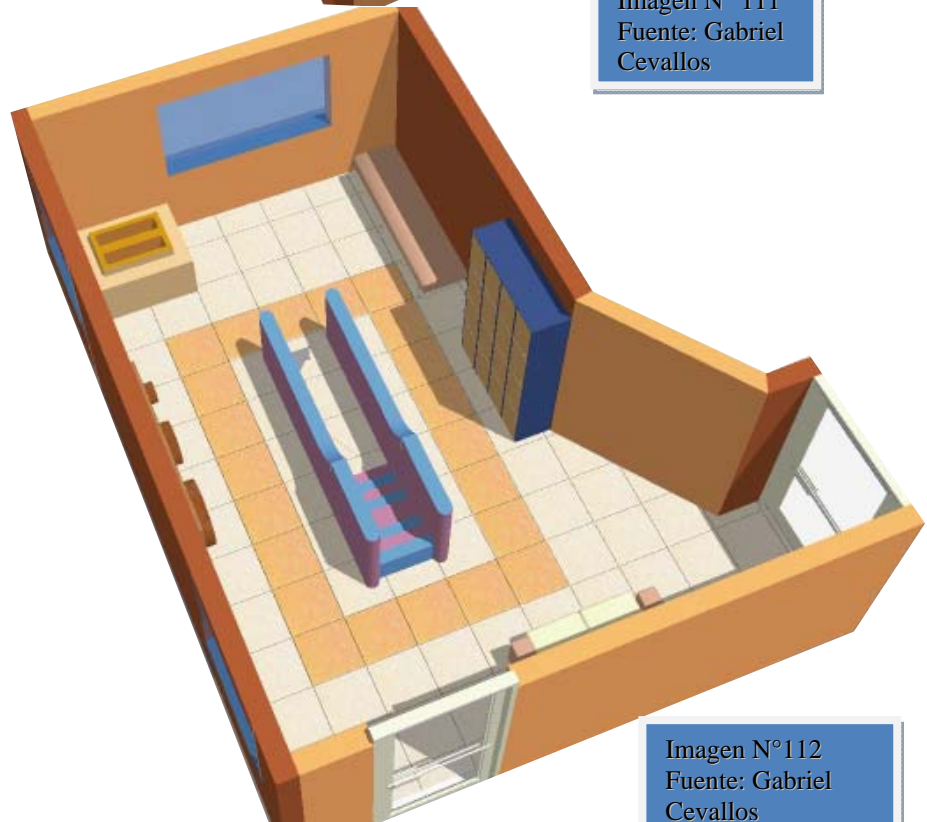

Imagen N° 114
Fuente: Gabriel Cevallos

Rehabilitación Ocupacional



Imagen N° 115
Fuente: Gabriel Cevallos

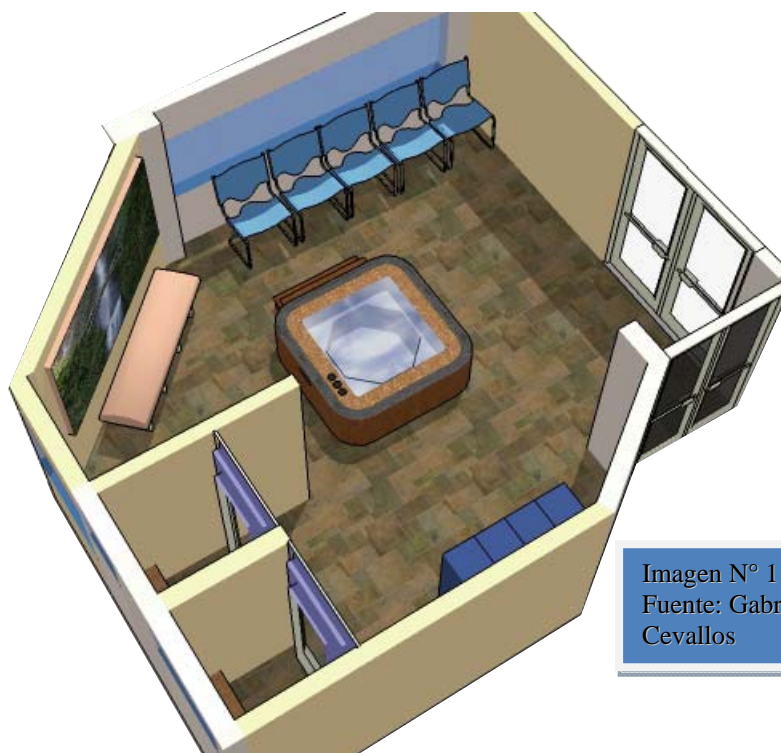

Imagen N° 116
Fuente: Gabriel Cevallos



Oficina de Enfermería

Imagen N° 117
Fuente: Gabriel
Cevallos



Imagen N°118
Fuente: Gabriel
Cevallos

Ropería 01



Imagen N° 119
Fuente: Gabriel Cevallos



Imagen N° 120
Fuente: Gabriel Cevallos

Ropería 02

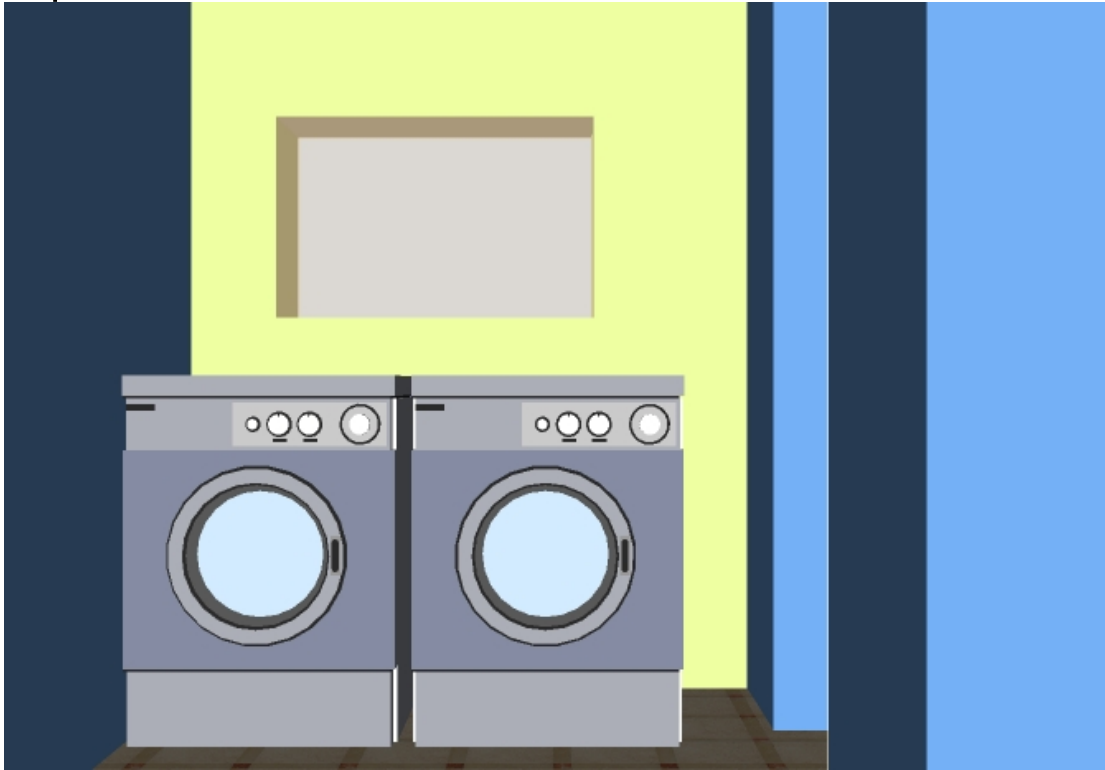

Imagen N° 121
Fuente: Gabriel Cevallos

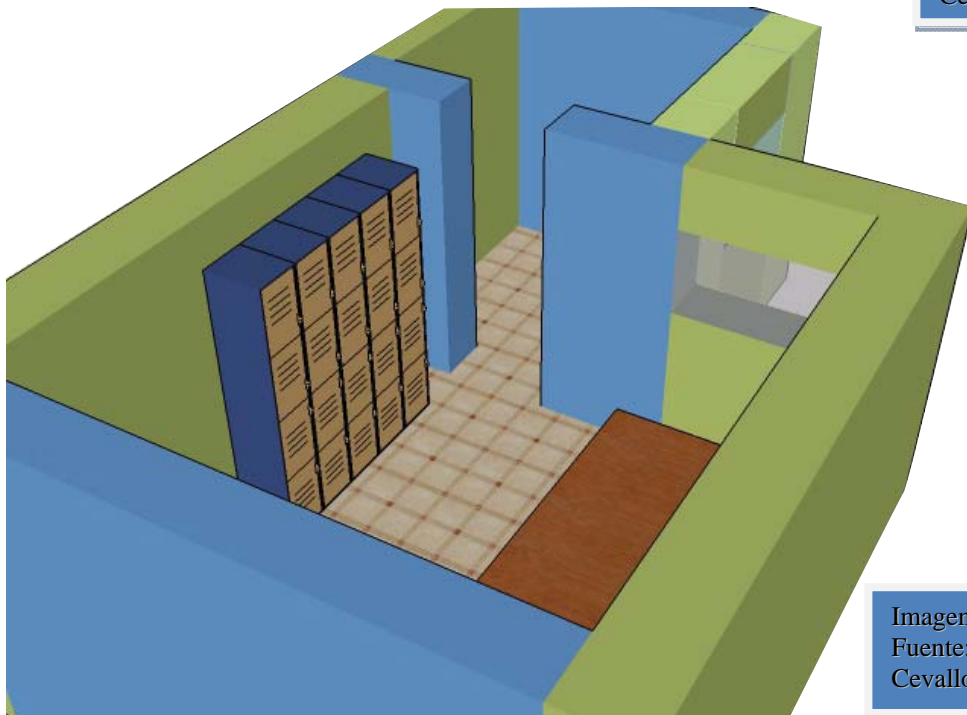

Imagen N°122
Fuente: Gabriel Cevallos

Vestidor de Enfermeras 01



Imagen N° 123
Fuente: Gabriel Cevallos

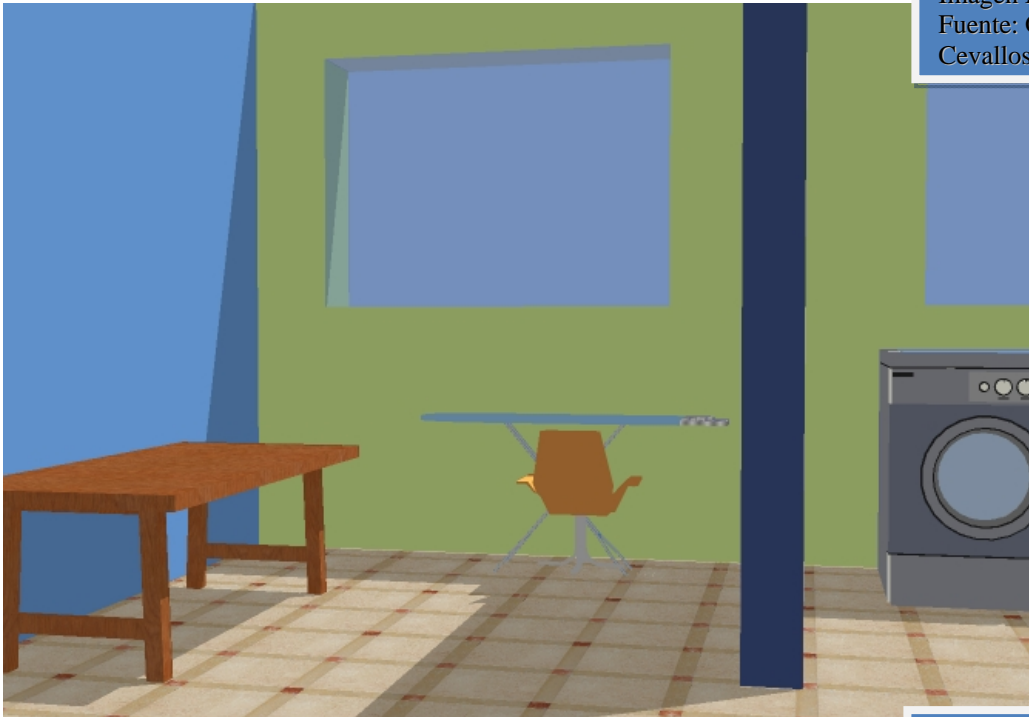

Imagen N° 124
Fuente: Gabriel Cevallos

Vestidor de Enfermeras 02



Imagen N° 125
Fuente: Gabriel Cevallos



Imagen N° 126
Fuente: Gabriel Cevallos

Comedor 01

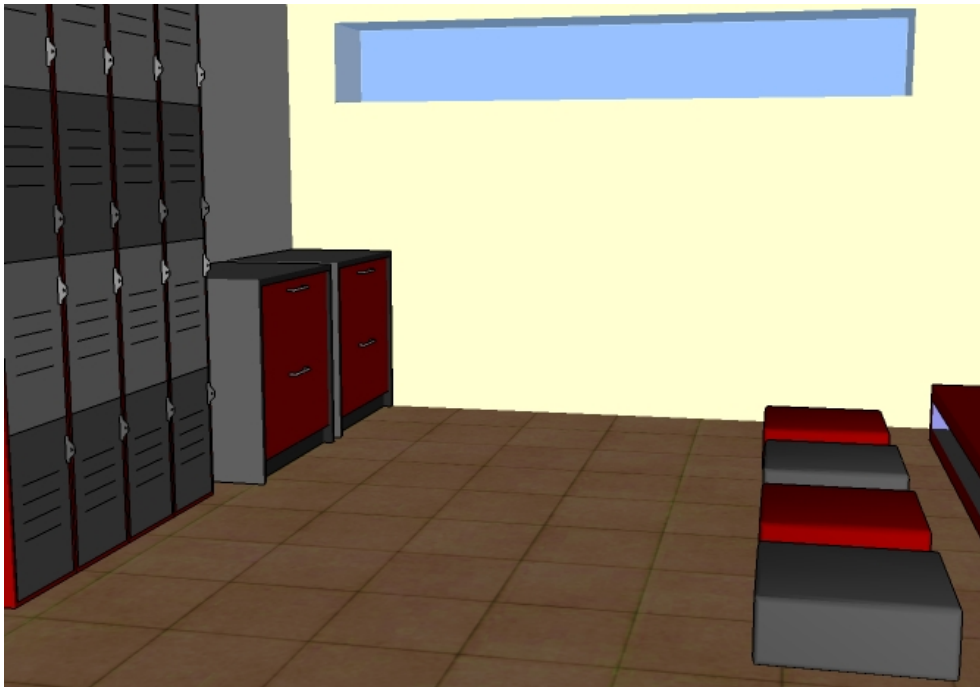

Imagen N° 127
Fuente: Gabriel Cevallos

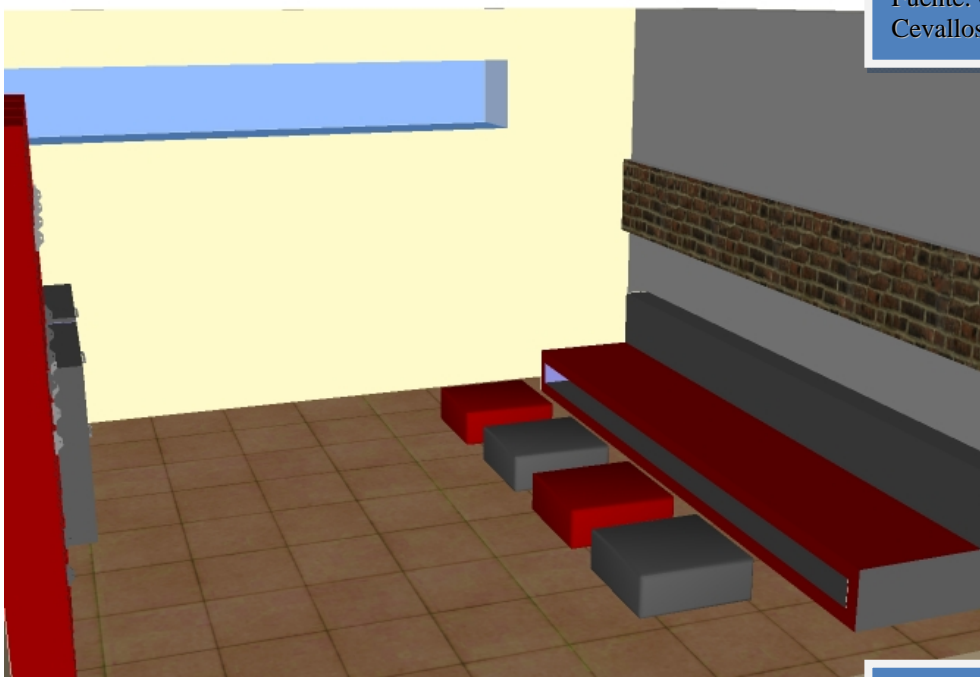

Imagen N° 128
Fuente: Gabriel Cevallos

Comedor 02



Imagen N° 129
Fuente: Gabriel Cevallos

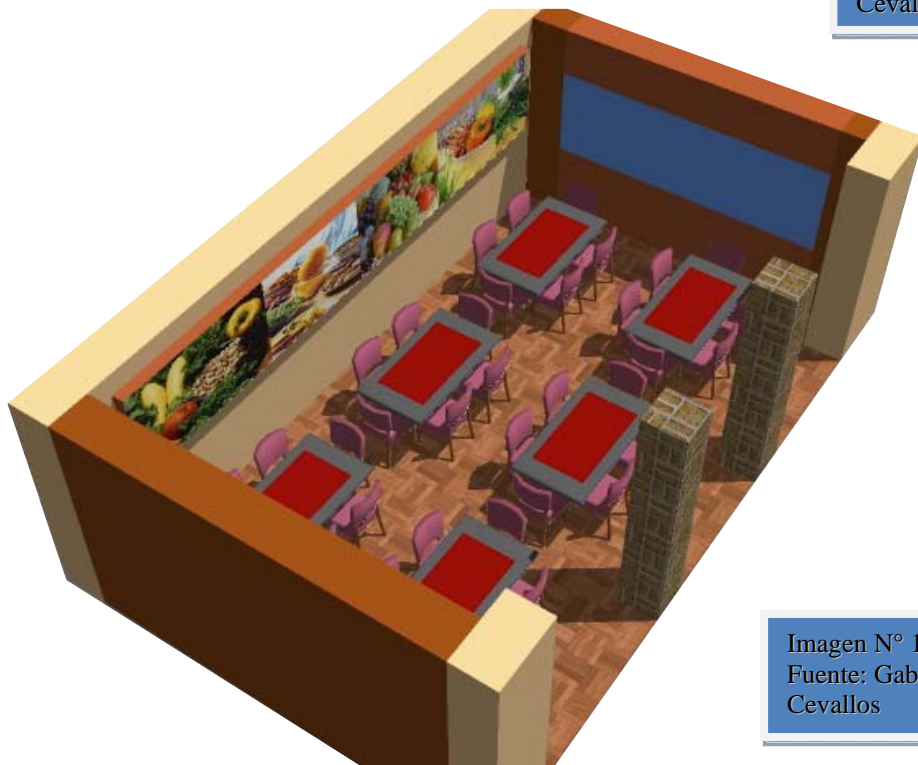

Imagen N° 130
Fuente: Gabriel Cevallos

Cocina



Imagen N° 131
Fuente: Gabriel Cevallos



Imagen N° 132
Fuente: Gabriel Cevallos

Capilla



Imagen N°133
Fuente: Gabriel Cevallos

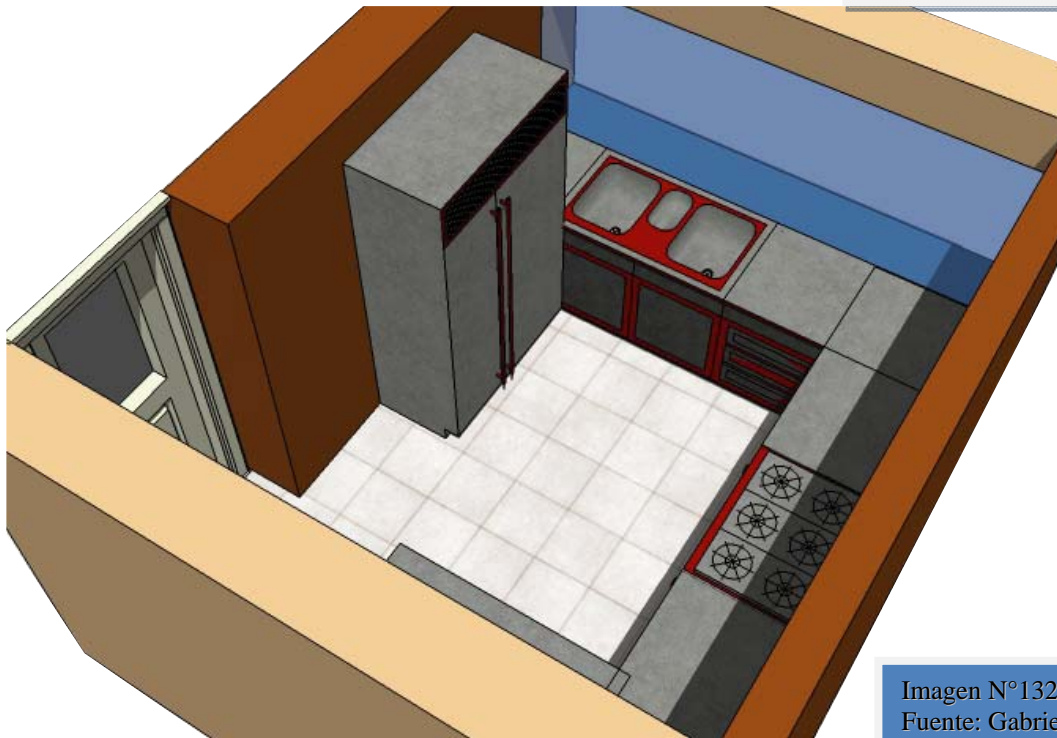

Imagen N° 134
Fuente: Gabriel Cevallos

Dispensario Médico



Imagen N° 135
Fuente: Gabriel Cevallos



Imagen N° 136
Fuente: Gabriel Cevallos



Imagen N° 137
Fuente: Gabriel Cevallos



Imagen N° 138
Fuente: Gabriel Cevallos

Sala 01



Imagen N° 139
Fuente: Gabriel Cevallos



Imagen N° 140
Fuente: Gabriel Cevallos

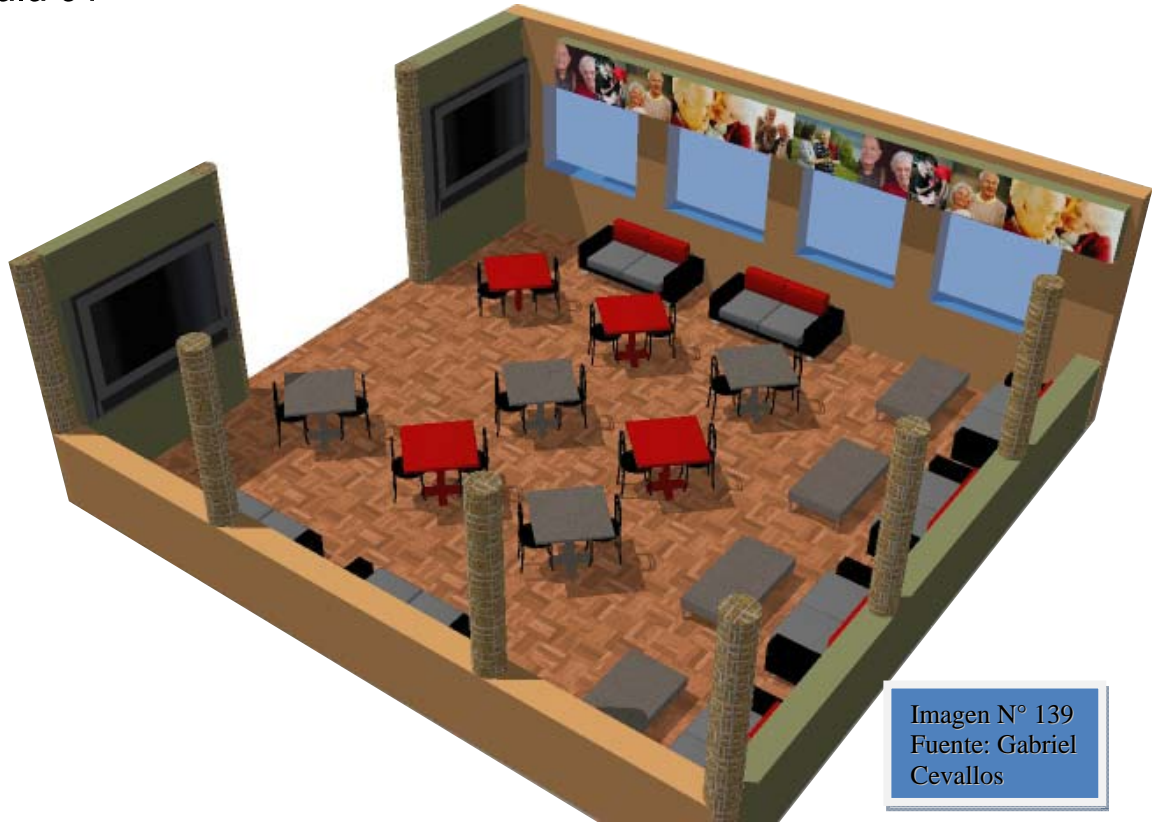

Imagen N° 141
Fuente: Gabriel Cevallos

Sala 02

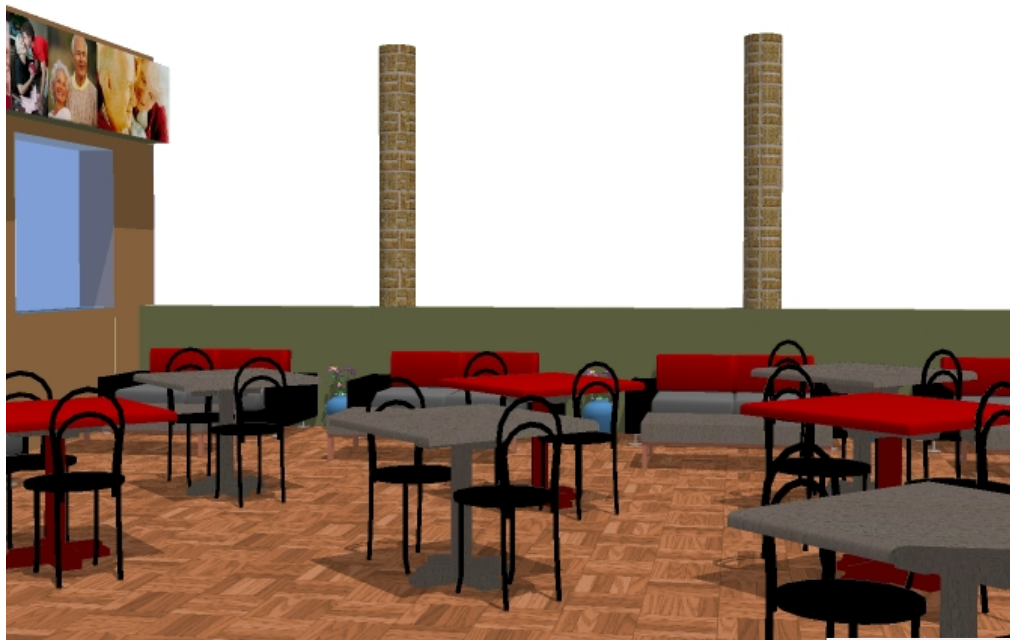

Imagen N° 142
Fuente: Gabriel Cevallos

Despensa



Imagen N° 143
Fuente: Gabriel
Cevallos

4.8 Memoria Descriptiva

Cuando se piensa en estabilidad en una vida plena, se puede imaginar la limpieza y firmeza de líneas simples y sencillas, es lo que se brinda con la forma y el estilo high tech; pero el adulto mayor también necesita el calor de un hogar y se lo ha logrado mediante la combinación de color, sin descuidar la importancia de la apariencia de una época cambiante y progresista.

Los elementos nuevos, composiciones singulares y módulos simples es lo predominante en todos los ambientes que conforma el espacio del asilo para adultos mayores y es de esta manera que se efectivizará las actividades diarias tanto de los empleados que laboran en este lugar como de los asilados.

La fusión de los materiales también es un aspecto de gran escala y en su mayoría se ha combinado la madera, el cristal y el porcelanato, sin dejar a un lado las texturas en ciertos segmentos del diseño, todo esto para conseguir una apariencia de secuencia en todos los ambientes del asilo.

4.9 Memoria Técnica

Tabla N° 37

Bodega 01 - 02 - 03	material	color	dimensiones	marca
PISOS	Porcelanato No Pulido	Livorno	40 cm x 40 cm	Italpisos
PAREDES	Recubrimiento Pintura	2128 Ocre 50018503 2112 Trop Nuez 50018502	_____	Cóndor línea arquitectónica
CIELO RASO	Tabiques y Rebesti- mientos de Yeso	Blanco	_____	Burl DCN

Fuente: Gabriel Cevallos

Tabla N° 38

Dormitorio Personal 01 / 09	material	color	dimensiones	marca
PISOS	Porcelanato Estructurado	Gr 6 Keope	40 cm x 40 cm	Italpisos
PAREDES	Recubrimiento Pintura	2128 Ocre 50018503 2112 Trop Nuez 50018502	_____	Cóndor línea arquitectónica
CIELO RASO	Tabiques y Rebestimios de Yeso	Blanco	_____	Burl DCN

Fuente: Gabriel Cevallos

Tabla N° 39

Dormitorio Gen Mujeres	material	color	dimensiones	marca
PISOS	Porcelanato No Pulido	Gr6 Keope	40 cm x 40 cm	Italpisos
PAREDES	Recubrimiento Pintura	1819 Mostaza 50007510 2112 Trop Nuez 50018502	_____	Cóndor línea arquitectónica
CIELO RASO	Tabiques y Rebestimios de Yeso	Blanco	_____	Burl DCN

Fuente: Gabriel Cevallos

Tabla N° 40

Dormitorio Gen Hombres	material	color	dimensiones	marca
PISOS	Porcelanato No Pulido	Gr6 Keope	40 cm x 40 cm	Italpisos
PAREDES	Recubrimiento Pintura	1819 Mostaza 50007510 2112 Trop Nuez 50018502	_____	Cóndor línea arquitectónica
CIELO RASO	Tabiques y Rebestimios de Yeso	Blanco	_____	Burl DCN

Fuente: Gabriel Cevallos

Tabla N° 41

Utería 01 - 02 - 03	material	color	dimensiones	marca
PISOS	Porcelanato Rectificado	Ardesia Verdosa	60 cm x 60 cm	Miracema
PAREDES	Recubrimiento Pintura	2134 Verde Oliva 50018401 1830 Blue Jean 50007310	_____	Cóndor línea arquitectónica
CIELO RASO	Tabiques y Rebesti- mientos de Yeso	Blanco	_____	Burl DCN

Fuente: Gabriel Cevallos

Tabla N° 42

Rehabilitación 01 - 02	material	color	dimensiones	marca
PISOS	Porcelanato No Pulido	Gr4 Amarillo Gr3 Marfil	40 cm x 40 cm	Italpisos
PAREDES	Recubrimiento Pintura	2119 Trop Avellana 50018502 2148 Trop Canela 50018603	_____	Cóndor línea arquitectónica
CIELO RASO	Tabiques y Rebesti- mientos de Yeso	Blanco	_____	Burl DCN

Fuente: Gabriel Cevallos

Tabla N° 43

Hidroterapia	material	color	dimensiones	marca
PISOS	Porcelanato Rectificado	Ardesia Dorata	60 cm x 60 cm	Miracema
PAREDES	Recubrimiento Pintura	2102 Blanco Ostra 50018008 512 Marfil 50003012	_____	Cóndor línea arquitectónica
CIELO RASO	Tabiques y Rebesti- mientos de Yeso	Blanco	_____	Burl DCN

Fuente: Gabriel Cevallos

Tabla N° 44

Rehabilitación Ocupacional	material	color	dimensiones	marca
PISOS	Porcelanato No Pulido	Livorno	40 cm x 40 cm	Italpisos
PAREDES	Recubrimiento Pintura	511 Melocotón 50003409 524 Terracota 50003601	_____	Cóndor línea arquitectónica
CIELO RASO	Tabiques y Rebestimios de Yeso	Blanco	_____	Burl DCN

Fuente: Gabriel Cevallos

Tabla N° 45

Oficina de Enfermería	material	color	dimensiones	marca
PISOS	Vinil	Pino Rústico NW254	40 cm x 40 cm	Piso Pak
PAREDES	Recubrimiento Pintura	516 Preti Woman 50003305 2121 Trop Rosa 50018400	_____	Cóndor línea arquitectónica
CIELO RASO	Tabiques y Rebestimios de Yeso	Blanco	_____	Burl DCN

Fuente: Gabriel Cevallos

Tabla N° 46

Ropería 01 - 02	material	color	dimensiones	marca
PISOS	Vinil	Crema NX904 Terracota Nx914 Sólido Rojo NW025	40 cm x 40 cm	Piso Pak
PAREDES	Recubrimiento Pintura	535 Verde Manzana 50003405 2130 Celeste 50018302	_____	Cóndor línea arquitectónica
CIELO RASO	Tabiques y Rebestimios de Yeso	Blanco	_____	Burl DCN

Fuente: Gabriel Cevallos

Tabla N° 47

Vestidor de Enfermería	material	color	dimensiones	marca
PISOS	Porcelanato No Pulido	Gr6 Keope	40 cm x 40 cm	Italpisos
PAREDES	Recubrimiento Pintura	512 Marfil 50003012 516 Pretty Woman 50003305	_____	Cóndor línea arquitectónica
CIELO RASO	Tabiques y Rebesti- mientos de Yeso	Blanco	_____	Burl DCN

Fuente: Gabriel Cevallos

Tabla N° 48

Comedor 01 - 02	material	color	dimensiones	marca
PISOS	Vinil	Pino Rústico NW 254	40 cm x 40 cm	Piso Pak
PAREDES	Recubrimiento Pintura	524 Terracota 50003601 2148 Trop Canela 50018603	_____	Cóndor línea arquitectónica
CIELO RASO	Tabiques y Rebesti- mientos de Yeso	Blanco	_____	Burl DCN

Fuente: Gabriel Cevallos

Tabla N° 49

Cocina	material	color	dimensiones	marca
PISOS	Porcelanato Pulido	Beige	40 cm x 40 cm	Italpiso
PAREDES	Recubrimiento Pintura	524 Terracota 50003601 2148 Trop Canela 50018603	_____	Cóndor línea arquitectónica
CIELO RASO	Tabiques y Rebesti- mientos de Yeso	Blanco	_____	Burl DCN

Fuente: Gabriel Cevallos

Tabla N° 50

Capilla	material	color	dimensiones	marca
PISOS	Vinil	Pino Rústico NW 254	40 cm x 40 cm	Piso Pak
PAREDES	Recubrimiento Pintura	2119 Trop Avellana 50018502 2112 Trop Nuez 50018009	_____	Cóndor línea arquitectónica
CIELO RASO	Tabiques y Rebesti- mientos de Yeso	Blanco	_____	Burl DCN

Fuente: Gabriel Cevallos

Tabla N° 51

Dispensario	material	color	dimensiones	marca
PISOS	Vinil	Pino Rústico NW 254	40 cm x 40 cm	Piso Pak
PAREDES	Recubrimiento Pintura	2106 Trop Menta 50018403 2134 Verde Oliva 50018401	_____	Cóndor línea arquitectónica
CIELO RASO	Tabiques y Rebesti- mientos de Yeso	Blanco	_____	Burl DCN

Fuente: Gabriel Cevallos

Tabla N° 52

Sala	material	color	dimensiones	marca
PISOS	Vinil	Pino Rústico NW 254	40 cm x 40 cm	Piso Pak
PAREDES	Recubrimiento Pintura	519Trop Capuchino50033501 2134 Verde Oliva 50018401	_____	Cóndor línea arquitectónica
CIELO RASO	Tabiques y Rebesti- mientos de Yeso	Blanco	_____	Burl DCN

Fuente: Gabriel Cevallos

Tabla N° 53

Despensa	material	color	dimensiones	marca
PISOS	Porcelanato No Pulido	Livorno	40 cm x 40 cm	Italpisos
PAREDES	Recubrimiento Pintura	526 Amarillo 50003500 524 Terracota 50003601	_____	Cóndor línea arquitectónica
CIELO RASO	Tabiques y Rebesti- mientos de Yeso	Blanco	_____	Burl DCN

Fuente: Gabriel Cevallos

4.9.1 Detalles Constructivos

4.9.1.1 Zona Gráfica

Las imágenes decorativas que se presentan en la ambientación para dar realce a una composición poseen luz posterior indirecta y se encuentra entre dos placas de vidrio para dispersar la iluminación sobre la impresión.



Imagen N° 144
Fuente: Gabriel Cevallos



Imagen N° 145
Fuente: Gabriel Cevallos



Imagen N° 146
Fuente: Gabriel Cevallos

4.9.1.2 Tabiques y Revestimientos de Yeso

Los sistemas de tabiques, revestimientos y cielorrasos de yeso, son ya desde hace tiempo de uso común y extendido en nuestro medio. Gracias a las ventajas que estos presentan ante los sistemas de construcción tradicional, como ser la velocidad de ejecución, higiene, flexibilidad de diseño, y excelente terminación de los mismos.

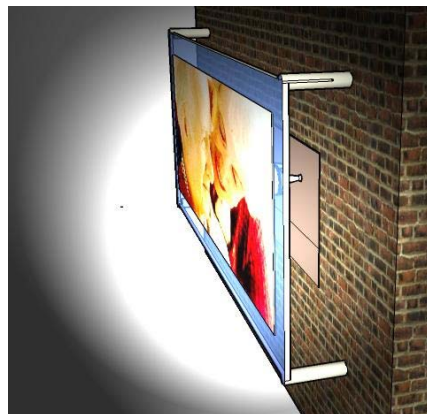

Imagen N° 147
Fuente: Gabriel
Cevallos

El sistema está compuesto por placas de yeso adheridas en sus caras a láminas de papel multicapa resistente, estas vienen presentadas en diferentes formatos, estándar, contra la humedad y contra el fuego.



Imagen N° 148
Fuente: Gabriel
Cevallos

La estructura está formada por perfiles de acero galvanizado en forma de soleras y montantes los que le confieren solidez al sistema. Las placas van atornilladas a la perfilaría metálica y las juntas de las placas se tratan con cinta especial y masilla.

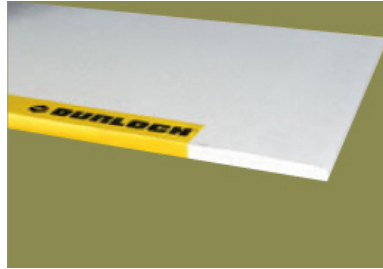

Imagen N° 149
Fuente: Gabriel
Cevallos

4.10 Conclusiones

- Al dar un vistazo general al diseño de los asilos públicos en el Ecuador, se puede notar la falta de un estudio profundo en las necesidades de los adultos mayores, que ayude y facilite las actividades diarias.
- Un bajo puntaje se lleva la distribución de las áreas ocupadas por los asilados y los profesionales que laboran en dichos lugares.
- Cuando se revisa las cualidades de los adultos mayores se puede realzar los tratamientos y la importancia de los materiales y las medidas antropométricas escogidas en el diseño del asilo.
- La estética y la funcionalidad no siempre van conjugadas en la interpretación de las zonas de cada espacio, saber el punto focal de cada lugar y la actividad que se va a realizar es la parte que le da vida a un espacio muerto.

4.11 Recomendaciones

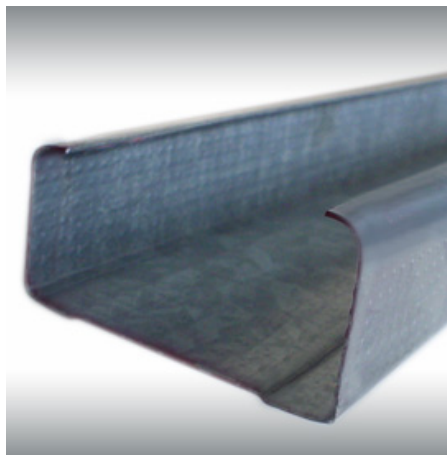
- La más grande recomendación es el trato al adulto mayor y se lo puede hacer realidad mejorando las actividades diarias a través del correcto uso de la distribución y zonificación del diseño.
- Buscar los materiales óptimos, tanto por durabilidad como por confort; conociendo con anticipación las condiciones de vida de un adulto mayor.
- El dinamismo en la vida de un ser proponiendo métodos de diseño que les haga sentir como en casa, por medio del uso adecuado de color, mobiliario, ambientación, etc.
- Se aconseja el uso adecuado de iluminación y más aún cuando se propone un estilo innovador de un sistema de zona gráfica, que servirá como distracción y estéticamente hablando siguiendo la línea de un orden lógico en el diseño.

4.12 Bibliografía

Libros

- GIBELLI, Nicolás: Decormundo: Enciclopedia de la decoración y los estilos, Tomos 1, 2, 3, 4, 5, 6. Interworld Publishing and Marketing Services inc. y AGGS Industrias Gráficas S.A. New York U.S.A.
- KIDDER - PARKER: Manual del Arquitecto - Diseñador y constructor, arte y función, Utea Editores, S.A., Madrid España, 1980.
- KUEPPERS, Harald: Color - Origen, Metodología, Sistematización, Aplicación, Editorial Lectura Caracas ISBN -84 - 7031 - 184 -0, 2ª Edición Caracas, 1973
- PANERO, Julius: Las Dimensiones Humanas en los Espacios Interiores Ediciones G. Gil México, 1993
- NEUFERT, Ernst: Arte de proyectar en Arquitectura, Editorial Gustavo Gil, S.A. Barcelona, 12º edición.
- PAWLIK, Johannes: Teoría y psicología del color, Editorial DuMont, , ISBN 3-8321-7640-3, Alemania, 2005
- PEVSNER, N.: Los orígenes de la arquitectura moderna y del diseño, Gustavo Pili Ediciones, Madrid, 2003.
- Tecnología de la construcción, Enciclopedia CEAC del delineante, Ediciones CEAC, Barcelona España, 1999.

Revistas

- Architectural Digest – Diseño Interior y Arquitectura – Revista Mensual, Ediciones febrero 2002 – Miami Florida.
- Axis – Arquitectura Diseño y Decoración: Ediciones Gamma s.a. Revista Mensual, Ediciones del año enero 2007. Colombia

Páginas Web

www.todoarquitectura.com	vivienda para ancianos
www.domokyo.com	viviendas controladas para ancianos
www.htmlife.com/archivos/colores	colores favoritos
www.univision.com/univision/board	color
www.anthelio.com/texturasmaster	texturas
www.arqhys.com/construccionesasilos	materiales
www.arqhys.com/construccionesasilos	comunicación interior de asilos
www.arqhys.com	clases de estilos
www.todoarquitectura.com	diseño interior
www.portalambato.com/obras	hospital regional docente Ambato
www.estiloambientación.com.ar/estilodecoracion	estilos
www.bricodecoracion.com	ambientes
www.lavozdeldesierto.com	calidad de vida del adulto mayor
www.jovenesenconfianza.com	adulto mayor
www.madresdedesamparados.com	adulto mayor
www.rodrigoalonso.com/Glosario.htm	glosario de términos
www.wordference.com	glosario de términos

4.13 Glosario

ACABADO: Perfeccionamiento de una obra. Proceso de tratamiento del hormigón fresco a fin de darle su textura y forma final. Tipos de acabado Acabado Apomazado Acabado Arenoso Acabado de Laminación en Caliente Acabado Duro Acabado Metálico.

ADECUACIÓN: Movimiento de un módulo para mejorar un sistema. Cambiar de características un todo para perfeccionar.

ALACENA: Hueco hecho en la pared, con puertas y anaqueles, a modo de armario donde se guardan varios productos u objetos.

ALBERGUE: Establecimiento turístico y público. Es un alojamiento de dormitorios compartidos. En muchas ocasiones el albergue puede ser dirigido hacia una obra benéfica o remunerada en las personas especiales o adultos mayores, quienes necesitan de un cuidado específico y profesional.

AMBIENTE: Es el entorno o suma total de aquello que nos rodea y que afecta y condiciona especialmente las circunstancias de vida de las personas o la sociedad en su conjunto.

ANTIDERRAPANTE: Materiales texturizados o especiales que no permiten deslizarse fácilmente.

AREA: Contorno permanente, sumatoria total del espacio rodeada por un límite.

BIPERSONAL: Lugar que puede ocupar o funcionar para dos personas cómodamente, rigiéndose por medidas y alcances.

COMPOSICIÓN: Arte de agrupar las figuras y accesorios para conseguir el mejor efecto, según lo que se haya de representar.

DISTRIBUCIÓN: La distribución de espacio se refiere a la disposición física de los puestos de trabajo, de sus componentes materiales y a la ubicación de las instalaciones para la atención y servicios tanto para el personal, como para los clientes.

ESPACIO: En un sentido más abstracto un espacio es un conjunto de aspectos descriptivos, objetos, o entidades los cuales tiene relaciones abstractas de adyacencia, que pueden ser interpretadas en términos geométricos.

ESTANTERÍA: Una estantería o modular es un mueble con estantes horizontales que sirve para almacenar objetos.

ESTILO: Es una forma particular de decorar o ambientar un espacio, a través de ciertas pautas, cierta composición, formas, colores, muebles e incluso cierta arquitectura, que están vinculadas generalmente a un contexto socio-cultural determinado que les da características propias.

INMUEBLE: Casa, edificio para habitar, bienes en general.

JUNTAS: Unión de dos materias para formar un ensamble.

MINIMALISMO: Corriente artística que utiliza elementos mínimos y básicos, como colores puros, formas geométricas simples, tejidos naturales, lenguaje sencillo, etc.

MOBILIARIO: Es el conjunto de muebles; son objetos que sirven para facilitar los usos y actividades habituales en casas, oficinas y otro tipo de locales.

MODULAR: Dimensión que convencionalmente se toma como unidad de medida, y, más en general, todo lo que sirve de norma o regla. Pieza o conjunto unitario de piezas que se repiten en una construcción de cualquier tipo, para hacerla más fácil, regular y económica. Medida que se usa para las proporciones de los cuerpos arquitectónicos. En la antigua Roma, era el semidiámetro del fuste en su parte inferior.

MONTANTES: Piezas que se unen una encima de la otra para tener seguridad.

MULTICAPA: Objeto formado por una serie ilimitada de capas para dar una mejor expresión o fiabilidad.

PERFIL: Postura en que solo se deja ver una de las dos mitades laterales del cuerpo. Línea que dibuja el contorno o la silueta de una cosa. Conjunto de rasgos peculiares que

caracterizan a una persona o cosa. Complementos y retoques con que se remata una obra o una cosa.

PLAFONES: Plano inferior del saliente de una cornisa. Tablero o placa con que se cubre algo. Lámpara plana que se coloca pegada al techo para disimular la o las bombillas.

REVESTIMIENTO: Colocación de una capa de cualquier material para proteger o adornar una superficie. Capa que se coloca para esto.

ROPERÍA: Lugar donde se guarda ropa y se puede realizar varias actividades en relación a la vestimenta.

RÚSTICO: Se destaca por el uso de materiales nobles y naturales poco tratados, como la madera, el mimbre o la esterilla, aplicados tanto en objetos y utensilios como en paredes y pisos.

SOLERA: Es la capa de hormigón horizontal con un espesor de 5 a 25 cm –que dependerá del uso–, sobre un terreno compactado.

TABIQUE: El tabique es un elemento delimitador, no estructural.

4.14 Anexos





