



**ESCUELA DE DISEÑO INDUSTRIAL**

**Tema:**

**“VESTUARIO TEMÁTICO PARA EL ELENCO DEL CIRCO SOCIAL”**

**Disertación de grado previo a la obtención del título de Ingeniera en Diseño  
Industrial**

**Línea de Investigación:**

**IDENTIDAD, CULTURA Y/O LENGUAJE.**

**Autora:**

**SAMANTHA RAFAELA ORTIZ RENDÓN**

**Director:**

**ING. GABRIEL ALEJANDRO NUÑEZ ESCOBAR**

**AMBATO – ECUADOR**

**Mayo 2015**

**PONTIFICIA UNIVERSIDAD CATÓLICA DEL ECUADOR  
SEDE AMBATO**

**HOJA DE APROBACIÓN**

**Tema:**

“VESTUARIO TEMÁTICO PARA EL ELENCO DEL CIRCO SOCIAL”

**Autora:**

**SAMANTHA RAFAELA ORTIZ RENDÓN**

Gabriel Alejandro Núñez Escobar, Ing.

f. \_\_\_\_\_

**CALIFICADOR**

Andrés Sebastián Medina Moncayo, Ing.

f. \_\_\_\_\_

**CALIFICADOR**

Diana Gabriela Flores Carrillo, Ing. Mg.

f. \_\_\_\_\_

**CALIFICADORA**

Fernando Alfredo Flor Tapia, Ing. Mg.

f. \_\_\_\_\_

**DIRECTOR ESCUELA DE DISEÑO INDUSTRIAL**

Hugo Rogelio Altamirano Villaroel, Dr.

f. \_\_\_\_\_

**SECRETARIO GENERAL PUCESA**

Ambato - Ecuador

Mayo 2015

## **DECLARACIÓN DE AUTENTICIDAD Y RESPONSABILIDAD**

Yo, Samantha Rafaela Ortiz Rendón portadora de la cédula de ciudadanía No. 180449758-2, declaro que los resultados obtenidos en la investigación que presento como informe final, previo a la obtención del título de INGENIERA EN DISEÑO INDUSTRIAL son absolutamente originales, auténticos y personales.

En tal virtud, declaro que el contenido, las conclusiones y los efectos legales y académicos que se desprenden del trabajo propuesto de investigación y luego de la redacción de este documento son y serán de mi sola y exclusiva responsabilidad legal y académica.

Samantha Rafaela Ortiz Rendón

C.I. 180449758-2

## **AGRADECIMIENTO**

A los que creyeron en mí.

## DEDICATORIA

«Lo que veo aquí es sólo una corteza. Lo más importante es invisible...». A los que ven lo que soy, y lo que sueño ser.

## RESUMEN

La presente investigación está enfocada en desarrollar el diseño de vestuario temático para el elenco del Circo Social. El diseño del vestuario circense fusiona varios aspectos del diseño industrial, analiza cada detalle de la indumentaria, utilería y elementos de apoyo; a su vez enmarca actividades como el diseño del escenario, caracterización del ambiente, iluminación, sonido y demás eventos que brindarán una experiencia única al espectador. Esta línea de creación estará sujeta a variaciones temáticas y de adaptabilidad dependiendo del rol que tome el artista en el show, conjugando sutilmente todas las habilidades de los artistas en un mismo escenario. Se descubrió a través de una metodología inductiva que la creación de indumentaria facilitará la comunicación visual y el impacto del show. El vestuario brindará una adaptabilidad única a los requerimientos de los artistas, encontrando en sus trajes una extensión de su arte, convirtiendo las telas en una historia viva con un lenguaje propio, y atractivo a la vista de los espectadores. Este programa se fundamenta en la terapia artística por medio de la práctica de artes circenses, enfocado a niños y adolescentes de grupos vulnerables, puedan convertirse en personas de bien, promulgando valores y explotando toda su potencialidad.

**Palabras claves:** vestuario temático, circo social, diseño, caracterización.

## ABSTRACT

This research focuses on developing thematic design costumes for the cast of the Social Circus. Circus costume design merges various aspects of industrial design, analyzes every detail of dress, props and support elements; at the same time it frames activities such as stage design, environmental characterization, lighting, sound and other events that provide a unique experience to the viewer. This line is subject to thematic variations and of adaptability depending on the role taken by the artist in the show, subtly combining all the skills of artists on the stage. By means of an inductive methodology, it was found that by creating the appropriate circus costumes, it facilitates visual communication and the impact of the show. The costumes will provide a unique adaptability to the requirements of artists, finding in their costumes an extension of their art, turning fabrics into a living history with its own language, and appealing to the eye of viewers. This program is based on art therapy through the practice of circus arts, focused on children and adolescents in vulnerable groups, so that they could become good citizens, enacting values and exploiting their full potential.

**Keywords:** Theme costume, social circus, design, characterization.

## TABLA DE CONTENIDO

### Preliminares

DECLARACIÓN DE AUTENTICIDAD Y RESPONSABILIDAD .....	iii
AGRADECIMIENTO .....	iv
DEDICATORIA .....	v
RESUMEN.....	vi
ABSTRACT.....	vii
TABLA DE CONTENIDO.....	viii
TABLA DE GRÁFICOS .....	xiv
CAPÍTULO I: INTRODUCCIÓN .....	1
1.1. Tema .....	1
1.2. Introducción.....	1
1.3. Justificación .....	3
1.4. Planteamiento del problema .....	5
1.4.1. Contextualización.....	5
1.4.2. Análisis crítico.....	6
1.4.3. Preguntas directrices .....	7
1.4.4. Delimitación del problema .....	8
1.5. Objetivos.....	8
1.5.1. Objetivo General .....	8
1.5.2. Objetivos Específicos .....	8

1.6. Variables .....	9
1.6.1. Variable independiente .....	9
1.6.2. Variables dependiente .....	9
<b>CAPÍTULO II: MARCO TEÓRICO .....</b>	<b>10</b>
2.1. Conceptualización.....	10
2.1.1. Circo .....	10
2.1.1.1. Etimología.....	10
2.1.1.2. Definición. ....	11
2.1.1.3. Antecedentes históricos. ....	12
2.1.1.4. Historia del Vestuario del Circo. ....	13
2.1.2. Circo del Sol.....	16
2.1.2.1. Concepto .....	16
2.1.2.2. Espectáculos.....	17
2.1.2.3. Centro Creativo.....	19
2.1.2.4. Semiología en el vestuario .....	21
2.1.2.5. Diseñadores:.....	21
2.1.2.6. Materiales.....	24
2.1.2.7. Técnicas .....	27
2.1.2.8. Rumbo Creativo .....	27
2.1.2.9. Desigual Inspirado por Cirque du Soleil.....	28
2.1.3. Cirque du Monde.....	30

2.1.3.1. Ejecución.....	31
2.1.3.2. Objetivos .....	33
2.1.4. Circo social Quito.....	36
2.1.4.1. Equipo técnico .....	38
2.1.5. Vestuario Teatral.....	39
2.1.5.1. Conceptualización.....	39
2.1.5.2. Antecedentes .....	41
2.1.5.3. Diseñador de Vestuario Teatral. ....	44
2.1.5.4. Etapas de Proceso Creativo.....	45
2.1.6. Vestuario Escénico.....	46
2.1.6.1. Cine.....	47
2.1.6.1.1. Elsa Schiaparelli.....	47
2.1.6.1.2. Oscar al mejor diseño de vestuario .....	49
2.1.6.2. Creación de tendencias temáticas. ....	50
2.1.7. Vestuario de Circo.....	52
2.1.7.1. OVO.....	53
2.1.7.1.1. Narrativa.....	53
2.1.7.2. Creadores .....	53
2.1.7.3. Actos .....	55
2.1.7.4. Trajes: .....	58
2.1.8. Vestuario temático.....	59

CAPÍTULO III: METODOLOGÍA .....	62
3.1. Método de la Investigación.....	62
3.2. Enfoque de la investigación.....	62
3.3. Modalidad básica de la investigación .....	63
3.4. Población .....	63
3.5. Técnicas e instrumentos.....	63
3.5.1.1. Análisis de la información obtenida en las entrevistas .....	66
3.5.1.2. Análisis de la información obtenida en la observación .....	72
3.6. Conclusiones y Recomendaciones de la Investigación .....	73
3.6.1. Conclusiones .....	73
3.6.2. Recomendaciones.....	74
CAPITULO IV: PROPUESTA.....	75
4.1. Tema .....	75
4.2. Antecedentes.....	75
4.3. Objetivo .....	76
4.4. Brief .....	76
4.5. Desarrollo de la propuesta.....	77
4.5.1. Propuesta de Indumentaria Teatral.....	77
4.5.1.1. Fuente temática .....	77
4.6. Diseño y Propuesta .....	92
4.6.1. Caratula de la Propuesta.....	92

4.6.2. Parámetros de Colección .....	93
4.6.3. Afiche Promocional.....	94
4.6.4. Base temática.....	95
4.6.5. Ilustración Serpiente.....	96
4.6.6. Fichas Serpiente .....	97
4.6.7. Ilustración Luz.....	104
4.6.8. Fichas Luz .....	105
4.6.9. Ilustración Geógrafo.....	111
4.6.10. Fichas Geógrafo .....	112
4.6.11. Ilustración Principito .....	117
4.6.12. Fichas Principito.....	118
4.6.13. Ilustración Aviador.....	123
4.6.14. Fichas Aviador .....	124
4.6.15. Ilustración Flor .....	128
4.6.16. Fichas Flor.....	129
4.6.17. Ilustración Zorro.....	135
4.6.18. Fichas Zorro .....	136
4.6.19. Ilustración Rey .....	142
4.6.20. Fichas Rey .....	143
4.6.21. Ilustración Vanidad .....	149
4.6.22. Fichas Vanidad .....	150

4.6.23. Ilustración Hombre de Negocios.....	153
4.6.24. Fichas Hombre de Negocios .....	153
4.7. Marca .....	157
4.7.1. Introducción .....	157
4.7.2. Logotipo .....	157
4.7.3. Tipografía .....	157
4.7.4. Colores corporativos .....	158
4.7.5. Escala de grises .....	158
4.7.6. Logotipo en positivo y negativo.....	159
4.7.7. Versión de uso permitida.....	160
4.7.8. Versiones de uso no permitidas.....	160
4.8. Etiquetería.....	161
4.9. Costos .....	164
CONCLUSIONES Y RECOMENDACIONES.....	168
5.1. Conclusiones.....	168
5.2. Recomendaciones .....	169
BIBLIOGRAFÍA .....	170
GLOSARIO .....	170

## TABLA DE GRÁFICOS

### Imágenes

Imagen 2. 1: Artes de Circenses.....	39
Imagen 2. 2: El ballet trídico de Schlemmer .....	42
Imagen 2. 3: Suzanne Flon y Zsa Zsa Gabon con vestidos langosta para la película Moulin Rouge (1952).....	48
Imagen 2. 4: Oscar al mejor diseño de vestuario .....	49
Imagen 2. 5: Diseños de Sandy Powell. Ganadora de tres Oscars de Vestuario.....	50
Imagen 2. 6: Figurín del vestido que lucio Audrey Hepburn en desayuno con Diamantes.....	51
Imagen 2. 7: Audrey Hepburn.....	52
Imagen 2. 8: Acrosport.....	55
Imagen 2. 9: Hormigas .....	55
Imagen 2. 10: Creatura .....	56
Imagen 2. 11: Diávolos .....	56
Imagen 2. 12: Acto de vuelo .....	56
Imagen 2. 13: Orvalho.....	57
Imagen 2. 14: Mariposas .....	57
Imagen 2. 15: Cuerda floja.....	57
Imagen 2. 16: Muro.....	58
Imagen 2. 17: Proceso creativo .....	61
 Imagen 4. 1: Caratula de la Propuesta.....	 92

Imagen 4. 2: Afiche Promocional .....	94
Imagen 4. 3: Baobabs .....	95
Imagen 4. 4: Serpiente.....	96
Imagen 4. 5: Luz .....	104
Imagen 4. 6: Geógrafo.....	111
Imagen 4. 7: Principito.....	117
Imagen 4. 8: Aviador.....	123
Imagen 4. 9: Flor.....	128
Imagen 4. 10: Zorro.....	135
Imagen 4. 11: Rey .....	142
Imagen 4. 12: Vanidad .....	149
Imagen 4. 10: Hombre de Negocios.....	153
Imagen 4. 11: Logotipo .....	157
Imagen 4. 12: Tipografía.....	158
Imagen 4. 13: Colores corporativos CMYK, RGB, PANTONE .....	158
Imagen 4. 14: Logotipo a escala de grises .....	159
Imagen 4. 15: Escala de grises CMYK, RGB, PANTONE .....	159
Imagen 4. 16: Logotipo en positivo .....	160
Imagen 4. 17: Logotipo en negativo .....	160
Imagen 4. 18: Versión de uso permitida .....	160
Imagen 4. 19: Versiones de uso no permitidas .....	161
Imagen 4. 20: Etiquetería Lavables.....	162
Imagen 4. 21: Accesorios para prendas en general .....	162

## Tablas

Tabla 2. 1: Historia del Vestuario del Circo .....	14
Tabla 2. 2: Características materiales.....	25
Tabla 2. 3: Características telas.....	25
Tabla 2. 4: Calificativos Vestuario Teatral .....	41
Tabla 2. 5: Etapas del proceso creativo.....	45
Tabla 3. 1: Entrevista al responsable Mario Alberto Sánchez Araya .....	64
Tabla 3. 2: Entrevista al responsable Benjamin Ortiz.....	65
Tabla 3.3: Ficha de observación – Primera Puesta en Escena del Circo Social.....	67
Tabla 3.4: Ficha de observación – Animación Velada Libertaria.....	68
Tabla 3.5: Ficha de observación – Presentación Circense en el 60 y piquito .....	69
Tabla 3. 6: Ficha de observación - Presentación Artística, Hogar de la Fe .....	70
Tabla 4. 1: Personajes .....	79
Tabla 4. 2: Escenas.....	79
Tabla 4. 3: Caracterización de personajes.....	80
Tabla 4. 4: Adaptación .....	81
Tabla 4. 5: El Principito .....	82
Tabla 4. 6: Aviador .....	83
Tabla 4. 7: Flor.....	84
Tabla 4. 8: Rey .....	85
Tabla 4. 9: Vanidoso .....	86
Tabla 4. 10: Hombre de Negocio .....	87
Tabla 4. 11: Farolero.....	88
Tabla 4. 12: Geógrafo .....	89
Tabla 4. 13: Zorro .....	90

Tabla 4. 14: Serpiente .....	91
Tabla 4. 15: Parámetros de Colección.....	93
Tabla 4. 16: Ficha técnica N° 1 - Serpiente .....	97
Tabla 4. 17: Ficha Patronaje N° 1 - Serpiente.....	98
Tabla 4. 18: Ficha técnica N° 2 - Serpiente .....	99
Tabla 4. 19: Ficha patronaje N° 2 - Serpiente.....	100
Tabla 4. 20: Ficha técnica N° 3 - Serpiente .....	101
Tabla 4. 22: Ficha técnica accesorios N° 1 - Serpiente.....	102
Tabla 4. 23: Ficha técnica accesorios N° 2- Serpiente.....	103
Tabla 4. 24: Ficha técnica N° 1 - Luz .....	105
Tabla 4. 25: Ficha patronaje N° 1 - Luz.....	106
Tabla 4. 26: Ficha técnica N° 2 - Luz .....	107
Tabla 4. 27: Ficha patronaje N° 2 - Luz.....	108
Tabla 4. 28: Ficha técnica accesorios N° 1 - Luz.....	109
Tabla 4. 29: Ficha técnica accesorios N° 2 - Luz.....	110
Tabla 4. 30: Ficha técnica N° 1 - Geógrafo .....	112
Tabla 4. 31: Ficha patronaje N° 1 - Geógrafo.....	113
Tabla 4. 32: Ficha técnica N° 2 - Geógrafo .....	114
Tabla 4. 33: Ficha patronaje N° 2 - Geógrafo.....	115
Tabla 4. 34: Ficha técnica accesorios N° 1 – Geógrafo .....	116
Tabla 4. 35: Ficha técnica N° 1 - Principito.....	118
Tabla 4. 36: Ficha patronaje N° 1 - Principito .....	119
Tabla 4. 37: Ficha técnica N° 2 - Principito.....	120
Tabla 4. 38: Ficha patronaje N° 2 - Principito .....	121
Tabla 4. 39: Ficha técnica accesorios N° 1 – Principito .....	122

Tabla 4. 40: Ficha técnica N° 1 - Aviador .....	124
Tabla 4. 41: Ficha patronaje N° 1 - Aviador .....	125
Tabla 4. 42: Ficha técnica N° 2 - Aviador .....	126
Tabla 4. 43: Ficha patronaje N° 2 - Aviador .....	127
Tabla 4. 44: Ficha técnica N° 1 - Flor .....	129
Tabla 4. 45: Ficha patronaje N° 1 - Flor .....	130
Tabla 4. 46: Ficha técnica N° 2 - Flor .....	131
Tabla 4. 47: Ficha patronaje N° 2 - Flor .....	132
Tabla 4. 48: Ficha técnica accesorios N° 1 – Flor .....	133
Tabla 4. 49: Ficha técnica accesorios N° 2 – Flor .....	134
Tabla 4. 50: Ficha técnica N° 1 - Zorro .....	136
Tabla 4. 51: Ficha patronaje N° 1 - Zorro .....	137
Tabla 4. 52: Ficha técnica N° 2 - Zorro .....	138
Tabla 4. 53: Ficha patronaje N° 2 - Zorro .....	139
Tabla 4. 54: Ficha técnica accesorios N° 1 – Zorro .....	140
Tabla 4. 55: Ficha técnica accesorios N° 2 – Zorro .....	141
Tabla 4. 56: Ficha técnica N° 1 - Rey .....	143
Tabla 4. 57: Ficha patronaje N° 1 - Rey .....	144
Tabla 4. 58: Ficha técnica N° 2 - Rey .....	145
Tabla 4. 59: Ficha patronaje N° 2 - Rey .....	146
Tabla 4. 60: Ficha técnica N° 3 - Rey .....	147
Tabla 4. 61: Ficha patronaje N° 3 - Rey .....	148
Tabla 4. 62: Ficha técnica N° 1 - Vanidad .....	150
Tabla 4. 63: Ficha patronaje N° 1 - Vanidad .....	151
Tabla 4. 64: Ficha técnica accesorios N° 1 – Vanidad.....	152

Tabla 4. 65: Ficha técnica N° 1 - Hombre de Negocios .....	153
Tabla 4. 66: Ficha patronaje N° 1 - Hombre de Negocios .....	155
Tabla 4. 67: Ficha técnica accesorios N° 1 – Hombre de Negocios .....	156

# **CAPÍTULO I**

## **INTRODUCCIÓN**

### **1.1. Tema**

Vestuario temático para el elenco del Circo Social.

### **1.2. Introducción**

La risa ha dejado de oírse debajo de una carpa en el país , las normas que regularizan el trato de animales y la poca audiencia ha generado una notable disminución de circos como punto de entretenimiento familiar , pero el Circo del Mundo ha dado un giro al concepto de una pista repleta de arte. El plan impulsado por la Vicepresidencia de la República del Ecuador, junto con el Cirque du Soleil (Circo del Sol), tiene como objetivo enseñar técnicas circenses a los menores en situación de vulnerabilidad del país así generar procesos de transformación social. El llamado “Circo Social” es una iniciativa que brinda en el país la oportunidad a niños y jóvenes de los barrios más humildes, las ciudades acogidas en este proyecto son Quito y Cuenca, Guayaquil y el Tena.

El proyecto fue creado a partir de los talleres de artes circenses que se desarrollaron en las casas “Metro juventudes” pertenecientes a la Fundación Patronato Municipal San José y que contaron con el apoyo de la Vicepresidencia de la República y de la Fundación del Circo del Sol, empresa internacional dedicada a la creación, producción y difusión de obras artísticas. El Circo Social Quito, funciona con tres

profesores de arte y tres que brindan apoyo tanto social como psicológico y de comunicación. Actualmente este proyecto cuenta con 20 jóvenes de elenco que se han convertido en actores profesionales y conforman la “micro empresa cultural”. Son contratados en la ciudad para presentaciones en varios eventos. Al ser un proyecto que se encuentra forjando sus primeros trazos no cuenta con el vestuario adecuado que se acople a las necesidades estrictas de cada acto que se realiza dentro del circo, es necesario realizar un estudio en el cual se determinara la creación de vestuario específico, ya que esto contribuirá a la puesta en escena, desempeño y caracterización de más de 200 jóvenes en los “semilleros” que se iniciaron en el arte del circo y lo más importante que se ha logrado es la recuperación emocional y estabilidad personal de sus integrantes y su participación activa en las tomas del parque y plazas impartiendo su arte.

El proyecto Circo Social así como los demás planes impulsados por la Fundación Patronato Municipal San José tienen ejes importantes como la prevención del consumo de alcohol y drogas, el reconocimiento de sus derechos sexuales, e inclusión de jóvenes en situación precaria. Para desarrollar esta propuesta, quizá sea pertinente encontrar una definición adecuada de la caracterización de personajes por medio del vestuario. Ante el intento de señalar rasgos comunes en su utilización, en el ámbito de la comunicación, nos encontramos con una gran variedad de significados y una inquietante la temática y su aplicación. Se trata de un concepto tan extensivo que se ha relacionado al menos con cuatro aspectos: la identificación, la personalización de los mensajes, la efectividad y el control de la comunicación del concepto que maneje el performance estructurado en un inicio por medio de artes escénicas que ocurren bajo la carpa del circo.

### **1.3. Justificación**

El circo social tiene como fundamento el rescate del talento de niños y jóvenes de escaso recursos que deambulan por la calle, bajo un régimen impulsado por la solidaridad, el compañerismo, la responsabilidad y sobre todo disciplina, es un espacio creado para apoyar o más bien brindar una nueva esperanza de vida a los involucrados del proyecto a través de la aplicación de los elementos de caracterización sobre el mensaje y la comunicación visual. Así revive la mente un mundo lleno de magia, donde cada miembro o cada actor del circo trata de expresar sus emociones por medio de su performance en el escenario, siendo uno de los aleados primordiales la vestimenta, que se la puede considerar como la carta de presentación de los actores, esto implica el diseño, el uso de colores, empleo de accesorios llamativos, materiales apropiados, cada parámetro forma parte del conjunto de vestuario temático estas cualidades interrelacionadas que lo conviertan en una extensión de la poesía en movimiento de un circo y la identificación de elementos de composición entre el guion , personajes y concepto de la obra que se escenifica.

Es el lugar donde las fantasías se convierten en realidad a través del arte, por eso se considera que todas las expresiones del universo circense deben y pueden tener una clara vocación social. Esta idea pretende generar estrategias y conocimientos en red que permitan crear nuevos puentes entre el mundo del circo y el impacto tanto en el elenco como en los visitantes. Estos beneficios claramente identificables conforman una estructura fundamental de contribución para generar un aporte positivo sobre los individuo involucrados, que ansiosos por equilibrar su vida se detienen por segundos

infinitos sobre la cuerda floja del abandono familiar, los problemas y crisis propios de la edad , cambios tan variables como los brillantes colores de las pelotas que alcanzan un éxtasis impredecible en lo alto de la carpa y caen vertiginosamente en un abismo de confusión lleno de color , brillo y emoción el mundo de la adicción , transformado por el encanto de la estabilidad , la seguridad y madurez.

La indumentaria es uno de los primeros lenguajes que el ser humano ha utilizado para comunicarse. Tendemos a captar al otro, entre otras cosas más, mediante lo que lleva puesto. Esto ha sido estudiado desde diversas disciplinas como la semiótica, la psicología, la sociología, entre otras. Sin embargo, aquí se aproximará a ella desde su carácter de inscripción estética del ser humano en el medio, y su presencia en un entorno como confección de diferenciación.

Para aproximarnos a ella de esta manera he trazado un primer recorrido que parte de la presencia de la indumentaria en la narración del Principito, para luego abordarla como una forma simbólica a través de la cual confeccionamos semejanza. En una segunda parte se procede a mostrar el lenguaje visual correcto que utilizan como medio a la indumentaria, elaborando un discurso sobre el mensaje y la diferenciación de este.

Las artes circense involucran una conjugación perfecta de disciplina, preparación e inspiración que culminan con una performance única, que es el punto mas alto de una puesta en escena, pero sin un vestuario adecuado todo el esfuerzo se vería opacado, es así que el vestuario se convierte en una de las herramientas mas importantes ya que son la extensión del cuerpo como tal, son el libreto de la magia, son el resplandor de la obra. Toda la puesta en escena involucra un análisis más detallado de los

materiales a utilizar ya que los mismos deben brindar la comodidad y versatilidad necesaria al momento de realizar un acto.

Las artes visuales han estado siempre ligadas al hecho de vestirse, ya sea documentando o generando expresiones propias de cada individuo por tal razón se establece un proceso sistemático de relación entre la imagen creada en la mente de cada individuo y lo que busca proyectar.

## **1.4. Planteamiento del problema**

### **1.4.1. Contextualización**

El presente proyecto será aplicado en el Ecuador, específicamente en Pichincha ya que es uno de las cuatro provincias que goza con la suerte de formar parte del proyecto impulsado por la Vicepresidencia de la república, concretamente las presentaciones, análisis y puesta en escena será en la ciudad de Quito.

Ante la privación de indumentaria se ven en la necesidad de adaptar ropa común al espectáculo quitando, magia y atracción al mismo esto genera ausencia de identificación de grupo como tal, la institución no cuenta con gama cromática que los defina. Quitando personalización y representación sobre el escenario con la vestimenta adecuada para cada historia que se presenta. El poco interés en el vestuario hace que el espectáculo carezca de impacto visual en primer plano y desmerezca de cierta manera a los actos presentados por el personal circense grupo de escasos recursos no cuentan con la indumentaria adecuada para los entrenamientos creando dificultades al momento de calentar , estirar y realizar el si los movimientos que no se desempeña al momento de la presentación final. Ante los

hechos y evidencias previas se puede dar por sentado la gran contribución a nivel visual que se dará a través de la vestimenta, ya que el proyecto se beneficiaría directamente y por lo tanto sus integrantes ya que al no ser parte de este grupo se expondrían a un sin fin de peligros y dificultades como el consumo indiscriminado de drogas, la delincuencia, otras actividades perjudiciales para su formación personal y el desperdicio de excelentes cualidades artísticas. Las mismas que repercutirán negativamente sobre la sociedad Ecuatoriana generando un incremento en la tasa de desempleo y violencia dentro del país.

#### **1.4.2. Análisis crítico**

La propuesta busca incrementar el impacto visual del espectáculo a través de un vestuario temático, contribuyendo principalmente a cada uno de los integrantes que participan en el circo social.

La aplicación de una temática en el vestuario intenta cambiar el concepto que tienen los asistentes del circo social a través del valor agregado de la propuesta.

### 1.4.3. Preguntas directrices

#### **¿Cómo aparece el problema que se pretende investigar?**

No existe la vestimenta adecuada

No cuentan con un diseñador

No se aplica el concepto, tema o mensaje sobre el vestuario

#### **¿Por qué se origina?**

Falta de interés en el público.

Insuficiente desarrollo de caracterización de personajes.

Desperfecto de accesorios y utilería

#### **¿Qué le origina?**

Los diseñadores al no involucrarse en contribuir con la problemática

El elenco Circense

La necesidad de encontrar una vestimenta apropiada

#### **¿Cuándo se origina?**

Ante la observación de necesidades.

A partir del año dos mil once

Presentación de clausura del ciclo.

#### **¿Dónde se origina?**

Dentro de los semilleros.

En cada acto debajo de la carpa.

Parque bicentenario.

### **¿Qué elementos o circunstancias lo originan?**

Ante la evidente desatención sobre las variadas herramientas de transmisión de sensaciones y emociones.

Publico no presentan las condiciones propicias para el análisis del escenario.

Indumentaria propia para los actos.

#### **1.4.4. Delimitación del problema**

**Periodo:** 2014 - 2015

**Espacio:** Circo Social

**Área:** Diseño

**Unidad experimental:** Elenco del Circo Social

### **1.5. Objetivos**

#### **1.5.1. Objetivo General**

- Proponer vestuario temático para el elenco del Circo Social.

#### **1.5.2. Objetivos Específicos**

- Analizar la situación actual del elenco del Circo Social.
- Determinar elementos temáticos aplicables al desarrollo de vestuario.
- Realizar una propuesta de línea de vestuario temático para el elenco del Circo Social.

## **1.6. Variables**

### **1.6.1. Variable independiente**

Elenco Circo Social

### **1.6.2. Variables dependiente**

Vestuario Temático.

## CAPÍTULO II

### MARCO TEÓRICO

#### 2.1. Conceptualización

##### 2.1.1. Circo

###### 2.1.1.1. Etimología.

(Del lat. circus).m. Edificio o recinto cubierto por una carpa, con gradería para los espectadores, que tiene en medio una o varias pistas donde actúan malabaristas, payasos, equilibristas, animales amaestrados, etc. (Real Academia Española, 2015)

Ciertamente el significado es claro mas no especifico, para esta investigación. La palabra ha variado con el pasar de los años y la carpa se ha sustituido por una enorme estructura metálica cubierta por la amplia tecnología para ofrecer un universo diferente dentro de ella, los graderíos actualmente contienen confortables butacas que contribuyen a un gozo pleno del espectáculo. El mismo que ha reinventado su sentido desde la negación absoluta de animales en sus presentaciones motivados por disminuir la crueldad animal, generando así un nuevo impulso a la inventiva humana para re-proyectar cada acto. Hasta llegar al punto de usar el circo como un sinónimo de familia no solo por movilidad en conjunto sino más bien por el trasfondo, crecer juntos. Proporcionar las herramientas necesarias para enfrentarse a la vida con valores y principios bien fundamentados.

### **2.1.1.2. Definición.**

El circo, entonces se describe como : un hermoso espectáculo, de emociones simples, en el que no se veía únicamente una demostración de destreza, sino que cada una de las habilidades circenses que allí aparecían estaba ligada a una situación, a algo que se quería contar en clave de circo. (Scher, Abril 2012)

El objetivo del circo se ejemplifica como la expresión irreal de emociones y nostalgias ancladas a un sinfín de movimientos, formas y expresiones que cobran vida en el ambiente que la lona crea sobre las cabezas de los espectadores estupefactos desde el graderío. El mágico proceso de comunicación, que inicia en el grupo llamado elenco conformado por trapeceistas, malabaristas, contorsionistas, payasos y demás artistas que en conjunto crean un mensaje magistralmente transmitido a través de cada movimiento, en cada sonrisa y en cada acción de destreza artística hacia el atónito público.

Es tan amplio el significado de la palabra, que en algunos libros se maneja la ironía al comparar al circo como un fragmento casi simulado de la excentricidad, rapidez y poco interés de cada aspecto de la vida misma, dando por sentado que el circo es un cúmulo de formas que no respeta un orden establecido.

### **2.1.1.3. Antecedentes históricos.**

La historia se muestra vasta ya que son aproximadamente 16.000 mil libros los que se han escrito inspirados en la magia y misterio del arte circense, que remonta sus inicios a la antigüedad sobre los cinco continentes, que culturalmente, por medio de diversas actividades rituales, han conservado y conllevado a una evolución y transformación del teatro, manteniendo únicamente el espacio circular que es claramente identificable como aspecto icónico de la familia que invita a disfrutar de un desborde de emociones y sensaciones creadas a través de una infinidad de actos en el circo. Esta sección pretende describir de una manera sencilla la evolución del circo, hasta convertirse en lo que ahora es objeto de estudio, el Circo Social.

Las representaciones y prácticas de lo que hoy se constituye como arte se desarrolló en cada parte del mundo, China, por ejemplo, y su milenario arte exalta en la historia a la Dinastía Han que fusiona música y danza formando las "cien diversiones", como se las llamaba, constituían la principal forma de solaz de las clases dominantes. (Minghua, Enero 1988)

“La danza del león es un ejemplo bello y característico de un arte conocido antiguamente como la "diversión con máscaras" y consistente en que las personas se disfrazan de animales o los imitan.” (Minghua, Enero 1988). Esta es la primera manifestación de un imagen representativa como parte de la presentación oficial, la imitación a través de ropas y accesorios en el Circo Chino dio inicio con pasos firmes a que la personificación se convierta en parte fundamental de cada espectáculo.

Incluso en este punto de la historia, en pleno inicio era ya muy claro el objetivo en común de estos circos y que todavía el mundo conlleva como sabiduría universal. La

finalidad de ser un lugar que libere tensiones que multiplique sensaciones y haga vibrar los pensamientos hasta alcanzar el punto máximo de esparcimiento, gozo y diversión.

A través del tiempo el espectáculo dentro del espacio delimitado de un escenario circular, ha plasmado innumerables representaciones, que involucran actos religiosos así como paganos; siendo el instrumento perfecto para la representación de las emociones de la colectividad, y que con el paso del tiempo han desembocado en la aparición de las artes escénicas como tal.

#### **2.1.1.4. Historia del Vestuario del Circo.**

Aunque el circo se percibe constantemente bajo la magia del espectáculo, otro punto que no se ha analizado es la indumentaria y el papel que ha desempeñado durante la historia, sus inicios y trayectoria no son dispersos a lo que aun ahora sucede bajo la carpa, encanto en la arena acompañado de lentejuelas, máscaras y ceñidas pieles sobre la tez artística:

**Tabla 2. 1: Historia del Vestuario del Circo**

	<p>3500 A.C            EGIPTO            Representaciones en grutas de malabaristas con tres pelotas.</p>
	<p>GRECIA            Fliacas` : Visten camisa y pantalon blanco.            Mascara.            Espada.            Capucha</p>
	<p>ROMA            Los mimos no usaban mascararas.            Intervalos en las tragedias:            * Mimus Cebtunculas.- trajes con remiendos multicolores.</p>
	<p>EUROPA OCCIDENTAL            Juglares y saltimbanquis</p>
	<p>ITALIA            Comedias improvisadas.            Genero : Mimico, vocal, acrobatico            Mascaras y trajes que definen tipos o personajes fijos.            Arlequin: Traje de remiendos. Formado por cuadros, rombos y triangulos, de distintos colores.</p>
	<p>LONDRES            1768            Philip Astley            El circo comienza a lomo de caballo.</p>
	<p>1770            Primer Circo Moderno .            Equilibrio sobre Caballo            Inicio del Clown.            Ecuyèrès            Caballistas</p>
	<p>1784            Angelica Chiarini Hija de Guiseppe Chiarini director del circo.            Compañia de acrobatas y titiiriteros.</p>
	<p>Siglo XIX            1850            Jules Léotard.</p>

Fuente: Samantha Ortiz, Octubre 2014

La primera prenda conocida fue el leotardo, en el siglo XIX esta prenda generalmente de lana, que cubre y ciñe el cuerpo desde la cintura hasta los pies (El Diccionario de la lengua española (DRAE), n.d.), su creación y su actual popularización se debe al famoso acróbata francés Jules Leotard, de quien tomó su nombre esta malla que cubría la totalidad del cuerpo facilitando el desempeño en cada acto de acrobacia.

Posteriormente la prenda se difundió hasta ingresar en gimnasios y saltar hacia las calles en los años 50 de la mano de Audrey Hepburn revolucionando el pasado concepto; a mediados de los noventas se adopta el modelo “Fuseau” sujeto a los pies con resplandecientes colores, en el 2000 aparece una prenda muy versátil a la que se le denominó “Leggin”, convirtiéndose en el sustituto del pantalón por su amplia adaptabilidad.

La mágica prenda se ha adaptado versátilmente a cada parte, empleándola en el mundo del ballet, la gimnasia, el teatro, la danza, el ciclismo, etc. Con el uso de materiales según la época y las necesidades específicas de la acción. Constituyéndose como la base de la vestimenta de Circo todavía, la malla es la base de la vestimenta de un artista circense.

Es así que se tomara como referencia el espectáculo circense más conocido del mundo, describiendo de una manera breve su historia, estructura y fundamentos del Circo del sol. (Cirque du Soleil, 2015)

## **2.1.2. Circo del Sol**

### **2.1.2.1. Concepto**

La historia nos remonta a 1980 cuando dos jóvenes zanqueros Guy Laliberté y Daniel Gauthier, oriundos de un pueblito de Quebec, decidieron crear un conjunto de baile, música y arte para celebrar 450 años de aniversario del descubrimiento de Canadá. Aquella idea se convirtió en uno de los actos más reconocidos del mundo.

Por tal motivo, esta institución se tomará como modelo a seguir por su amplio desempeño y los incalculables alcances a nivel mundial que esta empresa de entretenimiento ha conseguido; el amplio camino que han recorrido se resume desde 1986 con el estreno de “La Magie Continue” , un año después en 1987 recibirían un significativo aporte del gobierno canadiense por un millón de dólares, empleando estos fondos para la creación de “Reinventamos el Circo”, posteriormente en 1990 presentaría “Nouvelle Experience” en su nueva carpa la misma que albergaría a 2500 personas. En este periodo recorrerían Europa y Asia. Hasta finalmente establecerse en un lugar fijo de presentaciones en Las Vegas, sin detener los nuevos espectáculos como colaboraciones y creaciones exclusivas para Walt Disney Resort o la empresa Cruceros Celebrity.

Vinculado con este éxito está el llegar a toda clase de público, desde la elite de las clases sociales hasta los que únicamente lograran presenciar sus shows a través de sus libros, cd's y dvd's, sin importar el medio, la transmisión ha sido completa y llega a cada mente como un sinónimo de sueños.

Sueños que se han entrelazado con el marketing para comercializar artículos que representen este famoso emblema de diversión continua.

El crecimiento del “Cirque Du Soleil” se manifiesta de varias formas; en su conquista por el mundo, en sus negocios agregados, en su sede de Montreal, en la cantidad y jerarquización de sus empleados. Pero también, tiene un crecimiento en sus ganancias facturando 400 millones de euros al año. (Masú, 2015)

Son 19 los países con presentaciones permanentes, entre estos resaltan: Alemania, Australia, Austria, Bélgica, Bielorrusia, Canadá, Colombia, EE.UU. España, Estonia, Finlandia, Francia, Israel, Japón, Luxemburgo, México, Rusia, Suecia, Suiza tienen la suerte de presenciar el show, mientras que países como Argentina o Costa Rica han sido partícipes de una agenda itinerante.

Los genios del mundo del arte creaban los actos basándose en sus propias emociones y perspectivas; en su vida. Así es cómo se crea en el Cirque du Soleil, y esa creatividad fue una de las cosas que más me atrajeron de la compañía. (Santos, 2015)

*La fábrica de sueños...*

#### **2.1.2.2. Espectáculos**

“Es el sueño de todo productor de espectáculos dejar siempre al menos una persona en la puerta, incapaz de poder entrar. Solo así sabes que tienes un productor exitoso. Es el principio fundamental del marketing.” Guy Laliberté (Quebec, 1959) (SÁNCHEZ, Abril 2012)

La compañía más grande del mundo a lo que en circos se refiere, se ha ganado su prestigio de una forma directamente proporcional al marketing utilizado con esta base, se enfocan en crear espectáculos de altísimo nivel reconocido a nivel mundial por hacer uso magistral de la creatividad humana y sus límites puestos a prueba en cada sorprendente acrobacias combinadas magníficamente entre cada destello de luz.

Un natural sonido que se transformara en música, que se dispersa sobre el escenario y así logra impactar a cada niño interior que secretamente quisiera formar parte una vez en su vida de tan mágico acto.

El inquebrantable deseo de redefinir lo que nuestra mente recuerda como circo es claro en cada producción que narra una historia de manera visual, y en las que cada segundo del espectáculo toca la psicología de la fantasía, la magia y una alegría que supera el tiempo y la conciencia hasta hacer de este un acto místico.

La organización ha ampliado sus actividades hacia el diseño, la creación y la producción de una amplia gama de experiencias únicas así como prestigiosos eventos de alto nivel para una clientela exclusiva. (Cirque du Soleil, 2015)

Esta representación es de tan altísima calidad que hace que cada creación de eventos trascienda a nivel artístico y de esta manera la integración entre contenidos están íntimamente entrelazados, es así que la puesta en escena fusiona aspectos de diseño en todas sus gamas.

### **2.1.2.3. Performance**

“Performance refiere a una forma específica de arte, arte en vivo o arte acción que surgió en los años sesenta y setenta para romper con los lazos institucionales y económicos que excluían a artistas sin acceso a teatros, galerías y espacios oficiales o comerciales de arte. De manera repentina un performance podía surgir en cualquier sitio, en cualquier momento. La performance, en Latinoamérica, se manifiesta de múltiples maneras. La propuesta de Alejandro Jodorowsky, chileno radicado en México en los sesenta, inspiró a muchos a “sacar al teatro del teatro”, a desplazar el arte de las galerías y borrar las fronteras entre actos artísticos y el drama cotidiano de la vida “real” ”. (Taylor & Fuentes, 2011).

Las personas que integran el elenco del Circo Social poseen una performance que sorprende al público, ya que se presentan con el vestuario basado en una temática del Libro “El Principito”, el cual da a conocer una historia que se asemeja con la ideología que transmite el Circo Social. La performance que realiza el elenco se desarrolla en un lugar determinado durante un tiempo concreto que se lleva a cabo en vivo y existe mientras el artista ejecuta su presentación al público.

### **2.1.2.3. Centro Creativo.**

Una vez superado la etapa de casting los artistas son recibidos en la sede internacional, situada en Montreal, las instalaciones de la sede consta de tres secciones dispuestas para entrenamientos acrobáticos específicamente gimnasio, danza y teatro; cada parte los preparará para formar parte del elenco en meses o tan solo semanas hasta alcanzar el nivel necesario para ser parte de un espectáculo.

Otra sección se encarga de creaciones puntualizadas llenas de creatividad, imaginación y encanto, por ejemplo:

Artistas, Creadores de Espectáculos y productores en el estudio de los artistas, todo tipo de especialistas artesanos, desde zapateros hasta carpinteros en los talleres. (Cirque du Soleil, 2015)

Cada uno de estos miembros contribuyen significativamente en el proceso de creación, y el enfoque que cada personaje debe mostrar sobre el escenario en concordancia con el guion que siga. Siguiendo esta misma línea la idea es conseguir internamente en el circo social Quito un apoyo para la creación de trajes, indumentaria y utilería, sujeta a variaciones temáticas según fuera el caso.

Desde que abrió sus puertas el Cirque du Soleil, a principios de 2001, la sección de Talleres de la sede internacional aloja las oficinas y a los talleres de producción, incluyendo el enorme taller de confección de trajes, además de los talleres de zapatos, sombreros, accesorios, diseño de vestimenta y probadores.

Esta enorme institución hace que cada personaje vista una piel propia para cada espectáculo, el Cirque du Soleil se encarga a través del centro creativo de la creación bajo medida, de cada accesorio y partes de la indumentaria para el show desarrollados en la sede.

Existen aproximadamente 400 expertos artesanos encargados desde los sombreros hasta los zapatos de pies a cabeza; los artistas son vestidos por profesionales en el ámbito textil, de la moda y hasta carpintería, cada uno de ellos trabaja en conjunto meticulosamente para que la obra final haga del artista el personaje que debe ser y

parecer. Hasta el 2009 el Circo del Sol a presentado 20 espectáculos, para lo cual ha requerido de más de veinte y cinco mil elementos de vestuario, requiriendo 130 kilómetros de tela que es mayormente modificada bajo la garantía de los talleres por los diseñadores confeccionistas y artesanos.

#### **2.1.2.4. Semiología en el vestuario**

“La semiología se produce mediante estrategias intertextuales apoyadas por varios sistemas de signos y comunicación, como el cine a partir de su capacidad potenciadora de la sensibilidad humana a través de la complejidad de signos, discursos y formas de percepción: la moda y el cine son máquinas productoras de sentido; dos discursos sociales preocupados por la forma, el estilo y la ejecución desde el punto de vista de sus materiales; y por el tiempo, el espacio, y el cuerpo desde el punto de vista de su contenido. Determinadas por esta escritura semiótica, ciertas producciones cinematográficas posestructuralistas apuestan por visibilizar esta articulación lingüística y narrativa que subyace a la imagen cinematográfica y la imagen corporal como constructo.” (López, 2011).

#### **2.1.2.5. Diseñadores:**

Este enorme taller único en su tipo en el norte de América, cuenta con una considerable lista de talentosos diseñadores, que han tenido el honor y gusto de trabajar para el vestuario del Cirque du Soleil. Siendo estos:

- Renee April (ZED)
- Francois Barbeau (Dralion and Wintuk)
- Kym Barrett (TOTEM)
- Stefano Canulli (Viva ELVIS)
- Meredith Caron (Criss ANGEL Believe)
- Zaldy Goco (Michael Jackson THE IMMORTAL WORD Tour)
- Phillippe Guillotel (LOVE, Iris)
- Alan Hranitelj (Zarkana)
- Eiko Ishioka (Varekai)
- Dominique Lemieux (Saltimbanco, Mystere, Alegria, Quidam, <<O>>, La Noubia, Corteo,ZAIA and Banana Shpeel)
- Thierry Mugler(Zumanity)
- Michel Robidas (Delirium)
- Marie – Chantale Vailancourt (KA and KOOZA)
- Liz Vandal (OVO) (Cirque Du Soleil , Workshop, Costume, 2015)

La búsqueda y análisis constante de cada detalle sirve de estímulo para las creaciones artísticas y un tanto mágicas, cada material y producto es divinamente observado para producir indumentaria única para cada show; diseñadores textiles, modistas y costureras dan forma a lo inimaginable, esto se logra sin poner un limitante a nada. Las aplicaciones más increíbles se dan gracias a la imaginación y adaptabilidad, ya que todo se transforma hasta el punto de dar un efecto inigualable, seguramente un punto a favor y detalle significativo es que las piezas son creadas a mano garantizando la transformación de algo de uso cotidiano en un elemento predominante e irremplazable en el acto principal.

Los materiales utilizados para la odontología, la plomería, la aviación o incluso deportes acuáticos se pueden encontrar en los componentes de un traje u otro, con el fin de ver como estos diversos elementos pueden ser incorporados en un traje y qué efecto tendrían sobre el peso o el mantenimiento del traje, por ejemplo. (Cirque Du Soleil , Workshop, Costume, 2015)

Esto como una pauta de la magnitud de detalle y esmero entregado en cada traje, un punto clave y emblemático del vestuario usado son los sombreros. De manera semejante que los trajes están especialmente creados en el taller de trajes, con el uso de la tecnología de impresiones 3D se adquiere medidas exactas y modelos en plástico de tamaño real de cada artista, minimizando al cien por ciento la prueba en cada parte del proceso de fabricación.

Todo esto no se lograría con personal de soporte que trabaja en equipo para fortalecer la imagen de lo que actualmente ser parte del Cirque Du Soleil constituye. Los miembros que son parte de este equipo deberán tener sabiduría en habilidades y oficios como por ejemplo: soldadura, pintura, escultura, modelado, electricidad, carpintería, peluquería, maquillaje, mecánica y definitivamente la costura. Conjuntamente se requerirá tener conocimientos ampliamente profesionales sobre arquitectura, ingeniería, química, física, matemáticas, música y de seguro hay una infinidad más sin nombrar porque cada detalle brota imperante de la mente de estos artistas que creen en un mundo diferente, por medio de sus vivencias y modo de vida poco convencional con un toque artístico en cada proyecto.

La perfección y meticulosidad son aspectos que jamás se pasan por alto, un punto a considerar es la creación de sus pelucas con una particular técnica, tejidas cabello por

cabello, produciendo un efecto más realista; cabe mencionar que las pelucas son renovadas cuatro veces en el año. De igual forma los zapatos son piezas únicas, los maestros artesanos ensamblan cada corte del zapato bajo personalización previa como pintura a mano o especificaciones que alteran lo establecido como normal en zapatería.

En promedio, cerca de 3.000 pares de zapatos son producidos por el taller cada año. (Cirque Du Soleil , Workshop, Costume, 2015)

#### **2.1.2.6. Materiales**

Aun cuando ya ha quedado claro que cualquier cosa es parte del vestuario hay materiales que usualmente son parte de los trajes.

Tabla 2. 2: Características materiales

MATERIAL	CARACTERÍSTICAS	OTRAS CONSIDERACIONES
<b>Moleskine (Tipo de Lycra)</b>	Tipo de licra usado por el Circo del Sol (fabricación propia).	
<b>Silicona</b>	Este pegamento es orgánico se caracteriza por ser transparente y secarse rápido al ambiente lo que hace que la labor sea más limpia y rápida, está especialmente diseñado para todo tipo de materiales entre ellos los más utilizados son la tela, cuero, papel.	No mancha y es de fácil aplicación.
<b>Látex</b>	Gran elasticidad y gran firmeza que se traducen en una buena adaptabilidad, transpirabilidad, Durabilidad, Indeformable, Biodegradable.  Propiedades antibacterianas y anti fúngicas naturales.	Comparativa del látex natural con el látex sintético.
<b>Plásticos</b>	Entre las características que presentan están: ligereza de peso, resistencia a la rotura, capacidad de aislamiento (eléctrico, térmico y acústico), manejabilidad y seguridad, versatilidad, reciclabilidad, utilidad, sencillez y economía en su fabricación, impermeabilidad (humedad, luz, gases).	Los plásticos son innovadores y adaptables, aportan soluciones a problemas de diseño, siendo pioneros del progreso económico, ecológico y social.
<b>Cueros</b>	Resistencia y flexibilidad bastante apropiadas para su posterior manipulación.	Vestimenta Accesorios Construcción Herramientas Encuadernación
<b>Espuma de Poliuretano</b>	Material sintético y duroplástico, altamente reticulado y no fusible, aislante.	Rápida aplicación

Fuente: Samantha Ortiz, Octubre 2014

Tabla 2. 3: Características telas

TELAS	CARACTERÍSTICAS	OTRAS CONSIDERACIONES
<b>Chiffón Veneciano</b>	Liviana y semi-transparente.	Para usar al atardecer en blusas
<b>Cuero sintético</b>	Elevada durabilidad y una gran flexibilidad de estilos y texturas.	Calzado, Automóviles, Muebles y accesorios, bolsos y maletines.
<b>Felpa</b>	Tela suave y difusa hecha de hilos.	Suéteres, mantas y alfombras.
<b>Gabardina Strech</b>	Terminación nítida, tejido denso, durable, resistente al desgaste. Dificil de plachar, brilla con el uso.	Trajes para damas y caballeros, abrigos, impermeables, uniformes y camisas de hombre.
<b>Jersey</b>	Tela suave, elástica y cómoda.	Camisetas, ropa de cama suave, vestidos de verano, pantalones elásticos y otras prendas cómodas.
<b>Jersey Interlock</b>	Suave, blando y flexible.	Prendas de vestir en casa, vestido de tiempo libre, ropa deportiva, tops, camisetas, leggings, pijamas,

		bufandas/ chalinas.
<b>Kiana</b>	100% Poliéster	Prendas de vestir
<b>Lamé</b>	Tela decorativa extra ancha, semitransparente con una estructura muy inusual.	Decorar prendas.
<b>Lino</b>	Durabilidad y resistencia a la abrasión. Absorbe bien los tintes y se adapta así a diversos productos textiles manufacturados. Secado rápido.	Cortinas, almohadas, manteles, bolsos, prendas, vestidos.
<b>Microsuede optima</b>	Ligero, transpirable, y repelen el agua	Prendas de vestir y ropa de cama para las toallas y cortinas de limpieza. Tapicería.
<b>Nylon piel</b>	Tela de material sintético resistente a la abrasión y acción de químicos. Es elástica, fácil de lavar, de aspecto lustroso. Recupera su forma con facilidad, no es absorbente, seca rápido y admite algunos tipos de teñido.	Se emplea en la fabricación de géneros de punto y tejidos diversos. Medias, pantimedias, ropa interior para damas, calcetines y sweaters.
<b>Podesua francás para novia</b>	Aterciopelado	Almohadas, manteles, cortinas.
<b>Popelina</b>	Tela tejida al hilo y trama (en el telar es un hilo horizontal y uno vertical). Es firme, de color uniforme, fina, delgada y fresca; puede encoger un poco sin afectar la talla ni la caída de la prenda	Camisas, delantales, sábanas, etc.
<b>Satín</b>	Tela suave, usualmente presenta una cara lustrosa y la otra deslucida. Se fabrica en diversos colores, pesos, calidades y rigidez.	Ropa interior de damas, abrigos, capas, bufandas y chaquetas. También utilizada en sombreros.
<b>Satín Charmeuse Llano Strech</b>	Sedosa y brillante Charmeuse con caída suave y lisa.	Vestidos, blusas, tops, faldas, camisetas, forro, ropa de dormir, vestido de noche.
<b>Tafetán Strech</b>	Tela delgada de seda sintética muy tupida y de superficie lustrosa.	Ropa para usarla al atardecer; trajes, abrigos, blusas, vestidos.
<b>Tela Carolina</b>	Tela brillante, resistente a la abrasión y acción de químicos.	Utilizado para la industria del calzado, para escenario de eventos (pasarelas). Así como también en confección de carteras.
<b>Terciopelo</b>	Tela delicada, resistente al agua y arrugas. Se limpia en seco y debe plancharse sobre tabla. Los terciopelos finos son de algodón 100%.	Ropa formal, cortinajes tapices.

Fuente: Samantha Ortiz, Octubre 2014

### **2.1.2.7. Técnicas**

- Modelado 3D
- Serigrafía
- Sublimación
- Pintura a mano

### **2.1.2.8. Rumbo Creativo**

La creación de este organismo tiene como eje fundamental la creatividad, esta mágica palabra que engloba y profundiza sus bases en la inventiva y la imaginación que abre un sinfín de caminos para alcanzar el éxito, esta actividad de vital importancia en la creación de un proyecto.

El sueño del Cirque du Soleil es también una parte integral de esta filosofía, ahondar aún más en esta aventura, ir más allá de los sueños y, sobre todo, creer que nuestra gente es el motor de nuestra empresa. (Cirque du Soleil, 2015)

Este planteamiento brinda a los artistas y equipo creativo un motivo para soñar y hacerlo posible, a través de la fusión entre la mente y las herramientas logrando obtener la reinención de las formas necesarias para prolongar la magia del espectáculo.

### **2.1.2.9. Desigual Inspirado por Cirque du Soleil**

Todos estamos hechos de sueños. (Cirque du Soleil, 2015)

"Esta colaboración representa la unión de dos mundos emblemáticos y globales que comparten la pasión por crear emociones que provoquen experiencias memorables de la creatividad y la innovación. Esta asociación entre ambas marcas surge de forma natural puesto que son resultado de visiones muy similares; evocando un espíritu no convencional, conectado emocionalmente a través de un lenguaje universal. (La Vanguardia, 2011)

Desde el 2011 se establece una colaboración mutua y una estrecha relación entre la reconocida marca española Desigual que caracteriza sus diseños principalmente con colores vibrantes, que saltan en la mirada con estampados y desafiantes creaciones divertidas pero a su vez elegantes, y la empresa del Cirque du Soleil; esta coalición inspiradora expresa entre si un complemento único de dos mundos que comparten el mismo universo, la diversión. Por un periodo de cinco años.

La colección Desigual inspirado por el Cirque du Soleil ha creado, para la próxima primavera, sesenta prendas inspiradas en la magia del Cirque du Soleil y toda la cosa se presentarán en Barcelona el 4 de julio, durante el desfile de moda primavera verano 2011. (Vogue Italia, 2015)

La marca de ropa Desigual se inspiró en cada espectáculo y claramente cada parte de la función fue parte de la pasarela con la primera colección que brinda la posibilidad de visitar varios universos por medio de la emoción al lucir el vestuario excéntrico he

inigualable, concepto manejado en cada prenda acompañado por un minucioso trabajo de maquillistas y estilistas para transportarnos a la carpa circense.

Incorporando artículos y detalles desde el vestuario que habitualmente sería usado por los miembros del elenco, se ha notado principalmente la “Ausencia de pantalones, un predominio del negro como base de color y mucho brillo para el día y la noche son otros elementos que definen la colección, inspirada en el Cirque du Soleil que, con ayuda de dos mimos, se ha mostrado en un mini desfile concebido como un espectáculo de circo.” (abc.es, 2012)

Ambas entidades han logrado creaciones partiendo desde lo más básico como camisetas llegando a delicados abrigos para usarse en la noche, claro está que la indumentaria para los personajes del circo del sol seguirán siendo creados por medio de los especialistas con los que ellos cuentan dentro de su equipo creativo, ya que las necesidades deben brindar máximas garantías de desempeño; además que para una puesta en escena se necesita más que diseño, un análisis previo de cada característica que se quiera resaltar del personaje al cual se representa, logrando una coalición casi perfecta entre la actividad acrobática que se realice y la indumentaria.

El fin estético y disciplinario que ejemplifica el Cirque du Soleil ha sido inspiración para la creación de varios programas con fin social, que pretenden enseñar las artes circenses como una alternativa de vida, es así que nace el Cirque du Monde, cuya propuesta se basa en la formación del Circo Social.

### **2.1.3. Cirque du Monde**

Hace ya 20 años nació uno de los más grandes orgullos de la industria del Circo Du Soleil el proyecto se constituyó en cerca de 80 comunidades alrededor del mundo en conjunto con más organizaciones unidas bajo la misma convicción, usar el circo como un espacio de inclusión y medio de transmisión de educación a través de técnicas circenses y de esta forma ayudar a jóvenes en riesgo.

Esto demuestra el objetivo compartido de exploración de confianza y de refuerzo de la personalidad de cada individuo que ingrese en este proyecto, explotando sus fortalezas e incentivándolos a descubrir sus talentos ocultos.

Cirque du Monde no pretende ser una panacea para los diversos problemas sociales, pero tampoco es cierto pasatiempo pasajero que sólo tiene éxito en los jóvenes que distraen de su situación real. (Cirque du Soleil, 2015)

Teniendo tan alto patrocinador en el montaje y creación de sueños el Cirque du Monde no quiere ser una esperanza superflua para esta parte de la sociedad expuesta y en riesgo, sin embargo da un espacio de esparcimiento y de regocijo de lo que continuamente viven. Ahora bien con la dicha de los antecedentes bien trazados cada comunidad alrededor del mundo ha direccionado sus esfuerzos basados en la realidad territorial que cada uno vive.

### 2.1.3.1. Ejecución

Que hace que el Cirque du Monde funcione:

- Los trabajadores saben cómo tratar a los clientes
- Instructores con gran conocimiento de enseñanza adaptado a la realidad
- Instructores de circo calificados
- Creación de redes de ayuda con coordinadores del Circo del Sol

Cada uno de estos puntos afianzan la versatilidad del programa y su ejecución en diversas realidades grandes ejemplos se han dado en Mongolia que se realizaron talleres en cárceles para menores, en Quebec lugar de origen, fue planteado como un medio de prevención de abandono escolar.

Frente a un interés tan amplio y en respuesta a las muchas necesidades expresadas por nuestros colaboradores, se hizo necesario que los instructores, trabajadores comunitarios, instructores de circo, así como organizaciones de acogida, iniciativas circo sociales con material didáctico adecuado, independientemente del entorno social que trabajan. Es por esto que emprendimos la creación de una serie de herramientas educativas, cuyo objetivo es apoyar y promover el desarrollo de circo social y para permitir que todas las organizaciones involucradas en el circo social para beneficiarse de la experiencia desarrollada por el Cirque du Soleil y sus numerosos socios. (Cirque du Soleil, 2015)

De esta forma nacen las iniciativas del **Circo Social** que se define como un proceso de enseñanza y aprendizaje de técnicas circenses donde el circo se convierte en una

herramienta educativa para el empoderamiento de personas y comunidades en situaciones de desigualdad social (Alcántara, 2013 )

El acelerado crecimiento social ha sacado a flote un sin fin de fallas de este sistema y consigo una implacable búsqueda de soluciones que pretenden disminuir en algo la enorme problemática que abarca a cada miembro que en ella habita, esta inconformidad y exploración de un espacio de aceptación y crecimiento generar un rango extremadamente alto de jóvenes con un elevado factor de riesgo de entrar en un estado de vulnerabilidad sobre la violencia, drogadicción, delincuencia, prostitución, trabajo innecesario o que faltara a los derechos de los niños y niñas, creando un desbalance en el desarrollo satisfactorio de niños y adolescentes, que pudieran ser mejores personas y contribuyan a la evolución y progreso de la comunidad en la que se desenvuelven. Por esta razón esta entidad se muestra como una estructura de guía.

Valorizar las capacidades personales a través del desafío que imponen distintas técnicas circenses junto a la exigencia de disciplina y rigor para conducirlos en este desafío permanente que impone la práctica de circo. En los más vulnerables opera cambiar el riesgo de la calle por el riesgo controlado de una pista de circo y la inmediatez de los resultados los motiva diariamente. (El Circo del Mundo Chile, 2015)

Esta causa tiene como fin, canalizar las habilidades de un formador que conjuga conocimientos pedagógicos y artísticos direccionados a afianzar los pilares de la personalidad de cada miembro activo del elenco que inicie en el circo social, por este motivo es necesario que el formador cuente con una alta capacidad sensitiva y

persuasiva sobre la realidad y problemática que cada uno este atravesando, y mostrar una salida, un punto de guía. Generando estimulación para enfrentar cada desafío y perseverancia dentro del ámbito artístico y la vida diaria a la cual se enfrenten.

### **2.1.3.2. Objetivos**

Los objetivos de la praxis del circo social deben ir variando según los diversos escenarios y problemáticas donde se utilice como una herramienta de acercamiento a la comunidad. (Circo Ambulante, 2007) (Daza, 2008)

Quiero hacer teatro porque me gustaría hacer algo por mí y por los demás, quiero hacer teatro, porque creo que sirve para comunicarse entre los seres humanos, e intentar mejorarse los unos a los otros; porque creo que puede ser un espejo para nosotros mismos, en el cual podríamos apreciar nuestros propios errores y así evitar ciertas injusticias, porque puede ser un camino hacia la comprensión y al entendimiento”. Extractos de la película Noviembre (2003)

Varios proyectos se han establecido bajo la intención de amparar de mejor manera a la sociedad y el rumbo que está tomando, sin embargo, la diversidad tiene un punto en común la utilización de esta herramienta como la mejor opción de reinención social, una herramienta que es capaz de fusionar aspectos que los jóvenes vivan a nivel social y transformarlo al plano educativo esta herramienta cuenta con elementos como las artes escénicas fundamentales para la formación de personal social incentivando la creatividad, cooperación, capacidades, expresión corporal, autoestima y habilidades.

En este contexto, en el Ecuador aparece el circo social como una política de estado por el Vicepresidente que gobernó junto al mandatario Rafael Correa en un periodo comprendido entre el 2007 y 2013, Lenin Moreno en uno de los enlaces ciudadanos dio a conocer la apertura del primer circo social en el Ecuador, en la ciudad de Cuenca específicamente. Comenta que la idea germinó al visitar Canadá y apreciar el labor del Circo Du Soleil, este fue el modelo de partida que le daría origen a la carpa.

Oficialmente el 22 de Marzo del año 2013 abre las puertas la carpa del Circo.

Lenin Moreno destacó el inicio en Cuenca del primer Circo Social de Ecuador, como parte de un programa que incluye varias ciudades para crear un puente sustentable entre esta actividad y la comunidad. (El Telégrafo, 2013)

Durante la apertura se dará a conocer el significado del Circo Social que tiene tres componentes: intervención social a través de las artes circenses, intervención con las artes musicales (Orquestas Sinfónicas, Coros y Cuerpos de Danza Infante Juveniles de Inclusión). El tercer elemento es la Carpa Centro Cultural del Circo Social. (Sala de Prensa Vicepresidencia de la Republica, 2013)

De esta manera se establece los ejes puntuales sobre los que el circo se maneja dentro del país y por medio de estos incorporar a menores de edad; esta premisa cumple con la misión de vida implantada por Lenin Moreno quien se ganó un país, a un continente y a todos los que lo rodean con gran sencillez, honradez, bondad y destacando su extraordinario interés en diseccionar el humor y la risa como cura un tanto milagrosa a nivel personal y posteriormente social.

En sus años de trayectoria individual y como parte del gobierno existe una larga lista de actividades, libros y obras que se vinculan conjuntamente en beneficio de un labor social encaminado a mejorar el estilo de vida de cada individuo que conforme la comunidad

Entre las principales se encuentran:

- La Misión Solidaria Manuela Espejo
- Programa Joaquín Gallegos Lara
- Sonríe Ecuador
- Ferias Lúdicas “Juguemos sin barreras”
- Programa Nacional de Tamizaje Neonatal “Con pie derecho, la huella del futuro”
- Declaración de Quito por una América sin Barreras
- Circo Social

Así este Licenciado en Administración pública dio inicio, y a su vez, fe esperanza en un mecanismo de defensa contra el dolor, esta terapia como él la denomina radica en evitar el paso del dolor de la vida cotidiana por medio de la risa, así este efecto analgésico se vuelve un propósito de cada entidad creada bajo esta convicción. Crear y criar sujetos que se sientan amados.

El programa busca brindar apoyo y estabilidad al autoestima implantando valores fundamentales que los reinserten en la comunidad, misma comunidad que al conocer cambios los aplauda y se sienta orgullosa de ellos y su re- inserción social.

#### **2.1.4. Circo social Quito**

El plan objetivo inicia en la capital de la república, oficialmente comandado y dirigido por el patronato San José, ellos son quienes se encargan de la tutela de este magno proyecto y de ratificar todo lo anteriormente mencionado como eje bajo el cual se maneja y hacia donde apuntarán las metas trazadas.

Claramente el mensaje es el mismo, la reinserción social usando una herramienta de soporte de apoyo pedagógico y psicológico, logrando establecer una columna vertebral de valores y principios para desarrollarse activamente con el apoyo de profesionales altamente calificados, quienes buscan incrementar las capacidades y habilidades de cada joven y niño enmarcado en las artes circenses, el rango es muy amplio y para este fin se requiere personal que cubra los demás detalles de los actos que se ponen sobre el escenario, donde los recuerdos de dolor de los problemas se transformen en magia, encanto y fortaleza.

En el marco de esta realidad y dentro de este proceso, el aprendizaje de las técnicas de circo NO constituye un fin en sí, “el objetivo es ante todo, el desarrollo social y personal de los participantes promoviendo su amor propio, su confianza y la adquisición de competencias sociales, el desarrollo del espíritu de la ciudadanía, la expresión de su creatividad y potencial.” (Q, 2013)

El plan se ejecuta en periodos de preparación de 3 horas diarias; dos veces por semana los instructores trabajan desarrollando talleres en equipo en el que participan instructores, trabajadores sociales, voluntarios y los principales dirigidos a niños y

jóvenes, este grupo labora con un máximo de 20 personas en un periodo de 5 meses para su adiestramiento y formación.

Posteriormente a los avances y fundamentalmente la perseverancia que los miembros tengan, se le hacendera para que reciban clases en las que se impartirán lo social y artístico obteniendo como resultado la gestación de artistas capacitados en un periodo de planificación quimestral, este grupo se denomina semilleros.

Una vez culminada las etapas de preparación y formación, llega el momento de profesionalización, aquí se pulirá y afinará los pormenores de las características del circo dirigido a un evento público.

El circo Social Quito se divide en cuatro segmentos, el primero el Circo Abierto es un “Circuito didáctico guiado por el equipo de instructores y voluntarios, con una duración de tres horas máximo. No propone un proceso pedagógico, sino más bien una experiencia.”

Se plantea la exploración de una actividad divertida, animada y que logre sensibilizar a estos miembros de la sociedad para brindar una amplia colaboración y solarización con el mismo fin.

El segundo, brinda la opción de tomar una clase sobre un espacio público y apreciar las numerosas actividades del circo e incentivar a los espectadores por medio de las risas, las acrobacias y las emociones que conlleva pertenecer al circo social.

El tercer, es el Circo Institucional, este espacio está abierto a empresas públicas y privadas que quisiesen mejorar la productividad a través de actividades que los integren e incrementen el trabajo en equipo. Este punto a favorecido ya a miembros del Centro de Adolescentes Infractores, entre otras entidades de formación como escuelas y colegios de la provincia de Pichincha.

La demostración de las evidencias del trabajo logrado posterior al proceso de formación se da en un evento con invitación a familiares y voluntarios.

#### **2.1.4.1. Equipo técnico**

Doris Jiménez: Coordinadora

Soledad Contreras: Instructora de Acrobacia

Mayra Guzmán: Trabajadora Social

Mario Sánchez: Instructor circense

Álvaro Soto: Instructor circense

Víctor Salazar: Analista de Comunicación.

**Imagen 2. 1: Artes de Circenses**

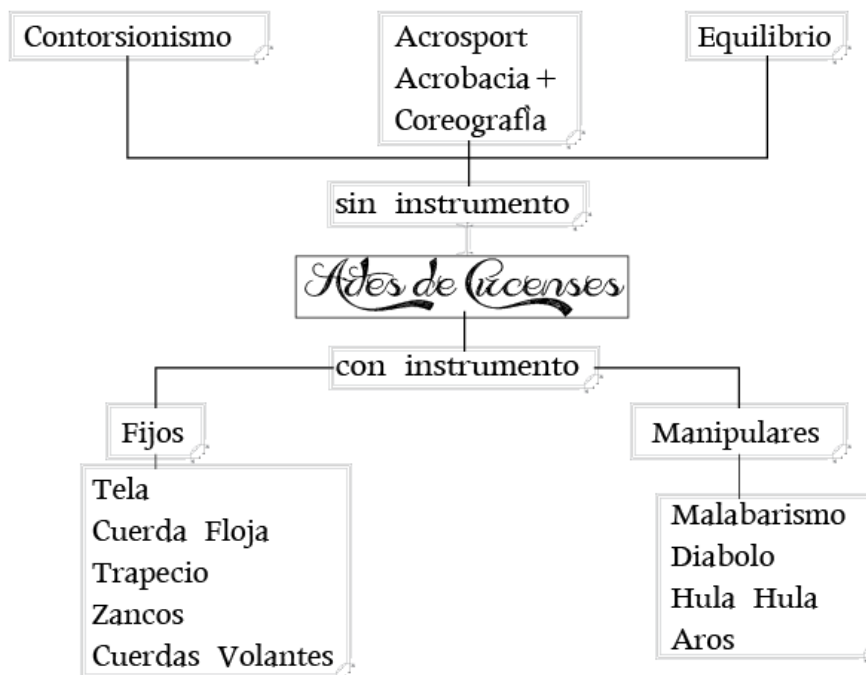

Fuente: Samantha Ortiz, Octubre 2014

Tomando como punto de partida la evolución a través del tiempo del circo y sus artes implícitas se mencionara una parte fundamental en el espectáculo, el vestuario, es así que se lo conceptualizara como:

## **2.1.5. Vestuario Teatral.**

### **2.1.5.1. Conceptualización.**

Examinar la confección de cada parte de la indumentaria que lleva un personaje, implica un análisis muy profundo sobre la morfología del cuerpo y transmutarlo en alguien o algo por medio de diversas formas, esto se convierte en el estudio de cada parte de los aspectos predominantes que se encuentren entre líneas como su realidad, psicológica social y el nivel teatral.

Precisamente la indumentaria usada por el personaje en un plano tangible dependerá de la caracterización del personaje, instaurada en torno a lo que se desea mostrar exteriormente, en este caso la comunicación se vuelve visual. Por lo tanto la percepción del observador se centra en la primera impresión que genera el actor al público.

La configuración entre el cuerpo y su nueva piel sobre el escenario se ajustan a las principales características que el personaje lo requiera en dependencia a su nueva imagen. Con el resto de los signos que operan en la puesta de escena (el cuerpo del actor, el diseño del espacio, la luz, la música y la palabra), el vestuario conforma un lenguaje visual que se articula sobre la base de diversos factores psicológicos y culturales. (Trastoy, 2006)

Esta unidad exige generar una idea central de quien es el individuo que interviene en el desenvolvimiento literario relatado, según centralicen, sus acciones y el ambiente en el que se les presente. Estos personajes han de transformarse en un prototipo de la colectividad a la cual obedezca.

Tabla 2. 4: Calificativos Vestuario Teatral

<b>Considerar calificativos de tipo:</b>	
<b>Físico:</b> <ul style="list-style-type: none"> <li>• Sexo</li> <li>• Edad</li> <li>• Contextura</li> <li>• Color de ojos, piel y cabello</li> <li>• Rasgos</li> <li>• Defectos</li> <li>• Características especiales de la vos</li> <li>• Estado de salud</li> <li>• Hábitos</li> </ul>	<b>Social:</b> <ul style="list-style-type: none"> <li>• Lugar de origen</li> <li>• Economía</li> <li>• Ocupación</li> <li>• Educación</li> <li>• Ambiente familiar</li> <li>• Preferencia política</li> <li>• Religión</li> </ul>
<b>Psicológico:</b> <ul style="list-style-type: none"> <li>• Moral</li> <li>• Filosofía</li> <li>• Aspiraciones</li> <li>• Dificultades Psicológicas</li> <li>• Genio o Carácter</li> <li>• Motivación</li> <li>• Cualidades</li> <li>• Habilidades</li> </ul>	<b>Teatral:</b> <ul style="list-style-type: none"> <li>• Detalles del Guión</li> <li>• Obra literaria</li> <li>• Posición en torno a la obra</li> <li>• Solo es un personaje</li> <li>• ¿Qué tipo de personaje es?</li> <li>• Meta del personaje (ARRAU, 1961)</li> </ul>

Fuente: Samantha Ortiz, Octubre 2014

Es entonces este proceso el que pretende resolver las interrogantes y reforzará el vínculo a la obra planteada como historia sobre un escenario, el arte dramático por excelencia contiene piezas subjetivas y objetivas, las mismas que se fusionarán hasta llegar a la culminación en la obra teatral respaldada por un equilibrio armónico.

### 2.1.5.2. Antecedentes

El principio cognoscitivo del espectador, principalmente ha servido de instrumento para generar un significado particular. Evocando a la semiología del vestuario, basándose en parámetros un tanto surrealistas; este es el caso particular del diseñador Oskar Schlemmer, cuyo vestuario tiene como fin convertir a los personajes en parte del escenario como esculturas. Claramente logrado por su formación en la Bauhaus y

la teoría de las formas. La principal muestra de esta técnica, una de las primeras sobre el escenario, se aprecian en el Ballet triádico (1929) específicamente con la Danza de Vidrio donde se relacionan el arte como la danza, la música y evidentemente el vestuario con la expresión del cuerpo.

Los personajes transportaban sobre sus cuerpos, más bien, figuras geométricas que trajes considerados en esa época vestuario, el resultado, complementar a los cuerpos con el espacio físico, el escenario. Fundirlos en una obra, que denotan los hechos de la narración teatral.

**Imagen 2. 2: El ballet triádico de Schlemmer**



Fuente: CNCA RM & ADTRES, Enero 2015

De manera vehemente el ingenio de Schlemmer se centró en el análisis e investigación para la puesta en escena de características de espacio, forma, color, ritmo, armonía, luz y movimientos donde cada elemento se relaciona en expresividad, conservando la individualidad.

El resultado será la coalición perfecta y minuciosamente creada entre el significado y el simbolismo que cada prenda traiga consigo por medio de los materiales, el color y la forma. Existen parámetros claros para este proceso:

**Contextualizar:** La época histórica

**Indicar:** El clima del lugar en que se desarrolle la acción.

**Caracterizar:** Al personaje en personalidad, estado de ánimo y aspecto físico.

Por ejemplo, a través del vestuario se puede establecer relaciones con la escenografía y con la iluminación, desde similitudes o contrastes en color, líneas y materiales; hasta relaciones entre personajes, roles o significados con el espacio. (Consejo Nacional de la Cultura y las Artes de la Región Metropolitana (CNCA RM). Agrupación de Diseñadores, Técnicos y Realizadores Escénicos (ADTRES), 2013)

Un buen vestuario debe tener en cuenta el aspecto semántico ya que, además de mostrarse, contiene un gran valor cognitivo que permite la lectura de ideas y sentimientos. (Trastoy, 2006)

La diferenciación pide que cada personaje quede perfectamente caracterizado, de tal modo la ejecución tiene como necesidad contemplar todas las posibilidades simbólicas. La interpretación física a partir de un material escrito, llega consigo el resultado de un mensaje visual. Esta fuente de información y simbolismo emite un mensaje poderoso que va más allá del lenguaje visual.

Para Maria Julia Bertotto, vestuarista Argentina con amplia trayectoria: El Diseñador parte de un guion, de una historia, de lo que quiere un director o de la variable de época. Así es evidente que cada personaje es parte de un sistema, y este sistema debe reflejarse sobre el en el traje que sea confeccionado con este fin.

El semantismo del vestuario puede estar condicionado, en algunos casos, por las convenciones genéricas, en otros, por las culturales o, simplemente, por los parámetros estéticos de cada obra en particular. (Trastoy, 2006)

La manera de interpretar la parte escrita es determinada por la percepción del receptor, enfocándose en la majestuosidad del vestuario por medio de simbolismos: colores, formas y materiales. Existen ejemplos claros de la literatura llevadas a escena que resaltan el valor emblemático de cada personaje a través de aspectos predominantes como la época, la cultura o algo meramente decorativo, sobrevalorando lo estético. Hasta lograr la relación entre el fondo del personaje y su forma real, una imagen que corrobore quien es.

### **2.1.5.3. Diseñador de Vestuario Teatral.**

La creación del vestuario consiste en la facultad que tiene el artista de buscar en sí mismo y en diferentes percepciones, la inspiración para crear elementos que pretendan extender la magia del guión representado, ya que en base a estas creaciones, el espectador establecerá un diálogo visual.

Es importante constituir una imagen basada en decisiones estéticas, como por ejemplo, conocimientos previos sobre la historia del arte, por lo tanto los trajes serán una adaptación con fundamento basado en el contexto histórico que el escritor pretende transmitir. Interviniendo en este punto la creatividad para generar una atmósfera precisa por parte del diseñador.

#### 2.1.5.4. Etapas de Proceso Creativo.

Para demostrar de una manera más didáctica se resume las etapas del proceso creativo en el siguiente cuadro:

**Tabla 2. 5: Etapas del proceso creativo**

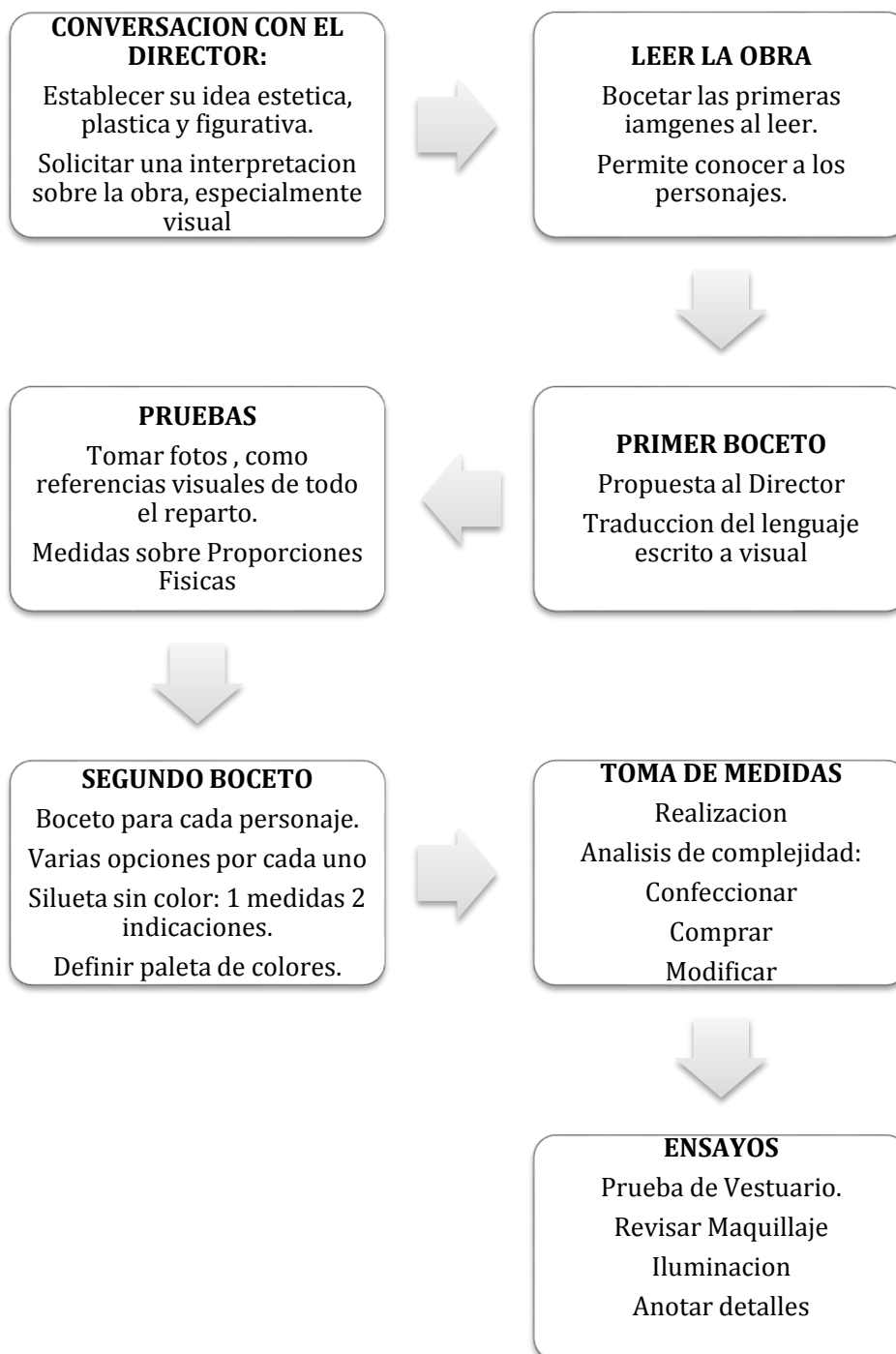

Fuente: Samantha Ortiz, Enero 2015

Las habilidades del diseñador deben estar basadas en los siguientes criterios:

- Buen lector.
- Formación sólida para garantizar soluciones técnicas.
- Conocer sobre traje histórico.
- Capacidad intuitiva sobre elementos para realizar el traje.
- Adaptarse a la época.
- Valorar los componentes escénicos.
- Generar una atmosfera personaje y escenario.

Es indispensable conceptualizar le vestuario escénico, ya se servirá de base para conformación de ideas de diseño:

#### **2.1.6. Vestuario Escénico.**

“El traje y la moda en el vestir son sus referentes; el diseño básico, su herramienta y el drama, su “alma”. Todo ello bajo una sólida interrelación en la cual formas, color, texturas deben adquirir la fuerza expresiva demandada por cada personaje en escena” (Universidad Politecnica de Madrid, 2015)

El amplio grupo de las artes escénicas se reúnen en un solo espectáculo, la manera idónea de lograrlo es generar vínculos por medio de las representaciones de simbolismos visuales. Todo esto, al integrarse, forma una imagen basada en configuraciones de elemento simbólicos.

En referencia a lo anteriormente mencionada el vestuario escénico ha evolucionando en distintas formas, siendo parte fundamental en diferentes representaciones artísticas como es el caso de:

### **2.1.6.1. Cine**

El cine como materialización de la vida en imágenes-tiempo es un dispositivo para el que el diseño de vestuario es parte fundamental: el espacio en el que suceden los acontecimientos, los cuerpos que experimentan los hechos, la luz que los delinea, las palabras, los sonidos y los vestidos, conforman un todo narrativo (Cano Ramírez, 2014)

La creación de una imagen por medio de un guion, transformar una identificación escrita entre líneas a la constitución de un personaje real, visible y comprensible para el observador estupefacto ante la pantalla que crea y transporta a otras realidades. Una representante del diseño de vestuario para el cine es:

#### **2.1.6.1.1. Elsa Schiaparelli**

La confección de los años 30 tomaba forma y el nombre de esta diseñadora de época iba tomando lugar donde la cintura volvía a su lugar, el busto se realzaba y el cabello cobraba protagonismo. Famosa por su inagotable ingenio y dueña de un carácter excepcional su obra más predominante fue su compromiso tan directo con los artistas, es evidente la influencia dadaísta y surrealista en cada creación de vestidos y sombreros extravagantes.

Dibujos Originales de Salvador Dalí y Jean Cocteau eran estampados y bordados en sus vestidos. (Köln, 2002) fueron muestra y plataforma para que ella se constituyera como la diseñadora del vestuario de películas de Hollywood.

**Imagen 2. 3: Suzanne Flon y Zsa Zsa Gabon con vestidos langosta para la película Moulin Rouge (1952)**



Fuente: Surrealismo II: Elsa Schiaparelli, Enero 2015

“Quiero ropas que hagan soñar al público, no deseo que en mis películas aparezcan vestidos que uno podría encontrar en una tienda” Cecil B. DeMille

La industria exigía y exige crear diferenciación a través del vestuario, como parte de la fantasía para capturar al espectador. A dependencia de este, la naturalidad y espontaneidad con la que el diseñador vierta su ingenio en la creación del traje, permitirá fluir de una manera dinámica la habilidad y desempeño del actor. Estos parámetros estéticos que deben ser analizados al momento de una creación.

Como se ha mencionado anteriormente, el vestuario es un eje fundamental para la interpretación de las emociones del artista, convirtiéndose, con el paso de los años, en motivo de premiación, surgiendo así los premios para los mejores vestuarios.

### 2.1.6.1.2. Oscar al mejor diseño de vestuario

Siento que la ropa es la armadura de los actores, así que cuando se la ponen eso les ayuda a volverse el personaje. (Daman, 2007 - 2012)

**Imagen 2. 4: Oscar al mejor diseño de vestuario**



Anna Karenina – Ganadora del Oscar al mejor Vestuario



Los miserables – Nominada al Oscar al mejor vestuario



The Artist – Ganadora del Oscar al mejor vestuario



Alicia en el País de las Maravillas – Ganadora del Oscar al mejor vestuario



The Young Victoria – Ganadora al Oscar al mejor vestuario



My Fair Lady – Ganadora del Oscar al mejor vestuario

Fuente: Samantha Ortiz, Enero 2015

La creación del vestuario de La Cenicienta (2015) fue una apasionante labor para la diseñadora Sandy Powell, que precedida por sus tres Oscars anteriores. Le dedica nada más que dos años a la materialización de la colección que se utilizaría para la película.

"Empecé mi investigación dos años antes de empezar a filmar, y una de las primeras cosas que hice fue fijarme en distintos periodos". Fue así como repasó la moda de entre los siglos XVI y XIX, hasta que se dio cuenta que éste último tenía bastantes toques de "hadas". Pero, a la vez, lo mezcló con algunas tendencias del periodo de 1940. (Emol, 2015)

**Imagen 2. 5: Diseños de Sandy Powell. Ganadora de tres Oscars de Vestuario**

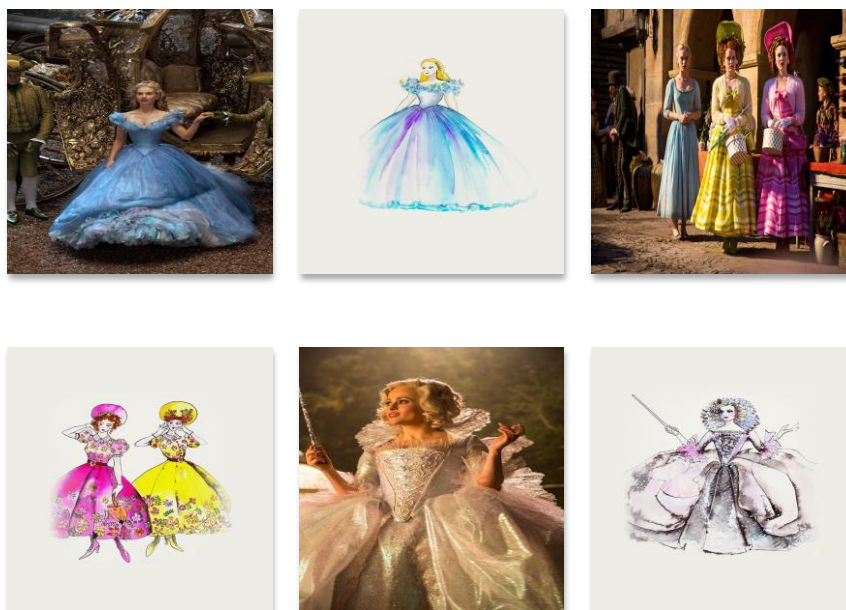

Fuente: Samantha Ortiz, Enero 2015

### **2.1.6.2. Creación de tendencias temáticas.**

Así, el cine como materialización de la vida en imágenes-tiempo es un dispositivo para el que el diseño de vestuario es parte fundamental: el espacio en el que suceden los acontecimientos, los cuerpos que experimentan los hechos, la luz que los delinea, las palabras, los sonidos y los vestidos (Cano Ramírez, 2014)

Esta estrecha relación entre el cine y la moda, crea tendencias y estas a su vez, conceptos temáticos que se adaptaran al medio y el común de los mortales tomara como conocimiento de un simbolismo ya sea emblemático o de elite social como es el caso de *Desayuno con Diamantes* (1961) esta fantasía se describe por si sola en la inmersión de la producción cinematográfica para crear un conjunto que transporte al espectador a lo que es narrado en la película.

Aportaciones de películas que han tenido tal alcance por la caracterización a través del personaje que han creado una moda de tendencia, llegando a constituirse como un concepto, este es el caso principal de diseñadores como: Chanel, Elsa Schiaparelli, Gaultier, Armani, Ralph Lauren, Yves Saint Laurent.

**Imagen 2. 6: Figurín del vestido que lucio Audrey Hepburn en desayuno con Diamantes**

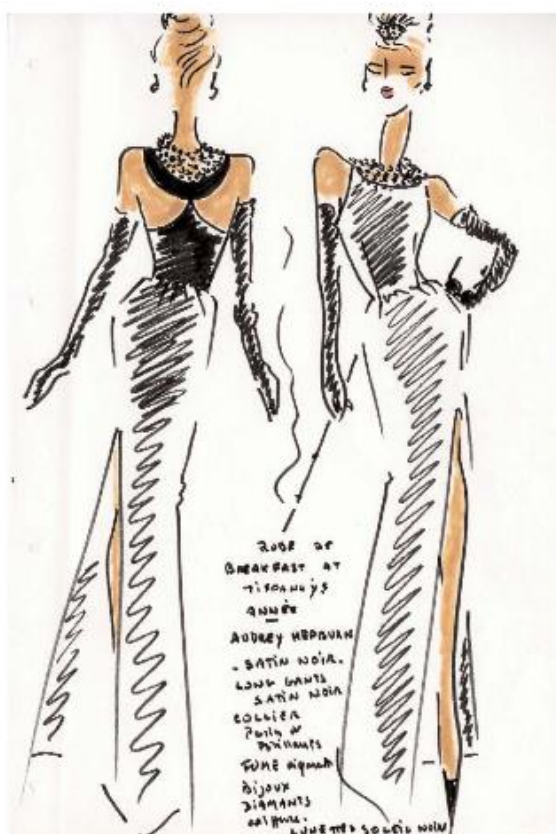

Fuente: Hubert de Givenchy, Enero 2015

Audrey Hepburn interpreto con encanto, excelencia y principalmente elegancia su papel logrando que la imagen en conjunto de ella, su personalidad expuesta en la película se grabe en la memoria universal con su vestido negro, perlas, finos guantes y tiara.

**Imagen 2. 7: Audrey Hepburn**



Fuente: ESNE, Enero 2015

Al repasar la importancia del vestuario para el desenvolviendo escénico de los artistas, toma gran importancia la interpretación del vestuario que esta a su vez se ha enfocado en las artes circenses.

### **2.1.7. Vestuario de Circo.**

Se tomara como principal y gran referente al concepto manejado por el Cirque du Soleil, para tener una idea clara de cuáles son los parámetros, que se siguen desde la creación de la historia, el desarrollo de la narrativa hasta la puesta en escena.

Este proceso, involucra al artista como parte fundamental de la estructura creada como una composición que en fondo y forma transmitan al espectador la magia del emblemático lugar, la fábrica de sueños.

Este mundo de sensaciones y emociones de tendencias y pasiones; ese mundo interactivo que todo ser humano ha olvidado que existe.

Siguiendo el precepto dictado por los creativos del Cirque du Soleil, se describe el proceso creativo para la puesta en escena de un espectáculo, tomando como referencia la presentación OVO. (Cirque du Soleil, 2015)

### **2.1.7.1. OVO**

#### **2.1.7.1.1. Narrativa**

El espectáculo más actual que se encuentra recorriendo el mundo es OVO la obra representada muestra como atmosfera un ecosistema con una extensa paleta cromática signo de la exuberante vida de los insectos, esta amplia y hermosa diversidad de su ambiente. Cada cuadro y cada escena está llena de vida y colorido, consolidado con la inmensa curiosidad al encontrar un huevo misterioso. Él que creara la interrogante sobre su ciclo de vida, manejado con mucho ánimo, amor y contrastante sentimentalismo. Ese diminuto mundo debajo de nuestros pies aparece fantásticamente para revelar su realidad caótica y pacífica, única.

#### **2.1.7.2. Creadores**

**Guy Laliberte.-** Fundador del circo , acordeonista, caminante sobre zancos, come fuegos.

**Gilles Ste-Croix.-** Guía artístico, creativo. Busca talentos.

**Debora Colker.-** Escritora directora del Lenguaje Coreográfico.

OVO refleja mi experiencia en la danza, por supuesto, pero también representa el amor que toda la vida he sentido por la música, la inspiración que me dio el deporte y la viveza que puedes descubrir en cada aspecto de la vida.

**Chantal Tremblay.-** Director de Creación. Diseñador que fusiona arquitectura, diseño gráfico y escenografía teatral.

“Uno de los grandes retos de un diseñador es recrear el entorno natural y me parece que el camino para lograrlo es interpretarlo, más que copiarlo para traducir las formas y curvas de la naturaleza para ver el mundo desde el punto de vista de los insectos”.

**Liz Vandal.-** Diseñadora de Vestuario. Habilidad para combinar sus vestuarios con el movimiento corporal, ha incursionado en creaciones artísticas en campos de la moda, el teatro, la ópera, la música.

“exploré las técnicas para transformar el material y evocar, no imitar, a los insectos, tableando, tiñendo y aplicando varios acabados a los vestuarios para darles una tercera dimensión. El resultado final es una especie de origami orgánico que simula los músculos y conchas. Este enfoque hace posible elevar los vestuarios a un nivel poético y darles evocadoras texturas”

**Fred Gérard.-** Diseñador de Equipo y Aparejos Acrobáticos

**Berna Ceppas.-** Compositor y Director Musical.

**Eric Champoux.-** Diseñador de Iluminación

**Jonathan Deans.-** Diseñador de Sonido

**Philippe Aubertin.-** Diseñador de actuación y acrobacia. Para OVO, la decisión de centrarse en la actuación humana y los números inspirados por la dinámica del mundo de los insectos fueron decididos desde el principio. Tenemos dos grandes números grupales que mezclan vuelos, el swing ruso, trampolín y Power Track”.

**Julie Bégin.-** Diseñadora de Maquillaje. (Cirque du Soleil, 2015)

### 2.1.7.3. Actos

**Acrosport.-** combinación acrobática y coreográfica.

Cinco pulgas amarillas forman esculturas acrobáticas perfectamente en equilibrio.

**Imagen 2. 8: Acrosport**



Fuente: Cirque Du Soleil, Enero 2015

**Hormigas.-** los insectos más trabajadores del reino animal muestran sus habilidades en el malabarismo con asombrosa precisión.

**Imagen 2. 9: Hormigas**



Fuente: Cirque Du Soleil, Enero 2015

**Creatura.-** baila en melodía con todas sus extremidades elásticas.

**Imagen 2. 10: Creatura**



Fuente: Cirque Du Soleil, Enero 2015

**Diávolos.-** el malabarismo a alta velocidad aparentemente imposible, una luciérnaga envía cuatro diávolos hacia el cielo y vuela a tierra firme en una coordinación magistralmente perfecta.

**Imagen 2. 11: Diávolos**



Fuente: Cirque Du Soleil, Enero 2015

**Acto de vuelo.-** El columpio ruso y silla oscilante se combinan sobre la plataforma un grupo de escarabajos impresionan con su acto aéreo.

**Imagen 2. 12: Acto de vuelo**



Fuente: Cirque Du Soleil, Enero 2015

**Orvalho.-** equilibrio con las manos. Libélula.

**Imagen 2. 13: Orvalho**



Fuente: Cirque Du Soleil, Enero 2015

**Mariposas.-** El ballet a dúo de dos mariposas que realizan un pas de deux (ejecución de pasos de manera simultánea) sobre la cuerda fija, con contorsiones y actos de vuelos.

**Imagen 2. 14: Mariposas**



Fuente: Cirque Du Soleil, Enero 2015

**Cuerda floja.-** la demostración de fuerza e imparable poder, se desafía a la gravedad sobre un cable en movimiento.

**Imagen 2. 15: Cuerda floja**



Fuente: Cirque Du Soleil, Enero 2015

**Muro.-** un total de 20 artistas corren, saltan y caminan sobre una pared vertical de 8 metros demostrando su capacidad física.

**Imagen 2. 16: Muro**



Fuente: Cirque Du Soleil, Enero 2015

#### **2.1.7.4. Trajes:**

##### **Familiarizarse con el tema**

La diseñadora admite que desde niña sintió una enorme curiosidad por el diminuto universo de los insectos, aun cuando aplasta algunos. Supo que era la oportunidad perfecta de honrar la diversidad animal.

##### **Traer a la mente no emular o plagiar**

La representación debería trasladar al espectador percibir la misma sensación de la naturaleza, posteriormente analiza la morfología de cada insecto. Esta relación favorece a la creación de los personajes.

##### **Materiales y Técnicas.**

El taller de confección en conjunto con la diseñadora investigó diversas técnicas como plisados permanentes, variedad de tinturas y acabados para generar una tercera dimensión.

### **Personajes Emblemáticos.**

Las langostas tienen protagonismo en esta obra y sus trajes artículos desmontables que de manera ilusoria forman la idea de ser más de diez.

### **Fuentes de Inspiración.**

Se basó en las creaciones de Pierre Cardin que se centra en líneas gráficas y formas geométricas fusionadas con la rigidez de material que crean un efecto orgánico planteado por Issey Miyake. (Cirque Du Soleil , Workshop, Costume, 2015)

Finalmente se conceptualiza el vestuario temático desde una perspectiva circense, es así que se lo engloba de la siguiente manera:

#### **2.1.8. Vestuario temático.**

El vestuario habla y la indumentaria es una lengua universal, conocida por todos, desde la mera necesidad de cubrir ha marcado un estilo actual basado en el tema “animal print” basado en las pieles de animales y ahora con las más innovadoras técnicas para plasmar los signos y simbolismos que la evoquen. De esta manera se plantea el desafío de contextualizar lo que representa el vestuario basado en un tema.

“En la escenología, la indumentaria alcanza categorizaciones, formas y lenguajes de representación visual acordes al espacio dramático, coexistiendo de manera determinante en las artes escénicas.” (Valdés Peña, 2010)

Se define entonces como que el vestuario temático sigue técnicas que facilitan la caracterización de un hecho o un fenómeno, como representación cultural de generar conceptos por medio de un conjunto de prendas que representen un todo.

Sobre este núcleo se desarrollara el concepto, eje de control de la creación para lograr recrear un ambiente. Para llegar a la ejecución total de este concepto el diseñador deberá valerse de conocimientos previos como el vestuario teatral ya que este se fundamenta en la caracterización de un personaje, basado en percepciones literarias.

“La moda es la última piel de la civilización” Pablo Picasso. La fusión entre cuerpo y vestuario se establece al lograr reinventarse y transformar según la necesidad del papel que se desempeñe , ya sea meramente de decoración, identificación, un mero rol o protección la dirección ha ido cambiando hasta llegar a separarse de la función únicamente y evolucionar a cubrir un ámbito sin límites, como la creación de accesorios que sirven de ornamento , emblemas de diferenciación social o de pertenecía, hasta únicamente imposiciones del mercado o algo tan común como los disfraces.

Asimismo, la investigación creativa para establecer un tema, determinara cada aspecto de la creación, se podría decir que se trata de la observación directa entre la causa y el efecto. ¿Qué es lo interesante al respecto? ¿Por qué? y ¿Cómo? estimula la creatividad, y de qué manera esto facilitara la creación de prendas ¿Existen fuentes amplias de información? Precisamente así se establecerá el hilo sobre el que se tejera la inspiración y eje conceptual.

Es así que, se planteara el origen de las ideas creativas que impulsaran el proceso creativo, para llegar a este termino con éxito se debe encontrar un equilibrio entre el pensamiento convergente que resuelve interrogantes de una manera lógica bajo parámetros pre establecidos, este será el caso al analizar la temática a usar.

Mientras que la parte creativa esta comandada por el pensamiento divergente que encuentra posibilidades infinitas de solucionar la misma interrogante, la perspectiva general más conocida es la lluvia de ideas.

A menudo se le considera como transmutación o transformación de algo que ya existe. Este punto de partida es la Influencia o inspiración de una creación. (Blume. Mark Atkinson, 2012), en base a esta idea se plantea una demostración gráfica del proceso creativo para una puesta en escena de un acto circense:

**Imagen 2. 17: Proceso creativo**



Fuente: Samantha Ortiz, Febrero 2015

## **CAPÍTULO III**

### **METODOLOGÍA**

#### **3.1. Método de la Investigación**

##### **Inductivo – Deductivo**

Se aplicara estos métodos en la investigación posterior a las observaciones y toma de contacto con los involucrados; estableciendo principios explicativos, para de esta forma abrir posibilidades de obtener deducciones que nos encaminen al cumplimiento de los objetivos anteriormente planteados.

#### **3.2. Enfoque de la investigación**

Analizar cada sentimiento y aspiración que el elenco de Circo Social tenga hará que el tiempo se detenga, que ingresemos a un mundo desconocido nuevo y totalmente diferente salido de la realidad. Será un pensamiento nuevo ver la vida desde los ojos de jóvenes llenos de sueños, aquellas luces invisibles para las personas naturales las sensaciones que cada uno guarda en su corazón, será el motivante de seguir en la búsqueda de la aplicación perfecta al tener un acercamiento a la vida debajo de una carpa de magia color y una vida encantada. Que tiende de un hilo y se sujeta entre cada acrobacia en cada salto por conservar una vida más digna llena de magia, misterio e historias únicas.

### **3.3. Modalidad básica de la investigación**

Se aplicaran los siguientes tipos de investigación:

**De campo:** Se visitara el Circo Social de Quito, ubicado sobre el Parque Bicentenario con la finalidad de toma de contacto con los protagonistas en sí de la investigación justamente en el preciso lugar donde se producen, generando adquisición de la realidad del grupo destinado para la exploración.

**Bibliográfica-documental:** La fundamentación teórica y profundizar diferentes enfoques se tomara de libros, revistas, periódicos en si medios de comunicación escrita que hayan sido publicados en los últimos cinco años.

### **3.4. Población**

La población se establece con un total de 26 personas, divididas en Apoyo (Psicológico, social y comunicación) con tres personas, tres profesores de arte y un elenco de 20 personas en performance.

### **3.5. Técnicas e instrumentos**

Se aplicara herramientas de análisis para identificar aspectos importantes relacionados con el personal circense y su interacción como el vestuario este tipo de observación será directa y muy participativa, ya que se tomara contacto directo con las actividades que ellos realizan a diario de una manera individual. Esta investigación se apoyara en un registro a manera de diario cronológico. Un análisis entendido se aplicara entrevistas personales con los miembros y directivos de la institución benéfica.

## Entrevistas

Tabla 3. 1: Entrevista al responsable Mario Alberto Sánchez Araya

<p><b>Mario Alberto Sánchez Araya</b></p> <p>Instructor Circo Social Cochimbo Chile.</p>	
<p><b>¿Cuál es su labor en el Circo Social?</b></p>	<p>Soy un artista que pone a disposición de la comunidad todo mi talento.</p>
<p><b>¿Qué considera usted que el objetivo circo social?</b></p>	<p>Lo que busca el circo social no es hacer un artista de circo específicamente, sino que aprendan valores yo cuando yo enseño tres pelotas por ejemplo no estoy enseñando solo circo. Estoy enseñando concentración, perseverancia un montón de cosas que van afinando para la vida.</p>
<p><b>¿Hasta la fecha como se manejan las presentaciones?</b></p>	<p>Oficialmente hemos tenido pocas, el lanzamiento oficial en 2012. Esa fue nuestra primera muestra, en el 2013 animamos la velada libertaria, fue divertido. El homenaje a Lenin Moreno también usamos trajes especiales. Luego hemos tenido actos en escuelas y colegios como parques de la ciudad, para tomar contacto con la sociedad.</p>
<p><b>¿Cómo definirías el vestuario que usan?</b></p>	<p>No lo tenemos el patronato San José a contribuido con uno es el de las imágenes publicitarias ya hacen años de eso y ahora improvisamos.</p>
<p><b>¿Quién confecciona lo que usan?</b></p>	<p>Nosotros mismo, es una actividad en conjunto. Por medio de lo que usamos diariamente y uno que otro accesorio. Alquilamos, pedimos y bajo nuestra idea de que llamara la atención tenemos una que otra creación.</p>
<p><b>¿Se basan en alguna inspiración para la creación de su indumentaria?</b></p>	<p>Más que una inspiración, tenemos una idea. Por ejemplo el clown tiene características que no podemos cambiar como la nariz roja.</p>
<p><b>¿Hay algunas características específicas del vestuario de circo?</b></p>	<p>Siempre la comodidad es lo más importante en actividades como las telas acrobáticas ya que no se puede tener nada que se enrede y atrapen al cuerpo, mientras que en malabarismo debe tener en cuenta la libertad de las manos. En el aro por ser una actividad en movimiento nada debes considerar. Y las mallas de circo esas son la base.</p>

Fuente: Samantha Ortiz, Marzo 2015

Tabla 3. 2: Entrevista al responsable Benjamín Ortiz

<p><b>Benjamín Ortiz.</b>          Consultor Externo, Co investigador en Universidad Andina Simón Bolívar.          Director y Actor de Accidental Compañía.          Ministerio de cultura y patrimonio.          Circo del Sol.</p>	
<p><b>¿Cuál es el principal punto de acción del Circo Social?</b></p>	<p>La contribución en la solución problemática social empelando metodología de buena vida para su reinserción</p>
<p><b>¿Por qué es visto el circo como una herramienta social?</b></p>	<p>Por lo proyectado a través del circo del malabar de la acrobacia ejercicios que nos ayuden a trabajar la solidaridad la responsabilidad, trabajo en equipo. Muchos valores que en poblaciones vulnerables pues hacen falta.</p>
<p><b>¿Hay una estructura narrativa que guie el desarrollo del show circense?</b></p>	<p>Si siempre, debemos partir de algo ya sean obras o solo líneas coreográficas. Que hagan una estructura de desarrollo para que cada uno este consiente de ¿Qué? Y ¿Cuándo?</p>
<p><b>¿Cuál es la temática más correcta para una puesta en escena?</b></p>	<p>Una que muestre un deslumbre total de las artes circenses, una adaptación depende entre movimiento visual y lo esencial que lleve un mensaje claro y con connotación social.</p>
<p><b>¿Personalmente has soñado con una obra o temática específica para adaptar al circo?</b></p>	<p>Si las obras de ficción son mis favoritas pero sus mensajes no es el más indicado para el circo social.</p>
<p><b>¿Existen materiales específicos para el vestuario de circo? ¿Cuáles?</b></p>	<p>Si los más elásticos, brillantes y que no se desgaren en contacto con los artefactos de utilería.</p>
<p><b>Basado en su experiencia artística ¿Cuáles son las principales características a considerar al crear un vestuario de circo?</b></p>	<p>Resistencia al movimiento          Considerar que se debe lavar          Que no tenga cosas que se sujeten          No cierres</p>

Fuente: Samantha Ortiz, Marzo 2015





### **3.5.1.1. Análisis de la información obtenida en las entrevistas**

La toma de contacto con dos de los representantes oficiales del Circo Social Ecuador genero una idea más exacta de la realidad que ellos viven más allá de la estructura constituida por el patronato San José, estos dos artistas. Amantes de lo que hacen en su máxima esencia. Expresan la finalidad de la metodología pedagógica compartida por medio de las artes circenses y es evidente el amor que Mario pone en sus palabras, le duele pensar que no han podido atender necesidades imprescindibles como el vestuario ya que eso llama al público, para seguir con el ciclo interminable de compartir conocimiento. Un conocimiento infinito e incontable.

La información detallada de cada presentación previa y los conceptos que se han manejado previamente servirá de punto de arranque a la propuesta, esta guía establece pautas como la comodidad y el manejo corporal que se tiene según cada número circense, al igual que los materiales que hasta ahora han sido predispuestos únicamente por estética mas no por funcionalidad, limitando significativamente la ejecución física. En su completa plenitud ya que no contempla la elasticidad, el tipo de costuras y acabados y no están concebidos para resistir, tales movimientos. Y mucho más si nadie pensó detenidamente en el vestuario, esta referencia se le atribuye el principal objetivo propuesto ya que cada año se realiza la clausura de un nuevo semillero sin mayor realce que el que como una gran familia pueden lograr o improvisar. Al brindar una alternativa concebida bajo parámetros de análisis, investigación y fundamento se contribuirá en la formación de una nueva sociedad por medio de lo que ahora el nuevo artista con capacidad técnica ama el diseño.





## Fichas de Observación

Tabla 3.3: Ficha de observación – Primera Puesta en Escena del Circo Social.

	
Obra :	YO TAMBIÉN QUIERO JUGAR
Promoción :	SEMILLEROS 1 Y 2 2013 (QUITO), 22 de octubre del 2013
Responsable:	Instructor. Mario Alberto Sánchez Araya
Recursos:	Propios X Gubernamentales Otros
<b>ESTRUCTURA NARRATIVA.</b>	
Realidad X	Ficción
Duración:	45 Minutos
Personajes en Escena:	20 Personas
<b>ESCENOGRAFÍA.</b>	
Escenario :	Abierto Cerrado X (Teatro)
Música: Si	Iluminación: Si
<b>ARTES CIRCENSES.</b>	
Aéreos: X      Equilibrios: X	Acrobacias: X      Malabares : X
Contact Ball X Rolling (Multiball) X Monociclo Clavas Fuego Hula hula Tela acrobática XX	Clown X Zancos X Break dance Gimnasia Acrobacias X Líneas coreográficas X Cuerdas
<b>Observaciones :</b> En los materiales se usa solo telas que cuentan con elasticidad	
	
	

Fuente: Samantha Ortiz, Marzo 2015

Tabla 3.4: Ficha de observación – Animación Velada Libertaria

			
Obra :	Animación Velada Libertaria		
Promoción :	Presidencia de la República del Ecuador/10 de Agosto del 2013		
Responsable:	Instructor. Mario Alberto Sánchez Araya		
Recursos:	Propios Gubernamentales X Otros		
<b>ESTRUCTURA NARRATIVA.</b>			
Realidad	Ficción X		
Duración:	3 horas		
Personajes en Escena:	15 personas		
<b>ESCENOGRAFÍA.</b>			
Escenario :	Abierto X Cerrado		
Música	Iluminación		
<b>ARTES CIRCENSES.</b>			
Aéreos	Equilibrios	Acrobacias X	Malabares X
Contact Ball X	Rolling (Multiball)	Monociclo X	Clown
Clavas X	Fuego	Hula hula	Zancos
Tela acrobática			Break dance
			Gimnasia X
			Acrobacias X
			Líneas coreográficas
			Cuerdas
<b>Observaciones : Trajes de Época (Alquilados)</b>			
			
			

Fuente: Samantha Ortiz, Marzo 2015

Tabla 3.5: Ficha de observación – Presentación Circense en el 60 y piquito















			
Obra :	Presentación Circense en el 60 y piquito		
Promoción :	Quito, (Ecuador) 21 de julio del 2014.		
Responsable:	Instructor. Mario Alberto Sánchez Araya		
Recursos:	Propios X Gubernamentales Otros		
<b>ESTRUCTURA NARRATIVA.</b>			
Realidad	Ficción		
Duración:	1 hora		
Personajes en Escena:	3 personas		
<b>ESCENOGRAFÍA.</b>			
Escenario :	Abierto X Cerrado		
Música	Iluminación		
<b>ARTES CIRCENSES.</b>			
Aéreos	Equilibrios X	Acrobacias	Malabares X
Contact Ball X		Clown	
Rolling (Multiball)		Zancos	
Monociclo X		Break dance	
Clavas X		Gimnasia	
Fuego		Acrobacias	
Hula hula		Líneas coreográficas	
Tela acrobática		Cuerdas	
<b>Observaciones :</b> Vestuario Típico formal			
			
			

Tabla 3. 6: Ficha de observación - Presentación Artística, Hogar de la Fe

	
Obra :	Presentación Artística, Hogar de la Fe
Promoción :	Quito, (Ecuador) 07 de julio del 2014.
Responsable:	Instructor. Mario Alberto Sánchez Araya
Recursos:	Propios Gubernamentales X Otros
<b>ESTRUCTURA NARRATIVA.</b>	
Realidad X	Ficción
Duración:	1 horas
Personajes en Escena:	7 personas
<b>ESCENOGRAFÍA.</b>	
Escenario :	Abierto Cerrado X
Música	Iluminación
<b>ARTES CIRCENSES.</b>	
Aéreos X      Equilibrios	Acrobacias X      Malabares X
Contact Ball Rolling (Multiball)X Monociclo X Clavas X Fuego Hula hula Tela acrobáticaX	Clown Zancos Break dance X Gimnasia Acrobacias X Líneas coreográficas X Cuerdas
<b>Observaciones:</b> Uso de tirantes y pantalones de tela semi-rígidos.	
	
	

Fuente: Samantha Ortiz, Marzo 2015

Tabla 3.8: Ficha de observación – Día Mundial del Malabarista.

	
Obra :	Día Mundial del Malabarista.
Promoción :	Quito (Ecuador) 17 de junio del 2014.
Responsable:	Instructor. Mario Alberto Sánchez Araya
Recursos:	Propios Gubernamentales X Otros
<b>ESTRUCTURA NARRATIVA.</b>	
Realidad X	Ficción
Duración:	Todo el día
Personajes en Escena:	40 Personas
<b>ESCENOGRAFÍA.</b>	
Escenario :	Abierto X(Hangar) Cerrado
Música:	Iluminación:
<b>ARTES CIRCENSES.</b>	
Aéreos: X      Equilibrios: X	Acrobacias: X      Malabares : X
Contact Ball Rolling (Multiball) Monociclo X Clavas X FuegoX Hula hula Tela acrobática XX	Clown Zancos Break dance Gimnasia X Acrobacias X Líneas coreográficas X Cuerdas
<b>Observaciones :</b> En los materiales se usa solo telas que cuentan con elasticidad	
	
	

Fuente: Samantha Ortiz, Marzo 2015

### **3.5.1.2. Análisis de la información obtenida en la observación**

Los espectáculos tomados como referencia de la investigación, muestran por si solos la falta de atención en aspectos de relevancia como por ejemplo al no prestar especial atención a materiales como la gabardina y en muchos casos lino en la creación de trajes se está limitando el desenvolvimiento corporal. De igual forma los colores no guardan concordancia con los artefactos de utilería. Es evidente que la primera puesta en escena, es la única creación que caracteriza mínimamente a los personajes de la obra, mientras que las demás presentaciones, incluso han llegado a ser alquiladas por el limitado soporte económico con el que cuentan. El tiempo de cada show oscila entre una a dos horas como máximo, y casi la mayoría de presentaciones cuenta con el elenco completo que son regularmente 20 personas, cada una de ellas tiene un amplio conocimiento en todas las artes circenses pero se destacan habilidades como el contac ball, malabarismo con clavav, tela acrobática y trapecio.

Se debe asumir especial responsabilidad absoluta de lograr que el vestuario, sea la piel de cada protagonista del circo fundamentado en la observación de caracterización de personaje, adaptabilidad al arte circense, materiales, confección y acabados contemplando la finalidad de la prenda conjugada con los artículos de utilería.

## **3.6. Conclusiones y Recomendaciones de la Investigación**

### **3.6.1. Conclusiones**

- La observación ratifico la necesidad sobre la creación de un vestuario ante la absoluta falta de él, ya que la última referencia data hace un año atrás como mínimo, y este no guardaba ningún parámetro de diseño o noción de un personaje circense.
- Las actividades o habilidades circenses más usadas sobre el escenario son a nivel aéreo, de equilibrios, acrobacia y malabares. Mientras que los de mayor de dificultad por transporte de utilería son el aro, fuego y mástil chino.
- Se proporciona la completa predisposición por parte del elenco para pruebas, aportación de necesidades y gusto estético al momento de idealizar la propuesta.
- El tema no será un limitante para la creación coreográfica, el elenco Social se adaptara fácilmente a sus personajes y vestuarios ya que el mundo está hecho para una creación nueva cada segundo. Transformándose en una herramienta de comunicación visual.

### **3.6.2. Recomendaciones**

- Considerar la variabilidad de asistencia y disponibilidad de tiempo de los integrantes del elenco del Circo Social, para la estructura de creación.
- Será de valiosa importancia establecer cuál será el arte circense que más se adapte a la caracterización de personaje ya que de este dependerá el sentido que tomara la planificación de la línea de vestuario.
- Se debe absorber y documentar cada detalle para utilizarlo como referencia de ideas e inspiración en la etapa de bocetaje, al igual que texturas materiales y mecanismos que reflejen concordancia.
- Examinar fuentes potenciales de información e inspiración de la temática de muestra a usar, proporcionando un punto de partida específico y claro.

## **CAPITULO IV**

### **PROPUESTA**

#### **4.1. Tema**

Vestuario temático para el elenco del Circo Social.

#### **4.2. Antecedentes**

La propuesta se llevará a cabo basándose en la historia del libro “El Principito”, el cual a través de un análisis previo ha sido elegido por el mensaje que este conlleva, esta historia trata temas en un contexto filosófico muy profundos acerca del sentido de la vida, amistad, amor y pérdida; los cuales van de la mano con la iniciativa del Circo Social. Para esto es preciso realizar un análisis de cada uno de los personajes con sus características tanto físicas, sociales y psicológicas; de igual manera es importante recalcar la época en la que fue escrita, ya que al ser una historia desarrollada en los años 40 se encontraba atravesando la Segunda Guerra Mundial; lo cual trasciende notablemente su argumento y significado para las personas tanto de aquellas épocas como para las personas en la actualidad. Cada uno de los miembros del elenco denota circunstancias y características particulares para lo cual se buscará un simbolismo a cada uno según la inspiración, su caracterización y el mensaje que este debe emitir, y así lograr concebir al personaje que con el apoyo de los parámetros de adaptabilidad serán constituidos, a parte contarán con una propuesta de apoyos escenográficos que ensamblarán integralmente al elenco, conjunto que plasmará la puesta en escena de la obra convirtiendo la fantasía en algo real pero dejando a la mente volar a través de este arte.

### **4.3. Objetivo**

Diseñar una línea de vestuario para la obra “Baobabs” del Circo Social.

### **4.4. Brief**

#### **¿Qué voy hacer?**

Se realizará la propuesta de diseño del vestuario temático de la obra “Baobabs” inspirada en el libro “El Principito” para el Circo Social.

#### **¿Para qué lo voy hacer?**

La finalidad del proyecto es diseñar la propuesta del vestuario que caracterice a los personajes de la obra, que brinden una buena comunicación visual y se conviertan en una extensión de su arte expresando sentimientos y emociones con un mensaje constructivo y edificante tanto para las personas del circo como para sus espectadores.

#### **¿Por qué lo voy hacer?**

Se ha optado por realizar esta propuesta ya que el Circo Social no cuenta con el vestuario adecuado que plasme por lo menos una obra, impidiendo y limitando su puesta en escena ya esta no es la óptima para transmitir claramente el mensaje. Con esta propuesta se quiere atraer y captar más público que disfrute de este arte generando más ingresos y este circo tenga mayor acogida tanto para estas personas como para que las personas vulnerables se interesen y quieran formar parte de él y puedan mejorar su calidad de vida.

### **¿Para quién lo voy hacer?**

La propuesta de esta investigación está dirigida al elenco del Circo Social, con el fin de mejorar su calidad escenográfica y poder transmitir de mejor manera su mensaje social.

### **¿Dónde lo voy hacer?**

Este proyecto se desarrolla para el Circo Social en la ciudad de Quito, provincia de Pichincha, Ecuador.

### **¿Cuántas personas conforman el elenco?**

Cada programa recibe un número indeterminado de aspirantes a ser parte del elenco, siendo un número aproximado a 20 personas las que logran culminar y formar parte de la presentación final.

## **4.5. Desarrollo de la propuesta.**

### **4.5.1. Propuesta de Indumentaria Teatral.**

#### **4.5.1.1. Fuente temática**

Encontrar la chispa adecuada que encienda el proceso creativo y establecer un punto de partida debe ser objeto de búsqueda, selección y análisis para determinar el tema ideal. Con este objetivo será necesario establecer pautas específicas como el mensaje que lleva consigo, ya que se busca ser parte de un proceso de comunicación, que transmita esperanza de una vida, un país y un mundo mejor. Donde todos los sueños se cumplen con sacrificio y entrega, misión del Circo Social.

## 1. Selección Conceptual : Libro

- **Título:** El Principito
- **Autor:** Antoine de Saint-Exupéry.
- **Género:** Cuento (Novela Filosófica – Literatura infantil)

Observaciones del Libro Impreso: Única edición autorizada por los herederos de Saint-Exupéry e ilustrada con los dibujos originales del autor.

**Nota:** Se puede tratar de una fuente literaria, libreto, guion o interpretación para crear la producción teatral que guía la puesta en escena.

- **Época:** Se refiere a la época en la que se desarrolla la narración.

El problema militar era el principal acontecimiento en 1940, la Segunda Guerra Mundial. El conflicto más mortífero en la historia de la humanidad.

- **País:** Francia
- **Ambientación:** B612 y Tierra.

## 2. Comprensión de Argumento: Mensaje

El principito crea una reflexión del por qué y el para qué vivimos, este esfuerzo, sacrificio, y tiempo que dedicamos a desarrollar nuestras aptitudes y relaciones personales con vínculos de amor y amistad, y que todo ello tiene una recompensa en forma de satisfacción, alegría, esperanza e ilusión; Acciones invisibles, porque lo esencial y lo que nos embellece es invisible a los ojos.

### 3. Determinar personajes

**Tabla 4. 1: Personajes**

Principales: - El Principito -Aviador	Parte del Escenario: -Baobabs -Estrellas -Cada Planeta
Secundarios: -Flor - Rey -Vanidoso -Bebedor -Hombre de Negocios -Farolero -Geógrafo -Zorro -Serpiente	

Fuente: Samantha Ortiz, Marzo 2015

### 4. Escenas

**Tabla 4. 2: Escenas**

<b>Escena 1</b>	<b>Encuentro entre el Principito y el aviador.</b>
Escena 2	El principito visita a un rey. Muestra la autoridad ejercida ideal: no ordena cosas irrealizables y sus mandatos son acordes con la competencia y las posibilidades que tiene a quien lanza la orden, por lo tanto el sobreaño solo pide lo posible.
Escena 3	Visita el planeta de un avaro, que representa el capitalismo en las personas. Con él ve las consecuencias directas de una obsesión por el reconocimiento social: arrogancia, soledad, egocentrismo.
Escena 4	Visita al hombre de negocios que está obsesionado con el poder y ser más rico, su fanatismo desmedido lo hacen dejar de lado percibir las cosas verdaderamente importantes.
Escena 5	Un farolero representa al personaje más humano, que muestra una fidelidad hacia su trabajo y su labor, pero a la vez piensa en el mismo y en su tiempo.
Escena 6	El planeta dedicado al conocimiento, contiene a un geógrafo. El con su infinita sabiduría la curiosidad del ser humano de lo que lo rodea.
Escena 7	El zorro la representación de uno de los vínculos más ansiados por los seres humanos, la amistad y la dependencia que eso causa. Al crear lazos fraternos.
Escena 8	Su rosa, la única en su planeta viene a su mente. Y la gran responsabilidad que tiene al amarla.
Escena 9	El principito planea emprender un largo viaje de retorno y la serpiente lo guía en la búsqueda de sentido de su vida.

Fuente: Samantha Ortiz, Marzo 2015

## 5. Caracterización de personajes

Tabla 4. 3: Caracterización de personajes

#	Personaje		Edad	Sexo	Rasgos	Simbolismo
1	El Principito	Protagonista	Niño	Masculino	Niño de Cabellera Dorada	Solitario
2	Aviador	Narrador	40 Aprox.	Masculino	Piloto que guía aeronaves en vuelo	Humano
3	Flor		Rosa	Femenino	Tipo de arbustos espinosos (4) y florido	Amor
4	Rey			Masculino	Vestido de purpura y manto de Armiño	Autoridad
5	Vanidoso			Masculino	Sombrero Curioso, el mejor vestido.	Orgullo
6	Hombre de Negocios		54	Masculino	Cigarro apagado, dueño de las estrellas	Opulencia
7	Farolero			Masculino	Anuncia el día y la noche cada segundo	Tiempo
8	Geógrafo		Anciano	Masculino	Sabio, conoce donde se encuentra todo	Sabiduría
9	Zorro			Masculino	Salvaje, Fennéc	Amistad
10	Serpiente			Femenino	Amarilla, resuelve enigmas	Muerte
<b>TERCEROS PERSONAJES</b>						
	Estrellas				Pequeñas cosas doradas, que hacen soñar	
	Rosas				Jardín	
	Baobabs				Árboles que destrazan el planeta con sus raíces	
	Elefantes				Comen Baobabs	

Fuente: Samantha Ortiz, Marzo 2015

## 6. Adaptación





**Tabla 4. 4: Adaptación**

<b>Personaje</b>	<b>Descripción</b>	<b>Actuación</b>	<b>Arte Circense</b>	<b>Genero</b>
<b>El Principito</b>	Protagonista interactúa con todos los personajes y visita varios planetas que representan las imperfecciones humanas.	Decidir y entender todo	Malabares : Clavas (Planetas)	Masculino
<b>Aviador</b>	Se pierde en el Desierto e intenta arreglar su avión mientras narra sus vivencias con el mágico ser: El Principito	Explicar muchas cosas	Contact Ball	Masculino
<b>Flor</b>	La representación de que el tiempo que pasas junto a alguien constituye porque es importante. Su gran amor			Femenino
<b>Rey</b>	Permanece sentado sobre su trono mientras explica su enorme poder y autoridad absoluta para pedir lo imposible.	Necesita un trono	Monociclo	Masculino
<b>Vanidoso</b>	Representa la belleza en su máxima expresión y puede llegar a deslumbrar a la gente por su apariencia y sobredimensionada confianza en el mismo.	Siempre está en lo alto y mira para abajo a todos.	Tela Acrobática	Femenino
<b>Hombre de Negocios</b>	Se encuentra muy cerca de las estrellas y solo hace cálculos sobre sus máximas posesiones.	Aéreo por tener que estar cerca de las estrellas	Zancos	Masculino
<b>Farolero</b>	Quiere concordar el tiempo con la luz, y ese es su trabajo ser la luz que anuncia el día.	Irradia luz, Aros	Hula Hula	Femenino
<b>Geógrafo</b>	Él estudia las actividades humanas en la superficie terrestre y de su composición física. Siempre y cuando sean eternas	Nunca se ha movido de su planeta. Gira en él.	Aro	Masculino
<b>Zorro</b>	Describe las razones por las que quiere ser domesticado, mostrando la naturaleza a su alrededor con mucha agilidad.	Destreza de movimiento	Break Dance	Masculino
<b>Serpiente</b>	Con destreza máxima característica de este animal se escurre como arena entre los dedos.	Agilidad	Contorsionismo	Femenino

Fuente: Samantha Ortiz, Marzo 2015

## 7. Estructura Visual

Tabla 4. 5: El Principito

El Principito	Protagonista interactúa con todos los personajes y visita varios planetas que representan las imperfecciones humanas.	Decidir y entender todo	Malabares Clavas (Planetas)	Masculino
				<p><b>Notas:</b> Mantener las manos libres, disponer bolsillos para utilería. 3 clavav</p>

Fuente: Samantha Ortiz, Marzo 2015





Tabla 4. 6: Aviador

Aviador	Se pierde en el Desierto e intenta arreglar su avión mientras narra sus vivencias con el mágico ser: El Principito	Explicar muchas cosas	Contact Ball	Masculino
---------	--	-----------------------	--------------	-----------



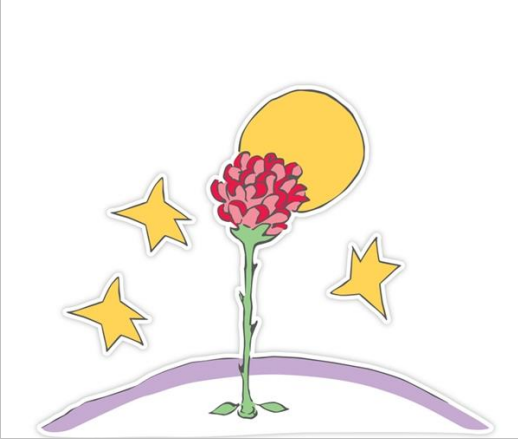



Fuente: Samantha Ortiz, Marzo 2015

Tabla 4. 7: Flor

<b>Flor</b>	La representación de que el tiempo que pasas junto a alguien constituye porque es importante. Su gran amor	Cuerda floja		Femenino
				





Fuente: Samantha Ortiz, Marzo 2015

Tabla 4. 8: Rey

Rey	Permanece sentado sobre su tono mientras explica su enorme poder y autoridad absoluta para pedir lo imposible.	Necesita un trono	Monociclo	Masculino
<p><i>Sólo hay que pedir a cada uno, lo que cada uno puede dar.</i></p> 				
				



Fuente: Samantha Ortiz, Marzo 2015

Tabla 4. 9: Vanidoso

Vanidoso	Representa la belleza en su máxima expresión y puede llegar a deslumbrar a la gente por su apariencia y sobredimensionada confianza en el mismo.	Siempre está en lo alto y mira para abajo a todos.	Tela Acrobática	Femenino
				
				





Fuente: Samantha Ortiz, Marzo 2015

**Tabla 4. 10: Hombre de Negocio**

<b>Hombre de Negocios</b>	Se encuentra muy cerca de las estrellas y solo hace cálculos sobre sus máximas posesiones.	Aéreo por tener que estar cerca de las estrellas	Zancos	Masculino
				
				

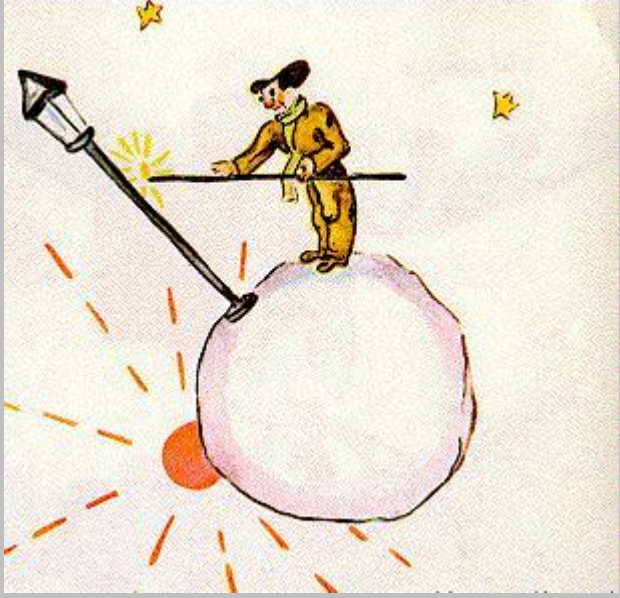

Fuente: Samantha Ortiz, Marzo 2015

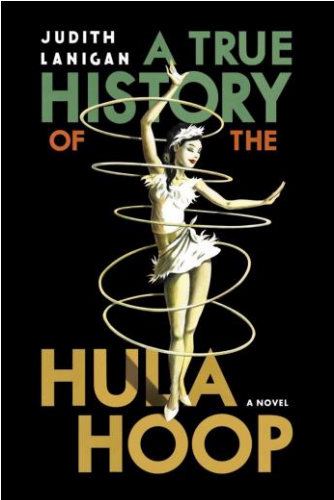
Tabla 4. 11: Farolero

<b>Farolero</b>	Quiere concordar el tiempo con la luz, y ese es su trabajo ser la luz que anuncia el día.	Irradia luz, Aros	Hula Hula	Femenino
		 		



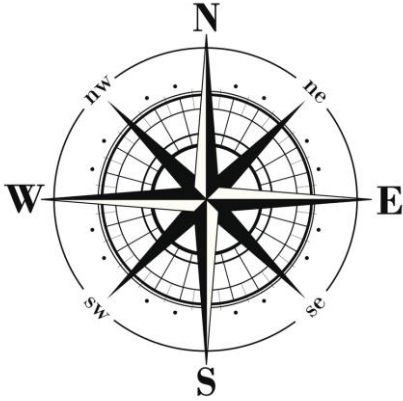

Fuente: Samantha Ortiz, Marzo 2015

Tabla 4. 12: Geógrafo

<b>Geógrafo</b>	Él estudia las actividades humanas en la superficie terrestre y de su composición física. Siempre y cuando sean eternas	Nunca se ha movido de su planeta. Gira en él.	Aro	Masculino
				
				

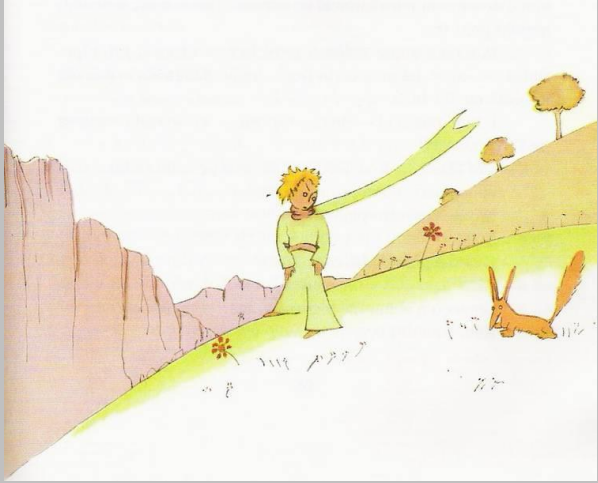



Fuente: Samantha Ortiz, Marzo 2015

Tabla 4. 13: Zorro

<b>Zorro</b>	Describe las razones por las que quiere ser domesticado, mostrando la naturaleza a su alrededor con mucha agilidad.	Destreza de movimiento	Break Dance	Masculino
				

Fuente: Samantha Ortiz, Marzo 2015

Tabla 4. 14: Serpiente

Serpiente	Con destreza máxima característica de este animal se escurre como arena entre ldedos.	Agilidad	Contorsionismo	Femenino
				
				

Fuente: Samantha Ortiz, Marzo 2015

## 4.6. Diseño y Propuesta

### 4.6.1. Caratula de la Propuesta

Imagen 4. 1: Caratula de la Propuesta

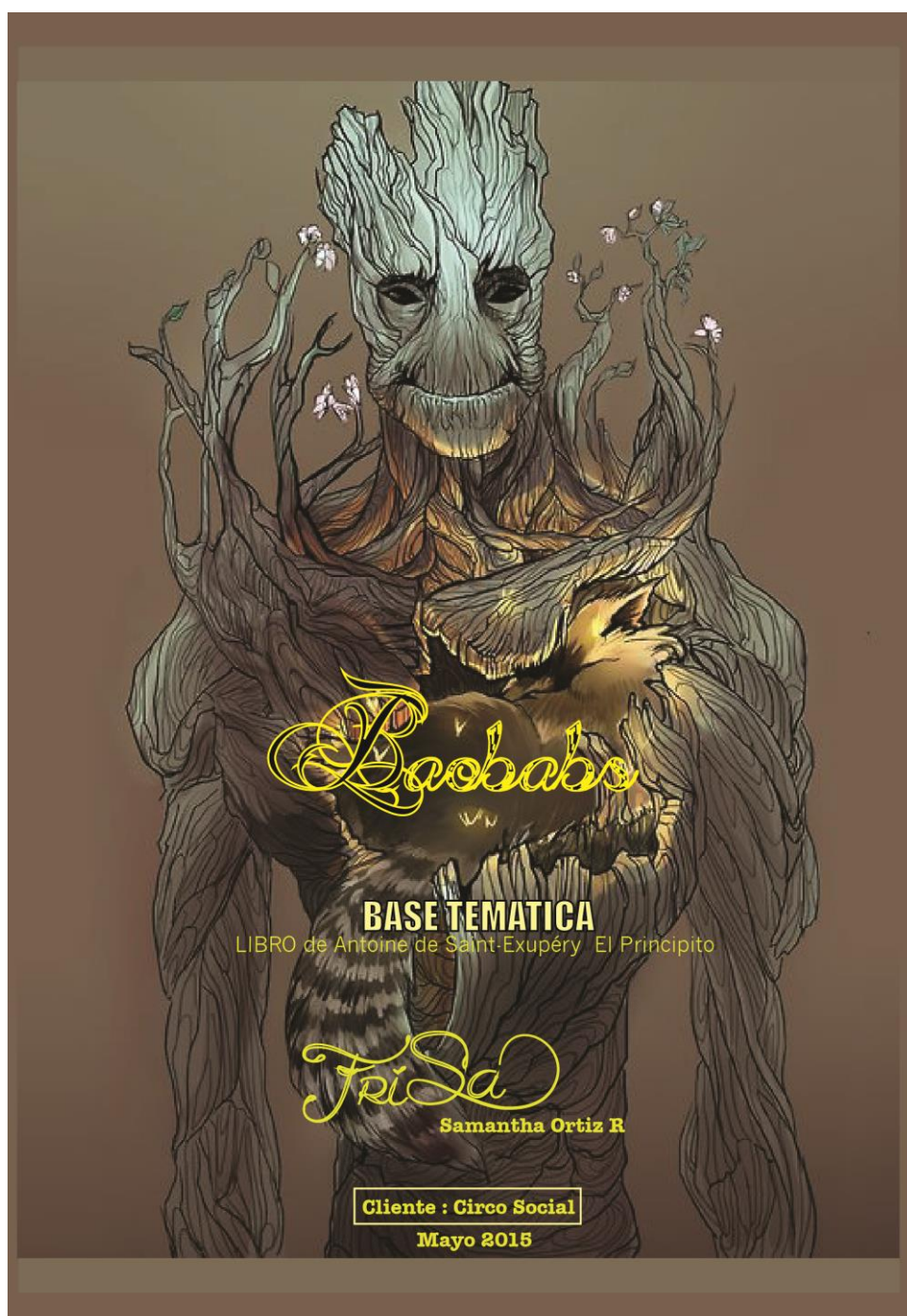

Fuente: Samantha Ortiz, Abril 2015

#### 4.6.2. Parámetros de Colección

Tabla 4. 15: Parámetros de Creación

PARAMETROS DE CREACION	
<i>Baobabs</i>	
BASE TEMATICA:	LIBRO de Antoine de Saint-Exupéry El Principito
MENSAJE:	lo esencial es invisible a los ojos, que no se ve bien más que con los ojos del corazón
ELENCO:	Circo Social
OCASION DE USO:	presentaciones en interior y exterior
OBRA:	Baobabs Adaptacion Temática del libro El Pricipito
TECNICAS CIRCENES:	

## 4.6.3. Afiche Promocional

Imagen 4. 2: Afiche Promocional

**CIRCO SOCIAL PRESENTA:**

21 de Mayo  
18h00  
Entrada Gratuita

*Bachabs*

*Una historia de Aristad...*  
En el Parque Bicentenario, en el antiguo hangar

Auspiciador por :

QUITO  
ALCALDIA

PATRONATO  
SAN JOSÉ  
QUITO

LA LIBER  
THE LIBERATION

*FriSa*  
Vestuario

Fuente: Samantha Ortiz, Abril 2015

#### 4.6.4. Base temática

Imagen 4. 3: Baobabs



Fuente: Samantha Ortiz, Abril 2015

#### 4.6.5. Ilustración Serpiente



Imagen 4. 4: Serpiente



Fuente: Samantha Ortiz, Abril 2015

## 4.6.6. Fichas Serpiente

Tabla 4. 16: Ficha técnica N° 1 - Serpiente



REF: S001

# FICHA TECNICA

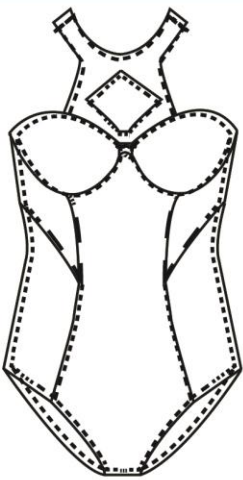
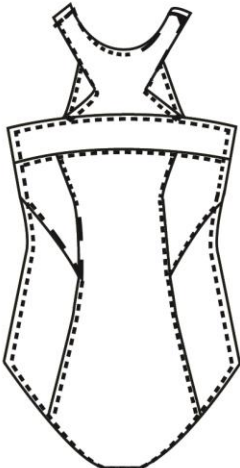
**DIBUJO PLANO**

DELANTERO
POSTERIOR



**PATRONAJE**

DELANTERO
POSTERIOR

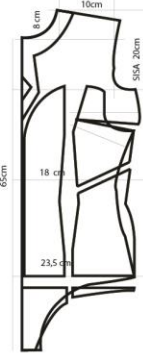
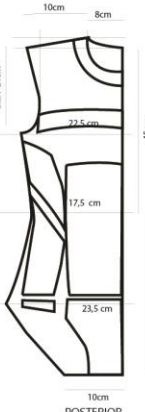
PERSONAJE: Serpiente	
RANGO: Femenino	
DEPORTE: Contorsionismo	
TIPO DE PRENDA: Leotardo	
TALLA: Small	
UTILERIA: NO	
<b>MATERIALES</b>	
TELAS	COLOR
Lamé	●
Lamé	●
Tafetan	●
<b>INSUMO</b>	
HILO	Calibre 80
ELASTICOS	
BROCHES	
<b>MAQUINARIA</b>	
RECTA	1 HILOS
OVERLOCK	4 HILOS
RECUBRIDORA	





Tabla 4. 17: Ficha Patronaje N° 1 - Serpiente

# FICHA PATRONAJE

REF: S001

PERSONAJE: Serpiente

RANGO: Femenino



TIPO DE PRENDA: Leotardo

TALLA: Small

UTILERIA: No

PROCESOS

1 Coser el total de piezas laterales, delantero y posterior
MAQUINA RECTA
2 Embolzar cuello
MAQUINA OVERLOCK Y RECTA
3 Colocar Malla interna
MAQUINA OVERLOCK Y RECTA
4 Unir por Costado
MAQUINA OVERLOCK
5 Pegar cuello y delantero
MAQUINA OVERLOCK
6 Unir laterales, realizar respunte
MAQUINA OVERLOCK Y RECTA
7 Coser refuerzo panty
MAQUINA RECTA
8 Colocar gafetes
MANUAL

Fuente: Samantha Ortiz, Abril 2015

Tabla 4. 18: Ficha técnica N° 2 – Serpiente







# FICHA TECNICA

DIBUJO PLANO

REF: S001



DELANTERO



POSTERIOR



**PATRONAJE**

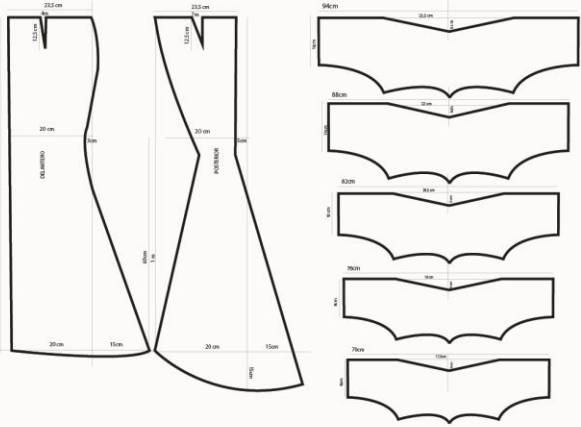

**PERSONAJE:** Serpiente

**RANGO:** Femenino



**DEPORTE:**  
Contorsionismo

**TIPO DE PRENDA:**  
Falda Sirena

**TALLA:** Small

**UTILERIA:** NO

**MATERIALES**

TELAS	COLOR
Lamé	
Lamé	
Tafetan	

**INSUMO**

HILO	Calibre 80
ELASTICOS	
BROCHES	

**MAQUINARIA**

RECTA	1 HILOS
OVERLOCK	4 HILOS
RECUBRIDORA	





Tabla 4. 19: Ficha patronaje N° 2 – Serpiente

# FICHA PATRONAJE

REF: S001

PERSONAJE: Serpiente

RANGO: Femenino



TIPO DE PRENDA:  
Falda Sirena

TALLA: Small

UTILERIA: No

PROCESOS

	1 Coser individualmente las piezas sobrepuestas.
	MAQUINA RECTA
	2 Enbolzar cada una
	MAQUINA OVERLOCK Y RECTA
	3 Colocar falso de pelón
	MAQUINA OVERLOCK Y RECTA
	4 Realizar respunte
	MAQUINA RECTA
	5 Pegar en secuencia con molde abierto
	MAQUINA RECTA
	6 Unir laterales, realizar respunte
	MAQUINA OVERLOCK Y RECTA
	7 Coser cinturón
	MANUAL
	8 Colocar gafetes
	MANUAL





Tabla 4. 20: Ficha técnica N° 3 – Serpiente

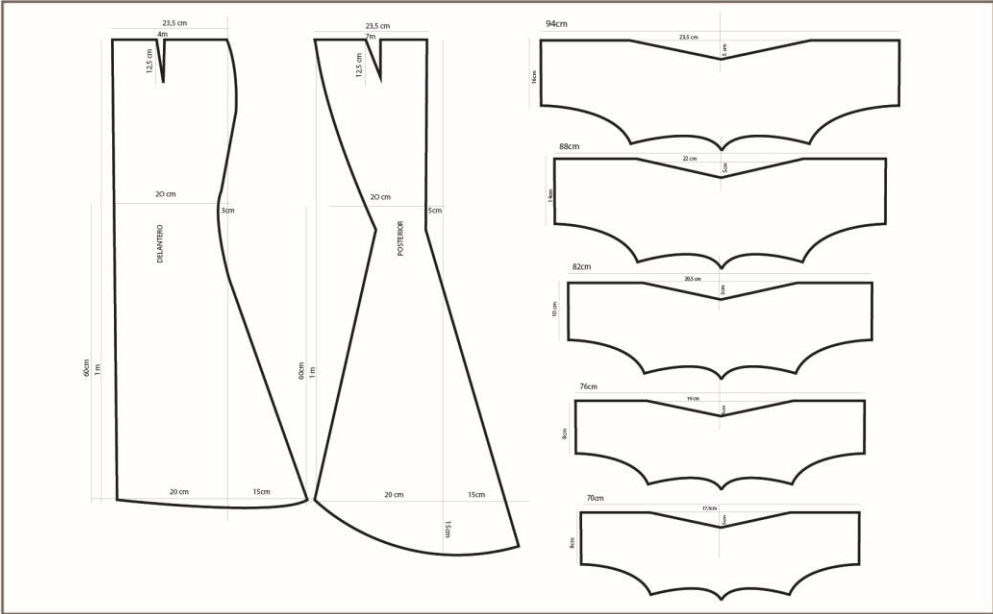

REF: S001

# FICHA TECNICA

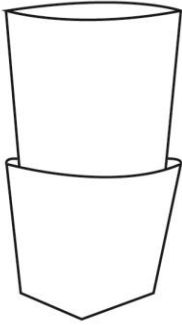
## DIBUJO PLANO

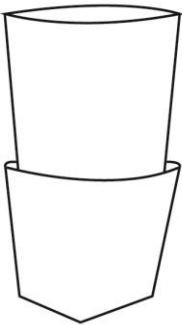

DELANTERO



POSTERIOR



## PATRONAJE



30cm  
26cm

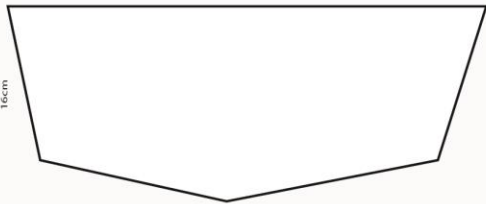

35cm  
16cm

<b>PERSONAJE:</b> Serpiente	
<b>RANGO:</b> Femenino	
<b>DEPORTE:</b> Contorsionismo	
<b>TIPO DE PRENDA:</b> Mitones	
<b>TALLA:</b> Única	
<b>UTILERIA:</b> NO	
<b>MATERIALES</b>	
TELAS	COLOR
Pelòn	<span style="color: yellow;">●</span>
Tafetan	<span style="color: yellow;">●</span>
<b>INSUMO</b>	
HILO	Calibre 80
ELASTICOS	
BROCHES	2
PELON	
<b>MAQUINARIA</b>	
RECTA	1 HILOS
OVERLOCK	4 HILOS
PLANCHA	





Tabla 4. 21: Ficha técnica accesorios N° 1 - Serpiente

REF: S001



# FICHA TECNICA



**DIBUJO PLANO**

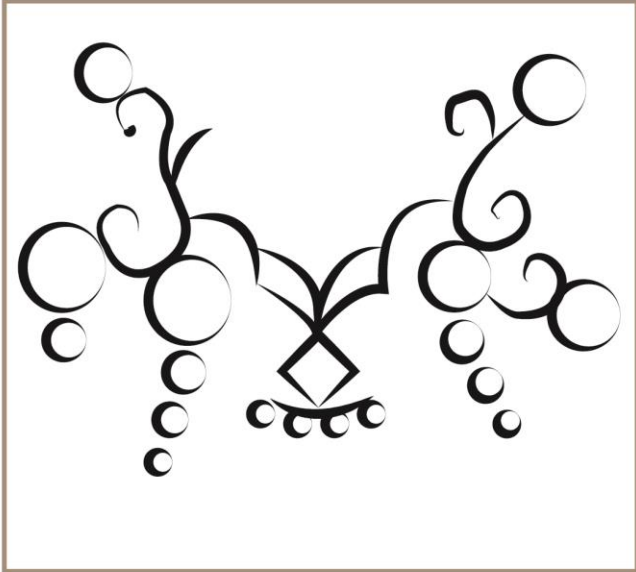

**ESPECIFICACIONES**

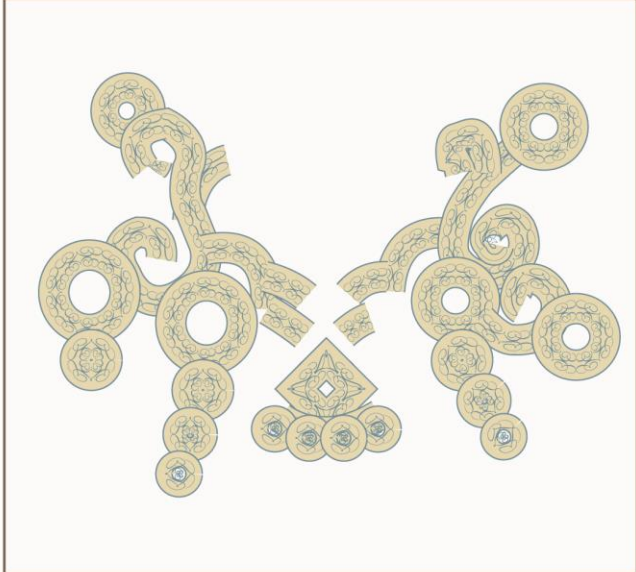
PERSONAJE: Serpiente

RANGO: Femenino

DEPORTE:  
Contorsionismo

TIPO DE PRENDA:  
Clinturón

TALLA: Única

UTILERIA: no

**MATERIALES**

TELAS	COLOR
Hilo	●
Pedreria	●

**INSUMO**

Hilo	120#
Pedreria	15#

**MAQUINARIA**

BORDADO	1
MANUAL	1





Tabla 4. 22: Ficha técnica accesorios N° 2- Serpiente

REF: S001  

# FICHA TECNICA

**DIBUJO PLANO**

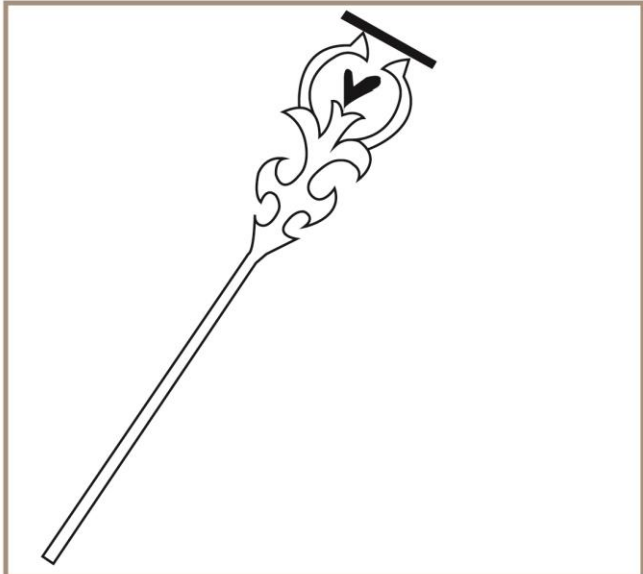

**ESPECIFICACIONES**

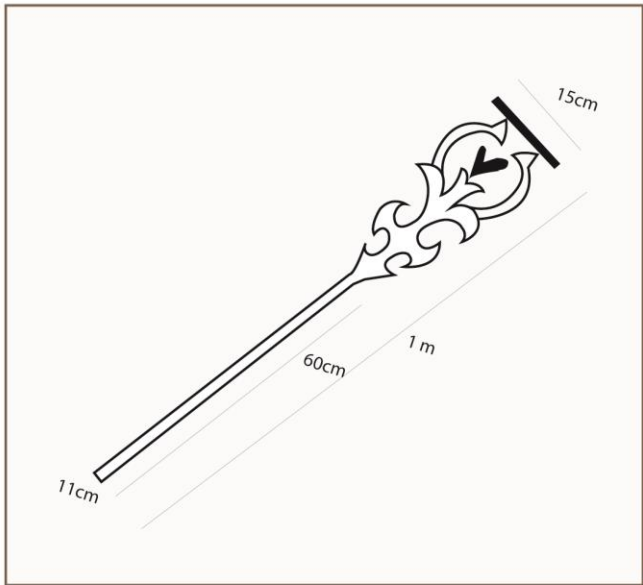

**PERSONAJE:** Serpiente

**RANGO:** Femenino

**DEPORTE:**  
Contorsionismo

**TIPO DE PRENDA:**  
Báculo

**TALLA:** Única

**UTILERIA:** si

**MATERIALES**

TELAS	COLOR
Madera	<span style="color: yellow;">●</span>
Plástico	<span style="color: red;">●</span>

**INSUMO**

LIJA	120#
TORNILLO	2#

**MAQUINARIA**

TORNO	1
LASER	1





## 4.6.7. Ilustración Luz

Imagen 4. 5: Luz





Fuente: Samantha Ortiz, Abril 2015

## 4.6.8. Fichas Luz

## 4.6.9. Tabla 4. 23: Ficha técnica N° 1 - Luz

REF: L002



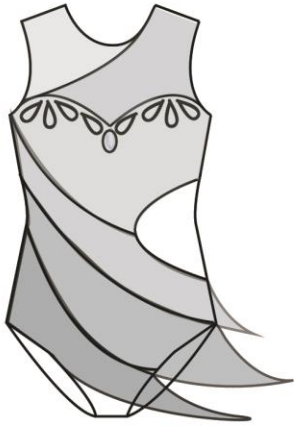

# FICHA TECNICA

**DIBUJO PLANO**

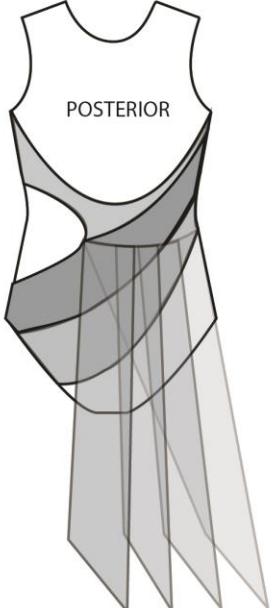

DELANTERO





POSTERIOR

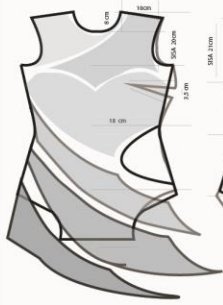
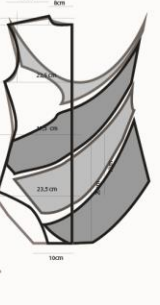
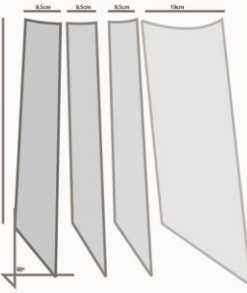

**PATRONAJE**

<b>PERSONAJE:</b> Luz	
<b>RANGO:</b> Femenino	
<b>DEPORTE:</b> Hula Hula	
<b>TIPO DE PRENDA:</b> Leotardo	
<b>TALLA:</b> Small	
<b>UTILERIA:</b> Si 6	
<b>MATERIALES</b>	
TELAS	COLOR
Lamé	
Chiffon	
Nylon	
<b>INSUMO</b>	
HILO	Calibre 80
ELASTICOS	1cm
BROCHES	2#
<b>MAQUINARIA</b>	
RECTA	1 HILOS
OVERLOCK	4 HILOS
RECUBRIDORA	









Tabla 4. 25: Ficha técnica N° 2 – Luz

REF: L002

# FICHA TECNICA

**DIBUJO PLANO**

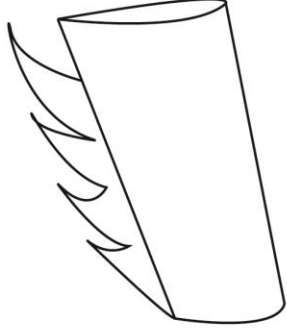





DELANTERO

POSTERIOR

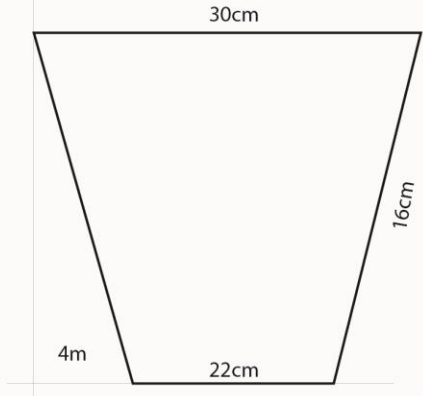

**PATRONAJE**



<b>PERSONAJE:</b> Luz	
<b>RANGO:</b> Femenino	
<b>DEPORTE:</b> Hula Hula	
<b>TIPO DE PRENDA:</b> Mitones	
<b>TALLA:</b> Único	
<b>UTILERIA:</b> Si 6	
<b>MATERIALES</b>	
TELAS	COLOR
Lamé	
Pelòn	
Tafetan	
<b>INSUMO</b>	
HILO	Calibre 80
ELASTICOS	1cm
BROCHES	
<b>MAQUINARIA</b>	
RECTA	1 HILOS
OVERLOCK	4 HILOS
RECUBRIDORA	





Tabla 4. 26: Ficha patronaje N° 2 – Luz

# FICHA PATRONAJE

REF: L001

**PERSONAJE:** Luz

**RANGO:** Femenino



**TIPO DE PRENDA:**  
Falda Sirena

**TALLA:** Único

**UTILERIA:** Si 6

**PROCESOS**

1	Coser individualmente las piezas sobrepuestas al pelòn
	MAQUINA RECTA
2	Enbolzar cada una
	MAQUINA OVERLOCK Y RECTA
3	Colocar detalle en felpa
	MAQUINA OVERLOCK Y RECTA
4	Unir al miton con molde abierto
	MANUAL
5	Unir por costados
	MAQUINA RECTA
6	Realizar pespunte
7	Colocar gafetes
	MANUAL



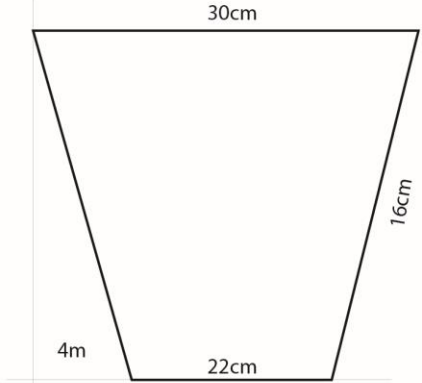



Fuente: Samantha Ortiz, Abril 2015

Tabla 4. 27: Ficha técnica accesorios N° 1 - Luz

REF: L002

# FICHA TÉCNICA

## DIBUJO PLANO



PERSONAJE: Luz

RANGO: Femenino

DEPORTE:  
Hula Hula

TIPO DE PRENDA:  
Medias Nylon

TALLA: Único

UTILERIA: Si 6

**MATERIALES**

TELAS	COLOR
Nylon	<span style="color: green;">●</span>

**INSUMO**

PINTURA	1
PIEDRAS	20

**MAQUINARIA**

MANUAL	



## PATRONAJE



8 cm





45cm

12m







Tabla 4. 28: Ficha técnica accesorios N° 2 - Luz





REF: S001

# FICHA TECNICA

DIBUJO PLANO

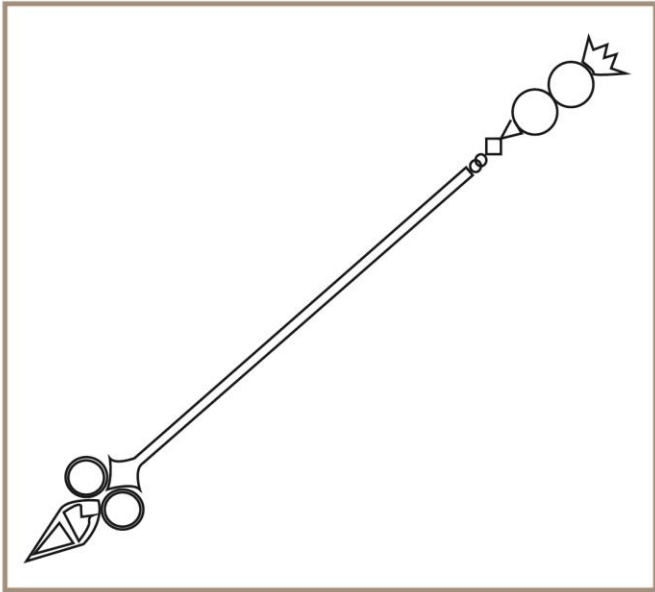

PERSONAJE: Serpiente

RANGO: Femenino

DEPORTE:  
Hula Hula

TIPO DE PRENDA:  
Báculo

TALLA: Única

UTILERIA: si



**ESPECIFICACIONES**

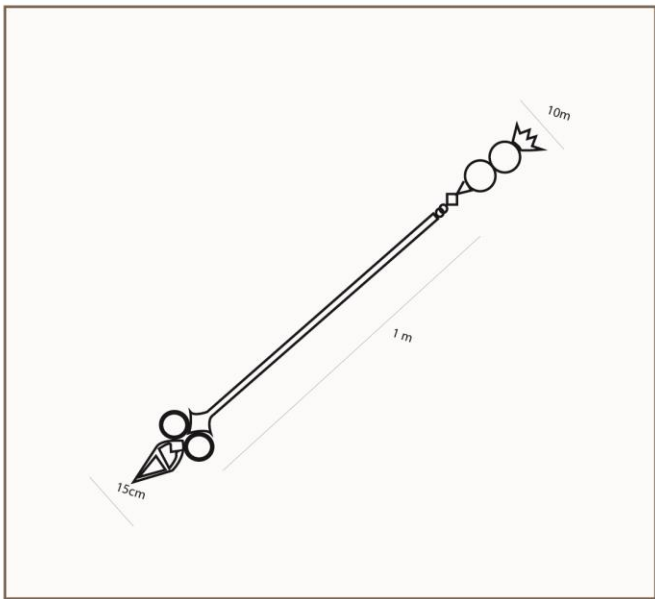

**MATERIALES**

TELAS	COLOR
Madera	●
Plástico	●

**INSUMO**

LIJA	120#
TORNILLO	2#

**MAQUINARIA**

TORNO	1
LASER	1



#### 4.6.10. Ilustración Geógrafo



Imagen 4. 6: Geógrafo



Fuente: Samantha Ortiz, Abril 2015

## 4.6.11. Fichas Geógrafo Tabla 4. 29: Ficha técnica N° 1 - Geógrafo

REF: G003



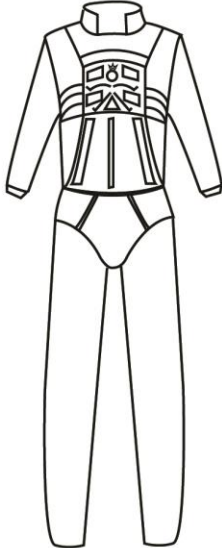

# FICHA TECNICA

## DIBUJO PLANO

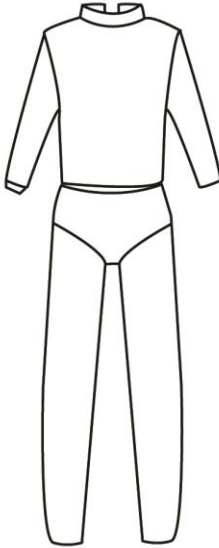

DELANTERO



POSTERIOR



## PATRONAJE

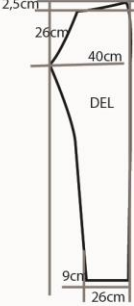

DEL



POS

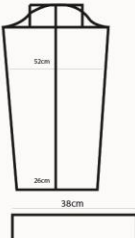



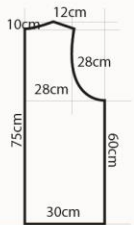

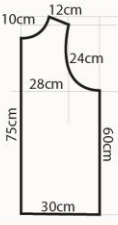

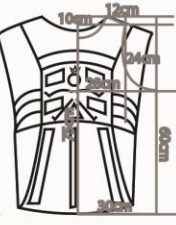







<b>PERSONAJE:</b> Geógrafo	
<b>RANGO:</b> Masculino	
<b>DEPORTE:</b> Aro Piso	
<b>TIPO DE PRENDA:</b> Enterizo	
<b>TALLA:</b> Medium	
<b>UTILERIA:</b> Arco	
<b>MATERIALES</b>	
TELAS	COLOR
Gabardina	
Jersey	
Lyra Algodon	
<b>INSUMO</b>	
HILO	Calibre 80
CIERRE	60cm
BROCHES	2#
<b>MAQUINARIA</b>	
RECTA	1 HILOS
OVERLOCK	4 HILOS
RECUBRIDORA	



Fuente: Samantha Ortiz, Abril 2015

Tabla 4. 30: Ficha patronaje N° 1 – Geógrafo

# FICHA PATRONAJE

REF: G003

PERSONAJE: Geógrafo

RANG Masculino



TIPO DE PRENDA: Enterizo

TALLA: Medium

**UTILERIA:** si Arco

PROCESOS

1	Coser los vivos en la pieza delantera
	MAQUINA RECTA
2	Unir por hombros
	MAQUINA OVERLOCK Y RECTA
3	Colocar mangas
	MAQUINA OVERLOCK Y RECTA
4	Unir por Costados
	MAQUINA OVERLOCK
5	Pegar cuello
	MAQUINA OVERLOCK
6	Unir entrepierna del pantalón
	MAQUINA OVERLOCK Y RECTA
7	Coser refuerzo y unir costados.
	MAQUINA RECTA
8	Colocar elastico y unir con parte superior.



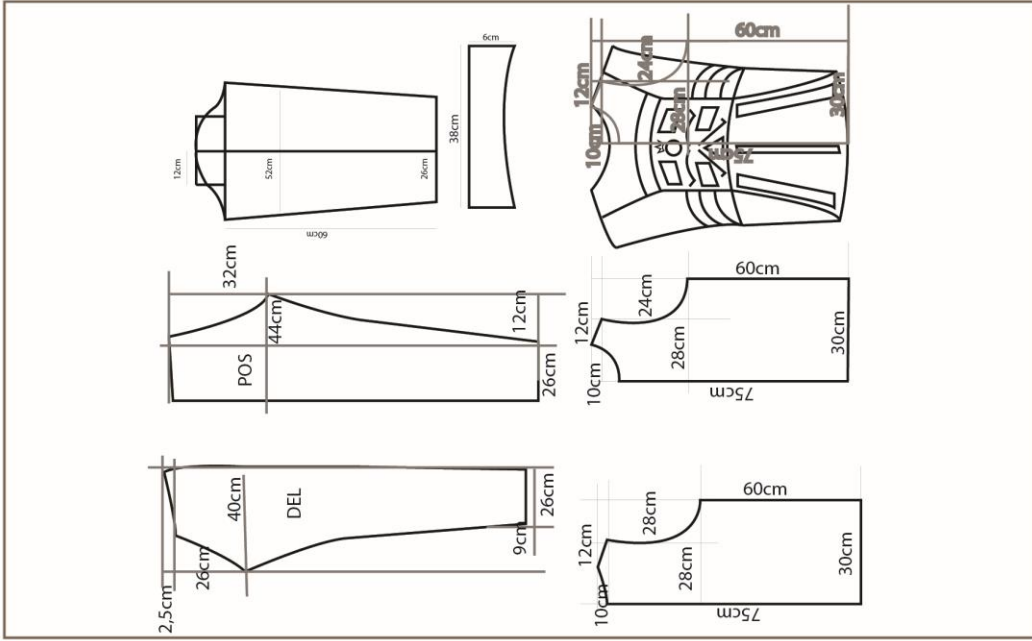



Fuente: Samantha Ortiz, Abril 2015

Tabla 4. 31: Ficha técnica N° 2 - Geógrafo

REF: G003



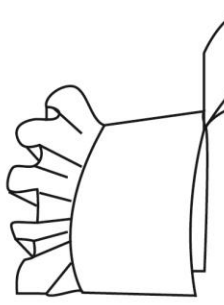

# FICHA TECNICA

## DIBUJO PLANO

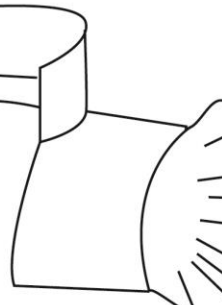

DELANTERO



POSTERIOR



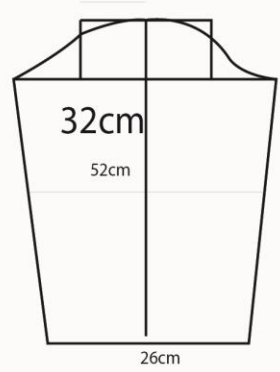

## PATRONAJE

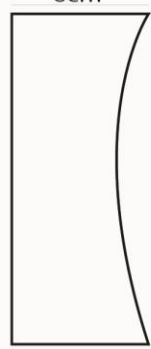



VUELO

<b>PERSONAJE:</b> Geógrafo	
<b>RANGO</b> Masculino	
<b>DEPORTE:</b> Aro Piso	
<b>TIPO DE PRENDA:</b> Hombros	
<b>TALLA:</b> Único	
<b>UTILERIA:</b> Si zz	
<b>MATERIALES</b>	
<b>TELAS</b>	<b>COLOR</b>
Gabardina	
Lamè	
<b>INSUMO</b>	
<b>HILO</b>	Calibre 80
<b>ELASTICOS</b>	
<b>BROCHES</b>	
<b>MAQUINARIA</b>	
<b>RECTA</b>	1 HILOS
<b>OVERLOCK</b>	4 HILOS
<b>RECUBRIDORA</b>	





Tabla 4. 32: Ficha patronaje N° 2 – Geógrafo

# FICHA PATRONAJE

REF: G003

**PERSONAJE:** Geógrafo

**RANGO:** Masculino



**TIPO DE PRENDA:**  
Hombreras

**TALLA:** Único

**UTILERIA:** Si

**PROCESOS**

1	Coser individualmente las piezas sobrepuestas al pelòn
	MAQUINA RECTA
2	Enbolzar cada una
	MAQUINA OVERLOCK Y RECTA
3	Colocar detalle de vuelo encarrujado
	MAQUINA OVERLOCK Y RECTA
4	Unir al manga con molde abierto
	MANUAL
5	Unir por costados
	MAQUINA RECTA
6	Realizar pespunte



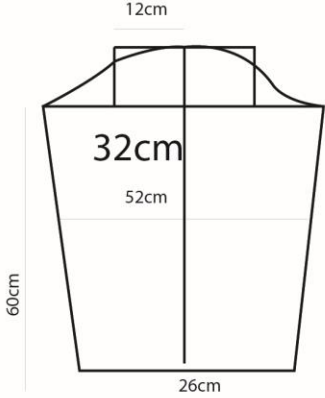

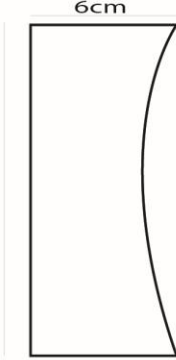

VUELO

Fuente: Samantha Ortiz, Abril 2015

Tabla 4. 33: Ficha técnica accesorios N° 1 – Geógrafo







REF: G003

# FICHA TECNICA

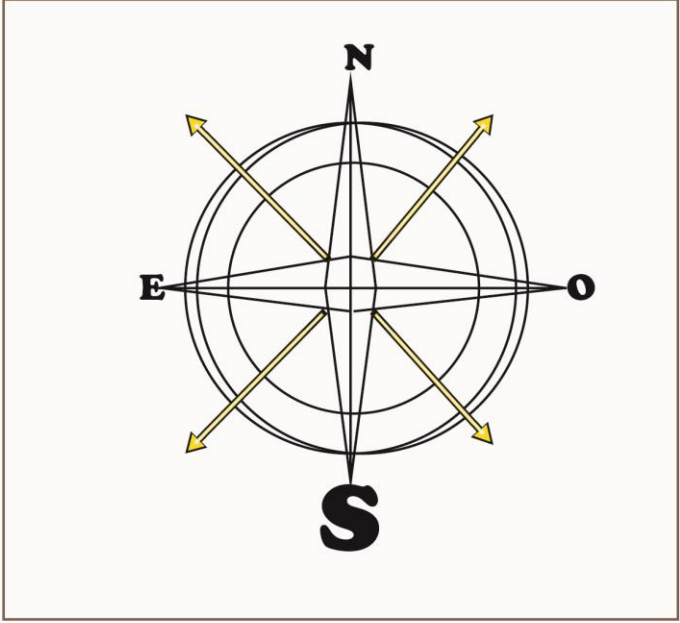
**DIBUJO PLANO**



PERSONAJE: Geógrafo
RANGO: Masculino
DEPORTE: Aro
TIPO DE PRENDA: Tocado
TALLA: Única
UTILERIA: si



**ESPECIFICACIONES**

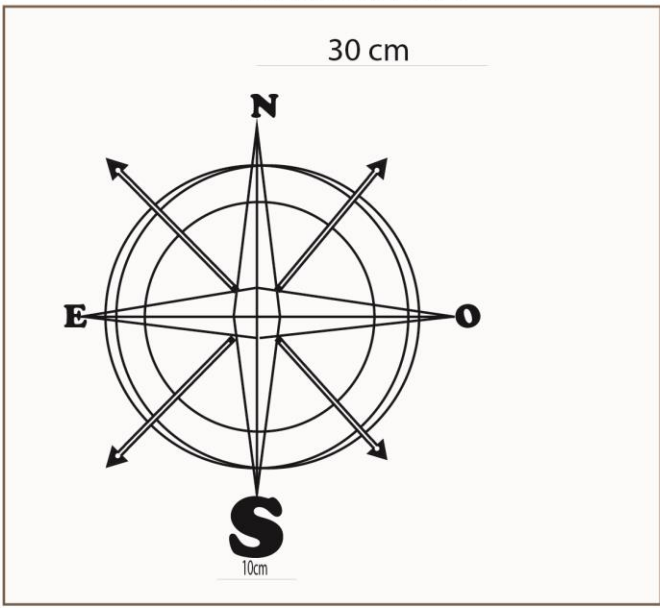

<b>MATERIALES</b>	
TELAS	COLOR
Madera	●
Plástico Neón	●

<b>INSUMO</b>	
Tirantes	1
Siliconas	2#

<b>MAQUINARIA</b>	
CORTADORA	1
LASER	1



#### 4.6.12. Ilustración Principito

Imagen 4. 7: Principito



Fuente: Samantha Ortiz, Abril 2015

## 4.6.13. Fichas Principito      Tabla 4. 34: Ficha técnica N° 1 – Principito

REF: P004

**FICHA TECNICA**

**DIBUJO PLANO**

DELANTERO

POSTERIOR

PERSONAJE: Principito

RANGO: Masculino

DEPORTE: Malabares

TIPO DE PRENDA: Chaleco

TALLA: Medium

UTILERIA: Clavas

**MATERIALES**

TELAS	COLOR
Tafetan	<span style="color: yellow;">●</span> <span style="color: red;">●</span>
Jersey	<span style="border: 1px solid black; border-radius: 50%; width: 10px; height: 10px; display: inline-block;"></span>
Lycra Algodon	<span style="color: orange;">●</span>

**INSUMO**

HILO	Calibre 80
CIERRE	
BROCHES	2#

**MAQUINARIA**

RECTA	1 HILOS
OVERLOCK	4 HILOS
RECUBRIDORA	

**PATRONAJE**

55cm

8cm

11cm

32cm

32cm

16cm

11cm

31cm

31cm

14cm



65cm

16cm

55cm

*Frida*

Tabla 4. 35: Ficha patronaje N° 1 – Principito

# FICHA PATRONAJE

REF: P004

**PERSONAJE:** Principito

**RANG** Masculino



**TIPO DE PRENDA:** Chaleco

**TALLA:** Medium

**UTILERIA:** Clavas

**PROCESOS**

	1 Coser los vivos en la pieza delantera embolsados
	MAQUINA RECTA
	2 Unir por hombros
	MAQUINA OVERLOCK Y RECTA
	3 Coser borde de Mangas
	MAQUINA OVERLOCK Y RECTA
	4 Unir por Costados
	MAQUINA OVERLOCK
	5 Subir basta
	MAQUINA OVERLOCK

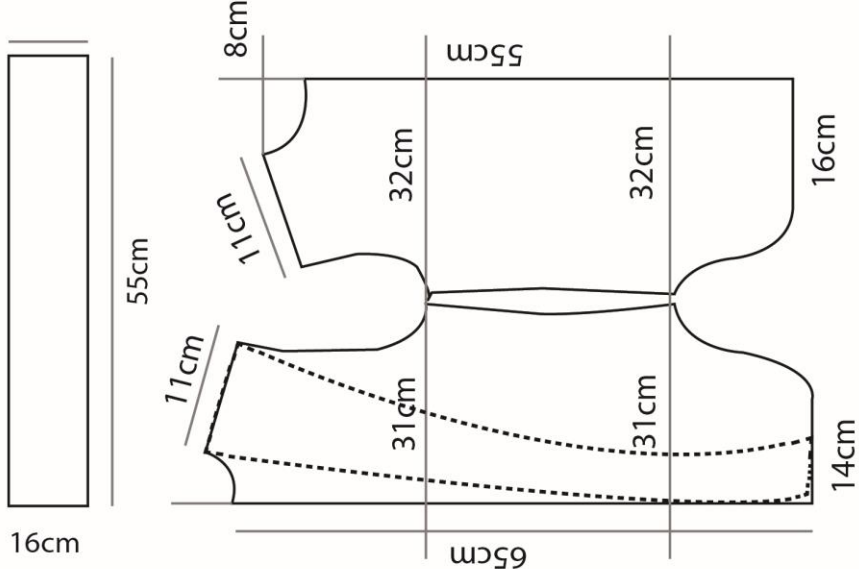

The technical drawing shows a vest pattern with the following dimensions:
 

- Left side length: 55cm
- Top left width: 16cm
- Top right width: 8cm
- Shoulder slope: 11cm
- Upper chest width: 32cm
- Upper chest length: 55cm
- Lower chest width: 32cm
- Lower chest length: 16cm
- Waist width: 31cm
- Bottom width: 65cm
- Bottom length: 31cm
- Bottom curve: 14cm



Fuente: Samantha Ortiz, Abril 2015





Tabla 4. 38: Ficha técnica accesorios N° 1 – Principito

REF: S001

# FICHA TECNICA



## DIBUJO PLANO

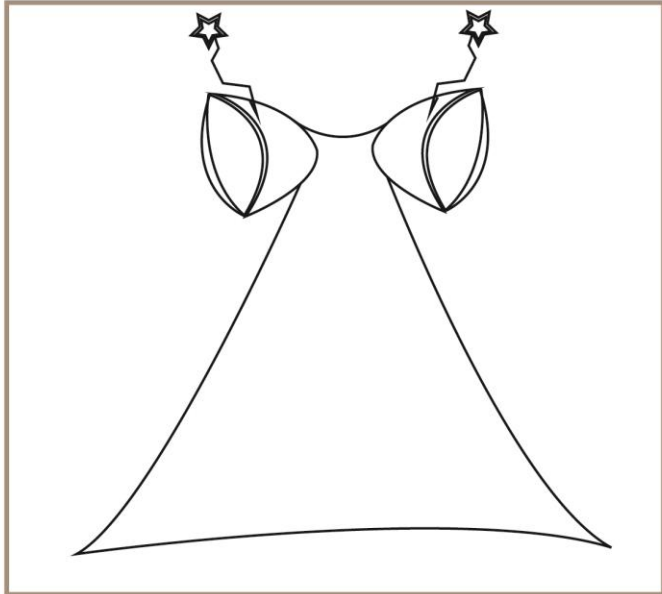

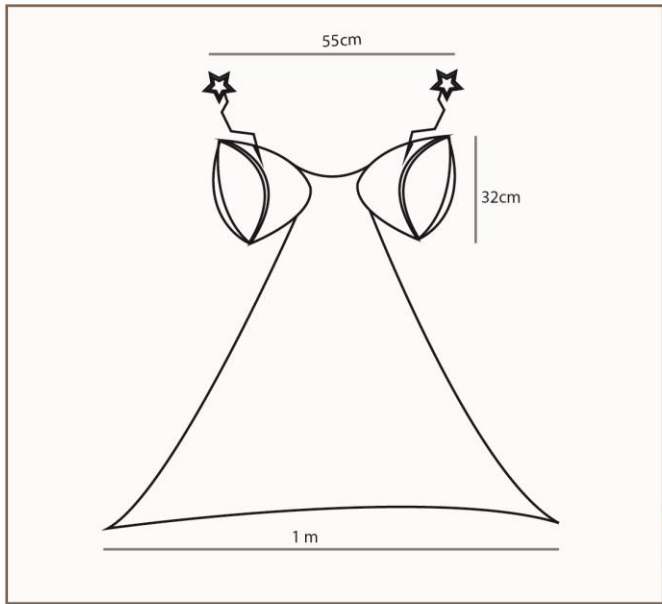

## ESPECIFICACIONES



<b>PERSONAJE:</b> Principito	
<b>RANGO:</b> Masculino	
<b>DEPORTE:</b> Malabares	
<b>TIPO DE PRENDA:</b> Capa	
<b>TALLA:</b> Medium	
<b>UTILERIA:</b> Clavas	
<b>MATERIALES</b>	
TELAS	COLOR
Tafetan	 
Pelòn	
<b>INSUMO</b>	
CARTON	1
VARILLA	1M
SILICON	1
<b>MAQUINARIA</b>	
RECTA	1 HILOS
OVERLOCK	4 HILOS
RECUBRIDORA	



Fuente: Samantha Ortiz, Abril 2015

#### 4.6.14. Ilustración Aviador

Imagen 4. 8: Aviador





Fuente: Samantha Ortiz, Abril 2015

## 4.6.15. Fichas Aviador

Tabla 4. 39: Ficha técnica N° 1 - Aviador

REF: A005

# FICHA TECNICA

**DIBUJO PLANO**



DELANTERO





POSTERIOR



**PATRONAJE**

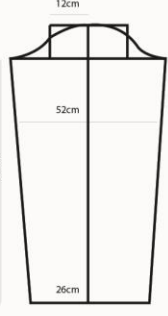



<b>PERSONAJE:</b> Aviador	
<b>RANGO:</b> Masculino	
<b>DEPORTE:</b> Contact Ball	
<b>TIPO DE PRENDA:</b> Chaqueta	
<b>TALLA:</b> Medium	
<b>UTILERIA:</b> si 3	
<b>MATERIALES</b>	
TELAS	COLOR
Nylon	
Punto	
Felpa	
<b>INSUMO</b>	
HILO	Calibre 80
BOTON	1
BROCHES	
<b>MAQUINARIA</b>	
RECTA	1 HILOS
OVERLOCK	4 HILOS
RECUBRIDORA	







Tabla 4. 41: Ficha técnica N° 2 – Aviador

REF: A005



# FICHA TECNICA



## DIBUJO PLANO

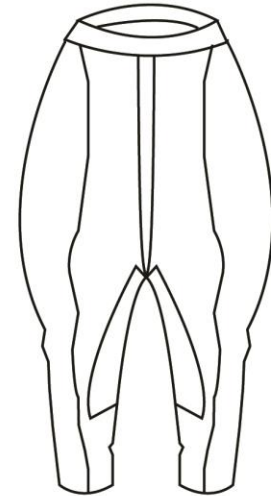

DELANTERO

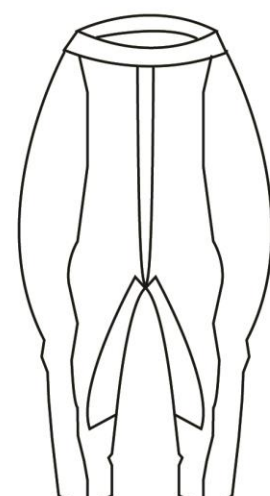



POSTERIOR

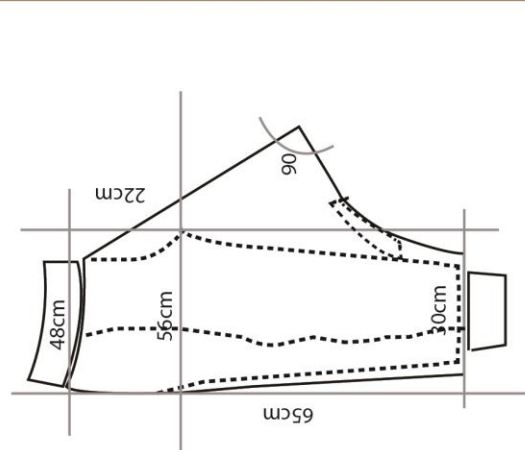

## PATRONAJE



<b>PERSONAJE:</b> Aviador	
<b>RANGO:</b> Masculino	
<b>DEPORTE:</b> Contact Ball	
<b>TIPO DE PRENDA:</b> Pantalón	
<b>TALLA:</b> Medium	
<b>UTILERIA:</b> 3	
<b>MATERIALES</b>	
TELAS	COLOR
Nylon	
Punto	
Felpa	
<b>INSUMO</b>	
HILO	Calibre 80
ELASTICO	3CM
BROCHES	
<b>MAQUINARIA</b>	
RECTA	1 HILOS
OVERLOCK	4 HILOS
RECUBRIDORA	





Tabla 4. 42: Ficha patronaje N° 2 - Aviador

# FICHA PATRONAJE

REF: P004

**PERSONAJE:** Aviador

**RANG** Masculino



**TIPO DE PRENDA:**  
Pantalòn

**TALLA:** Medium

**UTILERIA:** 3

**PROCESOS**

1	Armar pretina
	MAQUINA RECTA
2	Unir por entrepierna , tiros
	MAQUINA OVERLOCK Y RECTA
3	Pegar puño en la basta
	MAQUINA OVERLOCK Y RECTA
4	Unir por Costados
	MAQUINA OVERLOCK
5	Coser Cintura con pretina
	MAQUINA OVERLOCK
6	Coser pretina al resto de la prenda
	MAQUINA OVERLOCK

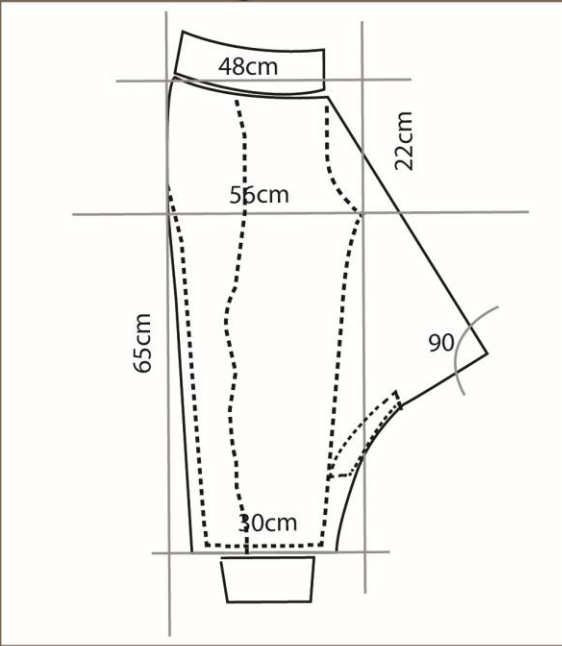

Fuente: Samantha Ortiz, Abril 2015

4.6.16. Ilustración Flor

Imagen 4. 9: Flor



Fuente: Samantha Ortiz, Abril 2015

## 4.6.17. Fichas Flor Tabla 4. 43: Ficha técnica N° 1 - Flor

REF: R006

 **FICHA TECNICA**

**DIBUJO PLANO**

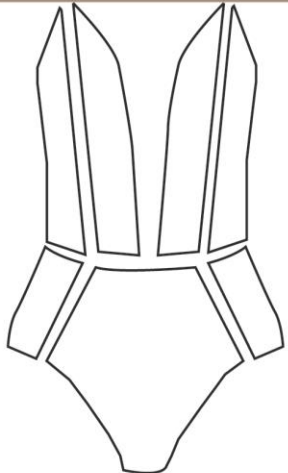

DELANTERO

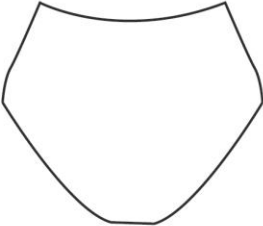

POSTERIOR



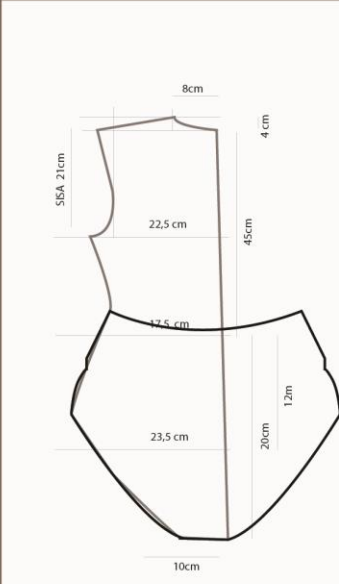

**PATRONAJE**

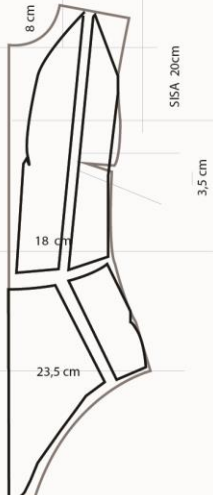

8cm  
4cm  
SISA 21cm  
22,5 cm  
45cm  
17,5 cm  
23,5 cm  
20cm  
12cm  
10cm





8 cm  
SISA 20cm  
3,5 cm  
18 cm  
23,5 cm

<b>PERSONAJE:</b> Rosa	
<b>RANGO:</b> Femenino	
<b>DEPORTE:</b> Cuerda Floja	
<b>TIPO DE PRENDA:</b> Leotardo	
<b>TALLA:</b> Small	
<b>UTILERIA:</b> NO	
<b>MATERIALES</b>	
<b>TELAS</b>	<b>COLOR</b>
Lamé	
Satin Charmuse	
Bodesua	
<b>INSUMO</b>	
<b>HILO</b>	Calibre 80
<b>ELASTICOS</b>	
<b>BROCHES</b>	
<b>MAQUINARIA</b>	
<b>RECTA</b>	1 HILOS
<b>OVERLOCK</b>	4 HILOS
<b>RECUBRIDORA</b>	



Fuente: Samantha Ortiz, Abril 2015

Tabla 4. 44: Ficha patronaje N° 1 – Flor

# FICHA PATRONAJE

REF: R006

**PERSONAJE:** Rosa

**RANGO:** Femenino



**TIPO DE PRENDA:** Leotardo

**TALLA:** Small

**UTILERIA:** No

**PROCESOS**

1	Coser el total de piezas del Delantero
	MAQUINA RECTA
2	Unir por centro frente la pieza delantera
	MAQUINA OVERLOCK Y RECTA
3	Colocar Malla interna
	MAQUINA OVERLOCK Y RECTA
4	Unir por Costado
	MAQUINA OVERLOCK
5	unir parte interna y colocar refuerzo de panty
	MAQUINA OVERLOCK
6	Revisar acabados en parte delantera
	MAQUINA OVERLOCK Y RECTA
7	Coser refuerzo panty
	MAQUINA RECTA
8	Colocar gafetes
	MANUAL



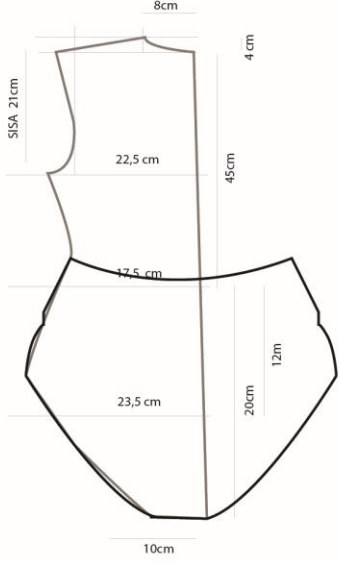
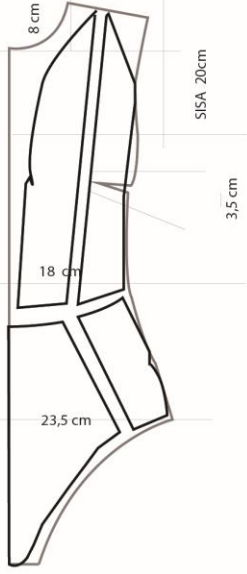

Fuente: Samantha Ortiz, Abril 2015

Tabla 4. 45: Ficha técnica N° 2 - Flor

REF: R006

# FICHA TECNICA

## DIBUJO PLANO

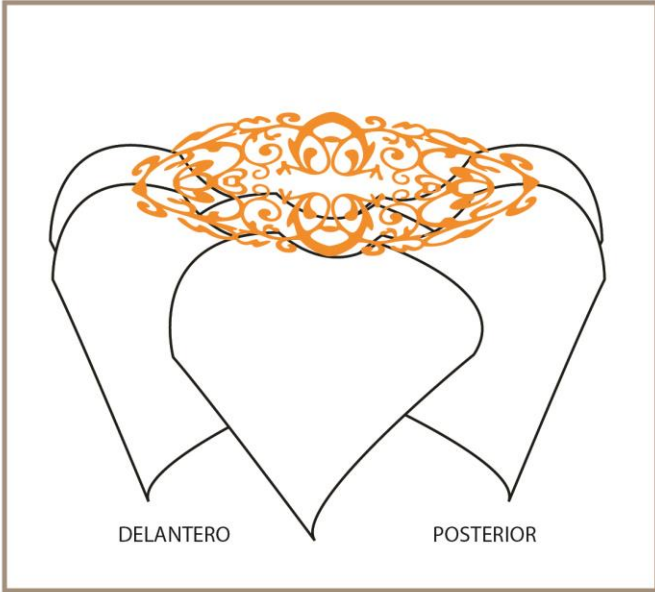

DELANTERO                      POSTERIOR

PERSONAJE: Rosa

RANGO: Femenino

DEPORTE: Cuerda Floja

TIPO DE PRENDA: Falda

TALLA: Small

**UTILERIA: NO**



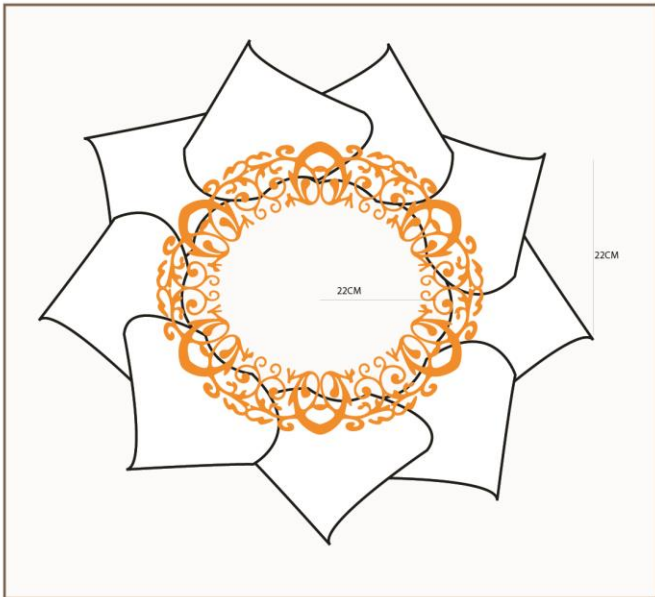

## PATRONAJE



22CM

**MATERIALES**

TELAS	COLOR
Punto	
Lamé	

**INSUMO**

HILO	Calibre 80
ELASTICOS	
BROCHES	

**MAQUINARIA**

RECTA	1 HILOS
OVERLOCK	4 HILOS
RECUBRIDORA	





Tabla 4. 46: Ficha patronaje N° 2 - Flor



# FICHA PATRONAJE

REF: R006

PERSONAJE: Rosa

RANGO: Femenino



TIPO DE PRENDA:  
Falda

TALLA: Small

UTILERIA: No

PROCESOS

1	Armar pretina
	MAQUINA RECTA Manual
2	Unir cada pieza con el refuerzo
	MAQUINA OVERLOCK Y RECTA
3	Embolzar cada pieza
	MAQUINA OVERLOCK Y RECTA
4	Unir por los extremos
	MAQUINA OVERLOCK
5	Coser Cintura con pretina
	MAQUINA OVERLOCK



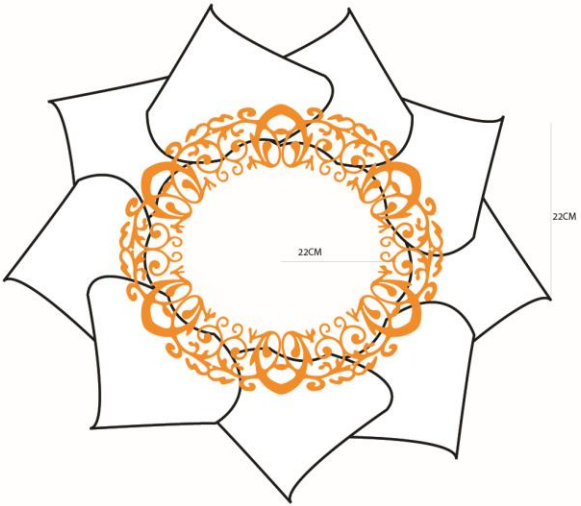



Fuente: Samantha Ortiz, Abril 2015

Tabla 4. 47: Ficha técnica accesorios N° 1 – Flor

REF: R006

# FICHA TECNICA



## DIBUJO PLANO

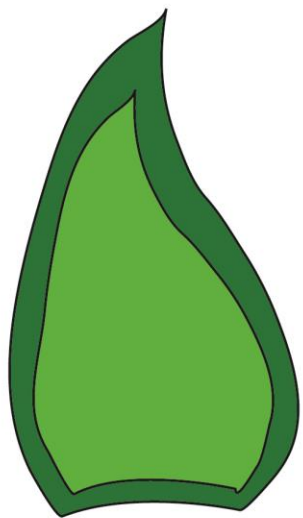

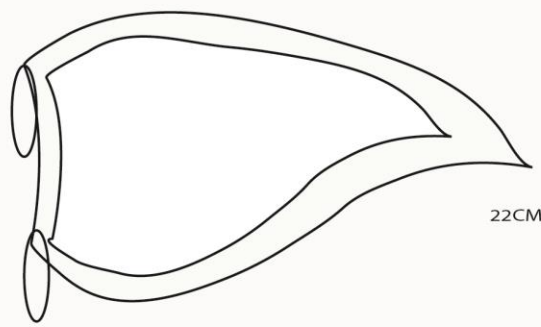

## ESPECIFICACIONES



PERSONAJE: Rosa	
RANGO: Femenino	
DEPORTE: Cuerda Floja	
TIPO DE PRENDA: Capa	
TALLA: Small	
UTILERIA: No	
MATERIALES	
TELAS	COLOR
Lame	
Satin	
INSUMO	
VARILLA	1M
SILICON	1
MAQUINARIA	
RECTA	1 HILOS
OVERLOCK	4 HILOS
RECUBRIDORA	





Tabla 4. 48: Ficha técnica accesorios N° 2 – Flor

REF: R006



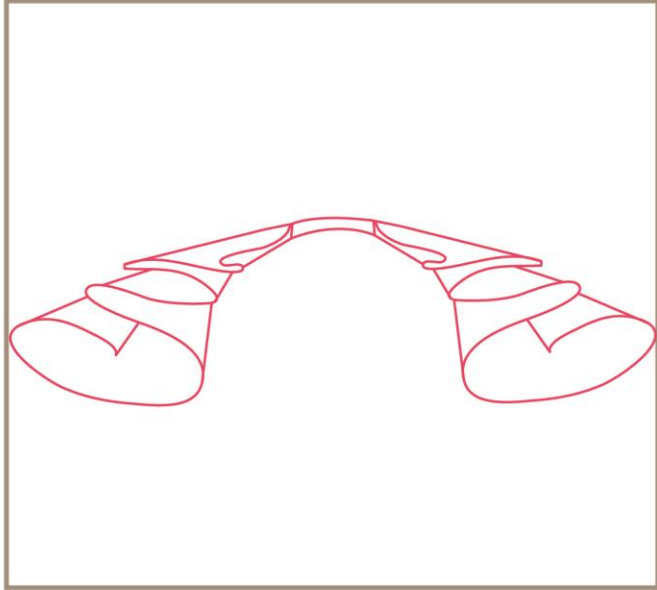

# FICHA TÉCNICA

## DIBUJO PLANO



PERSONAJE: Rosa	
RANGO: Femenino	
DEPORTE: Cuerda Floja	
TIPO DE PRENDA: Falda	
TALLA: Small	
<b>UTILERIA: NO</b>	
<b>MATERIALES</b>	
TELAS	COLOR
Satin	
Charmuse	<span style="color: red;">●</span>
<b>INSUMO</b>	
HILO	Calibre 80
ELASTICOS	4cm
BROCHES	
<b>MAQUINARIA</b>	
RECTA	1 HILOS
OVERLOCK	4 HILOS
RECUBRIDORA	



## PATRONAJE

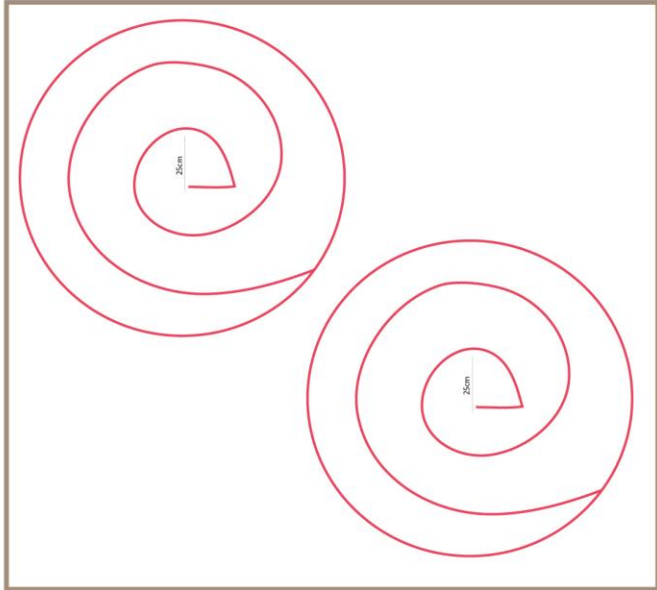

<b>MAQUINARIA</b>	
RECTA	1 HILOS
OVERLOCK	4 HILOS
RECUBRIDORA	



Fuente: Samantha Ortiz, Abril 2015

#### 4.6.18. Ilustración Zorro

Imagen 4. 10: Zorro



Fuente: Samantha Ortiz, Abril 2015

4.6.19. Fichas Zorro Tabla 4. 49: Ficha técnica N° 1 – Zorro

REF. Z007



# FICHA TÉCNICA

DIBUJO PLANO

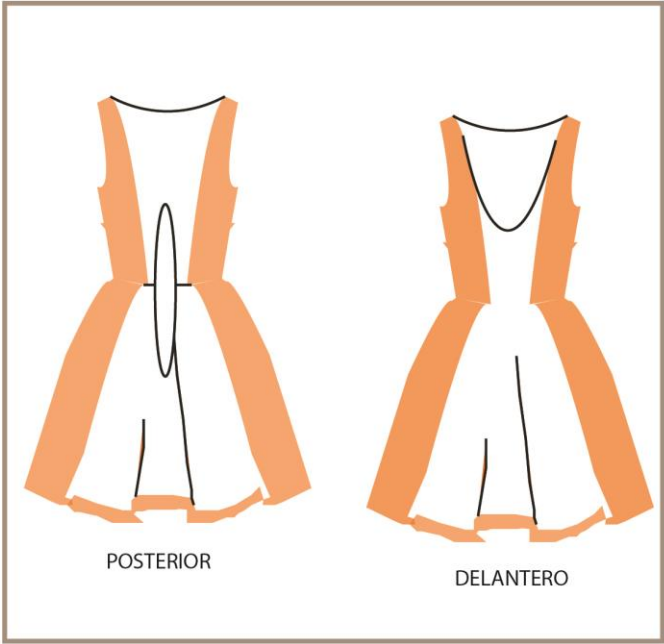

POSTERIOR                      DELANTERO

PERSONAJE: Zorro
RANGO: Femenino
DEPORTE: Break Dance
TIPO DE PRENDA: Vestido
TALLA: Small
UTILERIA: si 3
<b>MATERIALES</b>
TELAS      COLOR
Viscosa <span style="color: orange;">●</span>
Cuero Sintetico Stretch <span style="color: black;">●</span>
Felpa <span style="border: 1px solid black; border-radius: 50%; width: 15px; height: 15px; display: inline-block;"></span>
<b>INSUMO</b>
HILO      Calibre 80
ELASTICO      4cm
BROCHES
<b>MAQUINARIA</b>
RECTA      1 HILOS
OVERLOCK      4 HILOS
RECUBRIDORA



**PATRONAJE**

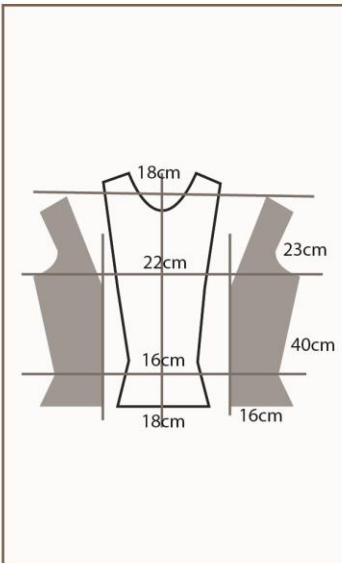







Fuente: Samantha Ortiz, Abril 2015

Tabla 4. 50: Ficha patronaje N° 1 - Zorro

# FICHA PATRONAJE

REF. Z007

PERSONAJE: Zorro

RANGO: Femenino

DEPORTE: Break  
Dance



TIPO DE PRENDA:  
Vestido

TALLA: Small

UTILERIA: si 3

PROCESOS

	1 Coser individualmente las piezas delanteras
	MAQUINA RECTA
	2 Enbolzar la falda
	MAQUINA OVERLOCK Y RECTA
	3 Unir por hombros y costados, vivo en espacio para cola
	MAQUINA OVERLOCK Y RECTA
	4 Unir el corpiño con la falda
	MAQUINA RECTA
	5 Pasar maquina por todo el contorno
	MAQUINA OVERLOCK.



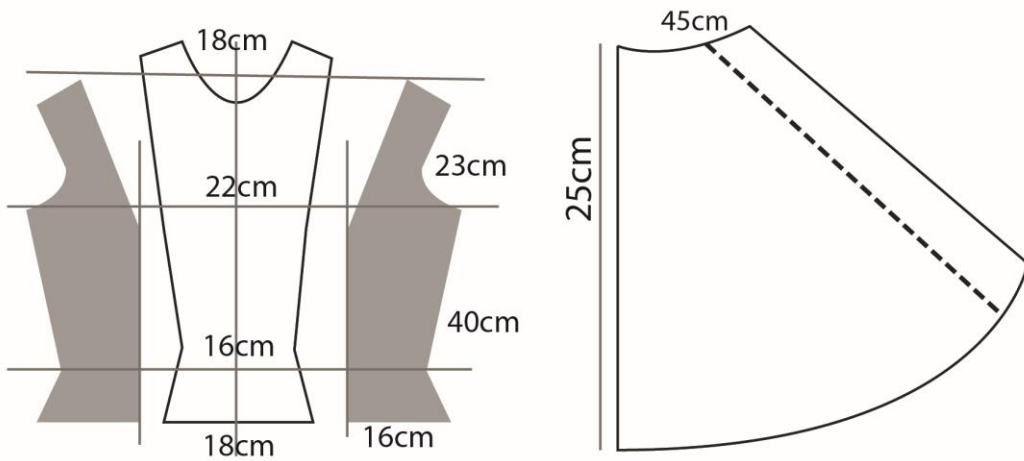



Fuente: Samantha Ortiz, Abril 2015

Tabla 4. 51: Ficha técnica N° 2 - Zorro

REF. Z007



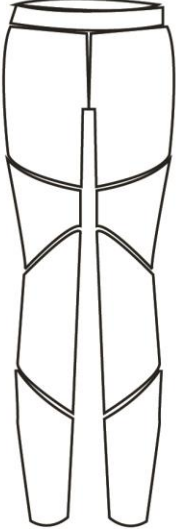

# FICHA TECNICA

DIBUJO PLANO

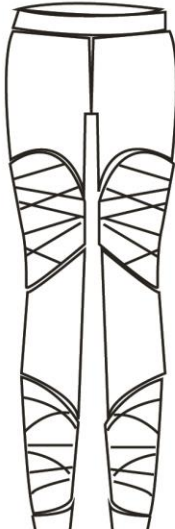

DELANTERO



POSTERIOR



PATRONAJE

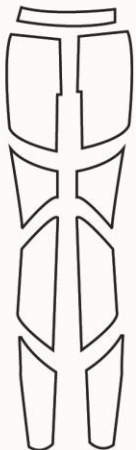

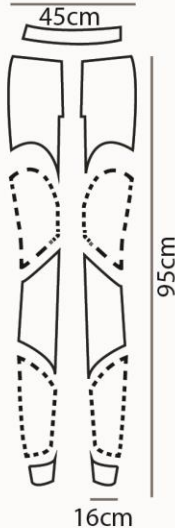

PERSONAJE: Zorro	
RANGO: Femenino	
DEPORTE: Break Dance	
TIPO DE PRENDA: Pan	
TALLA: Small	
UTILERIA: si 3	
MATERIALES	
TELAS	COLOR
Cuero Sintetico Strech	●
INSUMO	
HILO	Calibre 80
ELASTICO	4cm
BROCHES	
MAQUINARIA	
RECTA	1 HILOS
OVERLOCK	4 HILOS
RECUBRIDORA	





Tabla 4. 52: Ficha patronaje N° 2 - Zorro

# FICHA PATRONAJE

REF. Z007

PERSONAJE: Zorro
RANGO: Femenino
DEPORTE: Break Dance
TIPO DE PRENDA: Pantalón
TALLA: Small
<b>UTILERIA:</b> si 3

PROCESOS

1 Armar pretina
MAQUINA RECTA
2 Unir por entrepierna , tiros
MAQUINA OVERLOCK Y RECTA
3 Pegar puño en la basta
MAQUINA OVERLOCK Y RECTA
4 Unir por Costados previamente cortados
MAQUINA OVERLOCK
5 Coser Cintura con pretina
MAQUINA OVERLOCK

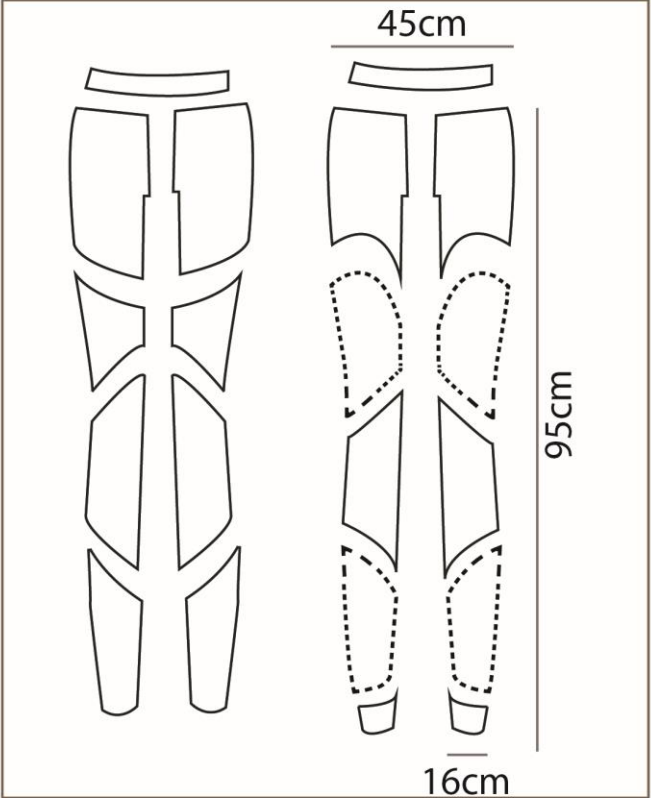

45cm

95cm

16cm



Frida

Tabla 4. 53: Ficha técnica accesorios N° 1 – Zorro





REF: Z007

# FICHA TECNICA

DIBUJO PLANO

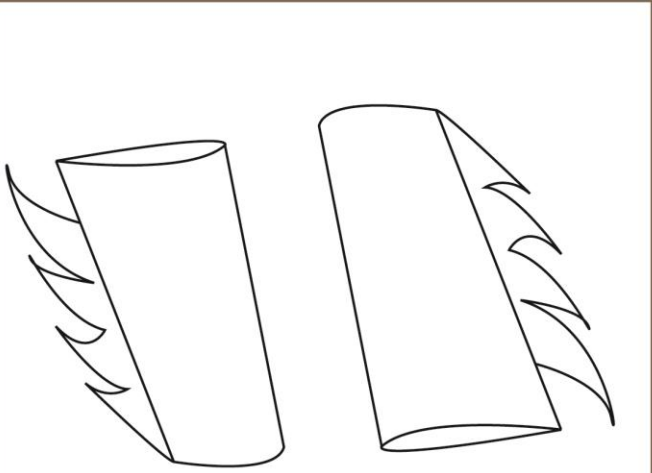

DELANTERO
POSTERIOR

PERSONAJE: Zorro
RANGO: Femenino
DEPORTE: Break Dance
TIPO DE PRENDA: Mitones
TALLA: Única
UTILERIA: si

MATERIALES	
TELAS	COLOR
Felpa	●
Plástico	○

INSUMO	
Siliconas	2#

MAQUINARIA	
RECTA	1 HILOS
OVERLOCK	4 HILOS
RECUBRIDORA	



**ESPECIFICACIONES**

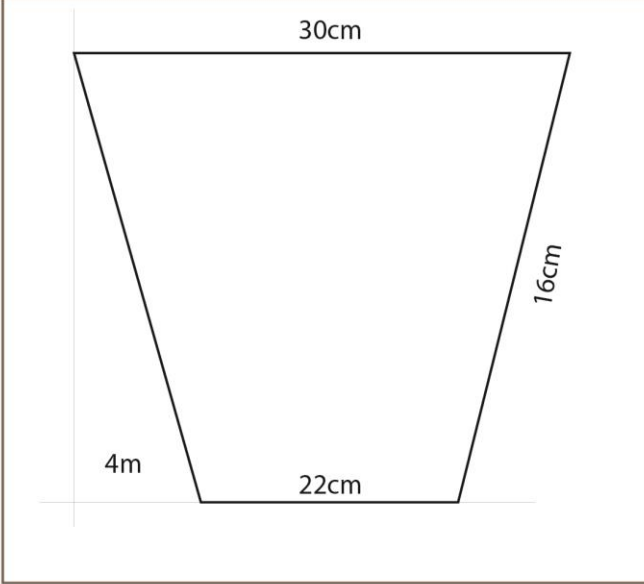



Tabla 4. 54: Ficha técnica accesorios N° 2 – Zorro





REF: Z007

# FICHA TECNICA

**DIBUJO PLANO**



PERSONAJE: Zorro
RANGO: Femenino
DEPORTE: Break Dance
TIPO DE PRENDA: Accesorios
TALLA: Única
<b>UTILERIA:</b> si

**MATERIALES**

TELAS	COLOR
Felpa	●
Plàstico	○

**ESPECIFICACIONES**

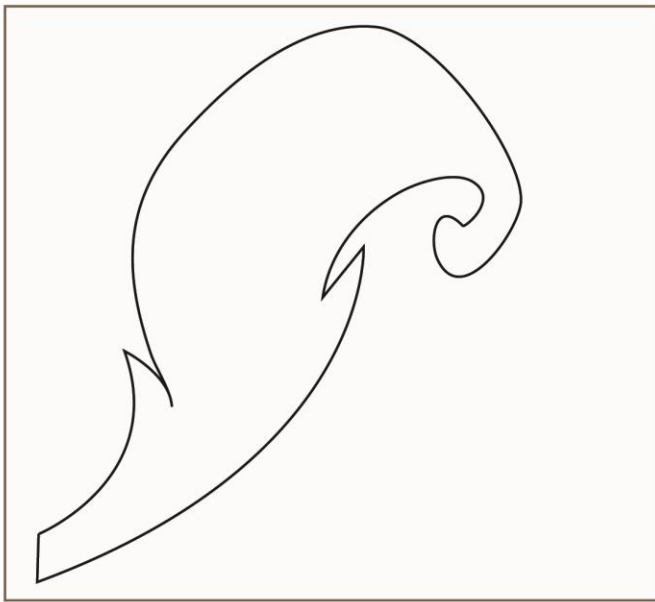

INSUMO	
Gafetes	4
Gorra Base	1

**MAQUINARIA**

RECTA	1 HILOS
OVERLOCK	4 HILOS
RECUBRIDORA	



#### 4.6.20. Ilustración Rey



Imagen 4. 11: Rey



Fuente: Samantha Ortiz, Abril 2015

## 4.6.21. Fichas Rey Tabla 4. 55: Ficha técnica N° 1 - Rey

REF: R008





# FICHA TECNICA

**DIBUJO PLANO**



POSTERIOR



DELANTERO



**PATRONAJE**

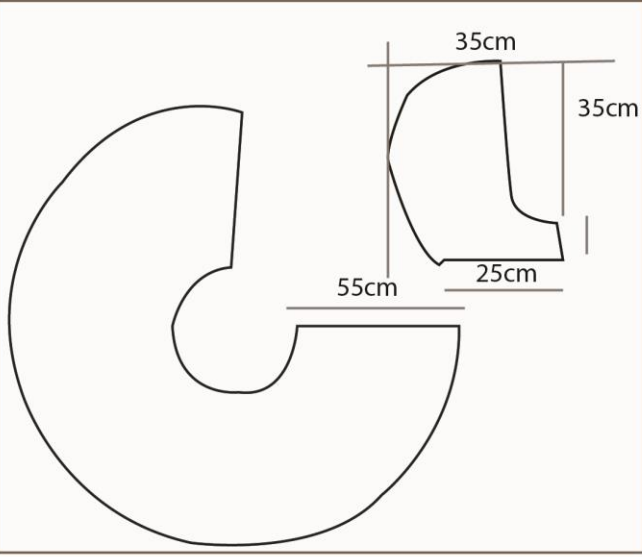

<b>PERSONAJE:</b> Rey	
<b>RANGO:</b> Masculino	
<b>DEPORTE:</b> Monociclo	
<b>TIPO DE PRENDA:</b> Capa	
<b>TALLA:</b> Medium	
<b>UTILERIA:</b> Monociclo	
<b>MATERIALES</b>	
TELAS	COLOR
Felpa	<input type="radio"/>
Terciopelo	<input checked="" type="radio"/>
<b>INSUMO</b>	
HILO	Calibre 80
CIERRE	
BROCHES	2#
<b>MAQUINARIA</b>	
RECTA	1 HILOS
OVERLOCK	4 HILOS
RECUBRIDORA	









Tabla 4. 58: Ficha patronaje N° 2 - Rey

# FICHA PATRONAJE

REF: R008

PERSONAJE: Rey

RANGO: Masculino

DEPORTE: Monociclo



TIPO DE PRENDA: Pantalón

TALLA: Medium

UTILERIA: Monociclo

PROCESOS

1	Armar pretina
	MAQUINA RECTA
2	Unir por entrepierna, tiros
	MAQUINA OVERLOCK Y RECTA
3	Pegar puño en la basta
	MAQUINA OVERLOCK Y RECTA
4	Unir por Costados
	MAQUINA OVERLOCK
5	Coser Cintura con pretina
	MAQUINA OVERLOCK



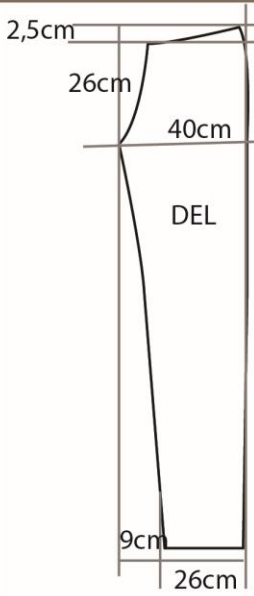

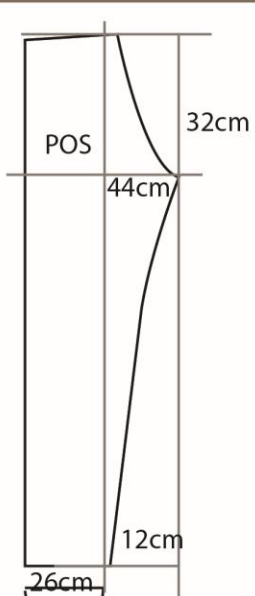

Fuente: Samantha Ortiz, Abril 2015

Tabla 4. 59: Ficha técnica N° 3 - Rey

REF: R008





# FICHA TECNICA

## DIBUJO PLANO



DELANTERO



POSTERIOR



## ESPECIFICACIONES

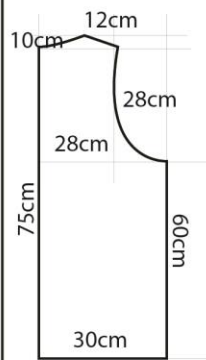

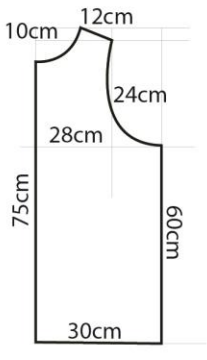

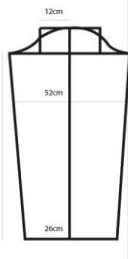

PERSONAJE: Rey	
RANGO: Masculino	
DEPORTE: Monociclo	
TIPO DE PRENDA: Buzo	
TALLA: Medium	
UTILERIA: Monociclo	
<b>MATERIALES</b>	
TELAS	COLOR
Jersey	
<b>INSUMO</b>	
HILO	Calibre 80
CIERRE	
BROCHES	
<b>MAQUINARIA</b>	
RECTA	1 HILOS
OVERLOCK	4 HILOS
RECUBRIDORA	





Tabla 4. 60: Ficha patronaje N° 3 – Rey

# FICHA PATRONAJE

REF: R008

PERSONAJE: Rey

RANGO: Masculino

DEPORTE: Monociclo



TIPO DE PRENDA: Buzo

TALLA: Medium

UTILERIA: Monociclo

PROCESOS

	1 Coser el cuello, y unir por hombros.
	MAQUINA RECTA
	2 Pegar manga y basta de puño
	MAQUINA OVERLOCK Y RECTA
	3 Unir delantero y posterior
	MAQUINA OVERLOCK Y RECTA
	4 Subir basta
	MAQUINA OVERLOCK
	5 Terminado de Puño
	MAQUINA OVERLOCK

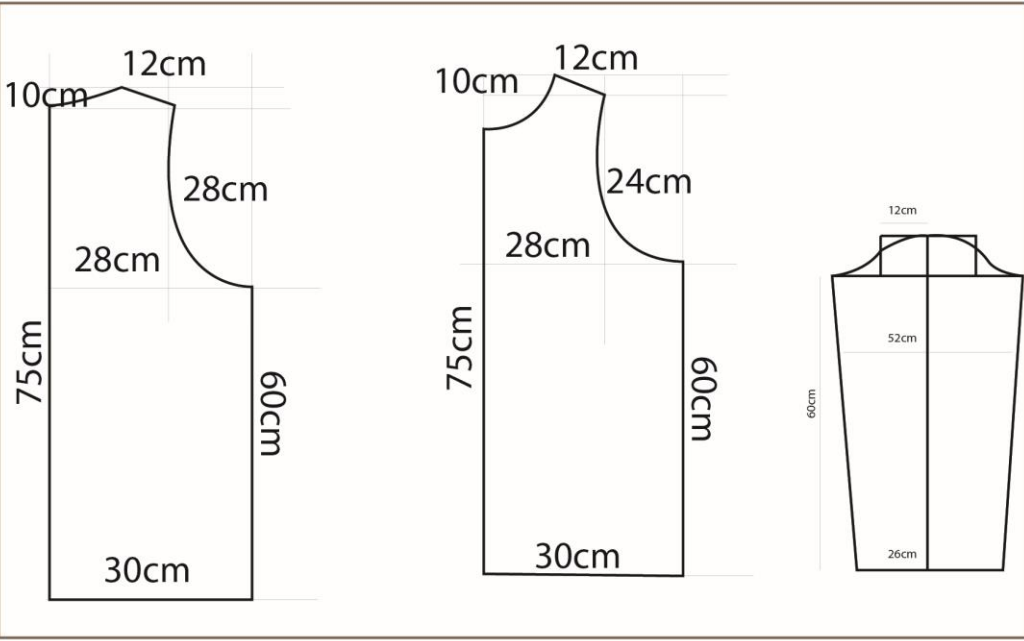

The pattern pieces include:

- Front Piece:** Neckline width 12cm, neckline depth 10cm, shoulder width 28cm, armhole curve length 28cm, front length 75cm, side length 60cm, bottom width 30cm.
- Back Piece:** Neckline width 12cm, neckline depth 10cm, shoulder width 24cm, armhole curve length 28cm, back length 75cm, side length 60cm, bottom width 30cm.
- Collar Detail:** Top width 12cm, middle width 52cm, bottom width 26cm, height 60cm.

Fuente: Samantha Ortiz, Abril 2015

#### 4.6.22. Ilustración Vanidad

Imagen 4. 12: Vanidad



Fuente: Samantha Ortiz, Abril 2015

## 4.6.23. Fichas Vanidad Tabla 4. 61: Ficha técnica N° 1 - Vanidad

REF. V009

**FICHA TECNICA**

**DIBUJO PLANO**



DELANTERO

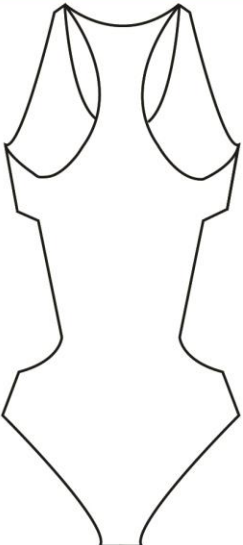

POSTERIOR



**PATRONAJE**

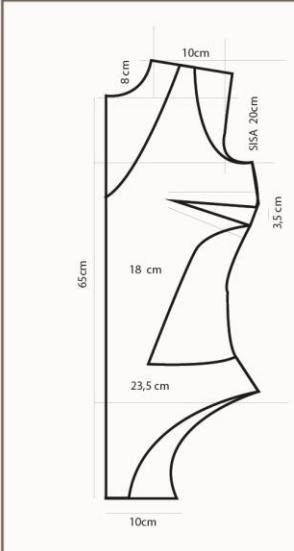

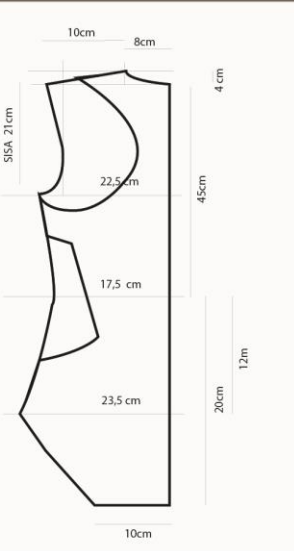



PERSONAJE: Vanidad	
RANGO: Femenino	
DEPORTE: Tela Acrobatica	
TIPO DE PRENDA: Leotardos	
TALLA: Small	
UTILERIA: 1	
<b>MATERIALES</b>	
TELAS	COLOR
Nylon	<span style="color: red;">●</span>
Nylon	<span style="color: yellow;">●</span>
<b>INSUMO</b>	
HILO	Calibre 80
ELASTICO	
BROCHES	
<b>MAQUINARIA</b>	
RECTA	1 HILOS
OVERLOCK	4 HILOS
RECUBRIDORA	

*Frisa*

Fuente: Samantha Ortiz, Abril 2015

Tabla 4. 62: Ficha patronaje N° 1 - Vanidad

# FICHA PATRONAJE

REF. V009

PERSONAJE: Vanidad

RANGO: Femenino

DEPORTE: Tela Acrobatica

TIPO DE PRENDA: Leotardos

TALLA: Small

**UTILERIA: 1**

PROCESOS

	1 Coser el total de piezas laterales, delantero y posterior
	MAQUINA RECTA
	2 Unir piezas de Chiffon
	MAQUINA OVERLOCK Y RECTA
	3 Colocar Malla interna
	MAQUINA OVERLOCK Y RECTA
	4 Unir por Costado
	MAQUINA OVERLOCK
	5 Pegar escote y delantero
	MAQUINA OVERLOCK
	6 Unir hombros y laterales, realizar respunte
	MAQUINA OVERLOCK Y RECTA
	7 Coser refuerzo panty
	MAQUINA RECTA
	8 Colocar gafetes
	MANUAL



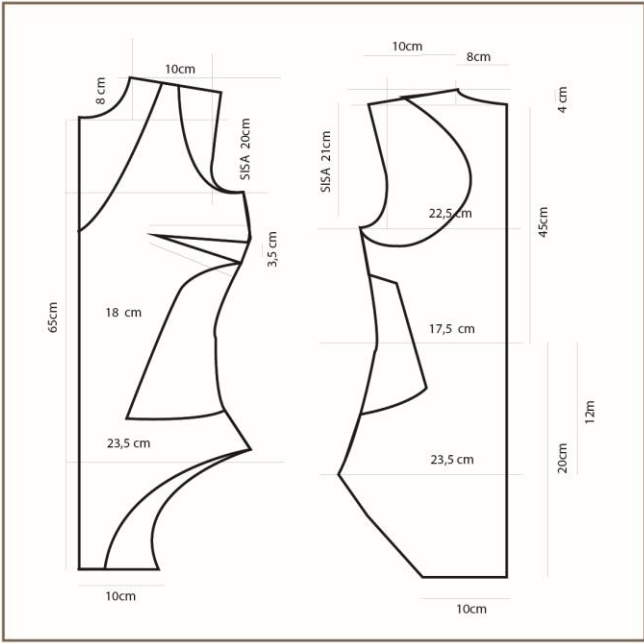





Fuente: Samantha Ortiz, Abril 2015

Tabla 4. 63: Ficha técnica accesorios N° 1 – Vanidad

REF: L009



# FICHA TECNICA





**DIBUJO PLANO**



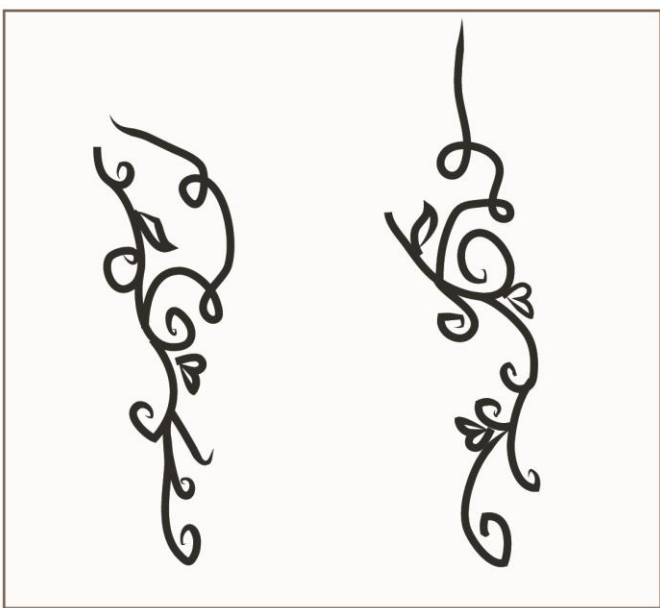

**PATRONAJE**



<b>PERSONAJE:</b> Vanidad	
<b>RANGO:</b> Femenino	
<b>DEPORTE:</b> Tela Acrobatica	
<b>TIPO DE PRENDA:</b> Mallas	
<b>TALLA:</b> Small	
<b>UTILERIA:</b> 1	
<b>MATERIALES</b>	
TELAS	COLOR
Nylon	
Nylon	
<b>INSUMO</b>	
PINTURA	1
PIEDRAS	20
<b>MAQUINARIA</b>	
MANUAL	



#### 4.6.24. Ilustración Hombre de Negocios

Imagen 4. 13: Hombre de Negocios



Fuente: Samantha Ortiz, Abril 2015



REF: H010

# FICHA TECNICA

## DIBUJO PLANO



POSTERIOR

DELANTERO



## PATRONAJE

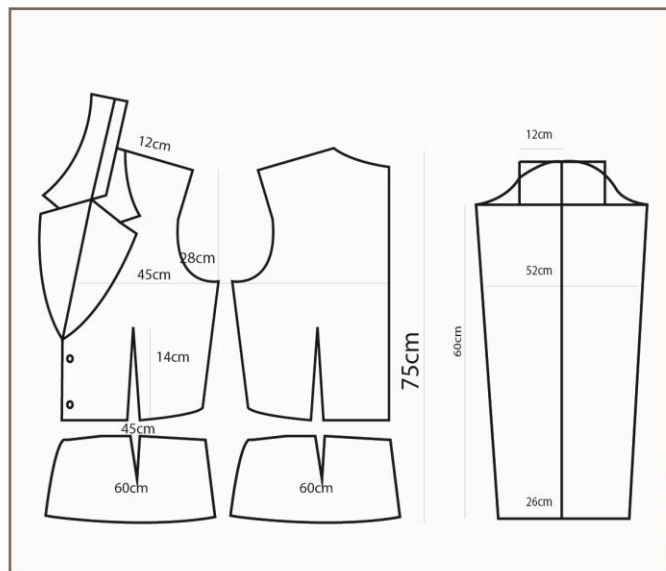

PERSONAJE: Hombre de Negocios

RANGO: Masculino

DEPORTE: Zancos

TIPO DE PRENDA: Chaqueta

TALLA: Medium

UTILERIA: Zancos

### MATERIALES

TELAS	COLOR
Gabardina	
Lame	
Gabardina Strech	

### INSUMO

HILO	Calibre 80
CIERRE	
BROCHES	2#



### MAQUINARIA

RECTA	1 HILOS
OVERLOCK	4 HILOS
RECUBRIDORA	

*Frida*

Fuente: Samantha Ortiz, Abril 2015

Tabla 4. 65: Ficha patronaje N° 1 - Hombre de Negocios

# FICHA PATRONAJE

REF: H010

**PERSONAJE:** Hombre de Negocios

**RANGO:** Masculino

**DEPORTE:** Zancos



**TIPO DE PRENDA:** Chaqueta

**TALLA:** Medium

**UTILERIA:** Zancos

**PROCESOS**

	1 Coser las pinzas y delantero y posterior.
	MAQUINA RECTA
	2 Planchar las pinzas.
	MAQUINA OVERLOCK Y RECTA
	3 Unir por hombros
	MAQUINA OVERLOCK Y RECTA
	4 Pegar manga y subir puño
	MAQUINA OVERLOCK
	5 Pegar falso en cuello y pegar cuello
	MAQUINA OVERLOCK
	6 Planchar y realizar pespuntos
	MAQUINA OVERLOCK Y RECTA
	7 Coser la falda al corpiño
	MAQUINA RECTA
	8 Realizar ojales colocar botones
	MANUAL



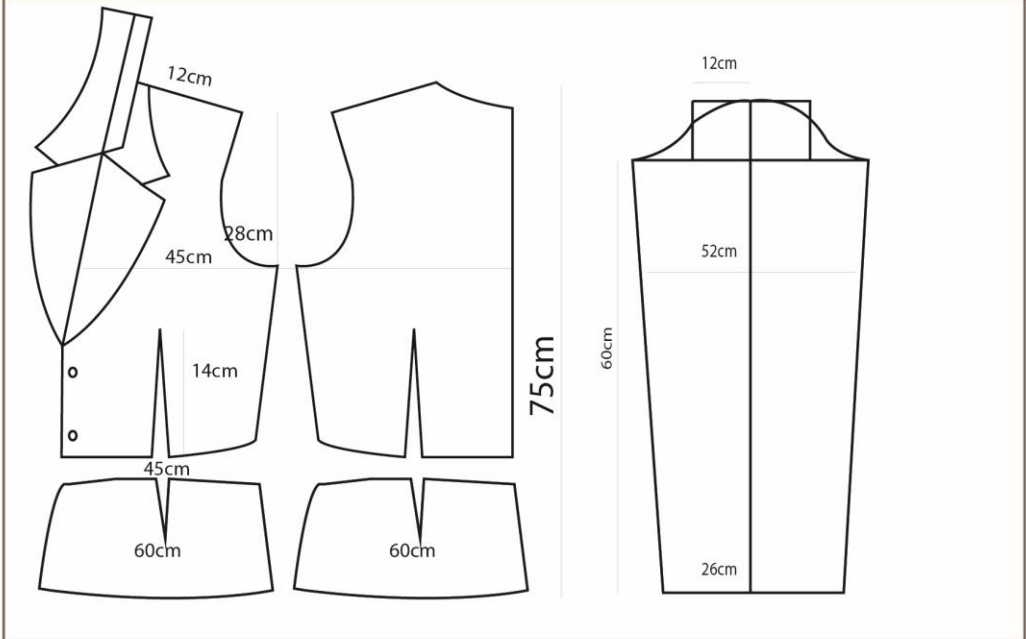



Fuente: Samantha Ortiz, Abril 2015

Tabla 4. 66: Ficha técnica accesorios N° 1 – Hombre de Negocios

REF: H010





# FICHA TECNICA

DIBUJO PLANO



DELANTERO



POSTERIOR



PATRONAJE

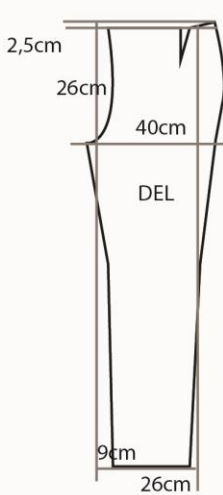

DEL

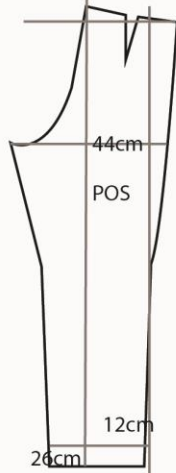



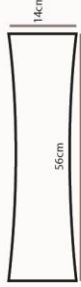

POS



103cm

2.60 metros de alto  
7cms de ancho  
de 3cms de grosor

<b>PERSONAJE:</b> Hombre de Negocios	
<b>RANGO:</b> Masculino	
<b>DEPORTE:</b> Zancos	
<b>TIPO DE PRENDA:</b> Pantalòn	
<b>TALLA:</b> Medium	
<b>UTILERIA:</b> Zancos	
<b>MATERIALES</b>	
TELAS	COLOR
Gabardina	
Lame	
Gabardina Strech	
<b>INSUMO</b>	
HILO	Calibre 80
CIERRE	
BROCHES	2#
<b>MAQUINARIA</b>	
RECTA	1 HILOS
OVERLOCK	4 HILOS
RECUBRIDORA	



Fuente: Samantha Ortiz, Abril 2015

## 4.7. Marca

### 4.7.1. Introducción

El Programa del Manual Corporativo tiene como objetivo dotar a FRISA de una imagen gráfica homogénea y diferenciada. Este resumen del Manual de Normas Gráficas debe servir como guía inicial para la aplicación del Conjunto de Identidad Visual de FRISA en medios impresos.

### 4.7.2. Logotipo

El logotipo fue realizado por la autora del presente proyecto investigativo, como marca personalizada para cada una de sus prendas de vestir y para su diferenciación hace uso de la tipografía: Ail et Fines Herbes Italic.

Imagen 4. 14: Logotipo



Fuente: Samantha Ortiz, Abril 2015

### 4.7.3. Tipografía

La palabra FRISA se diferencia por la tipografía: Ail et Fines Herbes Italic.

Imagen 4. 15: Tipografía









Fuente: Samantha Ortiz, Abril 2015

#### 4.7.4. Colores corporativos

Los colores corporativos pertenecientes a FRISA son los siguientes:

Imagen 4. 16: Colores corporativos CMYK, RGB, PANTONE

CMYK		RGB	
			
C: 0 %	C: 0 %	R: 203 %	R: 32 %
M: 99 %	M: 0%	G: 36%	G: 24 %
Y: 100 %	Y: 0 %	B: 39 %	B: 31 %
K: 0 %	K: 100 %		
PANTONE			
			
Trumatch6-a	P179 - 16U		

Fuente: Samantha Ortiz, Abril 2015

#### 4.7.5. Escala de grises







El logotipo también se maneja en una variación de color a tonos grises, aplicándose de la siguiente manera:

**Imagen 4. 17: Logotipo a escala de grises**



Fuente: Samantha Ortiz, Abril 2015

**Imagen 4. 18: Escala de grises CMYK, RGB, PANTONE**

CMYK		RGB	
			
C: 0 %	C: 0 %	R: 194 %	R: 32 %
M: 0 %	M: 0 %	G: 195 %	G: 24 %
Y: 0 %	Y: 0 %	B: 200 %	B: 31 %
K: 30 %	K: 100 %		
PANTONE			
			
P Cool Gray 3U	P179 - 16U		

Fuente: Samantha Ortiz, Abril 2015

#### 4.7.6. Logotipo en positivo y negativo

**Imagen 4. 19: Logotipo en positivo**



Fuente: Samantha Ortiz, Abril 2015

**Imagen 4. 20: Logotipo en negativo**



Fuente: Samantha Ortiz, Abril 2015

#### 4.7.7. Versión de uso permitida

**Imagen 4. 21: Versión de uso permitida**



Fuente: Samantha Ortiz, Abril 2015

#### 4.7.8. Versiones de uso no permitidas

**Imagen 4. 22: Versiones de uso no permitidas**



Fuente: Samantha Ortiz, Abril 2015

#### **4.8. Etiquetería**

La ley de etiquetado y composición de productos textiles exige parámetros e información obligatoria para la correcta comercialización y venta de las prendas. Para ello se debe colocar en castellano y de manera clara las siguientes especificaciones:

1. Nombre, razón social o denominación del fabricante y su domicilio.
2. Composición del artículo.

En prendas de confección, esta etiqueta ser fabricada en material textil y cosida al artículo.

Cuando los productos textiles se vendan con envoltura el etiquetado debe verse de manera clara.

Los textiles formados por más de un componente deben establecerse de las siguientes maneras:

3. El nombre de la fibra y su porcentaje.

4. La composición porcentual completa del producto, ordenada de mayor a menor (poliéster 100%).

Imagen 4. 23: Etiquetería Lavables



Fuente: Samantha Ortiz, Abril 2015

Imagen 4. 24: Accesorios para prendas en general

# FriSa

ACCESORIOS

PRENDAS EN GENERAL



Descripción: Cartón

Fuente: Samantha Ortiz, Abril 2015

## 4.9. Costos

Tabla 4. 67: Sección de patronaje Hombre de Negocios

<b>"CIRCO SOCIAL BABOBAS"</b>					
CLIENTE:	Circo Social				
FECHA:	1-may-15				
DETALLE:	Vestuario temático obra "BAOBABS"				
<b>PRESUPUESTO DE MATERIALES "SERPIENTE"</b>					
N:	DETALLE	CANTIDAD	UNIDAD	P. UNITARIO	P. TOTAL
1	NYLON PIEL	0,5	m	\$7,00	\$3,50
2	LAMÉ	0,25	m	\$9,00	\$2,25
3	CIERRE INVISIBLE	1	Unidad	\$0,40	\$0,40
4	HILOS 100% POLIESTER CALIBRE 80 OVERLOCK	5	Tubos	\$0,70	\$3,50
5	BROCHES	2	Unidad	\$0,05	\$0,10
6	TAFETÁN STRECH	2	m	\$5,50	\$11,00
7	TELA CAROLINA	1	m	\$1,80	\$1,80
8	PEDRERÍA	3	Onzas	\$3,00	\$9,00
<b>TOTAL PRESUPUESTO DE MATERIALES</b>					<b>\$31,55</b>
<b>PRESUPUESTO DE MATERIALES "LUZ"</b>					
N:	DETALLE	CANTIDAD	UNIDAD	P. UNITARIO	P. TOTAL
1	CHIFFÓN VENECIANO	0,5	m	\$7,50	\$3,75
2	KIANA	0,5	m	\$2,50	\$1,25
3	LAMÉ	0,25	m	\$7,00	\$1,75
4	PEDRERÍA	8	Unidad	\$0,70	\$5,60
5	MEDIAS NYLON	1	Unidad	\$1,75	\$1,75
6	PINTURA DE TELA	1	Unidad	\$0,70	\$0,70
3	CIERRE INVISIBLE	1	Unidad	\$0,40	\$0,40
5	BROCHES	2	Unidad	\$0,05	\$0,10
<b>TOTAL PRESUPUESTO DE MATERIALES</b>					<b>\$15,30</b>
<b>PRESUPUESTO DE MATERIALES "GEÓGRAFO"</b>					
N:	DETALLE	CANTIDAD	UNIDAD	P. UNITARIO	P. TOTAL
1	KIANA	0,75	m	\$2,50	\$1,88
2	GABARDINA STRECH	1	m	\$5,50	\$5,50
3	LAMÉ	0,25	m	\$7,00	\$1,75
4	LICRA	0,75	m	\$6,00	\$4,50
5	CINTAS	2	m	\$0,20	\$0,40
6	ALAMBRE	1	Rollo	\$4,50	\$4,50
7	CIERRE INVISIBLE	1	Unidad	\$0,40	\$0,40
8	BROCHES	2	Unidad	\$0,05	\$0,10
<b>TOTAL PRESUPUESTO DE MATERIALES</b>					<b>\$19,03</b>

<b>PRESUPUESTO DE MATERIALES "EL PRINCIPITO"</b>					
<b>N:</b>	<b>DETALLE</b>	<b>CANTIDAD</b>	<b>UNIDAD</b>	<b>P. UNITARIO</b>	<b>P. TOTAL</b>
1	JERSEY	1	m	\$4,50	\$4,50
2	TAFETÁN	0,25	m	\$5,50	\$1,38
3	LAMÉ	0,25	m	\$7,00	\$1,75
4	LYCRA	0,5	m	\$6,00	\$3,00
5	SATÍN CHARMUSE LLANO STRECH	1	m	\$2,75	\$2,75
7	CIERRE INVISIBLE	1	Unidad	\$0,40	\$0,40
<b>TOTAL PRESUPUESTO DE MATERIALES</b>					<b>\$13,78</b>
<b>PRESUPUESTO DE MATERIALES "AVIADOR"</b>					
<b>N:</b>	<b>DETALLE</b>	<b>CANTIDAD</b>	<b>UNIDAD</b>	<b>P. UNITARIO</b>	<b>P. TOTAL</b>
1	MICROSUEDE OPTIMA	1	m	\$6,21	\$6,21
2	GABARDINA STRECH	1	m	\$5,50	\$5,50
3	TETERÓN	1	m	\$0,90	\$0,90
4	TACHES	6	Unidad	\$0,02	\$0,12
5	HEBILLAS PLÁSTICAS	1	Unidad	\$0,25	\$0,25
6	BOTÓN	1	Unidad	\$0,70	\$0,70
7	CUERO SINTÉTICO	0,25	m	\$4,00	\$1,00
8	FELPA	0,25	m	\$8,00	\$2,00
9	ELÁSTICO	1	m	\$0,75	\$0,75
<b>TOTAL PRESUPUESTO DE MATERIALES</b>					<b>\$17,43</b>
<b>PRESUPUESTO DE MATERIALES "FLOR"</b>					
<b>N:</b>	<b>DETALLE</b>	<b>CANTIDAD</b>	<b>UNIDAD</b>	<b>P. UNITARIO</b>	<b>P. TOTAL</b>
1	NYLON PIEL	0,5	m	\$7,00	\$3,50
2	SATÍN CHARMUSE ESTAMPADO STRECH	1,5	m	\$2,75	\$4,13
3	BODESUA FRANCÉS PARA NOVIA	1,5	m	\$3,45	\$5,18
4	PLUMAS	4	Unidad	\$4,00	\$16,00
5	SATÍN	0,25	m	\$2,00	\$0,50
6	FÓMIX	1	Pliego	\$2,50	\$2,50
<b>TOTAL PRESUPUESTO DE MATERIALES</b>					<b>\$31,80</b>
<b>PRESUPUESTO DE MATERIALES "ZORRO"</b>					
<b>N:</b>	<b>DETALLE</b>	<b>CANTIDAD</b>	<b>UNIDA D</b>	<b>P. UNITARIO</b>	<b>P. TOTAL</b>
1	SATÍN CHARMUSE LLANO STRECH	1	m	\$2,75	\$2,75
2	LYCRA	0,75	m	\$6,00	\$4,50
3	ELÁSTICO	1	m	\$0,75	\$0,75
4	FELPA	1	m	\$8,00	\$8,00
<b>TOTAL PRESUPUESTO DE MATERIALES</b>					<b>\$16,00</b>

<b>PRESUPUESTO DE MATERIALES "REY"</b>					
<b>N:</b>	<b>DETALLE</b>	<b>CANTIDAD</b>	<b>UNIDA D</b>	<b>P. UNITARIO</b>	<b>P. TOTAL</b>
1	TERCIOPELO	1,5	m	\$8,50	\$12,75
2	JERSEY INTERLOCK	0,75	m	\$8,00	\$6,00
3	JERSEY	0,5	m	\$4,50	\$2,25
4	FELPA	0,5	m	\$8,00	\$4,00
<b>TOTAL PRESUPUESTO DE MATERIALES</b>					<b>\$25,00</b>
<b>PRESUPUESTO DE MATERIALES "VANIDAD"</b>					
<b>N:</b>	<b>DETALLE</b>	<b>CANTIDAD</b>	<b>UNIDA D</b>	<b>P. UNITARIO</b>	<b>P. TOTAL</b>
1	ELASTANO	0,5	m	\$7,00	\$3,50
2	NYLON	1	m	\$7,00	\$7,00
3	SATÍN	0,5	m	\$2,00	\$1,00
<b>TOTAL PRESUPUESTO DE MATERIALES</b>					<b>\$11,50</b>
<b>PRESUPUESTO DE MATERIALES "HOMBRE DE NEGOCIOS"</b>					
<b>N:</b>	<b>DETALLE</b>	<b>CANTIDAD</b>	<b>UNIDA D</b>	<b>P. UNITARIO</b>	<b>P. TOTAL</b>
1	POPELINA	1	m	\$8,50	\$8,50
2	GABARDINA STRECH	1,5	m	\$5,50	\$8,25
3	LINO	2	m	\$4,50	\$9,00
<b>TOTAL PRESUPUESTO DE MATERIALES</b>					<b>\$25,75</b>
<b>PRESUPUESTO MANO DE OBRA</b>					
	<b>PROFESIONALES</b>	<b>HORAS</b>	<b>COSTO X HORA</b>	<b>TOTAL</b>	
	<b>COSTURERA</b>	200	4	\$800,00	
	<b>ASISTENTE</b>	200	1,5	\$300,00	
<b>TOTAL PRESUPUESTO MANO DE OBRA</b>					<b>\$1.100,00</b>
<b>GASTOS GENERALES</b>					
<b>N:</b>	<b>DETALLE</b>	<b>CANTIDAD</b>	<b>P. UNITARIO</b>	<b>P. TOTAL</b>	
1	BOTONES	12	\$0,20	\$2,40	
2	ELÁSTICO	3	\$0,75	\$2,25	
3	GOMA/ SILICÓN	1	\$2,50	\$2,50	
4	CARTÓN	0,25	\$4,50	\$1,13	
5	MADERA	4	\$2,50	\$10,00	
6	LEDS MANGUERA	12	\$8,50	\$8,50	
7	HULA HULA	6	\$5,00	\$5,00	
8	ESCARCHA	0,25	\$5,00	\$1,25	
9	TIZA	3	\$0,30	\$0,90	
10	AGUJAS	2	\$2,00	\$4,00	
11	PEDRERÍA	3	\$0,40	\$1,20	
12	CINTAS	1	\$2,00	\$2,00	
					\$41,13
1% DE IMPREVISTOS					\$20,56
<b>TOTAL DE GASTOS GENERALES</b>					<b>\$22,56</b>

<b>PRESUPUESTO CONSOLIDADO</b>		
	TOTAL PRESUPUESTO DE MATERIALES	\$207,13
	TOTAL PRESUPUESTO MANO DE OBRA	\$1.100,00
	TOTAL DE GASTOS GENERALES	\$22,56
	SUBTOTAL	\$1.307,13
	20% HONORARIOS PROFESIONALES	\$261,43
	SUBTOTAL ANTES DE IVA	\$1.568,56
	12% IVA	\$188,23
	<b>TOTAL</b>	<b>\$1.756,78</b>

Fuente: Samantha Ortiz, Abril 2015

## **CAPITULO V**

### **CONCLUSIONES Y RECOMENDACIONES**

#### **5.1. Conclusiones**

- La metodología que se ha utilizado para el desarrollo de la propuesta sin duda, es particular al momento de aplicar procesos de diseño que se ajustan a las actividades, características y desenvolvimiento del elenco del Circo Social; con su creatividad y la influencia personal que éste aporta al trabajo, así mismo, la valorización que se ha planteado en cada uno de los pasos a seguir.
  
- Para el desarrollo del vestuario se escogió al Libro “El Principito”, el cual resalta una historia que es compatible con la ideología que transmite el Circo Social y por ende es necesario considerar todos los aspectos funcionales y conceptuales del tema de estudio.
  
- La creación de ésta línea de vestuario ayudará a mejorar las condiciones actuales con las que el Circo Social trabaja, incrementando el número de aficionados como también el interés por formar parte del elenco del personal que lo integra.

## **5.2. Recomendaciones**

- Se recomienda considerar características del personaje para la adaptación con el arte circense; ya que ayudará a repotenciar al deporte según cada vestuario.
- Se aconseja implementar un vestuario que potencie la experiencia de visitar al Circo Social, sin interferir en el desempeño del deportista que se presenta con su elenco.
- Se debe establecer una temática que sea adaptable al conocimiento general; para desarrollar de una mejor manera la propuesta de línea de vestuario temático que será implementado en el elenco del Circo Social.
- Hacer el uso correcto de la maquinaria según el material.

## BIBLIOGRAFÍA

- abc.es. (20 de 01 de 2012). Recuperado el 15 de Ene de 2015, de <http://www.abc.es/agencias/noticia.asp?noticia=1074856>
- Alcántara, A. (11 de 03 de 2013 ). *Zirkolika Revista de las Artes Circenses* . Recuperado el 13 de 10 de 2014, de <http://www.zirkolika.com/?id=1551>
- ARRAU, S. (1961). Obtenido de <http://cdvteve.ve.tripod.com/teatrovenezolano/id13.html>
- Blume. Mark Atkinson. (2012). *Cómo crear una colección final de moda*. Barcelona : Isabel Jordana Bàron.
- Cano Ramírez, C. M. (2014). *Creadores de Vestidos, creadores de Mundos* (1 Edición ed.). Medellín, Colombia: Editorial Universidad Pontificia Bolivariana.
- Cirque Du Soleil , Workshop, Costume. (2015). (C. Workshop, Productor, & Costume Workshop) Obtenido de [cirquedusoleil.com](http://cirquedusoleil.com)
- Cirque du Soleil. (2015). *Cirque du Soleil*. Recuperado el 5 de Ene de 2015, de <https://www.cirquedusoleil.com/es/home/other-activities/special-events.aspx>
- Consejo Nacional de la Cultura y las Artes de la Región Metropolitana (CNCA RM). Agrupación de Diseñadores, Técnicos y Realizadores Escénicos (ADTRES). (2013). *Herramientas para los Técnicos en Artes Escénicas. Nombre del tomo: EL DISEÑO TEATRAL: ILUMINACIÓN, VESTUARIO Y ESCENOGRAFÍA*. Santiago, Chile : Lídice Varas Albornoz.

Daman, E. (Escritor), & Savage, J. S. (Dirección). (2007 - 2012). *Gossip Girl* [Película].

Daza, M. A. (Enero de 2008). *El circo social; como herramienta de intervención comunitaria para la prevención de conductas de riesgo psicosocial: un estudio cualitativo a partir de las vivencias de adolescentes y jóvenes del programa Previene-Conace de circo social de la comuna de Maipú*. Santiago de Chile, Chile. Recuperado el 13 de Octubre de 2014

El Circo del Mundo Chile. (2015). *El Circo del Mundo Chile*. Obtenido de <http://www.elcircodelmundo.com/quienes-somos/circo-social/>

El Diccionario de la lengua española (DRAE). (s.f.). Obtenido de <http://lema.rae.es/drae/?val=leotardo>

El Telégrafo, D. d. (23 de Mar de 2013). *El Telegrafo*. Recuperado el 2014 de Oct de 13, de <http://telegrafo.com.ec/noticias/informacion-general/item/moreno-inauguracion-del-primer-circo-social-de-ecuador-es-algo-historico.html>

Emol. (19 de Marzo de 2015). Así fue el exhaustivo proceso de crear el vestuario de "La Cenicienta" . *Emol Cultura y Espectaculos*.

La Vanguardia. (12 de 06 de 2011). *La Vanguardia Moda*. (M. (. PRESS), Editor) Recuperado el 10 de Ene de 2015, de <http://www.lavanguardia.com/se-lleva/20110602/54164594428/desigual-se-inspira-en-el-universo-creativo-del-cirque-du-soleil.html#ixzz3VL0XcVHx>

López, L. (2011). [http://repositori.uji.es/xmlui/bitstream/handle/10234/77229/fr\\_2011\\_24.pdf?s](http://repositori.uji.es/xmlui/bitstream/handle/10234/77229/fr_2011_24.pdf?s)

*equence=3*. Obtenido de UJIAPPS:  
[http://repositori.uji.es/xmlui/bitstream/handle/10234/77229/fr\\_2011\\_24.pdf?s](http://repositori.uji.es/xmlui/bitstream/handle/10234/77229/fr_2011_24.pdf?s)  
*equence=3*

Masú, M. E. (2015). *Academia.edu*. Obtenido de  
[https://www.academia.edu/4069625/Cirque\\_Du\\_Soleil\\_Transformaci%C3%B3n\\_de\\_la\\_expresi%C3%B3n\\_popular\\_en\\_una\\_empresa\\_de\\_alcance\\_mundial\\_Cultura\\_y\\_Comunicaci%C3%B3n\\_Alumna\\_Mar%3ADA\\_Eugenia\\_Mas%C3%BA\\_Profesora\\_Alicia\\_Entel](https://www.academia.edu/4069625/Cirque_Du_Soleil_Transformaci%C3%B3n_de_la_expresi%C3%B3n_popular_en_una_empresa_de_alcance_mundial_Cultura_y_Comunicaci%C3%B3n_Alumna_Mar%3ADA_Eugenia_Mas%C3%BA_Profesora_Alicia_Entel)

Minghua, O. H. (Enero 1988). *El Circo un Espectaculo del Mundo*. (O. d. Unesco, Ed.) España.

Q, J. (2013). Recuperado el 13 de Oct de 2014, de  
<http://www.jovenesq.com/index.php/circo-social>

Real Academia Española. (2015). <http://www.rae.es/>. Recuperado el 15 de Ene de 2015, de <http://lema.rae.es/drae/?val=circo>

Sala de Prensa Vicepresidencia de la Republica. (21 de Mar de 2013).  
*Vicepresidencia de la Republica*. Recuperado el 2014 de Oct de 13, de  
<http://www.vicepresidencia.gob.ec/el-primer-circo-social-genera-expectativas-en-cuenca/>

SÁNCHEZ, P. (Abril 2012). El Cirque du Soleil Cuando el trabajar sin red no es una metáfora. En I. N. Teatro, & G. Parodi (Ed.), *CUADERNOS DE PICADERO* (pág. 59). Buenos Aires, Argentina.

Santos, F. A. (2015). *Executive Excellence*. (Entrevista publicada en Executive Excellence n°39 ene07) Recuperado el 20 de Ene de 2015, de [http://www.eexcellence.es/index.php?option=com\\_content&view=article&id=453:circo-del-sol-la-fabrica-de-los-suenos&catid=37:modelo-de-negocio&Itemid=48](http://www.eexcellence.es/index.php?option=com_content&view=article&id=453:circo-del-sol-la-fabrica-de-los-suenos&catid=37:modelo-de-negocio&Itemid=48)

Scher, E. (Abril 2012). *Gerardo Hochman ,El circo es la hazaña humana* . Reoublica de Buenos Aires, Argentina.

Taylor, D., & Fuentes, M. (2011). *Estudios avanzados de performance*. Obtenido de CELARG : [http://www.celarg.org/int/archivos/taylor\\_estudios\\_avanzados\\_de\\_performance.pdf](http://www.celarg.org/int/archivos/taylor_estudios_avanzados_de_performance.pdf)

Trastoy, B. (2006). *Lenguajes Escenicos*. Buenos Aires: Prometeo Libros.

Universidad Politecnica de Madrid. (2015). *Centro Superior de Diseño de Modas en Madrid*. Recuperado el 2015, de <http://www.csdmm.upm.es/pages/vestuarioescenico.html>

Valdés Peña, A. (2010). *Diseño de vestuario para la producción teatral, fundamentado en el estudio de las artes escénicas*. México: Fundación el Libro Total y (Sic) Editorial.

Vogue Italia. (2015). *Vogue Enciclo*. Recuperado el 8 de Ene de 2015, de <http://www.vogue.it/encyclo/moda/c/circo>

## GLOSARIO

Conceptos en base al Diccionario de la Real Academia de la Lengua Española (2012).

**Acústica:** (Del gr. oír). **1.**adj. Favorable para la producción o propagación del sonido. **2.** f. Parte de la física que trata de la producción, control, transmisión, recepción y audición de los sonidos, y también, por ext., de los ultrasonidos.

**Afable:** (Del lat. affabílis). **1.** adj. Agradable, dulce, suave en la conversación y el trato.

**Armiño:** (Cf. fr. hermine, del lat. armeniñus, de Armenia).**1.** m. Mamífero del orden de los Carnívoros, de unos 25 cm de largo, sin contar la cola, que tiene ocho, poco más o menos, de piel muy suave y delicada, parda en verano y blanquísima en invierno, exceptuada la punta de la cola, que es siempre negra.

**Bonhomía:** (Del fr. bonhomie). **1.** f. Afabilidad, sencillez, bondad y honradez en el carácter y en el comportamiento.

**Concepto:** (Del lat. conceptus). **1.** adj. ant. Conceptuoso. **2.** m. Idea que concibe o forma el entendimiento.

**Contact Ball:** El malabarismo de contacto (en inglés, contact juggling) es una forma de manipulación de un objeto que se centra en el movimiento del mismo, como bolas en contacto permanente con el cuerpo.

**Contorsionismo:** **1.** com. El contorsionismo es la práctica de diversos ejercicios (o contorsiones) en los que personas con gran elasticidad y/o flexibilidad (contorsionistas) adoptan ciertas posturas de enorme dificultad y prácticamente imposibles para la gran mayoría de la gente; la esencia de estas posturas radica fundamentalmente en doblar las articulaciones en sentido inverso con facilidad o bien prolongar el margen dinámico del movimiento natural en ellas.

**Fénec:** (Del lat. fennecus). **1.** El fénec, feneco o zorro del desierto, es una especie de mamífero carnívoro de la familia Canidae que habita en el desierto del Sáhara y Arabia. Con sus características orejas, se trata de la especie más pequeña de su familia.

**Filantropía:** (Del gr. φιλανθρωπία). **1.** f. Amor al género humano.

**Indumentaria:** (De instrumento). **1.** adj. Perteneciente o relativo al vestido. **2.** f. Estudio histórico del traje. **3.** f. Vestimenta de una persona para adorno o abrigo de su cuerpo.

**Inspiración:** (Del lat. inspiratio, -ōnis). **1.** f. Acción y efecto de inspirar o inspirarse.  
**2.** f. Ilustración o movimiento sobrenatural que Dios comunica a la criatura. **3.** f. Efecto de sentir el escritor, el orador o el artista el singular y eficaz estímulo que le hace producir espontáneamente y como sin esfuerzo.

**Ropa:** (Del gót. \*raupa, botín). **1.** f. Prenda de vestir. **2.** f. Conjunto de prendas de tela de hilo, algodón u otras materias, usualmente sin teñir, que se emplean debajo del vestido exterior, y, por ext., las de cama y mesa.

**Semántica:** (Del gr. σημαντικός, significativo). **1.** f. Estudio del significado de los signos lingüísticos y de sus combinaciones, desde un punto de vista sincrónico o diacrónico.

**Semiótica:** (Del gr. σημειωτική). **1.** f. semiología (|| estudio de los signos en la vida social). **2.** f. Teoría general de los signos.

**Tema:** (Del lat. thema, y este del gr. θέμα). **1.** m. Proposición o texto que se toma por asunto o materia de un discurso.