

INDICE

CONSTRUCCIÓN DE LA IMAGEN	5
ESPACIO DE PROTECCIÓN	6
ELEMENTOS DE LA IMAGEN	7
TAMAÑO MÍNIMO	8
USOS CORRECTOS DEL LOGOTIPO	8
COLORES CORPORATIVOS	9
TIPOGRAFÍA	9

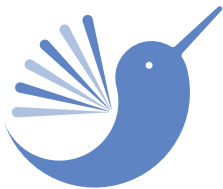

LA IMAGEN

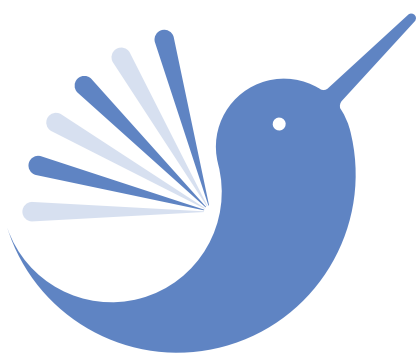

Prevención Control & Cuidado de la **Diabetes Mellitus**



Prevención
Control &
Cuidado de la
Diabetes Mellitus



Prevención
Control &
Cuidado de la
Diabetes Mellitus



Prevención
Control &
Cuidado de la
Diabetes Mellitus

IMAGEN GRÁFICA

CONSTRUCCIÓN DE LA IMAGEN

Se presenta aquí el proceso de construcción de la Imagen, con sus diferentes tamaños, proporciones de sus elementos, y diferentes usos para poder ser plasmados en las diferentes aplicaciones y soportes.

■ Unidad de medida de cuadrícula "X"

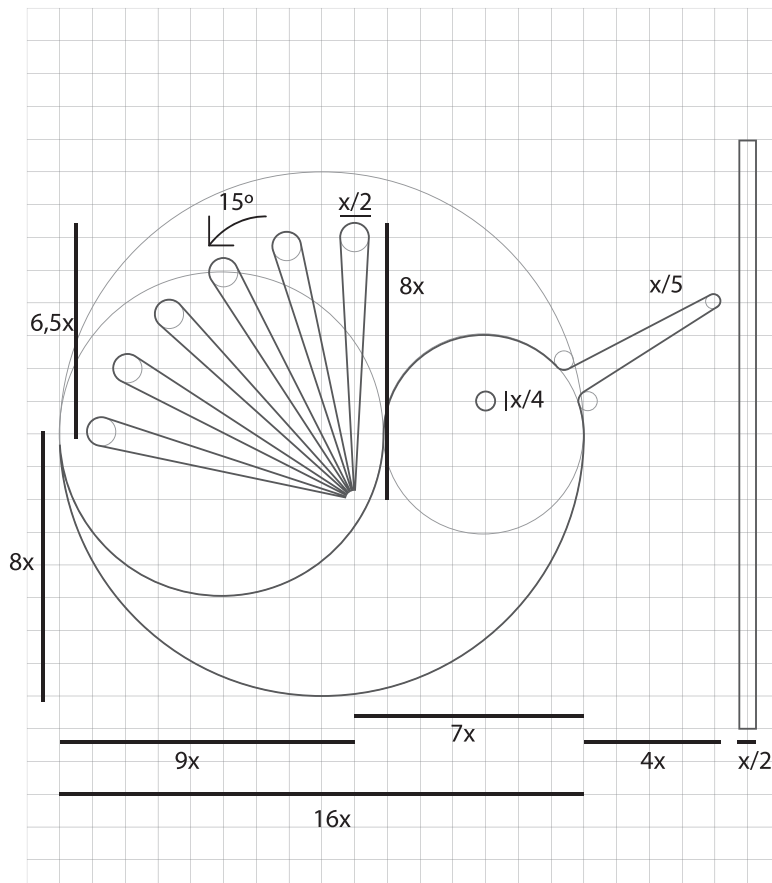
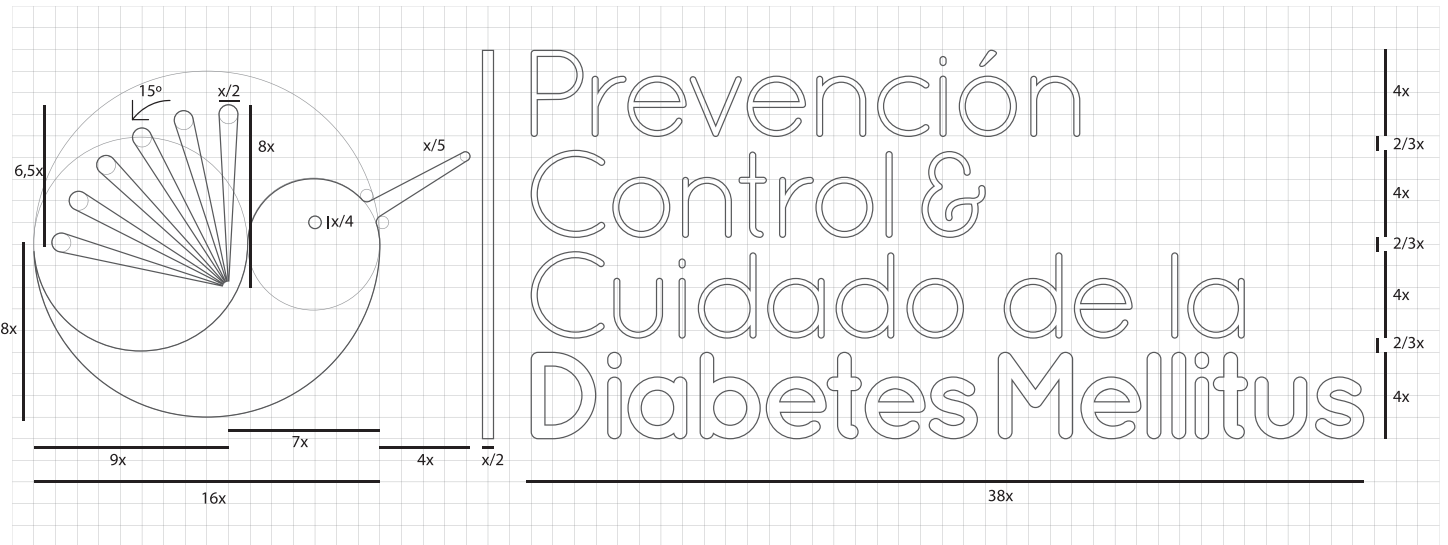

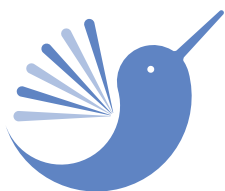

ESPACIO DE PROTECCIÓN

Este Espacio garantiza la buena percepción de la imagen, consiguiendo que elementos gráficos extraños o tipografías, no interfieran en la transmisión de la imagen.

Las cotas son el espacio mínimo de protección, siempre es recomendable mantener mayores distancias para maximizar el efecto de imagen.



$5x = Z$

IMAGEN GRÁFICA

ELEMENTOS DE LA IMAGEN

Definición de los elementos que conforman la imagen, este siempre se debe representar en su totalidad, salvo en casos específicos que se puede separar isotipo y texto.

El isotipo siempre deberá formar parte de la imagen global. Como única excepción la utilización de este de manera aislada como elemento gráfico, siempre y cuando en el mismo espacio se encuentre el logotipo completo.



ISOTIPO

TEXTO

LOGOTIPO

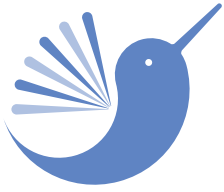

TAMAÑO MÍNIMO

Se entiende como el menor tamaño al que puede ser reproducido el logotipo conservando su adecuada visibilidad.

Este Tamaño será diferente según el soporte impreso y on-line.

SOPORTE ON LINE 50.00 mm



SOPORTE IMPRESO 40.00 mm



USOS CORRECTOS DEL LOGOTIPO



LOGOTIPO EN POSITIVO



LOGOTIPO EN NEGATIVO



LOGOTIPO EN FONDO CLARO



LOGOTIPO EN ESCALA DE GRISES



LOGOTIPO EN FONDO OSCURO



LOGOTIPO EN NEGATIVO

IMAGEN GRÁFICA

COLORES CORPORATIVOS

El color es un elemento fundamental para identificar y personalizar la identidad visual corporativa. La aplicación de estos colores debe mantenerse constante en la medida de lo posible.



	CMYK	RGB
HEX: 5F84C3	C: 66 % M: 44 % Y:0 % K:0 %	R: 95 G: 132 B: 195



HEX: 364D76	C: 66 % M: 44 % Y:0 % K:50 %	R: 54 G: 77 B: 118
-------------	---------------------------------------	--------------------------

TIPOGRAFÍA

Quicksand Regular

ABCDEFGHIJKLMNOPQRSTUVWXYZ
abcdefghijklmnopqrstuvwxyz
1234567890!?,”Ç&%()*

Quicksand Bold

ABCDEFGHIJKLMNOPQRSTUVWXYZ
abcdefghijklmnopqrstuvwxyz
1234567890!?,”Ç&%()*

La normalización de la tipografía es un elemento que aporta homogeneidad y armonía a todos los soportes contemplados en un programa de identidad visual. Al igual que los colores corporativos, también deberá mantenerse constante, no obstante se definirá una tipografía auxiliar para soportes informáticos y para la redacción de documentos.

Open Sans Tipografía para soportes informáticos y redacción de documentos

ABCDEFGHIJKLMNOPQRSTUVWXYZ
abcdefghijklmnopqrstuvwxyz
1234567890!?,”Ç&%()*

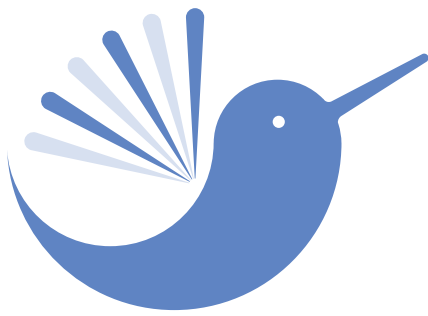

Prevención
Control &
Cuidado de la
Diabetes Mellitus